

**МИНИСТЕРСТВО НАУКИ И ВЫСШЕГО ОБРАЗОВАНИЯ
РОССИЙСКОЙ ФЕДЕРАЦИИ**

ФГБОУ ВО «АДЫГЕЙСКИЙ ГОРСУДАРСТВЕННЫЙ УНИВЕРСИТЕТ»

СТУДЕНЧЕСКОЕ НАУЧНОЕ ОБЩЕСТВО АГУ

**МАТЕРИАЛЫ
64-Й МЕЖРЕГИОНАЛЬНОЙ СТУДЕНЧЕСКОЙ НАУЧНОЙ
КОНФЕРЕНЦИИ**

(18-19 апреля 2024 года)

Майкоп, 2024

УДК 001(470.621) (963)
ББК 72.6(2Рос_Ады)
М 33

*Печатается по решению Редакционно-издательского совета
Адыгейского государственного университета*

ОТВЕТСТВЕННЫЕ ЗА ВЫПУСК:

Киреева И.В., кандидат социологических наук, руководитель СНО АГУ.

Редакционная коллегия: Хаконова И.Б., к.ю.н., доц., Митус И.В., к.п.н., доц., Силина Т.А., к.э.н., доц., Шхумишхова А.Р., к.п.н., доц., Иоакимиди Ю.А., к.п.н., доц., Мальков Д.А., аспирант кафедры философии и социологии АГУ.

Материалы 64-й межрегиональной студенческой научной конференции (18-19 апреля 2024 г., Адыгейский государственный университет) / Ответственный за выпуск: И.В. Киреева. – Майкоп: АГУ, 2024. – 1308 с.

В материалах конференции представлены тезисы докладов по следующим направлениям: педагогика и методика обучения, психология; языкознание; филология и литература; философия, социология и культурология; юриспруденция и политические науки, экономика и управление; естественные науки (химия, биология, экология, география); точные науки; методика обучения различным видам искусств, дизайн; физическая культура, спорт, безопасность жизнедеятельности.

Материалы конференции могут быть полезны для преподавателей, студентов, научных сотрудников и специалистов.

© Адыгейский государственный университет, 2024

18-19 апреля 2024 года в Адыгейском государственном университете прошла **64-я межрегиональная студенческая научная конференция.**

Организатором мероприятия выступило Студенческое научное общество Адыгейского государственного университета.

Задачи конференции – привлечь школьников, бакалавров, магистрантов и аспирантов к решению актуальных задач современной науки, активизировать научный поиск, вовлечь студентов в деятельность Студенческого научного общества АГУ, способствовать популяризации деятельности СНО АГУ, повышению его открытости.

Работа конференции прошла по следующим основным направлениям:

- педагогика и методика обучения;
- психология;
- языкознание;
- адыгейская филология и культура;
- литература и журналистика;
- юриспруденция и политические науки;
- экономика и управление;
- физика, инженерные науки и технологии;
- математика и информационные технологии;
- естественные науки (химия, биология, экология, география);
- социальные технологии и туризм;
- история, философия, социология и культурология;
- методика обучения различным видам искусств, дизайн;
- физическая культура и спорт, безопасность жизнедеятельности.

СОДЕРЖАНИЕ

ИНСТИТУТ КАЧЕСТВА ЖИЗНИ

ПРОБЛЕМЫ ПЕДАГОГИЧЕСКОЙ ПСИХОЛОГИИ

<i>Богданова В.М.</i>	ФОРМИРОВАНИЕ НАВЫКА САМОКОНТРОЛЯ МЛАДШИХ ШКОЛЬНИКОВ В ПРОЦЕССЕ УЧЕБНОЙ ДЕЯТЕЛЬНОСТИ	36
<i>Гучетль Е.О.</i>	ПСИХОЛОГО-ПЕДАГОГИЧЕСКИЕ УСЛОВИЯ ФОРМИРОВАНИЯ САМОРЕГУЛЯЦИИ МЛАДШИХ ШКОЛЬНИКОВ	38
<i>Елисеева А.А.</i>	РАЗВИТИЕ ЭМПАТИИ У ДЕТЕЙ ПОДРОСТКОВОГО ВОЗРАСТА	41
<i>Журавлёва А.Ю.</i>	РАЗВИТИЕ КРЕАТИВНОГО МЫШЛЕНИЯ У ДЕТЕЙ ДОШКОЛЬНОГО ВОЗРАСТА	44
<i>Каракаева Д.А.</i>	ПРОФИЛАКТИКА СТРЕССОВЫХ СОСТОЯНИЙ У ДЕТЕЙ МЛАДШЕГО ШКОЛЬНОГО ВОЗРАСТА ПОСРЕДСТВОМ АРТ-ТЕРАПИИ	46
<i>Керашева Д.Ж.</i>	КОГНИТИВНОЕ РАЗВИТИЕ СТАРШИХ ДОШКОЛЬНИКОВ КАК УСЛОВИЕ ФОРМИРОВАНИЯ ПСИХОЛОГИЧЕСКОЙ ГОТОВНОСТИ К ШКОЛЬНОМУ ОБУЧЕНИЮ	49
<i>Костенко А.И.</i>	ПСИХОЛОГО - ПЕДАГОГИЧЕСКИЕ УСЛОВИЯ ФОРМИРОВАНИЯ СОЦИАЛЬНО - ТРУДОВЫХ КОМПЕТЕНЦИЙ У ОБУЧАЮЩИХСЯ СРЕДНИХ ПРОФЕССИОНАЛЬНЫХ ОБРАЗОВАТЕЛЬНЫХ УЧРЕЖДЕНИЙ	51
<i>Митянина М. А.</i>	ПРОФИЛАКТИКА ИГРОВОЙ ЗАВИСИМОСТИ ПОДРОСТКОВ	54
<i>Река Д.С.</i>	ПСИХОЛОГО-ПЕДАГОГИЧЕСКАЯ КОРРЕКЦИЯ СТРАХОВ ДЕТЕЙ МЛАДШЕГО ШКОЛЬНОГО ВОЗРАСТА	56
<i>Таркова Д.И.</i>	ПСИХОЛОГО-ПЕДАГОГИЧЕСКИЕ ПРИЧИНЫ НЕУСПЕВАЕМОСТИ МЛАДШЕГО ШКОЛЬНИКА В УЧЕБНОЙ ДЕЯТЕЛЬНОСТИ	58
<i>Татарникова И.</i>	ВЛИЯНИЕ ДЕТСКО-РОДИТЕЛЬСКИХ ОТНОШЕНИЙ НА ПСИХОЭМОЦИОНАЛЬНОЕ СОСТОЯНИЕ ПОДРОСТКА	61
<i>Храпчук Н. Г.</i>	ПСИХОЛОГО-ПЕДАГОГИЧЕСКОЕ СОПРОВОЖДЕНИЕ ПОДРОСТКОВ В ПРОФЕССИОНАЛЬНОМ САМООПРЕДЕЛЕНИИ	62
<i>Хутыз Д.М.</i>	ПСИХОЛОГО-ПЕДАГОГИЧЕСКОЕ СОПРОВОЖДЕНИЕ ДЕТЕЙ С РАССТРОЙСТВАМИ АУТИСТИЧЕСКОГО СПЕКТРА В ОБРАЗОВАТЕЛЬНОМ УЧРЕЖДЕНИИ	64

ПРОБЛЕМЫ ОБЩЕЙ ПСИХОЛОГИИ

<i>Васильева Д.В.</i>	ПРОЯВЛЕНИЕ КОНФОРМНОГО ПОВЕДЕНИЯ СТУДЕНТОВ И ЕГО КОРРЕКЦИЯ	67
<i>Гуреева А.Ю.</i>	ГЕНДЕРНЫЕ ОСОБЕННОСТИ ПРОЯВЛЕНИЯ РЕССЕНТИМЕНТА У СТУДЕНТОВ ВУЗА	70
<i>Джафарова В.А.</i>	Тьюторское сопровождение детей младшего школьного возраста с умственной отсталостью	73
<i>Журавлева А.Ю.</i>	ПСИХОЛОГО-ПЕДАГОГИЧЕСКИЕ УСЛОВИЯ ФОРМИРОВАНИЯ СОЦИАЛЬНОЙ КОМПЕТЕНТНОСТИ ПОДРОСТКОВ	77

<i>Зехохова С.К.</i>	ГЕНДЕРНЫЕ ОСОБЕННОСТИ В ПРОЯВЛЕНИИ ЛЮБВИ. ТЕОРИЯ ЛЮБВИ	79
<i>Онипко Д.О.</i>	ВЗАИМОСВЯЗЬ ИНДИВИДУАЛЬНО-ЛИЧНОСТНЫХ ОСОБЕННОСТЕЙ И ВЫБОРА РОЛЕВОЙ ПОЗИЦИИ В БУЛЛИНГЕ У ПОДРОСТКОВ	80
<i>Панфилов А.Н.</i>	ПСИХОЛОГИЧЕСКИЕ ОСОБЕННОСТИ И ПРИЧИНЫ ПРОЯВЛЕНИЯ ЛЖИ У ПОДРОСТКОВ	82
<i>Тахтаулова А.В.</i>	ПРОБЛЕМА РАЗВИТИЯ ПАМЯТИ У ОБУЧАЮЩИХСЯ В ПРОЦЕССЕ ОБУЧЕНИЯ БИОЛОГИИ	87
<i>Фомичева Д.В.</i>	ПСИХОЛИНГВИСТИЧЕСКИЙ АНАЛИЗ ТЕКСТА ПЕРЕПИСКИ ПОДРОСТКОВ НА ПРЕДМЕТ АУТОАГРЕССИВНОГО ПОВЕДЕНИЯ	89

СЕКЦИЯ АКТУАЛЬНЫХ ПРОБЛЕМ ВОСПИТАНИЯ ДЕТЕЙ ДОШКОЛЬНОГО И МЛАДШЕГО ШКОЛЬНОГО ВОЗРАСТА

<i>Пашьян М.А.</i>	ФОРМИРОВАНИЕ ЗДОРОВОГО ОБРАЗА ЖИЗНИ У ДЕТЕЙ МЛАДШЕГО ШКОЛЬНОГО ВОЗРАСТА	92
<i>Шеожева А.А.</i>	ГРАЖДАНСКОЕ ВОСПИТАНИЕ ДЕТЕЙ МЛАДШЕГО ШКОЛЬНОГО ВОЗРАСТА	94

СЕКЦИЯ АКТУАЛЬНЫХ ВОПРОСОВ ДИДАКТИКИ ДОШКОЛЬНОГО И НАЧАЛЬНОГО ОБЩЕГО ОБРАЗОВАНИЯ

<i>Алексанова Е.А.</i>	РАЗВИТИЕ СЕМЕЙНЫХ ЦЕННОСТЕЙ У МЛАДШИХ ШКОЛЬНИКОВ ПОСРЕДСТВОМ ПРОЕКТНОЙ ДЕЯТЕЛЬНОСТИ	97
<i>Дубенцова И. А.</i>	СОВРЕМЕННЫЕ ТЕХНОЛОГИИ ФОРМИРОВАНИЯ КОММУНИКАТИВНОЙ КОМПЕТЕНТНОСТИ МЛАДШИХ ШКОЛЬНИКОВ В ПРОЦЕССЕ ИЗУЧЕНИЯ ИНОСТРАННОГО ЯЗЫКА	99
<i>Зубкова А.А.</i>	ИННОВАЦИОННЫЕ ПОДХОДЫ К ОБУЧЕНИЮ МЛАДШИХ ШКОЛЬНИКОВ В УСЛОВИЯХ ЦИФРОВОЙ ТРАНСФОРМАЦИИ ОБРАЗОВАТЕЛЬНЫХ ПРОЦЕССОВ	101
<i>Костина А.А.</i>	ОРГАНИЗАЦИЯ ПРОЕКТНОЙ ДЕЯТЕЛЬНОСТИ ОБУЧАЮЩИХСЯ МЛАДШЕГО ШКОЛЬНОГО ВОЗРАСТА ПО ПРЕДМЕТУ «ОКРУЖАЮЩИЙ МИР»	103
<i>Кошечкина А.А.</i>	ФОРМИРОВАНИЕ МЕТАПРЕДМЕТНЫХ УНИВЕРСАЛЬНЫХ УЧЕБНЫХ ДЕЙСТВИЙ МЛАДШИХ ШКОЛЬНИКОВ	106
<i>Овчаренко М.М.</i>	ИГРОВЫЕ ТЕХНОЛОГИИ В ПРОЦЕССЕ ОБУЧЕНИЯ НА УРОКАХ РУССКОГО ЯЗЫКА В НАЧАЛЬНОЙ ШКОЛЕ	108
<i>Петрушенко И.</i>	ПРОЕКТИРОВАНИЕ СОВРЕМЕННОЙ ИНФОРМАЦИОННОЙ ОБРАЗОВАТЕЛЬНОЙ СРЕДЫ НА ОСНОВЕ ДИДАКТИЧЕСКИХ ВОЗМОЖНОСТЕЙ WEB-ТЕХНОЛОГИЙ	111
<i>Петрушенко И.А.</i>	ПСИХОЛОГО-ПЕДАГОГИЧЕСКИЕ УСЛОВИЯ АДАПТАЦИИ ПЕРВОКЛАССНИКОВ К ПРОЦЕССУ ОБУЧЕНИЯ В ШКОЛЕ	113
<i>Протченко Е.В.</i>	ПСИХОЛОГО-ПЕДАГОГИЧЕСКИЕ УСЛОВИЯ РАЗВИТИЯ КРЕАТИВНОСТИ МЛАДШИХ ШКОЛЬНИКОВ СРЕДСТВАМИ ФОЛЬКЛОРНЫХ ПРОИЗВЕДЕНИЙ	115
<i>Рева В.Н.</i>	ПСИХОЛОГО-ПЕДАГОГИЧЕСКИЕ УСЛОВИЯ РАЗВИТИЯ КОММУНИКАТИВНЫХ КОМПЕТЕНЦИЙ У МЛАДШИХ ШКОЛЬНИКОВ	118

<i>Солянова М.Н.</i>	ПСИХОЛОГО-ПЕДАГОГИЧЕСКИЕ УСЛОВИЯ АДАПТАЦИИ ДЕТЕЙ 6-7 ЛЕТ К ОБРАЗОВАТЕЛЬНОМУ ПРОЦЕССУ В НАЧАЛЬНОЙ ШКОЛЕ	121
<i>Хаткова С.М.</i>	ПСИХОЛОГО-ПЕДАГОГИЧЕСКИЕ ПРИЧИНЫ НЕУСПЕВАЕМОСТИ МЛАДШИХ ШКОЛЬНИКОВ И ПУТИ ИХ ПРЕОДОЛЕНИЯ	123
<i>Хемчян А.К.</i>	ПЕДАГОГИЧЕСКИЕ УСЛОВИЯ РАЗВИТИЯ ТВОРЧЕСКОЙ АКТИВНОСТИ МЛАДШИХ ШКОЛЬНИКОВ В ПРОЦЕССЕ ХУ-ДОЖЕСТВЕННОГО КОНСТРУИРОВАНИЯ	126
<i>Шумейко Е.А.</i>	ПСИХОЛОГО-ПЕДАГОГИЧЕСКИЕ УСЛОВИЯ РАЗВИТИЯ ЭМОЦИОНАЛЬНО-ВОЛЕВОЙ СФЕРЫ У МЛАДШИХ ШКОЛЬНИКОВ В ПРОЦЕССЕ ПЕРВОНАЧАЛЬНОГО ОБУЧЕНИЯ ПИСЬМУ	128

СЕКЦИЯ АКТУАЛЬНЫХ ПРОБЛЕМ ВОСПИТАНИЯ ДЕТЕЙ ДОШКОЛЬНОГО И МЛАДШЕГО ШКОЛЬНОГО ВОЗРАСТА

<i>Багироква А.М.</i>	СОБЫТИЙНЫЙ ПОДХОД К ОРГАНИЗАЦИИ ВЗАИМОДЕЙСТВИЯ СУБЪЕКТОВ ВОСПИТАТЕЛЬНОГО ПРОСТРАНСТВА	131
<i>Баикатова А.В.</i>	СОДЕРЖАНИЕ ДЕЯТЕЛЬНОСТИ УЧИТЕЛЯ НАЧАЛЬНЫХ КЛАССОВ В ПРОЦЕССЕ ФОРМИРОВАНИЯ МЕТАПРЕДМЕТНЫХ УМЕНИЙ У МЛАДШИХ ШКОЛЬНИКОВ	134
<i>Богданова В.М.</i>	ФОРМИРОВАНИЕ НАВЫКА САМОКОНТРОЛЯ МЛАДШИХ ШКОЛЬНИКОВ В ПРОЦЕССЕ УЧЕБНОЙ ДЕЯТЕЛЬНОСТИ	137
<i>Быкова А.А.</i>	ФОРМИРОВАНИЕ САМОКОНТРОЛЯ У ДЕТЕЙ МЛАДШЕГО ШКОЛЬНОГО ВОЗРАСТА	139
<i>Вальцева В.В.</i>	ОРГАНИЗАЦИЯ ВЗАИМОДЕЙСТВИИ СЕМЬИ И ШКОЛЫ В ПАТРИОТИЧЕСКОМ ВОСПИТАНИИ ДЕТЕЙ МЛАДШЕГО ШКОЛЬНОГО ВОЗРАСТА	141
<i>Гаврилкова И.</i>	ПСИХОЛОГО-ПЕДАГОГИЧЕСКИЕ УСЛОВИЯ ЭКОНОМИЧЕСКОГО ВОСПИТАНИЯ МЛАДШИХ ШКОЛЬНИКОВ	144
<i>Гучетль Е.О.</i>	ПСИХОЛОГО-ПЕДАГОГИЧЕСКИЕ УСЛОВИЯ ФОРМИРОВАНИЯ САМОРЕГУЛЯЦИИ МЛАДШИХ ШКОЛЬНИКОВ	146
<i>Двинаурый А.Х.</i>	РАЗВИТИЕ ПОЗНАВАТЕЛЬНОЙ АКТИВНОСТИ МЛАДШИХ ШКОЛЬНИКОВ НА ОСНОВЕ ИНТЕГРАТИВНОГО ПОДХОДА	149
<i>Жигунова Я. В.</i>	ПЕДАГОГИЧЕСКИЕ УСЛОВИЯ ФОРМИРОВАНИЯ УУД У МЛАДШИХ ШКОЛЬНИКОВ	152
<i>Зайцева Я.Д.</i>	ДИДАКТИЧЕСКАЯ ИГРА КАК СРЕДСТВО РАЗВИТИЯ ТВОРЧЕСКОГО МЫШЛЕНИЯ У ДЕТЕЙ МЛАДШЕГО ШКОЛЬНОГО ВОЗРАСТА	155
<i>Иобидзе А.С.</i>	ПРОЕКТИРОВАНИЕ ВОСПИТАТЕЛЬНОГО ПРОСТРАНСТВА ОБРАЗОВАТЕЛЬНОГО УЧРЕЖДЕНИЯ КАК ИННОВАЦИОННАЯ ДЕЯТЕЛЬНОСТЬ	157
<i>Клименко Л.В.</i>	ПСИХОЛОГО-ПЕДАГОГИЧЕСКИЕ УСЛОВИЯ ФОРМИРОВАНИЯ РЕГУЛЯТИВНЫХ УНИВЕРСАЛЬНЫХ УЧЕБНЫХ ДЕЙСТВИЙ У МЛАДШИХ ШКОЛЬНИКОВ В ПРОЦЕССЕ ОБУЧЕНИЯ	160

<i>Копылова А.А.</i>	ПЕДАГОГИЧЕСКИЕ УСЛОВИЯ ФОРМИРОВАНИЯ ЦЕННОСТНОГО ОТНОШЕНИЯ К ЗДОРОВЬЮ У МЛАДШИХ ШКОЛЬНИКОВ	163
<i>Кошечкина А.А.</i>	ФОРМИРОВАНИЕ МЕТАПРЕДМЕТНЫХ УНИВЕРСАЛЬНЫХ УЧЕБНЫХ ДЕЙСТВИЙ МЛАДШИХ ШКОЛЬНИКОВ	165
<i>Куксенко Е.А.</i>	ПЕДАГОГИЧЕСКИЕ УСЛОВИЯ ПРОФЕССИОНАЛЬНОГО САМООПРЕДЕЛЕНИЯ В СТАРШИХ КЛАССАХ ОБЩЕОБРАЗОВАТЕЛЬНОЙ ШКОЛЫ	167
<i>Лямова А.Р.</i>	ВЛИЯНИЕ ДЕТСКО-РОДИТЕЛЬСКИХ ОТНОШЕНИЙ НА ЛИЧНОСТНОЕ СТАНОВЛЕНИЕ ОБУЧАЮЩИХСЯ	169
<i>Максименко М.Е.</i>	ФОРМИРОВАНИЕ КОММУНИКАТИВНЫХ СПОСОБНОСТЕЙ МЛАДШИХ ШКОЛЬНИКОВ В УЧЕБНО-ВОСПИТАТЕЛЬНОЙ ДЕЯТЕЛЬНОСТИ	172
<i>Неволина Е.С.</i>	ФОРМИРОВАНИЕ КОММУНИКАТИВНЫХ УМЕНИЙ И НАВЫКОВ МЛАДШИХ ШКОЛЬНИКОВ ВО ВНЕУРОЧНОЙ ДЕЯТЕЛЬНОСТИ	174
<i>Пашиян М.А.</i>	ФОРМИРОВАНИЕ ЗДОРОВОГО ОБРАЗА ЖИЗНИ У ДЕТЕЙ МЛАДШЕГО ШКОЛЬНОГО ВОЗРАСТА	177
<i>Пишдаток С.А.</i>	ПАТРИОТИЗМ И ГРАЖДАНСТВЕННОСТЬ В СИСТЕМЕ НРАВСТВЕННЫХ ИМПЕРАТИВОВ ЛИЧНОСТИ	179
<i>Рахметулова Л.С.</i>	ПАТРИОТИЧЕСКОЕ ВОСПИТАНИЕ МЛАДШИХ ШКОЛЬНИКОВ СРЕДСТВАМИ КОЛЛЕКТИВНЫХ ТВОРЧЕСКИХ ДЕЛ	182
<i>Солянова М.Н.</i>	ПСИХОЛОГО-ПЕДАГОГИЧЕСКИЕ УСЛОВИЯ АДАПТАЦИИ ДЕТЕЙ 6-7 ЛЕТ К ОБРАЗОВАТЕЛЬНОМУ ПРОЦЕССУ В НАЧАЛЬНОЙ ШКОЛЕ	184
<i>Уханова М.В.</i>	ПСИХОЛОГО-ПЕДАГОГИЧЕСКОЕ СОПРОВОЖДЕНИЕ ПРОФЕССИОНАЛЬНОГО САМООПРЕДЕЛЕНИЯ СТАРШЕКЛАССНИКОВ	187
<i>Шаимова К.М.</i>	ПСИХОЛОГО-ПЕДАГОГИЧЕСКИЕ УСЛОВИЯ ФОРМИРОВАНИЯ КОММУНИКАТИВНЫХ УУД У МЛАДШИХ ШКОЛЬНИКОВ	189
<i>Шилько А.И.</i>	ПЕДАГОГИЧЕСКИЕ УСЛОВИЯ ФОРМИРОВАНИЯ МЕЖЭТНИЧЕСКОЙ ТОЛЕРАНТНОСТИ МЛАДШИХ ШКОЛЬНИКОВ ВО ВНЕУРОЧНОЙ ДЕЯТЕЛЬНОСТИ	191
<i>Яшина А.З.</i>	ИГРА КАК МЕТОД НРАВСТВЕННОГО ВОСПИТАНИЯ МЛАДШИХ ШКОЛЬНИКОВ	194

СЕКЦИЯ МЕТОДИКИ ПРЕПОДАВАНИЯ ЕСТЕСТВОЗНАНИЯ В НАЧАЛЬНОЙ ШКОЛЕ

<i>Белосохова В.А.</i>	МЕТОДИКА ФОРМИРОВАНИЯ НРАВСТВЕННЫХ КАЧЕСТВ У МЛАДШИХ ШКОЛЬНИКОВ НА УРОКАХ ОКРУЖАЮЩЕГО МИРА	197
<i>Васильева Д.В.</i>	ЭКО-ТРАДИЦИИ МОЕЙ СЕМЬИ: ДАЖЕ МАЛЕНЬКИЙ ШАГ В СТОРОНУ ЗАБОТЫ О ПРИРОДЕ ИМЕЕТ БОЛЬШОЕ ЗНАЧЕНИЕ	199
<i>Вдовина М.В.</i>	ЭКОЛОГИЧЕСКАЯ СОЦИАЛИЗАЦИЯ МЛАДШИХ ШКОЛЬНИКОВ НА ОСНОВЕ СОБЫТИЙНОГО ПОДХОДА	201
<i>Дырбова А.А.</i>	ЭКОЛОГИЯ МОЕЙ СЕМЬИ: ЦЕННОСТИ, ТРАДИЦИИ, УСТАНОВКИ	204
<i>Ломидзе Т.М.</i>	ИСПОЛЬЗОВАНИЕ МЕТОДА ПРОЕКТОВ В ОБУЧЕНИИ СТУДЕНТОВ	208

<i>Шеожеева А.А.</i>	МЕЖПРЕДМЕТНАЯ ИНТЕГРАЦИЯ, ЕЕ ПРОБЛЕМЫ В ОБРАЗОВАТЕЛЬНОМ ПРОЦЕССЕ НА ЭТАПАХ СТАНОВЛЕНИЯ ПЕДАГОГИЧЕСКОЙ НАУКИ	210
----------------------	---	-----

СЕКЦИЯ МЕТОДИКИ ПРЕПОДАВАНИЯ МАТЕМАТИКИ

<i>Браткова М.Е.</i>	МЕТОДИКА ПРИМЕНЕНИЯ МЕТОДА ПРОЕКТОВ ПРИ ОБУЧЕНИИ МАТЕМАТИКЕ УЧАЩИХСЯ 4 КЛАССОВ	213
<i>Дышкочан О.М.</i>	МЕТОДИКА ПРИМЕНЕНИЯ МОДЕЛИРОВАНИЯ ПРИ ОБУЧЕНИИ РЕШЕНИЮ ТЕКСТОВЫХ АРИФМЕТИЧЕСКИХ ЗАДАЧ В 3 КЛАССЕ	216
<i>Зеленкова Е.Ю.</i>	ИСПОЛЬЗОВАНИЕ ФОЛЬКЛОРНОГО МАТЕРИАЛА ПРИ ИЗУЧЕНИИ ЧИСЕЛ ПЕРВОГО ДЕСЯТКА	220
<i>Ивахненко Т.Ю.</i>	МЕТОДИКА ФОРМИРОВАНИЯ МАТЕМАТИЧЕСКИХ ПОНЯТИЙ В «ДОЧИСЛОВОЙ ПЕРИОД» В ПРОЦЕССЕ ИГРОВОЙ ДЕЯТЕЛЬНОСТИ МЛАДШИХ ШКОЛЬНИКОВ	223
<i>Касьмова Шахноза Ёдгоровна Коблева Т.А.</i>	ИНТЕРАКТИВНЫЕ МЕТОДЫ ОБУЧЕНИЯ МАТЕМАТИКИ В НАЧАЛЬНОЙ ШКОЛЕ	226
	МЕТОДИКА ПРИМЕНЕНИЯ ЦИФРОВЫХ ТЕХНОЛОГИЙ ПРИ ОБУЧЕНИИ ЭЛЕМЕНТАМ ГЕОМЕТРИИ УЧАЩИХСЯ ТРЕТЬЕГО КЛАССА	229
<i>Козубенко Е.С.</i>	ФОРМИРОВАНИЕ ПОЗНАВАТЕЛЬНЫХ УУД С ПОМОЩЬЮ ПРОЕКТНОЙ ДЕЯТЕЛЬНОСТИ НА УРОКАХ МАТЕМАТИКИ В НАЧАЛЬНОЙ ШКОЛЕ	232
<i>Куттибаева К.А.</i>	МОДЕЛЬ 4-К ПРИ ОБУЧЕНИИ МАТЕМАТИКЕ МЛАДШИХ ШКОЛЬНИКОВ	235
<i>Ляликова А.Е.</i>	ИСПОЛЬЗОВАНИЕ СКАЗОК НА УРОКАХ МАТЕМАТИКИ В 1 КЛАССЕ	238
<i>Мафагел Л.Р.</i>	МЕЖПРЕДМЕТНЫЕ СВЯЗИ НА УРОКАХ МАТЕМАТИКИ В 1 КЛАССЕ	241
<i>Пашкова А.Д.</i>	ИСПОЛЬЗОВАНИЕ НАГЛЯДНЫХ СРЕДСТВ ОБУЧЕНИЯ ПРИ ФОРМИРОВАНИИ ВРЕМЕННЫХ ПРЕДСТАВЛЕНИЙ У МЛАДШИХ ШКОЛЬНИКОВ	245
<i>Протченко Е.В.</i>	ТИПОЛОГИЯ ЗАДАЧ НА ДВИЖЕНИЕ В НАЧАЛЬНОМ КУРСЕ МАТЕМАТИКИ	248
<i>Сиротенко К.А.</i>	ПРИЕМЫ ТЕХНОЛОГИИ РАЗВИТИЯ КРИТИЧЕСКОГО МЫШЛЕНИЯ НА УРОКАХ МАТЕМАТИКИ В НАЧАЛЬНОЙ ШКОЛЕ	251
<i>Умарова Фарзона Назар кизи Яшина А.З.</i>	ЭМПИРИЧЕСКИЕ МЕТОДЫ ОБУЧЕНИЯ НА УРОКАХ МАТЕМАТИКИ В НАЧАЛЬНОЙ ШКОЛЕ	254
	ПРИЕМЫ МОДЕЛИРОВАНИЯ ПРИ РЕШЕНИИ ЗАДАЧ НА РАЗНОСТНЫЕ ОТНОШЕНИЯ	257

СЕКЦИЯ ПСИХОЛОГО-ПЕДАГОГИЧЕСКИХ ПРОБЛЕМ ДОШКОЛЬНОГО И НАЧАЛЬНОГО ОБЩЕГО ОБРАЗОВАНИЯ

<i>Алиева А.И.</i>	ПСИХОЛОГО-ПЕДАГОГИЧЕСКИЕ УСЛОВИЯ РАЗВИТИЯ ТВОРЧЕСКОГО МЫШЛЕНИЯ МЛАДШИХ ШКОЛЬНИКОВ ВО ВНЕУРОЧНОЙ ДЕЯТЕЛЬНОСТИ	260
--------------------	--	-----

<i>Жильцова А.Н.</i>	РАЗВИТИЕ ПОЗНАВАТЕЛЬНОЙ САМОСТОЯТЕЛЬНОСТИ ПОДРОСТКОВ В СОВРЕМЕННОЙ ШКОЛЕ	263
<i>Зубкова А.А.</i>	ПРОЕКТИРОВАНИЕ ОБРАЗОВАТЕЛЬНОЙ СРЕДЫ В НАЧАЛЬНОЙ ШКОЛЕ С ПОЗИЦИИ ИННОВАЦИОННЫХ ПОДХОДОВ	266
<i>Костюкова Э.А.</i>	РАЗВИТИЕ КУЛЬТУРЫ ОБЩЕНИЯ МЛАДШЕГО ШКОЛЬНИКА НА ОСНОВЕ ИГРОВЫХ ТЕХНОЛОГИЙ	269
<i>Купина Ю.В.</i>	МЕТОДИКА РАЗВИТИЯ САМОСТОЯТЕЛЬНОСТИ МЛАДШИХ ШКОЛЬНИКОВ В ПРОЦЕССЕ ОБУЧЕНИЯ	271
<i>Кучеренко О.М.</i>	ФОРМИРОВАНИЕ У МЛАДШИХ ШКОЛЬНИКОВ ЭМОЦИОНАЛЬНО-ЦЕННОСТНОГО ОТНОШЕНИЯ К ПРИРОДЕ	275
<i>Сиротенко К.А.</i>	РАЗВИТИЕ ПОЗНАВАТЕЛЬНОЙ АКТИВНОСТИ У МЛАДШИХ ШКОЛЬНИКОВ	277
<i>Теплова И.А.</i>	ПЕДАГОГИЧЕСКИЕ УСЛОВИЯ РЕАЛИЗАЦИИ ДИФФЕРЕНЦИРОВАННОГО ПОДХОДА В ОБУЧЕНИИ МЛАДШИХ ШКОЛЬНИКОВ	281
<i>Шаимова К.М.</i>	ПСИХОЛОГО-ПЕДАГОГИЧЕСКИЕ УСЛОВИЯ ФОРМИРОВАНИЯ КОММУНИКАТИВНЫХ УУД У МЛАДШИХ ШКОЛЬНИКОВ	282

СЕКЦИЯ РУССКОГО ЯЗЫКА И ЛИТЕРАТУРЫ

<i>Балашова Н.</i>	РАЗВИТИЕ КОММУНИКАТИВНЫХ НАВЫКОВ МЛАДШИХ ШКОЛЬНИКОВ В ИГРОВОЙ ДЕЯТЕЛЬНОСТИ	285
<i>Николаенко М.</i>	СИСТЕМА РАБОТЫ ПО ОВЛАДЕНИЮ МЛАДШИМИ ШКОЛЬНИКАМИ НОРМАМИ РЕЧЕВОГО ЭТИКЕТА	287
<i>Тоноян К.А.</i>	СИСТЕМА ФОРМИРОВАНИЯ ЯЗЫКОВЫХ ПОНЯТИЙ В ПРОЦЕССЕ ОБУЧЕНИЯ МЛАДШИХ ШКОЛЬНИКОВ	288

СЕКЦИЯ РУССКОГО ЯЗЫКА И МЕТОДИКИ ПРЕПОДАВАНИЯ

<i>Ачмизова С.Р.</i>	ФРАЗЕОЛОГИЧЕСКИЕ ЕДИНИЦЫ И ИХ РОЛЬ В ТЕКСТЕ ХУДОЖЕСТВЕННОГО ПРОИЗВЕДЕНИЯ	290
<i>Жемадукова Д.А., Муселимян Д.С.</i>	ФОРМУЛЫ РЕЧЕВОГО ЭТИКЕТА В РАЗНОСИСТЕМНЫХ ЯЗЫКАХ (НА МАТЕРИАЛЕ РУССКОГО И АДЫГЕЙСКОГО ЯЗЫКОВ)	293
<i>Наниз Б.А.</i>	ИМЯ ЧЕЛОВЕКА В ЯЗЫКОВОЙ КАРТИНЕ МИРА	296
<i>Хоконова Р.Р.</i>	УСТОЙЧИВЫЕ ЕДИНИЦЫ И ИХ ФУНКЦИИ В ТЕКСТЕ ХУДОЖЕСТВЕННОГО ПРОИЗВЕДЕНИЯ (НА МАТЕРИАЛЕ ПОВЕСТИ А. С. ПУШКИНА «КАПИТАНСКАЯ ДОЧКА»)	298

ЭКОНОМИКА И УПРАВЛЕНИЕ

<i>Балабанов Д.С.</i>	ИНФЛЯЦИОННАЯ БЕЗОПАСНОСТЬ И ЕЕ ОБЕСПЕЧЕНИЕ	301
<i>Мамедова А.Р., Балаян Г.А.</i>	DUE DILIGENCE – НОВЫЙ ПОДХОД К АУДИТОРСКИМ ПРОВЕРКАМ	303
<i>Балаян Г.А., Мамедова А.Р.</i>	ЭФФЕКТИВНОЕ УПРАВЛЕНИЕ ОБОРОТНЫМИ АКТИВАМИ И ЕГО ВЛИЯНИЕ НА ЛИКВИДНОСТЬ ОРГАНИЗАЦИИ	306

<i>Балюра Б.Э.</i>	ЭКОНОМИЧЕСКИЕ ПРИОРИТЕТЫ И ЭКОНОМИЧЕСКАЯ СТРАТЕГИЯ РОССИЙСКОЙ ФЕДЕРАЦИИ	308
<i>Бгуашева Б.М.</i>	КОНКУРЕНТОСПОСОБНОСТЬ КАК ФАКТОР ЭКОНОМИЧЕСКОЙ БЕЗОПАСНОСТИ	311
<i>Джермакян А.А.</i>	ТЕНЕВАЯ ЭКОНОМИКА КАК УГРОЗА ЭКОНОМИЧЕСКОЙ БЕЗОПАСНОСТИ ГОСУДАРСТВА	314
<i>Куанова Д.А.</i>	БОРЬБА С КОРРУПЦИЕЙ КАК МЕРА УКРЕПЛЕНИЯ ЭКОНОМИЧЕСКОЙ БЕЗОПАСНОСТИ РОССИИ	316
<i>Марченко А.А.</i>	ПРЕСТУПНОСТЬ КАК УГРОЗА БЕЗОПАСНОСТИ БИЗНЕСА	319
<i>Новохатка Е.С.</i>	ОСОБЕННОСТИ АУДИТА ОБЩЕСТВЕННО ЗНАЧИМЫХ ОРГАНИЗАЦИЙ В РФ	322
<i>Новохатка Е.С., Боцман А.Е.</i>	ОСОБЕННОСТИ ЭКОНОМИЧЕСКОГО АНАЛИЗА ДЕЯТЕЛЬНОСТИ МАЛЫХ ОРГАНИЗАЦИЙ НА ПРИМЕРЕ АО «ОБЪЕДИНЕНИЯ АВ И АС»	325
<i>Пухова Д.Р., Уджуху Д.Р.</i>	ФИНАНСОВАЯ УСТОЙЧИВОСТЬ ОРГАНИЗАЦИИ В РАМКАХ АНАЛИЗА ЕЕ ФИНАНСОВО-ХОЗЯЙСТВЕННОЙ ДЕЯТЕЛЬНОСТИ	327
<i>Скрёбкова Е.А.</i>	ОСНОВНЫЕ ПРИЧИНЫ НЕХВАТКИ КАДРОВ В СФЕРЕ ОБРАЗОВАНИЯ	328
<i>Сташ А.Ю.</i>	ЭКОНОМИЧЕСКАЯ БЕЗОПАСНОСТЬ СТРАНЫ: СУЩНОСТЬ, СОДЕРЖАНИЕ, ВИДЫ И ИХ СИСТЕМАТИЗАЦИЯ	330
<i>Уджуху Д.Р., Пухова Д.Р.</i>	ТЕОРЕТИЧЕСКОЕ ИССЛЕДОВАНИЕ ПОНЯТИЯ «ФОРЕНЗИК» В РАМКАХ АУДИТОРСКОЙ ДЕЯТЕЛЬНОСТИ	333
<i>Хабиев А.Н., Балаян Г.А.</i>	ПРЕДСТАВЛЕНИЕ СТУДЕНЧЕСКОЙ МОЛОДЕЖИ О ПРОЕКТЕ «ЦИФРОВОЙ РУБЛЬ»	337

ОБЩАЯ ПЕДАГОГИКА

<i>Бурлаева С.</i>	РАЗВИТИЕ ДУХОВНО-НРАВСТВЕННЫХ КАЧЕСТВ ЛИЧНОСТИ МЛАДШИХ ШКОЛЬНИКОВ ПОСРЕДСТВОМ ИСПОЛЬЗОВАНИЯ ПРОИЗВЕДЕНИЙ ИСКУССТВА АДЫГЕИ	338
<i>Вартанян К.</i>	ПРИМЕНЕНИЕ ЦИФРОВЫХ ОБРАЗОВАТЕЛЬНЫХ РЕСУРСОВ НА УРОКАХ ХИМИИ	341
<i>Гайворонская П.</i>	РАЗВИТИЕ ТВОРЧЕСКИХ СПОСОБНОСТЕЙ ОБУЧАЮЩИХСЯ МЛАДШЕГО ШКОЛЬНОГО ВОЗРАСТА СРЕДСТВАМИ ИЗОБРАЗИТЕЛЬНОГО ИСКУССТВА	344
<i>Ганзер С.</i>	РАЗВИТИЕ НАВЫКОВ КРИТИЧЕСКОГО МЫШЛЕНИЯ НА УРОКАХ ИСТОРИИ И ОБЩЕСТВОЗНАНИЯ	347
<i>Гучетль А.</i>	ВИРТУАЛЬНАЯ ЭКСКУРСИЯ КАК ФОРМА ПРОЕКТНОЙ ДЕЯТЕЛЬНОСТИ НА УРОКАХ ГЕОГРАФИИ	349
<i>Денисова С.</i>	РАЗВИТИЕ ГРАЖДАНСКИХ КАЧЕСТВ ОБУЧАЮЩИХСЯ НА УРОКАХ ИСТОРИИ С ПРИМЕНЕНИЕМ ИНТЕРАКТИВНЫХ МЕТОДОВ ОБУЧЕНИЯ	352
<i>Ешева М.</i>	ПРИМЕНЕНИЕ ИНТЕРАКТИВНЫХ ТЕХНОЛОГИЙ В ФОРМИРОВАНИИ ПОЗНАВАТЕЛЬНЫХ УУД ОБУЧАЮЩИХСЯ НА УРОКЕ ИСТОРИИ	354
<i>Иванов В.</i>	АКТИВНЫЕ МЕТОДЫ РАЗВИТИЯ ПОЗНАВАТЕЛЬНОГО ИНТЕРЕСА ОБУЧАЮЩИХСЯ 5-9 КЛАССОВ НА УРОКАХ ИСТОРИИ	356
<i>Каратун С.</i>	ОБРАЗОВАТЕЛЬНАЯ СРЕДА ШКОЛЫ КАК ФАКТОР СОЦИАЛИЗАЦИИ УЧАЩИХСЯ 5-6 КЛАССОВ	358

<i>Колесникова А.</i>	ОСОБЕННОСТИ ОРГАНИЗАЦИИ ПРОЕКТНОЙ РАБОТЫ ПО ХИМИИ СО СТАРШЕКЛАССНИКАМИ ВО ВНЕУРОЧНОЙ ДЕЯТЕЛЬНОСТИ	361
<i>Корецкая К.</i>	ПЕДАГОГИЧЕСКИЕ УСЛОВИЯ ЭФФЕКТИВНОГО ИСПОЛЬЗОВАНИЯ ИКТ НА УРОКАХ ХИМИИ	363
<i>Левенцова А.О.</i>	ПОВЫШЕНИЕ МОТИВАЦИИ ОБУЧАЮЩИХСЯ НА УРОКАХ ИСТОРИИ С ПРИМЕНЕНИЕМ МЕТОДА «ШЕСТЬ ШЛЯП МЫШЛЕНИЯ»	366
<i>Мекешев Т.</i>	ПЕДАГОГИЧЕСКИЕ УСЛОВИЯ ФОРМИРОВАНИЯ ПАТРИОТИЧЕСКОГО СОЗНАНИЯ СТАРШЕКЛАССНИКОВ ВО ВНЕУРОЧНОЙ ДЕЯТЕЛЬНОСТИ ПО ИСТОРИИ	368
<i>Сафаров Р.</i>	ПРИМЕНЕНИЕ ИГРОВЫХ МЕТОДОВ ОБУЧЕНИЯ В РАЗВИТИИ ПОЗНАВАТЕЛЬНОГО ИНТЕРЕСА ПО ХИМИИ	371
<i>Тумановская А.</i>	ПЕДАГОГИЧЕСКИЕ УСЛОВИЯ ФОРМИРОВАНИЯ ГРАЖДАНСКО-ПАТРИОТИЧЕСКИХ КАЧЕСТВ ОБУЧАЮЩИХСЯ НА УРОКАХ ИСТОРИИ ПО ФГОС	373
<i>Хапаева Д.</i>	ПРИМЕНЕНИЕ ПРОЕКТНОЙ ДЕЯТЕЛЬНОСТИ НА УРОКАХ ОБЖ КАК СРЕДСТВО ФОРМИРОВАНИЯ ПРЕДМЕТНЫХ И МЕТАПРЕДМЕТНЫХ КОМПЕТЕНЦИЙ ШКОЛЬНИКОВ	375
<i>Шевченко О.</i>	МОТИВАЦИЯ ПОЗНАВАТЕЛЬНОЙ ДЕЯТЕЛЬНОСТИ ОБУЧАЮЩИХСЯ 8 КЛАССОВ КАК СРЕДСТВО ФОРМИРОВАНИЯ МЕТАПРЕДМЕТНЫХ КОМПЕТЕНЦИЙ НА УРОКАХ ХИМИИ	377
<i>Этлешева М.А.</i>	ИНТЕРАКТИВНЫЕ ТЕХНОЛОГИИ В ОБУЧЕНИИ ИСТОРИИ И ОБЩЕСТВОЗНАНИЯ В ФОРМИРОВАНИИ УНИВЕРСАЛЬНЫХ УЧЕБНЫХ ДЕЙСТВИЙ У ОБУЧАЮЩИХСЯ	380

АКТУАЛЬНЫЕ ПРОБЛЕМЫ ДУХОВНО-НРАВСТВЕННОГО ВОСПИТАНИЯ ДЕТЕЙ И МОЛОДЕЖИ

<i>Азаровская Д.</i>	РОЛЬ СЕМЬИ В ДУХОВНО-НРАВСТВЕННОМ ВОСПИТАНИИ РЕБЁНКА	382
<i>Бракий М. И.</i>	ПЕДАГОГИЧЕСКАЯ ДЕОНТОЛОГИЯ В КОНТЕКСТЕ СОВРЕМЕННОЙ СИТУАЦИИ В ОБРАЗОВАНИИ	384
<i>Грамота В.В.</i>	РОЛЬ КОММУНИКАТИВНЫХ НАВЫКОВ В ПРИОБЩЕНИИ ДЕТЕЙ СТАРШЕГО ДОШКОЛЬНОГО ВОЗРАСТА К КУЛЬТУРОСООБРАЗНОМУ СПОСОБУ ЖИЗНЕДЕЯТЕЛЬНОСТИ	386
<i>Ляликова А.Е.</i>	ДУХОВНО-НРАВСТВЕННОЕ ВОСПИТАНИЕ КАК ЦЕННОСТНЫЙ ОРИЕНТИР СОВРЕМЕННОГО ОБЩЕСТВА	389
<i>Мамадалиев З.</i>	ЭТНОПЕДАГОГИЧЕСКИЙ ДИАЛОГ В ПРОЦЕССЕ ВОСПИТАНИЯ СОВРЕМЕННОЙ ЛИЧНОСТИ	392
<i>Маслова Д.</i>	ПЕДАГОГИКА СОТРУДНЕЧЕСТВА КАК УСЛОВИЕ ФОРМИРОВАНИЯ ДУХОВНО-НРАВСТВЕННЫХ ПРЕДСТАВЛЕНИЙ В МЛАДШЕМ ШКОЛЬНОМ ВОЗРАСТЕ	394
<i>Нетишекуева А.</i>	МЕДИАКУЛЬТУРА КАК ФЕНОМЕН ИНФОРМАЦИОННОГО ОБЩЕСТВА	397
<i>Севостьянова А. А.</i>	ОБЩЕНИЕ КАК НРАВСТВЕННАЯ ЦЕННОСТЬ: СУЩНОСТЬ И ПРЕДНАЗНАЧЕНИЕ	399
<i>Химчян А.К.</i>	НРАВСТВЕННО-ТРУДОВОЕ ВОСПИТАНИЕ ДЕТЕЙ СТАРШЕГО ДОШКОЛЬНОГО ВОЗРАСТА В ПРОЦЕССЕ ОЗНАКОМЛЕНИЯ С МИРОМ ВЗРОСЛЫХ	402

МЕТОДИКА И ТЕХНОЛОГИЯ РАБОТЫ СОЦИАЛЬНОГО ПЕДАГОГА

<i>Аннина А.С.</i>	СОДЕРЖАНИЕ ДЕЯТЕЛЬНОСТИ СОЦИАЛЬНОГО ПЕДАГОГА ПО ПРОФИЛАКТИКЕ ЭМОЦИОНАЛЬНОЙ НЕУСТОЙЧИВОСТИ В ПОДРОСТКОВОМ ВОЗРАСТЕ	404
<i>Берсирова М.Ш.</i>	ОРГАНИЗАЦИОННОЕ ОБЕСПЕЧЕНИЕ СОЦИАЛЬНЫМ ПЕДАГОГОМ ДОСУГОВОЙ ЗАНЯТОСТИ ВОСПИТАННИКОВ ДОШКОЛЬНОЙ ОБРАЗОВАТЕЛЬНОЙ ОРГАНИЗАЦИИ	406
<i>Дзыбова С.М.</i>	СОДЕРЖАНИЕ ДЕЯТЕЛЬНОСТИ СОЦИАЛЬНОГО ПЕДАГОГА ПО ВОСПИТАНИЮ У ПОДРОСТКОВ ИЗ НЕПОЛНЫХ СЕМЕЙ КАЧЕСТВ СОЦИАЛЬНО УСПЕШНОЙ ЛИЧНОСТИ	408
<i>Зейлингер Н.Е.</i>	СОДЕРЖАНИЕ ДЕЯТЕЛЬНОСТИ СОЦИАЛЬНОГО ПЕДАГОГА ПО ИНТЕГРАЦИИ ДЕТЕЙ-ИНВАЛИДОВ В ОБРАЗОВАТЕЛЬНОЕ ПРОСТРАНСТВО	411
<i>Осыка В.А.</i>	ПРОЕКТИРОВАНИЕ ДЕЯТЕЛЬНОСТИ СОЦИАЛЬНОГО ПЕДАГОГА ПО ФОРМИРОВАНИЮ ЦИФРОВОЙ КУЛЬТУРЫ ПОДРОСТКОВ	413
<i>Султаева З.В.</i>	СОДЕРЖАНИЕ ДЕЯТЕЛЬНОСТИ СОЦИАЛЬНОГО ПЕДАГОГА ПО ПРОФИЛАКТИКЕ СОЦИАЛЬНОЙ ДЕЗАДАПТАЦИИ У МЛАДШИХ ШКОЛЬНИКОВ	416
<i>Томилина К.В.</i>	СОДЕРЖАНИЕ ДЕЯТЕЛЬНОСТИ СОЦИАЛЬНОГО ПЕДАГОГА ПО ФОРМИРОВАНИЮ ПСИХОЛОГИЧЕСКОЙ УСТОЙЧИВОСТИ ПОДРОСТКОВ К НЕГАТИВНЫМ ИНФОРМАЦИОННЫМ ВОЗДЕЙСТВИЯМ	418
<i>Тхапшокова Л.М.</i>	МЕТОДИКА РАБОТЫ СОЦИАЛЬНОГО ПЕДАГОГА ПО РАЗВИТИЮ ЭМОЦИОНАЛЬНОГО ИНТЕЛЛЕКТА У ДЕТЕЙ ДОШКОЛЬНОГО ВОЗРАСТА	421
<i>Тхапшокова Л.М.</i>	СОДЕРЖАНИЕ ДЕЯТЕЛЬНОСТИ СОЦИАЛЬНОГО ПЕДАГОГА ПО РАЗВИТИЮ КОММУНИКАТИВНЫХ НАВЫКОВ У ДЕТЕЙ ДОШКОЛЬНОГО ВОЗРАСТА	424
<i>Хаджикулов И.Б.</i>	СОЦИАЛЬНО-ПЕДАГОГИЧЕСКАЯ КОРРЕКЦИЯ АДДИКТИВНОГО ПОВЕДЕНИЯ ПОДРОСТКОВ В УСЛОВИЯХ ОБРАЗОВАТЕЛЬНОГО УЧРЕЖДЕНИЯ	426
<i>Хоконова Д.К.</i>	СОДЕРЖАНИЕ ДЕЯТЕЛЬНОСТИ СОЦИАЛЬНОГО ПЕДАГОГА ПО ПРОФИЛАКТИКЕ АГРЕССИВНОГО ПОВЕДЕНИЯ ДОШКОЛЬНИКОВ СРЕДСТВАМИ СКАЗКОТЕРАПИИ	429

СОВРЕМЕННЫЕ ТЕХНОЛОГИИ УПРАВЛЕНИЯ ТУРИСТСКО-РЕКРЕАЦИОННОЙ СИСТЕМЫ

<i>Рымаренко Т.А., Тюрина Д.А.</i>	ВНЕДРЕНИЕ ИСКУССТВЕННОГО ИНТЕЛЛЕКТА В СФЕРУ ТУРИЗМА И ГОСТЕПРИИМСТВА	430
<i>Савченко С. А.</i>	СОВРЕМЕННЫЕ ТЕХНОЛОГИИ И ИННОВАЦИОННЫЕ ПОДХОДЫ К УПРАВЛЕНИЮ ПРЕДПРИЯТИЯМИ ИНДУСТРИИ ТУРИЗМА И ГОСТЕПРИИМСТВА	432
<i>Хагуш В.В.</i>	РОЛЬ НАЦИОНАЛЬНОЙ КУХНИ В РАЗВИТИИ ТУРИЗМА (НА ПРИМЕРЕ Г. СУХУМ)	433

ТЕНДЕНЦИИ РАЗВИТИЯ ТУРИСТСКОЙ ОТРАСЛИ В СОВРЕМЕННЫХ УСЛОВИЯХ: ПРОБЛЕМЫ И ПЕРСПЕКТИВЫ

<i>Акулова А.С.</i>	СИСТЕМА МЕНЕДЖМЕНТА КАЧЕСТВА В ДЕЯТЕЛЬНОСТИ МАЛЫХ ГОСТИНИЧНЫХ ПРЕДПРИЯТИЙ	435
<i>Гаркушина Л.В.</i>	ИННОВАЦИОННЫЕ ТЕХНОЛОГИИ В ДЕЯТЕЛЬНОСТИ ТУРИСТСКО ГОСТИНИЧНЫХ ПРЕДПРИЯТИЙ	439
<i>Дудко В.Е.</i>	РОЛЬ КЛИМАТИЧЕСКИХ УСЛОВИЙ ПРИ ОРГАНИЗАЦИИ ТУРИЗМА	441
<i>Земскова А.Е.</i>	АГРОКЛИМАТИЧЕСКИЕ РЕСУРСЫ РЕСПУБЛИКИ АДЫГЕЯ	443
<i>Кагазежева Д.А.</i>	НАУЧНО-ПОЗНАВАТЕЛЬНЫЙ ТУР В ГОРАХ АДЫГЕИ В ВЕРХОВЬЯХ РЕКИ ЦИЦА	445
<i>Климова Э.В.</i>	АГРОТУРИЗМ КАК ПЕРСПЕКТИВНОЕ НАПРАВЛЕНИЕ	447
<i>Леденев А.Ю.</i>	НЕОБЫЧНЫЕ ВИДЫ ТУРИЗМА И ВОЗМОЖНОСТЬ ИХ РЕАЛИЗАЦИИ В АДЫГЕЕ	448
<i>Лобанов Д.В.</i>	РЕКРЕАЦИОННЫЕ АНТРОПОГЕННЫЕ ЛАНДШАФТЫ	450
<i>Хагуш В.В.,</i> <i>Савченко С.А.</i>	ПОТЕНЦИАЛ СРЕДСТВ РАЗМЕЩЕНИЯ В РЕСПУБЛИКЕ АДЫГЕЯ ДЛЯ ПРИЁМА И ОБСЛУЖИВАНИЯ ЛЮДЕЙ С ОВЗ	451
<i>Халайте Д. А.</i>	МОДЕЛЬ УПРАВЛЕНИЯ ТУРИСТСКИМ БИЗНЕСОМ ЗА РУБЕЖОМ (НА ПРИМЕРЕ ТУРЦИИ)	452

СОЦИАЛЬНО-ПСИХОЛОГИЧЕСКОЕ И СОЦИАЛЬНО-ПЕДАГОГИЧЕСКОЕ ОБЕСПЕЧЕНИЕ ДЕЯТЕЛЬНОСТИ ПОМОГАЮЩЕГО СПЕЦИАЛИСТА

<i>Дзыбова С.М.</i>	СОДЕРЖАНИЕ ДЕЯТЕЛЬНОСТИ СОЦИАЛЬНОГО ПЕДАГОГА ПО ВОСПИТАНИЮ У ПОДРОСТКОВ ИЗ НЕПОЛНЫХ СЕМЕЙ КАЧЕСТВ СОЦИАЛЬНО УСПЕШНОЙ ЛИЧНОСТИ	454
<i>Маркова А.Л.,</i> <i>Замыцкая А.В.</i>	ТИПОЛОГИИ ЛИЧНОСТИ КАК ИНСТРУМЕНТ СПЕЦИАЛИСТОВ ПОМОГАЮЩИХ ПРОФЕССИЙ	457
<i>Томилина К.В.</i>	ВОЗМОЖНОСТИ ФОРМИРОВАНИЯ ПСИХОЛОГИЧЕСКОЙ УСТОЙЧИВОСТИ ПОДРОСТКОВ К НЕГАТИВНЫМ ИНФОРМАЦИОННЫМ ВОЗДЕЙСТВИЯМ В ДЕЯТЕЛЬНОСТИ СОЦИАЛЬНОГО ПЕДАГОГА	460
<i>Тхапшокова Л.М.</i>	РАЗВИТИЕ КОММУНИКАТИВНЫХ НАВЫКОВ У ДЕТЕЙ ДОШКОЛЬНОГО ВОЗРАСТА В СОДЕРЖАНИИ ДЕЯТЕЛЬНОСТИ СОЦИАЛЬНОГО ПЕДАГОГА	464
<i>Тхапшокова Л.М.</i>	РАЗВИТИЕ ЭМОЦИОНАЛЬНОГО ИНТЕЛЛЕКТА У ДЕТЕЙ ДОШКОЛЬНОГО ВОЗРАСТА В МЕТОДИКЕ РАБОТЫ СОЦИАЛЬНОГО ПЕДАГОГА	467
<i>Хаджикулов И.Б.</i>	КОРРЕКЦИЯ АДДИКТИВНОГО ПОВЕДЕНИЯ ПОДРОСТКОВ В УСЛОВИЯХ ОБРАЗОВАТЕЛЬНОГО УЧРЕЖДЕНИЯ	469

СОЦИАЛЬНО-ПЕДАГОГИЧЕСКИЕ ТЕХНОЛОГИИ РАБОТЫ С РАЗЛИЧНЫМИ КАТЕГОРИЯМИ ГРАЖДАН

<i>Вакун Д.Е.</i>	ОСОБЕННОСТИ РЕСОЦИАЛИЗАЦИЯ НЕСОВЕРШЕННОЛЕТНИХ С ОВЗ В УСЛОВИЯХ СПЕЦИАЛЬНОГО УЧЕБНО-ВОСПИТАТЕЛЬНОГО УЧРЕЖДЕНИЯ ЗАКРЫТОГО ТИПА	471
-------------------	--	-----

<i>Дубовская А.М.</i>	ФАКТОРЫ РИСКА ФОРМИРОВАНИЯ ДЕВИАНТНОГО ПОВЕДЕНИЯ В ПОДРОСТКОВОМ ВОЗРАСТЕ	473
<i>Посохина В.Р.</i>	СКРЫТЫЙ БУЛЛИНГ	474

ТЕХНОЛОГИИ СОЦИАЛЬНОЙ РАБОТЫ

<i>Гедуадже Д.Р.</i>	ТЕХНОЛОГИЯ СОЦИАЛЬНОЙ РАБОТЫ ПО ПРОФИЛАКТИКЕ ПРАВОНАРУШЕНИЙ В ПОДРОСТКОВОЙ СРЕДЕ	476
<i>Зайцева О.В.</i>	ТЕХНОЛОГИЯ СОЦИАЛЬНОЙ РАБОТЫ ПО ПРОФИЛАКТИКЕ ДЕПРИВАЦИИ ПОЖИЛЫХ ГРАЖДАН СРЕДСТВАМИ КУЛЬТУРНО-ДОСУГОВОЙ ДЕЯТЕЛЬНОСТИ	479
<i>Мацко А.Э.</i>	ТЕХНОЛОГИЯ СОЦИАЛЬНОЙ РАБОТЫ ПО ПРОФИЛАКТИКЕ ПРОСТИТУЦИИ В ПОДРОСТКОВОЙ СРЕДЕ	482
<i>Меденцева А.А.</i>	ФОРМИРОВАНИЕ ФИНАНСОВОЙ ГРАМОТНОСТИ ГРАЖДАН ТРЕТЬЕГО ВОЗРАСТА	484
<i>Ноздрина К.Д.</i>	ТЕХНОЛОГИЯ СОЦИАЛЬНОЙ РАБОТЫ ПО СОПРОВОЖДЕНИЮ СЕМЕЙ, ВОСПИТЫВАЮЩИХ ДЕТЕЙ С РАССТРОЙСТВОМ АУТИСТИЧЕСКОГО СПЕКТРА	486
<i>Филевская А.В.</i>	ТЕХНОЛОГИЯ СОЦИАЛЬНОЙ РАБОТЫ ПО ПРОФИЛАКТИКЕ ДЕПРИВАЦИИ ВИЧ-ИНФИЦИРОВАННЫХ ГРАЖДАН	489
<i>Фокина Т.В.</i>	ТЕХНОЛОГИЯ СОЦИАЛЬНОЙ РАБОТЫ С ОДИНОКИМИ ПОЖИЛЫМИ ГРАЖДАНАМИ СРЕДСТВАМИ ВОЛОНТЕРСКОЙ ДЕЯТЕЛЬНОСТИ	490

СОЦИАЛЬНАЯ РАБОТА В СИСТЕМЕ СОЦИАЛЬНЫХ СЛУЖБ

<i>Бережная Л.Е.</i>	СОЦИАЛЬНАЯ РАБОТА ПО ПРОФИЛАКТИКЕ ИНТЕРНЕТ-ЗАВИСИМОСТИ В МОЛОДЕЖНОЙ СРЕДЕ	493
<i>Дорофеева В.В.</i>	СОЦИАЛЬНАЯ РАБОТА ПО РАЗВИТИЮ ДОБРОВОЛЬЧЕСКОЙ АКТИВНОСТИ МОЛОДЕЖИ ПУТЕМ ВОВЛЕЧЕНИЯ В СО НКО	495
<i>Иванова Д. И.</i>	СОЦИАЛЬНАЯ РАБОТА ПО СОПРОВОЖДЕНИЮ СТУДЕНЧЕСКОЙ МОЛОДЕЖИ, ПОСТРАДАВШЕЙ В РЕЗУЛЬТАТЕ ВОЕННОГО КОНФЛИКТА	496
<i>Меденцева А.А.</i>	ГОСУДАРСТВЕННАЯ ПОДДЕРЖКА МАЛОГО И СРЕДНЕГО ПРЕДПРИНИМАТЕЛЬСТВА В СОЦИАЛЬНОЙ СФЕРЕ	498
<i>Османова М.Ю.</i>	СОЦИАЛЬНО-ПЕДАГОГИЧЕСКАЯ ДЕЯТЕЛЬНОСТЬ СОЦИАЛЬНОГО ПЕДАГОГА ПО ПРОФИЛАКТИКЕ САМОВОЛЬНЫХ УХОДОВ НЕСОВЕРШЕННОЛЕТНИХ	501
<i>Резванова Д.М.</i>	СОЦИАЛЬНО-ПЕДАГОГИЧЕСКИЕ ПРОБЛЕМЫ ВЗАИМОДЕЙСТВИЯ В ПОДРОСТКОВОЙ СРЕДЕ	502
<i>Туз Ю.Е.</i>	СОЦИАЛЬНАЯ РАБОТА ПО ФОРМИРОВАНИЮ ЗДОРОВОГО ОБРАЗА ЖИЗНИ В МОЛОДЕЖНОЙ СРЕДЕ	503
<i>Хачак К.М.</i>	СОЦИАЛЬНАЯ РАБОТА ПО ПРОФИЛАКТИКЕ СИНДРОМА ЭМОЦИОНАЛЬНОГО ВЫГОРАНИЯ	505

ФИЛОСОФИЯ И СОЦИОЛОГИЯ

<i>Сличная Т.А.</i>	БРЕНДИНГ РЕГИОНА: ВЛИЯНИЕ НА РАЗВИТИЕ ТУРИСТИЧЕСКОЙ СФЕРЫ	508
---------------------	---	-----

ИНСТИТУТ ГУМАНИТАРНОГО ЗНАНИЯ И КУЛЬТУРЫ

ИНСТИТУТ ИСКУССТВ

ДИЗАЙН И ДЕКОРАТИВНО-ПРИКЛАДНОЕ ИСКУССТВО

<i>Джуманазарова С.Е.</i>	МЕТОДИЧЕСКИЕ ОСОБЕННОСТИ РАБОТЫ В ТЕХНИКЕ ВОЙЛОКОВАЛЯНИЯ С УЧАЩИМИСЯ ДЕТСКИХ ШКОЛ ИСКУССТВ	513
<i>Дудинова Д.Е.</i>	МЕТОДИКА ОБУЧЕНИЯ ОСНОВАМ ХУДОЖЕСТВЕННОГО ТЕКСТИЛЯ	515
<i>Мальцева К.С.</i>	ИСТОРИЧЕСКИЕ АСПЕКТЫ ДИЗАЙН-ПРОЕКТИРОВАНИЯ ИНФОРМАЦИОННОГО ОБЕСПЕЧЕНИЯ ЗДРАВООХРАНЕНИЯ В КОНТЕКСТЕ СБЕРЕЖЕНИЯ ЗДОРОВЬЯ НАЦИИ	519
<i>Тлинова Е.Ю.</i>	МЕТОДИКА СОСТАВЛЕНИЯ ТЕМАТИЧЕСКИХ НАТЮРМОРТОВ ДЛЯ ОБУЧАЮЩИХСЯ ДЕТСКИХ ХУДОЖЕСТВЕННЫХ ШКОЛ	522
<i>Шукова Л.Н.</i>	ПРОБЛЕМЫ ДИСТАНЦИОННОГО ОБУЧЕНИЯ В ХУДОЖЕСТВЕННОМ ОБРАЗОВАНИИ	526
<i>Белорукова А.А.</i>	РАЗРАБОТКА СУВЕНИРНОЙ ПРОДУКЦИИ «ПРИВЕТ ИЗ АДЫГЕЙ»	528
<i>Брикова М.М.</i>	РАЗРАБОТКА МАКЕТА НАБОРА НАКЛЕЕК «ДРУЖБА – ЭТО ЧУДО»	530
<i>Бурьянова М.С.</i>	ОСОБЕННОСТИ РАЗРАБОТКИ ПРОДУКТА В СФЕРЕ СОВРЕМЕННОГО БУМАЖНОГО МОДЕЛИРОВАНИЯ	532
<i>Донец А.С.</i>	РАЗРАБОТКА ВИЗУАЛЬНОГО ОФОРМЛЕНИЯ РЕКЛАМНОЙ ПУБЛИКАЦИИ ДЛЯ СОЦИАЛЬНЫХ СЕТЕЙ МЕДИАЦЕНТРА АДЫГЕЙСКОГО ГОСУДАРСТВЕННОГО УНИВЕРСИТЕТА «АГУСЬ»	535
<i>Ибрагимова Р.А.</i>	ИМИТАЦИЯ ТЕХНИКИ БУМАЖНОЙ ПЛАСТИКИ В ДИЗАЙНЕ ОТКРЫТОК СРЕДСТВАМИ ГРАФИЧЕСКОГО РЕДАКТОРА ADOBE ILLUSTRATOR	538
<i>Карева Е.Е.</i>	ДИЗАЙН УКРАШЕНИЙ ИЗ ПЕРЕРАБОТАННЫХ МАТЕРИАЛОВ	541
<i>Мустафаева К.В.</i>	ДИЗАЙН УПАКОВКИ ДЛЯ АРОМАТИЧЕСКИХ СВЕЧЕЙ	543
<i>Нагорокова М.Р.</i>	СПЕЦИФИКА ПОДГОТОВКИ СТУДЕНЧЕСКОГО СТАРТАПА В ОБЛАСТИ КРЕАТИВНЫХ ИНДУСТРИЙ НА БАЗЕ ФОНДА СОДЕЙСТВИЯ ИННОВАЦИЯМ	545
<i>Пиштий С.З.</i>	СОЗДАНИЕ ШРИФТОВЫХ КОМПОЗИЦИЙ В РЕДАКТОРЕ CORELDRAW	547
<i>Склярова В.А.</i>	РАЗРАБОТКА ИКОНИЧЕСКИХ ЗНАКОВ НА ТЕМУ «ТЕАТР» В ГРАФИЧЕСКОМ РЕДАКТОРЕ CORELDRAW	550
<i>Филонова А.В.</i>	ОСОБЕННОСТИ ДИЗАЙНА СЕРИИ ПЛАКАТОВ	553
<i>Бурхайло А.А.</i>	ХУДОЖЕСТВЕННЫЕ СРЕДСТВА ВЫРАЗИТЕЛЬНОСТИ ПРИ РАБОТЕ НАД ХУДОЖЕСТВЕННЫМ ОБРАЗОМ СКАЗОЧНЫХ ПЕРСОНАЖЕЙ	555
<i>Аишмахова Л.А.</i>	СОЗДАНИЕ НАСТОЛЬНОЙ ИГРЫ КАК ЦЕЛЬ РАЗРАБОТКИ В ДИЗАЙН-ПРОЕКТИРОВАНИИ	558

<i>Булгакова В.А.</i>	ОТКРЫТКА КАК ОБЪЕКТ ДИЗАЙН-ПРОЕКТИРОВАНИЯ	560
<i>Абреч З.Н.</i>	МЕТОДИКА ОВЛАДЕНИЯ ТРАДИЦИОННЫМИ ГРАФИЧЕСКИМИ МАТЕРИАЛАМИ В РАБОТЕ С УЧАЩИМИСЯ ДЕТСКИХ ШКОЛ ИСКУССТВ	563
<i>Эмирзакова В.Р.</i>	ОСОБЕННОСТИ РИМСКОГО СКУЛЬПТУРНОГО ПОРТРЕТА	566
<i>Кагазежева Р.М.</i>	ТЕОРЕТИЧЕСКИЕ АСПЕКТЫ ФОРМИРОВАНИЯ НАВЫКА СТИЛИЗАЦИИ В СИСТЕМЕ ОБУЧЕНИЯ СТУДЕНТОВ КОЛЛЕДЖА ПО НАПРАВЛЕНИЮ «ДИЗАЙН»	569

МУЗЫКАЛЬНОЕ И ХОРЕОГРАФИЧЕСКОЕ ИСКУССТВО И ОБРАЗОВАНИЕ

<i>Кажыкенова Д.Д.</i>	КОМПОЗИЦИОННЫЕ МОДИФИКАЦИИ ПЕСНИ «ГЭККУ»	573
<i>Зарипбаева Ж.Е.</i>	БЫБРАЯ САНДЫБАЙҰЛЫ ПРОФЕССИОНАЛЬНОЕ ИСКУССТВО САЛ И СЕРІ В КАЗАХСКОЙ МУЗЫКЕ	575
<i>Ахмедов Э.Р.</i>	ВЫБОР ПЕДАГОГИЧЕСКИХ УСЛОВИЙ ДЛЯ ИЗУЧЕНИЯ ПАРТЕРНОЙ ТЕХНИКИ В СОВРЕМЕННОЙ ХОРЕОГРАФИИ	578
<i>Федорова А.А.</i>	ИСТОРИЯ ПАТРИОТИЧЕСКОГО ВОСПИТАНИЯ В ПЕДАГОГИЧЕСКОЙ НАУКЕ	580
<i>Арефьев В.А.</i>	ДИАЛОГ ЭМОЦИОНАЛЬНОГО И РАЦИОНАЛЬНОГО В МУЗЫКЕ	584

ФАКУЛЬТЕТ ИНОСТРАННЫХ ЯЗЫКОВ

ТЕОРИЯ ГЕРМАНСКИХ И РОМАНСКИХ ЯЗЫКОВ

<i>Акопян С. Т.</i>	ЯЗЫКОВЫЕ СРЕДСТВА И ПРИЕМЫ ОБЪЕКТИВИЗАЦИИ ВНЕШНОСТИ ПЕРСОНАЖА В НЕМЕЦКОЯЗЫЧНОМ ХУДОЖЕСТВЕННОМ ДИСКУРСЕ	587
<i>Безуглая А. М.</i>	ЛИНГВОКУЛЬТУРНАЯ СПЕЦИФИКА ЭКСПЛИКАЦИИ КОНЦЕПТА «ВРЕМЯ» В НЕМЕЦКОЙ И АНГЛИЙСКОЙ ЯЗЫКОВОЙ КАРТИНАХ МИРА	590
<i>Клинова А. В.</i>	ЯЗЫКОВАЯ РЕПРЕЗЕНТАЦИЯ ЦВЕТА В НЕМЕЦКОЙ И АНГЛИЙСКОЙ ЯЗЫКОВЫХ КАРТИНАХ МИРА	593
<i>Колембет Е.О.</i>	СТРУКТУРНО-СЕМАНТИЧЕСКИЕ ОСОБЕННОСТИ ТЕРМИНОВ ПРЕДМЕТНОЙ ОБЛАСТИ “ТЕАТР” (НА МАТЕРИАЛЕ НЕМЕЦКОГО И АНГЛИЙСКОГО ЯЗЫКОВ)	595
<i>Лебединец Я.И.</i>	СТРУКТУРНО-СЕМАНТИЧЕСКИЕ ОСОБЕННОСТИ ФИНАНСОВО-ЭКОНОМИЧЕСКИХ ТЕРМИНОВ В НЕМЕЦКОМ И АНГЛИЙСКОМ ЯЗЫКАХ: ФУНКЦИОНАЛЬНЫЙ АСПЕКТ	597
<i>Лукашкин Я. С.</i>	СТРУКТУРНО- СЕМАНТИЧЕСКИЕ ОСОБЕННОСТИ НЕМЕЦКОЙ ТЕРМИНОЛОГИИ ФУТБОЛА	600
<i>Мананов В.В.</i>	ЛИНГВОПРАГМАТИЧЕСКИЕ ОСОБЕННОСТИ ТЕКСТОВ ФРАНЦУЗСКОЙ СОЦИАЛЬНОЙ РЕКЛАМЫ	602
<i>Первушина Д.С.</i>	ФОРМАЛЬНОЕ И СЕМАНТИЧЕСКОЕ ВЗАИМОДЕЙСТВИЕ ЭЛЕМЕНТОВ РАЗЛИЧНЫХ СЕМИОТИЧЕСКИХ СИСТЕМ В КРЕОЛИЗОВАННОМ ТЕКСТЕ ФРАНЦУЗСКОГО КОМИКСА	604
<i>Сорокина Д.Н.</i>	КОНЦЕПТУАЛИЗАЦИЯ И РЕПРЕЗЕНТАЦИЯ ЭМОЦИИ ПРИВЯЗАННОСТИ В НЕМЕЦКОМ И АНГЛИЙСКОМ ЯЗЫКАХ	606
<i>Сухорослова Е.П.</i>	ЯЗЫКОВА ИГРА ВО ФРАНЦУЗСКОМ ГАЗЕТНО- ЖУРНАЛЬНОМ ДИСКУРСЕ	609

<i>Тахмазян О.Г.</i>	ЛИНГВОКУЛЬТУРОЛОГИЧЕСКИЕ ОСОБЕННОСТИ СРЕДСТВ РЕАЛИЗАЦИИ КОМИЗМА ВО ФРАНЦУЗСКОМ ДИСКУРСЕ	611
----------------------	---	-----

ФРАНЦИЯ: ЯЗЫК, СТРАНОВЕДЕНИЕ, КУЛЬТУРА

<i>Первушина Д.С.</i>	ПРОБЛЕМЫ МЕЖКУЛЬТУРНОЙ КОММУНИКАЦИИ: КУЛЬТУРНАЯ ИДЕНТИФИКАЦИЯ И КОНФЛИКТ КУЛЬТУР В РОМАНЕ А. МАКИНА «LE TESTAMENT FRANÇAIS»	612
<i>Шукри Л.С.</i>	КОНЦЕПТ «AMOUR» В ФРАНКОЯЗЫЧНОЙ КАРТИНЕ МИРА: ФРАЗЕОЛОГИЧЕСКИЙ АСПЕКТ	615

АНГЛОЯЗЫЧНЫЕ СТРАНЫ: ЯЗЫК, СТРАНОВЕДЕНИЕ, КУЛЬТУРА

<i>Жарикова М.И.</i>	ПОЛИТИЧЕСКАЯ КОРРЕКТНОСТЬ КАК ЯЗЫКОВОЕ ЯВЛЕНИЕ В США	617
<i>Казначеева В.В.</i>	ПРОФЕССИОНАЛЬНАЯ ЛЕКСИКА МЕНЕДЖЕРА ГОСТИНИЧНОГО СЕРВИСА	618
<i>Кушнир М.Ю.</i>	ЗАИМСТВОВАНИЕ СЛОВ В АНГЛИЙСКОМ ЯЗЫКЕ КАК СПОСОБ ПОПОЛНЕНИЯ СЛОВАРЯ	620

АНГЛИЙСКАЯ ФИЛОЛОГИЯ

<i>Ващеникина В.В.</i>	ЛИНГВОСТИЛИСТИЧЕСКИЕ ОСОБЕННОСТИ ЛЮБОВНОГО РОМАНА ЭПОХИ РЕГЕНТСТВА И ЕГО СОВРЕМЕННОЙ СТИЛИЗАЦИИ (НА ПРИМЕРЕ РОМАНОВ ДЖЕЙН ОСТИН И ДЖУЛИИ КВИНН)	621
<i>Дегтярева А.С.</i>	ЯЗЫКОВЫЕ ВОЗМОЖНОСТИ РЕАЛИЗАЦИИ РАЗНОГЛАСИЯ В АНГЛИЙСКОМ ЯЗЫКЕ	624
<i>Деркач Е.Р.</i>	ЛЕКСИКО-СЕМАНТИЧЕСКИЕ ОСОБЕННОСТИ ТЕРМИНОЛОГИИ ТУРИЗМА (НА МАТЕРИАЛЕ АНГЛИЙСКОГО ЯЗЫКА)	625
<i>Кулагина У.В.</i>	АНГЛИЙСКИЙ РЕКЛАМНЫЙ ТЕКСТ КАК ФЕНОМЕН ПРЕЦЕДЕНТНОСТИ	627
<i>Целова В.С.</i>	ПОВЫШЕНИЕ МОТИВАЦИИ К ИЗУЧЕНИЮ ИНОСТРАННОГО ЯЗЫКА У СТУДЕНТОВ НЕЯЗЫКОВЫХ СПЕЦИАЛЬНОСТЕЙ	628
<i>Шугушева М. М.</i>	КОГНИТИВНОЕ ТЕСТИРОВАНИЕ КАК ДИАГНОСТИКА НАРУШЕНИЙ ФУНКЦИЙ МОЗГА	630

АРАБСКИЙ ЯЗЫК

<i>Асан-Джалавова Л.С.</i>	ПРОБЛЕМА ЛОКАЛИЗАЦИИ: ЭКСПРЕССИЯ АРАБСКИХ ФРАЗЕОЛОГИЗМОВ И ИХ ИНТЕРПРЕТАЦИИ	631
<i>Дрига А.А.</i>	КОНЦЕПТ «ТЕРПЕНИЕ» В АРАБСКОЙ ЛИНГВОКУЛЬТУРЕ	632
<i>Мамед-Оглы В.Ю.</i>	РЕПРЕЗЕНТАЦИЯ КОНЦЕПТА «СУДЬБА» В АРАБСКОЙ ЛИНГВОКУЛЬТУРЕ	634

ЛЕКСИКОЛОГИЯ И ФРАЗЕОЛОГИЯ АНГЛИЙСКОГО ЯЗЫКА

<i>Авдзян Р.А.</i>	ДЕРИВАЦИОННЫЕ ОСОБЕННОСТИ ФОРМИРОВАНИЯ ТЕРМИНОВ МОДЫ В АНГЛИЙСКОМ ЯЗЫКЕ И СПОСОБЫ ИХ ПЕРЕДАЧИ НА РУССКИЙ ЯЗЫК	635
--------------------	---	-----

<i>Благополучная А.В.</i>	ЛЕКСИКО-СЕМАНТИЧЕСКИЕ ОСОБЕННОСТИ ВОЛЕЙБОЛЬНОЙ ТЕРМИНОЛОГИИ (НА МАТЕРИАЛЕ АНГЛИЙСКОГО ЯЗЫКА)	637
<i>Манукьян В.В.</i>	ЛЕКСИКО-СЕМАНТИЧЕСКИЕ ОСОБЕННОСТИ ТЕРМИНОЛОГИИ ИНДУСТРИИ МОДЫ (НА МАТЕРИАЛЕ АНГЛИЙСКОГО ЯЗЫКА)	639
<i>Мугу М.Р.</i>	ФУНКЦИОНИРОВАНИЕ И ДЕРИВАЦИЯ СОВРЕМЕННОГО АНГЛИЙСКОГО СЛЕНГА И ЖАРГОНА (НА МАТЕРИАЛЕ ДИСКУРСА ИНТЕРНЕТ-КОММУНИКАЦИЙ)	640
<i>Овсянникова А.С.</i>	ФРАЗЕОЛОГИЗМЫ С КОМПОНЕНТОМ-АНТРОПОНИМОМ (НА МАТЕРИАЛЕ АНГЛИЙСКОГО ЯЗЫКА)	643
<i>Целова В.С.</i>	ФУНКЦИОНИРОВАНИЕ МОЛОДЁЖНОГО СЛЕНГА В АМЕРИКАНСКОМ ВАРИАНТЕ АНГЛИЙСКОГО ЯЗЫКА	644
<i>Чистякова С.С.</i>	РЕПРИЗЕНТАЦИЯ ИНТЕЛЛЕКТУАЛЬНЫХ СПОСОБНОСТЕЙ ЧЕЛОВЕКА В АНГЛИЙСКИХ ИДИОМАХ	646

ЛИНГВОКУЛЬТУРОЛОГИЯ И ПРАГМАТИКА ТЕКСТА

<i>Бахвалова В.С.</i>	ИНТЕГРИРОВАННЫЙ ПОДХОД К ОБУЧЕНИЮ РАЗЛИЧНЫМ ВИДАМ РЕЧЕВОЙ ДЕЯТЕЛЬНОСТИ НА ИНОСТРАННОМ ЯЗЫКЕ В ВУЗЕ	648
<i>Вощетинская О.А.</i>	ЛИНГВОПРАГМАТИЧЕСКАЯ СПЕЦИФИКА ПЕРЕДАЧИ ИНОЯЗЫЧНЫХ РЕАЛИЙ В ПУТЕВОЙ ПРОЗЕ (НА БАЗЕ АНГЛИЙСКОГО, РУССКОГО И ФРАНЦУЗСКОГО ЯЗЫКОВ)	650
<i>Григорян К.С.</i>	РЕЧЕВЫЕ ОСОБЕННОСТИ АНГЛИЙСКОЙ ЯЗЫКОВОЙ ЛИЧНОСТИ (НА МАТЕРИАЛЕ ВЫСТУПЛЕНИЙ ПУБЛИЧНЫХ ДЕЯТЕЛЕЙ)	652
<i>Палунина Е.И.</i>	ЛИНГВИСТИЧЕСКИЕ И ЛИНГВОКУЛЬТУРОЛОГИЧЕСКИЕ ХАРАКТЕРИСТИКИ АНГЛОЯЗЫЧНЫХ РЕКЛАМНЫХ ТЕКСТОВ	655
<i>Скобелева В.В.</i>	ЛИНГВОСТИЛИСТИЧЕСКИЕ ОСОБЕННОСТИ ЛЮБОВНОГО РОМАНА ЭПОХИ РЕГЕНТСТВА И ЕГО СОВРЕМЕННОЙ СТИЛИЗАЦИИ (НА ПРИМЕРЕ РОМАНОВ ДЖЕЙН ОСТИН И ДЖУЛИИ КВИНН)	658

ГЕРМАНИЯ: ЯЗЫК, СТРАНОВЕДЕНИЕ, КУЛЬТУРА

<i>Аникин С.Н.</i>	НЕМЕЦКИЙ ЭКОЛОГИЧЕСКИЙ ДИСКУРС КАК ЛИНГВОКУЛЬТУРНЫЙ ФЕНОМЕН	661
<i>Борисова Э.Ю.</i>	СОЦИОЛИНГВИСТИЧЕСКИЕ ОСОБЕННОСТИ НЕМЕЦКОГО МОЛОДЁЖНОГО ДИСКУРСА	664
<i>Дудин А.О.</i>	РУССКИЕ ЗАИМСТВОВАНИЯ В НЕМЕЦКОМ ЯЗЫКЕ: ИСТОРИЯ И СОВРЕМЕННОСТЬ	665
<i>Клименко Е.А.</i>	РОЛЬ ФЕМИНИТИВОВ В СОВРЕМЕННОМ НЕМЕЦКОМ ЯЗЫКЕ	667
<i>Панасенко В.Н.</i>	ЛИНГВОКУЛЬТУРНЫЕ ОСОБЕННОСТИ РУССКО-НЕМЕЦКОГО БИЛИНГВИЗМА	668
<i>Румянцева М.И.</i>	ОТРАЖЕНИЕ МЕНТАЛЬНОСТИ НЕМЕЦКОГО НАРОДА В ПОГОВОРКАХ И ПОСЛОВИЦАХ	670
<i>Шебзухова Д.З.</i>	ЛИНГВОСТИЛИСТИЧЕСКИЕ ОСОБЕННОСТИ НЕМЕЦКОГО РЕКЛАМНОГО ТЕКСТА	672

<i>Юрикова Д.Ю.</i>	НЕМЕЦКИЕ НАДПИСИ НА ОДЕЖДЕ КАК ЭКСТРАЛИНГВИСТИЧЕСКИЙ ФАКТОР, ВЛИЯЮЩИЙ НА КУЛЬТУРУ ПОДРОСТКОВ	673
<i>Федотов С.С.</i>	СЛЕНГ КАК ЯВЛЕНИЕ СОВРЕМЕННОГО НЕМЕЦКОГО ЯЗЫКА	675

ТЕОРИЯ И МЕТОДИКА ПРЕПОДАВАНИЯ НЕМЕЦКОГО И ФРАНЦУЗСКОГО ЯЗЫКОВ

<i>Белан Д.В.</i>	ДИДАКТИЧЕСКИЙ ПОТЕНЦИАЛ ФРАЗЕОЛОГИЗМОВ ПРИ ОБУЧЕНИИ ИНОСТРАННОМУ ЯЗЫКУ	677
<i>Еклема И.В.</i>	ФРАЗЕОЛОГИЗМЫ С ТОПОНИМИЧЕСКИМИ ЭЛЕМЕНТАМИ КАК СРЕДСТВО ФОРМИРОВАНИЯ ИНОЯЗЫЧНОЙ ЛИНГВОКУЛЬТУРНОЙ КОМПЕТЕНЦИИ УЧЕНИКОВ СРЕДНИХ КЛАССОВ	679
<i>Защченко Е.Н.</i>	ФОРМИРОВАНИЕ ИНОЯЗЫЧНЫХ АУДИТИВНЫХ НАВЫКОВ НА СРЕДНЕМ ЭТАПЕ ОБУЧЕНИЯ	682
<i>Кихтенко Е.А.</i>	ИСПОЛЬЗОВАНИЕ АУТЕНТИЧНОГО МАТЕРИАЛА В ПРОЦЕССЕ ОБУЧЕНИЯ ИНОСТРАННОМУ ЯЗЫКУ	684
<i>Костыркина Л.О.</i>	ОБУЧЕНИЕ ГОВОРЕНИЮ НА ИНОСТРАННОМ ЯЗЫКЕ В СРЕДНЕЙ ШКОЛЕ	686
<i>Крысанова И.А.</i>	ФОРМИРОВАНИЕ ФОНЕТИЧЕСКИХ НАВЫКОВ НА НАЧАЛЬНОМ ЭТАПЕ ОБУЧЕНИЯ ИНОСТРАННОМУ ЯЗЫКУ	688
<i>Рыбакова А.М.</i>	ФОЛЬКЛОРНЫЕ ТЕКСТЫ КАК СРЕДСТВО ФОРМИРОВАНИЯ ИНОЯЗЫЧНОЙ ЛИНГВОКУЛЬТУРНОЙ КОМПЕТЕНЦИИ УЧЕНИКОВ СРЕДНИХ КЛАССОВ	690
<i>Санжаровская Е.С.</i>	ВИДЕОФИЛЬМЫ КАК СРЕДСТВО ФОРМИРОВАНИЯ ЛЕКСИЧЕСКИХ НАВЫКОВ НА УРОКЕ ИНОСТРАННОГО ЯЗЫКА	691
<i>Ушакова О.В.</i>	МЕТОДИКА ВЗАИМОСВЯЗАННОГО ОБУЧЕНИЯ ЯЗЫКУ И КУЛЬТУРЕ	694
<i>Хызел Мерве Абдуллаховна</i>	ИСПОЛЬЗОВАНИЕ КОММУНИКАТИВНЫХ ИГР В МЕТОДИКЕ ПРЕПОДАВАНИЯ НЕМЕЦКОГО ЯЗЫКА	695
<i>Чайковская В.А.</i>	ФОРМИРОВАНИЕ ИНОЯЗЫЧНЫХ ЛЕКСИЧЕСКИХ НАВЫКОВ НА УРОКАХ ИНОСТРАННОГО ЯЗЫКА В СРЕДНЕЙ ШКОЛЕ	697

МЕТОДИКА ПРЕПОДАВАНИЯ АНГЛИЙСКОГО ЯЗЫКА

<i>Асан-Джсалавова Л.С.</i>	ИСПОЛЬЗОВАНИЕ МУЛЬТИМЕДИЙНЫХ ТЕХНОЛОГИЙ В ОБУЧЕНИИ АНГЛИЙСКОМУ ЯЗЫКУ НА СРЕДНЕМ ЭТАПЕ	699
<i>Кихтенко Е.А., Асан-Джсалавова Л.С.</i>	ФОРМИРОВАНИЕ КРОСС-КУЛЬТУРНОЙ ГРАМОТНОСТИ УЧАЩИХСЯ В ПРОЦЕССЕ ИЗУЧЕНИЯ ИНОСТРАННЫХ ЯЗЫКОВ В СИСТЕМЕ «ШКОЛА-ВУЗ» (НА ПРИМЕРЕ ПРОЕКТНО-ИССЛЕДОВАТЕЛЬСКОЙ ДЕЯТЕЛЬНОСТИ)	699
<i>Канокова А.М.</i>	ЭЛЕМЕНТЫ ГЕЙМИФИКАЦИИ И ОНЛАЙН РЕСУРСЫ В ОБУЧЕНИИ ЛЕКСИКЕ АНГЛИЙСКОГО ЯЗЫКА	702
<i>Мальшева Д.И.</i>	СТОРИТЕЛЛИНГ В ОБУЧЕНИИ ИНОЯЗЫЧНОМУ КОММУНИКАТИВНОМУ ПИСЬМУ	705
<i>Михайлова П.В.</i>	ОСОБЕННОСТИ ПРИМЕНЕНИЯ СРЕДСТВ НАГЛЯДНОСТИ ПРИ ФОРМИРОВАНИИ ЛЕКСИЧЕСКИХ НАВЫКОВ НА МЛАДШЕМ ЭТАПЕ ОБУЧЕНИЯ АНГЛИЙСКОМУ ЯЗЫКУ	706

<i>Палунина Е.И.</i>	ИСПОЛЬЗОВАНИЕ КРЕОЛИЗОВАННЫХ ТЕКСТОВ КАК СРЕДСТВА ФОРМИРОВАНИЯ УМЕНИЙ ДИАЛОГИЧЕСКОЙ РЕЧИ В ОБУЧЕНИИ ИНОСТРАННОМУ ЯЗЫКУ	709
<i>Глюстен Э.В.</i>	МЕТОДИКА ИСПОЛЬЗОВАНИЯ ИСКУССТВЕННОГО ИНТЕЛЛЕКТА ПРИ ОБУЧЕНИИ АНГЛИЙСКОМУ ЯЗЫКУ	712
<i>Хотко М.А.</i>	СКАЗКА КАК СРЕДСТВО РАЗВИТИЯ РЕЧЕВЫХ НАВЫКОВ МЛАДШИХ ШКОЛЬНИКОВ НА УРОКАХ АНГЛИЙСКОГО ЯЗЫКА	714

ТЕОРИЯ ТЕКСТА / ТЕОРИЯ ДИСКУРСА

<i>Глушакова Д.А.</i>	ФУНКЦИОНИРОВАНИЕ МЕТАФОРИЧЕСКИХ ТЕРМИНОВ В ЭКОНОМИЧЕСКОМ ДИСКУРСЕ	716
<i>Дербе С.Т.</i>	КОММУНИКАТИВНО-ПРАГМАТИЧЕСКИЕ ОСОБЕННОСТИ КИНОТЕКСТОВ АНГЛОЯЗЫЧНЫХ СЕРИАЛОВ	717
<i>Меретуков А. А.</i>	КОММУНИКАТИВНАЯ СТРАТЕГИЯ СПОРТИВНОГО КОММЕНТАТОРА В США И РОССИИ	720
<i>Новикова Д. Ю.</i>	ЛАКУНЫ И БЕЗЭКВИВАЛЕНТНАЯ ЛЕКСИКА В АНГЛИЙСКОМ ХУДОЖЕСТВЕННОМ ТЕКСТЕ И СПОСОБЫ ИХ ЭЛИМИНИРОВАНИЯ В ЯЗЫКЕ ПЕРЕВОДА	722
<i>Сергеева А.А.</i>	СПОСОБЫ ВЫРАЖЕНИЯ ПРОСТРАНСТВА В СОВРЕМЕННОМ АНГЛИЙСКОМ ЯЗЫКЕ	723
<i>Сердцова С.А.</i>	ЛЕКСИКО-СЕМАНТИЧЕСКИЕ ОСОБЕННОСТИ АКТУАЛИЗАЦИИ ЯЗЫКОВОЙ ИГРЫ В АНГЛИЙСКОМ ЯЗЫКЕ	724

АКТУАЛЬНЫЕ ПРОБЛЕМЫ ЛИНГВОДИДАКТИКИ

<i>Аманов Ш. С.</i>	ФОРМИРОВАНИЕ АУДИТИВНОЙ КОМПЕТЕНЦИИ СТУДЕНТОВ ЯЗЫКОВЫХ ФАКУЛЬТЕТОВ НА ОСНОВЕ МАТЕРИАЛОВ СЕТИ ИНТЕРНЕТ	727
<i>Воцетинская О. А.</i>	ИННОВАЦИОННЫЕ ТЕХНОЛОГИИ КАК ЭФФЕКТИВНОЕ СРЕДСТВО ФОРМИРОВАНИЯ ЛЕКСИЧЕСКИХ НАВЫКОВ СТУДЕНТОВ-БАКАЛАВРОВ НА ЯЗЫКОВЫХ ФАКУЛЬТЕТАХ	729
<i>Гилева М. И.</i>	АУТЕНТИЧНЫЕ ВИДЕОМАТЕРИАЛЫ КАК СРЕДСТВО ПОВЫШЕНИЯ МОТИВАЦИИ К ИЗУЧЕНИЮ АНГЛИЙСКОГО ЯЗЫКА СТУДЕНТОВ ЯЗЫКОВЫХ ФАКУЛЬТЕТОВ	731
<i>Дербе С.Т.</i>	ИСПОЛЬЗОВАНИЕ ТЕХНОЛОГИИ TASK-BASED LEARNING ПРИ ОБУЧЕНИИ ИНОЯЗЫЧНОМУ ГОВОРЕНИЮ	734
<i>Калинина М. Т.</i>	ПРОЕКТНАЯ МЕТОДИКА КАК ЭФФЕКТИВНЫЙ ИНСТРУМЕНТ ФОРМИРОВАНИЯ КОММУНИКАТИВНОЙ КОМПЕТЕНЦИИ В УСЛОВИЯХ ЯЗЫКОВОГО ОБУЧЕНИЯ В ВЫСШЕЙ ШКОЛЕ	737
<i>Канокова А.М.</i>	ЭЛЕМЕНТЫ ГЕЙМИФИКАЦИИ И ОНЛАЙН РЕСУРСЫ В ОБУЧЕНИИ ЛЕКСИКЕ АНГЛИЙСКОГО ЯЗЫКА	740
<i>Кононенко Т. Г.</i>	ЛИНГВОМЕТОДИЧЕСКИЙ ПОТЕНЦИАЛ СОЦИАЛЬНЫХ СЕРВИСОВ В ПРОЦЕССЕ ФОРМИРОВАНИЯ ИНОЯЗЫЧНЫХ КОММУНИКАТИВНЫХ НАВЫКОВ СТУДЕНТОВ – БАКАЛАВРОВ	742
<i>Кукулян А.А.</i>	ОБРАЗОВАТЕЛЬНЫЕ ВЕБ-РЕСУРСЫ КАК ЭФФЕКТИВНЫЙ ИНСТРУМЕНТ ФОРМИРОВАНИЯ КОММУНИКАТИВНОЙ КОМПЕТЕНЦИИ СТУДЕНТОВ ЯЗЫКОВЫХ ФАКУЛЬТЕТОВ	745

<i>Манукьян В. В.</i>	ФОРМИРОВАНИЕ СОЦИОКУЛЬТУРНОЙ КОМПЕТЕНЦИИ СТУДЕНТОВ СРЕДСТВАМИ ОБУЧАЮЩИХ МАТЕРИАЛОВ WEB-ПРОСТРАНСТВА	748
<i>Мекулова Ф. А.</i>	ОСОБЕННОСТИ ОРГАНИЗАЦИИ ДОМАШНЕГО ЧТЕНИЯ В ПРОЦЕССЕ ФОРМИРОВАНИЯ КОММУНИКАТИВНОЙ КОМПЕТЕНЦИИ СТУДЕНТОВ-БАКАЛАВРОВ	750
<i>Овсянникова А.С.</i>	СОВРЕМЕННЫЕ КОМПЬЮТЕРНЫЕ ТЕХНОЛОГИИ КАК СРЕДСТВО ФОРМИРОВАНИЯ ЛЕКСИЧЕСКИХ НАВЫКОВ СТУДЕНТОВ-БАКАЛАВРОВ	752
<i>Пишдаток Д. И.</i>	АУТЕНТИЧНЫЕ ТЕКСТЫ КАК ЭФФЕКТИВНЫЙ СПОСОБ ФОРМИРОВАНИЯ ЛЕКСИЧЕСКИХ НАВЫКОВ СТУДЕНТОВ - БАКАЛАВРОВ	755

ИСТОРИЧЕСКИЙ ФАКУЛЬТЕТ

АКТУАЛЬНЫЕ ПРОБЛЕМЫ ИСТОРИИ РОССИИ

<i>Ремизова В.Н.</i>	РУССКО-КИТАЙСКИЕ ТОРГОВО-ЭКОНОМИЧЕСКИЕ ОТНОШЕНИЯ В XIX В	758
<i>Тарпащян М.А.</i>	ТОРГОВЛЯ СО СТРАНАМИ ЗАПАДА ВО ВТОРОЙ ПОЛОВИНЕ XVI В	761
<i>Широкова М.В.</i>	ОБРАЗ РОССИИ ВО ФРАНЦУЗСКОЙ ПРЕССЕ И ЭПИСТОЛЯРНЫХ ИСТОЧНИКАХ В ПРЕДДВЕРИИ ВОЙНЫ 1812 ГОДА	764

ИСТОРИЯ ЦИВИЛИЗАЦИЙ ОТ ДРЕВНОСТИ ДО НОВОГО ВРЕМЕНИ

<i>Акименко Е.А.</i>	ИНФОРМАЦИОННЫЕ ТЕХНОЛОГИИ В СОХРАНЕНИИ ИСТОРИКО-КУЛЬТУРНОГО НАСЛЕДИЯ	766
<i>Джабаева Д.М.</i>	ИСТОЧНИКИ ПО СОЦИАЛЬНО-ЭКОНОМИЧЕСКИМ И ПОЛИТИЧЕСКИМ ОТНОШЕНИЯМ ХЕРСОНЕСА И ГОРОДОВ СЕВЕРНОГО ПРИЧЕРНОМОРЬЯ В IV-III ВЕКАХ ДО Н.Э.	768

ТЕОРЕТИЧЕСКИЕ И МЕТОДОЛОГИЧЕСКИЕ ПРОБЛЕМЫ ПРЕПОДАВАНИЯ ИСТОРИИ И ОБЩЕСТВОЗНАНИЯ

<i>Дербенева П.А.</i>	ТЕОРЕТИЧЕСКИЕ ОСНОВЫ ИСПОЛЬЗОВАНИЯ РОЛЕВЫХ ИГР В ИСТОРИЧЕСКОМ ОБРАЗОВАНИИ	770
-----------------------	---	-----

ПАМЯТЬ ПОТОМКОВ – ПОКОЛЕНИЮ ПОБЕДИТЕЛЕЙ (НАВСТРЕЧУ 80-ЛЕТИЮ ПОБЕДЫ В ВЕЛИКОЙ ОТЕЧЕСТВЕННОЙ ВОЙНЕ)

<i>Борсова Д.Д.</i>	ПАДЕНИЕ ТРЕТЬЕГО РЕЙХА	773
<i>Джаримова А.Р.</i>	СОХРАНЕНИЕ ПРЕЕМСТВЕННОСТИ ПАТРИОТИЧЕСКИХ ТРАДИЦИЙ РОССИИ: ОТ ВЕЛИКОЙ ОТЕЧЕСТВЕННОЙ ВОЙНЫ ДО СПЕЦИАЛЬНОЙ ВОЕННОЙ ОПЕРАЦИИ	775
<i>Ревякина А.Е.</i>	РОЛЬ ПОЛИТИКИ И ДЕЯТЕЛЬНОСТИ ОБЩЕСТВЕННЫХ ОРГАНИЗАЦИЙ В УКРЕПЛЕНИИ ЕДИНСТВА ФРОНТА И ТЫЛА В ГОДЫ ВЕЛИКОЙ ОТЕЧЕСТВЕННОЙ ВОЙНЫ	777
<i>Хуако Б.А.</i>	ФЕНОМЕН ПАТРИОТИЗМА СОВЕТСКОГО НАРОДА	779
<i>Хут А.Р.</i>	КОЛЛАБОРАЦИОНИЗМ В ГОДЫ ВЕЛИКОЙ ОТЕЧЕСТВЕННОЙ ВОЙНЫ. СОВРЕМЕННАЯ ОТЕЧЕСТВЕННАЯ И ЗАРУБЕЖНАЯ ИСТОРИОГРАФИЯ	782

Читаов А.К. БЕССМЕРТИЕ И СИЛА ЛЕНИНГРАДА 785

АКТУАЛЬНЫЕ ПРОБЛЕМЫ РЕГИОНАЛЬНОЙ ИСТОРИИ

Ляликова А.Е. ИСТОРИЯ ГОРОДА МАЙКОПА 787

ФАКУЛЬТЕТ АДЫГЕЙСКОЙ ФИЛОЛОГИИ И КУЛЬТУРЫ

АДЫГЕЙСКАЯ ЛИТЕРАТУРА И МЕТОДИКА ЕЁ ПРЕПОДАВАНИЯ

Бзэджэжъыкьо А. ХУДОЖЕСТВЕННЭ ТХЫГЪЭМ ПЕЙЗАЖЫР 789
КЪЭГЪЭЛЪЭГЪОКІЭ АМАЛ ЗЭРЭЩЫХЪУРЭМ ИЗЭГЪЭШЭН

Нэшъулъэщэ Д. АДЫГЭ ЛИТЕРАТУРЭМ ИУРОКХЭМ НОВЕЛЛЭР 791
ЗЭРЭЩЯБГЪЭШЭЩТЫМ ИМЕТОДИК

Шъаукьо Ф. АДЫГЭ ЛИТЕРАТУРЭМ ИУРОК УШЭТЫН ЮФШАГЪЭР 793
ЗЭРЭЩЫЗЭХЭПЩЭЩТЫР

Шъхъэлэхъо А. ІЭКЫБ АДЫГЭ ЛИТЕРАТУРЭМ ИЗЭГЪЭШЭН ГУРЫТ 796
ЕДЖАПІЭМ ЗЭРЭЩЫЗЭХЭПЩЭЩТЫР

АДЫГЕЙСКИЙ ЯЗЫК И МЕТОДИКА ЕГО ПРЕПОДАВАНИЯ

Кушъу А. БЗЭ ІЭПЫІЭГЪУ ГУЩЫІЭХЭМ ЯЕГЪЭДЖЭН ГУРЫТ 798
ЕДЖАПІЭМ ЗЭРЭЩЫЗЭХЭПЩЭЩТЫР

РУССКИЙ ЯЗЫК И МЕТОДИКА ЕГО ПРЕПОДАВАНИЯ

Ачмизова С.Р., ФРАЗЕОЛОГИЧЕСКИЕ ЕДИНИЦЫ И ИХ РОЛЬ В ТЕКСТЕ 800
Гучетль А.А. ХУДОЖЕСТВЕННОГО ПРОИЗВЕДЕНИЯ

Жемадукова Д.А., ФОРМУЛЫ РЕЧЕВОГО ЭТИКЕТА В РАЗНОСИСТЕМНЫХ 803
Муселимян Д.С. ЯЗЫКАХ (НА МАТЕРИАЛЕ РУССКОГО И АДЫГЕЙСКОГО
ЯЗЫКОВ)

Наниз Б.А. ИМЯ ЧЕЛОВЕКА В ЯЗЫКОВОЙ КАРТИНЕ МИРА 805

Хоконова Р.Р. УСТОЙЧИВЫЕ ЕДИНИЦЫ И ИХ ФУНКЦИИ В ТЕКСТЕ 808
ХУДОЖЕСТВЕННОГО ПРОИЗВЕДЕНИЯ (НА МАТЕРИАЛЕ
ПОВЕСТИ А. С. ПУШКИНА «КАПИТАНСКАЯ ДОЧКА»)

КАФЕДРА ИНОСТРАННЫХ ЯЗЫКОВ

АНГЛИЙСКИЙ ЯЗЫК

Абакумов А.А. ПРОИСХОЖДЕНИЕ ИСКОННО БРИТАНСКИХ ИМЁН И 810
ФАМИЛИЙ

Монич А.А. ПЕРСОНАЛИЗИРОВАННЫЕ ПРОГРАММЫ В ОБУЧЕНИИ 811
ИНОСТРАННОМУ ЯЗЫКУ

Немудрый Д. А. ЯЗЫК КАК ФОРМА ВЫРАЖЕНИЯ НАЦИОНАЛЬНОГО 813
ХАРАКТЕРА

Сметанин А.В. НАЦИОНАЛЬНЫЕ СТЕРЕОТИПЫ РУССКИХ И АНГЛИЧАН 814

Туов Н.Р. ОСОБЕННОСТИ РУССКОГО И АНГЛИЙСКОГО 815
МЕНТАЛИТЕТА

Хацуков А.М. ТИПЫ СОВРЕМЕННЫХ ОБРАЗОВАТЕЛЬНЫХ ТЕХНОЛОГИЙ 817
ПРИ ОБУЧЕНИИ ИНОСТРАННОМУ ЯЗЫКУ

<i>Кузьмин К.А.</i>	РАЗРАБОТКА ПРОГРАММНОГО МОДУЛЯ СИСТЕМЫ ПОЛУЧЕНИЯ ЭНЕРГИИ В УСЛОВИЯХ ГОРНОЙ МЕСТНОСТИ С ПРИМЕНЕНИЕМ ВИЭ	841
<i>Кузьмина Е.А.</i>	МОДУЛЬ ПОЛУЧЕНИЯ МЕТЕОСВЕДЕНИЙ ИЗ ОТКРЫТЫХ ИСТОЧНИКОВ И ИХ АНАЛИЗ С ПРИМЕНЕНИЕМ МАШИННОГО ОБУЧЕНИЯ	845
<i>Лисов Д.Н.</i>	РАЗРАБОТКА МОДУЛЯ ПРОГНОЗИРОВАНИЯ ПРОИЗВОДСТВА ЭЛЕКТРОЭНЕРГИИ АВТОНОМНЫМ ЭНЕРГОКОМПЛЕКСОМ С ВИЭ НА ОСНОВЕ НЕЙРОННЫХ СЕТЕЙ	847
<i>Махов С. С.</i>	ВЫБОР СРЕДСТВ ДЛЯ РАСПОЗНОВАНИЯ НОМЕРОВ НА ТРАНСПОРТЕ	850
<i>Сиюхов Мухамед Нур Яналович</i>	ТИПОВОЕ РЕШЕНИЕ ПОДДЕРЖКИ СЕТЕВОГО АДМИНИСТРИРОВАНИЯ КОЛЛЕДЖА	853
<i>Хакунов А.З.</i>	РАЗРАБОТКА ВЕБ-СЕРВИСА РАСПИСАНИЯ ФАКУЛЬТЕТА	855

ПРОЕКТИРОВАНИЯ АВТОМАТИЗИРОВАННЫХ СИСТЕМ ОБРАБОТКИ ИНФОРМАЦИИ И УПРАВЛЕНИЯ

<i>Саяпин Д.Д.</i>	ТИПОВОЙ ПРОЕКТ САЙТА ДЛЯ МАЛОЙ ОРГАНИЗАЦИИ	858
<i>Седой К.В.</i>	МОДУЛЬ ИНТЕГРАЦИИ ИНФОРМАЦИОННОЙ СИСТЕМЫ ВУЗА С БАЗОЙ ДАННЫХ СКУД	859

ИНСТИТУТ ЖИВЫХ СИСТЕМ И ИНЖЕНЕРИИ ЗДОРОВЬЯ

ФАКУЛЬТЕТ ЕСТЕСТВОЗНАНИЯ

БИОЛОГИЧЕСКАЯ ХИМИЯ С ОСНОВАМИ НУТРИЦИОЛОГИИ

<i>Колесникова А.В.</i>	РАЗНЫЕ АЛГОРИТМЫ ОПРЕДЕЛЕНИЯ ДИАСТАЗНОГО ЧИСЛА МЕДА	862
<i>Подставко Д.В.</i>	ПРЕАНАЛИТИЧЕСКИЕ ФАКТОРЫ, ВЫЗЫВАЮЩИЕ ЛОЖНОПОЛОЖИТЕЛЬНЫЕ РЕЗУЛЬТАТЫ АНАЛИЗОВ НА ВИЧ ИФА	865
<i>Шестопалова Д.И.</i>	ВЛИЯНИЕ ПФО-ФЕРМЕНТАЦИИ НА ФУНКЦИОНАЛЬНЫЕ СВОЙСТВА РАЗНЫХ ВИДОВ ЧАЯ	866

ГЕОГРАФИЯ

<i>Хачикян М.М.</i>	МЕТОДИКА ПРИМЕНЕНИЯ МУЛЬТИМЕДИЙНЫХ ПРЕЗЕНТАЦИЙ В ПРОЦЕССЕ ИЗУЧЕНИЯ ГЕОГРАФИИ В ОБЩЕОБРАЗОВАТЕЛЬНОЙ ШКОЛЕ	869
<i>Черная В.А.</i>	ОСНОВНЫЕ ОПРЕДЕЛЕНИЯ И ФОРМЫ ЭКОЛОГИЧЕСКОГО ТУРИЗМА	870

ЗООЛОГИЯ ПОЗВОНОЧНЫХ

<i>Байдалакова И.В., Волобуева Э.А., Гостева В.О.</i>	СПЕКТР ПИТАНИЯ УШАСТОЙ СОВЫ ASIO OTUS L. В Г.МАЙКОП	872
---	---	-----

ТЕОРИЯ И МЕТОДИКА ОБУЧЕНИЯ ГЕОГРАФИИ

<i>Азадов А.А.</i>	ПСИХОЛОГО-ПЕДАГОГИЧЕСКИЕ УСЛОВИЯ ПРИМЕНЕНИЯ ТЕСТОВЫХ ЗАДАНИЙ ДЛЯ КОНТРОЛЯ РЕЗУЛЬТАТОВ ОБУЧЕНИЯ В 9-Х КЛАССАХ В КУРСЕ «ГЕОГРАФИЯ РОССИИ. ХОЗЯЙСТВО И ГЕОГРАФИЧЕСКИЕ РАЙОНЫ» В ШКОЛЕ	876
<i>Гайдарь В.</i>	ПЕДАГОГИЧЕСКАЯ МОДЕЛЬ ФОРМИРОВАНИЯ ЭСТЕТИЧЕСКОЙ КУЛЬТУРЫ ВОСПРИЯТИЯ ПРИРОДЫ ОБУЧАЮЩИМИСЯ НА УРОКАХ ГЕОГРАФИИ В ОБЩЕОБРАЗОВАТЕЛЬНОЙ ШКОЛЕ	879
<i>Довадов А.Г.</i>	МЕТОДИКА ФОРМИРОВАНИЯ ГЕОМОРФОЛОГИЧЕСКИХ ПОНЯТИЙ У ОБУЧАЮЩИХСЯ 7-Х КЛАССОВ В ПРОЦЕССЕ ИЗУЧЕНИЯ ТЕМЫ «РЕЛЬЕФ МИРОВОГО ОКЕАНА» В ШКОЛЕ	882
<i>Мамутова А.С.</i>	ПЕДАГОГИЧЕСКИЕ УСЛОВИЯ ФОРМИРОВАНИЯ ЭКОНОМИЧЕСКИХ ПОНЯТИЙ У ОБУЧАЮЩИХСЯ 9-Х КЛАССОВ В КУРСЕ «ГЕОГРАФИЯ РОССИИ»	885
<i>Мередов В.К.</i>	МЕТОДИКА ПРИМЕНЕНИЯ МУЛЬТИМЕДИЙНЫХ ПРЕЗЕНТАЦИЙ В ПРОЦЕССЕ ИЗУЧЕНИЯ ЕСТЕСТВЕННОНАУЧНЫХ ДИСЦИПЛИН В ОБЩЕОБРАЗОВАТЕЛЬНОЙ ШКОЛЕ	887
<i>Халмырадова А.М.</i>	МЕТОДИКА ФОРМИРОВАНИЯ ПОНЯТИЙ У ОБУЧАЮЩИХСЯ 9-Х КЛАССОВ ПО ТЕМЕ «ТОПЛИВНО-ЭНЕРГЕТИЧЕСКИЙ КОМПЛЕКС» В КУРСЕ «ГЕОГРАФИЯ РОССИИ. ХОЗЯЙСТВО И ГЕОГРАФИЧЕСКИЕ РАЙОНЫ» В ШКОЛЕ	891
<i>Хачикян М.М.</i>	МЕТОДИКА ПРИМЕНЕНИЯ МУЛЬТИМЕДИЙНЫХ ПРЕЗЕНТАЦИЙ В ПРОЦЕССЕ ИЗУЧЕНИЯ ГЕОГРАФИИ В ОБЩЕОБРАЗОВАТЕЛЬНОЙ ШКОЛЕ	894

ТЕОРИЯ И МЕТОДИКА ОБУЧЕНИЯ БИОЛОГИИ

<i>Албатенко Е.С., Острикова А.М.</i>	АНАЛИЗ УЧЕБНИКА НОВОГО ПОКОЛЕНИЯ ФГОС 9 КЛАССА БИОЛОГИЯ	895
<i>Албатенко Е.С.</i>	ВОЗМОЖНОСТИ ИСПОЛЬЗОВАНИЯ ЭПИЗОДОВ ИЗ ПРОИЗВЕДЕНИЙ М.А. БУЛГАКОВА НА УРОКАХ БИОЛОГИИ	897
<i>Алексян С.</i>	СИСТЕМА ЭКОЛОГИЧЕСКИХ ПОНЯТИЙ В СОДЕРЖАНИИ УЧЕБНИКОВ БИОЛОГИИ «ЛИНИЯ ЖИЗНИ» 5-7 КЛАССОВ	899
<i>Атаева Г.</i>	ИНТЕГРИРОВАННЫЙ ЭЛЕКТИВНЫЙ КУРС ПО БИОЛОГИИ И ИНОСТРАННОМУ ЯЗЫКУ «РУССКИЕ УЧЕНЫЕ БИОЛОГИ»	902
<i>Вартанян К.</i>	АНАЛИТИЧЕСКИЙ ОБЗОР СОДЕРЖАНИЯ УЧЕБНИКА БИОЛОГИИ ДЛЯ 5 КЛАСС УМК «ЛИНИЯ ЖИЗНИ»	905
<i>Гурбанова Я.</i>	ИНТЕГРИРОВАННЫЙ ЭЛЕКТИВНЫЙ КУРС «РАСТИТЕЛЬНЫЕ РЕСУРСЫ ТУРКМЕНИСТАНА»	907
<i>Гучетль А.Э., Каратун С.Д.</i>	АНАЛИТИЧЕСКИЙ ОБЗОР СОДЕРЖАНИЯ УЧЕБНИКА БИОЛОГИИ ДЛЯ 6 КЛАСС УМК «ЛИНИЯ ЖИЗНИ»	909
<i>Колесникова А.В.</i>	ОБЩИЙ АНАЛИЗ СОДЕРЖАНИЯ УЧЕБНИКА БИОЛОГИИ 7 КЛАССА ФГОС	911
<i>Корецкая К.</i>	СИСТЕМА ПОНЯТИЙ ОБ ИСТОРИЧЕСКОМ РАЗВИТИИ РАСТИТЕЛЬНОГО МИРА В СОДЕРЖАНИИ УЧЕБНИКОВ БИОЛОГИИ «ЛИНИЯ ЖИЗНИ» 5-7 КЛАССОВ	913
<i>Кривонос В.</i>	ФОРМИРОВАНИЕ ПРЕДМЕТНЫХ УМЕНИЙ У ОБУЧАЮЩИХСЯ ПРИ РЕШЕНИИ РАСЧЕТНЫХ ЗАДАЧ ПО БИОЛОГИИ	915

<i>Омельченко А.А.</i>	ИНТЕГРИРОВАННЫЙ КУРС «ЗЕЛЕНый ПАТРУЛЬ»	918
<i>Омельченко А.А.</i>	СТАТЬЯ СВЯЗЬ БИОЛОГИИ И ИЗОБРАЗИТЕЛЬНОГО ИСКУССТВА	921
<i>Онмедов Тут</i>	МЕТОДИКА ФОРМИРОВАНИЯ ЗНАНИЙ О РАЗНООБРАЗИИ РАСТЕНИЙ СРЕДСТВАМИ РОЛЕВЫХ ИГР ПРИ ОБУЧЕНИИ БИОЛОГИИ В 6 КЛАССЕ	922
<i>Петрушкевич М. С.</i>	ЭЛЕКТИВНЫЙ КУРС «БИОПРОФ»	923
<i>Пикалова Н.</i>	СИСТЕМА ПОНЯТИЙ О КРУГОВОРОТЕ ВЕЩЕСТВ В ПРИРОДЕ В СОДЕРЖАНИИ ШКОЛЬНОГО КУРСА БИОЛОГИИ	926
<i>Пикалова Н.А.</i>	ИНТЕГРИРОВАННЫЙ ЭЛЕКТИВНЫЙ КУРС «БИОЛОГИЧЕСКАЯ НАУКА В ИСТОРИЧЕСКОМ КОНТЕКСТЕ: УРОКИ ОТ ДРЕВНОСТИ ДО СОВРЕМЕННОСТИ»	929
<i>Потапова Т.Д.</i>	ИНТЕГРИРОВАННЫЙ ЭЛЕКТИВНЫЙ КУРС «ЗАНИМАТЕЛЬНАЯ БИОГЕОГРАФИЯ»	931
<i>Потапова Т.Д.</i>	МЕТОДИКА ФОРМИРОВАНИЯ ИССЛЕДОВАТЕЛЬСКИХ УМЕНИЙ НА УРОКАХ БИОЛОГИИ В 7 КЛАССЕ СРЕДСТВАМИ ИНФОГРАФИКИ	933
<i>Тахтаулова А.В.</i>	ЭЛЕКТИВНЫЙ ИНТЕГРАТИВНЫЙ КУРС «АЛЛЕГОРИЯ ЧУВСТВ» ДЛЯ ОБУЧАЮЩИХСЯ 9 КЛАССА	935
<i>Тахтаулова А.В.</i>	СИСТЕМА ПОНЯТИЙ О ПРОЦЕССАХ ЖИЗНЕДЕЯТЕЛЬНОСТИ В РАСТИТЕЛЬНОМ ОРГАНИЗМЕ	938
<i>Тхагапсова М.Н.</i>	ВОЗМОЖНОСТИ ИСПОЛЬЗОВАНИЯ НАУЧНОГО МАТЕРИАЛА Б.Ю. ХАКУНОВА НА УРОКАХ БИОЛОГИИ	941
<i>Устюжанина А.Н.</i>	ИСПОЛЬЗОВАНИЕ ИНТЕГРАЦИИ БИОЛОГИИ С ОСНОВОЙ БЕЗОПАСНОСТИ ЖИЗНЕДЕЯТЕЛЬНОСТИ (ОБЖ) В СОДЕРЖАНИИ АВТОРСКОГО ЭЛЕКТИВНОГО КУРСА «В ЗДОРОВОМ ТЕЛЕ – ЗДОРОВЫЙ ДУХ»	943
<i>Хачикян М.</i>	ИНТЕГРИРОВАННЫЙ ЭЛЕКТИВНЫЙ КУРС «ПСИХОЛОГИЧЕСКИЕ ОСНОВЫ ВЫСШЕЙ НЕРВНОЙ ДЕЯТЕЛЬНОСТИ»	945
<i>Чарыгелдиев Р. Ч.</i>	МЕТОДИКА ФОРМИРОВАНИЯ ПОЛИТЕХНИЧЕСКИХ УМЕНИЙ СЕЛЬСКИХ ШКОЛЬНИКОВ 6 КЛАССА В ПРОЦЕССЕ ОБУЧЕНИЯ БИОЛОГИИ	948
<i>Шевченко О.</i>	СИСТЕМА ТАКСОНОМИЧЕСКИХ ПОНЯТИЙ И ЕЁ ОТРАЖЕНИЕ В СОДЕРЖАНИИ УЧЕБНИКОВ БИОЛОГИИ СЕРИИ «ЛИНИЯ ЖИЗНИ» ДЛЯ 5-7 КЛАССОВ	950
<i>Эмирзакова А.Р.</i>	ИСПОЛЬЗОВАНИЕ ОПОРНЫХ СХЕМ КАК СРЕДСТВА ВИЗУАЛИЗАЦИИ ПРОЦЕССА ОБУЧЕНИЯ ШКОЛЬНИКОВ ПРЕДМЕТУ «БИОЛОГИЯ»	952
<i>Эмирзакова А.Р.</i>	ОПОРНЫЕ СХЕМЫ КАК СРЕДСТВО ВИЗУАЛИЗАЦИИ ОСНОВНОГО СОДЕРЖАНИЯ ШКОЛЬНОГО ПРЕДМЕТА БИОЛОГИИ	955
<i>Эмирзакова А.Р.</i>	ИСПОЛЬЗОВАНИЕ ИНТЕГРАЦИИ БИОЛОГИИ МИРОВОЙ ХУДОЖЕСТВЕННОЙ ЛИТЕРАТУРЫ И ФИЗИКИ В СОДЕРЖАНИИ АВТОРСКОГО ЭЛЕКТИВНОГО КУРСА «ФАНТАСТИЧЕСКАЯ РЕАЛЬНОСТЬ»	957
<i>Югова М.А.</i>	ИНТЕГРИРОВАННЫЙ ЭЛЕКТИВНЫЙ КУРС «МИР ЛЕКАРСТВЕННЫХ РАСТЕНИЙ»	960
<i>Югова М.А.</i>	МЕТОДИКА ФОРМИРОВАНИЯ ЧИТАТЕЛЬСКОЙ ГРАМОТНОСТИ НА УРОКАХ БИОЛОГИИ ПРИ ИЗУЧЕНИИ РАЗДЕЛА «ОБЩАЯ БИОЛОГИЯ»	963

МЕТОДИКА ОБУЧЕНИЯ ХИМИИ

- Петрушкевич М.С.* МЕТОДИКА ОРГАНИЗАЦИИ ПРОБЛЕМНОГО ХИМИЧЕСКОГО ЭКСПЕРИМЕНТА ПРИ ИЗУЧЕНИИ ХИМИИ В СРЕДНЕЙ ШКОЛЕ 965
- Устюжанина А.Н.* МЕТОДИКА ФОРМИРОВАНИЯ СИСТЕМНЫХ ЗНАНИЙ ПО ХИМИИ В ОБЩЕОБРАЗОВАТЕЛЬНОЙ ШКОЛЕ 968

ФИЗИОЛОГИЯ РАСТЕНИЙ И БИОТЕХНОЛОГИИ

- Герасимова Н.А.* ОСОБЕННОСТИ ВОДНОГО РЕЖИМА КЛЕКАЧКИ КОЛХИДСКОЙ (STARHYLEA COLCHICA STEV.) В БОТАНИЧЕСКОМ САДУ АДЫГЕЙСКОГО ГОСУДАРСТВЕННОГО УНИВЕРСИТЕТА 971
- Гнездилова Я.А.* ОСОБЕННОСТИ РАЗМНОЖЕНИЯ РАСТЕНИЙ РОДА МАГНОЛИЯ MAGNOLIA В БОТАНИЧЕСКОМ САДУ АДЫГЕЙСКОГО ГОСУДАРСТВЕННОГО УНИВЕРСИТЕТА 973
- Кликов Б.Д.* ЭТИЧЕСКИЕ АСПЕКТЫ БИОТЕХНОЛОГИИ 975
- Мищукова Д.Г.* ПЕРСПЕКТИВЫ РАЗВИТИЯ БИОТЕХНОЛОГИИ В ПОЛУЧЕНИИ ВИТАМИННЫХ ПРЕПАРАТОВ 977
- Сазонова А.М., Кийко Е.А.* ОСОБЕННОСТИ АНАТОМИЧЕСКОГО СТРОЕНИЯ ЛИСТЬЕВ МАГНОЛИИ КРУПНОЦВЕТКОВОЙ (MAGNOLIA GRANDIFLORA L.) 978
- Сазонова А.М.* ОСОБЕННОСТИ СТРОЕНИЯ ПОБЕГОВ И ПОЧЕК НЕКОТОРЫХ ПРЕДСТАВИТЕЛЕЙ РОДА МАГНОЛИЯ (MAGNOLIA) 980
- Семенов К.И.* АНТИОКСИДАНТНЫЕ СВОЙСТВА ЛИСТЬЕВ УНАБИ (ZIZYRPHUS JULUBA MILL.) В УСЛОВИЯХ ПРЕДГОРИЙ АДЫГЕИ 983
- Сергова А.А.* ЗАРАЖЁННОСТЬ ЗЕРНА ОЗИМОЙ ПШЕНИЦЫ ГРИБАМИ РОДА ФУЗАРИУМ (FUSARIUM) В РЕСПУБЛИКЕ АДЫГЕЯ 986
- Шумахова Д.А.* ФИЗИОЛОГИЧЕСКИЕ ПОКАЗАТЕЛИ ИНТРОДУЦИРОВАННЫХ ФОРМ ТУИ ЗАПАДНОЙ В БОТАНИЧЕСКОМ САДУ АДЫГЕЙСКОГО ГОСУДАРСТВЕННОГО УНИВЕРСИТЕТА 988

ХИМИЯ И ЭКОЛОГИЯ

- Тахтаулова А.В.* БИОЛОГИЧЕСКАЯ РОЛЬ ЙОДА В ОРГАНИЗМЕ ЧЕЛОВЕКА 990

ЭКОЛОГИЯ

- Байдалакова И.В., Серёгин А.А.* ПРОТОПРИРОДНЫЙ ЭКОЛОГИЧЕСКИЙ КАРКАС УРБАНИЗИРОВАННОЙ ТЕРРИТОРИИ: НА ПРИМЕРЕ ГОРОДА МАЙКОПА 992
- Байдалакова И.В.* СТРЕКОЗЫ УРБАНИЗИРОВАННЫХ ТЕРРИТОРИЙ НА ПРИМЕРЕ МАЙКОПА И КРАСНОДАРА 995
- Волобуева Э.А.* ШМЕЛИ РЕСПУБЛИКИ АДЫГЕИ 997
- Гладенький А.А.* ФАУНА КРОВОСОСУЩИХ ДВУКРЫЛЫХ НАСЕКОМЫХ СЕВЕРО-ЗАПАДНОГО КАВКАЗА 998

<i>Кутенкова М.В.</i>	ОЦЕНКА ВОЗДЕЙСТВИЯ БИОПРЕПАРАТОВ НА СКОРОСТЬ ДЕГРАДАЦИИ ПОБОЧНЫХ ПРОДУКТОВ КРС	999
<i>Серёгин А.А.</i>	ФАУНА СЕМЕЙСТВА БОЖЬИ КОРОВКИ (СОCCINELLIDAE) РЕСПУБЛИКИ АДЫГЕЯ	1002

ЭКОНОМИЧЕСКАЯ, СОЦИАЛЬНАЯ И ПОЛИТИЧЕСКАЯ ГЕОГРАФИЯ, ГЕОИНФОРМАЦИОННЫЕ И КОСМИЧЕСКИЕ ТЕХНОЛОГИИ И ТУРИЗМ

<i>Бойцова П.</i>	ПРИМЕНЕНИЕ СИСТЕМЫ ДИСТАНЦИОННОГО МОНИТОРИНГА ЗЕМЕЛЬ СЕЛЬСКОХОЗЯЙСТВЕННОГО НАЗНАЧЕНИЯ	1004
<i>Водяха В.А.</i>	РЕКРЕАЦИОННО-РЕСУРСНЫЙ ПОТЕНЦИАЛ ГОРОДА ПРИМОРСКО-АХТАРСК КРАСНОДАРСКОГО КРАЯ	1005
<i>Гучетль А.Э.</i>	ОБЗОР ПОЛЕЗНЫХ ИСКОПАЕМЫХ ЕВРАЗИИ	1008
<i>Калачева Р.Р.</i>	ТУРИЗМ В АРМЕНИИ: ПРОБЛЕМЫ И ПЕРСПЕКТИВЫ	1010
<i>Кутузова П.М.</i>	ЭКОНОМИКО-ГЕОГРАФИЧЕСКИЙ АНАЛИЗ УРАЛЬСКОГО ЭКОНОМИЧЕСКОГО РАЙОНА	1012
<i>Ларина А.Г.</i>	ИСТОРИЧЕСКИЙ ОЧЕРК ЭКОНОМИЧЕСКОГО РАЙОНИРОВАНИЯ РОССИИ	1014
<i>Мальцева М.</i>	ГИС ТЕХНОЛОГИИ ТУРИЗМЕ	1017
<i>Саморядова Д.</i>	КОСМИЧЕСКИЙ МОНИТОРИНГ ЗЕМЛИ: ЭКОЛОГИЧЕСКИЕ И ПРИРОДОРЕСУРСНЫЕ ЦЕЛИ	1018
<i>Сахнова Ю.</i>	ЭКЗОГЕННЫЙ ПРОЦЕССЫ И РЕЛЬЕФ	1019
<i>Трефилова Е.В.</i>	ЭКОНОМИКО-ГЕОГРАФИЧЕСКИЙ АНАЛИЗ ЗАПАДНО- СИБИРСКОГО ЭКОНОМИЧЕСКОГО РАЙОНА	1020
<i>Цицава Д.К.</i>	ЭКОНОМИКО-ГЕОГРАФИЧЕСКИЙ АНАЛИЗ СЕВЕРО- КАВКАЗСКОГО ЭКОНОМИЧЕСКОГО РАЙОНА	1022
<i>Черная В.А.</i>	ОСНОВНЫЕ ОПРЕДЕЛЕНИЯ И ФОРМЫ ЭКОЛОГИЧЕСКОГО ТУРИЗМА	1025
<i>Шумский Р.</i>	ПРИМЕНЕНИЕ ГИС ТЕХНОЛОГИЙ В КОСМИЧЕСКОЙ ДИАГНОСТИКЕ	1027

ОСНОВЫ ФАРМОКОЛОГИЧЕСКОЙ ХИМИИ

<i>Пивоварова Е.П.</i>	ЙОД - ВАЖНЫЙ МИКРОЭЛЕМЕНТ ПИТАНИЯ	1028
------------------------	-----------------------------------	------

ФИЗИОЛОГИЧЕСКИЕ МЕХАНИЗМЫ МОРФОГЕНЕЗА И АДАПТОГЕНЕЗА УЧАЩЕЙСЯ МОЛОДЁЖИ В УСЛОВИЯХ ИНТЕГРАЦИИ ИННОВАЦИОННЫХ И ФИЗКУЛЬТУРНО-ОЗДОРОВИТЕЛЬНЫХ ПРОГРАММ

<i>Гутов И.Х.</i>	ОСОБЕННОСТИ ПСИХОФИЗИОЛОГИЧЕСКОГО СТАТУСА СТУДЕНТОВ	1030
-------------------	--	------

СИСТЕМАТИКА И ИНТРОДУКЦИЯ РАСТЕНИЙ

<i>Гордюшкина Д.Ю.</i>	ФИТОПАТОГЕННЫЕ ГРИБЫ, ПОРАЖАЮЩИЕ ВИД КАРТОФЕЛЬ (SOLANUM TUBEROSUM): МОРФОЛОГИЯ И МЕТОДЫ БОРЬБЫ С НИМИ	1032
<i>Здоренко Х.А.</i>	КРАСНОКНИЖНЫЕ ЛЕКАРСТВЕННЫЕ РАСТЕНИЯ АДЫГЕИ. СПОСОБЫ ОХРАНЫ И ЗАБОТЫ О НИХ	1035
<i>Катансус А.А.</i>	ЯДОВИТЫЕ РАСТЕНИЯ РЕСПУБЛИКИ АДЫГЕЯ	1038

<i>Колтунцева К.В.</i>	АЛКАЛОИДЫ И АЛКАЛОИДОСОДЕРЖАЩИЕ РАСТЕНИЯ РЕСПУБЛИКИ АДЫГЕЯ	1040
<i>Колтунцева Т.В.</i>	ГЛИКОЗИДЫ И ГЛИКОСОДЕРЖАЩИЕ РАСТЕНИЯ АДЫГЕИ	1041
<i>Лозицкая Д.С.</i>	ФИТОПАТОГЕННЫЕ ГРИБЫ, ПОРАЖАЮЩИЕ РОД КАПУСТА (BRASSICA): МОРФОЛОГИЯ И МЕТОДЫ БОРЬБЫ С НИМИ	1043
<i>Мищукова Д.Г.</i>	СТРУКТУРА ФЛОРЫ ЖЕЛЕЗНОДОРОЖНЫХ НАСЫПЕЙ ГОРОДА МАЙКОПА	1046
<i>Мурадян С.Г.</i>	ПИГМЕНТЫ ЦВЕТКОВЫХ РАСТЕНИЙ ПОД ВЛИЯНИЕМ СОЛЕЙ ТЯЖЕЛЫХ МЕТАЛЛОВ	1047

ФИЗИОЛОГИЯ ЧЕЛОВЕКА

<i>Корсунов М.А.</i>	ПСИХОФИЗИОЛОГИЧЕСКИЕ ОСОБЕННОСТИ АДАПТАЦИИ СТУДЕНТОВ К ОБРАЗОВАТЕЛЬНОМУ ПРОЦЕССУ	1050
<i>Куликов Б.Д.</i>	ОПРЕДЕЛЕНИЕ ФИЗИЧЕСКОЙ РАБОТОСПОСОБНОСТИ СПОРТСМЕНОВ РАЗНЫХ СОМАТОТИПОВ (ПО Н.ШЕВКУНЕНКО)	1051

ИНСТИТУТ ФИЗИЧЕСКОЙ КУЛЬТУРЫ И ДЗЮДО

ПРОБЛЕМЫ НАУК О ФИЗИЧЕСКОМ ВОСПИТАНИИ И СПОРТЕ

<i>Богорубова А.А.</i>	ПРОБЛЕМЫ ФИЗИЧЕСКОГО ВОСПИТАНИЯ ШКОЛЬНИКОВ	1053
<i>Дорохов Д.Е.</i>	ОСОБЕННОСТИ РАЗВИТИЯ СИЛОВЫХ СПОСОБНОСТЕЙ У ДЕТЕЙ ШКОЛЬНОГО ВОЗРАСТА	1055
<i>Дровалёва И.О.</i>	ИНТЕРЕСЫ ПОДРОСТКОВ К ФИЗКУЛЬТУРНО-СПОРТИВНОЙ ДЕЯТЕЛЬНОСТИ	1057
<i>Дровалёва М.О.</i>	ФИЗИЧЕСКОЕ ВОСПИТАНИЕ ШКОЛЬНИКОВ НА ОСНОВЕ СПОРТИВНО-ОРИЕНТИРОВАННОГО ПОДХОДА	1059
<i>Латкина И.С.</i>	РАЗНОНАПРАВЛЕННОСТЬ СПОРТИВНОЙ КУЛЬТУРЫ ЛИЧНОСТИ	1061
<i>Петрова М.А.</i>	ДИНАМИКА СОСТОЯНИЯ ЗДОРОВЬЯ УЧАЩИХСЯ МЛАДШИХ КЛАССОВ	1062
<i>Фаткуллина Э.Ф.</i>	ФИЗИЧЕСКАЯ ПОДГОТОВКА ДЕТЕЙ МЛАДШЕГО ШКОЛЬНОГО ВОЗРАСТА НА УРОКАХ ФИЗИЧЕСКОЙ КУЛЬТУРЫ	1064

ТЕОРИЯ И МЕТОДИКА СПОРТИВНОЙ ТРЕНИРОВКИ

<i>Азашикова М.Н.</i>	МЕТОДИКА РАЗВИТИЯ ГИБКОСТИ У ЮНЫХ ПЛОВЦОВ	1066
<i>Ганеева С.Р.</i>	МЕТОДИКА РАЗВИТИЯ СКОРОСТНО-СИЛОВЫХ КАЧЕСТВ У ЮНЫХ БАСКЕТБОЛИСТОК	1068
<i>Дюбина К.Г.</i>	МЕТОДИКА РАЗВИТИЯ ГИБКОСТИ У ЮНЫХ ТХЭКВОНДИСТОВ	1070
<i>Калина М.А.</i>	МЕТОДИКА РАЗВИТИЯ СИЛЫ И СКОРОСТНО-СИЛОВЫХ СПОСОБНОСТЕЙ У ШКОЛЬНИЦ 13-14 ЛЕТ В СИСТЕМЕ УРОКОВ ФИЗИЧЕСКОЙ КУЛЬТУРЫ	1072
<i>Карнаух Г.В.</i>	МЕТОДИКА СОВЕРШЕНСТВОВАНИЯ КОМАНДНЫХ ВЗАИМОДЕЙСТВИЙ ФУТБОЛИСТОВ НА ЭТАПЕ УГЛУБЛЁННОЙ СПЕЦИАЛИЗАЦИИ	1074

<i>Кост Я.А.</i>	ПСИХОЛОГИЧЕСКАЯ ПОДГОТОВКА ГИМНАСТОК 11-12 ЛЕТ	1077
<i>Мальцев М.Д.</i>	МЕТОДИКА ФИЗИЧЕСКОЙ ПОДГОТОВКИ ЮНЫХ БАСКЕТБОЛИСТОВ	1080
<i>Раджабов Р.М.</i>	МЕТОДИКА РАЗВИТИЯ БЫСТРОТЫ У ЮНЫХ ЛЕГКОАТЛЕТОВ	1081
<i>Тюльпарова Д.М.</i>	МЕТОДИКА РАЗВИТИЯ ПСИХОМОТОРНЫХ СПОСОБНОСТЕЙ ЮНЫХ БОРЦОВ	1084

ФИЗИЧЕСКАЯ КУЛЬТУРА И СПОРТ: СОВРЕМЕННЫЕ ТЕНДЕНЦИИ, АКТУАЛЬНЫЕ НАПРАВЛЕНИЯ, ПЕРСПЕКТИВЫ РАЗВИТИЯ

<i>Акопян Т.Г.</i>	ФИЗИЧЕСКАЯ ПОДГОТОВЛЕННОСТЬ И КРИТЕРИИ ЕЁ ОЦЕНКИ У ЮНЫХ БОРЦОВ	1087
<i>Аллерт К.В.</i>	ПРОФИЛАКТИКА ЗАБОЛЕВАНИЙ ОПОРНО-ДВИГАТЕЛЬНОГО АППАРАТА ПОСРЕДСТВОМ ФИТНЕСА	1089
<i>Бабиченко А.В.</i>	САНОГЕННОЕ МЫШЛЕНИЕ И ФИТНЕС КАК ИНСТРУМЕНТ В ПРОФИЛАКТИКЕ СТРЕССА	1091
<i>Воронцов А.С.</i>	МЕТОДИКА РАЗВИТИЯ КООРДИНАЦИОННЫХ СПОСОБНОСТЕЙ НА ЭТАПЕ НАЧАЛЬНОЙ ПОДГОТОВКИ	1094
<i>Гадамов С.</i>	ОСНОВЫ СИЛОВОЙ ПОДГОТОВКИ ШКОЛЬНИКОВ	1097
<i>Горбенко Д.В.</i>	МЕТОДИКА СПЕЦИАЛЬНОЙ СИЛОВОЙ ПОДГОТОВКИ СПОРТСМЕНОВ ОРИЕНТИРОВЩИКОВ 16-17 ЛЕТ	1099
<i>Григоренко К.А.</i>	ФИЗИОЛОГИЧЕСКИЕ МЕХАНИЗМЫ СИЛОВОЙ ТРЕНИРОВКИ ЖЕНЩИН	1100
<i>Дакаева А.Р.</i>	МЕТОДИКА РАЗВИТИЯ ГИБКОСТИ У ДЕВОЧЕК 5-6 ЛЕТ, ЗАНИМАЮЩИХСЯ ХУДОЖЕСТВЕННОЙ ГИМНАСТИКОЙ	1103
<i>Дровалёва М.О.</i>	ФОРМИРОВАНИЕ ГОТОВНОСТИ БУДУЩИХ ПЕДАГОГОВ К ОРГАНИЗАЦИИ ИНКЛЮЗИВНОГО ОБРАЗОВАНИЯ В СФЕРЕ ФИЗИЧЕСКОГО ВОСПИТАНИЯ	1110
<i>Егоров Д.Е.</i>	РАЗВИТИЕ ОСНОВНЫХ ДВИГАТЕЛЬНЫХ НАВЫКОВ И ФИЗИЧЕСКИХ КАЧЕСТВ ДЕТЕЙ МЛАДШЕГО ШКОЛЬНОГО ВОЗРАСТА	1112
<i>Жаркас О.</i>	НЕКОТОРЫЕ ОСОБЕННОСТИ ОБЩЕЙ И СПЕЦИАЛЬНОЙ ФИЗИЧЕСКОЙ ПОДГОТОВКИ ЮНЫХ ФУТБОЛИСТОВ	1115
<i>Мерказов Д.А.</i>	РАЗВИТИЕ ДВИГАТЕЛЬНЫХ СПОСОБНОСТЕЙ У ЮНЫХ БОРЦОВ В ПРОЦЕССЕ ИГРОВОЙ ДЕЯТЕЛЬНОСТИ	1117
<i>Москалец В.А.</i>	БОДИБИЛДИНГ КАК СПОРТ И ОБРАЗ ЖИЗНИ	1120
<i>Рябов Ю.А.</i>	ФИЗИЧЕСКАЯ ПОДГОТОВЛЕННОСТЬ И ОСОБЕННОСТИ ФИЗИЧЕСКОГО РАЗВИТИЯ ЮНЫХ БАСКЕТБОЛИСТОВ	1123
<i>Сугуняка С.Д.</i>	МЕТОДИКА РАЗВИТИЯ СИЛЫ У КВАЛИФИЦИРОВАННЫХ СПОРТСМЕНОВ В ВОЗРАСТЕ 18-22 ЛЕТ	1126
<i>Тюльпарова Д.М.</i>	МЕТОДИКА РАЗВИТИЯ ПСИХОМОТОРНЫХ СПОСОБНОСТЕЙ ЮНЫХ БОРЦОВ	1129
<i>Хачак К.М.</i>	СИНДРОМ ЭМОЦИОНАЛЬНОГО ВЫГОРАНИЯ У СПОРТСМЕНОВ	1131
<i>Хачатурян М.А.</i>	ГИМНАСТИКА – УНИВЕРСАЛЬНОЕ СРЕДСТВО ФИЗИЧЕСКОЙ КУЛЬТУРЫ ДЛЯ РЕШЕНИЯ ЗАДАЧ РАЗВИТИЯ ДЕТЕЙ	1135

МЕДИКО-БИОЛОГИЧЕСКИЕ И ПЕДАГОГИЧЕСКИЕ ОСНОВЫ ЗДОРОВЬЕСБЕРЕЖЕНИЯ ЧЕЛОВЕКА

<i>Исмаилов Р.А.</i>	ИНДИВИДУАЛИЗАЦИЯ УЧЕБНО-ТРЕНИРОВОЧНОГО ПРОЦЕССА ЮНЫХ ДЗЮДОИСТОВ НА НАЧАЛЬНОМ ЭТАПЕ ПОДГОТОВКИ	1137
<i>Халатян И.Ю.</i>	ФОРМИРОВАНИЕ МОТИВАЦИИ К ЗАНЯТИЯМ ФИЗКУЛЬТУРНО-ОЗДОРОВИТЕЛЬНОЙ ДЕЯТЕЛЬНОСТЬЮ У ПОДРОСТКОВ НА УРОКАХ ФИЗИЧЕСКОЙ КУЛЬТУРЫ	1138

ТЕОРЕТИЧЕСКИЕ ОСНОВЫ ФИЗИЧЕСКОГО ВОСПИТАНИЯ

<i>Ашинов Т.А.</i>	МЕТОДИКА СОВЕРШЕНСТВОВАНИЯ ТЕХНИЧЕСКОЙ ПОДГОТОВКИ ФУТБОЛИСТОВ РАЗЛИЧНЫХ ИГРОВЫХ АМПЛУА В МИНИ-ФУТБОЛЕ	1140
<i>Багдасарян А.К.</i>	МЕТОДИКА ФИЗИЧЕСКОЙ ПОДГОТОВКИ БОКСЕРОВ 9-10 ЛЕТ	1143
<i>Бейдуллаева А.Р.</i>	МЕТОДИКА ФИЗИЧЕСКОЙ ПОДГОТОВКИ ЮНЫХ ВОЛЕЙБОЛИСТОВ	1145
<i>Врадий С.А.</i>	МЕТОДИКА РАЗВИТИЯ ЛОВКОСТИ ЮНЫХ БОКСЕРОВ НА ЭТАПЕ НАЧАЛЬНОЙ ПОДГОТОВКИ	1146
<i>Евсеев И.А.</i>	РАЗВИТИЕ ГИБКОСТИ У ДЕТЕЙ МЛАДШЕГО ШКОЛЬНОГО ВОЗРАСТА	1149
<i>Кобж М.Ю.</i>	МЕТОДИКА ИНТЕГРАЛЬНОЙ ТРЕНИРОВКИ ФУТБОЛИСТОВ 16-17 ЛЕТ В ПОДГОТОВИТЕЛЬНОМ ПЕРИОДЕ	1151
<i>Кучерова Е.С.</i>	ИНТЕГРАТИВНЫЙ ПОДХОД В ФОРМИРОВАНИИ ПОЗНАВАТЕЛЬНОЙ АКТИВНОСТИ УЧАЩИХСЯ МЛАДШИХ КЛАССОВ НА УРОКАХ ФИЗИЧЕСКОЙ КУЛЬТУРЫ	1154
<i>Лобода А.О.</i>	ОБЩИЕ ЗАКОНОМЕРНОСТИ ВОЗНИКНОВЕНИЯ, СТАНОВЛЕНИЯ И РАЗВИТИЯ СТРЕЛКОВОГО СПОРТА	1156
<i>Молчанов Б.П.</i>	ОСОБЕННОСТИ ТРЕНИРОВОЧНЫХ ЗАНЯТИЙ ПРИ ПОДГОТОВКЕ ЮНЫХ ФУТБОЛИСТОВ В УСЛОВИЯХ ОБЩЕОБРАЗОВАТЕЛЬНЫХ ШКОЛ	1158
<i>Николаев Н.А.</i>	МЕТОДИКА РАЗВИТИЕ КООРДИНАЦИОННЫХ СПОСОБНОСТЕЙ У ДЗЮДОИСТОВ 10-12 ЛЕТ	1161
<i>Шкуро Г.Р.</i>	МЕТОДИКА ТЕХНИЧЕСКОЙ ПОДГОТОВКИ ЮНЫХ ФУТБОЛИСТОВ НА НАЧАЛЬНОМ ЭТАПЕ ОБУЧЕНИЯ	1163

СОВРЕМЕННЫЕ ПРОБЛЕМЫ ПРОФЕССИОНАЛЬНО-ПЕДАГОГИЧЕСКОГО ОБРАЗОВАНИЯ

<i>Деревянко А.</i>	ПРОФЕССИОНАЛЬНАЯ ЭТИКА БУДУЩЕГО СПОРТИВНОГО ПЕДАГОГА	1166
<i>Дрвалёва И.О.</i>	СОВРЕМЕННЫЕ ПРОБЛЕМЫ ПРОФЕССИОНАЛЬНО-ПЕДАГОГИЧЕСКОГО ОБРАЗОВАНИЯ	1169
<i>Никитенко О.С.</i>	ПСИХОЛОГО-ПЕДАГОГИЧЕСКИЕ УСЛОВИЯ ФОРМИРОВАНИЯ СПОСОБНОСТИ К ПРОЕКТИРОВАНИЮ ПРОФЕССИОНАЛЬНО-ЛИЧНОСТНОГО САМОРАЗВИТИЯ У ОБУЧАЮЩИХСЯ КОЛЛЕДЖА	1171

СЕКЦИЯ КАФЕДРЫ ФИЗИЧЕСКОГО ВОСПИТАНИЯ

<i>Бережная Л.Е.</i>	ПРОФИЛАКТИКА ИНТЕРНЕТ-ЗАВИСИМОСТИ, ПУТЕМ ВОВЛЕЧЕНИЯ МОЛОДЕЖИ В СПОРТИВНЫЕ МЕРОПРИЯТИЯ	1173
----------------------	---	------

<i>Данилов А.А.</i>	ПЕРСПЕКТИВЫ РАЗВИТИЯ СПОРТА ДЛЯ ЛЮДЕЙ С ОГРАНИЧЕННЫМИ ВОЗМОЖНОСТЯМИ ЗДОРОВЬЯ	1176
<i>Михалочкина А.П.</i>	ПРОФИЛАКТИКА РАССТРОЙСТВ ПИЩЕВОГО ПОВЕДЕНИЯ КАК ОДИН ИЗ КОМПОНЕНТОВ ФОРМИРОВАНИЯ ЗДОРОВОГО ОБРАЗА ЖИЗНИ	1177

ИНСТИТУТ ПРАВА

ИСТОРИЯ ГОСУДАРСТВА И ПРАВА, СОЦИОЛОГИЯ ПРАВА

<i>Дидухова А.А.</i>	БИЛЛЬ О ПРАВАХ 1791 Г.	1178
<i>Аутлева С.М.</i>	НЮРНБЕРГСКИЙ ПРОЦЕСС	1180
<i>Саад М.Г.</i>	СОВРЕМЕННЫЕ ТИПЫ ЛИЧНОСТИ КАК ФАКТОР ДЕВИАНТНОГО ПОВЕДЕНИЯ	1181
<i>Уджуху А.Р.</i>	ГОСТИНГ КАК ФОРМА ИГНОРИРОВАНИЯ	1183
<i>Хатиштова А.А.</i>	МЕТОДЫ ВЫЯВЛЕНИЯ ПСИХОПАТОВ В ОБЩЕСТВЕ	1185

ТЕОРИЯ ГОСУДАРСТВА И ПРАВА, ПОЛИТОЛОГИЯ

<i>Борсова Д.Д.</i>	ПОДРОСТКОВЫЕ ОПГ: «КАЗАНСКИЙ ФЕНОМЕН»	1187
<i>Гишев М.Р.</i>	ФАКТОРЫ ФОРМИРОВАНИЯ ЭЛЕКТОРАЛЬНОГО ПОВЕДЕНИЯ МОЛОДЁЖИ	1189
<i>Диденко О.В.</i>	ПОНЯТИЕ И СУЩНОСТЬ ПРАВОВОГО СТАТУСА СПОРТСМЕНА	1192
<i>Керефова М.Р.</i>	ПРАВОВОЙ НИГИЛИЗМ КАК АКТУАЛЬНАЯ ПРОБЛЕМА СОВРЕМЕННОЙ РОССИИ	1195
<i>Козлова С.В.</i>	ЗАЩИТА ПРАВ ЖЕНЩИН В РОССИИ	1197
<i>Крыжевая Л.Д.</i>	ОНЛАЙН-ОБУЧЕНИЕ ПРОТИВ ТРАДИЦИОННОГО ОЧНОГО ОБУЧЕНИЯ	1199
<i>Мавлянова А.А.</i>	ВЛИЯНИЕ ОБЩЕСТВЕННОГО МНЕНИЯ НА ВОЗМОЖНОЕ ИЗМЕНЕНИЕ ЗАКОНОДАТЕЛЬСТВА	1200
<i>Нагучева А.В.</i>	РЕАЛИЗАЦИЯ ПРАВ ЧЕЛОВЕКА И ГРАЖДАНИНА В УСЛОВИЯХ УСТОЙЧИВОГО РАЗВИТИЯ РЕСПУБЛИКИ АДЫГЕИ	1202
<i>Рудько М.</i>	ЖЕНЩИНЫ В ПОЛИТИЧЕСКОМ ПРОСТРАНСТВЕ РОССИИ: МЕЖДУ ЗАПАДОМ И ВОСТОКОМ	1204
<i>Хоконов Б.А.</i>	ПРОФИЛАКТИКА ЭКСТРЕМИЗМА ПРАВООХРАНИТЕЛЬНЫМИ ОРГАНАМИ В РОССИЙСКОЙ ФЕДЕРАЦИИ	1206
<i>Шаройко Д.А.</i>	ПОВЫШЕНИЯ ЭЛЕКТОРАЛЬНОЙ АКТИВНОСТИ МОЛОДЁЖИ	1209
<i>Шехов Э. А.</i>	ПРОБЛЕМЫ И ТЕНДЕНЦИИ РАЗВИТИЯ НОТАРИАТА В СОВРЕМЕННОЙ РОССИИ	1212

КОНСТИТУЦИОННОЕ ПРАВО, АДМИНИСТРАТИВНОЕ ПРАВО, МУНИЦИПАЛЬНОЕ ПРАВО

<i>Багова Д.А.</i>	ПРАВА ЧЕЛОВЕКА В УСЛОВИЯХ ЦИФРОВИЗАЦИИ ОБЩЕСТВА	1214
<i>Гишев М.Р.</i>	ИСПОЛНИТЕЛЬНАЯ ВЛАСТЬ В РЕСПУБЛИКЕ АДЫГЕЯ	1216
<i>Григорян В.С.</i>	ПРИВЛЕЧЕНИЕ МОЛОДЕЖИ К УЧАСТИЮ В ВЫБОРАХ: ОТЕЧЕСТВЕННЫЙ И ЗАРУБЕЖНЫЙ ОПЫТ	1217

<i>Емзешев М.Н.</i>	ВОПРОСЫ КАДРОВОГО ОБЕСПЕЧЕНИЯ МЕСТНОГО САМОУПРАВЛЕНИЯ	1219
<i>Кошкина О.С.</i>	К ВОПРОСУ О ЦИВИЛИЗАЦИОННОМ ПОДХОДЕ И ЦИВИЛИЗАЦИОННОЙ ИДЕНТИЧНОСТИ КАК ОСНОВЕ УСТОЙЧИВОГО РАЗВИТИЯ РОССИИ	1221
<i>Набокова Д.А.</i>	РЕАЛИЗАЦИЯ НАЦИОНАЛЬНЫХ ПРОЕКТОВ И ГОСУДАРСТВЕННЫХ ПРОГРАММ КАК УСЛОВИЕ ДОСТИЖЕНИЯ НАЦИОНАЛЬНЫХ ЦЕЛЕЙ РАЗВИТИЯ	1224
<i>Нагоева С.З.</i>	РЕАЛИЗАЦИЯ АКТИВНОГО ИЗБИРАТЕЛЬНОГО ПРАВА В УСЛОВИЯХ ЦИФРОВИЗАЦИИ ИЗБИРАТЕЛЬНОГО ПРОЦЕССА	1226
<i>Нуратинов С.Э.</i>	ПРОБЛЕМА СМЕРТНОЙ КАЗНИ В РЕСПУБЛИКЕ БЕЛАРУСЬ	1228
<i>Саакян Г.</i>	СРАВНИТЕЛЬНО-ПРАВОВОЙ АНАЛИЗ ОРГАНОВ ИСПОЛНИТЕЛЬНОЙ ВЛАСТИ РОССИЙСКОЙ ФЕДЕРАЦИИ И РЕСПУБЛИКИ АРМЕНИИ	1229
<i>Савченко К.В.</i>	ПРАВО НА БЛАГОПРИЯТНУЮ ОКРУЖАЮЩУЮ СРЕДУ КАК ОДИН ИЗ ОСНОВНЫХ ФАКТОРОВ УСТОЙЧИВОГО РАЗВИТИЯ МУНИЦИПАЛЬНОГО ОБРАЗОВАНИЯ	1231
<i>Шебзухова Д.С.</i>	К ВОПРОСУ О МУНИЦИПАЛЬНЫХ ВЫБОРАХ	1234

ГРАЖДАНСКОЕ ПРАВО И ГРАЖДАНСКИЙ ПРОЦЕСС

<i>Арушанян Г.Ю.</i>	СОЦИАЛЬНОЕ ОБЕСПЕЧЕНИЕ ИНВАЛИДОВ	1236
<i>Дзыбова Д.Э.</i>	ПРАВОВОЕ РЕГУЛИРОВАНИЕ ДЕЯТЕЛЬНОСТИ СПОРТИВНЫХ АГЕНТОВ	1237
<i>Едыгова С.Н.</i>	ПРОБЛЕМЫ НАРУШЕНИЯ АВТОРСКИХ ПРАВ В СЕТИ ИНТЕРНЕТ	1238
<i>Кононенко Е. С.</i>	О НЕКОТОРЫХ АКТУАЛЬНЫХ ВОПРОСАХ МЕДИАЦИИ И СУДЕБНОГО ПРЕДСТАВИТЕЛЬСТВА В ГРАЖДАНСКОМ ПРОЦЕССЕ	1240
<i>Маирова Д.А.</i>	СОЦИАЛЬНОЕ ОБЕСПЕЧЕНИЕ ОСУЖДЕННЫХ К ЛИШЕНИЮ СВОБОДЫ	1243
<i>Мамышева Н.Д.</i>	ПРАВОВЫЕ ПРОБЛЕМЫ СОЦИАЛЬНОГО ОБЕСПЕЧЕНИЯ ПОСТРАДАВШИХ ОТ НЕСЧАСТНЫХ СЛУЧАЕВ НА ПРОИЗВОДСТВЕ И ПРОФЕССИОНАЛЬНЫХ ЗАБОЛЕВАНИЙ	1244
<i>Непшекуева А.С.</i>	ПРОБЛЕМЫ КРЕДИТОВАНИЯ В ГРАЖДАНСКОМ ПРАВЕ	1245
<i>Пустовойтова Е. П.</i>	ПРЕИМУЩЕСТВА И ПЕРСПЕКТИВЫ ЭЛЕКТРОННОГО ДОКУМЕНТООБОРОТА В НОТАРИАТЕ	1247
<i>Радченко А.С.</i>	ПРОБЛЕМЫ ВИДЕОИГР КАК ОБЪЕКТА ГРАЖДАНСКИХ ПРАВООТНОШЕНИЙ РОССИЙСКОГО ЗАКОНОДАТЕЛЬСТВА	1249
<i>Тхатишкова М. М.</i>	ПРОБЛЕМЫ УЧАСТИЯ ЗАКОННЫХ ПРЕДСТАВИТЕЛЕЙ В ГРАЖДАНСКОМ ПРОЦЕССЕ	1251
<i>Хамирзова Л.З.</i>	СООТНОШЕНИЕ ПРОТОКОЛА И АУДИОПРОТОКОЛА В ГРАЖДАНСКОМ ПРОЦЕССЕ	1253
<i>Хананова С. Ш.</i>	ПЕНСИОННОЕ ОБЕСПЕЧЕНИЕ ВОЕННОСЛУЖАЩИХ И ЧЛЕНОВ ИХ СЕМЬИ	1256
<i>Астафурова А.</i>	ГРАЖДАНСКО-ПРАВОВОЙ АСПЕКТ ЗАЩИТЫ ПЕРСОНАЛЬНЫХ ДАННЫХ	1257

ТРУДОВОЕ ПРАВО, ПРЕДПРИНИМАТЕЛЬСКОЕ ПРАВО. СЕМЕЙНОЕ ПРАВО, НАЛОГОВОЕ ПРАВО

<i>Багдасарян Л. А.</i>	ПРОБЛЕМЫ ПРАВОВОГО РЕГУЛИРОВАНИЯ СЕЛЬСКОГО ТУРИЗМА	1258
<i>Даргушаов Р.В.</i>	ПРОФСОЮЗЫ В ОРГАНИЗАЦИИ ТРУДОВЫХ ОТНОШЕНИЙ В СОВРЕМЕННЫХ УСЛОВИЯХ	1260
<i>Кононенко Е.С.</i>	МЕЖДУНАРОДНО-ПРАВОВОЙ АСПЕКТ ПРЕДУПРЕЖДЕНИЯ ЭПИЗОТИИ Кононенко Е.С.	1263
<i>Метова Р.К.</i>	ВЛИЯНИЕ ВОЕННЫХ ДЕЙСТВИЙ НА ЭКОЛОГИЮ	1265
<i>Меретуков Д.Б.</i>	ЭКОЛОГИЧЕСКАЯ ПРОБЛЕМАТИКА СТРОИТЕЛЬСТВА ГОРНОЛЫЖНОГО КУОРТА НА ПЛАТО ЛАГО-НАКИ	1267
<i>Пафова Р.А.</i>	РОЛЬ РЕГИОНАЛЬНЫХ И МЕСТНЫХ НАЛОГОВ В ФОРМИРОВАНИИ РЕГИОНАЛЬНЫХ И МЕСТНЫХ БЮДЖЕТОВ	1268
<i>Попова П.Р.</i>	ПРОБЛЕМА ТРУДОУСТРОЙСТВА ЛЮДЕЙ С ИНВАЛИДНОСТЬЮ	1270
<i>Хамуков А.Б.</i>	ПРАКТИКА БОРЬБЫ С НЕЛЕГАЛЬНЫМ РЫНКОМ ТРУДА	1272
<i>Ярохно Е.К.</i>	ПРОБЛЕМЫ РЕАЛЬНОЙ УГОЛОВНОЙ ОТВЕТСТВЕННОСТИ ЗА ЭКОЛОГИЧЕСКИЕ ПРЕСТУПЛЕНИЯ	1274

УГОЛОВНОЕ ПРАВО И КРИМИНОЛОГИЯ, УГОЛОВНО-ИСПОЛНИТЕЛЬНОЕ ПРАВО

<i>Астафурова А.</i>	ПОЖИЗНЕННОЕ ЛИШЕНИЕ СВОБОДЫ В РОССИИ	1275
<i>Вальков Г.Г.</i>	ПРАВОВОЕ РЕГУЛИРОВАНИЕ ОБОРОТА АДДИТИВНОГО ОРУЖИЯ В РОССИИ: ПРОБЛЕМЫ И ПЕРСПЕКТИВЫ	1276
<i>Джахбарова Д. Ш.</i>	ПРОБЛЕМЫ НАЗНАЧЕНИЯ НАКАЗАНИЯ НЕСОВЕРШЕННОЛЕТНИМ	1278
<i>Джикнаварян И.С.</i>	РОМАНТИЗАЦИЯ КРИМИНАЛЬНОЙ ДЕЯТЕЛЬНОСТИ В СОВРЕМЕННОМ РОССИЙСКОМ ОБЩЕСТВЕ	1280
<i>Диденко О.В.</i>	ПРЕВЫШЕНИЕ ДОЛЖНОСТНЫХ ПОЛНОМОЧИЙ СОТРУДНИКАМИ ОРГАНОВ ВНУТРЕННИХ ДЕЛ	1281
<i>Ларин М.</i>	ПРОБЛЕМЫ КВАЛИФИКАЦИИ ТРАНСПОРТНЫХ ПРЕСТУПЛЕНИЙ	1283
<i>Мальшевский И.А.</i>	РЕЦИДИВ ПРЕСТУПЛЕНИЙ И ЕГО УГОЛОВНО-ПРАВОВОЕ ЗНАЧЕНИЕ	1285
<i>Нуратинов С.Э.</i>	СОВРЕМЕННОЕ СОСТОЯНИЕ РЕЦИДИВНОЙ ПРЕСТУПНОСТИ В РОССИИ	1286
<i>Шаройко Д. А.</i>	ПОХИЩЕНИЕ ЧЕЛОВЕКА И НЕЗАКОННОЕ ЛИШЕНИЕ СВОБОДЫ	1288
<i>Ярохно Е.К.</i>	КРИМИНОЛОГИЧЕСКАЯ ХАРАКТЕРИСТИКА ЛИЦ, СОВЕРШАЮЩИХ УМЫШЛЕННОЕ ПРИЧИНЕНИЕ ТЯЖКОГО ВРЕДА ЗДОРОВЬЮ	1289

УГОЛОВНЫЙ ПРОЦЕСС И КРИМИНАЛИСТИКА

<i>Арушанян Г.Ю.</i>	ПРОБЛЕМЫ УЧАСТИЯ ПРОКУРОРА В ДОСУДЕБНОМ ПРОИЗВОДСТВЕ	1290
<i>Брикина М.М.</i>	ПРОБЛЕМА СУДЕБНОГО КОНТРОЛЯ ЗА РЕШЕНИЯМИ ОБ ОТКАЗЕ В ВОЗБУЖДЕНИИ УГОЛОВНОГО ДЕЛА	1291

<i>Едыгова С.Н.</i>	ОСОБЕННОСТИ ДОПРОСА НЕСОВЕРШЕННОЛЕТНЕГО ПОДОЗРЕВАЕМОГО И ОБВИНЯЕМОГО	1294
<i>Махов И.Б.</i>	ИСПОЛНЕНИЕ ПРИГОВОРА В ОТНОШЕНИИ НЕСОВЕРШЕННОЛЕТНИХ	1296
<i>Молчанова К.А.</i>	ЗНАЧЕНИЕ ИСКУССТВЕННОГО ИНТЕЛЛЕКТА ПРИ УСТАНОВЛЕНИИ ЛИЦ, СОВЕРШИВШИХ ПРЕСТУПЛЕНИЕ	1297
<i>Рябушенко И.А.</i>	К ВОПРОСУ О СОЗДАНИИ СИСТЕМЫ КРИМИНАЛИСТИЧЕСКИХ РЕКОМЕНДАЦИЙ ПО УСТАНОВЛЕНИЮ И РОЗЫСКУ ВОДИТЕЛЯ, СКРЫВШЕГОСЯ С МЕСТА ДОРОЖНО-ТРАНСПОРТНОГО ПРОИСШЕСТВИЯ	1300
<i>Тхаркахова Д.Р.</i>	ТАКТИЧЕСКИЕ ПРИЕМЫ РАЗОБЛОЧЕНИЯ ЛОЖНЫХ ПОКАЗАНИЙ ПРИ ДОПРОСЕ	1302
<i>Уджуху А.Р.</i>	КРИМИНАЛИСТИЧЕСКАЯ ПРЕВЕНЦИЯ В ОБЕСПЕЧЕНИИ БЕЗОПАСНОСТИ ДВИЖЕНИЯ И ЭКСПЛУАТАЦИИ ВОЗДУШНОГО ТРАНСПОРТА	1305

ИНСТИТУТ КАЧЕСТВА ЖИЗНИ
ФАКУЛЬТЕТ ПЕДАГОГИКИ И ПСИХОЛОГИИ
ПРОБЛЕМЫ ПЕДАГОГИЧЕСКОЙ ПСИХОЛОГИИ

**ФОРМИРОВАНИЕ НАВЫКА САМОКОНТРОЛЯ МЛАДШИХ ШКОЛЬНИКОВ В
ПРОЦЕССЕ УЧЕБНОЙ ДЕЯТЕЛЬНОСТИ**

*Богданова В.М.,
Адыйский государственный университет, г. Майкоп
Научный руководитель: Хапачева С.М., к.п.н., доцент
Адыгейский государственный университет, г. Майкоп*

Учебная деятельность понимается как особая форма активности ученика, направленная на изменение самого себя как субъекта учения, вследствие чего она и начинает выступать в качестве непосредственной основы его развития.

Самоконтроль является составной частью всех видов учебной и трудовой деятельности человека. Неумение контролировать свою деятельность, оценить уровень своих возможностей и роста - типичный барьер, встречающийся на пути даже у успешно занимающихся школьников. Без специальных педагогических приемов процесс формирования навыка самоконтроля протекает слишком медленно, не удовлетворяя растущие потребности учащегося.

Анализ психолого-педагогической литературы показал, что имеющиеся исследования, в основном, касаются определения понятия самоконтроля, его отдельных составляющих и отчасти способов их формирования. Его системное выражение как совокупности знаний, умений и оценочного отношения к результатам их применения, зафиксированной в науке как опыт, в педагогических исследованиях не отражено.

Для начала перед младшими школьниками были определены однозначные, предельно четкие критерии контроля, которые были разработаны нами в процессе совместной деятельности с учителем. Только после этого мы приступили к формированию структурных звеньев самоконтроля у детей таких, как:

1. Уяснение учащимися цепи деятельности и первоначальное ознакомление с конечным результатом и способами его получения, с которыми они будут сравнивать применяемые ими приемы работы и полученный результат.
2. Сличение хода работы и достигнутого результата с образцами.
3. Оценивание состояния выполняемой работы, установление и анализ допущенных ошибок и выявление их причин (констатация состояния).
4. Коррекция работы на основе данных самооценки и уточнение плана ее выполнения, внесение усовершенствований.

Проанализировав психолого-педагогическую и методическую литературу, можно сделать вывод, что эффективность формирования навыка самоконтроля у младших школьников достигается в результате использования таких методов и приемов (сверка с написанным образцом; взаимопроверка с товарищем; коллективное выполнение задания и коллективная проверка; сочетание коллективной и индивидуальной работы; проверка с помощью сигнальных карточек; подбор нескольких способов выполнения задания и выбор самого рационального).

После проведения нескольких методик, мы определили уровень сформированности навыка самоконтроля. До начала проведения опытно-практической работы наилучшие результаты показали только 2 %. После проведения работы итог немного улучшился -

самоконтроль сформирован в достаточной степени у 6% учащихся. Всё это говорит о том, что мы правильно наметили цели и методы нашей деятельности и верно построили опытно-практическую работу: обучение самоконтролю должно найти место при объяснении нового материала и его закреплении, что будет сообщать процессу формирования знаний, умений и навыков высокую эффективность, делать его осознанным, прочным и безошибочным.

Обобщение результатов проведенного теоретического и экспериментального исследования позволило сформулировать следующие выводы:

Самоконтроль является составной частью всех видов учебной и трудовой деятельности человека и активно проявляется в процессах самообразования, самовоспитания, самопознания и саморазвития человека.

Навык самоконтроля в учебной деятельности младших школьников проявляется стабильно во всех своих функциях. В той или иной мере каждый ребенок реализует 2-3 функции опыта самоконтроля, однако на разных уровнях его проявления. Все перечисленные в работе функции успешно поддаются психолого-педагогическому воздействию.

Эффективность процесса формирования навыка самоконтроля у младших школьников может быть обеспечена работой, содержащей поэтапно развивающийся образовательно-воспитательный процесс, включающей в себя последовательность в реализации содержания, форм, методов этой работы, направленности совместных действий педагогов и учащихся, механизмов целеполагания, самоопределения и контроля.

Самоконтролю надо обучать специально, чтобы уровень его сформированности в значительной мере влиял на воспитание выше указанных качеств.

Среди компонентов навыка самоконтроля в младшем школьном возрасте проявляются и формируются оптимально шесть: а) самонаблюдение за ходом деятельности; б) саморегуляция в соответствии с имеющимися образцами; в) самоанализ и самооценка решения поставленной задачи; г) сопоставление полученных результатов с показателями результатов других людей, прежде всего сверстников; д) самопроверка качества своей работы; е) исправление допущенных и обнаруженных ошибок.

Навык самоконтроля формируется и проявляется в зависимости от уровня развития личностных качеств, связанных с самоорганизацией, саморегуляцией, самосовершенствованием. В исследовании выявилась тесная корреляция компонентов навыка самоконтроля с такими личностными качествами, как самостоятельность; организованность; ответственность. На основании этого предложен структурно-функциональный подход к развитию системы качеств, из которых базовым является самостоятельность. Самостоятельная работа учащихся занимает центральное звено в системе формирования навыка самоконтроля.

Определён комплекс педагогических условий, обеспечивающих эффективное формирование навыка самоконтроля, предполагающих отбор средств, форм и методов, направленных на развитие элементов навыка самоконтроля и способствующих его полноценному структурированию;

- разработан комплекс диагностических методик для определения уровня сформированности навыка самоконтроля, реализуемый в процессе поэтапного контроля и коррекции;

- создание учебно-воспитательной среды, обеспечивающей формирование навыка самоконтроля подростков;

- индивидуализация обучения и воспитания, при которой каждый школьник сам определяет область своего самопознания, самовыражения и самоутверждения;

- формирование мотивационно-ценностного отношения школьника к процессу развития навыка самоконтроля на основе самооценки и экспертной оценки позитивных изменений в учебной деятельности;

- учёт взаимосвязи роста навыка самоконтроля школьников и показателей успешности личностного роста;

- активизация деятельности по развитию навыка самоконтроля у субъектов педагогического процесса.

ПСИХОЛОГО-ПЕДАГОГИЧЕСКИЕ УСЛОВИЯ ФОРМИРОВАНИЯ САМОРЕГУЛЯЦИИ МЛАДШИХ ШКОЛЬНИКОВ

*Гучетль Екатерина Олеговна,
Адыйский государственный университет, г. Майкоп
Научный руководитель: Хапачева С.М., к.п.н., доцент
Адыгейский государственный университет, г. Майкоп*

В Национальной доктрине образования РФ предполагается, что государственная политика в данной области должна быть направлена на создание необходимых условий, учитывающих интересы и способности личности и обеспечивающих достижение конкурентоспособного уровня на всех ступенях обучения. Становится очевидным, что лишь люди творческие, активные, неординарно мыслящие, способные к самостоятельному поиску решения перспективных задач, составляют основной стратегический ресурс общества. Вот почему на современном этапе в качестве одной из приоритетных выдвигается проблема формирования и развития личностной саморегуляции учащихся.

Психологическая наука, обратившись к исследованию феномена саморегуляции сравнительно недавно, располагает на сегодняшний день сведениями о сущности, природе и роли сознательной активности субъекта в интеллектуальной деятельности (Б.Г. Ананьев, Л.С. Выготский, А.Н. Леонтьев, С.Л. Рубинштейн, и др.); сложности и интегративности её механизмов (О.А. Конопкин, Б.Ф. Ломов и др.); специфике формирования её отдельных компонентов у детей младшего школьного возраста (Л.И. Божович, Л.А. Венгер, Д.Б. Эльконин и др.); роли специальной организации учебной деятельности в её формировании (В.В. Давыдов, А.К. Маркова, А.В. Непомнящий, Д.Б. Эльконин и др.).

Научные данные о решающей роли квалифицированного психолого-педагогического воздействия на процесс развития саморегуляции в целях реализации возрастного потенциала ребёнка как субъекта учебной деятельности подтверждают правомерность поиска оптимальных психологических условий становления личностной саморегуляции в процессе обучения детей в начальной школе, так как именно младший школьный возраст является сензитивным для становления нового уровня регуляции деятельности.

В процессе организации и проведения экспериментального исследования, направленного на развитие саморегуляции младших школьников, мы руководствовались теоретическими положениями, изложенными в первой главе.

В целях развития саморегуляции младших школьников нами была реализована развивающая программа «Учимся регулировать свою жизнь», включающая в себя психологические тренинги, способствующие раскрытию личностных качеств младших школьников; индивидуальное психологическое консультирование, направленное на формирование самоанализа, самоконтроля, рефлексии учащихся.

В качестве базы исследования была избрана МБОУ «СОШ№7» г. Майкопа. Исследование проводилось в экспериментальном 3 классе «А» (26 детей 10 мальчиков и 16 девочек) и контрольном 3 классе «Б» (28 детей, 14 мальчиков и 14 девочек)

В качестве основных принципов применения системы развивающих учебных ситуаций можно представить следующие:

- 1) *активности*: предложенные учебные ситуации стимулируют учащихся к проявлению себя, своих особенностей и открытию своих возможностей;
- 2) *принятия*: учителю, создающему ситуации, необходимо с уважением относиться к выбору самих школьников;
- 3) *самостоятельности*: ситуации, которые создаются на уроке, стимулируют учащихся к проявлению самостоятельности;
- 4) *объективного оценивания*: в ходе учебного процесса учитель оценивает затраченные усилия ученика при решении различных вопросов;

5) *регулярности*: в процессе обучения происходит чередование ситуаций, раскрывающих слабые и учитывающих сильные стороны личностной саморегуляции младших школьников.

Цель эксперимента: апробация программы развития саморегуляции младших школьников.

Для достижения данной цели были намечены следующие задачи:

1) Изучить особенности саморегуляции младших школьников в конкретной образовательной среде.

2) Уточнить критерии, определяющие с одной стороны, уровень развития саморегуляции как способности младших школьников, влияющей на их интеллектуальное и личностное развитие, а с другой - уровень осознанности саморегуляции самими учащимися.

3) Провести диагностику уровней развития саморегуляции и её осознанности у детей младшего школьного возраста.

4) Исследовать эффективность разработанных психолого-педагогических условий, способствующих развитию саморегуляции младших школьников.

Для решения этих задач использовали методику, рассчитанную на оценивание школьниками собственных личностных образований: опросник «Саморегуляция младших школьников». Опросник представляет собой модифицированный вариант опросника «Саморегуляция», разработанного О.А. Конопкиным и А.К. Осницким, а также «Детский вариант саморегуляции теста Р. Кеттелла», «Палочки – черточки» (Н.В. Ульяновская) и «Проба на внимание» (П.Я. Гальперин и С.Л. Кабыльницкая).

О целесообразности реализации данной программы в процессе обучения младших школьников, о своевременности её внедрения, говорит о том, что сформированная на высоком уровне саморегуляция позволит выпускнику начальной школы владеть системой знаний об основных закономерностях взаимодействия своего организма с окружающей средой; применять следующие навыки: сохранения здоровья через саморегуляцию; управления своим эмоциональным состоянием, своей деятельностью.

Программа развития саморегуляции младших школьников «Учимся регулировать свою жизнь» - это личностно-ориентированный психолого-педагогический процесс, основывающийся на взаимодействии педагога и учащихся, направленный на создание условий для развития саморегуляции (ответственность, осознанность, автономность, инициативность, податливость воспитательным воздействиям, внутренний контроль). Программа выполняет следующие функции: креативную, рефлексии, стимулирующую, диагностическую, коррекции.

Программа развития саморегуляции младших школьников реализует следующие дидактические функции: передачу определенных объёмов информации и способов её использования; формирование и развитие саморегуляции обучающихся; формирование обобщенных алгоритмов деятельности и способности создавать новые.

Психологический тренинг «Саморегуляции младших школьников» применялся в целях формирования у обучающихся осознаваемого действия самоконтроля при решении задания, привлечения внимания детей к регуляции деятельности, создания интереса к ней, знакомства с основными этапами деятельности, с алгоритмом регуляции. Отличительные особенности: практическая направленность, активность участников, легкость усвоения материала.

Программа состояла из шести этапов, в ней представлено тематическое планирование «Учимся регулировать свою жизнь».

Далее в процессе исследования были использованы следующие методики: «Детский вариант личностного теста Р.Кеттелла», «Палочки – черточки» (Н.В.Ульяновская) и «Проба на внимание» (П.Я.Гальперин и С.Л.Кабыльницкая).

Количественно-качественная интерпретация первичных данных показала, что на констатирующем этапе эксперимента между контрольными и экспериментальными классами отсутствуют существенные различия (табл.1):

Таблица 1. Выраженность уровней саморегуляции и самоконтроля младших школьников

Группы	Высокий уровень	Средний уровень	Низкий уровень
Диагностика уровня самоконтроля (методика «Детский вариант личностного теста Р. Кеттелла»)			
ЭГ	18%	43%	39%
КГ	14%	54%	32%
Диагностика уровня внимания и самоконтроля («Проба на внимание» (П.Я. Гальперин и С.Л. Кабыльницкая))			
ЭГ	11%	50%	39%
КГ	14%	57%	29%
Диагностика уровня сформированности саморегуляции в интеллектуальной деятельности (методика Н.В. Ульяновой «Палочки – черточки»)			
ЭГ	14% (4)	39% (11)	47% (13)
КГ	14% (4)	46% (13)	40 % (14)

После проведения формирующего эксперимента количественно-качественная интерпретация данных показала, что на контрольном этапе эксперимента выраженность уровней саморегуляции и самоконтроля младших школьников в экспериментальном классе выросла (табл.2):

Таблица 2. Выраженность уровней саморегуляции и самоконтроля младших школьников

Группы	Высокий уровень	Средний уровень	Низкий уровень
Диагностика уровня самоконтроля (методика «Детский вариант личностного теста Р. Кеттелла»)			
ЭГ	38%	33%	29%
КГ	19%	49%	32%
Диагностика уровня внимания и самоконтроля («Проба на внимание» (П.Я. Гальперин и С.Л. Кабыльницкая))			
ЭГ	31%	40%	29%
КГ	16%	55%	29%
Диагностика уровня сформированности саморегуляции в интеллектуальной деятельности (методика Н.В. Ульяновой «Палочки – черточки»)			
ЭГ	24%	39%	37%
КГ	18%	44%	38 %

В целом из данной таблицы видно, что уровень сформированности саморегуляции и самоконтроля в 3-х классах на много вырос.

Дети со средним уровнем достаточно легко справились с заданиями, также, у них наблюдается высокий уровень развития смелости, инициативности, самостоятельности, деловитости, упрямства.

Итак, разработанная нами программа процесса формирования личностной саморегуляции младших школьников на экспериментальном этапе исследования проявила свою эффективность, что подтверждают представленные результаты эксперимента.

Обобщенный анализ результатов опытно-экспериментальной работы свидетельствует о том, что некоторые позитивные изменения произошли в обеих группах:

и в контрольной, и в экспериментальной. Однако тенденция развития саморегуляции как динамической системы взаимодействия личности и окружающего мира, функционирование которой направлено на достижение самостоятельности, инициативности и ответственности за свои поступки, значительно контрастнее обозначилась у младших школьников экспериментальной группы. Именно в этой группе был получен существенный прирост по ряду показателей, свидетельствующих о потенциальных возможностях развития саморегуляции у детей младшего школьного возраста.

В условиях начального образования саморегуляция выражается, прежде всего, в достижении учебной самостоятельности, инициативности и ответственности младших школьников, в умении контролировать свою деятельность, устанавливать и устранять причины возникающих трудностей. Результатом данного процесса становится личностное развитие самого ученика, который постепенно становится субъектом учебной деятельности и занимает в ней активную позицию.

Список литературы:

1. Конопкин, О.А. Психическая саморегуляция произвольной активности человека (структурно-функциональный аспект) [Текст] / О.А. Конопкин // Вопросы психологии. - 2015. - № 1. - С. 5-12.
2. Маркова, А.К. Самоконтроль в учебной деятельности школьника [Текст] / А.К. Маркова // Материалы седьмой межвузовской научной конференции. – Н.-Новгород, 2017.
3. Моросанова, В.И. Индивидуальные особенности саморегуляции и личностные защиты [Текст] / В.И. Моросанова, А.О. Агафонова // Регуляция психических состояний / под ред. А.О. Прохорова. - Казань, 2017. - Вып. 3.
4. Росина, Н.Л. Формирование саморегуляции у младших школьников в учебной деятельности [Текст]: дис. ... канд. психол. наук: 19.00.07 / Н.Л. Росина. - Н. Новгород, 2018.

РАЗВИТИЕ ЭМПАТИИ У ДЕТЕЙ ПОДРОСТКОВОГО ВОЗРАСТА

*Елисеева Анастасия Алексеевна
Адыгейский государственный университет, г. Майкоп
Научный руководитель: Казиева З.М. к.п.н., доцент
Адыгейский государственный университет, г. Майкоп*

В настоящее время большое значение имеет способность понимать чувства, мысли и установки другого человека, воспринимать его внутренний мир адекватно, с сохранением смысловых и эмоциональных оттенков, без оценивания и осуждения. Умение сопереживать и быть чувствительным к проблемам другого является одним из необходимых условий построения межличностных отношений. Сегодня растет число детей с высоким уровнем жестокости, агрессии и неумением эмоционально отзываться на переживания других людей.

Подростковый возраст является периодом высокой сензитивности к формированию эмпатии по отношению к сверстникам, мировоззрения и целостной картины мира, в которой ценностные ориентации выступают как психологические новообразования. Эмпатия как способность откликаться на переживания другого человека связана со структурой личности индивида и его ценностями.

Цель нашего исследования – изучение особенностей эмпатии подростков и ее развития.

Для достижения поставленной цели необходимо решить следующие **задачи**:

1. Изучить психолого-педагогическую литературу и определить особенности эмпатии подростков.
2. Охарактеризовать возможности развития эмпатии в подростковом возрасте.

3. Провести диагностическое исследование для выявления уровня эмпатии в подростковом возрасте.

4. Разработать рекомендации для педагогов-психологов по развитию эмпатии в подростковом возрасте.

Эмпатия – это свойство личности, выражающееся в способности к перцепции переживаний и чувств другого человека на основании анализа их содержания и языка, с помощью которого они выражены. Суть эмпатической функции состоит в том, чтобы побудить человека к выражению своих переживаний, мыслей и чувств на основе взгляда другого.

Проблема эмпатии рассматривалась в трудах Е.Н. Васильевой, Т.П. Гавриловой, Ю.Б. Гиппенрейтер, М. Кошелевой, В. Маралова, Е.Р. Овчаренко, С.Л. Рубинштейна, Л.Д. Столяренко, И.М. Юсупова и др. В большинстве исследований эмпатия определяется как постижение эмоционального состояния, проникновение в чувства, в переживания другого человека.

И.М. Юсупов обозначает способность к эмпатии у субъекта как готовность к эмоциональному отклику в ответ на чувства других, как его тенденцию воспринимать и понимать явления, имеющие общественное начало, а также указывает на связь эмпатии с альтруизмом и способностью более точно предвосхищать реакции людей в окружающей действительности, выражать к ним сочувствие и сопереживание.

Основными социально-психологическими особенностями подросткового возраста являются: чувство взрослости, стремление к самостоятельности, независимости от взрослых; ориентация на группу сверстников; интерес к самому себе, к самопознанию; стремление к самоутверждению; эмоциональная нестабильность; формирование нравственных идеалов и мировоззрения; стремление не только больше знать, но и больше уметь; формирование самосознания и своего Я-образа («я – концепции»).

Исследование проводилось на базе МБОУСОШ № 15 имени В.В. Гусева, г.Хадыженск. Выборку составили учащиеся 9 «Б» класса в количестве 20 человек. Экспериментальное исследование было направлено на выявление уровня эмпатических способностей.

Для диагностики уровня эмпатии подростков нами использовались следующие психодиагностические методики:

- 1) Диагностика уровня эмпатии И. М. Юсупов;
- 2) Опросник эмпатии А. Меграбяна и Н. Эпштейна;
- 3) Методика диагностики уровня эмпатических способностей В. В. Бойко.

Анализ результатов исследования эмпатии личности подростков показал, что преобладающим уровнем эмпатии у учащихся является средний уровень эмпатии (39%), что характеризуется умеренным характером проявления эмпатии к окружающим. Высокий уровень эмпатии, отмечен только у 23 % респондентов. У 38% обнаружен низкий уровень эмпатических способностей. Всё это свидетельствует о необходимости разработки психолого-педагогических рекомендаций, направленных на развитие эмпатии личности у учащихся-подростков.

Развитие эмпатии у учащихся подросткового возраста может осуществляться на занятиях через игру, взаимодействие с другими людьми, персональные беседы и групповые занятия. Ниже представлены приемы, направленные на развитие эмпатии у учащихся подросткового возраста:

1. Обучение подростков сопереживаниям с помощью обсуждения прочитанного. Игра с воображением и чтение могут дать школьникам невероятные возможности научиться эмпатии, посредством перечисления собственных эмоций. Работа педагога-психолога в данном случае на акцентировании внимания учащихся на том, какие эмоции могут испытывать персонажи в изучаемых рассказах и воображаемых играх. Необходимо подготовить специальный материал для чтения с последующим обсуждением чувств персонажей из разных слоев общества и подведения итогов, почему кто-то может чувствовать то же, что и он.

2. Использование квест-технологий для вовлечения в процесс развития эмпатии у учащихся подростков. Примером данного приема является разработка сценария, в котором учащиеся, имея в арсенале набор подсказок о личных качествах человека, ищут его среди учителей и учащихся, которые позволяют идентифицировать загадываемую личность. Правильно определив человека, учащиеся подростки должны «опросить» его с помощью специальной инструкции. Их цель – понять надежды и мечты человека, а также то, что для него важно.

3. Групповое занятие на развития способностей определения эмоций. Напишите различные эмоции на маленьких листочках бумаги и положите их в контейнер перед группой детей. Попросите школьников выбрать один лист бумаги и прочитать, чтобы остальные члены группы не услышали. Попросите учащегося скривиться или выполнить действие, чтобы воспроизвести эмоцию для остальной группы. Попросите группу посмотреть и угадать эмоцию. Обсудить, почему они определили именно эту эмоцию.

4. Творческая деятельность в развитии эмпатии у школьников подростков. Деятельность педагога-психолога заключается в просьбе школьников вырезать лица из газет и журналов, либо в создании коллажа из собственных фото, с последующим переносом на большой лист бумаги. Попросите их определить, что может означать отображаемая эмоция, и разложить картинки по группам. Обсудите каждую картинку с группой школьников. Одной из многих сильных сторон осознанности является ее способность «смещать точку зрения с нашей личной субъективности на безличную объективность». Этот отход от эгоцентрической точки зрения позволяет нам переживать чувства другого человека.

5. Ролевая игра может предложить школьникам подросткам безопасный и удобный способ решения сложных проблем и попрактиковаться в том, чтобы поставить себя на место других.

6. Беспорядочные проявления добра. Примером данного приема может быть акцент педагога-психолога с использованием следующего высказывания: «Обратите внимание, когда другие совершают для вас добрые поступки и ничего не ожидают взамен. Это может быть так же просто, как держать дверь открытой для вас, пока вы бежите, чтобы спастись от дождя, или помочь вам поднять тяжелый груз в багажник автомобиля. В течение дня, когда появляются возможности, посмотрите, какие простые действия вы можете совершить, чтобы принести пользу другим, возможно, даже без их ведома. В конце каждого дня размышляйте о сделанных вами добрых делах и о том, как вы улучшили день других людей»

7. Создание изображения сочувствия. Учащимся предлагается изобразить с помощью рисунков, как они понимают понятие «сочувствие». Данный прием позволит сфокусировать внимание школьников на данном понятии и активизировать творческий потенциал, заложенный в каждом человеке.

В завершении рекомендаций необходимо добавить - хотя большая часть того, кто мы есть, определяется нашими индивидуальными возможностями и взаимодействием с социумом, наши этапы взросления, социализации личности, могут изменить многие аспекты нашего поведения и того, как мы реагируем на окружающую среду.

Если человек стремится решать проблемы на индивидуальном уровне и лучше понимать проблемы, с которыми сталкивается человечество, ему необходимо развивать сострадание и сочувствие, чтобы принимать решения, которые удовлетворяют потребности всех, а не только его самого.

Развитие эмпатии у школьников подростков позволяет сформировать подлинные, глубокие отношения с людьми, которых они будут встречать не только в школьном возрасте, но и в дальнейшем, принимая решения, которые решают личные проблемы и проблемы других – родных и близких.

Список литературы:

1. Абрамова Е.Ю., Елисеева А.П. Особенности проявления эмпатии в подростковом возрасте. – Москва: Изд-во ООО «Образование 3000», 2013. - 345с.

2. Ильин Е.П. Психология помощи. Альтруизм, эгоизм, эмпатия: мастера психологии. - СПб.: ПИТЕР, 2013. - 304 с.
3. Кырова М. А. Особенности эмпатии у современных подростков // Концепт. - 2015. - № 32. - С. 36-40.

РАЗВИТИЕ КРЕАТИВНОГО МЫШЛЕНИЯ У ДЕТЕЙ ДОШКОЛЬНОГО ВОЗРАСТА

Журавлёва Ангелина Юрьевна
Адыгейский государственный университет, г. Майкоп
Научный руководитель: Казиева З.М. к.п.н., доцент
Адыгейский государственный университет, г. Майкоп

В современном обществе развитие креативного мышления у детей становится все более актуальной проблемой. Дети дошкольного возраста находятся в ключевом периоде формирования своей личности, а развитие креативного мышления играет важную роль в их будущем успехе. Все дети обладают творческим потенциалом, однако нестандартное мышление требует развития. Поэтому значимость креативности как способа мышления для каждого индивида и общества в целом является неоспоримой. Все эти аспекты делают актуальным необходимость обращения к проблеме творческого развития личности, позволяющей ей самореализовываться и самосовершенствоваться в новых условиях, быть субъектом своей жизнедеятельности. От уровня развития креативного мышления во многом зависит успех и самореализация человека в целом.

Исследования подтверждают, что дошкольный возраст является сензитивным периодом для выявления и развития креативного мышления. В дошкольном возрасте усиливается взаимовлияние внимания и интеллекта, в данном возрасте начинает функционировать произвольное внимание и память. Совершенствуются и другие когнитивные процессы (восприятие, мышление), также в активной стадии находятся речь и воображение.

Цель исследования заключается в изучении методов и подходов, способствующих развитию креативного мышления у детей дошкольного возраста.

Для достижения цели мы определили следующие **задачи**:

1. Изучение теоретических основ развития креативного мышления дошкольников.
2. Рассмотреть возрастные особенности детей дошкольного возраста.
3. Провести диагностические исследования выявления уровня развития креативности у детей дошкольного возраста.
4. На основании полученных результатов, разработать рекомендации по развитию креативности детей дошкольного возраста.

Креативность, в узком значении слова-это дивергентное мышление, специфическая черта которого различная направленность нахождения верных решений одной ситуации. В большом значении креативность означает интеллектуальные, созидательные способности, прибавляющие новые знания в имеющийся опыт, умение привносить необычные теории в ходе решения или постановке иных задач, возможность осмысливать противоречия, выдвигать противоречия к недостающим моментам ситуации; это возможность отказываться от стандартных способов мышления.

Проблема развития креативности рассматривалась в трудах зарубежных психологов: Ф. Баррон, Дж. Гилфорд, Е.П. Торренс, С. Медник, К. Роджерс, Дж. Рензулли, Р. Стернберг и др., а также российскими исследователями: Д.Б. Богоявленской, А. М. Матюшкина, Я.А. Пономарева, а также работы таких исследователей, как В.Н. Дружинин, В. Ы. Козленке, В. С. Юркевич, Е.Л. Яковлева и др., которые внесли значительный вклад в изучение этого явления.

В старшем дошкольном возрасте важно сформировать у ребенка устойчивый познавательный интерес, который является залогом креативного поведения. В его основе лежит любопытство, характерное для каждого ребенка. В случае возникновения

положительного интереса к познанию нового, любопытство перерастает в любознательность стремлению исследовать окружающий мир, приобретать новый опыт и знания. Раннее детство - это период критического осмысления мира, что является полезным инструментом в творческой деятельности, и время возникновения непоколебимого интереса к пониманию мира

Дошкольный возраст является чрезвычайно важным периодом, благоприятствующим развитию творческих способностей. Он указывает, что дальнейшая креативность мышления ребенка зависит от опыта, полученного им в раннем детстве, так как в дошкольном возрасте мозг характеризуется пластичностью

Исследование проводилось на базе Воскресной школы Религиозной группы Евангельской христиан-баптистов «Заря Жизни» в городе Белореченск. Выборку составили учащиеся младшей группы в количестве 20 человек. Экспериментальное исследование было направлено на выявление уровня креативного мышления.

Для диагностики уровня креативного мышления дошкольников нами использовались следующие психодиагностические методики:

- 1) Батарея тестов «Творческое мышление» Туник Е.Е.;
- 2) «Тест дивергентного (творческого) мышления» Ф. Вильямса;
- 3) Методика «Солнце в комнате» В. Синельникова и В. Кудрявцева.

Анализ результатов исследования креативного мышления дошкольников показал, что у детей низкий уровень креативного мышления (40%). Высокий уровень креативного мышления отмечен только у 29 % респондентов. У 30% обнаружен средний уровень креативного мышления. Всё это свидетельствует о необходимости разработки психолого-педагогических рекомендаций, направленных на развитие креативного мышления у детей дошкольного возраста.

Развитие креативного мышления у детей дошкольного возраста может осуществляться через игру. Ниже представлены приемы, направленные на развитие креативного мышления дошкольников:

1. Задания на воспроизведение внешнего вида предмета, на узнавание образа, на воссоздание объекта по незначительной части. (найти соответствующую фигуру заданных размеров и формы, дорисовать изображение на основе маленькой детали, выделить знакомые предметы в хаотичном рисунке, картинки-небылицы.)

2. Популярными приёмами с использованием зрительного образа: Дети сочиняют невероятные истории, в которых придают игрушкам или обычным предметам «волшебные» свойства. Это происходит потому, что дошкольники погружены в мир сказок и мультфильмов. Они могут воображать себя героями из какой-либо сказки и проявлять творческое мышление, описывая достоинства или устрашающие черты персонажа.

3. Способ выявления отдельных признаков и узнавания предмета: назвать 3-4 объекта схожей формы определенного цвета, отгадать по описанию (загадки), определить сходство объектов, дать описательное понятие предмета (объясни жителю другой планеты, что такое тарелка или стол).

4. Рисование становится полем для творческого самовыражения ребенка раньше, чем другие виды деятельности. Задание типа «Дорисуй фигуру», «Нарисуй на основе фигуры 5-8 разных рисунков» и пр. стимулирует к поиску новых образов. Можно попросить сначала придумать название своего рисунка.

5. Фантазию и творчество можно развивать, предлагая детям различные картинки (небылицы, части образа), или вовлекать детей в игры с предметами, или предлагать словесные формы заданий (придумай, как...; заверши историю).

6. Дидактические игры ценны тем, что они подталкивают детей к фантазированию и формируют произвольность творческого процесса. Игра создает условия, в которых ребенок сможет посмотреть по-новому на привычный предмет. Задания побуждают его подумать над тем, чем он сам недостаточно заинтересовался.

7. Применение несложных приемов во время обычной прогулки с детьми:

- увидеть новый образ (на что похоже облачко или камушек, выложить из веточек фигуру);
- использование гипотетических возможностей (что можно увидеть, став таким большим как дерево?);
- завершение историй (взрослый начинает сочинять рассказ, а ребенок продолжает);
- игры, такие как, «Море волнуется раз...».

Дошкольный возраст имеет богатейшие возможности для развития творческих способностей. К сожалению, эти возможности с течением времени необратимо утрачиваются, поэтому необходимо как можно эффективнее использовать их в дошкольном детстве.

Золотым правилом для педагога, заинтересованного в познавательном развитии дошкольника, должен стать личный творческий подход к организации образовательного процесса. Только увлеченный и изобретательный наставник создаст условия для развития творческого мышления ребенка

Список литературы:

1. Гринёва М. А., Черепкова Н. В., Долженко О.В. Развитие творческого мышления у детей старшего дошкольного возраста // Научно-методический электронный журнал «Концепт». – 2019. – Т. 39. – С. 926–930. – URL: <http://e-koncept.ru/2017/970512.htm>.
2. Дружинин В.Н Психология общих способностей. – 3- е изд., перераб. и доп. - СПб. Питер, 2008.
3. Ильин, Е.П. Психология творчества, креативности, одаренности. - СПб. Питер, 2012. – 433 с.
4. Котова Е.В., Кузнецова С.В., Романова Т.А. Развитие творческих способностей дошкольников. – М.: Сфера, 2010.

ПРОФИЛАКТИКА СТРЕССОВЫХ СОСТОЯНИЙ У ДЕТЕЙ МЛАДШЕГО ШКОЛЬНОГО ВОЗРАСТА ПОСРЕДСТВОМ АРТ-ТЕРАПИИ

*Каракаева Динара Асхадовна,
Адыгейский государственный университет, г. Майкоп
Научный руководитель: Казиева З.М. к.п.н., доцент
Адыгейский государственный университет, г. Майкоп*

Актуальность темы исследования обусловлена требованиями общества к благополучному состоянию физического и психического здоровья детей. Данный факт находит подтверждение в Стратегии развития воспитания в Российской Федерации на период до 2025 года. В настоящее время увеличилось число детей, отличающихся повышенным беспокойством, неуверенностью, эмоциональной неустойчивостью, подверженных стрессовым переживаниям. Анализ психолого-педагогической литературы по теме исследования позволяет сделать вывод о том, что увеличилось число детей «группы риска», у каждого шестого школьника наблюдаются отклонения в нервно-психической системе. Проявляются признаки неблагополучия, напряженности в контактах, страхи, тревога, регрессивные тенденции.

В последние годы по сравнению с предшествующим периодом количество детей с устойчивой тревожностью, постоянными интенсивными страхами и стрессовыми переживаниями существенно увеличилось в нашей стране.

С недавнего времени слово «стресс» стало общеупотребительным, причем применительно не только к взрослым, но и к детям. Но все же детский стресс нуждается в особых характеристиках. Детский стресс – это психический механизм защиты внутреннего мира ребенка, когда привычный ход его жизни нарушается любым нововведением.

Причины стресса у детей могут носить самый разный характер. Как правило, это – необходимость разлучаться с близкими людьми, это и перемены в привычном течении жизни,

и, даже, на третьем месте по распространенности – телевизионные программы. К одной из распространенных причин стресса для детей можно отнести развод родителей. Также стресс вызывается различного вида катастрофами, травмами, и т.д.

Может ли школа вызвать стресс? Конечно, да. Начиная с первого дня – постоянное изменение обстановки, и большие нагрузки, и тревога в связи с оценками, отношениями с одноклассниками и т.д. Психологи могут только выделять периоды, в которых стресс особенно высок, это начало обучения в школе, переход в пятый класс, переход в новый класс, период подросткового кризиса и т.д.

В современной психологии, классификация стрессов также проводится в зависимости от этиологии стресс-фактора, согласно которой выделяются такие виды стрессов как: физиологический стресс, психологический стресс, эмоциональный стресс, информационный стресс, профессиональный стресс.

В чем же опасность стресса, стрессовых состояний? Высокий уровень стресса заметно влияет на здоровье, и может вызывать или провоцировать обострения различных заболеваний: аллергии, заболевания желудочно-кишечного тракта и т.д. Если организм не в состоянии справиться с нагрузками (что соответствует третьей стадии, стадии декомпенсации), то уже невозможно говорить об успешном обучении или о хорошем усвоении знаний. Пропадает интерес к учебе, ухудшается память, внимание, мышление. Тогда же увеличивается уровень тревоги, беспокойства, появляется ощущение бессилия, своей неспособности. Этим обуславливается актуальность темы исследования.

Анализ основных причин стресса детей младшего школьного возраста, приводимых в литературе по детской психологии, позволяет их разделить на две группы: стрессы, связанные с проблемами в семье и стрессы, связанные со школьной жизнью. Причины стрессов первой группы, изучаются детскими и семейными психологами уже достаточно давно, они многообразны и специфичны – это сложные отношения между родителями, развод, смерть одного из родителей, рождение второго ребенка в семье, бытовые сложности, применение родителями неадекватных методов воспитания и т.д. Школьные стресс-факторы условно можно разделить на факторы межличностных отношений и учебные факторы.

Наиболее очевидными проявлениями стресса у детей являются страхи и тревожность.

Вопрос профилактики и коррекции стрессовых состояний у школьников в настоящее время очень актуален. Проблемы причин возникновения психологического неблагополучия, а также поиск путей решения, являются объектом внимания многих педагогов и психологов: проблемы устойчивости эмоционального состояния в школьной жизни углубленно изучены в исследованиях таких отечественных психологов, как Б.А. Вяткин, А.И. Захаров, В.Р. Кисловская, Н.Д. Левитов, А.М. Прихожан, Ю.Л. Ханин. Психолого-педагогический аспект причин, порождающих риски развития тревожности, а также поиска эффективных путей её предупреждения отражены в работах Б.И. Кочубей, А.В. Микляева, Е.В. Новикова, П.В. Румянцева и др. Идеи необходимости психологической поддержки личности ребенка обоснованы К.Д. Ушинским, П.Д. Юркевичем, О.С. Анисимовым, Л.Н. Антоновой, А.А. Деркач, И.Н. Семеновым, Н.Ю. Синягиной и др.

Анализ научной литературы, а также опыт практикующих детских психологов и педагогов, позволяет сделать вывод, что наиболее эффективные методы профилактики антистрессовых состояний условно можно разделить по направлению работы на: диагностические, коррекционные, предупредительные; по субъектам реализации на: мероприятия, проводимые психологами, мероприятия, проводимые педагогами, мероприятия, проводимые родителями.

Педагогически грамотная позитивная политика в учебной деятельности способна повышать сопротивляемость детских организмов стрессам и снижать их негативные последствия. Учитель начальных классов в работе с детьми младшего школьного возраста должен знать основные причины развития стресса, уметь избегать развития стрессовых ситуаций, активно внедрять в свою деятельность антистрессовые методы работы. А самое главное, он сам не должен являться стрессором для ребенка.

Для исключения и снижения развития тяжелых стрессовых состояний у детей, необходима антистрессовая профилактика, заключающаяся в диагностировании, применении методов снижения уровня тревожности и развития страхов, консультациях психолога.

Для изучения стрессовых состояний у детей младшего школьного возраста на констатирующем этапе исследования были использованы следующие методики обследования:

- опросник Филлипса (используемый для изучения характера и уровня школьной тревожности у младших школьников, с целью изучения уровня и характера тревожности, связанной со школой);

- «Шкала тревожности» Кондаша (в адаптации А.М. Прихожана) – при помощи данной методики выявляются следующие виды тревожности: школьная, самооценочная и межличностная;

- метод неоконченных предложений, позволяющий диагностировать наличие «школьных стрессов» в различных сферах общения и деятельности школьника (анализ детских ответов позволяет выявить школьные фобии и уровень тревожности в отношении той или иной школьной ситуации);

- проективная методика рисунка В.К. Лосевой, Г.Т. Хоментаскас «Моя семья» (с целью определения уровня эмоционального благополучия или психологического дискомфорта в семье; особенностей внутрисемейных отношений и эмоционального самочувствия ребенка; субъективное отражение своего психического состояния в семье и др.) и в дополнение к этой методике – методы анализа рисунков А.И. Захарова и М.А. Панфиловой (которые позволяют выявить и уточнить преобладающие виды школьных фобий, установить уровень тревожности, причины и характер страхов, эмоциональные особенности, уровень стрессоустойчивости ребенка);

- так как дети данной возрастной группы еще не всегда способны объективно ответить на все необходимые вопросы, то для адекватности оценки состояния ребенка, его стрессоустойчивости обязательно используется анкетирование родителей.

Отметим, что подобранные нами методики психодиагностики детей соответствуют задачам, поставленным в исследовании, адекватны возрасту обследуемых и удобны в интерпретации полученных результатов.

Во время проведения психодиагностики мы создавали спокойную и эмоционально положительную обстановку в группе. Инструкции для проведения исследования давались в доступном для детей содержании. Комплексное исследование проводилось в первой половине дня, конфиденциально и только с согласия родителей.

Результаты проведенной диагностики показали необходимость организации работы, направленной на профилактику стрессовых состояний у детей младшего школьного возраста. С этой целью была разработана и апробирована экспериментальная программа (посредством арт-терапии, в частности: изотерапии, драмотерапии, музыкотерапии). Технологическое обеспечение программы носило модульный характер. Первый модуль был направлен на коррекцию психо-эмоционального состояния ребенка, второй модуль был направлен на формирование позитивного восприятия образа «Я», на активизацию самосознания и актуализацию «Я-состояний», третий модуль был направлен на формирование чувства уверенности в своих силах и адекватной самооценки (ее повышение), четвертый модуль был направлен на улучшение ценных социальных коммуникативных навыков, на улучшение межличностных отношений, на формирование умений находить оптимальные пути выхода из стрессовых ситуаций. Также, обязательным структурным элементом программы была работа с родителями (были проведены информационные семинары, беседы, коллективные занятия совместно с детьми).

Проведенная повторная диагностика на контрольном этапе исследования показала эффективность экспериментальной программы (была отмечена положительная динамика, позитивные изменения были зафиксированы в психоэмоциональной сфере детей). Следовательно, мы можем утверждать о целесообразности построения коррекционной работы

с применением методов арт-терапии посредством психолого-педагогического просвещения, консультирования, проведения серии коррекционных занятий посредством арт-терапии).

КОГНИТИВНОЕ РАЗВИТИЕ СТАРШИХ ДОШКОЛЬНИКОВ КАК УСЛОВИЕ ФОРМИРОВАНИЯ ПСИХОЛОГИЧЕСКОЙ ГОТОВНОСТИ К ШКОЛЬНОМУ ОБУЧЕНИЮ

*Керашева Джэнэт Хизировна
Адыгейский государственный университет, г. Майкоп
Научный руководитель: Казиева З.М. к.п.н., доцент
Адыгейский государственный университет, г. Майкоп*

Проблема изучения готовности детей к школе приобретает сегодня новую актуальность в связи с тенденцией современного образования к индивидуализации обучения, обеспечению вариативности содержания программ начального образования, предусматривающих углублённое, ускоренное или адаптивное изучение учебных предметов. Определение школьной готовности позволяет родителям рационально подойти к выбору образовательной организации и программы для обучения, принять решение об оптимальном возрасте поступления ребёнка в школу, построить режим учебной и внеучебной нагрузки первоклассника. Обследование детей в школе в контексте их готовности к обучению осуществляется с целью выявления и предупреждения факторов риска школьной дезадаптации, разработки индивидуальных образовательных маршрутов с учётом особенностей развития обучающихся.

В отечественной психологии проблема готовности к школьному обучению получила фундаментальное теоретическое обоснование в трудах Л. И. Божович, Л. А. Венгера, Л. С. Выготского, Н. И. Гуткиной, Е. Е. Кравцовой, М. И. Лисиной, Н. Г. Морозовой, Н. Г. Салминой, Л. С. Славиной, Л. И. Цеханской, Д. Б. Эльконина и др. Вслед за А. В. Запорожцем, Н. В. Нижегородцевой и В. Д. Шадриковым и др. традиционно выделяются такие виды школьной готовности, как физиологическая, психологическая и педагогическая. Для успешного обучения в школе определяющее значение имеет не совокупность уже имеющихся у ребёнка специальных знаний, умений и навыков, а зрелость его интеллектуального и личностного развития.

Цель исследования: теоретически обосновать и экспериментально проверить эффективность осуществления когнитивного развития старших дошкольников для формирования психологической готовности к школьному обучению.

Задачи исследования:

1. Раскрыть имеющиеся в психолого-педагогической литературе основные теоретические и эмпирические подходы к изучению психологической готовности к школьному обучению.
2. Обосновать роль когнитивного развития в обусловливании позитивных изменений в интеллектуальной и личностной сферах старших дошкольников как показателей психологической готовности к школьному обучению.
3. Определить методики для диагностики исследования уровня развития когнитивных процессов и выявления личностных особенностей старших дошкольников.
4. Разработать и апробировать программу, направленную на повышение уровня когнитивного развития детей старшего дошкольного возраста.

Психологическая готовность, составляющая ядро готовности к обучению, рассматривается как сложное многокомпонентное образование, отражающее все стороны психического развития ребёнка: личностного, интеллектуального, социально-психологического, эмоционально-волевого, психомоторного. В соответствии с целевыми ориентирами ФГОС дошкольного образования школьная готовность может быть определена как сформированность «социально-нормативных возрастных характеристик возможных достижений ребенка» и «предпосылок к учебной деятельности на этапе завершения дошкольного образования». Таким образом, понятие готовность к обучению содержит в себе

совокупность психологических представлений о нормативном психическом развитии ребёнка 6,5–7 лет, включая элементы педагогической готовности: достаточный уровень общей осведомлённости, умения «решать адекватные возрасту ... задачи», «применять накопленный опыт».

Повышение уровня когнитивно-личностного развития детей с целью формирования их психологической готовности к школьному обучению позволит обеспечить выравнивание доступа детей к получению качественного школьного образования; обеспечивает оптимальные стартовые возможности для последующего обучения в начальной школе; создает психологические условия для развития в обогащенной развивающей среде с целью раскрытия их индивидуальных интеллектуальных ресурсов.

Экспериментальное исследование проводилось на базе МБУ ДО «МЦРТДВ». Возраст обучающихся: 6-7 лет. Набор детей в группы осуществлялся независимо от их способностей и умений. Наполняемость одной группы – 15 человек.

На первом этапе выявлялся исходный уровень когнитивного развития детей дошкольного возраста с помощью составленной нами батареи психологических методик. Такими методиками явились экспериментальные задания, с помощью которых оценивалась сформированность в первую очередь мыслительных операций анализа - «Опиши предмет», установление закономерностей - «Разложи картинки по порядку», понимание скрытого смысла рассказа - «Рассказы со скрытым смыслом», сформированность устойчивости внимания - «Корректурная проба», умение выполнять действия по словесному указанию - «Графический диктант». Для оценки общего умственного развития ребенка была использована стандартизированная методика «МЭДИС» а также методика «Найди простую фигуру в сложной». Для диагностики уровня развития личностной сферы старших дошкольников были использованы: рисунок «Кружки», проективный рисунок «Как я представляю себе школу» (эмоциональное отношение к школе, наличие учебного мотива).

Данные, полученные на начальном этапе исследования свидетельствовали, о том, что дети по показателям когнитивного развития находились на низком уровне. Дети характеризовались более низкими показателями в области личностно-смысловой значимости для них учения, большей школьной тревожностью, доминированием игрового мотива.

Второй этап исследования состоял в реализации модифицированной программы по интеллектуальному развитию дошкольников «Хочу все знать!». Данная программа реализуется в течение одного года. Занятия проводятся два раза в неделю.

Цель: формирование у детей дошкольного возраста интеллектуальной, развивающей, психологической готовности к обучению в школе; развитие логического мышления, познавательных процессов и способностей.

Основная направленность когнитивного развития детей старшего дошкольного возраста по данной программе состоит в системном развитии у них текущих процессов анализа и синтеза, в первую очередь относительно непосредственно чувственно воспринимаемых воздействий (зрительных, слуховых, осязательных, обонятельных, вкусовых), в развитии наглядно-образного мышления, в формировании психологических предпосылок овладения учебной деятельностью. В содержание данной программы включены задания, требующие осуществления расчленения (как практического, так и мысленного) объектов, выделения их различных свойств, частей, сторон, нахождение грубых и тонких различий между объектами, чувственно воспринимаемыми и обозначаемыми словесно и др.

Специфика содержания образования позволяет детям в образной форме воспринимать общие связи и отношения, объективно существующие в окружающем мире: качество – количество, пространство – время, целое – часть, последовательность. Главную роль в этом процессе играет моделирование скрытых связей и отношений в форме наглядных образов, отражающих общее в единичном. Образное отражение позволяет дошкольникам воспринимать мир в целостности и осваивать жизненное пространство. Основными, характерными при реализации данной программы формами являются комбинированные занятия, которые состоят из теоретической и практической части. Большее количество

времени занимает практическая часть, что дает возможность избежать переутомления детей, повысить их интерес к занятиям, облегчить усвоение полученных знаний.

Главное назначение программы - выравнивание стартовых возможностей будущих школьников, чтобы при поступлении в школу у них не возникло стрессов, комплексов, которые могут отбить желание учиться на все последующие годы.

На третьем этапе осуществлялась повторная диагностика уровня когнитивного развития детей. Полученные результаты подвергались статистической обработке, цель которой состояла в выявлении сдвигов в когнитивном развитии старших дошкольников под влиянием специально организованных когнитивных воздействий на основании сравнения соответствующих данных, полученных на первом и третьем этапах исследования.

Результаты проведенного нами исследования показали, что осуществление целенаправленного и систематического когнитивного развития детей в дошкольный период позволяет не только существенно повысить их интеллектуальные возможности, но и обеспечить становление позитивных личностных качеств, что в целом характеризует формирование у них «внутренней позиции школьника», являющейся показателем их психологической готовности к школьному обучению.

Список литературы:

1. Вьюнова Н.И., Гайдар К.М., Темнова Л.В. Психологическая готовность ребенка к обучению в школе: Учебное пособие. - М.: Академический проект, 2003. - 256с.
2. Гуткина, Н.И. Психологическая готовность к школе в контексте проблемы преемственности между дошкольным и школьным образованием //Психологическая наука и образование. - 2010. - №3. - С. 106-115.
3. Иванова М.К., Дедюкина М.И. Развитие когнитивных способностей и регуляции поведения детей старшего дошкольного возраста [Электронный ресурс]: монография. – Электрон. текст. дан. (2,3 Мб). – Киров: Изд-во МЦИТО, 2021. – 127с.
4. Лепешев Д.В., Алхатова Т.С., Алиева Э.С. Психологическая готовность ребенка к школе// Наука и реальность / SCIENCE & REALITY No 1(9) - 2022. - С.69 - 72
5. Приказ Министерства образования и науки РФ от 17.10.2013 № 1155 «Об утверждении федерального государственного образовательного стандарта дошкольного образования» [Электронный ресурс]. URL: [https:// www.garant.ru/products/ipo/prime/doc/70412244](https://www.garant.ru/products/ipo/prime/doc/70412244) (дата обращения: 16.02.2024).

«ПСИХОЛОГО - ПЕДАГОГИЧЕСКИЕ УСЛОВИЯ ФОРМИРОВАНИЯ СОЦИАЛЬНО -ТРУДОВЫХ КОМПЕТЕНЦИЙ У ОБУЧАЮЩИХСЯ СРЕДНИХ ПРОФЕССИОНАЛЬНЫХ ОБРАЗОВАТЕЛЬНЫХ УЧРЕЖДЕНИЙ»

*Костенко Анна Ивановна,
Адыгейский государственный университет, г. Майкоп
Научный руководитель: Богус Мира Бечмизовна, д. п.н., доцент
Адыгейский государственный университет, г. Майкоп*

В современных социально-экономических условиях выдвигаются новые требования к профессиональной подготовке рабочих кадров. Усложнение производственного оборудования, совершенствование технологических процессов обуславливает повышение спроса на уровень квалификации и компетенции будущего конкурентоспособного рабочего.

Как показывает опыт развития форм собственности, изменения требований к работнику, сложность производственного оборудования и технологических процессов приводит к увеличению спроса на уровень квалификации и качество рабочей силы. Качествам специалистов, востребованных на рынке труда, по мнению работодателей являются: независимость, творчество, профессиональная мобильность и гибкость, способность решать социальные и профессиональные задачи, анализ ситуации, способность управлять ресурсами

(включая время), взаимодействовать с другими людьми, группами и коллективами, готовность к гражданской ответственности за решения и последствия их работы.

Сегодня профессиональные образовательные учреждения (отделения подготовки квалифицированных рабочих), кроме практико-ориентированной, выполняют важную социальную функцию, поскольку 75 % студентов, обучающихся в них, являются детьми из социально неблагополучных семей. Социальный облик студента, получающего рабочую профессию, оставляет желать лучшего, так как характеризуется низким уровнем развития социальной компетенции, что проявляется в отсутствии желания включаться в совместную деятельность, адекватно реагировать на различные ситуации общения, проявлять активную гражданскую позицию. Трудности в социализации свидетельствуют о несформированности навыков практического взаимодействия студентов с окружающей средой. Поэтому сформированные социально - трудовые компетенции могут стать способом преодоления этих трудностей, обеспечивая личностную и профессиональную адаптацию рабочего в реальных социально-экономических условиях.

Согласно требованию ФГОС СПО на первый план выходит процесс формирования и развития профессиональных способностей и профессионально важных качеств личности будущих специалистов. Результат образования по ФГОС - овладение общностью компетенций различной направленности: как общекультурных, так и профессиональных, в связи с чем, актуальность выявленной проблемы исследования не вызывает сомнений.

Современная педагогическая наука имеет опыт по формированию социально - трудовых компетенций. Рассмотрен процесс формирования социальной компетенции у студентов техникумов и студентов педагогических вузов в трудах И.Г. Захарова, Ж.С. Иржасова, С.Н. Краснокутская, Е.М. Сартакова, В.В. Курбатов, Т.А. Чекалина и др.. Исследованию реализации компетентного подхода в образовании, рассмотрению понятия «социальная компетенция» посвящены труды таких ученых как: Л.И. Берестова, Л.Н. Боголюбов, В.А. Болотов, Н.В. Калинина, Н.В. Кузьмина, А.К. Маркова, В.Г. Максимов, Л.М. Митина, Н.И. Монахов, А.В. Хуторской и др. Идея формирования социальной активности студентов находит свое отражение в работах М.В. Кларина, С.Н. Митина, М.А. Чошанова, Н.Е. Эргановой, И.А. Якиманской и др. Проблемами развития среднего профессионального образования занимаются Ф.Н. Ключев, Л.М. Кустов, Г.С. Костыко, А. Я. Наин, А.М. Новиков, С.Ю. Салмина и др. Образовательные технологии и методики СПО изучаются В.В. Гузеевым, Э.Ф. Зеером, М.В. Клариним, Г.К. Селевко, К. Фрей, Н.Е. Эргановой. Различные аспекты проблемы формирования и становления социально подготовленной личности будущих рабочих отражены в исследованиях С.Я. Батышева, В.С. Безруковой, А.П. Беляева, Э.Ф. Зеера, В.А. Скакуна, Л.Д. Федотовой, О.Б. Читаевой, Ю.А. Якубы и др. Проблеме формирования ключевых компетенций в системе профессионального образования посвящены исследования А.А. Гетманской (в области среднего профессионального образования) и И.А. Зимней (в области высшего образования). Большое значение для разработки и теоретического обоснования проблемы формирования социальной компетенции имеют труды по методологии социальной обусловленности образования (Б.С. Гершунский, С.И. Гессен, В.В. Краевский, В.С. Леднев, С.И. Шацкий и др.).

Актуальность рассматриваемой проблемы стала основой для выбора темы исследования «Психолого - педагогические условия формирования социально - трудовых компетенций у обучающихся средних профессиональных образовательных учреждений».

Цель: выявить, теоретически обосновать и апробировать психолого - педагогические условия формирования социально - трудовых компетенций у обучающихся средних профессиональных образовательных учреждений.

Задачи:

1. Обобщить теоретические основы проблемы формирования социально - трудовых компетенций у обучающихся средних профессиональных образовательных учреждений.

2. Выявить психолого - педагогические условия формирования социально - трудовых компетенций у обучающихся средних профессиональных образовательных учреждений.
3. Апробировать психолого - педагогические условия формирования социально - трудовых компетенций у обучающихся средних профессиональных образовательных учреждений.

С целью определения уровня сформированности социально - трудовых компетенций у обучающихся средних профессиональных образовательных учреждений нами был проведён констатирующий этап эксперимента.

Методы исследования: группа теоретических методов: концептуальный анализ выполненных ранее научных исследований; теоретический анализ научной литературы по исследуемой проблеме; синтез эмпирического материала по проблеме, группа эмпирических методов, психологический эксперимент (констатирующий, формирующий, контрольный); математические методы обработки результатов, полученных в ходе исследования, их качественный и количественный анализ.

Были применены следующие диагностические методики:

1. Тест «Социальный интеллект» Дж. Гилфорда.
2. Тест Бурдона. Корректирующая проба .
3. Методика диагностики общей коммуникативной толерантности (В.В. Бойко).
4. Методика мотивации к успеху Т. Элерс
5. [Мотивация к избеганию неудач Т. Элерса](#)
6. Методика диагностики иррациональных установок (А.Эллис).

Результаты проведённого констатирующего этапа эксперимента свидетельствуют о необходимости проведения формирующего этапа эксперимента.

На наш взгляд, разработка и реализация авторской программы формирования социально - трудовых компетенций у обучающихся средних профессиональных образовательных учреждений на основе таких психолого-педагогических условий, как:

- обеспечение эмоционального благополучия обучающихся;
- использование в исследовательской деятельности различных форм и методов работы с обучающимися;
- установление позитивных взаимоотношений в группе, формирование благоприятного климата в группе, будет эффективна.

Цель программы формирования социально-трудовых компетенций заключается в обеспечении студентов необходимыми навыками для успешного взаимодействия в обществе и на рынке труда. Основные задачи программы включают:

- Развитие коммуникативных навыков.
- Формирование умения работать в коллективе.
- Развитие навыков конфликтологии и умения урегулирования конфликтов.
- Обучение профессиональным навыкам.
- Развитие навыков самоорганизации и планирования.

Реализация программы формирования социально-трудовых компетенций осуществляется через использование разнообразных методов и средств обучения. Среди них:

Интерактивные методы обучения, такие как дискуссии, ролевые игры, тренинги.

Практические занятия, направленные на развитие профессиональных навыков.

Использование кейсов и ситуационных задач для развития аналитических способностей и умения принимать решения.

Индивидуальные и групповые консультации по вопросам развития личности и трудовой карьеры.

Список литературы:

1. Архипова С.М., Пулявина Н.С. Постковидный мир. Влияние пандемии на рынок профессий и формирование профессиональных компетенций // Экономика, предпринимательство и право. - 2022. - Том 12. - № 3. - С. 11451158.
2. Баева О.Н., Шерстянкина Н.П. Выявление востребованных на рынке труда компетенций: опыт эмпирического исследования // Экономика труда. -2018. - Том 5. - № 3. - С. 835-850.
3. Базаров Т.Ю. Коллективное определение понятия «компетенции»: попытка извлечения смысловых тенденций из размытого экспертного знания/Т. Ю. Базарова, А. К. Ерофеев, А. Г. Шмелев // Вестник Московского университета. Серия 14. Психология. - 2014. - № 1. - С. 87-101.
4. Божко Е. М. Компетентностный подход в России и за рубежом: исторические и теоретические аспекты / Е. М. Божко, А. О. Ильнер // Мир науки. Педагогика и психология. - 2019. - Т. 7. - № 1. - С. 26.
5. Ефремова, Н.Ф. Компетенции в образовании. Формирование и оценивание / Н.Ф. Ефремова. - Москва : Изд-во «Национальное образование», 2015. - 416 с.
6. Загвязинский, В. И. Исследовательская деятельность педагога : учеб.пособие для студ. высш. учеб. заведений / В. И. Загвязинский. М. : Академия, 2008. - С. 176.
7. Кукушкина, И.В. О роли детского общественного объединения в формировании социальной компетенции подростков / И.В. Кукушкина // Новая наука: проблемы и перспективы: Международное научное периодическое издание по итогам Международной научнопрактической конференции 04 декабря 2015 г.: в 2 частях. 1 часть. – Стерлитамак: РИЦ АМИ, 2015.– С.36-39.
8. Кларин, М.В. Инструмент инновационного образования -трансформирующее обучение // Педагогика. - 2017. - № 3. С.19-28.
9. Монахов, В.М. Проектирование системы методического обеспечения образовательных стандартов /В.М. Монахов//Педагогика. - 2016. № 3. - С. 1725.
10. Сибикина, И.В. Оценка уровня сформированности компетенции студента вуза на примере графовой модели [Текст] / И.В. Сибикина, И.Ю. Квятковская, И.М. Космачёва // Вестник Саратовского государственного технического университета. – 2014. – Т. 2. – № 1 (75). – С. 179–185.

ПРОФИЛАКТИКА ИГРОВОЙ ЗАВИСИМОСТИ ПОДРОСТКОВ

Митянина М. А.

*Адыгейский государственный университет, г. Майкоп
Научный руководитель: Хакунова Ф.П., д. п. н., профессор,
Адыгейский государственный университет, г. Майкоп*

Актуальность исследования обусловлена тем, что с появлением на рынке компьютеров, планшетов, мобильных телефонов и прогрессирующих видеоигр готовность детей и подростков использовать эти устройства и играть в видеоигры с дополнительной реальностью быстро возросла. В наше время компьютерные игры доступны повсеместно на любом устройстве, а благодаря разнообразию компьютерных и телефонных игр каждый сможет найти для себя любимую игру. Некоторые игры подключены к Интернету, что позволяет геймерам играть в онлайн-видеоигры с неизвестными взрослыми или сверстниками. Неограниченное время у экрана, особенно у молодых людей, может негативно сказаться не только на физическом здоровье, но и психологическом. Игры могут отнимать много времени и вызывать привыкание у некоторых уязвимых людей, таких как подростки. Например, постоянное нахождение в виртуальном мире влечет за собой много негативных последствий для школьников в сфере коммуникации. Заменяя непосредственное общение виртуальным,

подростки упускают возможность проявить свои чувства и эмоции, а также у них ухудшается способность к проявлению эмпатии.

Эти факты привели к признанию игровой зависимости — психическим расстройством, характеризующимся постоянным желанием играть, нарушением самообладания и функциональными нарушениями. Две основные системы диагностики психических расстройств, диагностическое и статистическое руководство по психическим расстройствам 5-го издания (DSM-5) и Международная статистическая классификация болезней и проблем, связанных со здоровьем, одиннадцатого пересмотра (МКБ-11), признали игры расстройством и высказались за необходимость лучшего исследования и понимания этого состояния.

Современные видеоигры влияют на психику, развитие и эмоциональное состояние подростков, поэтому очень важно контролировать эту проблему и реализовывать профилактические мероприятия.

Проблемы игровой зависимости изучаются в рамках различных наук. Проблемой исследования игровой зависимости занимались психологи: Ваганов А.В., Войскунский А.Е., Галкин К.Ю., Лоскутова В.А., Минаков А.В., Носов Н.А., Ракитов А.И., Холл А.С., Церковный А.В., Шоттон М.А.; понятие и феномен «игровая зависимость» раскрыто в трудах: Больбот Т.Ю., Буровой А.Е., Войкуновского А.Е., Лободиной С.В., Юрьевой Л. Н.; Кибераддикцию как форму зависимого поведения охарактеризовали: Егоров А. Ю., Змановская Е. В., Иванов М. С., Репринцева Е. А., Янко Е. В. и др.; описанием симптомов и стадий игровой зависимости занимались Алтухова Н. И., Галкина К. Ю., Гриффитс М. Д., Котлярова А. В. и др.; проблемы взаимодействия детей и подростков с компьютером раскрыты в трудах: Аведиссян Т., Блейкмор С. Дж., Ворошилин С. И., Коул М., Марджони М., Юнисс Дж., Янг К. и др.

В психолого-педагогических исследованиях проблема игровой зависимости изучена достаточно, однако проблема профилактики игровой зависимости недостаточно исследована и мало научно обоснованных профилактических программ игровой зависимости, что обуславливает актуальность рассматриваемой проблемы.

Таким образом, анализ состояния проблемы игровой зависимости подростков и её профилактика в психолого-педагогической теории и практике позволил сформулировать **противоречие** между необходимостью профилактики игровой зависимости в подростковом возрасте и недостаточной разработанностью профилактических методов игровой зависимости детей подросткового возраста.

Проблема исследования: каковы методы, способы и средства профилактики игровой зависимости детей подросткового возраста?

Цель исследования – теоретически обосновать и разработать программу профилактики игровой зависимости подростков, а также экспериментально доказать её эффективность.

Объект исследования – игровая зависимость подростков.

Предмет исследования – методы и средства профилактики игровой зависимости детей подросткового возраста

Задачи исследования:

1. Осуществить теоретический анализ подходов к изучению проблемы игровой компьютерной зависимости в отечественной и зарубежной литературе.
2. Выявить психолого-педагогические особенности игровой зависимости детей подросткового возраста;
3. Определить особенности процесса профилактики компьютерной игровой зависимости подростков;
4. Разработать программу по профилактике игровой зависимости детей подросткового возраста и экспериментально обосновать её эффективность.

Методы исследования:

- Теоретические: анализ психолого-педагогической литературы, синтез, обобщение;
- Эмпирические: наблюдение, эксперимент (констатирующий, формирующий, контрольный этап), тестирование, анкетирование;

– Методы математической обработки результатов: математические и статистические методы.

Методики исследования:

- «Методика диагностики склонности к 13 видам зависимостей, Лозовой Г.В.»;
- «Тест Такера»;
- Опросник Рикардо Теджейро-Сальгеро и Роза Мария Берсабе-Моран «Problem Video Game Playing (PVP) Questionnaire»;
- Авторская анкета «ИГРЫ 23/24».

Эмпирическое исследование проводилось на базе: МБОУ «Лицей №19» города Майкопа. Экспериментальной группой был 8 «А» класс, контрольной - 8 «В». Количество испытуемых 8 «А» - 26 человек, 8 «В» - 26 человек.

На констатирующем этапе **результаты** исследования показали, что основная масса учеников в экспериментальной и контрольной группах имеют выраженную на среднем уровне игровую и компьютерную зависимость, а также склонность к зависимостям; среди опрошенных большинство тратят на игры до трёх часов в сутки и предпочитают играть в онлайн режиме; самыми популярными играми среди мальчиков являются: Dota 2, CS:GO, Mortal Kombat, World of Tanks. Minecraft, а среди девочек: Brawl Stars, Sims 4, Дурак онлайн, Homescapes, Rubg mobile.

ПСИХОЛОГО-ПЕДАГОГИЧЕСКАЯ КОРРЕКЦИЯ СТРАХОВ ДЕТЕЙ МЛАДШЕГО ШКОЛЬНОГО ВОЗРАСТА

Река Д.С.

*Адыйский государственный университет, г. Майкоп
Научный руководитель: Хапачева С.М., к.п.н., доцент
Адыгейский государственный университет, г. Майкоп*

В современных цивилизациях существует всё более возрастающее число объектов, событий, условий, ситуации, которые пугают или потенциально могут быть пугающими. Вероятно, именно этим можно объяснить тот факт, что страх является предметом научного исследования, познаний, чаще, чем какая-либо другая эмоция.

Страх – это эмоция, которая может возникнуть в любом возрастном периоде. Достаточно высокий уровень страха характерен для детей младшего школьного возраста, поскольку страхи в этом возрасте приобретают когнитивный характер. Страх – это один из фундаментальных эмоций человека, возникающий в ответ на действие угрожающего стимула. Если объективно рассмотреть эмоцию страха, то несмотря на отрицательную окраску, можно констатировать тот факт, что страх выполняет разнообразные функции в жизни человека. На протяжении всего периода развития человеческого рода страх сопровождал людей, проявляясь в боязни темноты, природных явлений, огня. Страх выступил как организатор борьбы людей со стихией. Страх позволяет избежать опасности, так как играл и играет защитную роль. Поэтому страх можно рассматривать как естественное сопровождение человеческого развития.

Высокая тревожность часто сопровождается высоко развитой потребностью избегания неудач и тем самым препятствует стремлению к достижению успеха. Тревожность, испытываемая ребенком в одной ситуации, не обязательно будет так же проявляться в другом случае. Значимость ситуации зависит от отрицательного эмоционального опыта, приобретенного ребенком в этих ситуациях. Отрицательный эмоциональный опыт формирует тревожность как черту личности и соответствующее поведение ребенка. Психодиагностика тревожности выявляет внутреннее отношение данного ребенка к определенным социальным ситуациям, раскрывает характер взаимоотношений ребенка с окружающими людьми, в частности в семье, в школе.

В последние годы специалистами отмечен довольно высокий рост детских страхов (В.В. Абраменкова, И.В. Дубровина, А.С. Спиваковская и др.). Более глубокое исследование этого феномена, на наш взгляд, поможет найти правильные подходы к его решению. Мы исходим из того, что наличие страхов в детском возрасте ни в коем случае нельзя оставлять без внимания, так как это может стать фактором нарушения развития личности в онтогенезе (В.И. Гарбузов, В.В. Лебединский и др.)

По мнению А.И. Захарова, страх — это одна из фундаментальных эмоций человека, возникающая в ответ на действие угрожающего стимула. Если объективно рассмотреть эмоцию страха, то несмотря на отрицательную окраску, можно констатировать тот факт, что страх выполняет разнообразные функции в жизни человека. На протяжении всего периода развития человеческого рода страх сопровождал людей, проявляясь в боязни темноты, природных явлений, огня. Страх выступил как организатор борьбы людей со стихией. Страх позволяет избежать опасности, так как играл и играет защитную роль. Поэтому А.И. Захаров считает, что страх можно рассматривать как естественное сопровождение человеческого развития.

По мнению З. Фрейда, страх - аффективное состояние ожидания какой-либо опасности. Страх перед каким-то конкретным объектом называется боязнью, в патологических случаях – фобией.

Рассмотрев различные определения, можно сгруппировать их в следующие группы: 1) страх - это специфическая эмоция (психический процесс). Однако в некоторых определениях сущность этого эмоционального процесса не раскрывается, а указываются лишь ситуации или причины, вызывающие страх (угроза, ожидание опасности); 2) страх - это психическое (эмоциональное) состояние, однако и здесь чаще всего указываются ситуации или причины, вызывающие страх. По нашему мнению, разница между страхом как эмоциональным процессом и эмоциональным состоянием, с точки зрения определения страха, не принципиальна, потому что страх как психическое явление может проявляться и в форме процесса, и в форме состояния, и в форме свойства личности - индивидуальности (боязливость). В большинстве рассмотренных определений не дается качественной специфики или сущностной характеристики в форме психологического описания.

В процессе исследования мы предположили, что целенаправленная и систематическая работа по коррекции страхов детей приведет к снижению количества страхов у школьников. С целью изучения было организовано эмпирическое исследование.

Экспериментальное исследование проходило на базе МБОУ Лицей №19, г. Майкопа, Республики Адыгея. В качестве испытуемых выступили 32 младших школьника в возрасте 8-9 лет, из них 18 мальчиков и 14 девочек.

Центром квалификационного исследования явилась разработка программы коррекции страхов детей младшего школьного возраста.

Исследование проводилось с опорой на метод теоретического анализа, библиографический метод (обзор проблемы был сделан путем отбора, анализа и систематизации всей литературы по данному вопросу), непосредственное наблюдение, метод беседы (выявление интересующей информации об испытуемом происходил в живом двустороннем общении с учителями, детьми и их родителями), организационные методы, сравнительный метод (исследование было организовано как работа с группами контрольной и экспериментальной группами детей одного возраста), практические методы (результаты исследования были получены в процессе практической деятельности детей).

Исследование проходило в период с сентября 2023 года по февраль 2024 года. Результаты исследования обрабатывались и описывались в марте - апреле 2024 года.

В процессе подготовки к опытно-экспериментальной работе нами были отобраны следующие методики, адекватные цели нашего исследования: модифицированный тест М. А. Панфиловой «Страхи в домиках»; диагностическая беседа-опрос, составленная А.И. Захаровым; тест тревожности В. Амен, М. Дорки, Р. Тэмпл, В. Методика «Выбери нужное лицо».

Анализ эффективности эксперимента осуществлялся на основе сравнения результатов констатирующего и контрольного этапа. Количественно-качественная обработка диагностических данных позволили реально оценить эффективность разработанной нами программы. Ее построение осуществлялось с учетом возрастных особенностей, а также поставленных целей и задач.

Анализ проведенного исследования также позволил сформулировать следующие выводы:

1. При исследовании выраженности степени страхов детей возможно использование комплекса диагностических методик, направленных на изучение ряда личностных и эмоциональных свойств детей.

2. Методом психологического воздействия в нашем исследовании был процесс психокоррекции страхов в игровой деятельности и с помощью арт-терапии. Работа в группе не только обеспечила уменьшение количества страхов детей, но и способствовала овладению различными способами общения и взаимодействия со сверстниками и взрослыми.

После проведения формирующего эксперимента в виде психолого-педагогической программы коррекции страхов детей младшего школьного возраста были достигнуты следующие результаты: уменьшилось число детей с высокими показателями уровня страхов, агрессии и тревожности, увеличилось число учащихся с низким уровнем страхов. Иными словами, занятия по предложенной программе показали свою эффективность и могут быть использованы в расширенном виде для дальнейшей психологической работы с детьми младшего школьного возраста по снижению уровня страхов и тревожности.

ПСИХОЛОГО-ПЕДАГОГИЧЕСКИЕ ПРИЧИНЫ НЕУСПЕВАЕМОСТИ МЛАДШЕГО ШКОЛЬНИКА В УЧЕБНОЙ ДЕЯТЕЛЬНОСТИ

*Таркова Дарья Игоревна
Адыгейский государственный университет, г. Майкоп
Научный руководитель: Казиева З.М. к.п.н., доцент
Адыгейский государственный университет, г. Майкоп*

Современное общество, его ценности и устои требуют изменений во всех сферах деятельности человека. В связи с этим необходимо заложить качественные знания в каждого ребенка, чтобы в будущем в современных условиях рыночных отношений, где конкуренция имеет особую роль, он мог проявить себя как творческая, активная, значимая для общества личность.

Младший школьный возраст наиболее ответственный этап школьного образования и является фундаментом для последующего обучения. Именно поэтому вопросам успеваемости младших школьников необходимо уделить особое внимание. Тем более, что сегодня эта проблема является неразрешенной.

Проблеме школьной неуспеваемости большое внимание уделяли как педагоги, так и психологи. Из них наиболее известные Ю.К. Бабанский, К.В. Бардин, П.П. Блонский, П.П. Борисов, А.А. Бударный, А.М. Гельмонт, М.А. Данилов, Н.И. Мурачковский, А.А. Смирнов, Л.С. Славина, В.С. Цетлин.

Цель исследования – выявить причины неуспеваемости младших школьников на основе эмпирических данных, определить пути ее преодоления.

Исходя из цели, были выделены следующие **задачи**:

1. Проанализировать психолого-педагогическую литературу по проблеме школьной неуспеваемости.
2. Определить причины неуспеваемости младших школьников.
3. Подобрать и апробировать методики, направленные на изучение причин школьной неуспеваемости.

4. Разработать рекомендации по устранению причин школьной неуспеваемости.

Термин «неуспеваемость» педагоги и психологи определяют по-разному. Так, И.В. Дубровина под неуспеваемостью понимает «...несоответствие подготовки учащихся обязательным требованиям школы в усвоении знаний, развитии умений и навыков, формировании опыта творческой деятельности и воспитанности познавательных отношений». В.С. Цетлин неуспеваемость трактует, как «неусвоение знаний обучающихся, определяемых содержанием образования, которые фиксируются по истечении определенного отрезка в процессе обучения – серии уроков на определенную тему или раздела курса, учебной четверти, полугодия, года». Наиболее полное, на наш взгляд, понимание рассматриваемого феномена представляет П.И. Пидкасистый. Он определяет неуспеваемость, как «...систематическое отставание обучающихся в уровне усвоения содержания образования по сравнению с предусмотренной учебной программой и образовательными стандартами, в результате которых дальнейшее полноценное обучение становится невозможным».

Дифференцируя определения, данные педагогами и психологами, можно сделать вывод, что неуспеваемость - это несоответствие знаний обучаемого требованиям, предусмотренным учебными программами или ее разделам, а также уровню подготовки, необходимой для дальнейшего обучения. Неуспеваемость связывают, прежде всего, с отставанием в учебной деятельности. Отставание – это невыполнение требований, предъявляемых к качеству усвоения содержания образования в процессе обучения. Отставание в учебе приводит к неуспеваемости школьника, а в дальнейшем – и к педагогической запущенности.

А.М. Гельмонт выделил три вида неуспеваемости «в зависимости от количества учебных предметов и устойчивости отставания: – общее и глубокое отставание (по многим или всем учебным предметам длительное время); – частичная, но относительно стойкая неуспеваемость по одному – трем наиболее сложным предметам (как правило, русский и иностранный языки, математика); – неуспеваемость эпизодическая (то по одному, то по другому предмету, относительно легко преподаваемая)». Во всех видах А.М. Гельмонт к неуспевающим относит тех учащихся, которые приходят к концу четверти с неудовлетворительными оценками.

Для повышения успеваемости младших школьников необходимо учитывать причины неуспеваемости в учебе. Факторы неуспеваемости можно разделить на две группы: внутренние, которые относятся к самому ученику и внешние, где происходит воздействие социума (учителя, сверстников, родителей, общества).

Е.Ю. Балашова выделила две группы причин неуспеваемости. Биологические, которые вызывают сбои в работе систем организма, в частности головного мозга. К ним относятся: наследственность, осложнение во время беременности и родов, соматические заболевания в раннем возрасте, индивидуальные особенности мозговой организации психических функций. Средовые причины: педагогическая запущенность, гиперопека, бедность предметной среды, окружающей ребенка, недостаточное упражнение психических функций на этапе дошкольного развития; незнание и непонимание индивидуальных особенностей структуры и динамики психического развития ребенка.

Исходя из вышесказанного, причины школьной неуспеваемости разделяют на следующие группы: - психологические (развитие познавательных процессов, мотивационная сфера школьников, уровень тревожности); - педагогические (неправильная организация учебного процесса, недооценка внеклассной и внешкольной работы с детьми); - социальные (слабая материально-техническая база школы, низкий уровень дошкольного воспитания детей, нехватка учителей, домашние условия жизни учащихся, отношения в семье, культурный уровень родителей). Таким образом, неуспеваемость носит разноплановый характер. И изучение данного явления сопровождается неоднозначностью подходов. Для предупреждения процесса неуспеваемости, необходимо учитывать особенности развития учащихся.

Экспериментальное исследование проводилось на базе МБОУ «Лицей» № 19 г. Майкопа в 4 В классе (32 человека).

Для исследования психологических причин неуспеваемости были выбраны следующие методики:

- «Определение типа памяти».
- Тест Бурдона в модификации П.А. Рудника для исследования внимания (уровня концентрации, точности и продуктивности).
- Методика «Четвертый лишний» (А.Ф. Ануфриев) и «Толкование пословиц» (Б.В. Зейгарник) для исследования логического и абстрактного мышления.
- Методика М.В. Матюхиной, целью которой является исследование доминирующих мотивов в учебной деятельности.
- Тест школьной тревожности Филлипса для выявления общего уровня проявления школьной тревожности.

Результаты диагностики выявили, что у обучающихся преобладают средний и низкий уровни развития познавательных процессов – памяти, внимания и мышления. Все учащиеся проявляют повышенную тревожность, мотивационная сфера большинства характеризуется широкими социальными мотивами и мотивами избегания неприятностей.

Исходя из полученных результатов, были определены рекомендации для учителей по устранению причин школьной неуспеваемости. Принципы, на которых основаны рекомендации: комплексный и системный подход, дифференцированный подход, опора на положительные стороны.

Для развития познавательной сферы учителю необходимо использовать коррекционные задания. Их можно включать и в учебную, и во внеучебную деятельность детей. Но при проведении данных заданий надо соблюдать следующие условия: все задания должны быть целенаправленными и систематическими. Для развития памяти, внимания и мышления: «Ловец слов», «Корректирующие пробы», «Копировальщики», «Составь слово», «Феноменальная память», «Будь внимателен», «Что без чего не обойдется?», «Четвертый лишний», «Составь предложение», «Поиск аналогов», «Ассоциации», «Сравни» и т. д. Для развития абстрактного мышления использовать литературный материал: поговорки, пословицы.

Для развития мышления необходимо создать условия для мыслительной деятельности, создавать мотивацию. Нужно научить ребенка отделять существенные признаки предмета и переносить их на другой предмет. Поэтому для развития абстрактного мышления мы предлагаем упражнения, где ребенок будет выделять существенные и несущественные признаки, отделять содержание от формы, устанавливать связи между понятиями.

В работе с тревожными детьми нужно придерживаться педагогики поддержки, используя тактику «Помощь». Необходимо формировать веру в успех, повышать уровень «Я могу». Для этого учителю следует создавать ситуации успеха, предлагать задания, где ученик почувствует себя успешным, предлагать внешнюю опору. Опираясь на сильные стороны ученика, нужно чтобы ученик достиг в чем-то мастерства и почувствовал себя способным, не нужно использовать обобщений и критиковать не ребенка, а его поступки, не сравнивать ребенка с другими детьми, обращать внимание не на промахи, а на успехи.

Учебный процесс должен быть организован на положительной мотивации. Необходимо создавать совместную работу класса, где тревожные дети будут ощущать себя частью коллектива. В этом поможет организация игр, которые представлены в работе. Мотивация детей должна формироваться через содержание материала и через саму учебную деятельность. Именно это должно привлекать ребенка в учебном процессе.

Таким образом, все вышеперечисленные рекомендации положительно повлияют на успеваемость школьников, если соблюдать все условия. Главные причины неуспеваемости – тревожность, низкий уровень учебно-познавательной мотивации. Уровень развития познавательных процессов можно тренировать, если ученик имеет заинтересованность в учебе, уверен в своих силах и в школе ощущает себя спокойно.

Список литературы:

1. Вергелес Г.И. Неуспеваемость младшего школьника: причины, диагностика, предупреждение, преодоление. - Изд-во РГПУ, 2010. - 93 с.
2. Гельмонт А.М. О причинах неуспеваемости и путях ее преодоления. - СПб.: Питер, 2010. - 340 с.
3. Ефремова С.В., Федорова М.А. Преодоление неуспеваемости младших школьников// Ученые записки Орловского государственного университета. - №3 (84), 2019 г. – С. 238-240.
4. Новоселов Н.П. Проблема неуспеваемости в младшем школьном возрасте //Иновационная наука №1-2 / 2022. – С. 120-122.
5. Стюхина Г.А., Новикова П.А., Ямщикова А.В. Причины неуспеваемости младших школьников: теоретический обзор психолого-педагогических подходов // Молодой ученый. - 2023. - № 3 (450). - С. 61-63. URL: <https://moluch.ru/archive/450/99264/> (дата обращения: 12.03.2024).
6. Цетлин В.С. Предупреждение неуспеваемости учащихся. - М.: Просвещение, 2008. - 376 с.

ВЛИЯНИЕ ДЕТСКО-РОДИТЕЛЬСКИХ ОТНОШЕНИЙ НА ПСИХОЭМОЦИОНАЛЬНОЕ СОСТОЯНИЕ ПОДРОСТКА.

Татарникова Ю. И.

*Адыгейский государственный университет, г. Майкоп
Научный руководитель: Хакунова Ф.П., д. п. н., профессор,
Адыгейский государственный университет, г. Майкоп*

В наше время проблема взаимоотношений родителей и детей как фактора психофизического благополучия детей в семейной среде приобретает особую актуальность, поскольку является одной из важнейших составляющих государственной политики по сохранению здоровья нации.

Актуальность изучения отношений между родителями и детьми заключается в их высокой взаимной значимости, мотивах воспитания, степени вовлеченности родителей и детей в отношения между собой, удовлетворении потребностей ребенка, заботе и внимании родителей к нему. Стиль общения и взаимодействия с ребенком, особенности проявления родительского лидерства, степень стабильности и постоянства семейного воспитания.

Отношения между ребенком и родителем могут быть положительными или отрицательными. В свою очередь, негативные отношения между ребенком и родителями могут быть фактором психологического дискомфорта у детей, что приводит к комплексам, постоянному чувству вины, низкой самооценке и другим проблемам с психическим здоровьем у детей.

Проблемой детско-родительских отношений интересовались ученые различных наук. Теоретические позиции по проблеме детско-родительских отношений сформулировали: Азаров Ю. П., Бреслав Г. М., Амбалова С. А., Захаров, А. И., Котова Е. В., Спиваковская А. С., Адлер А., Куликова Т. А., Варга А. Я., Степанова О. Б., Жамалетдинова Г. Р., Сухомлинский В. А., Хоментаскас Г. Т. Концепции психолого-педагогических особенностей возрастного развития подростков выявили: Аверин В. А., Ушатников А. И., Выготский Л. С., Лисина М. И., Райс Ф., Фомина Л. К., Волков Б. С., Бреслав Г. М., Изард К. Э., Кулагина И. Ю., Фельдштейн Д. И., Кле М. Результаты исследований влияния детско-родительских отношений на психоэмоциональное состояние подростка сформулировали: Дружинин В. Н., Кобилкин С. И., Леонтьев А. Н., Эйдимиллер Э. Г., Фрейд А., Фесенко Ю. А., Вассерман Л. И., Малкина-Пых И. Г., Земска М.

Анализ исследуемой проблемы в психолого-педагогической теории и практике позволил выявить *противоречия* между необходимостью своевременного выявления стилей детско-

родительских отношений и ошибок родителей, влияющих на эмоциональное благополучие детей и недостаточной разработанностью психолого-педагогического инструментария выявления особенностей нормализации детско-родительских отношений; востребованностью на практике научно обоснованных материалов для родителей по выстраиванию педагогически грамотных взаимоотношений с детьми и отсутствием конкретных методических разработок для использования родителями по коррекции взаимоотношений с целью формирования адекватного психоэмоционального состояния подростка.

Цель исследования: определить степень влияния детско-родительских отношений на психоэмоциональное состояние подростков и разработать рекомендации для родителей.

Объект исследования: детско-родительские отношения.

Предмет исследования: влияние детско-родительских отношений на психоэмоциональное благополучие детей-подростков.

Задачи исследования:

1. Выявить теоретические основы проблемы влияния детско-родительских отношений на психоэмоциональное благополучие подростка.

2. Определить особенности детско-родительских отношений и их влияние на психоэмоциональное состояние подростка.

3. Разработать рекомендации по построению отношений между родителями и детьми, которые будут эффективно влиять на психоэмоциональное благополучие подростка.

Методы исследования:

1. Теоретические методы: анализ психолого-педагогической литературы, синтез, дедукция, обобщение.

2. Эмпирические: тестирование, беседа, фаза определения эксперимента.

3. Методы математической обработки результатов.

Диагностические методики:

1. Тест «Родитель глазами подростка» Е. Шафера;

2. Тест «Подростки о родителях» З. Матейчика и П. Ржичана;

3. Опросник для изучения взаимодействия родителей с детьми И. Марковской;

4. Опросник САН (Самочувствие, Активность, Настроение) В.А. Доскина, Н.А. Лаврентьевой, В.Б. Шарай и М.П. Мирошникова.

База исследования: МБОУ «СОШ №7». В качестве респондентов выступили учащиеся 8 «А» класса в количестве 32 человек.

На констатирующем этапе **результаты** исследования показали, что у подростков имеются проблемы в отношениях со своими родителями. Эти проблемы имеют разный характер, например, такой как:

1) высокая эмоциональная дистанция, что свидетельствует о недостаточной близости с родителем, холодных отношениях;

2) слабое сотрудничество говорит о том, что у ребенка и родителя мало общих интересов и увлечений, либо же их нет вовсе;

3) высокий контроль чреват провоцированием высокой тревожности у подростков.

ПСИХОЛОГО-ПЕДАГОГИЧЕСКОЕ СОПРОВОЖДЕНИЕ ПОДРОСТКОВ В ПРОФЕССИОНАЛЬНОМ САМООПРЕДЕЛЕНИИ

Храпчук Н. Г.

*Адыгейский государственный университет, г. Майкоп
Научный руководитель: Хакунова Ф.П., д. п. н., профессор,
Адыгейский государственный университет, г. Майкоп*

Актуальность исследования заключается в том, что одной работы по профориентации в учебных заведениях мало для профессионального самоопределения старшеклассников.

Профессиональное самоопределение или профориентация, является способом самоактуализации личности в сфере профессиональной деятельности, важнейшей линией её жизненного и личностного самоопределения. Современный рынок труда вмещает в себя огромный перечень профессий, который с каждым годом пополняется новыми специальностями. Несмотря на это, старшеклассники имеют некоторые трудности в профессиональном самоопределении, т.к. далеко не все из них имеют полное представление о новых профессиях. Некоторые подростки даже не знают о том, какие новые профессии существуют. Одни учащиеся затрудняются в своём профессиональном выборе, другие же наоборот твёрдо уверены в выбранном жизненном пути и знают, чего они хотят. Именно поэтому на сегодняшний день выпускники нуждаются в психологическом сопровождении в профессиональном самоопределении. Одним старшеклассникам необходимо помочь лучше понять их интересы, склонности и умения, а другим ещё раз убедиться в их выборе.

Анализ исследований, посвящённых проблеме психолого-педагогического сопровождения профессионального самоопределения подростков, позволил сформулировать следующие **противоречия**:

- между уровнем развития личности старшеклассника и недостаточной исследованностью психологических особенностей сопровождения профессионального самоопределения старшеклассников.

- между возрастающей потребностью в школьной практике в сопровождении профессионального самоопределения старшеклассников и недостаточной разработанностью конкретных путей реализации этого процесса.

Цель исследования – выявить психологические особенности сопровождения подростков в профессиональном самоопределении.

Объект исследования – профессиональное самоопределение старшеклассников.

Предмет исследования – психологические особенности сопровождения подростков в профессиональном самоопределении.

Задачи исследования:

1. Изучить теоретические аспекты профессионального и личностного самоопределения старшеклассников.
2. Дать характеристику особенностям подросткового возраста и его влиянию на профессиональное и личностное самоопределение старшеклассников.
3. Изучить сущность психолого-педагогического сопровождения профессионального самоопределения старшеклассников
4. Составить программу сопровождения подростков в профессиональном самоопределении.

Теоретическая основа:

- теоретические концепции по профессиональному и личностному самоопределению старшеклассников (Э.Б. Абдулин, И.В. Арендачук, М.Р. Гинзбург, В.Н. Дружинин, С.Ф. Зеер, Е.П. Ильин, Е.А. Климов, И.С. Кон, И.М. Кондаков, Л.Н. Кузнецова, И.Ю. Кулагина, Р.С. Немов, Э. Роу, А.В. Петровский, Н.С. Пряжников, А.А. Толстикова, В.Б. Шапарь).

- теоретические положения о возрастных особенностях формирования личности подростка (П. Блос, Л.И. Божович, Л. С. Выготский, К. Левин, А. М. Прихожан, Ж. Ж. Руссо, Д. И. Фельдштейн, З. Фрейд, И. В. Шаповаленко, Д. Б. Эльконин).

- научные идеи по проблемам психолого-педагогического сопровождения профессионального самоопределения старшеклассников (Э.М. Александровская, Г.С. Алтенова, М. Р. Битянова, Г.В. Богданова, А.В. Деянова, Е.А. Климов, Л.С. Пилецкая, Н.В. Ронжина, Ульянова И.В., С.А. Шапкина).

Методы исследования.

1. Теоретические методы: анализ психолого-педагогической литературы, синтез, дедукция, обобщение.
2. Эмпирические: беседа, тестирование, констатирующий этап эксперимента.
3. Методы математической обработки результатов.

Методики исследования:

1. «Готовность к выбору профессии» А.П. Чернявской;
2. «Дифференциально-диагностический опросник» Е.А. Климова;
3. «Карта интересов» Голомштока;
4. «Опросник профессиональных склонностей» Л.Йовайши.

База исследования: МБОУ «Лицей №19» города Майкоп. В качестве респондентов выступили учащиеся 9 «Б» в количестве 30 человек.

На констатирующем этапе **результаты** исследования показали, что у подростков присутствует низкий уровень по параметрам «Информированность» и «Принятие решения», что подтверждает актуальность нашей темы, а также разработки соответствующих рекомендаций.

Также стоит отметить, что, согласно, диагностике «Дифференциально-диагностический опросник» Е.А.Климова у респондентов преобладают профессии типов Человек-Знаковая система, Человек-Художественный образ и Человек-Человек.

Согласно результатам диагностики «Карта интересов» Голмштока самые высокие показатели присутствуют у следующих сфер интересов: Военные специальности, История, Право и юриспруденция, Математика, Физкультура и спорт.

По результатам диагностики «Опросник профессиональных склонностей» Л. Йовайши большее число респондентов предпочли сферу работы с людьми и экстремальные виды деятельности.

Выбор данных типов профессий и сфер интересов можно объяснить тем, что диагностики проводились в классе с математическим уклоном, в котором, стоит отметить, было также много гуманитариев и ребят, увлечённых творчеством и спортом.

Полученные результаты подтверждают необходимость разработки программы сопровождения подростков в профессиональном самоопределении.

ПСИХОЛОГО-ПЕДАГОГИЧЕСКОЕ СОПРОВОЖДЕНИЕ ДЕТЕЙ С РАССТРОЙСТВАМИ АУТИСТИЧЕСКОГО СПЕКТРА В ОБРАЗОВАТЕЛЬНОМ УЧРЕЖДЕНИИ.

*Хутыз Дана Муратовна
Адыгейский государственный университет, г. Майкоп
Научный руководитель: Казиева З.М. к.п.н., доцент
Адыгейский государственный университет, г. Майкоп*

Расстройства аутистического спектра – одно из самых сложных, и недостаточно изученных явлений в системе современного образования. Дети с расстройствами аутистического спектра (РАС) нуждаются в постоянном, комплексном, квалифицированном медико-психолого-педагогическом сопровождении, которое могут обеспечить специалисты в процессе взаимодействия. Своевременная и индивидуализированная коррекционно-развивающая помощь (поддержка) детям с РАС повышает эффективность развития и вхождения их в образовательную среду, расширяет их возможности (потенциал), повышает диапазон интеллектуального развития

Одной из приоритетных задач модернизации современного образования является обеспечение доступности качественного образования, его индивидуализация и дифференциация. В этой связи особую актуальность приобретает вопрос психолого-педагогического сопровождения субъектов образования. Сопровождение является особой формой осуществления пролонгированной психологической помощи, отличительная особенность которой состоит в поиске и раскрытии внутреннего потенциала, активизации внутренних ресурсов по решению проблем для сохранения психического здоровья и полноценного развития личности.

Цель исследования: теоретическое обоснование психолого-педагогического

сопровождения детей с РАС в условиях образовательной организации.

Задачи исследования:

1. Осуществить теоретический обзор основных подходов к организации деятельности психолого-педагогического сопровождения.
2. Проанализировать теоретические аспекты особенностей развития и психолого-педагогического сопровождения детей с расстройством аутистического спектра
3. Изучить психолого-педагогические проблемы детей с расстройствами аутистического спектра
4. Разработать коррекционно-развивающую программу психолого-педагогического сопровождения детей с расстройствами аутистического спектра.

Расстройства аутистического спектра – психическое расстройство детского возраста, характеризующееся нарушением социального взаимодействия и общения, повторяющимися и стереотипными моделями поведения и неравномерным интеллектуальным развитием, часто с умственной отсталостью. Симптомы появляются в раннем детстве. Причина заболевания у большинства детей неизвестна, хотя данные подтверждают наличие генетического фактора; у некоторых пациентов расстройства могут быть вызваны медицинскими состояниями. Диагноз ставят на основании истории развития и результатов наблюдения. Лечение состоит в поведенческом ведении, а иногда и лекарственной терапии. В психологической литературе отмечается, что первым, кто определил аутизм как особое расстройство психического развития, был американский психиатр Л. Каннер.

Психолого-педагогическое сопровождение ребенка с ОВЗ, по мнению И.И. Мамайчук, М.М. Семаго, Н.Я. Семаго - это постоянное поддержание оптимальной адаптированности ребенка к образовательной среде. Авторы понимают сопровождение как двусторонний процесс приспособления ребенка к образовательной среде и среды к возможностям ребенка - взаимoadaptации, которая является основной характеристикой комплексного сопровождения ребенка. Основная цель сопровождения, по мнению авторов – непрерывное поддержание силами всех специалистов равновесной ситуации между возможностями ребенка и образовательными воздействиями со стороны остальных субъектов образовательного процесса.

Психолого-педагогическое сопровождение детей с расстройством аутистического спектра включает в себя несколько этапов:

- знакомство с ребенком и семьей, изучение документации;
- проведение всестороннего обследования;
- анализ полученных результатов;
- составление индивидуального маршрута образования.

Экспериментальной базой исследования является Государственное бюджетное учреждение Республики Адыгея «Центр психолого-педагогической, медицинской и социальной помощи». В ходе диагностики ребенка комиссией, а конкретно педагогом – психологом были применены следующие методики: на знание времён года, фигур, цветов, овощей, фруктов, животных какие являются дикими, а какие являются домашними. Пазл большого размера - необходимо собрать картинку по частям. Описать картинку с временами года. Объяснить почему, конкретно это время года. На знание продуктов съедобные несъедобные, насекомых. картинки с различными предметами. Необходимо объединить по категориям. Рассказать о картинке о событиях на ней ответить на вопросы картинки. Тестирование: (Тест CASD, ADI-R-тест).

На основании результатов диагностики комиссией был выставлен статус ребенка с ОВЗ, а именно РАС – Егор 6 лет. Для этого ребенка была разработана программа психолого-педагогического сопровождения в системе образования.

Цель программы - оказание помощи детям с расстройствами аутистического спектра, испытывающим трудности социальной адаптации и в усвоении общеобразовательных программ.

Срок реализации программы - 1 год. Продолжительность курса - 36 занятий

(индивидуально), 36-72 в группе. Периодичность занятий - 1-2 раза в неделю. Длительность занятия: индивидуальные занятия: - 30 мин. - с детьми дошкольного возраста; групповые занятия: - 1/2/3 ак. часа (30+10+30+10+30+10) - с детьми дошкольного возраста.

Программа включает следующие этапы:

1. Подготовительный этап: Знакомство с родителями, с ребенком, с сопровождателем; подбор диагностических методик; подбор соответствующей литературы.

2. Диагностический этап заключается в проведении первичного обследования обучающихся, организованного в рамках комплексного изучения развития детей-инвалидов, обучающихся с ОВЗ специалистами школьного ПМПк, и дальнейшего динамического наблюдения за развитием обучающихся. При этом может использоваться широкий спектр различных методов: тестирование, анкетирование, наблюдение, беседа, анализ продуктов деятельности и документации.

3. Коррекционный этап предполагает разработку и реализацию индивидуальных и групповых коррекционно-развивающих программ, планирование содержания занятий, комплектование групп обучающихся, проведение индивидуальной работы с обучающимися.

4. Этап повторной диагностики определяет взаимодействие специалистов в работе, а также позволяет корректировать программы коррекционно-развивающих занятий в соответствии с достижениями обучающихся.

5. Методический этап предполагает разработку рекомендаций в соответствии с возрастными и индивидуально-психологическими особенностями детей, состоянием их соматического и психического здоровья, способствует повышению профессиональной компетенции педагогов, включению родителей (законных представителей) в решение коррекционно-воспитательных задач.

Рекомендации родителям:

1. Поддерживайте в ребенке стремление учиться. Ваша искренняя заинтересованность в его школьных делах и заботах, серьезное отношение к его первым достижениям и возможным трудностям помогут ребенку подтвердить значимость его нового положения и деятельности. Рассказывайте ребенку о своих школьных годах, это повысит его интерес к школе. Следите за состоянием здоровья и занимайтесь реабилитацией всех выявленных отклонений.

2. Обсудите с ребенком те правила и нормы, с которыми он встретился в школе. Объясните их необходимость и целесообразность.

3. Ваш ребенок пришел в школу, чтобы учиться, у него может что-то не сразу получаться, это естественно, ребенок имеет право на ошибку.

4. Составьте вместе с ребенком распорядок дня, следите за его соблюдением.

5. Не пропускайте трудности, возможные у ребенка на начальном этапе овладения учебными навыками.

6. Поддерживайте в своем ученике в его желании добиться успеха. В каждой работе найдите, за что можно было бы его похвалить. Помните, что похвала и эмоциональная поддержка («Молодец!», «Ты так хорошо справился!») способны заметно повысить интеллектуальные достижения человека.

7. Если вас что-то беспокоит в поведении ребенка, его учебных делах, не стесняйтесь обращаться за советом и консультацией к учителю или школьному психологу.

Таким образом, организация комплексного психолого-педагогического сопровождения детей с РАС выступает как особый вид системной деятельности, нацеленной на создание в рамках образовательного процесса условий обучения, воспитания и развития, адекватных индивидуальным особенностям и потребностям обучающихся с ограниченными возможностями здоровья, а также профилактику риска адаптационных нарушений в их физическом, социальном и личностном развитии. Психолого-педагогическое сопровождение в ДОУ позволяет расширить доступность и повысить качество образования дошкольников с ограниченными возможностями, в том числе в работе с детьми, обнаруживающими различную

степень выраженности расстройств аутистического спектра.

Список литературы:

1. Бувака М.В., Семичева А.В., Косило Н.В. Психолого-педагогическое сопровождение ребенка с расстройством аутистического спектра в дошкольном образовательном учреждении // Образование и воспитание. - 2022. - № 5 (41). - С. 9-12. - URL: <https://moluch.ru/th/4/archive/236/7708/> (дата обращения: 08.04.2024).
2. Романенкова Д.Ф., Романович Н.А. Задачи и направления деятельности специалистов комплексного сопровождения инклюзивного обучения инвалидов и лиц с ограниченными возможностями здоровья в профессиональной образовательной организации // Современные проблемы науки и образования. – 2016. – № 5.; URL: <https://www.science-education.ru/ru/article/view?id=25163> (дата обращения: 04.03.2024).
3. Рудик О.С. Коррекционная работа с аутичным ребенком: метод. пособие. М.: ВЛАДОС, 2021. 189 с.
4. Семаго Н.Я., Соломахина Е.А. Психолого-педагогическое сопровождение ребенка с РАС // Аутизм и нарушения развития. 2017. Том 15.- № 1.- С. 4-14.
5. Хаустов А.В., Богорад П.Л., Загуменная О.В., Козорез А.И., Панцырь С.Н., Никитина Ю.В., Стальмахович О.В. Психолого-педагогическое сопровождение обучающихся с расстройствами аутистического спектра. Методическое пособие / Под общ. ред. Хаустова А.В. М.: ФРЦ ФГБОУ ВО МГППУ, 2016.

ПРОБЛЕМЫ ОБЩЕЙ ПСИХОЛОГИИ

ПРОЯВЛЕНИЕ КОНФОРМНОГО ПОВЕДЕНИЯ СТУДЕНТОВ И ЕГО КОРРЕКЦИЯ

Васильева Д.В.

*Адыгейский государственный университет, г.Майкоп
Научный руководитель: Хакунова Ф.П., д. п. н., профессор
Адыгейский государственный университет, г.Майкоп*

Актуальность исследования. В повседневной жизни человеку постоянно приходится принимать решения в выборе поведения, но не всегда он их принимает самостоятельно. Одним из видов влияния на поведение индивида является конформизм. В социальной психологии конформизм представляет собой изменения поведения или убеждений под реальным или воображаемым давлением. Особенности поведения человека в обществе, в том числе такой феномен как конформизм, являются актуальными вопросами психологии. С одной стороны, без конформизма сложно представить организованную коллективную работу, с другой стороны, конформизм затрудняет проявление личностной индивидуальности, уникальности человека. В современном обществе конформизм, зачастую, в угоду мнению отдельной социальной группы, заставляет человека совершать поступки, противоречащие нравственным законам. В сложившихся условиях актуальной становится проблема создания программы, позволяющей корректировать повышенный уровень конформизма, этим обусловлен выбор темы и **актуальность** данного исследования.

Исходя из вышесказанного, можно полагать, что существует **противоречие** между проявлениями конформности студентов, приводящей к негативным последствиям, и недостаточной разработанностью психологического и методического инструментария для решения данной проблемы.

Цель работы: теоретически обосновать психолого-педагогические условия и методы коррекции повышенного уровня конформности и эмпирически подтвердить эффективность коррекционной программы.

Задачи исследования:

- Выявить состояние проблемы конформности в психологической теории;
- Расширить сущность, особенности конформности и факторы, способствующие формированию конформности;
- Определить основные методики диагностики, критерии и показатели конформного поведения;
- Провести экспериментальное исследование уровня конформности студентов и проанализировать полученные результаты;
- Разработать и апробировать программу коррекции на снижение повышенного уровня конформности;

Объект исследования: студенты, состоящие в объединении «Союз Студентов и Аспирантов АГУ» в количестве 30 человек.

Предмет исследования: программа коррекции повышенного уровня конформности у студентов.

Теоретическая основа исследования. Проблема коррекции повышенного уровня конформности находится в поле научного интереса в современной психологической науке. Исследованием явления конформизма, причин и условий его возникновения занимались как отечественные, так и зарубежные ученые. Изучению конформизма как общественного явления было посвящено множество научных трудов XIX-XXвв. Теоретическое исследование конформизма в связи с поведением человека в группе и особенностями групп начали Габриэль Тард, Гюстав Лебон, Э.Дюркгейм. Вопрос отношения личности и общества впервые экспериментально исследовал Соломон Аш.

В отечественной психологии, как отмечает Рыбалкина А.А., термин «конформность» употребляется чаще всего для описания поведения человека, который соглашается с суждениями или повторяет действия других людей при отсутствии явно выраженных требований с их стороны [4].

По мнению Ким К.В. конформное поведение широко распространено в подростковом возрасте оно проявляется в форме стадного чувства, слепому следованию за большинством. [2].

Дэвид Майерс в своей книге «Социальная психология» дает определение конформизму как изменения поведения или убеждений, под воздействием реального или воображаемого давления группы [3]. Л. И. Божович считает, что данное явление может быть как ситуативным, так и устойчивым [1]. В первом случае происходит влияние конкретных факторов на выбор индивида. Во втором, конформизм преобразуется в постоянную черту личности, и тогда уже речь идет о конформности.

В качестве **методов исследования** использовались:

1. Теоретические: анализ и синтез психолого-педагогической и методологической литературы по проблеме исследования, классификация, сравнение, обобщение, систематизация;
2. Эмпирические: наблюдение, беседа, тестирование;
3. Методы математической статистики.

Частные методики нашего исследования:

- Методика диагностики коммуникативной социальной компетентности (КСК) (шкала чрезмерное стремление к конформности – фактор М и фактор Л);
- Методика диагностики межличностных отношений Лири (шестой октант – зависимый);
- «Конформность-внушаемость» тест - личностный опросник С.В. Клаучека и В.В. Деларю
- Конформист ли ты? Татарский И.
- Личностное стремление к конформности (Маслак А.А., Ковалева Н.Н., Козина И.Е.)

База исследования: ФГБОУ ВО «Адыгейский государственный университет», «Союз Студентов и Аспирантов АГУ».

На констатирующем этапе нами были выявлены следующие **результаты** исследования: у большинства респондентов средние и ярко выражен уровень конформного

поведения, что говорит о некой лишенной индивидуальности и самостоятельности в принятии решений. При выявлении высокого уровня конформного поведения следует отметить, что респонденты в большинстве ситуаций соглашались с социальной группой и не пытаются этому сопротивляться. Среди респондентов был также выявлен умеренный уровень конформности. Средний уровень конформности среди респондентов говорит о способности отвергать взгляды и убеждения, навязываемые социальной группе, но изредка соглашаться с ними.

Результаты исследования по методике «Методика диагностики коммуникативной социальной компетентности (КСК) (шкала чрезмерного стремления к конформности – фактор М) определили, что у испытуемой группы выражен преобладающий уровень (40%), что составляет 12 респондентов. Средний уровень конформности выявлен у 30%. У 20% (6 респондентов) выявлен низкий уровень конформности. Максимальный уровень выявлен у 10% (3 респондента), им характерно отказываться от собственной позиции и действовать так, чтобы угодить группе.

«Методика диагностики межличностных отношений Лири (шестой октант – зависимый), по которой были выявлены высокий и средний уровни конформности, высокий уровень выявлен у 50% респондентов. 20% респондентов показали средний уровень конформности. Низкий уровень конформности выявлен у 30% (9 респондентов), что свидетельствует о руководстве в принятии решений собственными взглядами и убеждениями.

Полученные результаты по методике «Конформность-внушаемость» тест - личностный опросник С.В. Клаучека и В.В. Деларю показали, что у 40% респондентов выявлена сильная конформность. Респондентов с умеренным уровнем конформности (50%). У 10% респондентов слабо выражена конформность.

По методике «Конформист ли ты?» (Татарский И.) мы выявили, что у 60% респондентов средний уровень конформности. Высокий уровень конформности проявился у 30%, что составило 9 респондентов. С низким уровнем было выявлено 3 респондента, что составило 10%.

По результатам исследования по методике «Личностное стремление к конформности» (Маслак А.А., Ковалева Н.Н., Козина И.Е.) мы получили: 12 респондентов (40%) с высоким уровнем конформности. Средний уровень конформности показали 30%. Низкий уровень также был выявлен у 30% респондентов, что составляет 9 человек.

Подводя итоги эксперимента, следует отметить, что было выявлено наличие среднего и высокого уровней конформного поведения, что свидетельствует о необходимости дальнейшей коррекции, которая будет осуществляться по разработанной нами программе.

Список литературы:

1. Божович Л.И. Конформизм // Культурно-историческая психология. 2008. Том 4. № 4. С. 114–116.
2. Ким К.В. Исследование взаимосвязи конформного и девиантного поведения / К.В. Ким, Л.М. Гузеева. – Саранск : Е-SCIO, 2020. – 51-59 с.
3. Майерс, Д. Социальная психология / Дэвид Майерс ; [пер. с англ. З. Замчук]. - 7-е изд. - Москва [и др.] : Питер, 2011. - 793 с.
4. Рыбалкина, А.А. Методологические аспекты исследования конформности / А.А. Рыбалкина. – Санкт-Петербург: Вестник Санкт-Петербургского университета. Политология. Международные отношения., 2007. – 121 с.

ГЕНДЕРНЫЕ ОСОБЕННОСТИ ПРОЯВЛЕНИЯ РЕССЕНТИМЕНТА У СТУДЕНТОВ ВУЗА

Гуреева Алина Юрьевна

Адыгейский государственный университет, г.Майкоп

Научный руководитель: Юрина Алла Анатольевна, канд. филол. наук, доцент

Адыгейский государственный университет, г.Майкоп

В настоящее время обучение в высшем учебном заведении дает возможность получить доступ к интеллектуальным ресурсам, создает фундамент для дальнейшего саморазвития и успешной профессиональной реализации. Это не только период учебы, но и уникальный культурный апгрейт личности, формирующий ценности, развивающий самостоятельность и критическое мышление. Чаще всего обучение в вузе совпадает с возрастным этапом – молодость.

Учеба в университете – новый и крайне ответственный жизненный этап, сопровождающийся рядом проблем и трудностей, которые также видоизменяются на протяжении времени. На сегодняшний день в качестве ключевых выделяются такие проблемы как: отсутствие целей / интересов, постоянные попытки «найти себя»; разочарование в университетском образовании; нежелание брать на себя ответственность (в том числе, за свою жизнь), инфантилизм; неумение работать над долгосрочными проектами, импульсное поведение; трудности в коммуникации и выражении эмоций; слабое здоровье. Перечисленные трудности порождают такие негативные чувства как враждебность, обиду, зависть по отношению к тем, кто обладает чем-то, недоступным другим. Данный феномен называется рессентиментом и проявляется в деформации ценностной системы молодого поколения, в формировании новой морали. Чувство скрытой обиды парализует волю личности и приводит к апатии, неврозам и депрессивным состояниям.

Отдельным составляющим рессентимента были посвящены работы отечественных ученых: мстительное поведение (С.А. Завражин, Л.И. Рюмшина, О.Б. Телеснина, М.М. Фомина); агрессия (Т.Н. Банщикова, С.А. Беличева, Т.М. Маслова, В.Г. Петрова, Л.М. Семенюк); обида (А.В. Бельтюкова, Ю.В. Печиный, Е.С. Царева); зависть (Т.В. Бескова, Н.В. Горшенина, К. Муздыбаев, А.В. Пилишина) и т.д.

В зарубежных источниках детальное изучение феномена рессентимента началось с работ С. Кьеркегор, Ф. Ницше и М. Шелер. Особого успеха добились американские исследователи Б. Мельцер и Г. Мусольф, П. Слотердаик и др.

В последние годы в научной литературе усилились поиски идей, смыслов и целей, воплощенных в стратегиях развития образования в контексте данной проблемы. Это труды в области философии, методологии, психологии и педагогики (А.Д.Базанова, Л.И. Бойко, А.С. Ваторопин, С.Н. Иконникова, Н.Н.Исаченко, Н.В. Кравцова, Е.В. Ковалевская, Б.Г. Рубин, М.Н. Руткевич, Э.А. Саара, М.Х. Титма и др.)[1,2,3,4,5].

Анализ литературы показывает, что явление рессентимента становится все более характерным для современной студенческой молодежи, а его содержание и особенности проявления нуждаются в должном научном освещении. Противоречие заключается в том, что в настоящее время в рамках российского психологического дискурса проблема гендерных особенностей рессентимента студентов вуза не обладала автономным статусом. Она является слабо проработанной как на теоретическом, так и на эмпирическом уровнях, исходя из этого возникает проблема исследования: каковы гендерные отличия рессентимента этой возрастной группы? Данная проблема послужила основанием для выбора темы нашей работы. Обозначенная проблема и её актуальность определили цель, задачи, объект, предмет и гипотезу исследования.

Целью исследования является разработка и экспериментальная апробация программы коррекции гендерных особенностей проявления рессентимента у студентов.

Для реализации поставленной цели мы выделили **ряд задач**:

- подобрать диагностический инструментарий для изучения особенностей гендерных особенностей проявления рессентимента у юношей и девушек;
- осуществить первичную диагностику гендерных особенностей проявления рессентимента у испытуемых;
- реализовать программу коррекции гендерных особенностей проявления рессентимента у студентов;
- провести повторную диагностику испытуемых;
- проанализировать и интерпретировать полученные результаты, сделать выводы.

Гипотеза исследования: программа коррекции гендерных особенностей проявления рессентимента у студентов будет оказывать положительное влияние на снижение у девушек индекса враждебности и обидчивости; у юношей – индекса агрессивности; оптимизацию ценностей личности и типов завистливости у испытуемых.

Экспериментально-исследовательская работа проводилась на базе Адыгейский государственный университет. В качестве испытуемых выступил 51 студент юридического факультета 2 курса. Из них 25 юношей и 26 девушек.

Для проведения диагностики испытуемых мы применили пакет диагностических методик, направленный на изучение гендерных особенностей проявления рессентимента у испытуемых: уровня враждебности, обиды и зависти, а также на их системы ценностей. Перечень диагностических методик, используемых в исследовании:

1. «Ценностный опросник (ЦО)» (Ш. Шварц).
2. «Опросник агрессивности А. Басса и А. Дарки».
3. «Тест на обидчивость» (И.Г. Барина).
4. «Исследование завистливости личности» (Т.В. Бескова).

На основе констатирующего этапа по указанным методикам мы получили следующие результаты. Было выявлено, что среди девушек актуальными являются следующие ценности личности: чувство принадлежности (92%); удовольствие (удовлетворение желаний) (77%); внутренняя гармония (65%); равенство (58%). У юношей - свобода (свобода мыслей и действий) (96%); авторитет (право быть лидером, командовать); успешность (достижение целей) (80%); социальная сила (контроль над другими, доминантность) (80%). Для современных девушек и юношей свойственно особое внимание уделять богатству, которое подразумевает под собой обладание материальной собственностью, денежными ресурсами (92%; 88%).

Выявлены гендерные отличия уровня агрессивности и враждебности у студентов. Среди девушек преобладает индекс враждебности, основывающийся на обидчивости и подозрительности (69%), а у юношей – индекс агрессивности (физическая и вербальная агрессия, раздражение) (76%). Первичная диагностика показала, что для девушек характерен высокий (54%) и низкий (39%) уровни обидчивости. Юноши менее обидчивы: низкий уровень выявлен у 40% юношей, а средний - у 44% представителей мужского пола.

Констатирующий этап исследования выявил, что для девушек свойственна «Зависть-неприязнь» (62%). Они испытывают озлобленность, гнев, раздражение, направленные на того, кто добился большего. Это находит выражение в таких отношениях к другому, как ненависть, неприязнь, подозрительность, враждебность. Девушки испытывают раздраженно-придирчивое отношение к более успешному человеку, которое проявляется в таких низменных формах как клевета, сплетни и беспочвенная критика. Для них успехи и достижения другого принижают и обесценивают их собственные.

Молодые люди склонны проявлять завистливость по типу «Зависть-уныние» (60%). Они чувствуют себя неуверенными, обиженными, отчаявшимися, бессильными что-либо изменить. Стартовым механизмом запуска «зависти-уныния» является ощущение «незаслуженной непреодолимой обделенности». Субъекты предпринимают, как им кажется, все возможное для достижения желаемой цели, вкладывая все свои силы, но успех (материальный достаток, признание и др.) так и не приходят. Юноши часто умалчивают, игнорируют достижения конкурента как несуществующие.

С целью коррекции гендерных особенностей проявления ressentимента у студентов нами была осуществлена программа «Тени не гасят солнца» (Франц Кафка).

№ п/п	Тема занятия	Продолжительность занятия
1	Вводное занятие «Ресентимент как часть современной молодежной культуры: понятие, плюсы и минусы»	45 минут
2	Тренинговое занятие «Чувство зависти и сравнение себя с другими: как трансформировать их в ресурс»	45 минут
3-4	БезОБИДный тренинг	90 минут
5-6	Коррекционно-развивающее занятие «Стоп-агрессия»	90 минут
7.	Психологический практикум «Подозрительный тип»	45 минут
8-9	Занятие с элементами тренинга «Он знал это состояние неопределенной атмосферной враждебности, которым насыщен воздух в наш век (Роберт Музиль)»	90 минут
10.	Психологический семинар «Как справиться с раздражением?»	45 минут
11.	Психологическое занятие с элементами тренинга «Жизненные ценности современной студенческой молодежи»	45 минут
12.	Заключительное занятие «Перестанем взращивать и культивировать в себе чувство ressentимента и НАЧНЕМ ЖИТЬ»	45 минут

После внедрения разработанной нами программы коррекции прослеживается изменение актуальных ценностей личности среди девушек: внутренняя гармония повысилась с 65% до 77%; свобода - с 46% до 54%; авторитет - с 46% до 54%; успешность - с 38% до 46%. Снизилась значимость богатства – с 92% до 85%. Чувство принадлежности осталось неоспоримо важным для представительниц женского пола (92%). У юношей также наблюдается оптимизация актуальных ценностей личности. Внутренняя гармония возросла с 28% до 36%; удовольствие – с 56% до 64%; чувство принадлежности – с 36% до 44%; свобода – с 96% до 100%; авторитет - с 80% до 88%; успешность - с 88% до 96%. Свобода, успешность и авторитет являются ключевыми ценностями среди современных студентов мужского пола. Логичным образом наблюдаются изменения в типах ценностей у испытуемых. Как и у девушек, так и у юношей возросла открытость изменениям с 40% до 64%. Юноши более пластичны и гибки в процессе трансформации, нежели представительницы женского пола.

Отмечается оптимизация форм агрессивных и враждебных реакций у студентов. У девушек индекс враждебности снизился с 69% до 54%. Их в меньшей степени стала беспокоить зависть и ненависть к окружающим за действительные и вымышленные действия (обида), подозрительность в диапазоне от недоверия и осторожности по отношению к людям до убеждения в том, что другие люди планируют и приносят вред. Индекс агрессивности уменьшился, стремление прибегать к физической агрессии, к выражению негативных чувств как через форму (крик, визг), так и через содержание словесных ответов (проклятия, угрозы) (вербальная агрессия), вспыльчивости, грубости потеряло свою актуальность. Среди юношей также наблюдается благоприятная тенденция: индекс враждебности сократился, тем ни менее выявленные на констатирующем этапе эксперимента гендерные отличия у студентов остались без изменений: девушки склонны к враждебности, а юноши к агрессивности.

Результаты формирующего эксперимента свидетельствуют о снижении завистливости у студентов. Однако гендерная предрасположенность девушек к «Зависти-неприязни», а юношей к «Зависти-унынию» остается неизменной.

Мы эмпирическим путем доказали актуальность программы коррекции гендерных особенностей проявления ressentимента у студентов. Полученные выводы экспериментального исследования подтвердили нашу гипотезу о том, что программа коррекции гендерных особенностей проявления ressentимента у студентов будет оказывать положительное влияние на снижение у девушек индекса враждебности и обидчивости; у

юношей – индекса агрессивности; оптимизацию ценностей личности и типов завистливости у испытуемых.

Список литературы:

1. Базанова А.Д., Перченко Е.Л. Особенности смысложизненных ориентаций студентов с разной гендерной идентичностью // Инновационные аспекты развития науки и техники. 2020. №1. URL: <https://cyberleninka.ru/article/n/osobennosti-smyslozhiznennyh-orientatsiy-studentov-s-raznoy-gendernoy-identichnostyu> (дата обращения: 10.10.2023).
2. Гузнищева М.В. Гендерные особенности формирования самосознания студентов // Приволжский научный вестник. 2020. №1(41). URL: <https://cyberleninka.ru/article/n/gendernye-osobennosti-formirovaniya-samosoznaniya-studentov> (дата обращения: 30.09.2023).
3. Исаченко Н.Н. Ресентимент в системе образования // СибСкрипт. 2023. №4 (56). С. 187-190.
4. Исаченко Н.Н. Ресентимент как цивилизационное явление // Манускрипт 2019. №11. С. 211-214.
5. Катунина Н.П., Петухова Л.П. Гендерные особенности субъективного образа восприятия как фактора жизненной удовлетворенности современных студентов // Ученые записки университета Лесгафта. 2022. №4(206). С. 556-561.

Тьюторское сопровождение детей младшего школьного возраста с умственной отсталостью

*Джафарова Владлена Андреевна
Адыгейский государственный университет, г.Майкоп
Научный руководитель: Юрина Алла Анатольевна, канд. филол. наук, доцент
Адыгейский государственный университет, г.Майкоп*

Общемировые и общероссийские тенденции роста численности детей с особыми образовательными потребностями, нуждающихся в индивидуальных траекториях обучения, диктуют необходимость совершенствования целенаправленной разносторонней работы по стимулированию развития, социализации и интеграции таких детей в социум. В мировой и отечественной практике сложился опыт работы с данной категорией обучающихся. В настоящее время во всем мире широко развивается тьюторское сопровождение в образовательных организациях.

Тьюторство – это исторически сложившаяся особая педагогическая позиция, которая дает возможность реализовывать индивидуальные образовательные программы и сопровождать процесс обучения с учетом возможностей и потребностей каждого ученика.

В зарубежной литературе исследованием тьюторства занимались такие ученые, как Х. Барроуз, К. Бруффе, М. Девольер, С. Калишман, Дж. Юхарк, Дж. Кован, И. Палфрейман, П. Эшвин и др. (Великобритания); Х. Беневитц, П. Вагеманн, П. Коэн, К. Прангэ, С. Рудол, И. Терхарт, А. Фрей и др. (Германия); К. Аль-Эриан, Дж. Байрон, А. Бернер, М. Даз, Дж. Хофстед, Дж. Мурдоч (ОАЭ) и др.

Исследованием проблем деятельности тьюторства в школах России занимались такие отечественные ученые, как Е.Л. Александрова, Н.Б. Крылова, Н.Н. Михайлова, С.М. Юсфин и др., рассматривая различные подходы к описанию педагогической поддержки в целом, трактовки феномена «тьюторство», его модели и индивидуализацию образования в частности.

Анализ литературы показывает, что тьюторское сопровождение образовательной деятельности становится весьма востребованным и быстро набирает популярность, а само тьюторство воспринимается как тренд развития современного образования. Противоречие заключается в том, что в настоящее время накоплен некоторый объем информации по данной проблеме, но до сих пор ведется поиск методов и форм тьюторского сопровождения детей с

особыми образовательными потребностями, в том числе обучающихся начальных классов с умственной отсталостью, исходя из этого возникает проблема исследования: каковы особенности тьюторского сопровождения этой категории детей? Данная проблема послужила основанием для выбора темы нашего исследования.

Целью исследования является разработка и экспериментальная апробация программы тьюторского сопровождения детей младшего школьного возраста с умственной отсталостью.

Для реализации поставленной цели мы выделили ряд задач:

- подобрать диагностический инструментарий для изучения особенностей развития детей начальных классов с интеллектуальными нарушениями;
- осуществить первичную диагностику особенностей развития испытуемых;
- реализовать программу тьюторского сопровождения детей младшего школьного возраста с умственной отсталостью;
- провести повторную диагностику испытуемых;
- проанализировать и интерпретировать полученные результаты, сделать выводы.

Гипотеза исследования: программа тьюторского сопровождения детей младшего школьного возраста с умственной отсталостью будет оказывать положительное влияние на их двигательное, сенсорное, познавательное, речевое развитие и коммуникацию, особенности взаимодействия со взрослыми и сверстниками, эмоционально-волевою сферу и поведение, на предпосылки учебной деятельности, сформированность навыков самообслуживания.

Экспериментально-исследовательская работа проводилась на базе Муниципального казенного общеобразовательного учреждения «Школа для детей с ограниченными возможностями здоровья» г. Майкопа, Республики Адыгея. В качестве испытуемых выступили обучающиеся начальных классов с умственной отсталостью в количестве 7 человек, которые проходят обучение по специальной индивидуальной программе развития (СИПР).

Для проведения диагностики испытуемых мы применили пакет психолого-педагогических процедур - Диагностический материал для проведения психолого-педагогического обследования детей с выраженным нарушением интеллекта при разработке специальной индивидуальной программы развития (СИПР) (Е.Н. Елисеева, О.В. Истомина, Е.А. Рудакова).

На основе констатирующего этапа по указанному диагностическому материалу мы получили следующие результаты. Большинство младших школьников ходит самостоятельно (57%). 28% обучающихся ходят, но нуждаются в физической поддержке. 14% испытуемых передвигается с использованием технических средств. Мелкая моторика характеризуется следующими особенностями: сжимают/разжимают кулак 86% детей; удерживают вложенные в руку предметы – 71% школьников; захватывают предметы целой кистью, пальцами – 57% испытуемых. При оценивании передвижения в пространстве получены такие данные: ориентируются по 57% младших школьников в помещениях образовательной организации и в специально организованных ситуациях занятий; в режимных моментах - 71% обучающихся. Используют предметы по назначению 57% учащихся в процессе самообслуживания и 71% на занятиях.

Выявлено, что зрительное и тактильное восприятие развито у испытуемых в большей степени, чем слуховое. 71% детей с умственной отсталостью демонстрируют положительные реакции на прикосновения человека: касание, поглаживание, похлопывание, сжимание, растирание. Только 57% испытуемых проявляют положительные реакции на прикосновения с материалами. Находят источник звука, не перемещающихся в пространстве (слуховое восприятие) 57% обучающихся начальных классов.

Первичная диагностика показала, что импрессивная речь сформирована у младших школьников с умственной отсталостью на более высоком уровне, чем экспрессивная. Реагируют на свое имя 6 человек, что в процентном соотношении составляет 86%. Понимают и выполняют простые речевые инструкции 57% испытуемых. Обучающиеся начальных

классов с умственной отсталостью в недостаточной степени способны устанавливать контакт как со взрослыми, так и со сверстниками.

Определены следующие особенности эмоционально-волевой сферы и поведения испытуемых: реагируют на проявления эмоций другого человека 71% младших школьников, ответные эмоции соответствуют ситуации у 43% детей. Среди обучающихся преобладает неустойчивый эмоциональный фон. Большинство испытуемых способны успокаиваться исключительно с помощью взрослого. 57% обучающихся начальных классов с умственной отсталостью имеют признаки проблемного поведения: стереотипии, агрессия, самоагрессия, неадекватный крик/смех/плач, физическое сопротивление и пр.

К предпосылкам учебной деятельности младших школьников с умственной отсталостью следует относить: восприятие изображений (71%); принятие помощи взрослого (57%); включаемость в предлагаемую деятельность (43%); проявление интереса к деятельности (43%); мотивацию к деятельности (28%).

86% испытуемых способны обслуживать себя в туалете, 71% обучающихся раздеваются/одеваются самостоятельно, 57% детей без помощи взрослого осуществляют прием пищи и выполняют процедуру мытья рук.

Все младшие школьники имеют элементарные представления о себе (имя, пол); владеют вербальной речью 86% испытуемых; сформированы представления о цвете, форме, величине, целом и частном, предметном множестве, цифрах у трети обучающихся (43%), как и представления об окружающем природном и социальном мире – 43%.

С целью оптимизации особенностей развития детей начальных классов с интеллектуальными нарушениями нами была осуществлена программа тьюторского сопровождения детей младшего школьного возраста с умственной отсталостью «Движение вместе». Программа состоит из 17 занятий по 25 минут каждое и осуществляется на протяжении 6 недель (табл.1).

Таблица 1. Программа тьюторского сопровождения детей младшего школьного возраста с умственной отсталостью «Движение вместе».

№ п/п	Тема занятия	Продолжительность занятия
1	Вводное занятие «Здравствуй! Дай мне руку!»	25 минут
2-4	Занятия по двигательному развитию «Молодцы – удалцы»	75 минут
5-7	Занятия по сенсорному развитию «Сенсорная интеграция»	75 минут
8-10	Занятия по речевому развитию и коммуникации «Длинный язычок»	75 минут
11-13	Занятия по развитию эмоционально-волевой сферы и поведения «Калейдоскоп эмоций»	75 минут
14-16	Занятия по познавательному развитию «Умные задачки»	75 минут
17	Заключительное занятие «Вместе весело шагать к знаниям»	25 минут

После внедрения разработанной нами программы тьюторского сопровождения прослеживаются изменения в двигательном развитии испытуемых. Увеличилось количество детей, которые могут удерживать вложенные в руку предметы с 71% до 86% и захватывать предметы целой кистью, пальцами - с 57% до 71%. Младшие школьники с умственной отсталостью стали лучше передвигаться в пространстве: ориентация в помещениях школы и в специально организованных ситуациях занятий повысилась с 57% до 71%, а ориентация в режимных моментах с 71% до 86%. Испытуемые продуктивнее используют предметы по назначению в процессе самообслуживания (с 57% до 71%).

Отмечается оптимизация сенсорного развития обучающихся начальных классов с умственной отсталостью. Зрительное восприятие: повысилось количество детей, способных фиксировать взгляд на статичном объекте и прослеживающих взглядом за движущимся объектом. Слуховое восприятие: младшие школьники стали успешнее находить источник

звука, не перемещающийся в пространстве. Увеличились положительные реакции испытуемых на прикосновения человека (с 71% до 86%) и соприкосновения с материалами.

Обучающиеся стали лучше понимать обращенную к ним речь (импрессивная речь): реагируют на имя все участники эксперимента, понимание и выполнение простых речевых инструкций возросло с 57% до 71%. Собственная речь/экспрессия (экспрессивная речь) также улучшила свои показатели: наличие смысловой стороны речи и коммуникативной направленности увеличилось, а умение употреблять в процессе общения слоги, слова, строить предложения, связанные высказывания повысилось с 43% до 57%.

При общении со сверстниками у младших школьников повысились следующие способности: устанавливать, поддерживать, инициировать контакт. При коммуницировании со взрослыми способность устанавливать контакт также увеличилась с 43% до 57%. Отмечается повышение реакций на проявление эмоций другого человека и ответных эмоций, соответствующих ситуации. Увеличилось количество обучающихся, способных контролировать свои эмоциональные проявления (с 28% до 43%) и успокаиваться самостоятельно. Наличие проблемного поведения (стереотипии, агрессия, самоагрессия, неадекватный крик/смех/плач, физическое сопротивление и пр.) сократилось, а умение менять свое поведение в соответствии с требованиями и запретами возросло с 28% до 57%.

Прослеживается оптимизация предпосылок учебной деятельности обучающихся начальных классов с интеллектуальными нарушениями: восприятие изображения повысилось с 71% до 86%; мотивация к деятельности – с 28% до 43%; включаемость в предлагаемую деятельность – с 43% до 57%; проявление интереса к деятельности – с 43% до 57%, принятие помощи взрослого – с 57% до 86%.

Диагностировано повышение навыков самообслуживания у испытуемых: раздевание/одевание – с 71% до 86%; прием пищи и мытье рук – с 57% до 71%.

Определены положительные изменения познавательного развития младших школьников с умственной отсталостью: владение вербальной речью повысилось с 86% до 100%; сформированность представлений о цвете, форме, величине, целом и частном, предметном множестве, цифрах и сформированность представлений об окружающем природном и социальном мире увеличилось с 43% до 71%.

Мы эмпирическим путем доказали актуальность программы тьюторского сопровождения детей младшего школьного возраста с умственной отсталостью. Полученные выводы экспериментального исследования подтвердили нашу гипотезу о том, программа тьюторского сопровождения детей младшего школьного возраста с умственной отсталостью будет оказывать положительное влияние на их двигательное, сенсорное, познавательное, речевое развитие и коммуникацию, особенности взаимодействия с взрослыми и сверстниками, эмоционально-волевою сферу и поведение, на предпосылки учебной деятельности, сформированность навыков самообслуживания.

Список литературы:

6. Адольф, В.А. Тьюторская деятельность как механизм реализации ФГОС / В.А. Адольф // Высшее образование в России. - 2020. - №11. - С. 164–166.
7. Бабушкина, М.В. Особенности обучения обучающихся с ОВЗ (умственной отсталостью) / М.В. Бабушкина. – URL: <https://infourok.ru/osobennosti-obucheniya-detey-s-ovz-umstvennoy-otstalostyu-948643.html> (дата обращения: 15.11.2023).
8. Вережкина, И.Н. Тьюторство в системе образования: опыт России / И.Н. Вережкина // Молодой ученый. – 2022. – № 21 (259). – С. 492-493. - URL: <https://moluch.ru/archive/259/59599/> (дата обращения: 11.09.2023).
9. Довбыш, С.Е. Задачи о тьюторской деятельности / С.Е. Довбыш // Педагогические технологии. - 2019. - №4. - С. 72–80.
10. Овчинников, Ю.Д. Организация деятельности тьютора в системе образования / Ю.Д. Овчинников // Научное обеспечение системы повышения квалификации кадров. - 2014.

ПСИХОЛОГО-ПЕДАГОГИЧЕСКИЕ УСЛОВИЯ ФОРМИРОВАНИЯ СОЦИАЛЬНОЙ КОМПЕТЕНТНОСТИ ПОДРОСТКОВ

Журавлева А.Ю.

*Адыгейский государственный университет, г. Майкоп
Научный руководитель: Хапачева С.М., к.п.н., доцент
Адыгейский государственный университет, г. Майкоп*

Актуальность и научная значимость настоящего исследования обусловлены необходимостью решения задач, предусмотренных «Концепцией долгосрочного развития Российской Федерации», в которой подчеркивается, что возрастание роли человеческого аспекта является одним из основных факторов экономического развития страны. В национальной образовательной инициативе отмечается, что модернизация и инновационное развитие – единственный путь, который позволит России стать конкурентным обществом в мире 21-го века, обеспечить достойную жизнь всем нашим гражданам. В условиях решения этих стратегических задач важнейшими качествами личности становятся инициативность, способность творчески мыслить и находить нестандартные решения, умение выбирать профессиональный путь, готовность обучаться в течение всей жизни. Все эти качества должны формироваться с детства.

Мы живём в такое время, «когда на первый план вышла проблема Человека как реального субъекта исторического процесса, способного к устойчивости, активной действительности, к решению сложных, нестандартных задач с огромным количеством неопределенностей, и одновременно способного к сохранению всех лучших человеческих качеств и потенциала».

Федеральный государственный образовательный стандарт основного общего образования устанавливает следующие требования к результатам освоения обучающимися основной образовательной программы основного общего образования: личностным, включающим готовность и способность обучающихся к саморазвитию и личностному самоопределению, сформированность их мотивации к обучению и целенаправленной познавательной деятельности, системы значимых социальных и межличностных отношений, ценностно-смысловых установок, отражающих личностные и гражданские позиции в деятельности, социальные компетенции, правосознание, способность ставить цели и строить жизненные планы, способность к осознанию российской идентичности в поликультурном социуме.

Развивающемуся обществу нужны образованные, нравственные, прагматичные люди, которые могут принимать ответственные решения, отличающиеся мобильностью, динамизмом, конструктивностью, способные к сотрудничеству, обладающие чувством ответственности за судьбу страны. Современному школьнику необходимо в условиях обучения и воспитания готовиться к тому, чтобы стать социально активным членом общества, компетентным в различных сферах жизнедеятельности, получить опыт эффективного общения и уметь гибко строить отношения с социальными партнерами. Уметь адекватно реагировать на изменения жизненной ситуации, быть эмоционально восприимчивым и отзывчивым.

Воспитание такого творчески саморазвивающегося подростка – это целостный, непрерывный, длительный процесс, который ориентирован на формирование одной из ключевых компетенций, необходимой для успешной социализации личности – социальной компетенции. Необходимо радикальное изменение отношения к воспитанию выпускника школы, акцентированию внимания на формировании у него социальной компетенции, необходимой для самореализации в обществе, в самостоятельной и трудовой жизни.

Формирование социальной компетенции подростков в детском объединении в

контексте развития субъектной позиции – процесс многогранный, требующий организации и создания многих условий, обеспечивающих его эффективность. Одним из таких условий, признанных в философии, социологии, психологии, педагогике, является развитие субъектной позиции подростков. Субъектная позиция определяет, как человек относится к действительности; указывает на его готовность к действию, взаимодействию; устанавливает стремление подростков к совершенствованию; показывает результат этого совершенствования.

Анализ литературных источников, опыта практической деятельности показал, что рассмотрение проблемы социальной компетенции зачастую носит констатирующий характер. В работах преимущественно формулируются общие требования к социальной компетенции личности, подчеркивается её важность и значимость в условиях современного общества, рассматривается проявление социальной компетенции в определенных сферах социального взаимодействия, например, в межличностных отношениях. Также недостаточно определены потенциальные возможности формирования социальной компетенции в процессе деятельности подростков в детских общественных объединениях. Указанные недостатки в решении проблемы формирования социальной компетенции подростков явились причиной выявленных противоречий между: реально существующим и необходимым уровнем социальной компетенции подростков; новыми социально-экономическими требованиями государства к личности подростка и недостаточной компетентностью в этом направлении преподавателей; потенциальными возможностями детских общественных объединений и недостаточной научно-теоретической и практической разработанностью системы формирования в них социальной компетенции подростков; потребностью общества в социально-компетентных и готовых к саморазвитию подростках и отсутствием научно-обоснованных педагогических условий и воспитательных технологий, ориентированных на формирование социальной компетенции.

Формирование социальной компетенции подростков как системы знаний о социальной жизни и о себе, определенной системы умений и навыков взаимодействия с окружающими людьми и обществом, позволяющих человеку быстро и адекватно адаптироваться в социуме, самостоятельно принимать решения и выстраивать отношения с окружающей действительностью, эффективно осуществляется в детском общественном объединении. Социальная компетенция служит цели обеспечения способности подростка к действию в личных, профессиональных и социальных аспектах посредством успешного адекватного действия, требуемого в данной ситуации и ожидаемого со стороны социума.

Разработанная и апробированная в ходе исследования программа дополнительного образования подростков «Ступени роста» направлена на формирование у учащихся компонентов компетенции социального взаимодействия через систему работы с подростками и педагогами.

Опытно-экспериментальную проверку эффективности реализации спроектированной системы формирования социальной компетенции подростков в детском общественном объединении можно проводить с помощью диагностического инструментария, определяющего направленность мотивации подростков на взаимодействие и сотрудничество, владение знаниями о способах решения социальных задач, о правилах и нормах поведения, об умениях действовать в разнообразных стандартных и нестандартных ситуациях.

Эффективность формирования социальной компетенции подростков в детском общественном объединении обеспечивается реализацией совокупности педагогических условий: наличие дополнительной образовательной программы «Ступени роста», создание скоординированной открытой образовательной среды, способствующей формированию социальной компетенции, взаимодействие детского общественного объединения с другими институтами социализации, работа с педагогическим коллективом школы по подготовке его к формированию социальной компетенции учащихся.

ГЕНДЕРНЫЕ ОСОБЕННОСТИ В ПРОЯВЛЕНИИ ЛЮБВИ. ТЕОРИЯ ЛЮБВИ

*Зехохова Самира Казбековна,
Адыгейский государственный университет, г. Майкоп
Научный руководитель: Цергой Т.А., к.псих. н., доцент
Адыгейский государственный университет, г. Майкоп*

Один из самых главных феноменов в отношении между мужчиной и женщиной является любовь, который основывается на глубоких и драматических переживаниях. Несмотря на то, что на тему любовных переживаний велись многозначительные дискуссии, научное изучение данного явления началось в XX веке на Западе, а потом и в России.

Актуальность. Тема любви с древних времен привлекала внимание исследователей, психологов и социологов. Исторически формирующиеся социокультурные нормы и роли задают определенные ожидания и поведенческие паттерны в проявлении любви. Эта проблема актуальна в связи со сменой гендерных стереотипов и размыванием гендерных границ. Важность изучения гендерных характеристик личности представляется в осознании особенностей людей разных гендерных типов и в устранении недопонимания в любовных отношениях девушек и юношей в соответствии с их измененными гендерными установками.

Объект исследования. Объектом исследования является любовь, рассмотренная с гендерной перспективы. Мы сосредоточимся на различных проявлениях любви, включая эмоциональную, психологическую и физическую сферы. Включение гендерных параметров позволяет рассмотреть различия и общности в проявлении любви между мужчинами и женщинами, а также учесть влияние социокультурного контекста на эти проявления.

Предмет исследования. Предметом нашего исследования являются гендерные особенности в проявлении любви. Мы сосредоточимся на следующих аспектах: 1. Эмоциональное проявление любви. 2. Психологическое проявление любви. 3. Физическое проявление любви.

Цель исследования: выявить отличительные особенности гендерных любовных переживаний у юношей и девушек.

Гипотеза исследования: существуют различия в любовных переживаниях у юношей и девушек, обусловленные их гендерными характеристиками.

Исследование гендерных особенностей в проявлении любви позволяет получить глубокое понимание и объяснение этого сложного и важного аспекта человеческой жизни. Рассмотрение любви с учетом гендерных параметров помогает нам более точно определить ее сущность и особенности в зависимости от пола, а также понять влияние социокультурного контекста на эти проявления. Разработка теории любви с гендерной перспективой способствует не только академическому познанию, но и может иметь важное значение для практического применения в семейной, социальной и психологической сферах.

Возможно, каждый из нас сталкивался с ситуацией, когда мужчины и женщины выражают свои эмоции и чувства по-разному. В связи с этим возникает вопрос: существуют ли гендерные особенности в проявлении любви и насколько они значимы? Важно отметить, что любовь, вне зависимости от гендерных особенностей, является универсальным чувством, которое переживают все люди. Однако, интересно выяснить, как именно мужчины и женщины проявляют свою любовь и какие особенности могут быть связаны с их полом.

В современном обществе роли мужчин и женщин становятся все более гибкими и неразмытыми. Многие пары находят собственные индивидуальные способы проявления любви, не зависимо от своего пола. Они могут сочетать в себе черты, которые ранее были считающимися «мужскими» или «женскими». В настоящее время психологи различают маскулинные, феминные и андрогинные как юношей, так и девушек, сравнивая и изучая их отличительные характеристики.

Для выявления гендерных особенностей любовных переживаний было проведено исследование, в котором приняли участие юноши и девушки от 18 до 23 лет. Выводы по эмпирической части:

Маскулинные юноши и девушки больше нацелены на социальную активность, демонстрируя уверенность в себе, целеустремленность и настойчивость. Однако юноши ценят в любовных отношениях, прежде всего прагматизм, страсть и физическое влечение. *Андрогинные* юноши и девушки ставят превыше всего оптимальные гармоничные взаимоотношения с партнером. Они интересуются эмоциональным аспектом отношений, духовной близостью с партнером и умением понимать свои переживания и переживания партнёра. *Феминные* девушки способны идти на жертвы по отношению к партнеру, помогать ему, поддерживать и при этом испытывать сильные аффективные чувства, сопровождающиеся ревностью. Феминные юноши ценят в любовных отношениях личное пространство и обоюдную взаимопомощь.

Таким образом, гендерные особенности в проявлении любви имеют теоретическое и практическое значение. Знание об этих различиях помогает нам лучше понять себя, наших партнеров и создать гармоничные отношения. Важно учитывать, что каждый человек уникален и имеет свои индивидуальные способы проявления любви. Не стоит ограничивать себя рамками стереотипов и быть готовыми к изменению и разнообразию в проявлении любви.

ВЗАИМОСВЯЗЬ ИНДИВИДУАЛЬНО-ЛИЧНОСТНЫХ ОСОБЕННОСТЕЙ И ВЫБОРА РОЛЕВОЙ ПОЗИЦИИ В БУЛЛИНГЕ У ПОДРОСТКОВ

Онипко Дарья Олеговна
Адыгейский государственный университет, г. Майкоп
Научный руководитель: Хакунова Ф.П. д.п.н., профессор
Адыгейский государственный университет, г. Майкоп

Актуальность проблемы исследования, заключающаяся в выявлении индивидуально-личностных особенностей подростков в ситуации буллинга, становится все более актуальным, поскольку проблема школьного насилия становится острее с каждым годом. Насилие в учебных заведениях требует особого внимания из-за его воздействия на социальную среду и формирование личности молодых людей. Исследование роли индивидуально-личностных особенностей подростков в контексте буллинга подчеркнуло необходимость разработки программы, направленной на коррекцию межличностного взаимодействия среди подростков

Несмотря на изученность **проблемы** буллинга, взаимосвязь индивидуально-личностных особенностей подростков и выбора ролевой позиции в буллинге, остается недостаточно разработанной.

Опираясь на вышесказанное, можно сделать следующее заключение: существует **противоречие** между возросшим интересом к проблеме буллинга и недостаточным методическим материалом для его изучения.

Так, со сложившимся противоречием, можно утверждать, что в психологической теории и практике возникла **проблема**, требующая научного разрешения. Представить ее можно следующим образом: каковы индивидуально-личностные особенности подростков – участников буллинга?

Цель исследования - выявить взаимосвязь индивидуально-личностных особенностей и выбора ролевой позиции в буллинге у подростков

Объект исследования: буллинг в подростковой среде.

Предмет исследования: взаимосвязь индивидуально-личностных особенностей и выбора ролевой позиции в буллинге у подростков

Гипотеза исследования: в зависимости от индивидуально-личностных особенностей, таких как: самооценка, темперамент и акцентуаций характера – подростки выбирают определенную стратегию поведения в ситуации буллинга

Методы исследования. Для выявления индивидуально-личностных особенностей подростков в ситуации буллинга нами был использован следующий диагностический инструментарий: методика «Определение темперамента» (личностный опросник Г. Айзенка в модификации Г. Резапкиной), методика «Выявление буллинг-структуры» Е. Г. Норкина, методика «Диагностика общей самооценки» (опросник Г.Н. Казанцевой), методика «Акцентуации характера» по теории А.Е. Личко, опросник Д. Олвеуса «Буллинг»

Исследование проводилось на базе МБОУ «Лицей №19» города Майкопа. В качестве респондентов выступили учащиеся 8 «В» в количестве 30 человек.

Результаты исследования. По методике «Определение темперамента» (личностный опросник Г. Айзенка в модификации Г. Резапкиной) были получены следующие результаты: в классе преобладает сангвинический тип темперамента. Такие люди активны, энергичны, работоспособны, с уравновешенным типом нервной системы, легко адаптируются в новых условиях. На втором месте в классе стоит холерический тип темперамента. Людей с этим типом отличает экспрессивность, неустойчивый тип нервной системы, прямолинейность, выносливость. В классе присутствуют подростки с меланхолическим типом. У людей с этим типом отмечается высокая впечатлительность, ранимость, тревожность, эмоциональность. Меньше всего в классе учеников с флегматическим типом темперамента. Для людей этого типа темперамента характерна сдержанность, ответственность, медлительность психических процессов.

По методике «Выявление буллинг-структуры», Е. Г. Норкиной были получены следующие результаты

- Роль защитника выбрали 9 человек (30%).
- Роль жертвы выбрали 7 человек (23,3%)
- Роль наблюдателя выбрали 6 респондентов (20%).
- Роль инициатора выбрали 4 подростка (13,3%).
- Роль помощника выбрали 5 школьников (16,6%).

Опираясь на результаты исследования, мы можем сказать, что в классе преобладает роль защитника. Защитники – люди, как правило, обладающие определенным авторитетом среди своей группы. Они не подвергаются буллингу и не подвергают буллингу других. После защитника, преобладающей ролью является роль жертвы. Люди, выбирающие роль жертвы, чаще всего обладают высокой тревожностью, у них проявляются депрессивные симптомы. Людей в позиции наблюдателей характеризуют, как равнодушных и пассивных участников процесса. Меньше всего в классе людей, выбирающих роли инициатора или помощника. Инициаторы – люди, обладающие завышенной самооценкой, импульсивные. Помощники – люди, которые поддерживают инициатора, легко поддаются влиянию.

По результатам методики «Диагностика самооценки старшеклассника» (опросник Г.Н. Казанцевой) были получены следующие результаты:

- Средним уровнем самооценки обладают 15 респондентов (50%).
- Низким уровнем самооценки обладают 9 респондентов (30%).
- Высоким уровнем самооценки обладают 6 респондента (20%).

В классе преобладает средний уровень самооценки. У людей со средним уровнем самооценки нет проблем с восприятием себя, они ставят для себя достижимые цели, обладают объективным мышлением. Людей с низким уровнем самооценки отличает излишняя самокритичность, недовольство собой, боязнь допустить ошибку. Люди с высоким уровнем самооценки, как правило, не терпимы к мнению других, стремятся занимать только руководящие посты.

По методике «Акцентуации характера» по теории А.Е. Личко были получены следующие результаты:

- Гипертимный тип акцентуации преобладает над остальными типами у 15 человек (50%)

- Сенситивный тип акцентуации преобладает над остальными типами у 8 школьников (26,6%)
- Эпелиптоидный тип акцентуации преобладает над остальными типами у 3 подростков (10%)
- Конформный тип акцентуации преобладает над остальными типами у 4 человек (13,3%)

В классе преобладает гипертимный тип акцентуации. У таких людей, как правило, хорошее приподнятое настроение, они легко адаптируются в незнакомой обстановке и с легкостью заводят новые знакомства. После гипертимного типа акцентуаций, преобладающими является сенситивный. У сенситивного типа отмечается большая впечатлительность и чувство личной неполноценности. В себе видят массу недостатков. Такие люди замкнутые, робкие, застенчивые среди посторонних и в непривычной обстановке. Даже самые поверхностные формальные контакты вызывают у них большие затруднения. Наименьшее количество людей, у которых преобладают эпелиптоидный и конформный типы. Для людей с эпелиптоидным типом акцентуаций характера характерно злобно-тоскливое настроения с постепенно скапливающимся раздражением и, для того чтобы это раздражение сбросить, поиском объекта, на котором можно было бы сорвать зло. Отличительной чертой конформного типа является ведомость. Живут по принципу: «думай, как все – живи, как все», редко обладают своим мнением и в итоге становятся «продуктом» своего окружения.

По опроснику Д. Олвеус «Буллинг» были получены следующие результаты:

- По мнению 6 (20%) школьников в классе преобладает косвенная виктимизация
- По мнению 20 (66,6%) человек в классе преобладает прямой пассивный буллинг
- По мнению 3 (10%) подростков в классе преобладает косвенный активный буллинг
- По мнению 1 (3,3%) человека в классе преобладает прямой активный буллинг

В классе эпизодически преобладает прямой пассивный буллинг (виктимизация). Прямой пассивный буллинг – это проявление физической и вербальной агрессии, также может проявляться через уничижительные замечания, сарказм, унижения и другие формы неприязненного поведения, которые не являются открытым конфликтом, но при этом наносят вред жертве.

Так, проведенный констатирующий этап эксперимента позволил выявить, что гипотеза о том, что индивидуально-личностные особенности подростков влияют на выбор ролей в буллинге частично верна. Выбор позиции зависит не столько от преобладающего типа темперамента, сколько от уровня самооценки и акцентуаций характера. Сангвиник с высоким уровнем самооценки и гипертимным типом акцентуации выбирает стратегию поведения помощника в ситуации буллинга, так же, как и холерику, у которого преобладает гипертимный тип акцентуации, со средним уровнем самооценки, выбирает стратегию поведения защитника.

Для предупреждения и профилактики буллинга среди подростков мы увидели необходимость создания программы, направленную на коррекцию взаимоотношений в подростковой сфере. Программа включает в себя комплекс упражнений и занятий, направленных на формирование навыков и умений, направленных на развитие эмоциональной грамотности, развитию социальных навыков и умение конструктивно разрешать конфликты.

ПСИХОЛОГИЧЕСКИЕ ОСОБЕННОСТИ И ПРИЧИНЫ ПРОЯВЛЕНИЯ ЛЖИ У ПОДРОСТКОВ

*Панфилов Алексей Николаевич
кандидат педагогических наук, доцент кафедры психологии Елабужский
институт (филиал) Федерального государственного автономного образовательного
учреждения высшего образования «Казанский (Приволжский) федеральный
университет», г. Елабуга
Волков Денис Сергеевич*

Проявление лжи у подростков может иметь различные причины и связано с разными психологическими особенностями. Подростки находятся в периоде активного поиска своей личной идентичности. Они могут лгать, чтобы создать желаемый образ перед окружающими, испытывая разные роли и исследуя, кто они на самом деле. Подростки часто подвержены влиянию сверстников и боятся быть исключенными из группы. Ложь может использоваться для укрепления социальных связей или скрывания отклоняющегося поведения. Подростки могут лгать, чтобы избежать наказания или негативных последствий за свои действия. Это может быть связано с нарушением правил в семье, школе или со стороны закона. Ложь может быть средством защиты от критики, осуждения или обвинений. Подростки могут опасаться, что их искренность будет использована против них. Подростки могут просто экспериментировать с ложью, чтобы проверить, как на нее реагируют другие люди и как это влияет на их отношения. Стресс, тревожность, депрессия или другие эмоциональные состояния могут привести к лжи как способу справиться с негативными эмоциями или уменьшить психическое давление. Подростки могут лгать, чтобы соответствовать ожиданиям взрослых или общества. Они могут чувствовать давление быть «хорошими» детьми или подростками. Ложь может давать подросткам ощущение контроля над ситуацией и манипуляции другими людьми [4].

Чтобы помочь подросткам развивать честность и умение общаться откровенно, важно создавать открытую и поддерживающую атмосферу в семье и школе, где они могут чувствовать себя комфортно и безопасно выражать свои мысли и чувства. Родители и воспитатели могут играть ключевую роль в обучении подростков различать правду и ложь и воспитывать у них навыки коммуникации.

Актуальность вопроса проявления лжи у подростков остается высокой, так как подростковый возраст остается временем интенсивного физического, психологического и социального развития, когда подростки сталкиваются с множеством вызовов и давлений. В связи с этим, ложь как средство справляться с этими вызовами остается актуальной проблемой [2].

В современном мире доступ к информации и социальным медиа позволяет подросткам более активно участвовать в общественных дискуссиях и воздействовать на свой образ и имидж. Это может стимулировать использование лжи для создания желаемого образа в виртуальном пространстве. В связи с ростом социальных сетей и цифровой коммуникации подростки могут сталкиваться с новыми вызовами в области конфиденциальности, кибербуллинга и онлайн-представления, что может способствовать использованию лжи [6].

Проблемы психического здоровья среди подростков, такие как тревожность, депрессия и стресс, могут подстегивать проявление лжи как способа справиться с этими состояниями. Воспитание и образование подростков по вопросам честности и этического поведения остаются актуальными задачами для родителей, учителей и других взрослых. В этом контексте, понимание психологических особенностей и причин проявления лжи у подростков остается важным для создания поддерживающей среды, в которой они могут развивать навыки честного и эффективного общения [7].

Психологические особенности личности – это уникальные характеристики и особенности индивида, которые определяют его поведение, мышление, эмоции и взаимодействие с окружающим миром. Психологические особенности личности включают в себя различные аспекты, такие как интеллект, тревожности, самооценка и социальная желательность. Интеллект – это способность человека к пониманию, анализу, применению знаний и решению проблем. Интеллект включает в себя различные аспекты, такие как когнитивные способности (например, способность к абстрактному мышлению, память, внимание) и обучаемость. Тревожность – это эмоциональное состояние, характеризующееся

ощущением беспокойства, напряженности и беспокойства. Уровень тревожности может варьироваться от нормального до патологического, влияя на физическое и эмоциональное благополучие человека. Самооценка – это оценка собственной ценности, важности и компетентности человека. Высокая самооценка обычно ассоциируется с чувством уверенности и успешности, тогда как низкая самооценка может привести к чувству неполноценности и депрессии. Социальная желательность – это тенденция человека представлять себя в социальном контексте в соответствии с ожиданиями и требованиями окружающих, даже если это не соответствует истине. Это может проявляться в стремлении подчиняться нормам, ожиданиям и стереотипам, чтобы быть признанным и принятым в обществе. Эти аспекты человеческой личности взаимосвязаны и влияют друг на друга, формируя уникальный психологический портрет личности. Ложь определяется как преднамеренная передача ложной информации с целью ввести в заблуждение других. В разговорном языке термины «обман» и «ложь» часто воспринимаются как синонимы, однако некоторые ученые предлагают различать эти понятия, несмотря на возникающие при этом сложности. Также стоит отметить, что у подростков проявление лжи обусловлено рядом особенностей, включая недостаточный опыт в обмане из-за их юного возраста, воздействие социальных факторов, таких как влияние сверстников или социальных ожиданий, эмоциональная нестабильность, вызванная интенсивным эмоциональным развитием, потребностью в самоутверждении и независимости, защитой конфиденциальности, особенно от родителей и других взрослых, импульсивностью, которая может привести к мгновенному принятию решения обманывать, экспериментированием с идентичностью, включая ложь для проверки реакции окружающих на разные аспекты личности, и сложностями с принятием ответственности, когда подростки могут прибегать к лжи, чтобы избежать наказания или признания своих ошибок [1].

Нами было проведено исследование с целью определения особенностей проявления лжи у подростков 14-15 лет. Исследование проходило на базе Муниципального бюджетного общеобразовательного учреждения «Средняя общеобразовательная школа №3 им. Героя Российской Федерации А.Н. Епанешникова» Елабужского муниципального района Республики Татарстан. В исследовании участвовали обучающиеся 8 классов, в количестве 46 человек, что является вполне достаточным для репрезентативности результатов и обеспечения применимости использованных в работе статистических методов.

Нами была проведена методика определения склонности ко лжи опросник «Честность» (Лаборатория azps.ru), который разработан с целью измерения уровня честности и открытости испытуемого в рамках профессиональной психологической диагностики, в результате исследования были получены следующие данные, представленные в таблице 1.

Таблица 1. Результаты методики определения склонности ко лжи опросник «Честность» (Лаборатория azps.ru)

Уровень	Мальчики		Девочки	
	Кол-во человек	Процент	Кол-во человек	Процент
Высокий	5	11	4	9
Нормальный	10	22	12	26
Низкий	7	15	7	15
Очень низкий	1	2	0	0

Исходя из полученных результатов, можно сделать вывод о том, что у большинства испытуемых выражен нормальный уровень честности, это может быть связано с тем, что в период подросткового развития многие молодые люди активно формируют свои моральные принципы и ценности, поэтому воспитание в семье, образовательная среда и взаимодействие с окружающими влияют на развитие этих ценностей, включая честность и справедливость. В подростковой среде общественное восприятие имеет большое значение, потому что многие подростки стремятся соответствовать социальным нормам и ожиданиям, что может способствовать проявлению честного поведения. Многие подростки стремятся к признанию и уважению в глазах своих сверстников и взрослых, поэтому честное и нравственное поведение может быть одним из способов достижения этой цели. Внешние стимулы, такие как поощрение

за честное поведение и наказание за дезавуирование, могут также влиять на поведение подростков в сторону честности. Таким образом, нормальный уровень честности у большинства подростков может быть результатом влияния различных факторов, включая формирование моральных ценностей, социальные ожидания и внешние стимулы.

Нами был проведен опросник «Виды лжи» (И.П. Шкуратова), с целью диагностики склонности к искажению информации о себе в межличностном общении, в результате исследования (Приложение 1) были получены следующие данные, представленные на рисунке 1.



Рис.1. Результаты опросника «Виды лжи» (И.П. Шкуратова)

Исходя из полученных результатов можно сделать вывод о том, что у девочек более высокий процент ответов в категориях «Ложь-оправдание» и «Ложь-самопрезентация», в то время как у мальчиков выше процент в категории «Ложь-фантазия» и «Сплетня», это можно объяснить тем, что у девочек чаще возникает потребность искать оправдание для своих действий или нежелательных результатов, а также стремление приукрасить свой образ или представить себя в более выгодном свете. В то время как у мальчиков более распространены фантазии и сплетни, что может свидетельствовать о их стремлении придать себе некоторую незаурядность в глазах окружающих или желание поделиться плохо проверенной информацией о знакомых или известных личностях.

При выявлении различий проявления лжи у подростков разного пола, нами был использован метод математико-статистической обработки данных – t-критерия Стьюдента, в результате которого были получены следующие данные, представленные в таблице 2.

Таблица 2. Результаты математико-статистической обработки результатов методом t-критерия Стьюдента по методикам

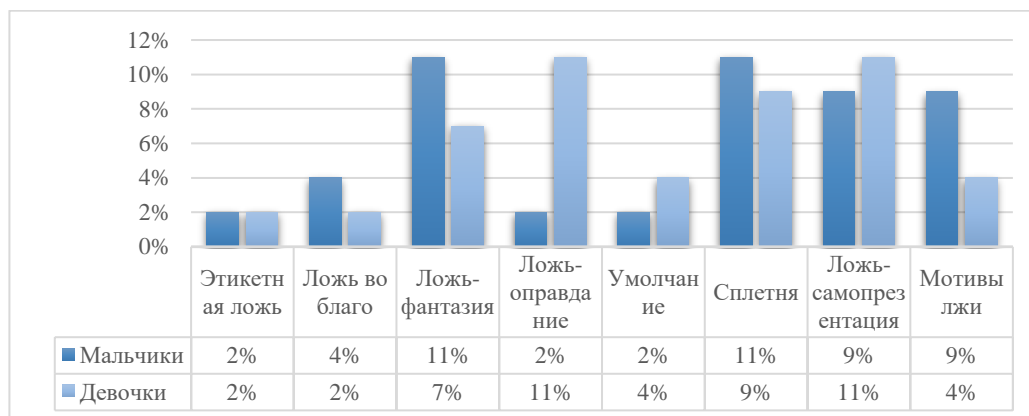
При критических значениях (2,02; 2,69) и N=46		t _{эмп}
Опросник «Честность»		1,3
Опросник «Виды лжи»	Этикетная ложь	2
	Ложь во благо	0,4
	Ложь-фантазия	2,9
	Ложь-оправдание	3
	Умолчание	2
	Сплетня	2
	Ложь-самопрезентация	2,3
	Мотивы лжи	1,6

Исходя из полученных данных, можно сделать следующие выводы:

По шкале «Ложь-фантазия» при критических значениях (2,02; 2,69) и N=46, наше эмпирическое значение (2,9) находится в зоне значимости, это означает, что существует статистически значимая разница между средним значением данной шкалы в выборке и гипотетическим средним значением в генеральной совокупности. Таким образом, можно

утверждать о том, что существуют различия по шкале «Ложь-фантазия» между мальчиками и девочками, а именно у мальчиков более высокий уровень выраженности по шкале «Ложь-фантазия», чем у девочек.

По шкале «Ложь-оправдание» при критических значениях (2,02; 2,69) и N=46, наше эмпирическое значение (3) находится в зоне значимости, это означает, что существует статистически значимая разница между средним значением данной шкалы в выборке и гипотетическим средним значением в генеральной совокупности. Таким образом, можно утверждать о том, что существуют различия по шкале «Ложь-оправдание» между мальчиками и девочками, а именно у девочек более высокий уровень выраженности по шкале «Ложь-оправдание», чем у мальчиков.

По шкале «Ложь-самопрезентация» при критических значениях (2,02; 2,69) и N=46, наше эмпирическое значение (2,3) находится в зоне неопределенности, это означает, что существует статистически значимая разница между средним значением данной шкалы в выборке и гипотетическим средним значением в генеральной совокупности. Таким образом, можно утверждать о том, что существуют различия по шкале «Ложь-самопрезентация» между мальчиками и девочками, а именно у девочек более высокий уровень выраженности по шкале «Ложь-самопрезентация», чем у мальчиков.

На основе полученных данных можно сделать вывод о том, что проявление лжи у подростков различно по половому признаку, а именно у девочек более высокий уровень выраженности таких шкал, как «Ложь-оправдание» и «Ложь-самопрезентация», в то время как у мальчиков – «Ложь-фантазия» и «Сплетня». Таким образом, можно сделать вывод о том, что наша гипотеза частично нашла свое подтверждение, так как статистически были выявлены отличия в проявлении лжи у подростков по половому признаку, однако виды лжи выявились не предполагаемые в гипотезе (девочкам наиболее присущи виды лжи, как ложь во благо, ложь-фантазия, ложь-сплетня, мальчикам в свою очередь присущи такие виды лжи, как ложь-оправдание, ложь-умолчание и ложь-самопрезентация).

Список литературы:

1. Барсукова О.В. Изучение особенностей и причин подростковой лжи // Молодой ученый. – 2022. – №2. – С. 216-219.
2. Горчакова И.А. Представления о лжи и ее причинах // Государственный университет управления. Вестник университета – М.: ГГУ, 2010. – №11. – С. 32-34.
3. Дупак А.А. Личностные детерминанты склонности ко лжи // Молодой ученый. – 2023. – №3. – С. 430-433.
4. Курапова И.А., Долганова К.С. Проявления лжи в коммуникативном процессе у подростков // Образование и наука в современных условиях. – 2020. – № 2-2 (7). – С. 26-28.
5. Месникович С.А. Подростковая ложь: причины и тактика реагирования: тема для беседы с родителями // Нар. асвета. – 2017. – № 6. – С. 85-88.
6. Павловская О.В. Осмысление феномена лжи как отклонения от «нормальной» коммуникации индивидов // Журн. Вестник Тюменского государственного университета. – 2021. – №10. – С. 57-61.
7. Хазова С.А., Мосина О.А., Ус О.А. Изучение мотивов лживого поведения в процессе возрастного развития детей // Современные наукоемкие технологии. – 2016. – № 3-2. – С. 415-419.

ПРОБЛЕМА РАЗВИТИЯ ПАМЯТИ У ОБУЧАЮЩИХСЯ В ПРОЦЕССЕ ОБУЧЕНИЯ БИОЛОГИИ

*Тахтаулова А.В.
Адыгейский государственный университет, г. Майкоп
Научный руководитель Мамышева З.З., к.п.н,
Адыгейский государственный университет, г. Майкоп*

Современная образовательная система в России перешла на Федеральный государственный образовательный стандарт третьего поколения (ФГОС). Задача нового поколения ФГОС заключается в развитии учеников как граждан современного общества, способных мыслить креативно, находить нестандартные решения в постоянно меняющихся условиях и продолжать саморазвитие на протяжении всей жизни. Главная особенность ФГОС нового поколения заключается в системно-деятельностном подходе, который сосредоточен на развитии личности ученика и основан на изменении формы проведения уроков. Учитель больше не предоставляет информацию в готовом виде, а ставит перед учениками проблему и стимулирует их самостоятельный поиск путей решения [1].

Недостаточное развитие памяти, то есть слабое запоминание учебного материала, является одной из основных причин низкой успеваемости школьников. Правильное построение образовательного процесса требует тренировки памяти, которая является неотъемлемым условием активизации мысли и интеллектуального развития учащихся. Существует взаимосвязь между памятью и развитием других психических функций, особенно развитием мышления.

Ключевым моментом для последующего усвоения приобретенных знаний является запоминание. Осмысленное запоминание более результативно, чем запоминание без достаточного понимания изучаемого материала. Важной методикой, способствующей осмысленному запоминанию, является смысловая группировка или разделение материала на части, выделяя главное и существенное как в каждой отдельной части, так и в общем объеме заучиваемого материала. В школьном обучении, включая биологию, необходимо осуществлять целенаправленное запоминание, связанное с заучиванием материала, требующее повторного восприятия, понимания, полного и точного воспроизведения и закрепления.

Возможности памяти учеников различаются в соответствии с их возрастом и сложностью материала. Средний объем памяти учеников 5-7 классов на биологические термины составляет около 6-8 терминов, из которых 3-5 являются новыми. Средний объем памяти учеников 8-10 классов составляет около 7-9 терминов, из которых 4 встречаются впервые. Учитель биологии, выбирая конкретный биологический материал для урока, должен учитывать количество понятий, их сложность, степень знакомства учеников с ними, новизну терминов, а также реальные возможности памяти учеников данной возрастной группы. Устойчивое усвоение понятий возможно только при своевременном и систематическом овладении необходимым словарным запасом и при освоении научного языка через усвоение и запоминание специальных терминов [4].

Процесс овладения терминами школьниками, их включение в словарный запас и использование в речи имеет свои особенности и трудности. Качество освоения научного языка биологии, его запоминание связаны с системой терминологической работы, включающей такие методы, как произношение иностранных терминов вслух, изучение орфографии новых терминов, изучение этимологии терминов, запись терминов на доске и в тетрадях, упражнения по соотношению терминов с понятиями, введение новых терминов посредством индуктивного и дедуктивного подхода, морфологический и фонетический анализ терминов, аналитико-систематический анализ, использование терминов в различных учебных ситуациях. Развитие памяти у школьников способствует общей грамотности и стимулирует творческие способности. Ученики с хорошо развитой памятью более быстро читают, что приводит к повышению уровня их знаний и успеваемости. Кроме того, у них развиты творческие

способности, и они проявляют более высокий уровень интеллекта и креативности. Развитие памяти способствует гармоничному развитию ученика, что, по моему мнению, является главной целью современной образовательной системы [4].

Нами было проведено экспериментальное исследование в Лицее №19 города Майкоп. В исследовании принимали участие 35 обучающихся 10 класса. В ходе исследования были предложены методики «Память на числа» и «Память на слова».

Методика. «Память на числа». Обучающимся была представлена таблица с числами. Их задача заключается в том, чтобы за 20 секунд запомнить как можно больше чисел. Через 20 секунд нужно убрать таблицу, и обучающиеся должны были записать те числа, которые они запомнили. Оценка кратковременной зрительной памяти производилась по количеству правильно воспроизведенных чисел. Норма взрослого человека – 7 чисел и выше [3].

Обучающимся были продиктованы 12 слов (лес, хлеб, окно, стул, вода, брат, конь, гриб, игла, мед, огонь, труба). Их задача заключалась в том, чтобы запомнить данные слова во время диктовки, а после выписать те, которые запомнили.

По данным результатам можно сделать следующий вывод: у большинства учеников 10 класса преобладает на 70% слуховая память. Также есть те ученики, у которых преобладают не только слуховая, но и зрительная на 29%. И лишь у одного из учеников 10 класса преобладает только зрительная память.

Для дальнейшего развития памяти у всех обучающихся 10 класса было проведено второе экспериментальное исследование, в котором использовались следующие приемы:

- акронимы
- образное мышление
- последовательные ассоциации
- рифмизация

Простой формой мнемоники является использование акронимов, принцип которых состоит в создании слова из начальных букв слов, которые требуется запомнить. Обучающиеся, запомнив ключевое слово-ассоциацию (например название реки Лимпопо хорошо им знакомо по сказке К.Чуковского «Айболит»), смогли вспомнить даже давно пройденный учебный материал. Например: **«Растительные ткани - ЛИМПОПО**

Лист

Имеет

Механическую

Покровную

Образовательную

Проводящую

Основную»

При образном мышлении использовалась технология критического мышления, составление синквейна по информации полученной на уроке и представившийся по образу, например:

- «Кто? – птица,
- Какая? – легкая, черная
- Что делает? – летает, дышит, ест
- Образ – воздушный шар
- Резюме – приспособлена к полету».

При последовательном ассоциации по первым буквам «стиха» обучающиеся вспомнили правильную последовательность расположения систематических групп растений:

**«Цирк, Огромный Купол Пестрый, Словно Радугу Вознес
Царство, Отдел, Класс, Порядок, Семейство, Род, Вид».**

При приеме рифмизации обучающимся были даны опорные слова для составления стихотворных форм самостоятельно.

- «Клетка живая на город похожа.
- Стена крепостная в клетке есть тоже.

Мембраной она названа –
Чужих не выпускает она!
В клетке внутри – **цитоплазма** в движении,
Подобна дорогам и направлениям.
Куда по дорогам спешит народ?
Конечно, на фабрику или завод».

При подготовке уроков по биологии с целью развития памяти, внимания и мотивации мы придерживались нескольких простых правил:

1. Стремлюсь стимулировать мотивацию учеников к обучению, делая учебный материал максимально прикладным и значимым для их будущей жизни.

2. Использую разнообразные виды деятельности на уроке, которые позволяют всем ученикам глубоко вникнуть в учебный материал и учитывают их индивидуальные способности.

3. Понимаю, что деятельность ученика будет эффективной только в том случае, если она помогает достичь главной цели урока.

4. Решение осмысленных задач постепенно развивает умение логического мышления и творческие способности учеников.

5. Систематически возвращаюсь к ранее изученному материалу в рамках предмета и между предметами, формируя ученикам целостную научную картину и возможность применять полученные знания в повседневной жизни [2].

Исследовательский эксперимент показал, что объем зрительной памяти у обучающихся 10 класса после ряда упражнений увеличился в среднем на 60%, а объем слуховой памяти в среднем на 40%.

Таким образом, уроки, где используются различные методы, проходят интересно и продуктивно. Благодаря разнообразным упражнениям, направленным на развитие памяти, все ученики с удовольствием приступают к заданиям и успешно справляются с ними.

Список литературы:

1. Абрамова, Г.С. Возрастная психология. Уч. пос. для студ. вузов / Г.С. Абрамова. - 5-е издание. - М.: Академический проект: Альма-Матер. - 2005. 524 с.
2. Андреев, О.А. Тренируем свою память / О.А. Андреев. - Феникс.: Ростов н/Д, - 2004. Блонский, П.П. Память и мышление / П.П. Блонский. - СПб.: Питер, 2001. 221 с.
3. Козаренко, В. А. Учебник мнемотехники / В. А. Козаренко. - М.: 2007. 119 с.
4. Рубинштейн, Л.С. Основы общей психологии. / Л.С. Рубинштейн. – СПб.: Питер, 2002. 720 с.

ПСИХОЛИНГВИСТИЧЕСКИЙ АНАЛИЗ ТЕКСТА ПЕРЕПИСКИ ПОДРОСТКОВ НА ПРЕДМЕТ АУТОАГРЕССИВНОГО ПОВЕДЕНИЯ

Фомичева Дарья Васильевна

*Адыгейский государственный университет, г. Майкоп
Научный руководитель: Цергой Т.А., к.псих. н., доцент
Адыгейский государственный университет, г. Майкоп*

Многие авторы отождествляют **суицидальное** и **аутоагрессивное поведение**, считая, что аутоагрессивное поведение, в контексте риска фатального исхода вследствие недоучета реальных обстоятельств – фактически эквивалентно суицидальному поведению.

Изучая аутоагрессию больных полинаркоманией И.М. Елисеев установил, что у них имеются три наиболее частых, качественно различных **проявления аутоагрессии**: самоповреждения, суицидальные тенденции (собственно внутренние формы суицидального поведения) и попытки самоубийств (внешние формы суицидального поведения).

О приближении суицида свидетельствует **пресуицидальный период**. Его длительность варьируется от нескольких секунд до нескольких лет. Чаще всего он проявляется в подростковом возрасте и у взрослых людей, которые имеют тенденцию к суицидальному поведению в трудных жизненных ситуациях. Этот период является ранней стадией суицидального поведения, и может быть проявлением незавершенных суицидальных действий, а также предшествовать суициду.

Все особенности поведения человека и его речевой продукции в пресуицидальный период можно описать и показать в виде примеров высказываний на основе проделанного мною анализа переписки подростков-суицидников.

Период **пресуицида** характеризуется следующими особенностями: у человека появляются сначала недифференцированные мысли, размышления об отсутствии ценностей жизни. Не имеется четкого представления о смерти, но имеется само отрицание жизни. Такие суицидальные формы бывают свойственны всем людям в тех или иных ситуациях. В тексте переписки мы явно можем увидеть такие высказывания, например, «Хотя лучше бы я понял и не было бы меня», «Я понял ещё давно, что жить плохо», «Люди все *****... даже я сам», «Меня даже никто не слышит... когда я что-то говорю», «во мне много пустоты», «я тотальная ошибка» и т.д. (пунктуация и орфография сохранены)

Если процесс продолжается, то на **следующем этапе пресуицида** мы видим пассивные суицидальные мысли, которые характеризуются представлениями, фантазиями на тему лишения себя жизни. Например: «Думаю люди будут рады, когда увидят меня без головы на рельсах», «Я хочу героин, чтобы похудеть. Я хочу умереть худой. Это эстетично», «в меня молния ударит».

На **третьем этапе пресуицидального периода** возникает осознанное желание умереть. Для этого периода характерно наличие суицидальных замыслов. В этот момент происходит разработка плана суицида, продумывается способ, выбирается время и место действия: «мне вены резать не надо малоэффективно и больно», «я тоже под поезд», «Где петлю вешать?», «Нужно правильно уметь, а так если неправильно, то мучиться будешь. И на люстре. В инете инфу найти. Я на батарее пробовал не смог», «Просто с крыши есть шанс выжить и мучиться потом если 9-5 этажка Таблы в 10% приводят к суициду», «Потом идем в одно время на место суицида фоткаемся в группу и умираем»,

Этап, в котором проявляются суицидальные намерения, суицидальные мысли, суицидальная готовность, суицидальные угрозы, т.е. период, когда принято решение о самоубийстве, называют собственно **суицидальным периодом**.

В отечественной и зарубежной литературе наиболее часто используют такую классификацию суицидального поведения: демонстративное поведение, аффективное поведение и истинно суицидальное поведение.

Демонстративное поведение. В основе этого типа суицидального поведения лежит стремление подростка обратить внимание на себя и свои проблемы, показать, как ему трудно справляться в жизненными ситуациями. Это своего рода просьба о помощи. Как правило, демонстративные суицидальные действия совершаются не с целью причинить себе реальный вред или лишить себя жизни, а с целью напугать окружающих, заставить их задуматься над проблемами подростка, «осознать» свое несправедливое отношение к нему. При демонстративном поведении способы суицидального поведения чаще всего проявляются в виде порезов вен, отравления неядовитыми лекарствами, изображения повешения.

Аффективное суицидальное поведение. Суицидальные действия, совершенные под влиянием ярких эмоций, относятся к аффективному типу. В таких случаях подросток действует импульсивно, не имея четкого плана своих действий. Как правило, сильные негативные эмоции - обида, гнев, - затмевают собой реальное восприятие действительности и подросток, руководствуясь ими, совершает суицидальные действия. При аффективном суицидальном поведении чаще прибегают к попыткам повешения, отравлению токсичными и сильнодействующими препаратами.

Истинное суицидальное поведение. Истинное суицидальное поведение характеризуется продуманным планом действий. Подросток готовится к совершению суицидального действия. При таком типе суицидального поведения подростки чаще оставляют записки, адресованные родственникам и друзьям, в которых они прощаются со всеми и объясняют причины своих действий. Поскольку действия являются продуманными, такие суицидальные попытки чаще заканчиваются смертью. При истинном суицидальном поведении чаще прибегают к повешению или к прыгиванию с высоты.

Участники переписки показывают явную принадлежность к первой категории - демонстративное поведение, и частичную принадлежность ко второй. Они делятся фотографиями своих порезов и выражают желание делать это ещё: «- Как? Не мазать или не резать? – Не режь – Не могу. Перемещаю моральную боль на физическую. *Меняю Но. Она уже вернулась». Подростки демонстрируют агрессивное поведение и желание убить не только себя, но и других людей: «Я один ***** что люблю смотреть видео где режут и убивают людей?», «А я ** ненавижу людей», «Я бы убила кого-то, кто попытается со мной вживую заговорить». Также многие из участников переписки хотят привлечь внимание выкладывая собственные фото: селфи (некоторые намеренно уродуют собственные лица на фото), детские фотографии, или фотографии, показывающие смерть людей: под поездом, после падения с крыши, и делятся в беседе видео такого же содержания. Они демонстрируют так называемый крик о помощи, проблему, которая их тревожит: «Мне придется ходить что бы эти 29 дней не мучится от пи## родителей, сор и прочего чего хватает», «У меня родители развелись, отец было избил, мать наорала ... живу ща с матерью... тока ее каждый день дома нет ... приходит тока утром... и уходит опять...».

Также в ходе различных исследований речевой продукции людей совершивших суицид, ученые выделяют несколько **черт отличающие тексты людей с аутоагрессивным поведением:**

1) В текстах суицидентов высок индекс самореференции, определяемый частотностью употребления местоимения «я» и форм глаголов 1-го лица единственного числа: «Останется сильнейший, а покончит самый сильный. Это я»

2) В текстах, продуцированных человеком, склонным к депрессии и агрессии, будут доминировать языковые структуры (языковые элементы, те или иные языковые характеристики текста), за которые ответственно правое полушарие, и будет наблюдаться дефицит тех языковых структур, за которые ответственна префронтальная кора, и пр.

Согласно указанным данным, при угнетении левого полушария (правое полушарие активно) у человека резко сокращается активный лексический запас (т.е. снижается лексическое разнообразие речи), речь становится более клишированной, в ней используется мало абстрактных существительных, глаголов, служебных частей речи, нарушается связность текста, уменьшается количество слов в предложениях, исчезают сложные синтаксические конструкции, нарушается связность текста.

Рекомендации:

Вовремя заметить угрозу проявления аутоагрессивного поведения у подростков можно, если обратить внимание на некоторые особенности признаков их поведения, которые косвенным образом могут указывать, что подросток находится в группе риска.

Прежде всего существует целый ряд факторов риска:

суицидальная предрасположенность, т.е. наличие родственников, совершивших суицид (так называемая отягощенная наследственность);

отсутствие теплых, доверительных отношений в семье (нежеланный ребенок), чувство отверженности;

потеря родителей, распад семьи;

избиение или насилие со стороны родителей, братьев или сестер, других родственников; - физическое или моральное унижение со стороны близких людей;

чувство страха, тоски и отчаяния или же чувство обиды;

конфликт с педагогами или одноклассниками;

- страх наказания за совершенные или несовершенные проступки;
- одиночество;
 - состояние алкогольного опьянения или токсического отравления;
 - патология характера и психические заболевания.

Признаки в общении с подростком, который находится в зоне риска можно разделить на 3 группы:

Первая группа – словесные признаки. Полностью совпадают с примерами высказываний из анализа переписки. Сюда входят сообщения о чувстве беспомощности и безнадежности, шутки про смерть, вялотекущая и маловыразительная речь, обвинение других людей и самообвинение.

Вторая группа – эмоциональные признаки. Можно подчеркнуть из контекста словесных посланий и невербальных сообщений. Сюда относятся плач, всхлипывания, долгие паузы, с усилением проговариваемые слова, переживание горя, чувства вины, неудачи, страха, импульсивные действия.

Третья группа – поведенческие признаки. Здесь подразумевается внезапное немотивированное изменение в поведении подростка, его резкое отдаление от значимых для него людей (семьи, друзей), склонность к опрометчивым и безрассудным поступкам, связанным с риском для жизни, склонность к применению алкоголя. Также сюда относится необходимость врачебной помощи без видимых на то причин, т.к. при скрытых депрессиях часто появляется физическое недомогание при видимом отсутствии болезней.

Секция актуальных проблем воспитания детей дошкольного и младшего школьного возраста

ФОРМИРОВАНИЕ ЗДОРОВОГО ОБРАЗА ЖИЗНИ У ДЕТЕЙ МЛАДШЕГО ШКОЛЬНОГО ВОЗРАСТА

*Пашьян Маргарита Аркадьевна
Адыгейский государственный университет, г. Майкоп
Научный руководитель: Бзуашева З.К., к.п.н., доцент
Адыгейский государственный университет, г. Майкоп*

Актуальность исследования. По данным статистики в последние годы происходит резкое ухудшение здоровья детей младшего школьного возраста: увеличение хронических заболеваний, сокращение числа здоровых выпускников по окончании школы. Все это заставляет бить тревогу, поскольку через школу проходит всё население, и на этом этапе социализации личности формируется индивидуальное здоровье детей и всего общества. Малоподвижный образ жизни, перегрузка учебного процесса многими дисциплинами, несбалансированное питание, отсутствие здорового образа жизни во многих семьях, неблагоприятная экологическая ситуация являются главными причинами этому.

Всё это предполагает актуальность разработки и проведения мероприятий учебно-воспитательного процесса в целях улучшения здоровья учащихся, профилактики заболеваний, как в школе, так и в Центрах дополнительного образования.

Обзор исследований и литературы. Проблема сохранения здоровья и формирования потребности в здоровом образе жизни у детей всегда привлекала многих ученых из различных областей. Так, вопросом формирования и воспитания потребности в здоровом образе жизни у детей занимались такие крупные исследователи как Попов С. В., Кукушин В. С., Зайцев Г. К., Усачев А. У., Виленский М. Я., Татарникова Л. Г., Трещева О. Л., Осик В. И., Брехман И. И., Комков А. Г., Соловьев Г. М. Еще Сухомлинский В. А. утверждал, что «Забота о здоровье ребенка – это комплекс санитарно-гигиенических норм и правил... не свод требований к

режиму, питанию, труду и отдыху. Это прежде всего забота в гармоничной полноте всех физических и духовных сил, и венцом этой гармонии является радость творчества» [3].

Понятие «здоровье» впервые было сформулировано Всемирной организацией здравоохранения (ВОЗ) в 1940 г. Согласно этому определению «здоровье — это не просто отсутствие болезней, а состояние полной физической, психической и социальной обеспеченности. Гармоническое сочетание социальных, эмоциональных, физических, интеллектуальных и духовных граней жизни» [1]. Кроме того, данная организация дает определение и другому понятию, которое напрямую связано с понятием здоровья — это понятие здорового образа жизни, которое подразумевает «поведение человека, которое отражает определенную жизненную позицию, направленную на сохранение и укрепление здоровья и основанное на выполнении норм, правил и требований личной и общей гигиены» [1]. Оно включает все положительные стороны деятельности людей: активная жизненная позиция, удовлетворенность трудом, отсутствие вредных привычек, социальная удовлетворенность, высокая физическая активность, устроенность быта и т. д.

Осик В. И. в своих работах выделяет три аспекта «качества» здоровья: физический, психический и социальный [2]. Именно они в совокупности и обеспечивают высокую социальную дееспособность человека. В связи с этим, современные исследователи говорят не только о проблеме сохранения физического здоровья ребенка, но и о его психическом благополучии, которое в силу разных причин вызывает все большее беспокойство у специалистов. К таким причинам относят вредные привычки (курение, алкоголь), зависимость современного человека от электронных гаджетов (телевизор, мобильные телефоны, компьютер и т.п.), пристрастие молодого поколения к фастфуду, сладким газированным напиткам и т.д. Все эти и другие факторы приводят к нарушению не только психического состояния ребенка, но также откладывают отпечаток и на его физическое здоровье, выражающееся в ожирении, ослаблении иммунитета, обострении сердечно-сосудистых заболеваний. Кроме того, эти вредные привычки отражаются и на способности ребенка к обучению, т.к. пристрастие к компьютерным играм и другим электронным гаджетам приводит к утрате способности концентрировать внимание и вызывает проблемы с памятью [4].

Все это говорит о необходимости проведения работы по формированию у ребенка привычки заботиться о своем здоровье и придерживаться здорового образа жизни. Поэтому нами и была выбрана тема исследования, связанная с формированием здорового образа жизни у младших школьников.

Целью данного исследования является выявление уровня сформированности основ здорового образа жизни у младших школьников и разработка педагогических рекомендаций по её улучшению.

Методы исследования:

- теоретические: анализ научно-методической литературы по проблеме исследования, сравнение, обобщение;

- эмпирические: анкетирование, беседа.

База исследования: МБОУ «ОЦ № 1 Майкопского района», п. Тульский, класс 1 «В», возраст: от 7 до 8 лет.

Научные результаты, выводы.

С целью изучения уровня сформированности основ здорового образа жизни у обучающихся нами были использованы тест-анкета «Расти здоровым» Кукшина В. С. и анкета для учащихся на выявление уровня знаний о здоровом образе жизни Науменко Ю. В.

Тест-анкета «Расти здоровым» Кукшина В. С.

Цель исследования: определить уровень приобщения детей к здоровому стилю жизни.

Материал и оборудование: тест-анкета, ручка.

Процедура исследования. Исследование можно проводить с одним испытуемым или с группой из 20-25 человек. Главные условия при работе с группой: объяснить все сложные вопросы и помогать, если кому-то непонятно.

Вывод: Результаты исследования показали, что из 100% опрошенных 25% имеют высокий уровень знаний в области здорового образа жизни, следит за состоянием своего здоровья; 37% - имеют средний уровень знаний в области здорового образа жизни; 38 % имеют очень низкий уровень знаний в области здорового образа жизни, практически редко посещают врача и не следят за состоянием своего здоровья.

В работе по формированию у детей навыков здорового образа жизни и воспитанию ценностного отношения к здоровью помогают беседы, консультации, спортивно-оздоровительные соревнования, акции по профилактике вредных привычек.

Анкета о выявлении уровня знаний о здоровом образе жизни Науменко Ю. В.

Цель: изучение уровня знаний о здоровом образе жизни.

Ход проведения: участникам предлагается ответить на вопросы теста, выбрав несколько из приведенных ответов. Анкета состоит из 10 вопросов, на которые можно дать несколько ответов.

Вывод: в результате исследования из 100% опрошенных, 15% показали высокий уровень представлений о ценности здоровья и здорового образа жизни., т.е. опрошенные знают о правилах гигиены, об организации режима питания, о ценности здоровья. У 63% опрошенных - средний уровень представлений о ценности здоровья и здорового образа жизни. Это свидетельствует о том, что испытуемые не совсем осведомлены о правилах личной гигиены, различие в составлении общего распорядка дня, незнание правил питания. У 22% низкий уровень представлений о ценности здоровья и здорового образа жизни. Такой уровень говорит о полном отсутствии знаний в области здорового образа жизни, правил гигиены, графика питания и сформированности компетенций здорового образа жизни.

Выводы. Таким образом, анализ результатов нашего исследования показывает, что проблема сохранения здоровья у младших школьников актуальна. Ее решение возможно лишь при формировании у обучающихся привычек здорового образа жизни. В связи с этим школа должна приложить максимум усилий, чтобы привить подрастающему поколению заинтересованность к здоровому образу жизни, обеспечить его необходимым багажом знаний и умений. При этом важно привлекать к этой работе родителей, т. к. эффективность работы, направленной на формирование здорового образа жизни младших школьников, в значительной мере зависит от правильного взаимодействия педагогов с семьей ребенка, от их сотрудничества в этом вопросе. Активное участие семьи и школы в физическом воспитании детей младшего школьного возраста способствует формированию здорового образа жизни, укреплению их здоровья и повышению физической и умственной работоспособности.

Список литературы:

1. Всемирная организация здравоохранения. [Электронный ресурс] точка доступа: <http://www.who.int/dg/speeches/2016-18>. 01.2016.
2. Осик В. И. Валеология в школе: Учебное пособие. – Краснодар, 1997. -127 с.
3. Сухомлинский В.А. Сердце отдаю детям. Киев: Издательство «Радянська школа», 1973. С. 54.
4. Фомина Т.А. Формирование культуры здоровья и безопасного образа жизни у младших школьников: - М.: Молодой ученый, 2016. - 200 с.

ГРАЖДАНСКОЕ ВОСПИТАНИЕ ДЕТЕЙ МЛАДШЕГО ШКОЛЬНОГО ВОЗРАСТА

Шеожева Альбина Айдамировна
Адыгейский государственный университет, г. Майкоп
Научный руководитель: Бгуашева З.К., к.п.н., доцент
Адыгейский государственный университет, г. Майкоп

Актуальность исследования. Современное общественное развитие России остро поставило задачу духовного возрождения нации. Перед нашим обществом стоит важнейшая цель – формирование духовно-нравственной личности, гражданина и патриота нашей Родины. Это означает, что нам, россиянам, очень важно, каким будет человек будущего, в какой мере он освоит две важнейшие роли – роль гражданина и роль патриота.

Воспитание гражданина не только социальная проблема, но и важная задача педагогической науки и практики. Учителя считают эту проблему одной из основных в учебно-воспитательной работе и чтобы её решать, нужно ясно представлять с чего начать, как педагогически грамотно выстроить процесс гражданского воспитания в каждой возрастной группе школьников и системе обучения в целом, решить вопросы преемственности.

Обзор исследований и литературы. Проблеме гражданского воспитания посвящены работы многих выдающихся педагогов: В.А. Сухомлинского, А.А. Ухтомского, И.Ф. Харламова и психологов Л.С. Выготского, О.В. Лебедевой, Н.Ю. Синягиной. Они выявили сущность основных теоретических понятий гражданского воспитания, указали способы дальнейшего развития принципов, содержания, форм и методов. Главным показателем воспитания человека как гражданина является гражданственность, которая включает в себя ряд компонентов [1].

На основе анализа научной и методической литературы, изучения опыта работы общеобразовательных школ была определена и сформулирована **проблема исследования**, которая заключается в выявлении педагогических условий гражданского воспитания детей младшего школьного возраста с учётом требований общества и интересов личности.

Цель исследования - определить уровень гражданской воспитанности младших школьников и разработать педагогические рекомендации для учителей начальных классов.

В соответствии с поставленной целью были сформулированы **задачи**:

1. Выявить сущность и особенности гражданского воспитания младших школьников.
2. Провести диагностику уровня гражданской воспитанности младших школьников.
3. Разработать научно-методические рекомендации по гражданскому воспитанию младших школьников.

Для воспитания гражданина необходимо учитывать общие возрастные особенности и опираться на индивидуальный уровень, путь и темп развития каждого. В этом педагогу поможет диагностика, с помощью которой можно определить актуальный уровень развития школьника, его возможности, выстроить перспективы, а в случае необходимости провести коррекцию в его сознании, поведении.

Гражданственность формируется в процессе усвоения нравственных и правовых норм сознания, развития чувств и поведения, т.е. в ходе накопления социально-нравственного опыта, являющегося результатом воспитательного воздействия школы, семьи, всего образовательного пространства и в результате самовоспитания.

Теоретический анализ литературы позволил нам выявить, что гражданственность – целостное качество; его можно представить как определённую систему единого общего и составляющих его элементов [2]. Эти составляющие можно условно подразделить на качества: нравственные, деловые, правовые. Нравственные качества: добро, зло, милосердие, честь, справедливость. Деловые качества: активность, ответственность, трудолюбие, дисциплинированность. Правовые качества: права, обязанности, законопослушность.

На современном этапе наиболее эффективными для решения задач гражданского воспитания являются такие формы учебно-воспитательной работы, как интегрированные и нетрадиционные уроки; классный час; коллективно-творческая деятельность (КТД); игровые формы; социальные проекты школьников; краеведческая работа. Воспитание гражданственности у подрастающего поколения призвано дать новый импульс духовному оздоровлению народа, формированию в России гражданского общества. Гражданское воспитание младших школьников в настоящее время очень актуально, так как именно в младшем школьном возрасте закладывается фундамент формирования человека-гражданина.

Научные результаты, выводы.

Педагогический эксперимент осуществлялся нами в естественных условиях образовательного процесса с детьми младшего школьного возраста в МБОУ «Майкопская гимназия № 22». В эксперименте принимало участие 27 учеников 2 класса.

В ходе констатирующего этапа экспериментальной работы решались следующие задачи:

- 1) выявить и раскрыть критерии гражданской воспитанности младших школьников;
- 2) подобрать диагностические методики, позволяющие изучить соответствующие критерии;
- 3) провести диагностику исходного уровня гражданской воспитанности у младших школьников.

Для изучения когнитивного компонента гражданственности и патриотизма младших школьников мы предложили 27 ученикам 2 класса выполнить по методике Л.Н. Боголюбова тест «Выявление уровня гражданственности и патриотизма младших школьников. На выполнение заданий отводилось 15 минут, обучающиеся работали индивидуально.

О сформированности когнитивного компонента гражданственности и патриотизма можно судить по следующим уровням:

высокий уровень: младшие школьники обладают большим багажом знаний, проявляют особую любознательность в области истории, такие дети испытывают любовь и уважение к своим предкам – 8-10 баллов;

средний уровень: младшие школьники при изучении того или иного материала отмечают, что узнавать новое о своей стране им очень интересно, занимательно, но им интересны лишь отдельные факты, такие дети не всегда серьезно относятся к выполнению своего долга перед Отчеством, у них наблюдаются пробелы в знаниях, связанные с историей и символикой своей страны – 5-7 баллов;

низкий уровень: младшие школьники не обладают большим багажом знаний, не проявляют особую любознательность в области истории, такие дети не испытывают любовь к своей стране – 1-4 балла.

В результате диагностики у 66,7% детей (18 чел.) – высокий уровень гражданственности и патриотизма, у 22,2% (6 чел.) – средний уровень, детей с низким уровнем оказалось 11,1% (3 чел.)

Для выявления общей картины сформированности когнитивного компонента гражданственности и патриотизма у детей младшего школьного возраста нами использовались также *сопутствующие методы:* педагогическое наблюдение, беседа с учителем.

Классному руководителю Дудка Е.Н. были предложены вопросы, на которые были получены ответы: «Главной целью, по моему мнению, как классного руководителя, по гражданско-патриотическому воспитанию является создание условий для формирования у детей бережного отношения к семейным и народным традициям, обычаям, уважения к близким, историческому прошлому страны, любви к Родине, к родному краю. Приоритетными направлениями в своей воспитательной работе считаю патриотическое и духовно-нравственное. Убеждена, что нравственность, патриотизм и интеллект тесно взаимосвязаны».

Применение вышеописанного диагностического инструментария позволило сделать следующий вывод: большинство детей имеют высокий и средний уровни развития гражданственности и патриотизма. В этом, по нашему мнению, заслуга учителя, который уделяет большое внимание проблеме гражданского воспитания детей и систематически проводит работу в этом направлении.

Формирование интереса к духовной культуре своего народа, воспитание национальной гордости, уважения к прошлому народа осуществляется с учетом педагогических принципов. Обращение к сокровищам русского фольклора плодотворно влияет на развитие интеллекта, обогащает нравственно, способствует формированию гражданского и национального самосознания, помогает детям осознать себя хранителем своей культуры.

Гражданскому воспитанию детей младшего школьного возраста будет способствовать планомерное решение следующих задач: 1) формирование сплоченного детского коллектива; 2) приобщение детей к истории родного края; 3) формирование представления об историческом прошлом края, пробуждение интереса к малой родине; 4) воспитание уважения к национальным традициям своего народа, культуры общения, бережного отношения к духовным богатствам родного края; 5) укрепление взаимодействия семьи и школы в интересах развития личности ребенка и профилактики асоциального поведения учащихся; 6) создание благоприятных условий для сохранения и укрепления физического и психического здоровья детей, формирование потребности в здоровом образе жизни.

На основе проведенного исследования нами разработаны педагогические рекомендации для учителей начальных классов по гражданскому воспитанию младших школьников.

Задача школы, педагога заключается в обеспечении школьнику успеха в его деятельности, направленной на воспитание себя как гражданина своей страны. Психологическую сущность этого процесса составляет формирование положительной мотивации учащихся, при которой потребность быть полезным обществу, народу, Родине является нравственным стержнем личности.

Список используемой литературы:

1. Иванова Н.А. Вклад советских ученых в развитие гражданского воспитания в России // Педагогика: традиции и инновации: материалы VI Междунар. науч. конф. (г. Челябинск, февраль 2015 г.). – Челябинск: Два комсомольца, 2015. – С. 21-23. – URL: <https://moluch.ru/conf/ped/archive/147/7180/>.

2. Седова Н.Е. Теоретико-методологические основы гражданского и патриотического воспитания младших школьников через организацию краеведческой деятельности Ч. 2. // Информ-образование. – 2021. – № 2. – С. 1-56.

СЕКЦИЯ АКТУАЛЬНЫХ ВОПРОСОВ ДИДАКТИКИ ДОШКОЛЬНОГО И НАЧАЛЬНОГО ОБЩЕГО ОБРАЗОВАНИЯ

РАЗВИТИЕ СЕМЕЙНЫХ ЦЕННОСТЕЙ У МЛАДШИХ ШКОЛЬНИКОВ ПОСРЕДСТВОМ ПРОЕКТНОЙ ДЕЯТЕЛЬНОСТИ

*Алексанова Елизавета Александровна
Кубанский государственный университет, г. Краснодар
Научный руководитель: Казанцева В.А., к.п.н., доцент кафедры
Кубанский государственный университет, г. Краснодар*

Описание актуальности темы: развитие духовно-нравственных ценностей у подрастающего поколения в системе образовательного процесса является важнейшей проблемой. В связи с тем, что младшие школьники очень восприимчивы к эмоционально-ценностному и духовно-нравственному воспитанию, все пережитые в детстве эмоции и чувства играют большую роль в личностном становлении ребенка и влияют на устойчивость ценностей. Семья на протяжении развития всего человечества играла важнейшую роль, как ценности, в становлении личности, в связи с чем у детей младшего школьного возраста необходимо формировать семейные ценностные ориентации. Наиболее продуктивно это можно осуществить посредством проектной деятельности, во время которой ребенок занимается как исследовательской, учебной, познавательной, так и творческой деятельностью, в том числе направленной на укрепление у него необходимых ценностных ориентаций.

Степень разработанности: проблемой формирования семейных ценностей у школьников на теоретическом и методологическом уровнях, занимались Биякова Е. А., Вадас С. В., Попова А. Д., Васильева А. Н., Арефьева, Карпенко А. В. и др.

Цель исследования: исследовать и описать значение влияния проектной деятельности на формирование семейных ценностей у младших школьников.

Задачи исследования:

1. Изучить требования ФГОС к «портрету» младшего школьника
2. Исследовать влияние проектной деятельности на формирование семейных ценностей у ребенка
3. Описать понятие семья с точки зрения различных авторов
4. Рассмотреть положительные стороны проектной деятельности
5. Описать этапы создания проекта

Методы исследования: исследовательский, теоретический анализ литературных источников по теме исследования.

Научные результаты, выводы: данная статья подчеркивает необходимость проектной деятельности для формирования семейных ценностей у младших школьников.

Список литературы:

1. Арефьева М.А. ПРОЕКТ «МОЯ СЕМЬЯ» В НАЧАЛЬНОЙ ШКОЛЕ // научная статья, Новосибирск
2. Беляева, А. Б. Традиционные семейные ценности / А. Б. Беляева // Вестник ТГУ : серия Гуманитарные науки. – 2008. – № 11(67). – С. 170–175.
3. Гакаме, Ю. Д. Возможности школы в организации детско-родительского творчества (на примере первого года обучения) / Ю. Д. Гакаме, Г. Б. Мардиросова // Научно-методический электронный журнал "Концепт". – 2017. – № Т34. – С. 152–157. – EDN YMFHVF.
4. Гурджиян, М. В. Традиционная семья в современном российском обществе / М. В. Гурджиян // Общество : философия, история, культура. – 2016. – №4. – С. 243.
5. Казанцева, В. А. Подготовка будущих педагогов к воспитательной деятельности в условиях гетерогенности образовательной среды школы / В. А. Казанцева, В. М. Гребенникова. – Киров : Межрегиональный центр инновационных технологий в образовании, 2022. – 240 с. – ISBN 978-5-907541-37-5. – DOI 10.52376/978-5-907541-37-5. – EDN TQTRUT.
6. Карпенко, А. В. Пути формирования эмоционально-ценностного отношения к семье у младших школьников / А. В. Карпенко, В. А. Казанцева // Модернизация современной начальной школы в аспекте национального проекта "Образование" : Сборник материалов Всероссийской научно-практической конференции, Краснодар, 30 ноября 2021 года. – Киров: Межрегиональный центр инновационных технологий в образовании, 2021. – С. 185-189. – EDN OMUNRL.
7. Кураева, Д. А. Психолого-педагогическое сопровождение семейного образования : Учебное пособие для студентов средних специальных и высших учебных заведений дневной и заочной форм обучения / Д. А. Кураева, А. В. Карпенко. – Киров : Межрегиональный центр инновационных технологий в образовании, 2023. – 110 с. – ISBN 978-5-907743-50-2. – EDN APDAIJ.
8. Никандров, Н. Д. Ценности как основа воспитания / Н. Д. Никандров // Педагогика. – М. : 2017. – № 3. – С. 3–11.
9. Трунина, О. К. Формирование представления о семейных ценностях на уроках православной культуры / О. К. Трунина // Вестник ПСТГУ : серия 4. Педагогика. Психология. – М., 2015. – №2. – С. 98–105.
10. Шаваева, О. А. Семейные ценности как объект социально-философского анализа / О. А. Шаваева // Научный журнал КубГАУ, №96(02), 2014 - С. 1-12.

СОВРЕМЕННЫЕ ТЕХНОЛОГИИ ФОРМИРОВАНИЯ КОММУНИКАТИВНОЙ КОМПЕТЕНТНОСТИ МЛАДШИХ ШКОЛЬНИКОВ В ПРОЦЕССЕ ИЗУЧЕНИЯ ИНОСТРАННОГО ЯЗЫКА

Дубенцова И. А.

*Адыгейский государственный университета, г. Майкоп
Научный руководитель: Хакунова Ф.П., д.п.н., профессор
Адыгейского государственного университета, г. Майкоп*

Актуальность. Одним из средств достижения эффективных результатов в обучении младших школьников иностранному языку являются современные педагогические технологии, которые позволяют перейти на качественно новый уровень в образовании. Современные технологии обучения иностранному языку в школьном образовании, основанные на инновационном подходе, направлены на овладение учениками познаниями, умениями межкультурного речевого общения, что требует формирования иноязычной коммуникативной компетенции школьников [1]. Основной целью обучения иностранным языкам в общеобразовательной школе является развитие способностей у учащихся использовать иностранный язык как инструмент в диалоге культур и цивилизаций современного мира для более гибкого вхождения в общемировое культурное пространство. Достижение реализации цели возможно благодаря интеграции разных технологий обучения в обучающей деятельности учителя и учебной деятельности обучающихся. Объединение разных технологий, применение разнообразных форм, средств, методов и приемов обучения на уроках иностранного языка направлены на формирование личности ребенка, способного ставить и решать учебные задачи, удовлетворять определенные учебные интересы. Интеграция разных технологий при изучении иностранного языка обеспечивает формирование коммуникативных компетентностей школьников [2].

Актуальность исследования обусловлена сложностью внедрения современных педагогических технологий в образовательный процесс, обоснования выбора необходимых компонентов, выстроенных в такой последовательности, которая способствует достижению поставленной педагогической цели.

Таким образом, в ходе работы над исследованием было выделено основное **противоречие**: между необходимостью формирования иноязычной коммуникативной компетентности младших школьников и недостаточной разработанностью проблемы внедрения современных средств и методов обучения в образовательном процессе современной школы.

Цель исследования: теоретически обосновать и экспериментально проверить результативность педагогических условий формирования иноязычной коммуникативной компетентности младших школьников.

Задачи исследования:

1. Провести теоретический анализ психолого-педагогической литературы по проблеме формирования коммуникативной компетентности младших школьников в процессе изучения иностранного языка.

2. Выявить педагогические условия формирования коммуникативной компетентности младших школьников в процессе изучения иностранного языка.

3. Разработать и экспериментально апробировать комплексную программу по формированию иноязычной коммуникативной компетентности младших школьников с применением средств и методов современных технологий обучения.

4. Разработать рекомендации для учителей иностранного языка образовательных организаций по формированию иноязычной коммуникативной компетентности младших школьников.

Методы исследования: *теоретические:* анализ психолого-педагогической и научно-методической литературы по проблеме исследования; *обобщение;* *эмпирические:*

анкетирование, беседа, тестирование, анализ продуктов деятельности младших школьников, эксперимент; *математические*: статистическая обработка результатов, их качественный и количественный анализ.

Исследование проводилось на базе МБОУ «Майкопская гимназия №22» г. Майкопа в течение 2021–2023 годов, в котором приняли участие 48 учащихся 3-х классов, распределенные на две группы: контрольная и экспериментальная.

Проведенное анкетирование показало, что младшие школьники проявляют интерес к изучению английского языка, при этом многие из них (98%) испытывают сложности с говорением и не умеют вести диалог с собеседником.

При построении экспериментального исследования были подобраны методики, определяющие критерии сформированности языкового, речевого и социокультурного компонентов иноязычной коммуникативной компетентности младших школьников:

1. Методика диагностики «Лексико-грамматический текст», направлена на определение уровня лексического запаса учащихся и знаний правил грамматики на стандарты коммуникативного поведения.

2. Методика диагностики «Let's talk» (Диалог), составленная на основе заданий УМК «Forward» для 3 класса направлена на определение уровня сформированности умений работы с текстом, а также написания письма и построения диалога.

3. Методика диагностики «Do you know englishman?» (Вы знаете какого-нибудь англичанина?) для определения уровня знаний страноведческой информации (Великобритания).

В КГ-уроки английского языка проводились согласно учебному плану. Школьники ЭГ участвовали в программе.

По исходным показателям диагностики «Лексико-грамматический текст» - 8% школьников ЭГ и 7% школьников КГ имеют высокие показатели – они демонстрируют отличные знания грамматики и лексики в аспекте коммуникативной культуры, обладают очень хорошим словарным запасом, у них отсутствуют сложности в переводе текста. У 34% школьников ЭГ и 31% КГ младших школьников отмечается средний уровень – они имеют хороший словарный запас, позволяющий им оперировать различными понятиями, знают грамматические правила построения предложения и изменений форм слов, однако, в употреблении иностранных слов допускают ошибки. Низкий уровень языковых знаний составляет: в ЭГ - 58% и в КГ - 62% - они имеют достаточно скудный словарный запас, у них отсутствуют знания об изменении форм слов и стиля общения, не знают правил построения предложения и испытывают затруднения в переводе текста с английского на русский язык.

По показателям методики «Let's talk» (Диалог) - высокий показатель составляет в ЭГ – 5% и в КГ – 4% - дети умеют хорошо работать с текстом, написанием письма и построением диалога, быстро отвечают на поставленные вопросы, четко формулируют и выражают свою мысль. Средний уровень сформированности речевого компонента в ЭГ составляет - 26% учащихся, а в КГ – 23% - они достаточно хорошо владеют навыком работы с текстом, справляются с написанием письма, но допускают ошибки в его оформлении и неправильном употреблении стилистических слов. Большое количество детей ЭГ – 69% и КГ – 73% затрудняются в осуществлении коммуникации на английском языке и в понимании вопроса и формулировании своей мысли.

По показателям методики «Do you know an englishman?» (Вы знаете англичанина?) низкий уровень социокультурных знаний составил в ЭГ – 74% и в КГ – 76% - эти дети имеют недостаточный объем информации о культуре англоязычных стран.

Сопоставив результаты, полученные после второго среза, мы увидели, что показатели уровня сформированности иноязычной коммуникативной компетентности в ЭГ значительно выше, а в КГ изменились незначительно. При сравнении результатов констатирующего и контрольного эксперимента, мы пришли к выводу, что целенаправленная работа с использованием средств и методов современных технологий в обучении английскому языку

способствует формированию высокого уровня коммуникативной компетентности младших школьников.

Следовательно, процесс обучения иностранному языку, построенный на коммуникативной основе с использованием форм, средств и методов в обучении оказывает положительное влияние на формирование коммуникативной компетентности младших школьников.

Результаты могут использоваться в практике работы учителей английского языка образовательных организаций.

Список литературы:

1. Безденежных Н. Н. Роль и место игровых технологий в обучении иностранному языку младших школьников // Проблемы современного педагогического образования. - 2022. - С. 41-44.

2. Галиахметова А.Т., Андреева Е.А. Интеграция педагогических технологий как важное направление модернизации современного образования // Казанский педагогический журнал. - 2017. - № 2. - С. 127–130.

ИННОВАЦИОННЫЕ ПОДХОДЫ К ОБУЧЕНИЮ МЛАДШИХ ШКОЛЬНИКОВ В УСЛОВИЯХ ЦИФРОВОЙ ТРАНСФОРМАЦИИ ОБРАЗОВАТЕЛЬНЫХ ПРОЦЕССОВ

*Зубкова Александра Андреевна
Адыгейский государственный университет, г. Майкоп
Научный руководитель: Хакунова Ф.П., д.п.н., профессор
Адыгейский государственный университет, г. Майкоп*

Современная парадигма развития образования характеризуется цифровой трансформацией, внедрением в учебный процесс цифровых технологий. Проблема организации и реализации учебной деятельности с применением ЦТ обострилась в связи с появлением в марте 2020 г. коронавирусной инфекции. Единственным вариантом предотвращения её распространения стало разобщение больших групп людей, поэтому в тот период широко внедрилось дистанционное обучение, в ходе которого активно разрабатывались различные инновационные подходы в условиях цифровой трансформации для учителей и учащихся.

В контексте программы «Цифровая экономика» в масштабные проекты, посвящённые образованию, надолго вошло слово «цифровизация».

К 2025 году система образования в России должна быть построена так, чтобы подготовить к цифровому будущему достаточное количество грамотных пользователей информационных технологий, обладающих необходимыми в XXI веке компетенциями. Цифровизация – это не просто перевод данных и процессов из «аналоговой» эпохи в цифровой вид. Цифровизация системы образования не может ограничиться созданием цифровой копии привычных учебников, оцифровкой документооборота и предоставлением всем школам доступа к скоростному интернету.

Меняется сам подход, чему и как учить. Цифровая экономика требует от системы образования не просто «оцифровки» отдельных процессов, а комплексного подхода, который ставил бы новые цели, менял структуру и содержание образовательного процесса. В частности, расширяется представление о грамотности, как степени владения основными когнитивными навыками: чтением, письмом, счётом, с развитием технологий и усложнением информационного пространства, в котором мы существуем. Международные организации пытаются классифицировать необходимые современному человеку компетенции, говорят о важности цифровой, информационной, научной грамотности.

Актуальность проблемы исследования заключается в выявлении эффективных инновационных подходов в условиях цифровой трансформации в процессе обучения младших школьников.

Цель исследования: определить эффективные методы применения инновационных подходов в условиях цифровой трансформации, способствующую максимальному развитию младших школьников.

Задачи исследования:

1. Изучить существующие инновационные подходы к обучению младших школьников в условиях цифровой трансформации образовательных процессов
2. Определить эффективность использования интерактивных учебных программ и игр для обучения младших школьников на уроках.
3. Экспериментально апробировать эффективность инновационных подходов с использованием цифровых технологий для детей младшего школьного возраста

Доктор педагогических наук А.Ю. Уваров понимает трансформацию образования как «системное обновление базовых составляющих образовательного процесса, включая результаты образовательной работы, содержание образования, организацию образовательного процесса, оценивание его результатов».

Цифровая трансформация образования – это взаимосвязанное (системное) обновление целей и содержания обучения, инструментов, методов и организационных форм учебной работы, а также оценивания достигнутых результатов в быстроразвивающейся цифровой образовательной среде для кардинального улучшения образовательных результатов каждого учащегося.

Цифровая трансформация в образовании неизменно влечет за собой не только изменение содержания образования, его организацию, но и изменение роли преподавателя. Профессионалы нового уровня должны уметь быстро учиться, синтезировать идеи из разных областей, иметь способность к адаптации. Цифровые компетенции в образовании должны быть направлены на совершенствование применения цифровых технологий в преподавании и обучении; развитие навыков, необходимых для цифровой трансформации; анализ и прогнозирование на основе данных в образовании.

Нами выделены следующие инновационные подходы к обучению младших школьников в условиях цифровой трансформации образовательных процессов:

1. Использование интерактивных учебных платформ и приложений для обучения. Это позволяет делать уроки более интересными и привлекательными для детей, а также обеспечивает индивидуализацию обучения.
2. Применение виртуальной и дополненной реальности в образовании. Это позволяет создавать более привлекательные и интерактивные уроки, которые помогут детям лучше понимать учебный материал.
3. Развитие компетенций в области цифровой грамотности. В современном мире важно, чтобы дети умели не только пользоваться технологиями, но и понимали их принципы работы и умели адаптироваться к изменениям.
4. Использование онлайн-образовательных ресурсов и образовательных игр для обогащения учебного процесса. Это поможет детям лучше усваивать знания и развивать навыки в интересной и увлекательной форме.
5. Сотрудничество с родителями и использование обратной связи для улучшения образовательного процесса. Важно поддерживать открытый диалог с семьей ученика и применять их отзывы для постоянного совершенствования методов обучения.

Изучив психолого- педагогическую литературу по проблеме цифровой трансформации, мы выявили, какие из уже имеющихся цифровых платформ могут быть использованы при обучении младших школьников. Для каждого случая описаны методические рекомендации.

Онлайн – доска (мы рассматриваем «Miro»). Возможности онлайн–доски могут стать интересным аналогом коллективному, а также индивидуальному выполнению заданий и упражнений в привычной рабочей тетради учеников. Использование онлайн– досок при обучении младших школьников оправдано при обучении простым операциям, которые не всегда интересны с точки зрения содержания для учащихся, например, запоминание таблицы

умножения. Нельзя забывать о том, что применение цифровизации – это двусторонний процесс, то есть нельзя оставлять учащихся на самостоятельное изучение с помощью онлайн-доски, обязательно должен быть опытный учитель, который грамотно организует данный процесс.

Среди главных преимуществ данной доски, важно отметить способность делиться ей. То есть учитель может использовать Migo не только на уроках, но и давать задания для навыков на дом.

2. Интерактивные платформы для учителей с готовыми занятиями или этапами уроков. К таким платформам мы отнесём: Яндекс.Учебник, Учи.ру и Умная ворона.

Рассмотрим каждую платформу более подробно со стороны обучения младших школьников в условиях цифровой трансформации.

Яндекс.Учебник — это цифровой ресурс для учителей и обучающихся с готовыми заданиями для отработки различных тем. Все задания разделены на темы в соответствии с календарно-тематическим планированием программы «Школы России», но также является отличным дополнением к любому УМК начальной школы.

Учи.ру – сервис, который имеет много сходств с Яндекс учебником, так как соответствует ФГОС, большинству КТП УМК начальной школы, имеет огромное разнообразие красочных и интересных заданий для формирования и отработки навыков младших школьников.

Умная ворона- платформа не выделяет отдельные четверти, разделы или этапы уроков, а лишь предлагает задания в разделе «Академия», которые распределены по группам в зависимости от темы, любую группу можно отправить ученикам и они смогут их выполнить дома, сервис проверит их самостоятельно, что облегчает задачу учителя.

4. Онлайн-игры. На просторах Интернета существует большое разнообразие онлайн-игр и тренажёров для обучения младших школьников, мы определили самые результативные, которые построены на системно-деятельностном подходе.

Цифровая трансформация в обучении младших школьников позволяет использовать преимущества инновационных подходов, потенциалы цифровых технологий.

Дальнейшее исследование будет посвящено экспериментальной апробации вышеперечисленных технологий.

Список литературы:

1. Давыдов С.Г., Логунова О.С. Проект «Индекс цифровой грамотности»: методические эксперименты // Социология: методология, методы, математическое моделирование». - 2015. - № 41. - С. 120-141.

2. Протокол заседаний комиссии Министерства просвещения Российской Федерации по проведению в 2018 году отбора субъектов Российской Федерации на предоставление в 2019 году субсидии из федерального бюджета бюджетам субъектов Российской Федерации на внедрение целевой модели цифровой образовательной среды в образовательных организациях в рамках федерального проекта «Цифровая образовательная среда» национального проекта «Образование»

3. Тимофеева Н.М. Цифровая грамотность как компонент жизненных навыков // Психология, социология и педагогика. - № 7 (46). - Июль. - 2015.

ОРГАНИЗАЦИЯ ПРОЕКТНОЙ ДЕЯТЕЛЬНОСТИ ОБУЧАЮЩИХСЯ МЛАДШЕГО ШКОЛЬНОГО ВОЗРАСТА ПО ПРЕДМЕТУ «ОКРУЖАЮЩИЙ МИР»

*Костина Анастасия Андреевна,
Адыгейский государственный университет, г. Майкоп
Научный руководитель: Бгуашева З.К., к.п.н., доцент
Адыгейский государственный университет, г. Майкоп*

Актуальность исследования. Современной школе требуются методы обучения, обеспечивающие формирование активной, самостоятельной позиции обучающихся, обеспечивающие развитие УУД учащихся (коммуникативных, регулятивных, познавательных и личностных), Одним из таких методов и является метод проектов.

Тема организации проектной деятельности обучающихся по окружающему миру в начальных классах является актуальной, Предмет «Окружающий мир» в этом возрасте имеет целый ряд функций: от формирования элементарных знаний о природе и обществе до развития у детей критического мышления и навыков самостоятельного исследования. Проектная деятельность, в свою очередь, предоставляет инструментарий для достижения этих целей, акцентируя внимание на интегрированном и практико-ориентированном обучении.

Степень разработанности проблемы. Основы проектной деятельности и метода проектов раскрыты в философско-психологических исследованиях зарубежных и отечественных исследователей (Дж. Дьюи, У.Х. Килпатрик, Э. Коллингс, И.Д. Чечель, Е.С. Полат, Н.В. Матяш, В.Д. Симоненко, С.Т. Шацкий и др.).

Теоретико-методологическую основу исследования составили фундаментальные работы ведущих отечественных ученых-дидактов (Б.Д. Лихачев, Г.К. Селевко, В.А. Сластенин и др.), теория технологической подготовки (П.Р. Атутов, В.М. Казакевич, В.Д. Симоненко, Ю.Л. Хотунцев и др.), психологическая теория о приоритете деятельности в развитии личности (Л.С. Выготский, А.Н. Леонтьев, С.Л. Рубинштейн и др.).

Объект исследования: учебно-воспитательный процесс на уроках окружающего мира.

Предмет исследования: организация проектной деятельности учащихся в третьем классе по предмету «Окружающий мир».

Цель исследования: разработать, обосновать и экспериментально проверить комплекс проектов по предмету «Окружающий мир» для обучающихся младшего школьного возраста.

Гипотеза исследования состоит в том, что организация проектной деятельности с обучающимися младшего школьного возраста на уроках окружающего мира будет эффективной в том случае, если:

- осуществлен учет возрастных и индивидуальных способностей учащихся;
- проектная деятельность четко спланирована с учетом принципов доступности, непрерывности, системности, интегративности, активности, творчества;
- обучающимся оказывается помощь в выполнении проектной работы как со стороны педагога, так и со стороны родителей.

В соответствии с гипотезой и для достижения цели исследования были поставлены следующие **задачи:**

1. На основе анализа психолого-педагогической и методической литературы по проблеме исследования раскрыть сущность и структуру проектной деятельности обучающихся в начальной школе.

2. Изучить методику организации проектной деятельности в младших классах при изучении предмета «Окружающий мир».

3. Разработать и апробировать комплекс проектов по предмету «Окружающий мир» для обучающихся третьего класса.

Для реализации цели исследования и решения поставленных задач использовался комплекс **методов:**

- теоретические: анализ психолого-педагогической и методической литературы, изучение и обобщение педагогического опыта по проблеме исследования;
- эмпирические: анкетирование, педагогическое наблюдение, тестирование, педагогический эксперимент;
- математические: статистическая обработка данных.

Теоретическая часть нашего исследования была посвящена изучению теоретических и методических основ организации проектной деятельности учащихся начальной школы.

Чтобы подтвердить теоретические положения было организовано экспериментальное исследование, в ходе которого предполагалось апробирование комплекса проектов по предмету «Окружающий мир» для обучающихся младшего школьного возраста.

Экспериментальной базой исследования стала «Средняя общеобразовательная школа № 3 имени Героя Советского Союза Константина Тимофеевича Першина» ст. Фастовецкой Тихорецкого района Краснодарского края. 3 Г класс был выбран в качестве экспериментального (27 человек), 3 «В» класс – контрольного (25 обучающихся).

Эксперимент состоял из трех этапов: констатирующий, формирующий, контрольный.

Этап констатирующего эксперимента заключался в проведении комплекса диагностических методик, с помощью которых был определен уровень освоенности учащимися компонентов проектной деятельности.

Для решения поставленных задач нами были подобраны следующие методики:

1. Методика «Интенсивность познавательной потребности школьника» (автор В.С. Юркевич (анкетирование)).

2. Диагностика проектных умений «Мониторинг сформированности проектных умений школьников» (автор Шишов С.Е. (педагогическое наблюдение));

3. Методика «Сформированность экологических знаний и отношений у младших школьников» (автор Л.В. Моисеева (тестирование)).

На основании проведенной диагностики, выделены три уровня развития познавательной потребности у испытуемых: высокий (творческий), средний (интерпретирующий), низкий (репродуктивный).

Анализ полученных данных показал, что у большей части обучающихся как в экспериментальном, так и в контрольном классе, познавательная активность находится на среднем уровне. Процентное соотношение учащихся, находящихся на высоком и низком уровнях познавательной активности, практически равноценное. Высокий уровень представлен наименьшим количеством обучающихся. Мотивы изучения окружающего мира, в большей степени, являются внешними. Младшие школьники проявляют заинтересованность в результате действий, без выявления сущности явлений.

Таким образом, исходя из проведенных диагностик, можно сделать вывод, что познавательный интерес младших школьников к природе следует развивать, так как у большей части обучающихся он находится на низком уровне или нижнем пороге среднего уровня сформированности. И, по нашему мнению, будет способствовать этому организация проектной деятельности при изучении предмета «Окружающий мир». У обучающихся обоих классов возникают трудности с формулировкой и постановкой проблемы. У них необходимо повышать и развивать навыки работы над умениями выделять и структурировать гипотезы, а также развивать такие навыки как самостоятельно определять, какие действия следует предпринять для решения задач, осуществлять контроль над процессом и результатом своей деятельности.

Следующий этап исследования – формирующий. Он состоит из мероприятий, которые направлены на формирование проектных умений путем организации проектной деятельности у обучающихся начальной школы. Для проведения формирующего этапа исследования были предложены следующие проекты:

1. Исследовательский проект «Моя семья»;

2. Творческий экологический проект «Вторая жизнь ненужных вещей»;

3. Практико-ориентированный экологический проект «Хранители природы».

В предлагаемых нами проектах можно сочетать задачи из разных предметов, тем самым реализовать интегрированный, деятельностный подход к изучению дисциплин. Ученики имеют возможность проводить самостоятельную поисковую работу дома, выполнять индивидуальные задания, осуществлять поиск справочной информации из различных источников, создавать презентации и делиться ими в ходе урока или других организационных форм. Это, в свою очередь, является ничем иным, как формированием исследовательских и проектных умений ребенка [1].

На контрольном этапе исследования необходимо сравнить результаты констатирующего и контрольного этапов эксперимента и сделать выводы об эффективности организации проектной деятельности в ходе изучения предмета «Окружающий мир» у обучающихся 3-х классов. Для того, чтобы диагностировать уровни сформированности познавательной потребности, проектных умений, экологических знаний и отношений были применены аналогичные методики, которые были использованы на констатирующем этапе исследования.

Выводы. Сравнение результатов констатирующего и контрольного этапов показывают, что уровень интенсивности познавательной потребности школьников в контрольном классе практически не изменился, а в экспериментальном классе повысился. Это наглядно демонстрируют полученные количественные показатели. Сравнив результаты, видим, что в экспериментальном классе обнаруживается положительная динамика по всем показателям. Большие изменения произошли по количеству обучающихся, продемонстрировавших *высокий уровень интенсивности познавательной потребности* – 41% от общего количества учащихся в экспериментальном классе (на констатирующем этапе было 11%). В контрольном классе изменения тоже произошли, но незначительные – 24% (на констатирующем этапе было 16%). Мы объясняем это тем, что в экспериментальном классе в течение длительного времени проводилась целенаправленная работа по организации проектной деятельности по курсу «Окружающий мир», а в контрольном классе обучение шло по традиционной программе.

Результаты проведенного тестирования *сформированности экологических знаний и отношений у младших школьников* в экспериментальной и контрольной группах свидетельствуют, что показатели *низкого уровня* сформированности экологических знаний и отношений у младших школьников в экспериментальной группе ниже на 20% (8% против 28%) показателей низкого уровня у младших школьников в контрольной группе. У таких учащихся отношение к природным объектам плакатное, иногда проявляют безответственное отношение к живым существам. Называют отдельных представителей, знакомы с условиями их жизни, некоторыми правилами ухода.

Анализируя результаты контрольного и констатирующего этапа исследования, можно сделать вывод, что организованная нами проектная деятельность с учащимися 3 класса, показала свою эффективность. Тем самым гипотеза исследования нашла свое подтверждение.

Список литературы:

1. Землянская, Е.Н. Развивающий потенциал учебных проектов школьников / Е.Н. Землянская // Начальное образование. – 2014. – № 4. – С. 15–23.

ФОРМИРОВАНИЕ МЕТАПРЕДМЕТНЫХ УНИВЕРСАЛЬНЫХ УЧЕБНЫХ ДЕЙСТВИЙ МЛАДШИХ ШКОЛЬНИКОВ

*Кошечкина А.А.
Адыгейский государственный университет, г. Майкоп
Научный руководитель: Хапачева С.М., к.п.д., доцент
Адыгейский государственный университет, г. Майкоп*

Основой Федерального государственного образовательного стандарта начального общего образования является система требований, включающих не только предметные, личностные образовательные результаты, но и метапредметные результаты, дополняющие «Портрет выпускника начальной школы» универсальными учебными действиями, такими как умения организовывать свою познавательную деятельность, планировать, прогнозировать, вносить коррективы, анализировать полученный результат, структурировать знания, высказывать свою точку зрения.

Проблема формирования метапредметных умений младших школьников является важной в педагогической науке. Однако пока недостаточно раскрыта сущность метапредметных умений младших школьников на основе интеграции универсальных учебных действия и представлений в соответствии с основной образовательной программой и возрастными особенностями, сформированностью знаний о единстве мира, объектов и явлений.

Важнейшим отличием стандартов нового поколения является их ориентация на достижение не только предметных образовательных результатов, но, прежде всего, на формирование личности учащихся, овладение ими «умения учиться», то есть универсальными способами учебной деятельности, обеспечивающими успешность в их дальнейшей деятельности.

Согласно новому стандарту, дети должны овладеть различными видами метапредметных умений. Ученик при содействии учителя должен самостоятельно научиться результативно действовать в новых ситуациях, извлекать из собственного опыта новые знания, использовать ранее накопленные знания и умения. Ещё одной особенностью ФГОС НОО является формирование у детей умения самостоятельного поиска информации.

Метапредметные умения мы определили, как способы деятельности, применимые как в рамках образовательного процесса, так и при решении проблем в реальных жизненных ситуациях, освоенные обучающимися на базе одного, нескольких или всех учебных предметов.

Основой формирования ключевых компетенций у школьников определяется организация учебного процесса на основе деятельностного и компетентностного подходов.

Исследовательская деятельность, в данном аспекте, как нельзя лучше помогает сформировать разносторонне развитую личность, способствуя общему развитию школьников, и непосредственно, таких показателей мыслительной деятельности как умение классифицировать, обобщать, отбирать все возможные варианты решения, переключаться с одного поиска решения на другой, составлять план работы, сравнивать различные объекты, а также составлять задания по предложенной теме и проводить самоконтроль.

Для развития метапредметных умений младших школьников в исследовательской деятельности необходимо соблюдать некоторые условия. В своих исследованиях Н.А. Семёнова, определила следующие условия, способствующие организации планомерной работы по формированию метапредметных умений младших школьников в исследовательской деятельности: целенаправленность и систематичность, мотивированность, творческая среда, психологический комфорт, личность педагога, учёт возрастных особенностей.

Для формирования метапредметных умений младших школьников в исследовательской деятельности необходимо систематически определять уровни сформированности исследовательских умений, чтобы своевременно оказывать необходимую помощь и создавать условия для развития метапредметных умений. Также необходимо отметить, что работа по формированию и развитию умений младших школьников должна систематически осуществляться не только в урочное время, но и во внеурочной деятельности.

Приобретение метапредметных умений младших школьников должно происходить поэтапно с последующим усложнением видов деятельности, расширением выполняемых операционных действий при решении проектных задач и увеличением доли самостоятельности в исследовании, открытии нового.

Констатирующий этап эксперимента показал, что учащиеся 2 «А» и 2 «Б» классов - одного возраста, имеют приблизительно одинаковый уровень сформированности метапредметных умений.

Учитывая полученные данные, было принято решение: во 2 «Б» классе внедрить экспериментальную программу по формированию метапредметных умений у младших школьников в исследовательской деятельности.

Программа «Я – исследователь» представленная в работе, разрабатывалась с учетом возрастных особенностей учащихся, в основе программы заложен переход от выполнения проектных задач к выполнению исследовательских проектов, что способствует формированию исследовательских умений младших школьников.

ФГОС нового поколения требует использования в образовательном процессе технологий деятельностного типа, методы проектно-исследовательской деятельности определяются как одно из условий реализации основной образовательной программы начального общего образования. Современные развивающие программы начального образования включают исследовательскую деятельность в содержание различных курсов.

В соответствии с требованиями нового стандарта во время обучения, а также по окончании начальной школы предполагается оценивание сформированности у младших школьников универсальных учебных действий. Работа над проектами — это способ формирования общих универсальных учебных действий: организационных (регулятивных), интеллектуальных (познавательных), оценочных (личностных), коммуникативных.

Предложенная программа также имеет двухкомпонентную организацию формирования метапредметных умений младших школьников в исследовательской деятельности: работа над темой и работа над проектами.

Компонент 1. Работа над темой. (Узнаём.) Дети собирают сведения по какому-либо направлению изучения темы. По завершении обмениваются найденными знаниями.

Компонент 2. Работа над проектами. (Делаем.) Дети работают над разными проектами (поделки, мероприятия, исследования), имеющими какое-либо отношение к теме.

По завершении представляют готовые проекты, происходит их публичная защита перед одноклассниками.

Результаты формирующего эксперимента показали, что в процессе освоения учащимися метапредметных умений младших школьников в исследовательской деятельности на специально организованных занятиях значительно повышается познавательный интерес к исследовательской деятельности, развиваются способности обучающихся к самостоятельному переносу исследовательских умений на учебную деятельность.

Список литературы:

1. Воровщиков, С.Г. Разработка метапредметной образовательной программы в начальной школе [Текст] / С.Г. Воровщиков // Управление начальной школой. – 2013. – № 1. – С. 5-13.

2. Хуторской, А. В. Метапредметное содержание образования с позиций человекообразности // Институт образования человека [Электронный ресурс]. URL: <http://eidos-institute.ru/journal/2012/0302.htm>

ИГРОВЫЕ ТЕХНОЛОГИИ В ПРОЦЕССЕ ОБУЧЕНИЯ НА УРОКАХ РУССКОГО ЯЗЫКА В НАЧАЛЬНОЙ ШКОЛЕ

*Овчаренко Мария Михайловна
Адыгейский государственный университет, г. Майкоп
Научный руководитель: Бзуашева З.К., к.п.н., доцент
Адыгейский государственный университет, г. Майкоп*

Актуальность исследования. В современной начальной школе недостаточно ограничиться лишь обучением чтению, счету и письму. Сегодняшнему ребенку необходимо приобрести новые навыки, включая универсальные учебные действия, которые формируют базу для успешного обучения, а также развитие осознанной мотивации к учебе, самоорганизации и саморазвития. Поэтому важно создать условия, способствующие увеличению интереса учеников к учебе, помочь им осознавать свои пробелы в знаниях и научиться самостоятельно учиться. Только в такой среде учащиеся смогут почувствовать

радость от процесса самостоятельного познания и от достижения результатов своего учебного труда.

Одна из технологий, которая обеспечивает хорошее усвоение учебного материала, творческое и познавательное развитие личности – игровая технология. Игровые технологии помогают улучшить учебную мотивацию, а также повышают творческую активность учащихся и делают учебный процесс более интересным.

Игровые технологии являются неотъемлемой частью методов обучения, представляя собой уникальную форму организации занятий, которая делает учебный процесс увлекательным и интересным для учащихся. Игра способствует применению знаний в различных контекстах, что позволяет учащимся лучше усваивать материал и активно вовлекаться в учебную деятельность. Она приносит разнообразие и стимулирует интерес к обучению, делая уроки более динамичными и эффективными.

Целью исследования является изучение методики использования игровых технологий на уроках русского языка в начальной школе.

Задачи исследования:

- Проанализировать психолого-педагогическую литературу по проблеме использования игры как метода обучения.
- Раскрыть понятие, классификацию и виды игровых технологий.
- Провести исследование, направленное на изучение эффективности использования игровых технологий на уроках русского языка в начальных классах.

Методы исследования:

- 1) *теоретические*: анализ и изучение психолого-педагогической литературы по проблеме исследования, обобщение;
- 2) *эмпирические*: тестирование, опрос, педагогический эксперимент;
- 3) *методы обработки экспериментальных данных*: количественный анализ с использованием методов математической статистики и качественный анализ.

Научные результаты, выводы.

Было проведено исследование, с целью оценки эффективности использования игровых технологий на уроках русского языка. Эксперимент состоял из следующих этапов:

1. Констатирующий – проведена диагностика начального уровня знаний учащихся.
2. Формирующий – использование игровых технологий для обучения на уроке русского языка.
3. Контрольный – проведена повторная диагностика уровня знаний учащихся для оценки эффективности использования игровых технологий.

В качестве *диагностических методик* были использованы следующие:

1. Диагностическая работа, которая состоит из 6 заданий.
2. Опросник Ч.Л. Спилберга для диагностики познавательной активности. Согласно данной методике, уровень познавательной активности определяется средним баллом по сумме оценок всех показателей

На *формирующем этапе исследования* на уроках русского языка были применены следующие игровые технологии:

1. Игра «Светофор», целью которой является закрепление и систематизация знаний обучающихся по изученным темам;
2. Игра «Почтальон», целью которой является знакомство с таким понятием, как синонимы;
3. Игра «Соединяемся и меняемся», целью которой является развитие мышления, закрепление учебного материала;
4. Игра «Общее сочинение», целью которой является развитие воображения, устной речи, памяти.

Анализируя все приведенные результаты, можно сделать несколько выводов. После использования предложенных игровых технологий на уроках русского языка в 1 «Б» классе были получены хорошие результаты. Низкий уровень знаний, установленный на основе

диагностической методики на констатирующем этапе исследования, составлял 36%, тогда как после внедрений игровых технологий составил 28%. Средний уровень знаний на констатирующем этапе исследования составлял 44%, после проведения формирующего этапа исследования он стал равен 56%. Высокий уровень знаний на констатирующем этапе составлял 20%, на контрольном этапе возрос до 28%. На основании приведенных данных можно сделать вывод, что игровые технологии на уроках русского языка способствуют повышению уровня знаний учащихся младших классов.

Обобщая результаты по опроснику Ч.Л. Спилберга на контрольном и констатирующем этапе, можно проследить положительную динамику. Низкий уровень познавательной активности был равен 36%, после проведения формирующего этапа исследования он стал равен 12%. Средний уровень по сравнению с констатирующим этапом возрос на 8% и стал равен 52%. Высокий уровень был диагностирован у 20% учащихся, после применения игровых технологий он был установлен у 36% детей. Таким образом, можно сделать вывод, что применение игровых технологий на уроках русского языка положительно влияет на познавательную активность младших школьников и существенно повышает ее.

Также ученики отметили, что активное использование игровой деятельности на уроках русского языка им очень понравилось и они с удовольствием бы продолжили уроки, используя такой формат.

Игра представляет собой мощное воздействие на личность ребенка. Она стимулирует обучение и служит сильным мотиватором для учебы. В жизни человека игра играет важную воспитательную роль и оказывает значительное влияние на развитие творческого мышления, что является важным аспектом в дальнейшей трудовой деятельности младшего школьника.

В результате выполнения исследования были решены следующие задачи:

1. Охарактеризованы педагогические подходы к понятию «игровые технологии».
2. Раскрыто понятие игровых технологий, их классификация, функции и виды.
3. Проведено исследование, направленное на изучение эффективности использования игровых технологий на уроках русского языка в начальных классах.

Мнение большинства современных педагогов сходится в том, что игра – это неотъемлемая часть учебы, особенно в младших классах. Известный педагог и основоположник научной педагогики в России К.Д. Ушинский утверждал, что чем раньше ребенок начнет заниматься серьезными делами, тем легче ему будет адаптироваться к ним в будущем. Также утверждал, что необходимо делать обучение интересным и занимательным, особенно в начальной стадии. Игра помогает ребенку успешно пройти период адаптации, снизить напряжение и формировать устойчивый интерес к учению. Использование различных педагогических технологий благоприятно влияет на обучение.

В ходе исследования было установлено, что игра – это эффективное средство обучения младших школьников, она не только приносит удовольствие для учеников, но и служит улучшению эмоционального состояния, познавательной активности и повышает усвоение материала.

Тем самым можно сделать вывод, что задачи исследования выполнены, цель исследования достигнута.

Список литературы:

1. Андреева А.Д. Метод диагностики Ч.Д. Спилберга, модифицирован для России / А.Д. Андреева // Учебно-методический материал. – 2020. – 50 с.
2. Балабаева Н.В. Понятие и сущность познавательной активности младших школьников / Н.В. Балабаева // Вестник Шадринского государственного педагогического института. – 2015. – №2. 26 с.
3. Башарова Н.А. Игровые технологии в начальных классах по русскому языку и математике / Н.А. Башарова // Электронный ресурс. Код доступа: <https://cyberleninka.ru/article/n/igrovye-tehnologii-v-nachalnyh-klassah-po-russkomu-yazyku-i-matematike/viewer>

4. Бесова М.А. «Познавательные игры от А до Я» / М.А. Бесова // Ярославль: Академия развития – 2004. – 272 с.
5. Винокурова Н. К. «Интеллектуальные игры» / Н.К. Винокурова // Начальная школа. Развиваем таланты – 2017 – 128 с.
6. Выготский Л. С. Мышление и речь / Л. С. Выготский. – Москва: Лабиринт, 1996. – 416 с.

ПРОЕКТИРОВАНИЕ СОВРЕМЕННОЙ ИНФОРМАЦИОННОЙ ОБРАЗОВАТЕЛЬНОЙ СРЕДЫ НА ОСНОВЕ ДИДАКТИЧЕСКИХ ВОЗМОЖНОСТЕЙ WEB-ТЕХНОЛОГИЙ

Петрушенко И.А.

*Адыгейский государственный университет, г. Майкоп
Научный руководитель: Хамукова Б.Х. к. п. н., доцент
Адыгейский государственный университет, г. Майкоп*

Актуальность исследования. На сегодняшний день очень важно построить среду, которая позволит достичь революционных результатов в области образования. Возможности WEB-технологий позволяют достичь этого. В силу активной разработки нового программного, а также аппаратного обеспечения, его доступности и простоты в использовании участниками учебного процесса: дошкольниками, школьниками, а также студентами учреждений для получения среднего профессионального и высшего образования важно своевременно внедрять техническое обеспечение в соответствующие организации. При этом необходимо обучать педагогов среднего и старшего поколения, чтобы обеспечить высокий уровень квалификации работников образовательной сферы.

Цель исследования: изучить элементы, необходимые для проектирования современной информационной образовательной среды на основе дидактических возможностей Web-технологий

Задачи исследования:

-разработать план для построения современной информационной образовательной среды;

-выявить возможные трудности реализации образовательной среды

Проектирование современной информационной среды образовательного учреждения возможно при внедрении соответствующих технологий и их активного использования. Информационная среда по предмету должна являться составной частью среды процесса обучения в вузе [1]

Создание в образовательном учреждении информационно-образовательной среды является одним из важнейших факторов введения образовательных стандартов [2].

Элементы современной информационной образовательной среды:

1. Создание web-ресурса организации. Для этого необходимо привлечь специалистов для разработки презентабельного, лаконичного сайта образовательного учреждения с дружественным интерфейсом для дальнейшей сдачи работ, мониторинга успеваемости не только со стороны учащихся, но и педагогов. Такая прозрачная система позволит вызвать дух конкуренции и повысит успеваемость в коллективе. В таком случае для дошкольников можно предложить систему, где ставятся смайлики, так как учащиеся 7-9 лет не имеют полностью сформированный навык самооценивания результатов их учебной деятельности в виде цифровых шкал.

2. Проведение тестирования является отличным инструментом для повышения качества образования. Предлагаю внедрить следующее:

-необходимо исключить возможность копирования задания и вставки его в поисковые или другие ресурсы.

-разработать базу знаний, где в свободном доступе учащиеся смогут ознакомиться с материалом и пройти успешно данное тестирование. Наполнение данной базы знаний должно соответствовать настоящему УМД и своевременно обновляться с его изменением для поддержания актуальности и избегания фальсификации работ со стороны учащихся.

Использование образовательного web-ресурса позволяет помимо работы с распределенными данными, осуществлять еще одну очень важную функцию — рассматривать информацию с нужной степенью детализации, что существенно упрощает анализ больших объемов материала. Можно быстро отобрать самое необходимое, а затем изучить выбранный материал во всех подробностях [3].

3. Возможность сдачи работ на данном Web-ресурсе с последующей проверкой педагогов образовательного учреждения. Важно включать творческие задания с использованием современного программного обеспечения, в том числе графических и текстовых редакторов.

4. Создание образовательных видеоматериалов, которые позволят учащимся восполнить упущенный материал не только в текстовом виде, но и посредством данной Web-технологии.

Требования к видеоматериалам:

- должны быть краткими и содержать главные положения изучаемой темы
- включать себя проективные задания и их решение со стороны педагога. Такой подход позволит учащимся более структурированно и целостно понять материал
- полное соответствие текущему УМД

5. Разработка собственной, уникальной среды для видеоконференций и проведения уроков в дистанционном формате по мере необходимости.

Это необходимо для:

- обеспечения гибкости системы образования в эпоху информационных технологий
- выполнения учебной нагрузки в соответствии с УМД с большей мобильностью преподавателей и учащихся образовательного учреждения

Также данная среда должна включать:

-организацию групповой работы и дальнейшее распределение по каналам (голосовым чатам), где учащиеся смогут без лишнего шума сосредоточиться на выполнении задания. Это актуально в условиях развития учащихся, их самоопределения как единой независимой личности, что позволит укрепить взаимоотношения в коллективе и развить навык командной работы, который так необходим в современной системе образования. В данном случае преподаватель сможет переключаться между каналами и контролировать процесс работы. По истечении указанного преподавателем времени учащиеся смогут сдать работу преподавателю на соответствующую web-страницу задания интернет-ресурса образовательной организации для дальнейшей проверки педагогом.

Трудности, которые могут быть выявлены при включении элементов информационной среды:

- недостаточный уровень квалификации работников образовательного учреждения
- невозможность привлечения специалистов для разработки интернет-ресурса образовательной организации, как фундамента для информационной образовательной среды на основе дидактических возможностей web-технологий из-за финансовых возможностей или других причин.
- низкий уровень организованности и актуализации создания данной среды среди учащихся и педагогов.

Таким образом, можно сделать вывод, что построение информационной образовательной среды является комплексной и структурированной задачей. Для ее выполнения необходимо задействовать не только учащихся и педагогов образовательной организации, но и других специалистов в сфере информационных технологий.

Достижение новых образовательных горизонтов возможно, благодаря выполнению вышеперечисленных этапов настоящей статьи. Главным образом необходимо проводить

курсы повышения квалификации в соответствии с разрабатываемой информационной средой и инструментами для повышения качества образования в рамках данной системы.

Список литературы:

1. Беленкова И.В. Создание информационной образовательной среды средствами Google-сервисов//Наука и перспективы. - 2017. - №2.
2. Гончарова Н.П., Паршутин Е.Г. Проблема информатизации высших учебных заведений // Символ науки. – 2023. - №6-1. - С. 74-76.
3. Хошимова Ч.С. Проектирование современной информационной образовательной среды на основе дидактических возможностей Web-технологий//Молодой ученый. - 2017. - № 9 (143). - С. 34-36.

ПСИХОЛОГО-ПЕДАГОГИЧЕСКИЕ УСЛОВИЯ АДАПТАЦИИ ПЕРВОКЛАССНИКОВ К ПРОЦЕССУ ОБУЧЕНИЯ В ШКОЛЕ

*Петрушенко Иван Александрович
Адыгейский государственный университет, г. Майкоп
Научный руководитель: Богус М.Б., д.п.н., профессор
Адыгейский государственный университет, г. Майкоп*

Адаптация первоклассников к школе является одной из актуальных проблем, стоящих перед педагогической наукой и практикой. Обращение к данной проблеме обусловлено ориентацией на личность школьника и фиксацией потребности в социально-адаптированных учащих. Обучение и воспитание личности первоклассника в начальной школе является составной частью всей системы образования. Раннее начало обучения, интенсификация учебной программы, увеличение объема информации, повышение требований к образованию, развитие умственных способностей детей, их творческая активность в общеобразовательной практике не всегда сочетаются с возможностями сохранения и укрепления здоровья, налаживанием взаимоотношений со сверстниками и учителем. Это порождает противоречие между потребностью в формировании всесторонне развитой личности, самостоятельной и творчески развитой и необходимостью сохранения здоровья детей.

В педагогике и психологии представлен широкий круг исследований по проблеме адаптации первоклассников к школе: теория развития личности (Ананьев Б.Г., Выготский Л.С., Леонтьев А.Н., Рубинштейн С.Л. и др.); актуализация в педагогическом сознании идеи теоретических аспектов развития личности, ее адаптация и реабилитация (Выготский Л.С., Кон И.С., Лазарев Л.П., Мухина В.С. и др.); особенности адаптации первоклассника к новым условиям систематического обучения в коллективе сверстников (Безруких М.М., Беличева С.А., Божович Л.И., Битянова М.Р., Венгер А.Л., Эльконин Д.Б. и др.); выявление различных компонентов готовности к школе, установление преемственности дошкольного и школьного воспитания и образования (Алиева Н.Ф., Гаврилина С.В., Гуткина Н.И., Домашенко И.А., Змановский Ю.Ф., Лисина М.И., Люблинская А.А., Маркова А.К., Цеханская Л.М. и др.).

Проведённый анализ психолого-педагогической литературы позволил нам выявить противоречие между необходимостью эффективного прохождения учащимися адаптационного периода к школе и недостаточной исследованностью психолого-педагогических условий эффективной адаптации первоклассников к школе.

Проблема исследования – каковы психолого-педагогические условия эффективной адаптации первоклассников к школе?

Цель исследования: выявить и теоретически обосновать психолого-педагогические условия эффективной адаптации первоклассников к школе.

Объект исследования - образовательный процесс в начальной школе.

Предмет исследования - психолого- педагогические условия эффективной адаптации первоклассников к школе.

Задачи исследования:

1. Обобщить теоретические основы проблемы адаптации первоклассников к школе.
2. Теоретически обосновать психолого- педагогические условия эффективной адаптации первоклассников к школе.
3. Разработать рекомендации по эффективной адаптации первоклассников к школе для участников образовательного процесса.

Адаптация - перестройка познавательной, мотивационной и эмоционально-волевой сфер ребенка при переходе к систематическому организованному школьному обучению [1,2,3].

Проведенный анализ научной и методической литературы позволил нам выявить комплекс психолого-педагогических условий эффективной адаптации первоклассников к школе: учёт психолого- физиологических особенностей первоклассников в образовательном процессе, обеспечение комфортной эмоциональной среды в образовательном учреждении, привлечение родителей к процессу эффективной адаптации первоклассников к школе.

Для диагностики адаптированности первоклассников к школе нами применялся комплекс диагностических методик:

1. «Психолого-педагогическая оценка готовности к началу школьного обучения» Н.Семаго, М.Семаго.

2. Методика «Адаптация к школе. Гусеница»

3. «Входной опрос» Л.М.Ковалевой, Н.Н.Тарасенко.

Проведенный срез по методике Н. Семаго, М. Семаго «Психолого-педагогическая оценка готовности к началу школьного обучения» свидетельствует о том, что готовность к началу регулярного обучения наблюдается у 11 (55%) в ЭГ, и 10 (50%) в КГ обучающихся. Данный контингент детей характеризуется достаточно высоким уровнем адаптации к школе и образовательному процессу в целом, дети не нуждаются в каком-либо дополнительном обследовании или помощи со стороны взрослых.

Условную готовность показали 7 (35%) в ЭГ и 5 (25%) в КГ обучающихся. У данных детей можно отчасти спрогнозировать трудности при начале регулярного обучения. Но они могут адаптироваться к обучению без дополнительной помощи специалистов за счет грамотно организованного педагогического воздействия.

Неготовность к школе наблюдается у 2 (10%) в ЭГ и 5 (25%) в КГ обучающихся. Дети пришли в школу не подготовленные к обучению, им в обязательном порядке необходимо обследование психолога, а при необходимости – логопеда или дефектолога, дополнительные занятия с педагогом, консультации родителей.

Проведенный срез по методике «Адаптация к школе. Гусеница» свидетельствует о том, что у 8 (40%) в ЭГ и 7 (35%) в КГ учащихся высокий уровень адаптации, дети положительно относятся к школе, предъявляемые требования воспринимают адекватно; учебный материал усваивают легко; глубоко и полно овладевают программным материалом; прилежны, внимательно слушают указания, объяснения учителя. Средняя степень адаптации присуща 2 (10%) в ЭГ и 3 (15%) в КГ учащимся, дети так же положительно относятся к школе, ее посещение не вызывает отрицательных эмоций; переживания связаны только с ссорами с друзьями, одноклассниками, не умением договариваться, тем, что дети не высыпаются и приходят в школу без настроения.

Испытывают трудности в привыкании к школе 10 (50%) в ЭГ и 10 (50%) в КГ учащихся. Учебный материал усваивают фрагментарно. Иногда имеют подавленное настроение, жалуются на самочувствие.

Проведенный срез по методике «Входной опрос» Л.М.Ковалевой, Н.Н.Тарасенко свидетельствует о том, что 7 (35%) в ЭГ и 6 (30%) в КГ учащихся имеют высокую степень адаптации. Эти дети адаптировались к школе в течении первых двух месяцев обучения, быстро освоились в коллективе в школе, приобрели друзей в классе, у них почти всегда хорошее настроение, они доброжелательны и без напряжения выполняют все требования учителя.

Средний уровень адаптации выявлен у 8 (40%) в ЭГ и 8 (40%) в КГ обучающихся. Средний уровень адаптации может перейти в высокий до конца первого полугодия благодаря

доброжелательному и тактичному отношению учителя. Повышенный уровень дезадаптации свойственен 5 (25%) в ЭГ и 6 (30%) в КГ обучающимся. У данных учащихся социально-психологическая адаптация связана с различными трудностями: нарушения интеллектуальной деятельности; не готовность к школе; низкая мотивация учебной деятельности. Они с трудом усваивают учебную программу, у них отмечаются негативные формы поведения, резкое проявление отрицательных эмоций. Именно на данную группу детей педагогам следует обратить особое внимание, чтобы не допустить дальнейшего развития дезадаптации.

Результаты констатирующего среза свидетельствуют о доминировании низкого уровня адаптации к школе и подтверждают необходимость проведения формирующего этапа эксперимента.

С целью повышения уровня адаптированности первоклассников к школе нами разработаны рекомендации:

- обеспечить оптимальный процесс физиологической адаптации, т.е. помнить, что ребёнок довольно быстро утомляется;
- устроить своевременную смену видов деятельности;
- не давать заданий, требующих долгого сосредоточения на одном предмете;
- систематически проводить индивидуальную работу с детьми, имеющими трудности в адаптации;
- обеспечить дифференцированный и индивидуальный подход к детям, имеющим особенности в психофизическом развитии и поведении: левши, синдром гиперактивности, застенчивость, невроты и т. п.;
- включать детей, занимающих низкое статусное положение в группе сверстников, в общественно значимую деятельность, повышая их авторитет и самооценку;
- использовать различные средства обучения, интересные виды наглядности;
- просить повторить задание самых невнимательных учеников, но не в качестве наказания;
- одобрять любые вопросы, чтобы дети задавали их чаще;
- поддерживать общение с каждым учеником класса;
- стоит внимательно оценивать свою собственную деятельность и корректировать её по мере необходимости.

Итак, проблема адаптации первоклассников к школе является одной из глобальных проблем начальной школы и требует организации комплексного взаимодействия всех участников образовательного процесса.

Список литературы:

1. Агафонова И.Н. Психологическая готовность к школе в контексте проблемы адаптации// Начальная школа. - 1999. - №1.- С.19-22.
2. Битякова М.Р. Организация психологической работы в школе. - М.: Совершенство, 2004. – 258с.
3. Кравцова Е.Е. Психологические проблемы готовности детей к обучению в школе. - М., 1999. - 127с.

ПСИХОЛОГО-ПЕДАГОГИЧЕСКИЕ УСЛОВИЯ РАЗВИТИЯ КРЕАТИВНОСТИ МЛАДШИХ ШКОЛЬНИКОВ СРЕДСТВАМИ ФОЛЬКЛОРНЫХ ПРОИЗВЕДЕНИЙ

*Протченко Елена Владимировна,
Адыгейский государственный университет, г. Майкоп
Научный руководитель: Богус М.Б., д.п.н., профессор
Адыгейский государственный университет, г. Майкоп*

Актуальность исследования проблемы развития креативности младших школьников объясняется происходящими в последние годы в России социально-экономическими и

идеологическими преобразованиями, вызывающими необходимость развития творчески активной личности, обладающей способностью нестандартно решать новые жизненные проблемы. Важным условием реализации стратегических целей нашей страны является воспитание творческого, инициативного, самостоятельно мыслящего подрастающего поколения.

Данная задача отражена в Федеральном законе «Об образовании в Российской Федерации» [1], а также, в соответствии с Федеральным государственным образовательным стандартом начального общего образования программа образования должна быть направлена на создание условий развития обучающихся, открывающих возможности для их личностного развития, инициативы и творческих способностей.

Изучению творческого мышления посвящено множество научных трудов зарубежных (Вёртгеймер М., Гилфорд Дж., Маслоу А., Торренс Э.) и отечественных (Богоявленская Д.Б., Варламова Е.П., Дружинина В.Н., Мелик-Пашаев А.А., Пономарёв Я.А., Теплов Б.М., Яковлева Е.Л. и др.) учёных, где раскрываются различные аспекты изучаемого феномена.

Однако в целом развитие креативности в учебном процессе в отечественной и зарубежной науке изучено недостаточно, остаются малоизученными также факторы, оказывающее влияние на развитие креативности.

Постоянно меняющиеся жизненные условия требуют поиска новых эффективных средств развития креативных способностей детей младшего школьного возраста. Одним из средств, которое нечасто используется в целях развития креативных способностей младших школьников, является фольклор.

Анализ научно-методической, учебной литературы и результатов психолого-педагогических исследований позволил выявить **противоречие** между необходимостью развития креативности обучающихся и недостаточной разработанностью психолого-педагогических условий развития креативности младших школьников средствами фольклорных произведений.

Проблема исследования: каковы психолого-педагогические условия развития креативности младших школьников средствами фольклорных произведений?

Решение данной проблемы обусловило выбор **темы** нашего исследования: «Психолого-педагогические условия развития креативности младших школьников средствами фольклорных произведений».

Объект исследования: процесс развития личности младших школьников.

Предмет исследования: психолого-педагогические условия развития креативности младших школьников средствами фольклорных произведений.

Цель исследования: выявить психолого-педагогические условия развития креативности младших школьников средствами фольклорных произведений.

Задачи исследования:

1. Изучить теоретические основы проблемы развития креативности младших школьников средствами фольклорных произведений.
2. Обосновать психолого-педагогические условия развития креативности младших школьников средствами фольклорных произведений.
3. Разработать программу развития креативности младших школьников средствами фольклорных произведений.

Понятие «креативность» заимствовано из англоязычной литературы (от лат. Creatio-созидание), что означает способность к творчеству, способность продуцировать новые идеи и находить нетрадиционные способы решения задач. Креативность продолжает восприниматься как синоним творческой активности в любой сфере человеческой деятельности [2, 3].

Проведённый анализ теоретических и практических основ проблемы развития творческого мышления обучающихся позволил нам выявить следующие психолого-педагогические условия развития креативности младших школьников:

1. Включение обучающихся в синтетическую природу театральной деятельности на основе фольклорных произведений.

2. Систематическое выполнение обучающимися младшего школьного возраста творческих заданий в процессе реализуемой учебно-воспитательной деятельности.

3. Учёт психофизиологических особенностей и уровня развития способностей младших школьников в организации творческой деятельности.

4. Приобщение родителей учащихся в процесс развития креативности младших школьников.

Для выявления уровня развития креативности младших школьников нами был использован следующий комплекс диагностических методик: «Тест дивергентного (творческого) мышления» Ф.Вильямса; «Диагностика творческих способностей» Н.В. Шайдуровой; «Диагностика творческого потенциала» Д.С. Рензулли и Р.Х. Хартмана; «Тест креативности» Э. Торренса, адаптированная А.Н. Ворониным; «Опросник Дж. Гилфорда» для анкетирования родителей (законных представителей).

Полученные в ходе констатирующего эксперимента данные свидетельствуют о недостаточном уровне развития креативности у младших школьников и необходимости проведения формирующего этапа.

На основе результатов констатирующего эксперимента нами разработана рабочая программа кружка по внеурочной деятельности «Театральный серпантин» на основе фольклорных произведений для обучающихся 1 класса.

Театр своей многомерностью, своей многоликостью и синтетической природой способен помочь человеку раздвинуть рамки постижения мира, увлечь его добром, желанием делиться своими мыслями, умением слышать других, развиваться, творить и играть.

Большое значение должно придаваться работе над оформлением спектакля, над декорациями и костюмами, музыкальным оформлением. Данная работа ориентирована на развитие воображение, творческой активности младших школьников.

Важной формой занятий являются экскурсии в театр, где дети знакомятся с процессом подготовки спектакля: посещение гримерной, костюмерной, просмотр спектакля. После просмотра спектакля предполагаются следующие виды деятельности: беседы по содержанию и иллюстрирование.

Курс рассчитан на год обучения по 1 часу в неделю, 34 часа в год.

Программа базируется на следующих теоретико-методологических основаниях:

- деятельностный подход к воспитанию и развитию ребёнка средствами театра, где обучающийся выступает в роли актёра, музыканта, художника;

- принцип междисциплинарной интеграции, определяющий взаимосвязь уроков литературы и музыки, литературы и живописи, изобразительного искусства и технологии, вокала и ритмики;

- принцип креативности, предполагающий максимальную ориентацию на творчество ребёнка, на развитие его психофизических ощущений.

Формами проведения занятий выступают: игра, иллюстрирование, мастерская образа, мастерская костюма, декораций, инсценирование прочитанного произведения, постановка спектакля, посещение спектакля, работа в малых группах, актёрский тренинг, экскурсия, выступление.

Изучение данного курса позволит детям получить общее представление о театре, овладеть азами актёрского мастерства, получить опыт зрительской культуры, получить опыт выступать в роли режиссёра, декоратора, художника - оформителя, актёра, научиться выражать свои впечатления в форме рисунка.

В процессе импровизации особенно важны стадии: озарения, мгновенного осмысления, публичного воплощения, осмысления. Участники должны создавать ситуации, диктуя дальнейшие действия и события по сюжету. Дети должны быть привлечены к участию в конкурсах, викторинах, инсценировках и других формах интеллектуальных и творческих соревнований.

Для привлечения родителей к процессу развития креативности младших школьников в программу включены беседы и лекции, встречи, на которых планируется обсуждение особенностей развития креативности, творческого мышления младших школьников.

Итак, креативность является интегративным, динамическим образованием, включающим когнитивный, эмоциональный, мотивационно-потребностный и деятельностный компоненты, формирующееся на основе творческих задатков и определяющее успешность выполнения любой деятельности, носящей творческий характер.

Выявленный комплекс психолого- педагогических условий, реализованный в авторской программе, выражающийся во включении обучающихся в синтетическую природу театральной деятельности на основе фольклорных произведений, систематическое выполнение обучающимися младшего школьного возраста творческих заданий в процессе реализуемой учебно-воспитательной деятельности, учёт психофизиологических особенностей и уровня развития способностей младших школьников в организации творческой деятельности, приобщение родителей учащихся к процессу развития обучающихся будет эффективным в развитии креативности младших школьников.

Список литературы:

1. Федеральный закон от 29.12.2012 N 273-ФЗ (ред. от 04.08.2023) «Об образовании в Российской Федерации» – URL: <https://fgos.ru/fgos/fgos-noo/> (дата обращения 09.04.2024).
2. Чернецкая Н.И. Особенности развития творческого мышления в младшем школьном и подростковом возрасте [Текст] // Научно-методический электронный журнал «Концепт», №8 (Август). 2012. – 56–60 с.– Режим доступа: <http://e-koncept.ru> (дата обращения 09.04.2024).
3. Torrance E.P. Rewarding creative behavior – Prentice Hall, 1965.

ПСИХОЛОГО-ПЕДАГОГИЧЕСКИЕ УСЛОВИЯ РАЗВИТИЯ КОММУНИКАТИВНЫХ КОМПЕТЕНЦИЙ У МЛАДШИХ ШКОЛЬНИКОВ

*Ревва Владислав Николаевич
Адыгейский государственный университет, г. Майкоп
Научный руководитель: Богус М.Б., д.п.н., профессор
Адыгейский государственный университет, г. Майкоп*

Актуальность исследования. Образование в России характеризуется кардинальными изменениями в представлении о целях образования и путях их реализации. От признания знаний, умений и навыков как основных итогов образования произошёл переход к пониманию обучения как процесса формирования личности ученика, отвечающего запросам современного информационного общества, инициативного и компетентного гражданина России. Следовательно, основной целью и результатом образования является формирование всесторонне развитой личности учащегося за счёт усвоения универсальных учебных действий.

Особое место в формировании всесторонне развитой личности учащегося и, тем самым, обеспечение его успешности в будущем занимают коммуникативные компетенции. Данный факт объясняется тем, что современное общество испытывает потребность в людях, способных выстраивать эффективное взаимодействие с другими людьми, способных занять активную позицию в организации своей и совместной деятельности, продуктивно содействовать решению конфликтов на основе учёта интересов и позиций всех участников взаимодействия.

Сформированность коммуникативных компетенций является обязательным требованием к результатам освоения основной образовательной программы начального общего образования, которые определяет Федеральный государственный образовательный стандарт [1] и является одной из главных задач, сформулированных в Федеральном законе «Об образовании в Российской Федерации» [2].

Актуальность формирования коммуникативных компетенций у младших школьников обусловила выбор темы курсовой работы - «Психолого-педагогические условия развития коммуникативных компетенций у младших школьников».

В педагогике и психологии разработаны теоретические аспекты развития коммуникативных компетенций у младших школьников в разных видах деятельности. Теоретические основы формирования психологии общения представлены в работах Л.С. Выготского, И.А. Зимней, А.А. Леонтьева, М.И. Лисиной, С.Л. Рубинштейна, Д.Б. Эльконина, и др. Данные исследователи отмечают, что сформированность коммуникативных умений у младших школьников во многом определяет их личностное развитие, поведение и успешность в жизни.

В педагогике вопросы развития коммуникативных компетенций рассматривали такие исследователи, как Г.В.Бурменская, И.А.Гришанова, А.В.Мудрик, Г.А.Цукерман и др. Данные авторы отмечают, что сформированность коммуникативных компетенций оказывает влияние на учебную деятельность младшего школьника и является одним из главных результатов современного образования, определяя успешность младшего школьника в повседневной и будущей жизни.

Анализ научно-методической, учебной литературы и результатов психолого-педагогических исследований позволил выявить противоречие между необходимостью развития коммуникативных компетенций в начальной школе и недостаточной разработанностью психолого-педагогических условий развития коммуникативных компетенций у младших школьников.

Выявленное противоречие обусловило проблему исследования: каковы психолого-педагогические условия развития коммуникативных компетенций у младших школьников?

Цель исследования: выявить психолого-педагогические условия развития коммуникативных компетенций у младших школьников.

В соответствии с целью исследования были выдвинуты следующие задачи:

1. Обобщить теоретические основы развития коммуникативных компетенций у младших школьников.
2. Выявить комплекс психолого-педагогических условий развития коммуникативных компетенций у младших школьников.
3. Разработать программу развития коммуникативных компетенций у младших школьников.

Проведённый анализ научной литературы, результатов психолого-педагогических исследований позволил нам выявить комплекс психолого-педагогических исследований, выражающийся во включении в образовательный процесс технологии проблемно-диалогического обучения, использовании интегративного принципа, при котором формирование коммуникативных компетенций происходит без отрыва от предметного содержания школьной программы, обеспечении ситуации сотрудничества со сверстниками и взрослыми.

Для выявления уровня сформированности коммуникативных компетенций младших школьников использовались следующие методики: «Оценка сформированности уровня общительности» В.Ф.Ряховского, «Узор под диктовку» Г.А.Цукермана, диагностика коммуникативных умений Л. Михельсон.

Результаты констатирующего среза свидетельствуют о том, что у обучающихся сформированы отдельные коммуникативные компетенции, так большинство учащихся стремятся к сотрудничеству, способны организовать взаимодействие для достижения общей цели. Но недостаточно развиты такие компоненты коммуникативных компетенций, как использование коммуникативно-речевых средств при организации совместной деятельности, отмечаются трудности в построении активного диалога с взаимопомощью и контролем по ходу выполнения учебной задачи, также у учащихся выявлены сложности в принятии различных точек зрения собеседника.

С целью развития коммуникативных компетенций у младших школьников нами

разработана авторская программа «Страна чудес», предполагающая воплощение в учебно-воспитательный процесс начальной школы разработанного комплекса психолого-педагогических условий.

Программа разработана для развития коммуникативных компетенций у обучающихся 2 класса, охватывающая урочную и внеурочную деятельность.

Программа ориентирована на организацию работы по следующим направлениям:

- психолого-педагогическое;
- социально-психологическое;
- дидактическое.

Психолого-педагогическое направление предполагает составление заданий, учитывающих исходный уровень развития коммуникативных компетенций у учащихся 2 класса; включение заданий, составленных с учётом интересов младших школьников, включение игровых моментов в задания, что приводит к повышению учебной мотивации; составление заданий оптимального уровня сложности, так как сложные задания ведут к снижению учебной мотивации, лёгкие - не способствуют развитию младшего школьника; использование частой смены деятельности, включая двигательную активность, для снижения утомляемости учащихся 2 класса.

Социально-психологическое направление ориентировано на сближение коллектива, снятие преград в общении со сверстниками и взрослыми. В соответствии с содержанием данного направления в программу включены игры, упражнения, тренинги, семинары, классные часы, беседы.

Дидактическое направление представлено двумя образовательными технологиями, применяемыми на уроках литературного чтения и русского языка.

Данная программа содержит три блока: «Организация учебной деятельности», «Организация внеурочной деятельности» и «Организация работы с родителями».

Организация учебной деятельности включает в себя три направления, соответствующих группам коммуникативных компетенций: коммуникация как взаимодействие, коммуникация как кооперация, коммуникация как условие интериоризации (выделять и отображать в речи существенные ориентиры действия, а также передавать их партнёру).

Каждая технология оказывает преимущественное влияние на развитие определённой группы коммуникативных компетенций (коммуникация как взаимодействие, коммуникация как кооперация, коммуникация как условие интериоризации), но также способствуют развитию и отдельных компетенций, входящих в другие группы.

Итак, формирование коммуникативных компетенций младших школьников является комплексным процессом взаимодействия педагога и обучающихся начальной школы в учебных ситуациях продуктивного сотрудничества, обеспечивающих ценностно - смысловую ориентацию обучающихся, организацию ими своей учебной деятельности, личностное развитие, сформированность предметных учебных действий. Включение в образовательный процесс технологии проблемно-диалогического обучения, использование интегративного принципа, при котором формирование коммуникативных компетенций происходит без отрыва от предметного содержания школьной программы, обеспечение ситуации сотрудничества со сверстниками и взрослыми, как комплекс психолого-педагогических условий, будет эффективен в формировании коммуникативных компетенций в начальной школе.

Список литературы:

1. Федеральный государственный образовательный стандарт основного общего образования. Утвержден Приказом Министерства образования и науки Российской Федерации от 6 октября 2009 г. № 373 – URL: <https://fgos.ru/fgos/fgos-noo/> (дата обращения 09.04.2024).

2. Федеральный закон "Об образовании в Российской Федерации" от 29.12.2012 N 273-ФЗ/ – URL: <https://docs.cntd.ru/document/902389617> (дата обращения 09.04.2024).

ПСИХОЛОГО-ПЕДАГОГИЧЕСКИЕ УСЛОВИЯ АДАПТАЦИИ ДЕТЕЙ 6-7 ЛЕТ

К ОБРАЗОВАТЕЛЬНОМУ ПРОЦЕССУ В НАЧАЛЬНОЙ ШКОЛЕ.

*Солянова Мария Николаевна
Адыгейский государственный университет, г. Майкоп
Научный руководитель: Казиева З.М. к.п.н., доцент
Адыгейский государственный университет, г. Майкоп*

При поступлении в школу жизнь ребенка значительно изменяется, ведущей деятельностью становится учебная деятельность, возрастают психофизиологические нагрузки, от ребенка требуется организованность, ответственность, произвольность поведения. Коренным образом изменяется и статус ребенка в социуме, он становится школьником, а это значит, что появляются новые обязанности и то, что естественно было для дошкольника, не всегда подходит первокласснику, например, непосредственное выражение эмоций, свободное передвижение во время занятий, от ребенка ожидается выполнение заданий учителя, соблюдение правил поведения на уроке и др. Такие перемены не всем детям даются легко, зачастую возникают трудности в адаптации к коллективу сверстников, новому режиму и школьному образу жизни, усвоении правил, взаимоотношениях с учителем, учебной деятельности. Для того, чтобы адаптация к школьному обучению прошла без сложностей, важно, чтобы дети были социализированы, физиологически зрелыми, интеллектуально и эмоционально развитыми.

Исследованиями адаптации детей занимались О.А. Белобрыкина, Г.С. Голошумова, А.В. Запорожец, В.Е. Каган, Г.Г. Кравцов, Н.П. Лусканова, Г.Л. Репина, В.И. Слободчиков, В.А. Слостенин и др. Они выявили, что трудности адаптации к школе приводят к возникновению у младших школьников тревожности, нарушений поведения, общения, психосоматических заболеваний. Л.И. Божович, М.Е. Зеленова, Я.Л. Коломинский, Т.В. Костяк, Н.А. Шкуричева определили факторы, при которых ребенок быстрее адаптируется к школе.

Цель исследования: определить психолого-педагогические условия адаптации детей 6-7 лет к образовательному процессу в начальной школе.

Задачи исследования:

- определить понятие и особенности адаптации детей к образовательному процессу в начальной школе;
- выявить психолого-педагогические условия адаптации детей к образовательному процессу в начальной школе;
- изучить особенности уровня адаптации первоклассников к обучению в школе;
- разработать и апробировать развивающую программу, направленную на повышение уровня адаптации к школе у первоклассников.

Понятие «Адаптация» в современной научной литературе определяется как результат и процесс активного приспособления субъекта к новым условиям жизни. Адаптацию относят в основном к периодам кардинальной смены деятельности индивида и его социального окружения. Младший школьный возраст именуют вершиной детства, в котором происходит смена образа и стиля жизни, меняются интересы и ценности. Вступление ребенка в школу неотъемлемо с необходимостью адаптации к изменившимся условиям внешней среды.

Л.С. Выготский, выделяет следующие «виды адаптации»:

- Физиологическая (работа всех систем организма);
- Биологическая (перемены в работе органов, повреждение обмена веществ в зависимости от силы воздействия);
- Психологическая (адаптация индивида к условиям, задачам на уровне психических функций);
- Социально-психологическая (приспособление к существованию в новом коллективе детей)».

На основе анализа научной литературы нами были выделены психолого-

педагогические условия успешной адаптации младших школьников: применение игровых методов для усвоения правил школьной жизни, обязанностей ученика; поддержание позитивного эмоционального состояния детей в образовательном процессе; развитие навыков общения со сверстниками и учителем; развитие познавательного интереса и навыков учебной деятельности.

Экспериментальной базой исследования является МБОУ ООШ №32 им. И.С.Исакова х.Островская щель Муниципального образования Туапсинский район.

Педагогический эксперимент проходил в три этапа: констатирующий, формирующий и контрольный. На констатирующем этапе осуществлялась диагностика адаптации к школе детей младшего школьного возраста.

Для диагностики особенности уровня адаптации первоклассников были использованы следующие методики:

1. Методика для диагностики учебной мотивации школьников (М.Р. Гинзбург).
2. Методика «Лесенка» (В.Г. Щур).
3. Проективная методика «Графический диктант» (Д.Б. Эльконин).
4. Проективная методика для диагностики школьной тревожности (А.М. Прихожан).

Результаты констатирующего эксперимента выявили проблему адаптации учащихся первых классов к процессу обучения, а также позволили выделить группу учащихся (40% от всей выборки) с низким уровнем адаптации к процессу обучения в школе, которые составили экспериментальную группу. С учетом индивидуально-психологических особенностей учащихся и выявленных показателей дезадаптации была разработана и апробирована программа занятий, направленная на повышение уровня адаптации к школе у первоклассников.

На формирующем этапе исследования нами была разработана и реализована программа. «Чему учат в школе», направленная на создание психолого-педагогических условий, обеспечивающих благоприятное течение адаптации первоклассников к школьному обучению. Данная программа ориентирована на развитие у первоклассников учебной мотивации, уверенности в себе и своих учебных возможностях, снижение школьной тревожности и снятия эмоционального напряжения, повышение коммуникативной культуры. В каждое занятие включены развивающие упражнения и игры, направленные на развитие познавательных психических процессов (памяти, внимания, мышления, воображения), работа со сказкой, рисование, консультирование родителей. Количество занятий – 1 раз в неделю. Продолжительность занятия – 35 мин, для предупреждения переутомления и сохранения оптимального уровня работоспособности первоклассника. Реализация программы проходила на занятиях и во внеурочное время.

Каждое занятие состоит из пяти частей: 1. Организационная часть. Приветствие, представление домашнего задания. На данном этапе педагог приветствует группу, предлагает участникам представить группе выполненное домашнее задание.

2. Разминка. Включает в себя упражнения, способствующие активизации участников группы, созданию непринужденной, доброжелательной атмосферы, повышению сплоченности.

3. Основная часть занятия. Эта часть включает в себя лекции, игры, упражнения, задания, помогающие понять и усвоить главную тему занятия.

4. Рефлексия занятия (подведение итогов). В конце каждого упражнения предполагается рефлексия. Участникам предлагается поделиться своими чувствами, впечатлениями, мнениями, поговорить о своем настроении.

5. Заключительная часть, прощание. Эта часть включает в себя рассказ о домашнем задании. Участникам предлагается поделиться своими мыслями о пройденном занятии, высказать благодарности кому-либо из участников группы.

После проделанной работы на контрольном этапе исследования, нами было проведено повторное диагностическое исследование адаптации детей младшего школьного возраста к обучению в школе, по тем же методикам. Результаты исследования показали, что после

формирующего эксперимента положительная динамика адаптации к обучению в школе в экспериментальной группе стала выше, чем в контрольной группе. Это значит, что представленные материалы формирующего эксперимента наглядно подтверждают предположение о том, что созданные психолого-педагогические условия, оказывают положительное влияние на адаптацию у детей младшего школьного возраста к обучению в школе.

Список литературы:

1. Ворончихина Г.Ф. Проблемы адаптации первоклассников к образовательному процессу // Молодой ученый. - 2020. - № 45 (335). - С. 233-235. - URL: <https://moluch.ru/archive/335/74551/> (дата обращения: 05.04.2024).
2. Галушко И.Г., Микерова Г.Г., Чебелко А.Г. Успешная адаптация первоклассников к обучению в школе как следствие взаимодействия учителя и родителей // Научно-методический электронный журнал «Концепт». - 2017. - Т. 34. - С. 47-54. - URL: <http://e-koncept.ru/2017/771149.htm>.
3. Лысенко А. Психологическая адаптация первоклассников к школе // Учитель. - 2016. - № 4. - С. 22-24.
4. Нижегородцева Н.В., Шадриков В.Д. Психолого-педагогическая готовность ребенка к школе: пособие для практических психологов, педагогов и родителей. - М.: Владос, 2016. - 256 с.

ПСИХОЛОГО-ПЕДАГОГИЧЕСКИЕ ПРИЧИНЫ НЕУСПЕВАЕМОСТИ МЛАДШИХ ШКОЛЬНИКОВ И ПУТИ ИХ ПРЕОДОЛЕНИЯ

*Хаткова Самира Мухарбиевна
Адыгейский государственный университет, г. Майкоп
Научный руководитель: Богус М.Б., д.п.н., профессор
Адыгейский государственный университет, г. Майкоп*

Актуальность исследования. Одной из актуальных проблем современной системы образования выступает неуспеваемость детей в начальной школе. Данная проблема актуальна не только для педагогов и родителей, но и самих младших школьников.

Обучение в младших классах закладывает фундамент системы знаний, умений и навыков, пополняющихся и совершенствующихся в последующем. Отсутствие данного фундамента негативно сказывается на процессе обучения. В этой связи встает вопрос о психолого-педагогической коррекции с неуспевающими детьми, учащимися начальной школы [2].

Современные психолого-педагогические исследования показывают, что проблемы в обучении свойственны для 15%-40% учеников начальной школы [3]. По мнению авторов, академическая неуспеваемость является следствием ряда неблагоприятных факторов (педагогических, психологических, социальных, биопсихологических и пр.). Данный феномен закономерно связан с индивидуальными особенностями и условиями развития школьников.

Неуспевающие школьники часто переживают из-за неудач в учёбе, в результате у них формируется неуверенность в собственных способностях, что нередко приводит к стремлению проявить себя как личность, которая добивается всего через конфликты или асоциальное поведение. Такой ребёнок начинает прогуливать школу, мешает другим ученикам работать на уроках, у него пропадает желание учиться. Если вовремя не заметить данную ситуацию, и не оказать помощь ребёнку, то это может привести к необратимым изменениям в личности школьника. В конечном итоге обернётся нарушениями дисциплины, пополнением рядов «трудных» подростков, прогулами и уходом из школы и пр. Предупреждение неуспеваемости состоит в том, чтобы вовремя устранить отдельное отставание и создать условия для полноценного развития личности школьника.

Несмотря на актуальность и важность решения, проблема неуспеваемости сегодня не получила должного изучения. В этой связи исследование психолого-педагогических причин неуспеваемости младших школьников и путей их преодоления выступает важным направлением и явлением педагогической действительности.

Степень разработанности проблемы. Значительный вклад в исследование проблемы неуспеваемости в отечественной психолого-педагогической литературе внесли О.С. Алексеева, Э.А. Голубева, А.М. Двойнин, В.Н. Дружинин, С.А. Изюмова, Ю.А. Курдукова, С.Б. Малых, В.И. Моросанова, И.Е. Ржанова, Е.С. Троицкая, Т.Н. Тихомирова, Э.К. Хуснутдинова, Е.И. Щепланова и др. Проблема академической неуспешности учеников образовательной школы рассматривалась в трудах Т.Л. Клячко, Н.С. Подходовой, В.Г. Сулова, Е.А. Семионовой, Г.С. Токаревой и др.

Причины школьной неуспеваемости анализировались О.С. Алексеевой, Ю.А. Бурдуковой, Э.А. Голубевой, А.М. Двойниным, В.Н. Дружининым, С.А. Изюмовой, С.Б. Малых, В.И. Моросановой, И.Е. Ржановой, Е.С. Троицкой, Т.Н. Тихомировой, Э.К. Хуснутдиновой, Е.И. Щеплановой и др.

Актуальность исследования определяется **противоречием** между недостаточной исследованностью проблемы неуспеваемости младших школьников и путей её преодоления и имеющимся социальным запросом общества в любознательных, активно познающих мир учащихся.

Таким образом, анализ научной литературы и практический опыт по исследуемой проблеме позволил сформулировать **проблему исследования:** каковы психолого-педагогические причины неуспеваемости младших школьников и пути их преодоления?

Выявленная проблема обусловила выбор **темы исследования:** «Психолого-педагогические причины неуспеваемости младших школьников и пути их преодоления».

Объект исследования: образовательный процесс в начальной школе.

Предмет исследования: психолого-педагогические причины неуспеваемости младших школьников и пути их преодоления.

Цель исследования: выявить психолого-педагогические причины неуспеваемости младших школьников и пути их преодоления.

В соответствии с целью исследования были выдвинуты следующие **задачи:**

1. Изучить теоретические основы проблемы неуспеваемости младших школьников.
2. Обосновать психолого-педагогические причины неуспеваемости младших школьников.
3. Разработать рекомендации по психолого-педагогической коррекции неуспеваемости младших школьников.

В ходе исследования были применены следующие **методы исследования:**

- теоретические (анализ, синтез, обобщение и систематизация данных по изучаемой проблеме, библиографирование);
- эмпирические (наблюдение, беседа, констатирующий эксперимент);
- методы математической обработки данных (математически, статистические).

Для реализации цели и задач исследования нами был проведён констатирующий эксперимент. Опытной-экспериментальной базой исследования выступил МБОУ «Лицей № 34». Выборку составили учащиеся 1 класса в возрасте 7-8 лет. Всего в исследовании приняли участие 22 человека.

В качестве диагностического инструментария нами использовался комплекс следующих методик:

- «Познавательная активность младшего школьника» (А.А. Горчинская);
- «Познавательная самостоятельность младшего школьника» (А.А. Горчинская);
- «Последовательность событий» (А.Н. Бернштейн).

Результаты проведённой нами диагностики показали, что в группе обследованных младших школьников 13% (3 человека) имеют высокий (сильно выраженный) уровень познавательной активности. Это проявляется в любознательности учащихся (задают в течение

урока много вопросов по изучаемой теме, стремятся к самостоятельному открытию новых знаний), социально активны, общительны (активно вступают в диалог, поддерживают разговор, достаточно эрудированы), для них важна эмоциональная оценка учителя на происходящие различные события в жизни класса и школы. В группу со средним уровнем развитости познавательной активности вошли 68% (15 человек) младших школьников. Данные учащиеся недостаточно любознательны, в отличие от своих одноклассников из предыдущей группы, не особо сконцентрированы на деятельности класса, более замкнуты. Учащиеся с низким (слабо выраженным) уровнем познавательной активности (19% (4 человека)) характеризуются тем, что они постоянно отвлекаются на уроках, практически не задают вопросов, замкнуты, не нуждаются в эмоциональной оценке и эмоциональном отклике, не проявляют познавательной активности в отношении новых знаний, слабо интересуются жизнью класса.

Методика «Познавательная самостоятельность младшего школьника» (А.А. Горчинской) направлена на выявление степени выраженности у младших школьников познавательной самостоятельности. По итогам тестирования были получены следующие результаты. Высокий уровень самостоятельности выявлен у 33% (7 человек) учащихся. Для данных учащихся характерен повышенный интерес к деятельности, проявление инициативы и самостоятельности в плане постановки задач и выбора способа достижения задуманного, сконцентрированность на деятельности, обращение к дополнительной литературе в случае необходимости при подготовке к занятиям. Средний (умеренный) уровень самостоятельности присущ 50% (11 человек) учащихся. Данную группу испытуемых отличает достаточно слабая сконцентрированность на деятельности класса, умеренное проявление инициативы, эпизодическое (только по требованию учителя) обращение к дополнительной литературе. Низкий (слабый) уровень свойственен 17% (4 человека) младших школьников. Они не сконцентрированы на учебном процессе, не обращаются за дополнительной литературой.

Тест «Последовательность событий» (А.Н. Бернштейн) направлен на исследование развития логического мышления, способности к обобщению. Проведенное тестирование среди младших школьников показало, что высокий уровень логического мышления диагностирован у 13% (3 человек). Данные дети блестяще справились с тестовым заданием: смогли самостоятельно проследить последовательность в картинках и составить логический рассказ. Средний уровень выявлен у 70% (15 человек). Данные учащиеся смогли правильно определить последовательность в картинках, но не справились с составлением рассказа или же составили только с помощью наводящих вопросов. Низкий уровень развития логического мышления зафиксирован у 17% (4 человека) обследованных. Данные респонденты не смогли выявить последовательность в картинках и составить рассказ.

Полученные в ходе констатирующего эксперимента данные, свидетельствуют о сформированности познавательных процессов и мыслительных операций на среднем уровне. Установлено, что умеренная степень выраженности диагностируемых показателей (познавательной активности, самостоятельности, логического мышления) в среднем характерна для 50% учащихся младшей школы, высокая степень — менее, чем для 20% учащихся, слабая степень выраженности — более, чем для 30% младших школьников. Наиболее развитыми у учеников являются операции, связанные с анализом и обобщением, наименее — со сравнением и классификацией.

На наш взгляд, психолого-педагогическая профилактика и коррекция неуспеваемости младших школьников — совместный результат деятельности всего педагогического коллектива и родителей. Необходимо создать такие условия на занятиях, чтобы дети поверили в свои силы, а также смогли реально оценить собственные возможности. Важно создать обстановку доверия, взаимопомощи, состояния эмоционального комфорта для каждого ученика в классе.

Таким образом, проведенное исследование подтвердило необходимость организации работы по психолого-педагогической коррекции неуспеваемости младших школьников,

направленной на повышение познавательной активности, самостоятельности и навыков логического мышления младших школьников.

Список литературы:

1. Абрамова Г. С. Психология развития и возрастная психология. – Москва : Прометей, 2022. – 706 с.
2. Дувалина О. Н. Причины неуспеваемости учащихся младших классов // Colloquium-journal. – 2019. – № 8-4 (32). – С. 73-75.
3. Тишкина Т. Н. Взаимосвязь межличностного общения и успешности в обучении в младшей школе // Гуманитарное пространство. – 2019. - № 3. – С. 387-393.

ПЕДАГОГИЧЕСКИЕ УСЛОВИЯ РАЗВИТИЯ ТВОРЧЕСКОЙ АКТИВНОСТИ МЛАДШИХ ШКОЛЬНИКОВ В ПРОЦЕССЕ ХУДОЖЕСТВЕННОГО КОНСТРУИРОВАНИЯ

Хемчян А.К.

*Адыгейский государственный университет, г. Майкоп
Научный руководитель: Хамукова Б.Х., к. п. н., доцент
Адыгейский государственный университет, г. Майкоп*

Актуальность исследования. Динамические процессы преобразований во всех сферах жизни нашего общества требуют от современного человека способности гибко реагировать на изменения, происходящие в социуме, переносить имеющиеся знания, умения, навыки в другие виды деятельности, быстро включаться в решение трудных задач, находя неординарные, нестандартные выходы из сложных ситуаций, самостоятельно реализуя их, ответственно относиться к конечному результату. Все это ставит перед современной школой задачу воспитания человека высокой творческой культуры, способного к активному образу жизни. Обращение к проблеме становления и развития творческой активности составляет значимый аспект процесса образования любого возраста, но особую актуальность оно обретает для учащихся начальной школы, так как одной из возрастных особенностей младших школьников является их возрастающая активность в отношении с окружающим миром. В связи с этим возникает необходимость осуществления исследований, направленных на определение педагогических условий, содержания и приемов работы, которые позволят наиболее эффективно развивать творческую активность детей младшего школьного возраста. Развитие творческой активности младших школьников возможно на любом общеобразовательном предмете, но наилучшим образом этому способствует практическая творческая деятельность и особенно уроки «Технология», на которых лучше всего удастся непосредственно реализовать задуманное, творить и видеть конечный продукт.

Проблемам формирования творческой активности уделяли серьезное внимание в своих исследованиях: П.Н. Андрианов, П.Р. Атутов, А.В. Бакушинский, С.Я. Батышев, Д.Б. Богоявленская, А.В. Брушлинский, О.М. Дьяченко, А.М. Матюшкин, А.В. Мудрик, Я. А. Пономарев и др. и выделяли одну из форм трудового обучения - художественное конструирование - дающую возможность развить творческую активность младшего школьника, придумывая образы и на их основе создавая изделия, не столько отображающие их структуру, сколько выражающие свое отношение к ним, передающие их характер, используя цвет, фактуру, форму.

Цель исследования состоит в разработке методической системы, направленной на развитие творческой активности в процессе художественного конструирования и выявлении педагогических условий его эффективного функционирования.

В соответствии целью исследования определены следующие **задачи**:

выявить особенности развития творческой активности детей младшего школьного возраста в процессе художественного конструирования;

раскрыть критериальную характеристику развития у младших школьников творческой активности;

определить и экспериментально проверить педагогические условия развития творческой активности младших школьников в процессе художественного конструирования;

В свете изученной научной, учебной и методической литературы, опираясь на основные методы развития творческой активности младших школьников, а также на накопленный опыт педагогов, разработаны критерии развития творческой активности младших школьников в процессе художественного конструирования: содержательный, мотивационный, практический. На основе перечисленных критериев, с учетом индивидуальных особенностей учащегося и творческой активности учителя нами были разработаны педагогические условия развития творческой активности младших школьников в процессе художественного конструирования и методическая система, направленная на реализацию этих условий.

Анализ современных учебных программ показал, что в практике работы в школе имеет место недооценка возможностей художественно-конструкторской деятельности в роли развития творческой активности младших школьников. В связи с этим был проведен констатирующий и формирующий эксперименты, в ходе которых был установлен уровень развития творческой активности учащихся 1-х класса и проведен курс занятий по художественному конструированию.

В процессе формирующего эксперимента изучалась творческая деятельность учащихся 1-х классов в МБОУ «СШ№ 7» г. Майкопа на уроках художественного конструирования. В эксперименте принимали участие параллельные классы 1 «А» и 1 «Б». В контрольном (1 «Б») классе обучение строилось с использованием традиционных методик. В экспериментальном (1 «А») - мы использовали свою систему методов, позволяющих, на наш взгляд, наиболее эффективно формировать художественно-конструкторские знания, умения и навыки и развивать творческую активность младших школьников.

Известно, что при наличии побуждающего мотива действия учащиеся становятся более динамичными и последовательными. Методами обеспечения мотивации являются: использование личного примера творческого подхода к решению проблем; обогащение окружающей ребенка среды самыми разнообразными новыми для него предметами и стимулами с целью развития его любознательности; поощрение высказывания оригинальных идей; обеспечение благоприятной атмосферы; формирование устойчивого интереса к учению. В ходе формирующего эксперимента мы меняли вид общения: коллективный, групповой, индивидуальный; постоянно менялся вид работ (через 1-4 урока): с бумагой, пластилином, природными материалами, конструктором и др; Поскольку нами были разработаны все уроки для начальной школы по трудовому обучению, основанные на разработанной нами методической системе, содержании и структуре процесса художественного конструирования, то важным компонентом каждого урока являлся этап, который мы назвали «беседа, направленная на активизацию мыслительной деятельности». Такая беседа подразумевала под собой постановку творческой задачи, имеющую непосредственное отношение к теме данного урока.

Содержание обучения в нашей методической системе направлено не только обучение основных знаний, умений и навыков конструкторской деятельности, но и интеграция обучения. Учащимся легче опираться при получении новых знаний на опыт, приобретенный на других предметах: математике, чтении, и т.д. Также важно учитывать роль и обратной связи. Используя разнообразный материал, опираясь на интеграцию и дифференциацию обучения, появляется возможность в доступной форме знакомить детей с некоторыми законами физики, химии, закладывая основы черчения.

На заключительном этапе формирующего эксперимента также, как и в процессе проведения констатирующего эксперимента были выявлены уровни развития творческой активности младших школьников в процессе художественного конструирования. Качественное сравнение, полученное в итоге срезовых данных, свидетельствует об изменении в уровнях сформированности готовности учащихся к активной творческой деятельности в процессе художественного конструирования. Проведенный анализ полученных результатов показал, что выдвинутая гипотеза нашла свое подтверждение, задачи научного поиска решены, цель исследования достигнута.

Список литературы:

1. Неретина, Т.Г. Методика преподавания уроков технологии в начальной школе : учебное пособие / Т.Г. Неретина. - Москва; Берлин: Директ-Медиа, 2020. - 129 с.
2. Скворцова, М. А. Организация самостоятельной работы бакалавров по дисциплине «Методика преподавания изобразительного искусства и технологий в начальной школе» : учебно-методическое пособие / М. А. Скворцова. - Кострома: КГУ им. Н.А. Некрасова, 2020. - 81 с.
3. Теория и методика обучения технологии с практикумом: учебно-методическое пособие / М. Л. Субочева, Е. А. Вахтомина, И. П. Сапего, И. В. Максимкина. - Москва : Московский педагогический государственный университет (МПГУ), 2018. - 176 с.

ПСИХОЛОГО-ПЕДАГОГИЧЕСКИЕ УСЛОВИЯ РАЗВИТИЯ ЭМОЦИОНАЛЬНО-ВОЛЕВОЙ СФЕРЫ У МЛАДШИХ ШКОЛЬНИКОВ В ПРОЦЕССЕ ПЕРВОНАЧАЛЬНОГО ОБУЧЕНИЯ ПИСЬМУ

Шумейко Е.А.

*Адыгейский государственный университет, г. Майкоп
Научный руководитель: Богус. М.Б., д. п. н., профессор
Адыгейский государственный университет, г. Майкоп*

Недостаточная концентрация внимания, слабая мотивация и недоразвитие волевых качеств могут существенно затруднить процесс освоения навыка письма. Эффективные психолого-педагогические условия необходимы для создания стимулов, укрепления внимания и формирования у детей необходимой волевой устойчивости в период первых школьных лет.

Волевые качества представляют собой психологические характеристики личности, ответственные за способность управлять своим поведением, справляться с трудностями и достигать поставленных целей, играющие ключевую роль в успешном обучении. Благодаря им младшие школьники (6-7 - 9-10 лет) успешно удерживают внимание, т.к. для формирования навыка письма необходимо длительное сосредоточение, а также сила воли, чтобы не отвлекаться на всевозможные факторы; преодолевают трудности, такие, как неудачи при попытках написать буквы или слова. Устойчивость к трудностям и решимость помогают детям не отчаиваться; самодисциплина помогает детям придерживаться установленных правил и регулярно заниматься, что влияет на прогресс развития навыка письма. Таким образом, волевые качества обеспечивают основу для успешного развития навыка письма, способствуя устойчивости, мотивации и систематизации обучения.

В работе Боровиковой Н.А. и других ученых указывается на то, что недостаточное развитие мотивационно-волевой сферы у учащихся младшего школьного возраста негативно сказывается на практике их воспитания и обучения [1]. О повышении количества детей с нарушением письма в образовательной школе отмечается в работе Одиноквой Н.А. и других учёных [3]. Авторы подчеркивают, что трудности с освоением навыка письма могут стать не только препятствием на пути к успешному усвоению школьной программы, но и преградой для полноценного развития личности ученика.

В соответствии с постановлением приказа Минпросвещения России от 31.05.2021 N 286 «Об утверждении федерального государственного образовательного стандарта начального общего образования» (зарегистрировано в Минюсте России 05.07.2021 N 64100), Федеральный государственный образовательный стандарт указывает на то, что «в учебном процессе необходимо соблюдать направленность на индивида, и моделирование окружающего пространства, ориентированного на личностные особенности ребенка» [4], что позволяет продуктивно работать над его эмоциональным развитием. При этом учебный процесс необходимо смоделировать под естественное развитие ребенка, обеспечивая ему психологическое сопровождение и поддержку в процессе самопознания: это познание эмоций как своих, так и окружающих, своего внутреннего мира; проявление этих эмоций на вербальном и невербальном уровнях; умение их контролировать. В данном процессе важным аспектом выступает волевая регуляция, осознание, конструктивное эмоциональное

взаимодействие. Необходимо ориентировать на то, что ребенком должны осознаваться испытываемые эмоции, что позволит ему сохранять самообладание, гармонию и эмоциональную стабильность, умение отрабатывать негативные проявления.

В психолого-педагогических исследованиях отечественных авторов (Выготский Л.С., 1991; Дубровина И.В., 2007) отмечается, что «эмоционально-волевая сфера представляет собой особенности человека, определяющие особенности его эмоций и чувств» [2]. В младшем школьном возрасте эмоционально-волевая сфера отличается следующими характерными чертами: окрашенностью воображения, восприятия, интеллектуальной и физической деятельности эмоциями; откровенностью в выражении переживаний; эмоциональной неустойчивостью; частой сменой настроения; склонностью к коротким и бурным аффектам. Развитие эмоционально-волевой сферы для ребенка имеет большое значение, так как возникновение проблем в психоэмоциональном состоянии ребёнка приводит к тому, что он начинает проявлять агрессию, пассивность, начинает испытывать страх контактов с другими людьми.

Анализ научно-методической, учебной литературы и результатов психолого-педагогических исследований позволил выявить противоречие между необходимостью развития личности учащихся младшего школьного возраста в процессе обучения и недостаточной разработанностью психолого-педагогических условий развития эмоционально-волевой сферы у младших школьников в процессе первоначального обучения письму.

Выявленное противоречие обусловило проблему исследования: каковы психолого-педагогические условия развития эмоционально-волевой сферы у младших школьников в процессе первоначального обучения письму?

Выявленная проблема обусловила выбор темы исследования: «Психолого-педагогические условия развития эмоционально-волевой сферы у младших школьников в процессе первоначального обучения письму».

Цель исследования: выявить психолого-педагогические условия развития эмоционально-волевой сферы у младших школьников в процессе первоначального обучения письму.

В соответствии с целью исследования были выдвинуты следующие задачи:

1. Обобщить теоретические основы развития эмоционально-волевой сферы у младших школьников в процессе первоначального обучения письму.
2. Выявить комплекс психолого-педагогических условий развития эмоционально-волевой сферы у младших школьников в процессе первоначального обучения письму.
3. Разработать рекомендации по развитию эмоционально-волевой сферы у младших школьников в процессе первоначального обучения письму.

С целью выявления уровня сформированности эмоционально-волевой сферы обучающихся нами был проведён констатирующий этап эксперимента. Опытной-экспериментальной базой исследования выступил 1 «В» класс МБОУ «Лицей № 34». В качестве диагностического инструментария нами использовался комплекс следующих методик: «Рисование по точкам» (Венгер.А.П.), «Рисование бабочки» (автор Е.С. Еськина), «Графический диктант» (Д.Б.Эльконина), «Проба на внимание» (П.Я. Гальперин и С.Л. Кабыльницкая).

В результате проведения диагностики по методике «Рисование по точкам» было выявлено, что у обучающихся 1-го класса ориентировка на систему требований развита недостаточно. Срез по методике «Рисование бабочки» позволил установить, что уровень сформированности регулятивных универсальных учебных действий у большинства детей (49%) на среднем и (13%) низком уровнях. Проведённый срез по методике «Графический диктант» (Д.Б.Эльконина) позволил выявить, что на среднем уровне развития произвольности 7 детей (21 %), они испытывают трудности в пространственной ориентировки, наблюдаются ошибки в воспроизведении диктуемого узора, недостаточно развита мелкая моторика (неровность линий). У 14 детей (43%) наблюдается низкий уровень,

характеризующийся плохой ориентированностью в пространстве, плохо развитой мелкой моторикой («дрожащая» линия). Данные дети плохо соблюдают инструкцию взрослого, нуждаются в многократном повторении задания. По методике «Проба на внимание» (П.Я. Гальперин и С.Л. Кабыльницкая) среди учащихся 1-го класса низкий уровень был обнаружен у 7 учащихся (35%), средний уровень развития внимания и самоконтроля был установлен у 9 учащихся (45%), и лишь 4 ученика (20%) показали высокий уровень.

Результаты констатирующего среза свидетельствуют о том, что у младших школьников недостаточно развита эмоционально-волевая сфера. Эмоциональное напряжение, негативные переживания, мышечные зажимы можно снизить, включая различные программы в образовательный процесс.

В учебно-воспитательный процесс рекомендуется включить три блока занятий: 1) ориентированные на развитие эмоционально-волевой регуляции (умение рефлексировать свои эмоции и принимать их), способности выстраивать эмоциональное поведение; 2) ориентированные на развитие способности к самовыражению (способность расставлять приоритеты, границы, выстраивать позитивные эмоциональные отношения с окружающими и с самим собой); 3) ориентированные на взаимоотношения с окружающими (групповая работа, умение взаимодействовать).

Рекомендуется отдать предпочтение групповой работе, так как на этих занятиях происходит работа в окружении, где сразу формируются практические навыки. Можно использовать арт-технологии, игры. Еще одним продуктивным способом в эмоциональном развитии является привлечение родителей в данный процесс.

Занятия по амплификации эмоциональной зрелости у детей можно реализовывать по трём направлениям: «психолог - ребёнок»; «психолог-воспитатель»; «психолог - родители».

Помимо занятий можно включить консультационный блок, где для родителей и педагогов разрабатывается комплекс игр с целью формированию положительных эмоций, вырабатываются рекомендации в регуляции их поведения.

При разработке комплекса занятий рекомендуется использование разнообразных средств и направлений работы, основными составляющими которых является знакомство с эмоциями, осознание собственных эмоциональных переживаний и овладение эмоциональной регуляцией. Следует создать программу адаптации учащихся при переходе из одного класса в следующий и привлечь к ее исполнению всех участников образовательного процесса. Так, накануне нового учебного года целесообразно провести встречу с учителями. При беседе с родителями и учителями нужно обсудить индивидуальные особенности учебной деятельности каждого ребенка, обратить внимание на существующие трудности и особенности в обучении. Психологу необходимо также посещать занятия, чтобы определить характер работы в учебном процессе, отношение учеников как к учебе, так и в группе сверстников. Рекомендуется всю получаемую информацию отображать в картах индивидуального развития, что позволит отслеживать динамику эмоционального развития ребенка и предотвратить возможное возникновение проблем или трудностей в этом направлении. Необходимо развивать у учащихся рефлексивные навыки, умение самоконтроля и адекватной самооценки. Использовать метод взаимной оценки и оценок достижений для построения путей развития. Давать ученикам право выбора, развивать навыки поиска информации и самостоятельного решения задач. Родителям и педагогам следует служить примером для детей и помогать им адаптироваться в обществе. Все вышеуказанное, на наш взгляд, будет способствовать эмоциональному развитию ребенка и благоприятно сказываться на его эмоционально-волевой сфере.

Итак, развитие эмоционально-волевой сферы младших школьников является сложной и многоаспектной проблемой и требует комплексного взаимодействия всех участников образовательного процесса.

Список литературы:

1. Боровкова А. С. Особенности эмоционально-волевой сферы учащихся начальной школы // Молодежная наука: тенденции развития. – 2019. – № 1. – С. 34-38.
2. Выготский Л. С. Вопросы детской психологии – Москва : Юрайт, 2022. – 160 с.
3. Одинокова Н. А. Нарушения готовности к овладению письмом первоклассников общеобразовательной школы и причины трудностей // Вестник Омского государственного педагогического университета. Гуманитарные исследования. – 2023. – № 1 (38). – С. 187-191.
4. Приказ Минпросвещения России от 31.05.2021 N 286 "Об утверждении федерального государственного образовательного стандарта начального общего образования" (Зарегистрировано в Минюсте России 05.07.2021 N 64100).

СЕКЦИЯ АКТУАЛЬНЫХ ПРОБЛЕМ ВОСПИТАНИЯ ДЕТЕЙ ДОШКОЛЬНОГО И МЛАДШЕГО ШКОЛЬНОГО ВОЗРАСТА

СОБЫТИЙНЫЙ ПОДХОД К ОРГАНИЗАЦИИ ВЗАИМОДЕЙСТВИЯ СУБЪЕКТОВ ВОСПИТАТЕЛЬНОГО ПРОСТРАНСТВА

Багирова А.М.

*Адыгейский государственный университет, г. Майкоп
Научный руководитель: Хамукова Б.Х., к. п. н., доцент
Адыгейский государственный университет, г. Майкоп*

На основании теоретико-методологических положений педагогической науки, а также фундаментальных концепций и тенденций в современной образовательной деятельности, определены подходы к исследованию событийного принципа. Их анализ дает возможность раскрыть педагогический потенциал событийности как универсальной образовательной стратегии, которая характеризуется своей исключительностью и уникальностью, что способствует продуктивной деятельности.

Сущностной характеристикой воспитания как культурного процесса, является формирование отношения к событиям окружающего мира, на этом строится развитие индивидуальности школьника. В воспитательном процессе по освоению культурных ценностей формируется его отношение к самому себе.

Любая форма педагогической деятельности имеет цель – развитие отношения к чему-либо. Это отношение выражено в предметном результате для ребенка и в воспитательном для педагога.

Современная культурология рассматривает включение человека в жизнедеятельность как двусторонний процесс: повседневный и событийный.

В современном словаре по культурологии повседневность характеризуется активной деятельностью, отношением человека к жизни, к другим людям, к социуму, к эталонам культуры, стремлением индивида к взаимодействию на различных уровнях существования. Событийный подход представлен как точка зрения и способ работы с проблемами воспитания, в основе которых лежит гуманистическая позиция педагога в организации педагогических событий, готовность к эмпатийному пониманию личности ребенка, конгруэнтное самовыражение самого педагога, уважение к самоопределению ребенка.

Н.Б. Крылова определяет событийность как проживание жизнедеятельности и одновременно новое понимание совместности, приобретение нового видения знакомых явлений, осмысление события с другими людьми [2].

Методологической основой событийного подхода к воспитанию стали идеи М.М. Бахтина о центральном механизме становления социальноличностной зрелости-культурном самоопределении как форме определения себя в мире. В процессе постижения мира, считает М.М. Бахтин, человек несет ответственность за формирование собственного смыслового единства и его реализацию. Человек становится собой, только раскрывая себя в общении с другим, для другого, с помощью другого [1].

Событийность, по мнению О.В. Поправко, отличается способом постижения и завершения бытия, утверждения и выявления его ценности, значимости для человека.

Общность ответственных людей складывается посредством доверительной передачи ответственности. Таких переходов ответственности может быть много. Ответственность мультиплицируется в ответственность. Точно так и в педагогике. Пока учитель просто сообщает ученику некую информацию, никакого дарения, никакой доверительной передачи не происходит [3].

В событийно организованной деятельности внутренняя установка ребенка и взрослого – эмоционально насыщено и интересно прожить ситуацию совместно со значимыми другими или значимым другим, обрести новые жизненные смыслы, доставить радость общения и диалога, а также поделиться, обменяться информацией, оценками, смыслами, материальными вещами-символами.

Основываясь на психологической сущности понятия деятельности, предложенной А.Н. Леонтьевым, Д.Б. Эльконин выделил несколько видов ведущих деятельностей, соответствующих этапам взросления ребенка: непосредственно-эмоциональное общение, предметно-манипулятивная деятельность, игра, учебная деятельность, интимно-личное общение, учебно-профессиональная деятельность.

Способ организации деятельности должен всегда являть содержание, порождать событийность бытия, событийность движения в мире.

Б.Д. Эльконин считает, что выраженность границы и перехода является условием возникновения и создания воспитательных мероприятий, ритуалов и обрядов – форм, в которых строится осознанное и произвольное действие [6].

Если в ходе духовной деятельности результатом будет являться индивидуальная или коллективная мысль, чувство сопричастности и сопереживания, то такое «воспитательное мероприятие» станет событием жизни личности, коллектива.

«Событийная среда – феномен, подвластный педагогическому влиянию Педагогическое господство над событийным окружением заключается в том, что делается педагогическая интерпретация происходящего и, благодаря ей учащийся видит картину ценностных отношений». Н.Е. Щуркова подчеркивает, что главным условием событийного окружения является приобщенность обучающегося к происходящему. В событиях заостряется внимание обучающегося на его собственном «Я»: «Как я отношусь к происшедшему? Как я бы поступил? Какой бы я сделал выбор?» [5].

Мера плодотворного воспитательного воздействия событийного окружения на формирование личности, считает Н.Е. Щуркова, будет различной. Во-первых, потому что событие оказывает свое влияние не прямо, а через призму наследственных данных, заложенных в генотипе. Во-вторых, мера воздействия объекта на субъект равна мере активности субъекта, вступающего в событие – взаимодействие [5].

Событийность в приобщении личности к ценности бытия придает особый характер применяемых педагогом приемов и способов, совокупность которых влечет за собой формирование определенного подхода к воспитанию.

Организация – это целевое объединение людей по заранее определенной структуре, а общность – объединение людей на основе общих ценностей и смыслов. В организацию люди входят, их отношения здесь определяются преимущественно заданным характером совместной деятельности. В общности люди встречаются, нормы, ценности, смыслы общения и взаимодействия привносятся самими участниками общности.

Центральным понятием событийного подхода к воспитанию является педагогическое событие. Педагогическое событие создает условия для совместного проживания всех участников творимого смысла действия, конечным результатом которого становится развивающаяся личность, промежуточным результатом является ее духовное возвышение над повседневностью, зафиксированное в поступках и отношениях к другим людям, к продуктам их культуры.

Событийный подход позволяет сформировать взгляд на воспитательный процесс как на диалектическое единство ярких, запоминающихся событий в жизни воспитанника и повседневности с ее будничными делами. Реализация событийного подхода в жизни образовательного учреждения предполагает организацию эмоционально насыщенного, незабываемого взаимодействия, которое оказывается коллективно и индивидуально значимым и привлекательным [4].

Коллективные дела становятся своеобразными вехами не только в воспитательном процессе образовательного учреждения, но и в жизни Н.Б. Крылова обращает наше внимание на то, что успеха в воспитании добиваются те педагоги, которые строят свою работу и взаимодействие с детьми и родителями на основе принципа событийности в отношениях и в деятельности, избегая тривиальности и каждый раз планируя оригинальный ход организуемой деятельности [2].

Для этого, считает Н.Б. Крылова, надо взять за правило:

- обсуждать, решать и выполнять все сообща, на основе доверительных дружеских отношений и взаимопомощи;
- доброжелательно, с позитивных позиций обсуждать всем вместе события жизни школы и класса, и делать это можно, не сидя за партами, а неформально, например, собравшись в кружок у окна на большой перемене, или после уроков на общей прогулке (можно провести и блиц-опрос);
- жить интересами и потребностями учащихся, разделять их радости, помогать им в решении их проблем (если кто-то из детей об этом просит);
- сообща решать, кому и как помочь, как сделать увлекательным процесс учебы, провести свободное время более интересно, по-новому оформить классную комнату (рекреационную среду);
- вместе планировать и проводить предполагаемые экскурсии, походы, прогулки, виртуальные путешествия;
- рассказывать о том, что каждый узнал интересного и нового;
- вместе издавать (используя компьютерную технику) журнал или газету, распространять их в других сообществах;
- совместно участвовать в творческих проектах (в сообществе их всегда должно быть несколько, в соответствии с доминирующими творческими интересами групп учащихся);
- признавать право каждого на добровольное участие в делах сообщества (группы).

Основными условиями эффективной реализации событийного подхода к воспитанию являются:

- открытость личностно-профессиональной позиции преподавателя по отношению к артефактам культуры;
- владение преподавателем способами неманипулятивного, рефлексивного управления взаимодействием участников группы, профессиональным умением сценирования педагогических ситуаций;
- позитивная психологическая атмосфера в группе, приверженность группы принципам конструктивного общения и взаимодействия;
- возможность творческой деятельности учащегося в контексте явления культуры [2].

Критериями эффективности реализации событийного подхода к воспитанию являются:

- критерии факта (наличие сложившихся традиций в организации педагогических событий, показатели вовлечения в совместную деятельность участников педагогических событий);
- критерии качества (положительная культурная идентификация, динамика ценностных ориентаций, значимость/ценность педагогических событий, показатели профессионально-личностного роста и нравственного самоопределения).

Таким образом, событийный подход к воспитанию предполагает наличие в образовательном процессе ярких, эмоционально насыщенных, запоминающихся, лично и

общественно значимых дел. В целом, событийный подход позволяет сформировать взгляд на образовательный процесс как на диалектическое единство ярких, запоминающихся событий в жизни воспитанника и повседневности с ее будничными делами.

Список литературы:

1. Бахтин, М. Избранное : в 2 т. Т. 1: Автор и герой в эстетическом событии. М. : Центр гуманитарных инициатив, 2020. 544 с.
2. Крылова Н. Б. Реконструкция культурного опыта ребёнка. СПб. : Образовательные проекты, 2018. 195 с.
3. Поправко О. В. Событийный подход как способ организации образовательного процесса в вузе // Современный учитель - взгляд в будущее : сб. науч. ст. Екатеринбург : Изд-во УГПУ, 2022. С. 204-207.
4. Россова Ю. И. Событийный подход - новый взгляд на воспитание // Приоритеты воспитания: историко-культурный поиск и современные практики : материалы Всерос. науч.-практ. конф. (к 90-летию ВГПУ) / под ред. М. В. Шакуровой. Воронеж : ВГПУ, 2021. С. 63-67.
5. Щуркова Н. Е. Педагогика. Воспитательная деятельность педагога : учеб. пособие для вузов. М. : Юрайт, 2023. 319 с.
6. Эльконин Б. Д. Современность культурно-исторической психологии // Теоретическая и экспериментальная психология. 2022. Т. 15, № 3. С. 118-133.

СОДЕРЖАНИЕ ДЕЯТЕЛЬНОСТИ УЧИТЕЛЯ НАЧАЛЬНЫХ КЛАССОВ В ПРОЦЕССЕ ФОРМИРОВАНИЯ МЕТАПРЕДМЕТНЫХ УМЕНИЙ У МЛАДШИХ ШКОЛЬНИКОВ

*Башкатова Анастасия Владимировна
Адыгейский государственный университет, Майкоп
Научный руководитель: Аутлева А.Н., к.п.н., доцент
Адыгейский государственный университет, Майкоп*

Актуальность исследования. ФГОС задают качественно новое представление о том, каким должно быть теперь содержание общего образования и его образовательный результат. В связи с этим меняются не только содержание образовательных программ учреждений и учебных планов, но и представление о критериях профессионального мастерства учителя, целях и методах его работы. ФГОС определяет точное место формам и видам метапредметным знаниям и умениям в содержании и организации образовательной среды школы, что делает обязательной, конкретной и измеримой деятельность учителя начальной школы как полноценного участника образовательного процесса. Работа учителя, становится необходимым элементом системы управления образовательным процессом школы, поскольку результаты его деятельности предполагают оценку качества обучения в школе.

Новый стандарт выделяет в качестве основных образовательных результатов компетенции: предметные, метапредметные и личностные. Технологии формирования и измерения указанных компетенций должны стать основным предметом деятельности учителя начальных классов. В этих условиях необходима перестройка содержания деятельности учителя, но при подготовке будущего учителя. Перестройка должна обеспечить формирование у младшего школьника целостное представление об окружающем мире. Это возможно осуществить в начальной школе, применяя метапредметное обучение, поскольку, во-первых, учителя начальной школы ведут большинство предметов сами и могут перейти к целостному обучению; во-вторых, у детей этого возраста большие потенциальные возможности для интеллектуального развития. Они могут мыслить обобщенно, если этому их учить.

Наряду с этим в образовательной практике используются метапредметные технологии, включенные в предметное преподавание, что преобразует сами учебные предметы и педагогический стиль.

Именно учитель начальных классов как универсальный специалист способен при планировании и организации интегрированных учебных занятий по разным предметам выявить характерные предметные взаимосвязи, определить необходимые средства обучения и развития младших школьников, а также спроектировать идентичные результаты учебной деятельности в нескольких учебных областях.

Подготовка будущего учителя к формированию метапредметных компетенций у младших школьников - важная педагогическая проблема. Суть этой проблемы заключается в необходимости воспитания личности обучающегося, способного формировать у обучающихся младших школьников целостной картины мира через установление междисциплинарных связей. Формирование у младших школьников целостного взгляда на мир обуславливает педагогическую задачу - формирование метапредметных умений у обучающихся начальной школы.

Степень разработанности.

Сущность метапредметного содержания образования отражена в трудах Ю.В. Громыко, Р.Д. Дылгыровой, Е.Ю. Хан, А.В. Хуторского и др. В основу формирования научной концепции исследования положены идеи, связанные с метапредметным подходом в обучении и мыследеятельностной педагогике (Ю.В. Громыко, А.В. Хуторской и др.); работы в области моделирования и разработки структуры метапредметного содержания образования (Ю.В. Науменко, Е.Ю. Хан и др.); работы в области диагностики метапредметных результатов (Е.Ю. Храмова, Р.Г. Чуракова, Л.Е. Шарова и др.). Ряд исследователей (В. А. Болотов, Е. И. Исаев, В. И. Слободчиков), появление новых ценностей в образовании формирует принципиально новые задачи перед профессионально-педагогическим образованием, призванным обеспечить становление новых компетенций современного учителя.

А.В. Хуторский считает, что «Метапредметность» представляет собой не уход от предметов вообще, а выход за границы» [2]. Автор подчеркивает, что общеучебная деятельность проходит на границе с предметной, так как она не зависит от предметов, но может применяться к любому из них. Тогда как метапредметная деятельность связана с предметной деятельностью, находится, как бы в её основе.

Ю. В. Громыко, исходя из основной мировоззренческой модели выдающегося психолога В.В. Давыдова, считает, что «метапредметность» предполагает обучение школьников лежащим над предметами, однако воспроизводимыми и при работе с различным предметным материалом, общим приемам, техникам, схемам, образцам мыслительной деятельности [1]. В связи с этим, к метапредметным умениям Ю.В. Громыко относит усвоенные способы мыслительной деятельности теоретического, критического, творческого характера и способы обработки информации.

Как утверждает Ю.В.Громыко в своих исследованиях, метапредметные умения - это присвоенные способы, надпредметные познавательные умения и навыки. Такие умения лежат в основе мышления как психического процесса, благодаря которому человек отображает существенные признаки и связи предметов и явлений окружающей действительности, постигает закономерности развития окружающего мира, действует целенаправленно и планомерно.

Метапредметные умения выступают как усвоенные способы работы с информацией в процессе учебно-познавательной деятельности: умения аргументировать точку зрения, конструировать информацию; реконструировать информацию и решать проблемы на основе заданных критериев.

Критериями сформированности умения работать с информацией выступает уровень успешности и самостоятельности при выполнении заданий на работу с информацией. Показателем успешности является адекватность используемых терминов и высказываний для обеспечения полноты и точности систематизации отдельных объектов и фактов (описательная функция), рассуждений для обоснования, аргументации, доказательства и опровержения (объяснительная функция) и рассуждений для выражения процедуры получения нового знания и процедур логического вывода (прогностическая функция). Степень

самостоятельности определяется по тому, требуется ли учащемуся помощь со стороны учителя для успешного выполнения задания.

Цель исследования: теоретически обосновать и экспериментально проверить эффективность деятельности учителя начальных по формированию метапредметных умений младших школьников.

Задачи: разработать модель педагогической деятельности учителя начальных классов по формированию метапредметных умений младших школьников и опытно-экспериментально проверить её эффективность.

Методы исследования.

- теоретические — анализ научной литературы по проблеме исследования, анализ результатов опытно-экспериментальной работы, моделирование;
- эмпирические - педагогический эксперимент, педагогическое наблюдение, анкетирование, тестирование, беседа.

Научные результаты. Выводы.

Опытно-экспериментальная работа по оценке метапредметных умений проводилась на базе МБОУ СОШ № 7 г. Майкоп. В качестве респондентов выступали обучающиеся 3А (КГ), 3Б (ЭГ) классов.

Констатирующий этап диагностического обследования младших школьников при помощи методик: «Что такое хорошо и что такое плохо», адаптированная Н.В. Кулешовой; «Выделение существенных признаков»; «Дорога к дому»; «Изучение качества умений учебной деятельности школьников в учебном процесс (по Хуторскому). а. Результаты показали, что в КГ и ЭГ низкий уровень сформированности метапредметных умений.

Целью формирующего эксперимента являлась практическая реализация модели педагогической деятельности формирования метапредметных умений у младших школьников в экспериментальной группе.

Использование метапредметного подхода возможно через ведение метапредмета, проведение метауроков, во внеклассной работе (участие в дистанционных эвристических олимпиадах), построение учебного содержания вокруг метатем, осуществляя метапредметную связь в предмете. использование элементов метапредметных технологий в преподавании традиционных учебных предметов в начальной школе, а именно построение урока с использованием элементов метапредметных технологий.

Построение учебного содержания части уроков осуществлялось вокруг метатем: «Определение и понятие», «Рисунок и схема», «Знание и информация», «Цель и задача», «Роль и позиция», «Модель и способ», «Содержание и форма», «Знание и незнание», «Порядок и хаос», «Изменение и развитие», «Простое и сложное» и т.д. Использовали метапредметные связи на уроках, построенных вокруг фундаментальных образовательных объектов, например: природные объекты (вода, воздух, огонь, земля, конкретные животные и растения, Солнце и др.); объекты культуры (художественные тексты, архитектурные сооружения, произведения искусства, орудия труда и быта, конкретные традиции и явления культуры); социальные объекты (определённый товар, семья ученика, реальные гражданские процессы); технические устройства (компьютер, телефон, телевизор и др.).

Понятия числа, знака, буквы, звука, слова; ключевые процессы – происхождение, рождение, движение, развитие; категории пространства, времени, мира, человека, модели, идеализации, схемы, системы и систематики знаний, задачи, проблемы и разные другие мыследеятельностные образования – всё это примеры метапредметного содержания, которое хотя и принадлежит определённой науке или учебному предмету, но выводит человека за его рамки к неким первоединым основам. Таким образом, метапредметное содержание образования фокусируется в виде «узловых точек», необходимых и достаточных для того, чтобы ученик воспринимал и осваивал целостный образ изучаемой действительности и знания об этой действительности.

На основе тех же диагностических методик, которые нами использованы на констатирующем этапе, сделали вывод о том, что уровень сформированности метапредметных

умений – освоение способов решения проблем творческого и поискового характера, повысился как у контрольного, так и у экспериментального класса. Уровень в экспериментальном классе повысился на 31%, а в – контрольном на 8 %.

Список литературы:

1. Громыко Ю.В. Метапредмет знак: схематизация и построение знаков. - М.: Пушкинский институт, 2001. - 288 с.
2. Хуторской А.В. Метапредметное содержание образования // Хуторской А.В. Современная дидактика. Учеб. пособие. 2-е изд., перераб. / А.В. Хуторской. - М.: Высшая школа, 2017. - С.159-182.

ФОРМИРОВАНИЕ НАВЫКА САМОКОНТРОЛЯ МЛАДШИХ ШКОЛЬНИКОВ В ПРОЦЕССЕ УЧЕБНОЙ ДЕЯТЕЛЬНОСТИ

Богданова В.М.

*Адыгейский государственный университет, г. Майкоп
Научный руководитель: Хапачева С.М., к.п.н., доцент
Адыгейский государственный университет, г. Майкоп*

Учебная деятельность понимается как особая форма активности ученика, направленная на изменение самого себя как субъекта учения, вследствие чего она и начинает выступать в качестве непосредственной основы его развития.

Самоконтроль является составной частью всех видов учебной и трудовой деятельности человека. Неумение контролировать свою деятельность, оценить уровень своих возможностей и роста - типичный барьер, встречающийся на пути даже у успешно занимающихся школьников. Без специальных педагогических приемов процесс формирования навыка самоконтроля протекает слишком медленно, не удовлетворяя растущие потребности учащегося.

Анализ психолого-педагогической литературы показал, что имеющиеся исследования, в основном, касаются определения понятия самоконтроля, его отдельных составляющих и отчасти способов их формирования. Его системное выражение как совокупности знаний, умений и оценочного отношения к результатам их применения, зафиксированной в науке как опыт, в педагогических исследованиях не отражено.

Для начала перед младшими школьниками были определены однозначные, предельно четкие критерии контроля, которые были разработаны нами в процессе совместной деятельности с учителем. Только после этого мы приступили к формированию структурных звеньев самоконтроля у детей таких, как:

1. Уяснение учащимися цепи деятельности и первоначальное ознакомление с конечным результатом и способами его получения, с которыми они будут сравнивать применяемые ими приемы работы и полученный результат.
2. Сличение хода работы и достигнутого результата с образцами.
3. Оценивание состояния выполняемой работы, установление и анализ допущенных ошибок и выявление их причин (констатация состояния).
4. Коррекция работы на основе данных самооценки и уточнение плана ее выполнения, внесение усовершенствований.

Проанализировав психолого-педагогическую и методическую литературу, можно сделать вывод, что эффективность формирования навыка самоконтроля у младших школьников достигается в результате использования таких методов и приемов (сверка с написанным образцом; взаимопроверка с товарищем; коллективное выполнение задания и коллективная проверка; сочетание коллективной и индивидуальной работы; проверка с помощью сигнальных карточек; подбор нескольких способов выполнения задания и выбор самого рационального).

После проведения нескольких методик, мы определили уровень сформированности навыка самоконтроля. До начала проведения опытно-практической работы наилучшие результаты показали только 2 %. После проведения работы итог немного улучшился - самоконтроль сформирован в достаточной степени у 6% учащихся. Всё это говорит о том, что мы правильно наметили цели и методы нашей деятельности и верно построили опытно-практическую работу: обучение самоконтролю должно найти место при объяснении нового материала и его закреплении, что будет сообщать процессу формирования знаний, умений и навыков высокую эффективность, делать его осозанным, прочным и безошибочным.

Обобщение результатов проведенного теоретического и экспериментального исследования позволило сформулировать следующие выводы:

Самоконтроль является составной частью всех видов учебной и трудовой деятельности человека и активно проявляется в процессах самообразования, самовоспитания, самопознания и саморазвития человека.

Навык самоконтроля в учебной деятельности младших школьников проявляется стабильно во всех своих функциях. В той или иной мере каждый ребенок реализует 2-3 функции опыта самоконтроля, однако на разных уровнях его проявления. Все перечисленные в работе функции успешно поддаются психолого-педагогическому воздействию.

Эффективность процесса формирования навыка самоконтроля у младших школьников может быть обеспечена работой, содержащей поэтапно развивающийся образовательно-воспитательный процесс, включающей в себя последовательность в реализации содержания, форм, методов этой работы, направленности совместных действий педагогов и учащихся, механизмов целеполагания, самоопределения и контроля.

Самоконтролю надо обучать специально, чтобы уровень его сформированности в значительной мере влиял на воспитание выше указанных качеств.

Среди компонентов навыка самоконтроля в младшем школьном возрасте проявляются и формируются оптимально шесть: а) самонаблюдение за ходом деятельности; б) саморегуляция в соответствии с имеющимися образцами; в) самоанализ и самооценка решения поставленной задачи; г) сопоставление полученных результатов с показателями результатов других людей, прежде всего сверстников; д) самопроверка качества своей работы; е) исправление допущенных и обнаруженных ошибок.

Навык самоконтроля формируется и проявляется в зависимости от уровня развития личностных качеств, связанных с самоорганизацией, саморегуляцией, самосовершенствованием. В исследовании выявилась тесная корреляция компонентов навыка самоконтроля с такими личностными качествами, как самостоятельность; организованность; ответственность. На основании этого предложен структурно-функциональный подход к развитию системы качеств, из которых базовым является самостоятельность. Самостоятельная работа учащихся занимает центральное звено в системе формирования навыка самоконтроля.

Определён комплекс педагогических условий, обеспечивающих эффективное формирование навыка самоконтроля, предполагающих отбор средств, форм и методов, направленных на развитие элементов навыка самоконтроля и способствующих его полноценному структурированию;

- разработан комплекс диагностических методик для определения уровня сформированности навыка самоконтроля, реализуемый в процессе поэтапного контроля и коррекции;

- создание учебно-воспитательной среды, обеспечивающей формирование навыка самоконтроля подростков;

- индивидуализация обучения и воспитания, при которой каждый школьник сам определяет область своего самопознания, самовыражения и самоутверждения;

- формирование мотивационно-ценностного отношения школьника к процессу развития навыка самоконтроля на основе самооценки и экспертной оценки позитивных изменений в учебной деятельности;

- учёт взаимосвязи роста навыка самоконтроля школьников и показателей успешности личностного роста;
- активизация деятельности по развитию навыка самоконтроля у субъектов педагогического процесса.

ФОРМИРОВАНИЕ САМОКОНТРОЛЯ У ДЕТЕЙ МЛАДШЕГО ШКОЛЬНОГО ВОЗРАСТА.

*Быкова Анастасия Александровна
Адыгейский государственный университет, г. Майкоп
Научный руководитель: Казиева З.М. к.п.н., доцент
Адыгейский государственный университет, г. Майкоп*

В новой парадигме образования личность обучающегося кроме социальных качеств наделяется субъективными свойствами, характеризующими ее автономию, самобытность, способность к выбору, рефлексии, саморазвитию. В достижении учебной самостоятельности, инициативности и ответственности младшего школьника особое значение имеет умение контролировать свою деятельность, устанавливать и устранять причины возникающих трудностей. Важным компонентом учебной деятельности школьника является действие самоконтроля, когда получаемые им образовательные результаты рефлексивно выявляются и оцениваются им самим по отношению к индивидуально формулируемым целям, поэтому развитие самоконтроля младших школьников является актуальной проблемой.

Цель исследования состоит в том, чтобы выявить психолого-педагогические условия развития самоконтроля у младших школьников в учебной деятельности.

Задачи исследования:

1. Изучить состояние теории и практики развития самоконтроля у младших школьников и психологические особенности данного развития;
2. Выявить и обосновать психолого-педагогические условия, необходимые для эффективного развития самоконтроля у младших школьников в учебной деятельности;
3. Разработать программу развития самоконтроля у младших школьников, ориентированную на успешность их учебной деятельности.

Для решения поставленных задач нами был осуществлен теоретический анализ научной литературы, который показал, что самоконтроль – явление многогранное. В психолого-педагогической литературе отражены различные подходы к определению понятия самоконтроля (Б.Г. Ананьев, А.А. Бодалев, Л.И. Божович, В.В. Давыдов, А.К. Маркова, Н.Ф.Талызина и др.). Авторы одних работ рассматривают самоконтроль как личностное качество, другие считают самоконтроль важнейшим компонентом в системе саморегуляции. Исходя из поставленных перед нами задач исследования и анализа имеющихся определений мы определяем «самоконтроль младших школьников» как развивающееся на основе их природных задатков и имеющихся психологических особенностей умение критически оценить свое внешнее поведение и умственную деятельность под руководством педагогов и семейного окружения в процессе учебной деятельности.

Развитие самоконтроля у младших школьников в учебной деятельности не происходит автоматически, без создания соответствующих психолого-педагогических условий, целенаправленного их влияния на эффективность формирования данных умений. Такими условиями в нашем исследовании являются: формирование положительной мотивации к самоконтролю; осуществление взаимодействия всех субъектов образовательного процесса (учителя, обучающегося, родителей), обеспечивающего активизацию самостоятельной деятельности обучающегося и повышение эффективности развития самоконтроля в учебной деятельности; осуществление программы диагностики уровня развития самоконтроля в учебной деятельности.

Для выяснения состояния исследуемого вопроса в современной начальной школе был проведен констатирующий этап эксперимента. На данном этапе приняли участие обучающиеся 3 В (ЭГ) и 3 А (КГ) классов МАОУ гимназии № 40 г. Краснодара.

Оценка уровня развития самоконтроля у каждого обучающегося осуществлялась по трем критериям: потребность к самоконтролю; владение обучающимися приемами итогового, пооперационного и прогнозирующего самоконтроля; произвольный самоконтроль. Полученные данные обрабатывались с помощью методов математической обработки.

На основании полученных данных можно сделать следующие выводы: у учащихся в большей части развит итоговый самоконтроль, слабее - пооперационный, и совсем не развит прогнозирующий самоконтроль, нет достаточной базы теоретических знаний и практических умений и навыков. Низкий уровень положительной мотивации обучающихся к самоконтролю, что препятствует формированию способностей к самоуправлению, недостаточно развиты познавательные процессы. Все вышеизложенное позволяет утверждать, что самоконтроль как качество личности у младших школьников не развито.

Исходя из выводов, сделанных на основании диагностики начального уровня развития самоконтроля, была определена цель *формирующего этапа эксперимента*: развитие самоконтроля у младших школьников в учебной деятельности при соблюдении выделенных психолого-педагогических условий.

Изучив материалы современного педагогического опыта по проблеме формирования навыков самоконтроля, мы отмечаем, что развитию самоконтроля будет способствовать специальный методический курс «Развитие умений самоконтроля у младших школьников в учебной деятельности».

Содержание курса выстроено таким образом, чтобы по мере его усвоения у ученика сформировалось понятие «самоконтроль» и способность контролировать свою деятельность.

Основные задачи курса.

1. Развитие потребности детей в самоконтроле через анализ собственных действий и их результатов.

2. Развитие способности к поэтапному самоконтролю действий.

3. Развитие потребности в самоорганизации, самоизменении.

4. Развитие психических процессов детей: внимания, мышления, памяти, воображения, воли.

5. Развитие способностей к умственным действиям.

6. Развитие способностей к воспроизведению в учебной деятельности логики научного познания.

Эффективность формирования навыка самоконтроля у младших школьников достигается в результате использования таких методов и приемов:

- сверка с написанным образцом;
- взаимопроверка с товарищем;
- коллективное выполнение задания и коллективная проверка;
- сочетание коллективной и индивидуальной работы;
- проверка с помощью сигнальных карточек;
- подбор нескольких способов выполнения задания и выбор самого рационального.

Таким образом, необходимо специально обучать ребят приемам самоконтроля. Это позволяет предупредить ошибки, развивать самостоятельность и многие качества учащихся. Навык самоконтроля, приобретаемый обучающимися в процессе учения в школе, впоследствии безусловно пригодится им в их трудовой деятельности, в научном творчестве и в самостоятельной взрослой жизни.

Список литературы:

1. Болатова В.Н. Формирование действия самоконтроля младших школьников //Молодой ученый. - 2015. - №10.5. - С. 6-7. - URL <https://moluch.ru/archive/90/18011/>

2. Королькова В.А. Дневник школьника как средство развития самоконтроля и самооценки у младших школьников // Начальная школа. – 2018. – №9. – С. 10-12.
3. Кузнецов В.И. Контроль и самоконтроль – важные условия формирования учебных навыков // Начальная школа. – 2016. – № 2. – С. 36-39.
4. Романова О.Н. Формирование у школьников учебных действий самоконтроля и самооценки // Начальная школа плюс до и после. – 2010. – №12. – С. 38-42.
5. Тимошкина Н.В. Самоконтроль как компонент учебной деятельности младших школьников/Н.В. Тимошкина // Вестник СОГУ им. К.Л. Хетагурова. – 2016. - №3. – С.162-163.

ОРГАНИЗАЦИЯ ВЗАИМОДЕЙСТВИИ СЕМЬИ И ШКОЛЫ В ПАТРИОТИЧЕСКОМ ВОСПИТАНИИ ДЕТЕЙ МЛАДШЕГО ШКОЛЬНОГО ВОЗРАСТА

Вяльцева Владлена Викторовна
Адыгейский государственный университет, г. Майкоп
Научный руководитель: Хапачева С.М., к.п.н., доцент
Адыгейский государственный университет, г. Майкоп

Происходящие в современной России системные преобразования диктуют необходимость внесения изменений в содержание патриотического воспитания подрастающего поколения.

Социально-педагогическая актуальность обусловлена государственным и общественным заказом к патриотическому воспитанию подрастающего поколения, призванному принимать активное участие в жизни страны. Значительная роль в патриотическом воспитании подрастающего поколения принадлежит семье, от которой зависит эффективность воспитательного взаимодействия всех субъектов патриотического воспитания.

Под патриотическим воспитанием младших школьников на основе взаимодействия школы и семьи мы понимаем процесс сотрудничества педагогов, детей и родителей, обеспечивающий развитие личностных проявлений младших школьников: когнитивных (сформирована потребность в знакомстве с историей родного города, края, страны); деятельностно-поведенческих (проявляется деятельностная любовь: к семье, родному дому; уважение соседям, людям города;); эмоционально-потребностных.

Были выявлены организационно-педагогические условия патриотического воспитания младших школьников, ведущими из которых являются: психолого-педагогические; дидактические, организационные.

Для проверки выявленных условий и механизма реализации патриотического воспитания, в том числе и программы, была осуществлена экспериментальная работа на базе муниципального бюджетного общеобразовательного учреждения «Средняя общеобразовательная школа №7 имени Н.М. Кузнецова» станицы Переправной муниципального образования Мостовской район.

Субъектами экспериментального исследования были дети младшего школьного возраста. Исследовательская работа проводилась с одними и теми же детьми и в экспериментальную группу, и в контрольную группу вошло по 35 детей младшего школьного возраста.

Экспериментальная работа проводилась в три этапа (констатирующий, формирующий, контрольный). Для выявления уровня сформированности патриотических ценностей был подготовлен диагностический инструментарий. На основе результатов констатирующего этапа эксперимента у большинства детей экспериментальной и контрольной групп выявлен низкий уровень сформированности патриотических ценностей. Приведённые в работе результаты констатирующего этапа свидетельствуют о том, что понятие «патриотическое воспитание» респонденты рассматривают узко, сводя к служению Отечеству.

Осуществление патриотического воспитания респонденты видят в условиях школы -

66,3 %, в условиях семьи – 16 %, средствами массовой информации – 4,7 %, Вооружённых сил – 5,9 %.

Итак, результаты анкетирования показали, что все респонденты имеют представления о категориальном аппарате, используемом при патриотическом воспитании младших школьников, но эти представления сужены и сводятся к знаниям социокультурного наследия Отчизны и военного служения ей. Поэтому ведущую роль в патриотическом воспитании младших школьников они отводят государственным организациям (школе, учреждениям дополнительного образования, СМИ и пр.). Также было установлено, что необходима целенаправленная работа по повышению педагогической культуры семейных отношений и педагогической компетентности родителей по патриотическому воспитанию.

Результаты диагностики начального уровня патриотических ценностей подтверждают необходимость целенаправленной, систематической и последовательной работы по патриотическому воспитанию в процессе образовательной деятельности. Выявленные с помощью предложенных методик результаты позволили организовать образовательную деятельность по разработанной программе патриотического воспитания младших школьников.

Разработанная программа построена с учётом психолого-возрастных и педагогических особенностей детей младшего школьного возраста и направлена на оптимизацию процесса патриотического воспитания.

Отбор содержания патриотического воспитания младших школьников осуществлялся на основе трех составляющих, имеющих большое значение для воспитания патриотизма: «селяне/горожане», «мир природы» и «культурный облик поселка/города».

В программе учебный материал был распределён по модулям: «История города Краснодара», «Символика», «Краснодар культурный», «Этнический состав населения». Каждый модуль содержит вопросы, задания, проблемы, требующие своего решения, что помогает детям глубже понять особенности малой родины и её жителей.

Важнейшее место в специально организуемом педагогическом процессе занимали *встречи с участниками СВО, дидактические игры, проектная деятельность, выпуск газеты и т.д.*

Взаимодействие школы и семьи осуществлялось в следующих направлениях:

- просвещение родителей на родительских собраниях по темам: «Патриотическое воспитание младших школьников: для чего оно необходимо?», «Традиции семьи как основа духовно-нравственного воспитания»,

- раскрывался воспитательный потенциал содержания образования через посещение родителями открытых уроков;

- проводились консультации;

- привлекались родители к организации совместной внеклассной воспитательной деятельности (встреча с участниками СВО);

- привлекались родители к изготовлению маскировочных сетей для СВО, дидактических игр;

- осуществлялось обобщение и распространение опыта семейного воспитания (выпуск семейной газеты «Мой дом родной»);

- организовывалась совместная проектная деятельность «Генеалогическое древо».

В ходе внедрения программы патриотического воспитания младших школьников во взаимодействии школы и семьи использовались различные методы. Педагогический процесс по патриотическому воспитанию младших школьников в учебной, внеучебной и внешкольной средах во взаимодействии школы и семьи способствовал:

- осознанию педагогами пространства города/поселка как нравственно-эстетической ценности;

- наполнению содержания образования патриотическими ценностями;

- разнообразию применяемых форм и методов организации познавательной деятельности в пространстве города/поселка (беседы, диалоги, экскурсии, занятия-путешествия и т.д.);

- включению ребёнка в смоделированную архитектурно-пространственную среду родного города/поселка через модели, карты, схемы, чертежи, иллюстрации, фотографии архитектурных сооружений, памятников природы и культуры.

В ходе формирующего эксперимента было доказано, что базисом для реализации разработанной программы патриотического воспитания детей младшего школьного возраста во взаимосвязи семьи и школы является внедрение регионального компонента в педагогический процесс, в ходе которого использовались различные методы. В педагогическом процессе были реализованы педагогические условия, в том числе:

- происходило знакомство с городом и поселком в целостном образовательном процессе, выстраиваемом в историко-культурном аспекте;

- соблюдалось взаимодействие школы и семьи (ознакомление с городом/поселком посредством изучения истории семьи вызывало у младшего школьника сильные эмоции, заставляло сопереживать, внимательно относиться к памяти прошлого, к своим историческим корням);

- методы и формы патриотического воспитания были направлены на формирование когнитивной, поведенческой и эмоциональной составляющей личности детей младшего школьного возраста;

- осуществлялась воспитательная деятельность; велась работа по повышению педагогической культуры родителей и целенаправленному включению их в учебно-воспитательный процесс патриотического воспитания. Анализ результатов контрольного этапа эксперимента позволил сделать выводы:

- произошло существенное изменение в патриотическом воспитании младших школьников. Позитивная динамика свидетельствует об определяющем влиянии выявленных педагогических условий на эффективность процесса воспитания патриотизма у детей младшего школьного возраста;

- данные контрольного этапа эксперимента свидетельствуют об эффективности образовательного процесса, построенного на основе разработанной программы патриотического воспитания младших школьников во взаимодействии школы и семьи;

- анализ результатов контрольного этапа эксперимента подтверждает обоснованность выдвинутой гипотезы;

- достигнуты следующие результаты при включении семьи в процесс патриотического воспитания, подтвержденные данными диагностики: повысилась культура семейных отношений, участие родителей в воспитательном процессе, сформировались позитивные семейные ценности; повысилась педагогическая компетентность родителей.

Список литературы:

1. Алёшина, К. В. Патриотическое воспитание школьников [Текст] ; метод, пособие / Н. В. Алёшина. - М. : ЦГЛ, 2015. - 253 с.

2. Вырщиков, А. Н. Патриотическое воспитание молодёжи в современном российском обществе [Текст]: Монография / А. Н. Вырщиков, М. Б. Кусмарцев. - Волгоград: НП ИПД «Авторское право», 2021.-172 с.

3. Концепция патриотического воспитания граждан РФ [Текст] // Воспитание школьников. - 2015. - № 1. - С. 147.

4. Патриотическое воспитание, система работы, планирование, конспекты уроков, разработки занятий [Текст] / авт.-сост. И. А. Пашкович. - 2-е изд., стереотип. - Волгоград: Учитель, 2018. - 169 с.

5. Якупов, К. А. Педагогические условия патриотического воспитания школьников в условиях современного сельского социума [Текст] ; автореф. дис. .канд. пед. наук / К. А. Якупов. - Уфа, 2019. - 22 с.

ПСИХОЛОГО-ПЕДАГОГИЧЕСКИЕ УСЛОВИЯ ЭКОНОМИЧЕСКОГО ВОСПИТАНИЯ МЛАДШИХ ШКОЛЬНИКОВ

*Гаврилкова И.
Адыгейский государственный университет, г. Майкоп
Научный руководитель: Хапачева С.М., к.п.н., доцент
Адыгейский государственный университет, г. Майкоп*

Современное общество стало предъявлять определённые требования к формированию предприимчивого человека, становлению предпосылок экономической культуры личности уже в детском возрасте, к рассмотрению экономической стороны проблемы социализации не только взрослых, но и детей. В связи с этим возрастает научный интерес к проблеме «экономизации» обучения и воспитания, широко обсуждаемой в психолого-педагогической литературе.

Однако в современной отечественной системе образования только начинается становление традиций обучения экономическим аспектам бытия и теоретическое осмысление приобретаемого в этом становлении опыта, что затрудняет чёткое определение целей, задач и содержания такого обучения.

Экономическое воспитание – это организационная педагогическая деятельность, специально разработанная система, направленная на формирование экономического сознания учащихся.

Младший школьник должен знать основные экономические понятия и категории, которым было уделено внимание на занятиях; уметь соизмерять свои потребности и возможности; усвоить, что зарплата – это оплата за количество и качество труда, а пенсии – компенсация за прошлый труд; что расходы семьи не должны быть расточительными; и т.п.

Целью экономического воспитания является приобретение элементарных навыков поведения в условиях рынка, создание понятийной основы для дальнейшего, более глубокого изучения экономики в старших классах.

Основными задачами являются: в сфере обучения – освоение основ знаний о современной экономике, принципах и закономерностях ее функционирования, умений экономической деятельности; в сфере самосознания – осмысление своего индивидуального потенциала, формирование осознанного гражданского экономического поведения; в сфере мотивации – развитие интереса к проблемам экономики страны и семьи, постоянной потребности в новых знаниях, стремления к самовыражению и самореализации, что должно стать средством социальной защиты, адаптацией детей к будущей жизни в рыночных условиях.

Эффективность экономического воспитания младших школьников обеспечивается рядом представленных на слайде условий: например: включением детей в различные виды деятельности, среди которых особое место занимает трудовая; определением содержания, форм и методов организации деятельности детей, имеющих экономическую направленность и соответствующих их возрасту.

Система экономического воспитания в школе развивается по следующим основным направлениям, представленными на слайде

В оценке экономической подготовленности младших школьников выделены три критерия: овладение комплексом экономических понятий, категорий, законов, доступных возрасту; степень овладения экономическими умениями; уровень сформированности экономически значимых качеств личности.

Наиболее эффективными формами экономического воспитания в школе, где мы проводили исследование являлись урок, который должен включать различные типы деятельности учащихся, внеклассная, внешкольная работа с учениками, руководство экономическим самообразованием учащихся и т.д.

Экспериментальное исследование уровня сформированности экономических представлений у младших школьников проводилась в 3 этапа: констатирующий, формирующий, контрольный. 1 группа – учащиеся 2 класса «А». В данной группе обучение

велось по традиционной форме, то есть дисциплина «Основы экономики» школьниками не изучалась. 2 группа – учащиеся 2 класса «Б». В данной группе обучение проводилось по системе Л. В. Занкова, дети изучают дисциплину «Основы экономики».

В ходе эксперимента были проведены: Анкетирование и диагностическая беседа со школьниками об экономике семьи. Младшим школьникам было предложено дать определение таким понятиям, как: «акция», «потребности», «рынок», «деньги», «банк», «конкуренция», «акция», «фирма», «доход», «бартер».

В младшем школьном возрасте современных детей следует знакомить с экономикой семьи, школы, района, города, страны настолько, насколько это необходимо для понимания ими происходящих процессов, посредством разъяснения, показа, бесед, игр, упражнений, а также прямого и непосредственного участия детей в экономике, включения их в экономические отношения потребления, производства, распределения и обмена, в индивидуальные и коллективные формы экономически и педагогически целесообразной деятельности, что позволит усилить субъективное осознание необходимости экономического воспитания.

Недостаточное внимание экономическому воспитанию приводит к экономической безграмотности учащихся, их негативности к выбору профессий в соответствии с собственными интересами, способностями и потребностями народного хозяйства.

В ходе работы над исследованием в экспериментальном классе были проведены занятия по «Основам экономики» и было проведено экспериментальное исследование уровня сформированности экономических представлений у младших школьников.

Учащиеся 1 группы (экспериментальной) в ходе данного эксперимента показали, что экономические понятия и отношения у детей младшего школьного возраста в подавляющем большинстве сформированы, но имеющиеся знания фрагментарны.

Учащиеся 2 группы (контрольной) показали, что экономические знания и отношения сформированы достаточно объемно.

У младших школьников экспериментальной группы уровень экономического воспитания ниже среднего, на уровне бытового восприятия, основанного на личном опыте. Многие общеизвестные экономические термины им не известны, однако детьми были предприняты успешные попытки дать определения некоторым из этих понятий. 40% детей не смогли дать определение понятию «экономика», а 60% - определили «экономикой» через понятие «экономить». Среднеарифметический балл сформированности экономических представлений по экспериментальному классу на начало эксперимента составляет 33,2%.

У младших школьников контрольной группы уровень экономического воспитания средний, понятие о бережливости сформировано не только на уровне бытового восприятия, но и имеет в своей основе экономическую подоплеку, что свидетельствует о попытке интерпретировать данное понятие через экономические познания в данной области. Среднеарифметический балл сформированности экономических представлений в контрольном классе на начало эксперимента составил 53,6%. На наш взгляд, это результат занятий по экономике в начальной школе.

В ходе формирующего эксперимента мы пришли к следующим выводам:

- 1) экспериментальная группа в процессе формирующего эксперимента добилась значительных результатов, общая оценка – выше среднего;
- 2) показатели контрольной группы остались без изменений (поскольку уровень изначально был выше), кроме того, школьники обучались по той же программе, что и раньше.

ПСИХОЛОГО-ПЕДАГОГИЧЕСКИЕ УСЛОВИЯ ФОРМИРОВАНИЯ САМОРЕГУЛЯЦИИ МЛАДШИХ ШКОЛЬНИКОВ

*Гучетль Екатерина Олеговна
Адыгейский государственный университет, г. Майкоп
Научный руководитель: Хапачева С.М., к.п.н., доцент*

В Национальной доктрине образования РФ предполагается, что государственная политика в данной области должна быть направлена на создание необходимых условий, учитывающих интересы и способности личности и обеспечивающих достижение конкурентоспособного уровня на всех ступенях обучения. Становится очевидным, что лишь люди творческие, активные, неординарно мыслящие, способные к самостоятельному поиску решения перспективных задач, составляют основной стратегический ресурс общества. Вот почему на современном этапе в качестве одной из приоритетных выдвигается проблема формирования и развития личностной саморегуляции учащихся.

Психологическая наука, обратившись к исследованию феномена саморегуляции сравнительно недавно, располагает на сегодняшний день сведениями о сущности, природе и роли сознательной активности субъекта в интеллектуальной деятельности (Б.Г. Ананьев, Л.С. Выготский, А.Н. Леонтьев, С.Л. Рубинштейн, и др.); сложности и интегративности её механизмов (О.А. Конопкин, Б.Ф. Ломов и др.); специфике формирования её отдельных компонентов у детей младшего школьного возраста (Л.И. Божович, Л.А. Венгер, Д.Б. Эльконин и др.); роли специальной организации учебной деятельности в её формировании (В.В. Давыдов, А.К. Маркова, А.В. Непомнящий, Д.Б. Эльконин и др.).

Научные данные о решающей роли квалифицированного психолого-педагогического воздействия на процесс развития саморегуляции в целях реализации возрастного потенциала ребёнка как субъекта учебной деятельности подтверждают правомерность поиска оптимальных психологических условий становления личностной саморегуляции в процессе обучения детей в начальной школе, так как именно младший школьный возраст является сензитивным для становления нового уровня регуляции деятельности.

В процессе организации и проведения экспериментального исследования, направленного на развитие саморегуляции младших школьников, мы руководствовались теоретическими положениями, изложенными в первой главе.

В целях развития саморегуляции младших школьников нами была реализована развивающая программа «Учимся регулировать свою жизнь», включающая в себя психологические тренинги, способствующие раскрытию личностных качеств младших школьников; индивидуальное психологическое консультирование, направленное на формирование самоанализа, самоконтроля, рефлексии учащихся.

В качестве базы исследования была избрана МБОУ «СОШ№7» г. Майкопа. Исследование проводилось в экспериментальном 3 классе «А» (26 детей 10 мальчиков и 16 девочек) и контрольном 3 классе «Б» (28 детей, 14 мальчиков и 14 девочек)

В качестве основных принципов применения системы развивающих учебных ситуаций можно представить следующие:

6) *активности*: предложенные учебные ситуации стимулируют учащихся к проявлению себя, своих особенностей и открытию своих возможностей;

7) *принятия*: учителю, создающему ситуации, необходимо с уважением относиться к выбору самих школьников;

8) *самостоятельности*: ситуации, которые создаются на уроке, стимулируют учащихся к проявлению самостоятельности;

9) *объективного оценивания*: в ходе учебного процесса учитель оценивает затраченные усилия ученика при решении различных вопросов;

10) *регулярности*: в процессе обучения происходит чередование ситуаций, раскрывающих слабые и учитывающих сильные стороны личностной саморегуляции младших школьников.

Цель эксперимента: апробация программы развития саморегуляции младших школьников.

Для достижения данной цели были намечены следующие задачи:

5) Изучить особенности саморегуляции младших школьников в конкретной

образовательной среде.

6) Уточнить критерии, определяющие с одной стороны, уровень развития саморегуляции как способности младших школьников, влияющей на их интеллектуальное и личностное развитие, а с другой - уровень осознанности саморегуляции самими учащимися.

7) Провести диагностику уровней развития саморегуляции и её осознанности у детей младшего школьного возраста.

8) Исследовать эффективность разработанных психолого-педагогических условий, способствующих развитию саморегуляции младших школьников.

Для решения этих задач использовали методику, рассчитанную на оценивание школьниками собственных личностных образований: опросник «Саморегуляция младших школьников». Опросник представляет собой модифицированный вариант опросника «Саморегуляция», разработанного О.А. Конопкиным и А.К. Осницким, а также «Детский вариант саморегуляции теста Р. Кеттелла», «Палочки – черточки» (Н.В. Ульенкова) и «Проба на внимание» (П.Я. Гальперин и С.Л. Кабыльницкая).

О целесообразности реализации данной программы в процессе обучения младших школьников, о своевременности её внедрения, говорит о том, что сформированная на высоком уровне саморегуляция позволит выпускнику начальной школы владеть системой знаний об основных закономерностях взаимодействия своего организма с окружающей средой; применять следующие навыки: сохранения здоровья через саморегуляцию; управления своим эмоциональным состоянием, своей деятельностью.

Программа развития саморегуляции младших школьников «Учимся регулировать свою жизнь» — это личностно-ориентированный психолого-педагогический процесс, основывающийся на взаимодействии педагога и учащихся, направленный на создание условий для развития саморегуляции (ответственность, осознанность, автономность, инициативность, податливость воспитательным воздействиям, внутренний контроль). Программа выполняет следующие функции: креативную, рефлексии, стимулирующую, диагностическую, коррекции.

Программа развития саморегуляции младших школьников реализует следующие дидактические функции: передачу определенных объёмов информации и способов её использования; формирование и развитие саморегуляции обучающихся; формирование обобщенных алгоритмов деятельности и способности создавать новые.

Психологический тренинг «Саморегуляции младших школьников» применялся в целях формирования у обучающихся осознаваемого действия самоконтроля при решении задания, привлечения внимания детей к регуляции деятельности, создания интереса к ней, знакомства с основными этапами деятельности, с алгоритмом регуляции. Отличительные особенности: практическая направленность, активность участников, легкость усвоения материала.

Программа состояла из шести этапов, в ней представлено тематическое планирование «Учимся регулировать свою жизнь».

Далее в процессе исследования были использованы следующие методики: «Детский вариант личностного теста Р.Кеттелла», «Палочки – черточки» (Н.В.Ульенкова) и «Проба на внимание» (П.Я.Гальперин и С.Л.Кабыльницкая).

Количественно-качественная интерпретация первичных данных показала, что на констатирующем этапе эксперимента между контрольными и экспериментальными классами отсутствуют существенные различия (табл.1):

Таблица 1. Выраженность уровней саморегуляции и самоконтроля младших школьников

Группы	Высокий уровень	Средний уровень	Низкий уровень
Диагностика уровня самоконтроля (методика «Детский вариант личностного теста Р. Кеттелла»)			
ЭГ	18%	43%	39%
КГ	14%	54%	32%

Диагностика уровня внимания и самоконтроля («Проба на внимание» (П.Я. Гальперин и С.Л. Кабыльницкая))			
ЭГ	11%	50%	39%
КГ	14%	57%	29%
Диагностика уровня сформированности саморегуляции в интеллектуальной деятельности (методика Н.В. Ульенковой «Палочки – черточки»)			
ЭГ	14% (4)	39% (11)	47% (13)
КГ	14% (4)	46% (13)	40% (14)

После проведения формирующего эксперимента количественно-качественная интерпретация данных показала, что на контрольном этапе эксперимента выраженность уровней саморегуляции и самоконтроля младших школьников в экспериментальном классе выросла (табл.2):

Таблица 2. Выраженность уровней саморегуляции и самоконтроля младших школьников

Группы	Высокий уровень	Средний уровень	Низкий уровень
Диагностика уровня самоконтроля (методика «Детский вариант личностного теста Р. Кеттелла»)			
ЭГ	38%	33%	29%
КГ	19%	49%	32%
Диагностика уровня внимания и самоконтроля («Проба на внимание» (П.Я. Гальперин и С.Л. Кабыльницкая))			
ЭГ	31%	40%	29%
КГ	16%	55%	29%
Диагностика уровня сформированности саморегуляции в интеллектуальной деятельности (методика Н.В. Ульенковой «Палочки – черточки»)			
ЭГ	24%	39%	37%
КГ	18%	44%	38%

В целом из данной таблицы видно, что уровень сформированности саморегуляции и самоконтроля в 3-х классах на много вырос.

Дети со средним уровнем достаточно легко справились с заданиями, также, у них наблюдается высокий уровень развития смелости, инициативности, самостоятельности, деловитости, упрямства.

Итак, разработанная нами программа процесса формирования личностной саморегуляции младших школьников на экспериментальном этапе исследования проявила свою эффективность, что подтверждают представленные результаты эксперимента.

Обобщенный анализ результатов опытно-экспериментальной работы свидетельствует о том, что некоторые позитивные изменения произошли в обеих группах: и в контрольной, и в экспериментальной. Однако тенденция развития саморегуляции как динамической системы взаимодействия личности и окружающего мира, функционирование которой направлено на достижение самостоятельности, инициативности и ответственности за свои поступки, значительно контрастнее обозначилась у младших школьников экспериментальной группы. Именно в этой группе был получен существенный прирост по ряду показателей, свидетельствующих о потенциальных возможностях развития саморегуляции у детей младшего школьного возраста.

В условиях начального образования саморегуляция выражается, прежде всего, в достижении учебной самостоятельности, инициативности и ответственности младших школьников, в умении контролировать свою деятельность, устанавливать и устранять причины возникающих трудностей. Результатом данного процесса становится личностное развитие самого ученика, который постепенно становится субъектом учебной деятельности и

занимает в ней активную позицию.

Список литературы:

1. Конопкин, О.А. Психическая саморегуляция произвольной активности человека (структурно-функциональный аспект) [Текст] / О.А. Конопкин // Вопросы психологии. -2015. - № 1. - С. 5-12.
2. Маркова, А.К. Самоконтроль в учебной деятельности школьника [Текст] / А.К. Маркова // Материалы седьмой межвузовской научной конференции. – Н.-Новгород, 2017.
3. Моросанова, В.И. Индивидуальные особенности саморегуляции и личностные защиты [Текст] / В.И. Моросанова, А.О. Агафонова // Регуляция психических состояний / под ред. А.О. Прохорова. - Казань, 2017. - Вып. 3.
4. Росина, Н.Л. Формирование саморегуляции у младших школьников в учебной деятельности [Текст]: дис. ... канд. психол. наук: 19.00.07 / Н.Л. Росина. - Н. Новгород, 2018.

РАЗВИТИЕ ПОЗНАВАТЕЛЬНОЙ АКТИВНОСТИ МЛАДШИХ ШКОЛЬНИКОВ НА ОСНОВЕ ИНТЕГРАТИВНОГО ПОДХОДА

Двинаурый А.Х.

*Адыгейский государственный университет, г. Майкоп
Научный руководитель: Хапачева С.М., к.п.н., доцент
Адыгейский государственный университет, г. Майкоп*

В настоящее время проблема развития устойчивой познавательной активности личности является одной из существенных. Для её решения во всех странах мира разрабатываются и апробируются отличные друг от друга методики.

В педагогике используются два значения понятия активности: активность как состояние, связанное с реализацией какого-то действия или момента общения и активность как свойство личности, связанное с социальными задачами.

Д.Н. Богоявленский и Н.А. Менчинская отмечают, что цель воспитания активности личности — это формирование способности к саморегуляции (ученик приобретает самостоятельность в добывании новых знаний, осуществляя внутренний контроль над выученным). Это положение приобретает особую значимость в современных условиях и осознается на государственном уровне. В последние годы традиционная система обучения в школах уступает новым развивающим системам, введен дополнительный срок обучения, появились видеопрограммы, наблюдается перегруженность учебной информацией, учебные предметы ориентируются на интеграцию знаний о человеке, обществе, природе. Анализ развития идеи межпредметных связей и интеграции в нашей стране и за рубежом позволяет выделить определённые методологией исходные требования к их осуществлению:

1) интегрированные уроки должны быть направлены на достижение свободно развитой личности;

2) необходима координация учебных программ на основе межпредметной интеграции и комплексности внутрипредметных знаний.

Суть проблемной ситуации в том, что осуществление интеграции обучения или его дифференциации нарушает определенный баланс между традиционным и инновационным направлениями и вступает в противоречие между собой.

Сущность противоречия состоит в том, что посредством дифференциации школьник получает знания, которые остаются разрозненными сведениями, искусственно расчлененными по предметному признаку. Интеграция отдельных школьных предметов — тенденция школьного обучения, которая вызывает изменение существующих дидактических систем. Она ориентирует образовательный процесс в современной начальной школе на развитие и воспитание личности младшего школьника.

В ряде исследований активность учащихся связана с целенаправленным формированием познавательной потребности по осмыслению и овладению изучаемым материалом, что является дидактической закономерностью процесса обучения. В реализации этой закономерности, как отмечают в научных работах П. И. Пидкасистый, Л.П. Аристова, В. Оконь, К.И. Бузаров и др., существенное значение имеют:

- возбуждение у школьников потребности в овладении знаниями;
- использование различных приёмов активизации;
- расширение самостоятельной работы по осмыслению и усвоению изучаемого материала и т. д.

Имеется ряд исследований (В.И. Бабий, Н.Г. Куприна, Л.П. Ильенко, Л.В. Куриленко, М.Н. Апиш и др.), посвященных различным аспектам активизации творческого процесса в условиях интеграции, которые представляют интерес и для нашего исследования. В них акцентируется внимание на проблемах:

- наглядность и активизация учащихся в обучении;
- развитие познавательной активности учащихся при изучении предметов эстетического цикла;
- интегрированный курс предметов эстетического цикла как фактор совершенствования учебно-воспитательного процесса.

Изучением развития познавательной активности занимались и занимаются известные современные ученые-психологи, педагоги, методисты. Однако, несмотря на многочисленные завершённые исследования в этой области, эта проблема остается сегодня одной из актуальных.

Так, ещё недостаточно изучены возможности развития познавательной активности в современной педагогике в условиях межпредметной интеграции.

Под познавательной активностью мы понимаем проявление всех сторон личности младшего школьника: это и интерес к новому, стремление к успеху, радость познания, это установка к решению задач, постепенное усложнение которых лежит в основе процесса обучения (Э.А. Красновский).

Для диагностики детей младшего школьного возраста мы использовали стандартные, рекомендованные для использования в образовательных учреждениях методики для соответствующих возрастных групп.

Для изучения уровня познавательной активности детей младшего школьного возраста нами были выбраны следующие методики: методика «Познавательная активность младшего школьника» (А. А. Горчинская); методика определения уровня познавательной активности обучающихся (Г.И. Щукина), которые позволили нам определить уровень познавательной активности детей младшего школьного возраста методом экспертных оценок.

В нашем случае экспертами выступили: учитель, школьный психолог и родители учеников.

Анализ показателей познавательной активности до эксперимента показал, что количество детей с низким уровнем познавательной активности в целом по выборке составило 22%. Количество детей со средним уровнем познавательной активности в выборке составило 54%, с высоким уровнем познавательной активности – 24%. Таким образом, 76% учеников 4-х классов нуждаются в создании условий для развития познавательной активности.

Аналогичную тенденцию показал анализ показателей познавательной активности по методике Щукиной Г.И. Количество детей с низким уровнем сформированности познавательной активности составило 15 % по выборке. Количество детей со средним уровнем развития в выборке – 78%. И только 7% детей имеют высокий уровень сформированности познавательной активности.

Полученные результаты свидетельствуют о необходимости разработки программы по развитию познавательной активности детей младшего школьного возраста, в нашем случае, учеников 4-х классов.

Развитие познавательной активности в рамках нашей программы осуществлялось

путем накопления положительного учебно-познавательного опыта, создании благоприятного эмоционального фона у детей младшего школьного возраста, развитии базовых психических функций (память, внимание, воображение), развитии способности к самостоятельной работе, развитии индивидуальных задатков учеников, отсутствию оценочной составляющей.

Соблюдение нами основных принципов, необходимых для разработки программы по развитию познавательной активности, форма реализации программы, разработанные блоки упражнений и заданий позволяют нам считать нашу программу эффективной, что доказывает метод статистической обработки данных.

Программа соответствует указанным целям и решению поставленных задач. Процесс получения знаний должен стать потребностью ученика, что является основой гарантией «динамичного ученика».

Выявлены следующие изменения в экспериментальной группе после эксперимента: количество детей с низким уровнем развития познавательной активности снизилось на 24%, при этом количество детей со средним уровнем увеличилось на 10%, а с высоким - на 16% учеников.

Аналогичную тенденцию показал анализ показателей познавательной активности по методике Щукиной Г.И.: повышение среднего уровня произошло за счет снижения количества детей с низким уровнем познавательной активности.

Для анализа результатов исследования мы использовали статистический критерий t-Стьюдента для зависимых измерений. На основании статистических выводов была определена достоверность выдвинутой гипотезы о развитии познавательной активности младших школьников посредством развивающей программы.

В результате статистической обработки данных исследования было выявлено повышение уровня познавательной активности в экспериментальной группе учеников ($\alpha = 0,0001 < 0,01$). Следовательно, мы можем говорить о том, что сдвиг показателя познавательной активности является не случайным. Полученный в результате эксперимента сдвиг показателя статистически значим. То есть разработанная нами программа по развитию познавательной активности детей младшего школьного возраста способствовала развитию данного показателя.

Аналогичные расчеты статистического критерия t-Стьюдента для зависимых измерений мы провели по результатам методики определения уровня познавательной активности обучающихся (Г.И. Щукина), которая позволила нам определить уровень познавательной активности детей младшего школьного возраста методом экспертных оценок. Результаты расчета в экспериментальной группе показали наличие значимых изменений: ($\alpha = 0,0001 < 0,01$), что свидетельствует о том, что сдвиг показателя познавательной активности является не случайным.

Расчеты статистического критерия t-Стьюдента для зависимых измерений мы провели и в контрольной группе ($\alpha = 0,412 > 0,05$). Следовательно, мы можем говорить об отсутствии статистически значимых изменений в данной группе.

Расчет статистического критерия t-Стьюдента для зависимых измерений по методике определения уровня познавательной активности обучающихся (Г.И. Щукина) методом экспертной оценки в контрольной группе показывает отсутствие сдвигов в показателях ($\alpha = 0,351 > 0,05$).

Таким образом, мы можем говорить об изменении показателей познавательной активности детей младшего школьного возраста в экспериментальной группе после реализации программы по развитию познавательной активности и отсутствии таковых в контрольной группе учеников 4-х классов.

Отметим, что основные изменения произошли с учениками, имеющими низкий и средний уровень сформированности познавательной активности. Для большинства опрошенных младших школьников характерен средний уровень познавательной активности. Следовательно, внедрение во внеурочную деятельность авторской развивающей программы позволило повысить уровень познавательной активности младших школьников, что

подтверждает нашу гипотезу.

Дальнейшую перспективу исследований видим в углубленном изучении механизмов, обеспечивающих повышение уровня познавательной активности и способствующих устойчивости и динамичности этих показателей.

Список литературы:

1. Гацоев, Д.В. Развитие познавательной активности // Педагогика. Вопросы теории и практики / Д.В. Гацоев. – 2016. – № 1(1). – С. 17-19.
2. Горчинская, А.А. Развитие познавательного интереса младших школьников в учебной деятельности. – Челябинск, 1999. – 287 с.
3. Жунисбекова, Ж.А. Психолого-педагогические подходы к исследованию познавательной и интеллектуальной активности младшего школьника / Ж.А. Жунисбекова, Ж.А. Айменова, А.М. Калходжаева, М.А. Керимбеков, С.К. примбетова // Международный журнал экспериментального образования, 2016. – №6-2. – С. 201-205.

ПЕДАГОГИЧЕСКИЕ УСЛОВИЯ ФОРМИРОВАНИЯ УУД У МЛАДШИХ ШКОЛЬНИКОВ

Жигунова Я. В.

*Адыгейский государственный университет, г. Майкоп
Научный руководитель: Хамукова Б.Х., канд. пед. наук, доцент
Адыгейский государственный университет, г. Майкоп*

Формирование компетентной личности, готовой к саморазвитию и непрерывному образованию с введением ФГОС НО, приобретает не только теоретический, но и практический смысл. Модернизация системы образования призвана обеспечить мероприятия по совершенствованию организации учебного процесса. Вопрос о планируемых результатах и способах их достижения стал предметом обсуждения педагогов начальной школы. Поэтому перед современной школой стоят задачи реализации системно-деятельностного подхода в образовании, создания педагогических условий, которые позволят в полной мере обеспечить достижение требований ФГОС к метапредметным результатам образования - формирование универсальных учебных действий (УУД). Данные учебные действия представляют собой систему различных способов действий обучающихся, обеспечивающих способность к самостоятельному усвоению новых знаний и умений.

Значительный потенциал для формирования универсальных учебных действий имеет предмет «Технология». Технология в школе – это системообразующий предмет, в котором интегрируются все знания, полученные школьником в других образовательных областях.

Несмотря на значительное количество работ, посвященных отдельным аспектам данной проблемы, вопросы формирования универсальных учебных действий у младших школьников в процессе обучения остаются недостаточно исследованными. Нет конкретной классификации педагогических условий, которые должны быть созданы на уроках, каждый педагог-практик, исследователь выделяет свои условия. В связи с этим возникают противоречия: между необходимостью формирования у обучающихся УУД на уроках технологии и недостаточным уровнем освещенности условий для их формирования.

Указанные противоречия обусловили постановку проблемы исследования, заключенную в необходимости выявления и разработки педагогических условий для формирования УУД учащихся на уроках технологии.

Цель исследования – выявить, теоретически обосновать и экспериментально проверить педагогические условия формирования универсальных учебных действий у младших школьников на уроках технологии.

Для достижения поставленной цели и проверки гипотезы были поставлены следующие задачи:

1. Изучить психолого-педагогическую, методическую литературу, посвященную проблеме исследования.
2. Рассмотреть УУД и условия их формирования на уроках технологии.
3. Разработать критерии и выявить уровень сформированности УУД школьников.
4. Разработать методические материалы для проведения уроков, направленные на формирование УУД обучающихся.
5. Проверить эффективность выделенных условий в формировании УУД у младших школьников.

Предметная область «Технология» выделяется тем, что она предоставляет младшим школьникам возможность не только действовать в абстрактном мире, но и создавать в реальном мире различные модели, конструкции, композиции, четко осознавая цели и задачи выполняемых изделий.

Главным индикатором сформированности предметных и метапредметных умений являются универсальные учебные действия, под которыми понимают способность обучающихся к саморазвитию и самосовершенствованию, а также совокупность способов учебных действий, которые, обеспечивая способность к самостоятельному усвоению новых знаний и умений, закладываются в образовательном пространстве начальной школы. Процесс формирования УУД — это особая технология обучения, включающая совокупность психолого-педагогических установок учителя, содержание, методы, средства, организационные формы, направленные на достижение поставленных целей обучения. Достижение метапредметных результатов обеспечивается освоением учебных предметов и на ступени начального общего образования строится вокруг умения учиться. Выделяют личностные, регулятивные, познавательные и коммуникативные результаты обучения, выступающие одновременно содержательной и критериальной базой оценки.

В квалификационном исследовании выявлены и обоснованы показатели уровня (высокого, среднего, низкого) сформированности универсальных учебных действий, соответствующие видам познавательных, регулятивных и коммуникативных учебных действий.

Педагогический эксперимент проводился на базе МБОУ СОШ №17 им. И.В. Ткаченко с. Отрадо-Ольгинского, Гулькевичского района, Краснодарского края. Респондентами стали 26 обучающихся 3 «Б» класса. Респондентами стали 26 обучающихся 3 «Б» класса. Выделены 3 этапа: констатирующий, формирующий и контрольный.

Диагностика степени сформированности регулятивных УУД предполагала посещение учебных занятий и последующее анкетирование обучающихся, где им предлагалось назвать цель урока, задачи, которые решались на уроке, а также результат учебного занятия.

Мы также предлагаем формировать коммуникативные УУД на уроках технологии в начальных классах. Респондентам было предложено выполнить задание по методике «Кто прав?», а также ответить на вопросы анкеты. Также была проведена тестовая работа по выявлению уровня познавательных УУД.

По итогам проведения эксперимента были сделаны выводы, что уровень сформированности регулятивных универсальных учебных действий младших школьников в основном средний и ниже среднего.

Полученные результаты показали, что у большинства учащихся экспериментального класса преобладал средний уровень развития коммуникативных УУД, групповая сплоченность учащихся являлась низкой, кроме того, в классе наблюдалась неблагоприятная коммуникативная обстановка, ученики испытывали трудности коммуникативного характера на момент начала опытно-исследовательской работы.

Результаты показали, что у более половины диагностируемых младших школьников отмечен низкий уровень сформированности познавательных УУД постановки и решения проблем.

В связи, с чем встает задача разработки и реализации методических рекомендаций формирования рассматриваемых групп УУД в начальной школе, согласно выделенным педагогическим условиям.

Одним из главных средств, способствующих познавательной мотивации, а также становлению универсальных учебных действий является создание проблемных ситуаций на уроке. Проектная и исследовательская деятельности – важнейшее условие компетентного подхода и эффективное средство развития универсальных учебных действий. В процессе этих видов деятельности у учащихся формируется весь спектр УУД.

Результаты констатирующего эксперимента позволили наметить перспективы формирования УУД на уроках технологии в таких видах деятельности, как техническое моделирование и художественное конструирование. Пример разработанной учебной конструкторской задачи. Конструирование изделия «Объемного сердечка» с щелевым замком, конструирование изделия «Кошелек-коробочка». Планирование осуществлялось с помощью беседы или инструктажа.

Проведены урок-проект «Панно «Берегиня», «Оригами-сказка», «Волшебный город». Также применяем игровые технологии, поскольку они позволяют в естественной и непринужденной атмосфере формировать все виды УУД (проведен Урок-викторина «Рукодельница»).

На уроках технологии в создании условий были *использованы ИКТ и принцип обратной связи*. Обучающие выполнили задания и результаты достижений оформили в портфолио.

На контрольном этапе выявления уровня развития УУД у обучающихся нами повторно были проведены диагностики. Показатели участников эксперимента повысились. Отслеживая результаты исследования, можно увидеть увеличение количества обучающихся со средним и высоким уровнем развития УУД, есть положительная динамика в развитии познавательных УУД респондентов и незначительная в развитии коммуникативных, т.е. свобода общения, желания творить, не останавливаться на достигнутом.

Преобладание высокого и среднего уровня респондентов в диагностическом исследовании подтвердили эффективность систематической работы по формированию и развитию универсальных учебных действий младших школьников, а также выдвинутую нами гипотезу. Таким образом, анализ результатов опытно-экспериментальной работы показал эффективность использования педагогических условий формирования УУД. Учебный предмет «Технология» обеспечивает овладение универсальными учебными действиями, которое, в конечном счете, ведёт к формированию способности успешно усваивать новые знания, умения и компетентности, включая самостоятельную организацию процесса усвоения.

Список литературы:

1. Божович, Л. И. Личность и её формирование в детском возрасте / Л. И. Божович. – Санкт-Петербург : Питер, 2021. – 437 с.
2. Пичугин, С. С. Универсальные учебные действия: как прервать константу неуспешности / С. С. Пичугин // Начальная школа. – 2019. – № 7. – С. 42-49.

ДИДАКТИЧЕСКАЯ ИГРА КАК СРЕДСТВО РАЗВИТИЯ ТВОРЧЕСКОГО МЫШЛЕНИЯ У ДЕТЕЙ МЛАДШЕГО ШКОЛЬНОГО ВОЗРАСТА

*Зайцева Яна Дмитриевна
Адыгейский государственный университет, г. Майкоп
Научный руководитель: Хапачева С.М., к.п.н., доцент
Адыгейский государственный университет, г. Майкоп*

Проблема развития творческого мышления давно рассматривается в психолого-педагогической и методической литературе, но в практике школы должного внимания не получила, что подчеркивает актуальность проблемы.

Младший школьный возраст – это тот возраст, насыщенный эмоциональными переживаниями, развитием познавательных процессов (внимание, воображения, памяти, логического мышления и т.д.), стремлением к самостоятельности, появлением устойчивых интересов. Таким образом, вопрос организации развития творческого мышления младших школьников может успешно решаться в общеобразовательных учреждениях.

Игра – по определению Выготского — это комплексный метод, опирающийся на разнообразие индивидуальных образовательных траекторий

На основании многочисленных исследований (В.Н. Дружинин, А.В. Брушлинский, Д.Б. Богоявленская, С.Л. Рубинштейн, Н.С. Лейтес, Б.Г. Ананьев и др.) установлено, что особенно актуальным для развития творческого мышления является младший школьный возраст, именно в этом возрасте имеется высокий потенциал творческого развития. Представим круг научных понятий, на котором строим наше исследование, это:

Творческое мышление – это мышление, результатом которого является открытие принципиально нового или усовершенствованного решения той или иной задачи (по Я.А. Пономареву) [2].

Развитие творческого мышления применительно к детям младшего школьного возраста – это процесс погружения ребенка в деятельность, в результате которой, ребенок создает или открывает нечто новое или усовершенствует решения той или иной задачи (рабочее определение по Я.А. Пономареву) [2].

Результатом развития творческого мышления применительно к детям младшего школьного возраста в рамках нашего исследования считаем единство четырех показателей развитости творческого мышления – беглости (количество идей, возникающих за некоторую единицу времени); гибкости (способности переключаться с одной идеи на другую); оригинальности мышления (способности продуцировать идеи, отличающиеся от общепринятых); разработанность (способность к детальным проработкам идей) (Дж. Гилфорд, Э.П. Торренс и др.) [3].

Проведена опытно-исследовательская работа, направленная на развитие творческого мышления у детей младшего школьного возраста. Исследовательская работа осуществлялась на базе Муниципального бюджетного образовательного учреждения «Средней школы №7» г. Майкопа, где приняли участие дети в количестве 8 человек, в возрасте 10 лет.

При диагностике использовались «Тест А.М. Вильямса», методика «Пиктограмма», А.Р. Лурия, «Тест креативности Э.П. Торренса» [3].

Исследование проводилось в три этапа: констатирующий, формирующий и контрольный.

Анализ результатов констатирующего этапа опытно-поисковой работы показал, что у большинства детей преобладает средний уровень развитости творческого мышления – 75% (6 человек), на низком уровне 25% (2 человека), на высоком уровне развитости творческого мышления у школьников не выявлено. Полученные данные сориентировали нас в подборе комплекса дидактических игр, способствующих развитию творческого мышления у младших школьников для применения во внеурочной деятельности.

Данные по методике «Пиктограммы», направленной на выявление уровня ассоциативного запоминания и воспроизведение информации, указывают на то, что высокий уровень развития – 2 человека (25%), средний уровень развития – 5 человек (62,5%), а низкий уровень развития – 1 человек (12,5%).

Анализируя данные двух методик, приходим к выводу о том, что в большинстве случаев имеет место средний уровень творческого мышления, а это значит продуктивность работы не высока, при этом дети хорошо справляются с заданиями, старались искать различные варианты достижения конечного результата, но обнаружилось немного оригинальных идей. Здесь наблюдается не стабильное проявление интереса к выражению себя в творчестве.

Полученные результаты говорят о том, что компоненты творческого мышления у детей младшего школьного возраста распределяются не равномерно и имеют индивидуальные

особенности. Самые высокие показатели по тесту Э.П. Торренса выявились у учеников под номерами 1 (Ольга) и 5 (Алина), тогда как у остальных детей значения компонентов на среднем групповом уровне. Поэтому здесь мы можем сказать, что образная креативность у этих девочек выше, чем у остальных участников группы.

Таким образом, пришли к выводу, что дети могут работать самостоятельно, но при этом, освоение способов творческой деятельности у большинства идет в среднем темпе, успех в освоении не постоянен и творческий продукт, по большей части, имеет не завершённый вид. И только один участник эксперимента по всем используемым тестам имеет высокий уровень всех компонентов творческого мышления.

Данные, полученные в процессе констатирующего этапа, сориентировали нас на разработку комплекса занятий с использованием дидактических игр, направленных на развитие творческого мышления у детей младшего школьного возраста. Комплекс занятий был разработан с учетом нормативных документов, а также с опорой на методику А.И. Савенкова [4].

Целью комплекса занятий является повышение уровня развитости творческого мышления у детей младшего школьного возраста посредством использования дидактических игр по различным тематикам.

Комплекс игр включает игры на развития всех показателей творческого мышления. Занятия проводились во внеурочной деятельности с группой из 8 детей, они строились в занимательной, игровой форме. Структура занятий включала в себя: водную, основную и завершающую части. Режим занятий - 2 раз в неделю, продолжительностью 1 час.

Итак, после проведения повторной диагностики обнаружили, что данных по тесту креативности А.М. Вильямса, имеют следующие результаты: высокий уровень развития – 25%; средний уровень развития – 75%; низкий уровень развития – 0%. Это указывает на то, что уровень творческого мышления повысился, при этом отсутствует низкий уровень

Анализ данных по методике «Пиктограммы» показал: высокий уровень развития – 50%; средний уровень развития – 50%; низкий уровень развития – 0%. В целом 50% детей по итогам формирующего этапа имеют высокий уровень творческого мышления. У остальных детей средний уровень, но, он также вырос в процентном соотношении.

Анализируя полученные значения по всем показателям, наблюдаем, что изменения произошли по каждому показателю у каждого ребёнка. Поэтому можно говорить о том, что комплекс с применением дидактических игр, направленный на развитие показателей творческого мышления у младших школьников, привел к повышению его показателей.

В завершении анализа показателей Теста креативности Э.П. Торренса, проанализировали средние показатели по всем показателям у всей группы исследуемых и выявилось, что показатель «беглость» имеет самый низкий балл, чуть выше – «разработанность», а показатели «оригинальность», «гибкость» располагаются приблизительно на одном уровне [3].

На основании полученных результатов контрольного этапа экспериментальной работы: у школьников был диагностирован высокий уровень развитости творческого мышления – 75% (6 человек), на среднем уровне 25% (2 человека), на низком уровне детей не выявлено, можем заключить, что дети младшего школьного возраста проявили способность создавать большое количество осмысленных идей, способность детально разрабатывать придуманные идеи, способность давать необычные, уникальные ответы, требующие творческой силы, способность длительное время оставаться открытым новизне и разнообразию идей, достаточно долго откладывая принятие окончательного решения для того, чтобы совершить мыслительный скачок и создать оригинальные идеи.

На основании полученных положительных данных по всем четырем показателям развитости творческого мышления у младших школьников, подтверждают выдвинутую гипотезу. Следовательно, подобранный и реализованный комплекс дидактических игр показал себя результативным.

Список литературы:

1. Абрамова, Г. С. Возрастная психология: учебник для вузов / Г. С. Абрамова. – Москва: Издательство Юрайт, 2022. – 811 с.
2. Пономарев, Я. А. Психология творчества / Я.А. Пономарев. - М.: Издательство «Наука», 2016. – 173 с.
3. Практикум по возрастной и педагогической психологии: Учебное пособие для студентов пед. Ин-тов / А.А. Алексеев, И.А. Архипова, В.Н. Бабий [и др.]; Под ред. А.И. Щербакова. - Москва: Просвещение, 2014. – 255 с.
4. Савенков, А. И. Психология детской одаренности. Учебник для СПО / А.И. Савенков. - 2-е изд., испр. и доп. - Изд-во: Литрес, 2018. – 335 с.

ПРОЕКТИРОВАНИЕ ВОСПИТАТЕЛЬНОГО ПРОСТРАНСТВА ОБРАЗОВАТЕЛЬНОГО УЧРЕЖДЕНИЯ КАК ИННОВАЦИОННАЯ ДЕЯТЕЛЬНОСТЬ

Иобидзе А.С.

*Адыгейский государственный университет, г. Майкоп
Научный руководитель: Хамукова Б.Х., канд. пед. наук, доцент
Адыгейский государственный университет, г. Майкоп*

Проблема воспитания личности является одной из наиболее актуальных проблем в современных условиях развития образования. Отсутствие должного внимания к ней создает ситуацию, угрожающую существованию не только современного российского государства и общества, но лишаящую перспектив существования цивилизацию и культуру России в целом. Перемены в обществе создали ситуацию, которую можно определить как «конфликт поколений». Этот конфликт создает существенные трудности для процесса социализации личности, одним из важнейших аспектов которого является усвоение системы ценностей, норм и правил поведения, органичных российской цивилизации и культуре.

Ведущими специалистами в области воспитания воспитательная система и воспитательное пространство признаны эффективными условиями для развития личности. Воспитательная система – это целостный социальный организм, возникающий в процессе взаимодействия основных компонентов воспитания и обладающий такими интегративными характеристиками как образ жизни коллектива, его психологический климат. Наряду с воспитательной системой эффективным механизмом личностного развития детей и взрослых является воспитательное пространство. Воспитательное пространство – это среда, механизмом организации которой является педагогическое событие детей и взрослых [1].

Понятие «воспитательная система» появилось значительно раньше, чем «воспитательное пространство». К.В. Дрозд подчеркивает, что это понятие было введено и разрабатывалось Л.И. Новиковой, Н.Л. Селивановой, В.А. Караковским, А.М. Сидоркиным, А.В. Гаврилиным и другими исследователями. Понятия «воспитательная система» и «воспитательное пространство» — это не равнозначные понятия, их нельзя подменять одно другим.

По мнению Л.И. Новиковой, Н.Л. Селивановой, В.А. Караковского, воспитательная система представляет собой развивающийся во времени и в пространстве комплекс взаимосвязанных компонентов исходной концепции (совокупности идей, для реализации которых она создана). Воспитательная система – это сложное социальное психолого-педагогическое, саморегулирующееся и управляемое образование, охватывающее весь педагогический процесс, интегрирующее учебные занятия, внеурочную жизнь, разнообразную деятельность и общение [2,3].

В основу создания воспитательной системы положена теоретическая концепция, которая включает цели, задачи, принципы, ведущие идеи, позитивный опыт. В качестве основной цели выступает создание условий для развития и саморазвития социально активной, творческой личности, способной к освоению и сохранению культуры.

Воспитательная система выступает как целостная упорядоченная совокупность взаимодействующих компонентов: различные виды деятельности, обеспечивающие реализацию концепции; субъекты деятельности, организующие ее и в ней участвующие; отношения, интегрирующие субъектов в некую общность; среда, освоенная субъектами; управление, обеспечивающее интеграцию всех компонентов системы в целостность. Воспитательная система создается в рамках структуры педагогического учреждения или организации для целенаправленного развертывания во времени и в пространстве воспитательных процессов. Воспитательная система постоянно развивается. Она выстраивается и существует в конкретной ситуации, цели этой системы определяются ее потребностями и уровнем развития. Такая система динамична, сочетает в себе традиции и инновации.

Специфику интегральных качеств воспитательной системы порождает наличие следующих оппозиций: – субъект – объект. С одной стороны, воспитательная система, субъект саморазвития, а с другой, это искусственная система, создаваемая усилиями педагогического коллектива; – коллективное – индивидуальное. С одной стороны, воспитательная система представляет собой социальный организм (коллектив), а с другой, это пространство (среда) развития индивидуальности каждого участника воспитательного процесса. Результативность воспитательной системы в зависимости от выбранной оппозиции может определяться как: – воспитание выпускника, обладающего качествами, определенными аттрактором развития воспитательной системы; – воспитание качеств, определенных педагогическим коллективом при постановке целей и задач воспитательной деятельности; – создание общешкольного коллектива, который задает определенный образ воспитанника; – развитие индивидуальности воспитанников на основе их ценностно-смыслового самоопределения. В целом, результативность воспитательной системы определяется достижением внешне задаваемых целей, осуществлением структур аттракторов, коллективно задаваемых качеств и индивидуальным саморазвитием воспитанников. Это объясняет принципиальную недостижимость педагогически задаваемых целей даже в условиях воспитательной системы. По мнению Е.Н. Барышникова, воспитательная система в условиях современной воспитательной ситуации представляет собой противоречивое единство объективного, субъективного, социального и антропологического.

Сегодня очевиден возрастающий интерес к проблеме, связанной с формированием и развитием различных пространств. В теории и практике можно встретить описание образовательного пространства, воспитательного, игрового и прочих. Исследователи процесса воспитания отмечают существование таких терминологических словосочетаний, как «пространство воспитания», «воспитательное пространство», «воспитательная среда». На уровне педагогической практики наиболее часто употребляется термин «воспитательное пространство» являющееся одним из механизмов развития личности. Понятие «воспитательное пространство» объединяет две идеи: идею пространства и идею воспитания.

В философском энциклопедическом словаре встречаем следующее определение понятия пространства: «Пространство есть форма бытия материи, характеризующая ее протяженность, структурность, сосуществование и взаимодействие элементов во всех материалистических системах». Отмечается, что пространство и время являются всеобщими формами бытия материи, без пространственно-временных свойств материя не существует. К всеобщим свойствам пространства и время относятся: объективность и независимость от сознания человека; абсолютность как атрибутов материи; неразрывная связь друг с другом и с движением материи; зависимость от структурных отношений и процессов развития в материальных системах; единство прерывного и непрерывного в их структуре; количественная и качественная бесконечность [2].

В философском энциклопедическом словаре встречаем следующее определение понятия пространства: «Пространство есть форма бытия материи, характеризующая ее протяженность, структурность, сосуществование и взаимодействие элементов во всех материалистических системах». Отмечается, что пространство и время являются всеобщими

формами бытия материи, без пространственно-временных свойств материя не существует. К всеобщим свойствам пространства и время относятся: объективность и независимость от сознания человека; абсолютность как атрибутов материи; неразрывная связь друг с другом и с движением материи; зависимость от структурных отношений и процессов развития в материальных системах; единство прерывного и непрерывного в их структуре; количественная и качественная бесконечность [2].

Воспитательное пространство является разновидностью педагогической системы, поскольку обладает всеми присущими такой системе признаками и особенностями. Исследователи выделяют следующие особенности системы: целостность (свойства целого принципиально не сводимы к механической сумме свойств его элементов, вместе с тем каждый элемент в системе имеет свое место и свои функции); структурность (функционирование системы обусловлено не столько особенностями отдельных элементов, сколько свойствами ее структуры); иерархичность (каждый элемент системы может быть рассмотрен как относительно самостоятельная подсистема); взаимозависимость системы и среды (система функционирует и развивается в тесном взаимодействии со средой); множественностью описаний (в связи со сложностью системных объектов в процессе их познания могут быть использованы различные схемы, модели их описания). Выделенные в исследованиях Л.И. Новиковой компоненты воспитательной системы являются компонентами, характеризующими также воспитательное пространство. К ним относятся: исходная концепция, т.е. совокупность идей и деятельность, обеспечивающая их реализацию; субъекты деятельности, ее организующие и в ней участвующие; отношения, интегрирующие субъекты в некую общность; среда, освоенная субъектами; управление, способствующее интеграции всех компонентов в целостность; инновационный режим развития [3].

Образовательная среда существуют всегда, и их воздействие может быть как хорошо продуманным, планируемым, осознанным, так и спонтанным, мало управляемым. Можно сделать вывод о том, что воспитательное пространство наряду с воспитательной системой является необходимым и эффективным механизмом личностного развития посредством гуманных доброжелательных отношений, складывающихся в процессе совместной жизнедеятельности.

Список литературы:

1. Крылова Н. Б. Реконструкция культурного опыта ребёнка. - СПб. : Образовательные проекты, 2018. - 195 с.
2. Новикова Л. И. Педагогика воспитания: Избранные педагогические труды / Под ред. Н. Л. Селивановой, А. В. Мудрика / сост. Е. И. Соколова. – М., 2010. – С. 165 – 177.
3. Щуркова Н. Е. Педагогика. Воспитательная деятельность педагога : учеб. пособие для вузов. - М. : Юрайт, 2023. - 319 с.

ПСИХОЛОГО-ПЕДАГОГИЧЕСКИЕ УСЛОВИЯ ФОРМИРОВАНИЯ РЕГУЛЯТИВНЫХ УНИВЕРСАЛЬНЫХ УЧЕБНЫХ ДЕЙСТВИЙ У МЛАДШИХ ШКОЛЬНИКОВ В ПРОЦЕССЕ ОБУЧЕНИЯ

Клименко Л.В.

Адыгейский государственный университет, г. Майкоп

Научный руководитель: Панеш Б.Х., к.п.н., доцент

Адыгейский государственный университет, г. Майкоп

Одной из главных проблем современных людей является постоянная нехватка времени, неумение правильно организовать свою деятельность, регулировать свои действия и грамотно построить долгосрочные и краткосрочные планы. Различные пути обучения детей уже в младшем школьном возрасте навыкам саморегуляции и управлением временем являются актуальной научной и практической задачей педагогики.

Концепция современного Федерального государственного образовательного стандарта подразумевает, что обучающиеся в процессе обучения должны овладеть метапредметными навыками и универсальными учебными действиями, которые характеризуют уровень полученного образования и освоения компетенций. ФГОС подразделяет универсальные учебные действия на несколько видов, один из которых - регулятивные, которые можно определить как умение организовать себя.

В работах таких ученых, как А.Г. Асмолов, Н.В. Медведева, Т.О. Аватайкина, В.И. Морсанова, А.А. Попова отмечается, что регулятивные универсальные учебные действия содействуют созданию условий для организации учебной деятельности учащихся. Сознательная деятельность формируется посредством планирования, целеполагания, прогнозирования, контроля, коррекции, оценки, волевой саморегуляции. Эти регулятивные универсальные учебные действия также имеют прямой эффект на произвольность деятельности учащегося. В трудах А.А. Арслановой, П.С. Гуревича, О.Ю. Ефремова, И.Г. Моисеева были предприняты попытки изучить психологические аспекты формирования и развития регулятивных универсальных учебных действий. Разработкой диагностирования отдельных видов регулятивных универсальных учебных действий занимались У.В. Ульянинкова, Г.В. Репкина, Е.В. Заика, С.Л. Кабыльницкая, В.А. Хохлова.

Цель исследования: выявить психолого-педагогические условия формирования регулятивных УУД у детей младшего школьного возраста в процессе обучения и экспериментальным путем осуществить проверку гипотезы.

Задачи исследования:

1. Изучить сущность и содержание понятия «регулятивные универсальные учебные действия», раскрыть особенности формирования в младшем школьном возрасте;
2. Выявить психолого-педагогические условия формирования регулятивных УУД у младших школьников в процессе их обучения;
3. Отобрать диагностические методики, с помощью которых определить уровни сформированности регулятивных УУД у младших школьников;
3. С учетом выявленных психолого-педагогических условий разработать программу формирования и развития регулятивных универсальных учебных действий учащихся начальных классов в процессе обучения.

На основании изученной психолого - педагогической литературы, был сделан вывод, что регулятивные универсальные учебные действия - это универсальные способы деятельности, которые обеспечивают и служат основой для определения последовательности действий обучающихся на уроке и во внеурочной деятельности. К ним относят: планирование, целеполагание, прогнозирование, коррекция и контроль, оценка и волевая саморегуляция. Формирование регулятивных универсальных действий взаимосвязано с психологическими процессами и обусловлено развитием произвольности действий учащихся. Развитие регулятивных универсальных учебных действий обеспечивает комплекс педагогических приемов, включающий в себя: применение проблемно-рефлексивных упражнений; использование разнообразных средств приобщения детей к целеполаганию, планированию, прогнозированию, контролю, оценке, коррекции и рефлексии.

Базой практики стала МБОУ «СШ №7» г. Майкоп. На констатирующем этапе эксперимента были определены уровни сформированности регулятивных универсальных учебных действий детей младшего школьного возраста с помощью следующих психодиагностических методик:

- 1). Методика оценки уровня сформированности учебной деятельности (Г.В. Репкина, Е.В. Заика) – применяется с целью исследования действий целеполагания, оценки и контроля, планирования и прогнозирования как составляющих регулятивных УУД [1].
- 2). Методика «Проба на внимание» (П.Я. Гальперин, С.Л. Кабыльницкая) – используется для анализа действия коррекции как составляющей регулятивных УУД [2].
- 3). Методика «Изучение саморегуляции» (У.В. Ульянковой) – позволяет определить уровень сформированности саморегуляции в интеллектуальной работе [3].

Все три методики надежны, достоверны и унифицированы, что и послужило одной из причин выбора их в качестве диагностических средств. По результатам проведенной диагностики был выведен средний показатель сформированности регулятивных универсальных учебных действий у младших школьников (см. диаграмму 1).



Диаграмма 1. Средний процент сформированности регулятивных УУД в экспериментальной группе

На основе анализа стало очевидно, что у младших школьников не в полной мере сформированы регулятивные универсальные учебные действия, так как в трех исследованиях, проведенных во 2 «В» классе, средний показатель низкого уровня составил 46 %, среднего уровня - 43%, высокого уровня - 11%.

На формирующем этапе исследования прошла апробация разработанного комплекса заданий, направленных на развитие регулятивных УУД у младших школьников, на уроках и во внеурочной деятельности.

Все занятия проходили в ситуации учета выявленных психолого-педагогических условий, заложенных в гипотезе: создание проблемных ситуаций; использование приемов постановки цели и планирования собственных действий по ее достижению; включение младших школьников в самоанализ и самооценку и пр.

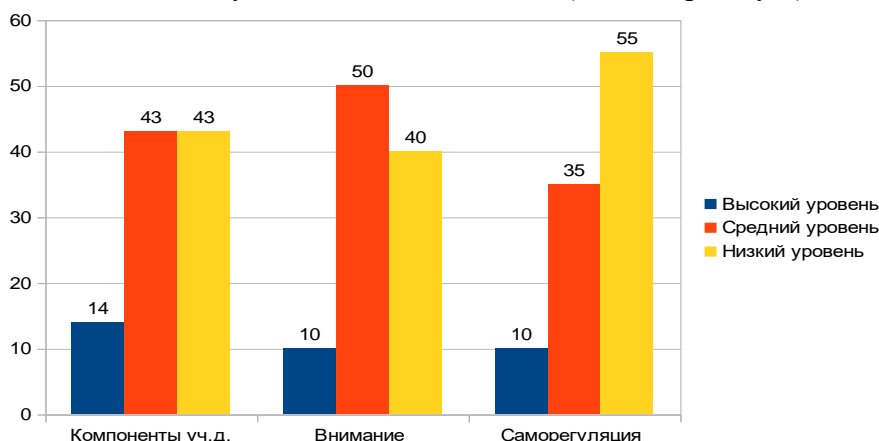
Также при разработке уроков мы использовали приемы принятия цели З.А. Кокаревой: опора на личный жизненный опыт обучающихся; использование интересного, познавательного и игрового материала; для успешной постановки цели – создание проблемной ситуации: выбор цели из предложенных учителем формулировок, обоснование выбора цели; моделирование цели урока; постановка цели на длительный период [4].

Использовались игровые методы, которые помогают ребенку освоить азы управления временем, научиться эффективно планировать дела, выделять приоритеты, развивать целеполагание, решать ситуации для анализа и выбора способа поведения. Также проведены дидактические игры «Третий лишний», «Кто быстрее?», «Найди ошибку» и т.д. Решались ситуационные задачи, проводились физкультурные минутки на саморегуляцию. Применялись приемы самоконтроля и проверки результатов деятельности: выполнение проверки с помощью обратного действия; задания-шифровки; сверка с ответом, данным в учебнике; цепочки с заданным эталоном и т.д.

На основе констатирующей и формирующей части эксперимента была определена цель контрольного этапа эксперимента: провести повторную диагностику, направленную на выявление степени сформированности РУУД у младших школьников, сравнить результаты констатирующего и контрольного этапов эксперимента и сделать выводы об эффективности применяемого комплекса заданий, направленных на формирование регулятивных учебных действий у учащихся экспериментального класса. Для диагностики уровня сформированности регулятивных УУД у младших школьников были применены те же методики, что и на констатирующем этапе эксперимента.

По результатам проведенных методик исследования эксперимента был выведен средний показатель сформированности регулятивных универсальных учебных действий у испытуемых (см. диаграмму 2).



Диаграмма 2. Средний процент сформированности регулятивных УДД в экспериментальной группе на контрольном этапе

Исходя из результатов контрольного этапа эксперимента можно сделать вывод, что степень сформированности регулятивных учебных действий в экспериментальном классе у большинства детей повысилась. У испытуемых в ходе обучения наблюдалась положительная динамика: устойчивое повышение уровня внимания; развитие умения саморегуляции; адекватная оценка собственных знаний и умений; проявление самостоятельности в контроле над процессом и результатом своей деятельности. Учащиеся научились планировать деятельность, прогнозировать результаты, сравнивать свою деятельность с заданным эталоном (действиями учителя), и заключать об успешности своей деятельности.

Таким образом, задачи исследования решены, цель достигнута, гипотеза исследования подтверждена.

Список литературы:

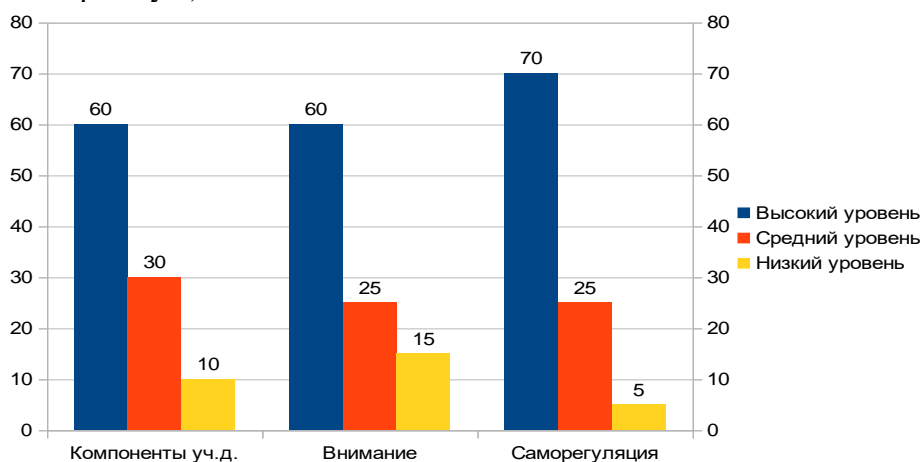
1. Гальперин П.Я., Кабыльничкая С.Л. Экспериментальное формирование внимания. - М.: Изд-во Моск.ун-та., 1974. - 124 с.
2. Хохлова, В. А. К вопросу о диагностике регулятивных универсальных учебных действий у детей младшего школьного возраста // Педагогическое мастерство : материалы X Междунар. науч. конф. (г. Москва, июнь 2017 г.). — Москва : Буки-Веди, 2017. — С. 96-99. — URL: <https://moluch.ru/conf/ped/archive/215/12577/> (дата обращения: 22.03.2024).
3. Ульenkova У.В. [Организация и содержание специальной психологической помощи детям с проблемами в развитии](#)//Академия. - 2011. - 188 с.
4. Кокарева З.А., Чечулинская И. В., Коростелева М.Е. и др. Использование в работе с младшими школьниками листов оценки достижения предметных и мета предметных результатов обучения. Вологда: Вологодский институт развития образования, 2013. – С.103-117.

ПЕДАГОГИЧЕСКИЕ УСЛОВИЯ ФОРМИРОВАНИЯ ЦЕННОСТНОГО ОТНОШЕНИЯ К ЗДОРОВЬЮ У МЛАДШИХ ШКОЛЬНИКОВ

*Копылова А.А.
Адыгейский государственный университет, г. Майкоп
Научный руководитель: Панеш Б.Х., к.п.н., доцент
Адыгейский государственный университет, г. Майкоп*

В современных условиях модернизации образования одним из направлений развития воспитания является формирование основ культуры здоровья у младших школьников.

В системе общечеловеческих культурных ценностей базисной является здоровье, ибо оно определяет возможность освоения человеком всех других ценностей, является залогом жизнестойкости и прогресса общества.

Основы здорового образа жизни человека, ценностное отношение к здоровью целесообразно закладывать еще в детстве, так как именно этот период наиболее восприимчив к воспитательным воздействиям. Младший школьный возраст является сензитивным периодом в формировании здоровья ребенка, обеспечивающим ему единство физического, психического, духовно-нравственного и эстетического развития.

Цель данного исследования – выявить педагогические условия формирования ценностного отношения к здоровью у младших школьников.

Объект исследования – процесс формирования ценностного отношения к здоровью в начальной школе.

Предмет исследования – педагогические условия формирования ценностного отношения к здоровью у обучающихся в начальной школе.

В первой главе исследования на основе анализа педагогической литературы была раскрыта сущность понятия «ценностное отношение к здоровью», «воспитание осознанного отношения к своему здоровью». Основы здорового образа жизни человека, ценностное отношение к здоровью целесообразно закладывать еще в детстве, так как именно этот период наиболее восприимчив к воспитательным воздействиям (П.П. Блонский, Л.С. Выготский, В.В. Давыдов, А.В. Запорожец, В.А. Сухомлинский, С.Т. Шацкий, Д.Б. Эльконин и др.) [1,2,3,4]. Младший школьный возраст является сензитивным периодом в формировании здоровья ребенка, обеспечивающим ему единство физического, психического, духовно-нравственного и эстетического развития. В это время закладываются основы будущей жизненной позиции человека, формируется мотивация на сохранение здоровья.

Изучение теоретических и экспериментальных исследований проблемы воспитания здорового подрастающего поколения показало, что применительно к младшему школьному возрасту ценностное отношение к здоровью мы рассматриваем как интегративное образование личности, которое характеризуется наличием у детей необходимых представлений о здоровье, здоровом образе жизни, сформированностью устойчивой мотивации на здоровье, следованием такому стереотипу поведения, в основе которого здоровье человека осознается как наивысшая жизненная ценность.

Это же подтверждает опытно-экспериментальное исследование, в котором отражен процесс формирования ценностного отношения к здоровью у детей младшего школьного возраста, которое проводилось в МБОУ «Лицей №34» г. Майкоп. Эксперимент проходил с марта 2023 г. по декабрь 2023 г. и включал три этапа: констатирующий, формирующий и контрольный.

Задачей констатирующего этапа эксперимента было выявление состояния процесса формирования ценностного отношения к здоровью у младших школьников. В ходе констатирующего эксперимента проводилась диагностика учителей, родителей и самих учащихся.

Анкетирование педагогов показало, что смысл понятия «здоровый образ жизни» сводится в основном к отказу от вредных привычек или регулярным занятиям физической

культурой. Кроме того, образ жизни учителей, по их собственному мнению, практически в 50% случаев не является здоровым. В ходе анкетирования родителей было выявлено, что они в целом осознают свою значимость в деле воспитания здорового ребенка, формирования у него ценностного отношения к здоровью. Однако действия родителей, как правило, носят фрагментарный характер. Зачастую родители не обладают всем необходимым арсеналом методов и приемов физического воспитания детей, формирования у них ценностного отношения к своему здоровью.

Диагностика детей включала в себя методы опроса, анкетирование, рисуночный тест «Здоровье и болезнь», тестирование, методику неоконченных предложений. Из полученных данных видно, что обучающиеся младшего школьного возраста обладают определенными умениями и навыками, необходимыми для сохранения и укрепления своего здоровья. Однако далеко не все соблюдают элементарные правила, важные для поддержания своего здоровья. Это позволяет сделать вывод о том, что не все дети в полной мере обладают информацией, необходимой для укрепления своего здоровья, и начальная школа уделяет недостаточно внимания делу формирования необходимых умений и навыков здорового стиля жизни обучающихся. Проанализировав результаты констатирующего этапа исследования, мы определили возможности и резервы в формировании ценностного отношения к здоровью у младших школьников, выявили уровни развития представлений о здоровье (низкий – 28%, средний – 55% и высокий – 17%).

Формирующий этап эксперимента предполагал включение детей в разные виды деятельности - познавательную, игровую, практическую, эстетическую. Первостепенное значение уделялось проблемно-поисковым методам, направленным на развитие творческой деятельности, самостоятельности детей. В ходе опытно-экспериментальной работы нами использовались такие средства формирования ценностного отношения к здоровью, как беседа, анализ художественных произведений, сюжетно-ролевые игры, физкультурно-оздоровительные упражнения.

На основе диагностики, направленной на выявление уровней проявления ценностного отношения к здоровью, работа с детьми велась как коллективно, так и индивидуально. С детьми, имевшими низкий уровень сформированности отношения, мы использовали дополнительные индивидуальные методы и приемы, учитывающие физкультурно-оздоровительный опыт ребенка, особенности познавательной, эмоциональной и нравственной сфер личности. Работа с детьми по формированию ценностного отношения к здоровью осуществлялась в ходе специально разработанной системы уроков. Каждый включал в себя своеобразный теоретический материал по углублению знаний об исследуемом отношении и материал для практической работы (игры, упражнения, проблемные ситуации, практические и творческие задания).

На контрольном этапе эксперимента осуществлялась проверка эффективности проведенной работы, выявлялась сформированность ценностного отношения к здоровью у детей экспериментальной группы.

Полученные данные свидетельствуют об обогащении представлений детей о своем здоровье, способах его сохранения и укрепления, о создании положительной мотивации здорового образа жизни, об отношении к здоровью как ценности, условию самопознания и самореализации. Ответы показали, что дети экспериментального класса знают основные способы сохранения и укрепления здоровья, имеют сформировавшиеся представления о средствах физической культуры, об их положительном влиянии на организм, о правилах рационального питания, о значении режима дня, о правилах личной гигиены.

Анализ результатов контрольного этапа эксперимента позволил определить изменение уровней проявления ценностного отношения к здоровью у детей экспериментальной группы. Так, значительно увеличилось количество детей, имеющих высокий уровень по когнитивному, эмоционально-волевому, деятельностному компонентам.

В результате проведенной работы в экспериментальном классе детей с низким уровнем сформированности ценностного отношения к здоровью – 10%, на среднем уровне оказалось

приблизительно такое же количество детей, как и на констатирующем этапе, а количество детей, оказавшихся на достаточном уровне развития ценностного отношения к своему здоровью, увеличилось до 25%.

Таким образом, контрольный этап эксперимента свидетельствует об эффективности работы по формированию ценностного отношения к здоровью при соблюдении выявленных нами педагогических условий и реализации их на практике. Дети экспериментальной группы в результате проведенной работы получили возможность обогатиться знаниями и представлениями о здоровье, осуществлять здоровтворческую и здоровьесберегающую деятельность, строить отношения с людьми с позиции гуманизма.

Таким образом, цель исследования достигнута, задачи исследования решены, гипотеза нашла свое подтверждение экспериментально.

Список литературы:

1. Блонский П.П. Педология: Кн. для преподават. и студ. высш. пед. учеб. заведений / Под ред. В.А. Сластенина. - М.: Гуманит. изд. центр ВЛАДОС, 2010. - 288 с.
2. Выготский Л.С. Вопросы детской психологии.- Спб.: Союз, 1997.- 220с.
3. Сухомлинский В.А. Сердце отдаю детям.- Киев. -1994.-288 с.
4. Эльконин Д.Б. Детская психология (Развитие ребенка от рождения до семи лет). М.: Учпедгиз, 1960. - 328 с.

ФОРМИРОВАНИЕ МЕТАПРЕДМЕТНЫХ УНИВЕРСАЛЬНЫХ УЧЕБНЫХ ДЕЙСТВИЙ МЛАДШИХ ШКОЛЬНИКОВ

Кошечкина А.А.

Адыгейский государственный университет, г. Майкоп

Научный руководитель: Хапачева С.М., к.п.н., доцент

Адыгейский государственный университет, г. Майкоп

Основой Федерального государственного образовательного стандарта начального общего образования является система требований, включающих не только предметные, личностные образовательные результаты, но и метапредметные результаты, дополняющие «Портрет выпускника начальной школы» универсальными учебными действиями, такими как умения организовывать свою познавательную деятельность, планировать, прогнозировать, вносить коррективы, анализировать полученный результат, структурировать знания, высказывать свою точку зрения.

Проблема формирования метапредметных умений младших школьников является важной в педагогической науке. Однако пока недостаточно раскрыта сущность метапредметных умений младших школьников на основе интеграции универсальных учебных действия и представлений в соответствии с основной образовательной программой и возрастными особенностями, сформированностью знаний о единстве мира, объектов и явлений.

Важнейшим отличием стандартов нового поколения является их ориентация на достижение не только предметных образовательных результатов, но, прежде всего, на формирование личности учащихся, овладение ими «умения учиться», то есть универсальными способами учебной деятельности, обеспечивающими успешность в их дальнейшей деятельности.

Согласно новому стандарту, дети должны овладеть различными видами метапредметных умений. Ученик при содействии учителя должен самостоятельно научиться результативно действовать в новых ситуациях, извлекать из собственного опыта новые знания, использовать ранее накопленные знания и умения. Ещё одной особенностью ФГОС НОО является формирование у детей умения самостоятельного поиска информации.

Метапредметные умения мы определили, как способы деятельности, применимые как

в рамках образовательного процесса, так и при решении проблем в реальных жизненных ситуациях, освоенные обучающимися на базе одного, нескольких или всех учебных предметов.

Основой формирования ключевых компетенций у школьников определяется организация учебного процесса на основе деятельностного и компетентностного подходов.

Исследовательская деятельность, в данном аспекте, как нельзя лучше помогает сформировать разносторонне развитую личность, способствуя общему развитию школьников, и непосредственно, таких показателей мыслительной деятельности как умение классифицировать, обобщать, отбирать все возможные варианты решения, переключаться с одного поиска решения на другой, составлять план работы, сравнивать различные объекты, а также составлять задания по предложенной теме и проводить самоконтроль.

Для развития метапредметных умений младших школьников в исследовательской деятельности необходимо соблюдать некоторые условия. В своих исследованиях Н.А. Семёнова, определила следующие условия, способствующие организации планомерной работы по формированию метапредметных умений младших школьников в исследовательской деятельности: целенаправленность и систематичность, мотивированность, творческая среда, психологический комфорт, личность педагога, учёт возрастных особенностей.

Для формирования метапредметных умений младших школьников в исследовательской деятельности необходимо систематически определять уровни сформированности исследовательских умений, чтобы своевременно оказывать необходимую помощь и создавать условия для развития метапредметных умений. Также необходимо отметить, что работа по формированию и развитию умений младших школьников должна систематически осуществляться не только в урочное время, но и во внеурочной деятельности.

Приобретение метапредметных умений младших школьников должно происходить поэтапно с последующим усложнением видов деятельности, расширением выполняемых операционных действий при решении проектных задач и увеличением доли самостоятельности в исследовании, открытии нового.

Констатирующий этап эксперимента показал, что учащиеся 2 «А» и 2 «Б» классов - одного возраста, имеют приблизительно одинаковый уровень сформированности метапредметных умений.

Учитывая полученные данные, было принято решение: во 2 «Б» классе внедрить экспериментальную программу по формированию метапредметных умений у младших школьников в исследовательской деятельности.

Программа «Я – исследователь» представленная в работе, разрабатывалась с учетом возрастных особенностей учащихся, в основе программы заложен переход от выполнения проектных задач к выполнению исследовательских проектов, что способствует формированию исследовательских умений младших школьников.

ФГОС нового поколения требует использования в образовательном процессе технологий деятельностного типа, методы проектно-исследовательской деятельности определяются как одно из условий реализации основной образовательной программы начального общего образования. Современные развивающие программы начального образования включают исследовательскую деятельность в содержание различных курсов.

В соответствии с требованиями нового стандарта во время обучения, а также по окончании начальной школы предполагается оценивание сформированности у младших школьников универсальных учебных действий. Работа над проектами — это способ формирования общих универсальных учебных действий: организационных (регулятивных), интеллектуальных (познавательных), оценочных (личностных), коммуникативных.

Предложенная программа также имеет двухкомпонентную организацию формирования метапредметных умений младших школьников в исследовательской деятельности: работа над темой и работа над проектами.

Компонент 1. Работа над темой. (Узнаём.) Дети собирают сведения по какому-либо направлению изучения темы. По завершении обмениваются найденными знаниями.

Компонент 2. Работа над проектами. (Делаем.) Дети работают над разными проектами (поделки, мероприятия, исследования), имеющими какое-либо отношение к теме.

По завершении представляют готовые проекты, происходит их публичная защита перед одноклассниками.

Результаты формирующего эксперимента показали, что в процессе освоения учащимися метапредметных умений младших школьников в исследовательской деятельности на специально организованных занятиях значительно повышается познавательный интерес к исследовательской деятельности, развиваются способности обучающихся к самостоятельному переносу исследовательских умений на учебную деятельность.

Список литературы:

1. Воровщиков, С.Г. Разработка метапредметной образовательной программы в начальной школе [Текст] / С.Г. Воровщиков // Управление начальной школой. – 2013. – № 1. – С. 5-13.

2. Хуторской, А. В. Метапредметное содержание образования с позиций человекообразности // Институт образования человека [Электронный ресурс]. URL: <http://eidos-institute.ru/journal/2012/0302.htm>

ПЕДАГОГИЧЕСКИЕ УСЛОВИЯ ПРОФЕССИОНАЛЬНОГО САМООПРЕДЕЛЕНИЯ В СТАРШИХ КЛАССАХ ОБЩЕОБРАЗОВАТЕЛЬНОЙ ШКОЛЫ

*Куксенко Екатерина Александровна
Адыгейский государственный университет, г. Майкоп
Научный руководитель: Хамукова Б.Х., к.п.н., доцент
Адыгейский государственный университет, г. Майкоп*

Актуальность проблемы профессионального самоопределения личности как процесса выбора профессии и самореализации в ней обусловлено практическим запросом, сформированным в условиях экономических преобразований, происходящих в нашей стране. Поворот российского образования к личностному и профессиональному развитию в условиях школьного обучения поставил принципиальный вопрос о разностороннем развитии личности школьника. При этом определился очень важный аспект - за школьником закрепился статус субъекта образования и собственной жизни, обладающего индивидуальностью, правом выбора, рефлексией, самоактуализацией.

Цель исследования: теоретически обосновать, разработать и экспериментально проверить организационно-педагогические условия, обеспечивающие эффективность программы, направленной на профессиональное самоопределение старшеклассников в педагогическом процессе общеобразовательной школы.

Задачи исследования:

1. Раскрыть сущность и обосновать специфику проблемы профессионального самоопределения старшеклассников.

2. Изучить и актуализировать ресурсные возможности педагогического процесса образовательного учреждения для организации профессионального самоопределения старшеклассников;

3. Определить, обосновать и экспериментально проверить организационно-педагогические условия эффективности профессионального самоопределения старшеклассников в педагогическом процессе общеобразовательной школы.

4. Разработать и реализовать комплексную программу психолого-педагогического сопровождения профессионального самоопределения в процессе обучения, обеспечивающую адекватность последующего профессионального выбора старшеклассников.

Проблема профессионального самоопределения сложна и многоаспектна. Она структурирована на философском, социологическом, психологическом и педагогическом уровнях. Различные аспекты проблемы профессионального самоопределения личности изучались учеными на протяжении ряда этапов развития педагогической науки. Так, психолого-педагогические основы развития личности освещены в трудах Б.Г. Ананьева, А.Г. Асмолова, А.А. Бодалева, Л.И. Божович, Е.В. Бондаревской, Б.З. Вульfoва, И.Б. Котовой, А.В. Петровского, Г.Н. Филонова и др.

В психолого-педагогической науке профессиональное самоопределение рассматривается в тесной взаимосвязи с общим процессом самоопределения и самореализации личности (К.А. Абульханова-Славская, А.В. Батаршев, В.П. Бондарев, Е.М. Борисова, Л.С. Выготский, М.Р. Гинзбург, Н.П. Капустин, А.Н. Леонтьев, С.Л. Рубинштейн, В.Ф. Сафин, Д.И. Фельдштейн и др.).

Под профессиональным самоопределением мы будем понимать процесс образования, развития и формирования личностной зрелости, проявляющейся в самостоятельном процессе планирования своего профессионального будущего, ответственности за принятие решения о выборе профессии, основанном на оценке своих способностей, интересов, склонностей, требований профессиональной деятельности и социально-экономических условий, которые обеспечивали бы возможность личностного и профессионального развития личности. Важнейшей целью профессионального самоопределения выступает поэтапное развитие у школьника внутренней готовности к самостоятельному построению, корректировке и реализации перспектив своего развития (профессионального и личностного), возможности осознавать самого себя развивающимся во времени и самостоятельно устанавливать личностно значимые смыслы в определённой профессиональной деятельности.

В соответствии с особенностями нашего исследования мы понимаем готовность к профессиональному самоопределению как постоянную характеристику человека, которая уточняет его цели и предпочтения. Являясь решением, ориентированным на ближайшую перспективу, готовность к профессиональному самоопределению включает в себя личностно-целевой, информационно-гностический и рефлексивно-оценочный компоненты, которые соответствуют характеристикам и условиям будущей профессиональной деятельности.

Работу по формированию готовности к профессиональному самоопределению у старшеклассников мы проводили через содержание учебной и внеучебной деятельности (семинары, лабораторно-практические занятия, деловые игры, исследовательская работа, экскурсии, теоретические конференции и личные контакты с преподавателями вузов), способы ее организации (использование индивидуальных, групповых, фронтальных форм работы, создание проблемных ситуаций, взаимопомощи и взаимопроверки и т.д.); через установление отношений сотрудничества между учителями и учащимися.

В процессе проведения экспериментальной работы старшеклассники экспериментального класса расширили информационное поле, составили объективное представление о своих возможностях в сфере профессиональных интересов. Были сформированы мотивы осознанного выбора профессиональной карьеры, ответственной позиции личности, адекватной оценки себя и своих социальных связей. Решение этих вопросов в значительной степени определяет эффективность социальной и профессиональной адаптации. Использование нетрадиционных методов, а творческих форм, в том числе группового взаимодействия (деловые игры), позволило в условиях групповой совместной деятельности обогатить социальный опыт старшеклассников, расширило кругозор, способствовало развитию личности в целом.

Данные опытно-экспериментальной работы свидетельствуют о том, что процесс формирования профессионального самоопределения может быть наиболее эффективным при учете организационно-педагогических условий, реализуемых на основе закономерностей и

принципов целостного учебно-воспитательного процесса, объединяющих все его элементы: целеполагание, разработку содержания, проектирование и планирование, организацию образовательного пространства, педагогический и диагностический анализ. Все это подтвердило достоверность выдвинутой нами гипотезы исследования.

Список литературы:

1. Абрамова, П. А. Новые подходы к профессиональной ориентации в школе в условиях изменяющегося мира профессий / П. А. Абрамова, М. В. Немировский // Известия Уральского федерального университета. Серия 1 : Проблемы образования, науки и культуры. – 2020. – Т. 26, № 1 (195). – С. 188-199.
2. Сержанова, З. Р. Карьерные ориентации и профессиональное самоопределение у старшеклассников / З. Р. Сержанова, Д. Д. Харлаева // Вестник современных исследований. – 2018. – № 11.7 (26). – С. 221-224.
3. Щербакова, Ю. Е. Профессиональное самоопределение старшеклассников как инструментальной успешной самореализации в будущей профессиональной деятельности / Ю. Е. Щербакова // Горизонты и риски развития образования в условиях системных изменений и цифровизации : сборник научных трудов XII Международной научно-практической конференции. Москва : Международная академия наук педагогического образования, 2021. – С. 383-387.

ВЛИЯНИЕ ДЕТСКО-РОДИТЕЛЬСКИХ ОТНОШЕНИЙ НА ЛИЧНОСТНОЕ СТАНОВЛЕНИЕ ОБУЧАЮЩИХСЯ

*Лямова Азида Рустемовна
Адыгейский государственный университет, г. Майкоп
Научный руководитель: Аутлева А.Н., к.п.н., доцент
Адыгейский государственный университет, г. Майкоп*

Актуальность исследования. Становление личности человека, формирование его индивидуальности, не смотря на давнюю историю изучения в психологии, не теряет свою актуальность и сегодня. В современном мире, где от человека требуется высокая мобильность и продуктивность, активно изучается вопрос условий и факторов, способствующих формированию личностных качеств, способных обеспечить человеку тенденцию постоянного роста, развития и саморазвития, что позволит ему конструктивно и продуктивно реализовывать себя в различных сферах социума.

Особое внимание в науке традиционно уделяется детским периодам становления личности, формированию у ребенка психологических компонентов и качеств личности, что обусловлено значимостью формирования базовых структур личности и характерологических черт для все последующей жизни человека. Детские периоды развития изучены в детской и возрастной психологии, в психологии развития человека. Выделены закономерные периоды развития психики и личности ребенка, определены основные новообразования, нормативные трудности и кризисы возраста. Этими проблемами занимались Л.С. Выготский, Д.Б. Эльконин, А.Р. Лурия, П.Я. Гальперин, Л.И. Божович, В.С. Мухина, В.В. Давыдов и многие другие. В западной психологии большой вклад в изучение закономерностей и особенностей развития внесли Ж. Пиаже, Э. Клапаред, С. Холл, Гетчинсон, В. Штерн. Фрейд, Э. Эриксон, М. Кляйн и др.

Становление личности - это приобретение человеком новых признаков и форм в процессе развития, приближение к определенному состоянию; результат развития, например, как становление характера, мировоззрения, мышления, индивидуальности, профессионализма и мастерства и т.д.

В Философском энциклопедическом словаре личность определяется как «индивид действующий (активность), наделенный волей и стремлениями, как представитель своих

мыслей, суждений, взглядов (рациональность), как существо с претензиями и правами (самостоятельность, ответственность), настроениями и оценками (духовность), соединенный с такими же индивидами» [2, с. 244].

Известно, что семья - это первый социальный институт, в котором удовлетворяются потребности ребенка в безопасности, любви, уважении и эмоциональной поддержке, наряду с развитием коммуникационных связей между ребенком и родителями, а также готовностью ребенка младшего школьного возраста с окружающим социальным миром.

Степень разработанности. Детско-родительские отношения, в зависимости от того, как они складываются гармоничные, благоприятные во многом отношения, которые удовлетворяют потребности ребенка во взаимодействии с другими людьми, формируемые у ребенка личностные качества, его самооценку, мироощущение. Анализ научной психолого-педагогической литературы по теме квалификационной работы свидетельствует об изученности отдельных аспектов влияния детско-родительских отношений на становления личности ребенка: психическое развитие ребенка определяется его эмоциональным контактом и особенностями сотрудничества с родителями (А.Н. Леонтьев, А.Р. Лурия, Д.Б. Эльконин и др.); «семейное время», непременно отразится впоследствии в действиях ребенка по отношению к другим людям (П.Ф. Лесгафт); ведущие типы деятельности (Д.Б. Годовикова, Я.Л. Коломинский и другие), личностные особенности участников взаимоотношений Г.Е. Иванова, А.М. Счастлива, Т.А. Репина); общение в контексте формирования самосознания личности (Р. Бернс, Л.С. Карташова); влияния взрослых на становление взаимоотношений детей (Т.В. Нещерет и др.).

Под влиянием работ Дж. Боулби в 50-х годах в зарубежных исследованиях доминировала такая тенденция, социальный мир ребенка преимущественно исследовался через призму отношений мать — ребенок, а все другие социальные отношения хоть и неправомерно, но рассматривали как их дериваты [1, с. 63]. Таким образом, именно детско-родительские отношения задают и определяют дальнейшее развитие личности ребенка, в том числе и коммуникативную сторону развития ребенка.

В теоретической главе доказываемся, что детско-родительские отношения оказывает влияние на все сферы личности ребенка (эмоциональную, коммуникативную, познавательную и другие); взаимодействие ребенка с родителями, формирующие у ребенка опыт взаимодействия с окружающим миром, наряду с которым формируются представления ребенка о нормах, правилах поведения ребенка в обществе, о том, «что такое хорошо, что такое плохо». В психологической литературе достаточно широко изучается система «родитель - ребенок». В связи с тем, что понятие «детско-родительские отношения достаточно широко раскрыт в научной психолого- педагогической литературе, то обнаруживается, что такое многообразие подходов обусловлено сложностью и многомерностью этого концептуального понятия. Сюда включены такие понятия, как: «родительские позиции», «родительские установки», «типы детско-родительских отношений», «типы воспитания», «тактики воспитания», «методы воспитания», «родительские позиции», «типы отношений «мать-ребенок», «типы позитивного и ложного родительского авторитета и др.

На всех этапах личностного становления, к семье как институту воспитания и первичной социализации присоединяются образовательные учреждения, культурно – досуговые или интеллектуально-просветительские, физкультурно-спортивные центры и др. Но несмотря на полисубъектность пространства жизни обучающегося, на этапе его обучения в школе, детско-родительские отношения остаются ключевыми в дальнейшем личностном становлении ребенка.

Цель исследования: теоретически изучить влияние детско-родительских отношений на личностное становление обучающегося и экспериментально апробировать психолого-педагогические условия коррекции детско--родительских отношений в процессе личностного становления обучающегося.

Методы и методики исследования:

– метод теоретического анализа; методы психодиагностики (проективная рисуночная методика «Рисунок семьи»); тест-опросник родительского отношения, авторы А.Я. Варга, В.В. Столин); метод количественного и качественного анализа; математико-статистический метод обработки данных.

Научные результаты и выводы. Природа человека характеризуется известной двойственностью: биологической (индивид) и социальной (личность, субъект социальной жизни). Такая особенность человека, обуславливает механизмы исторического развития вида *Homo sapiens* (филогенеза) и индивидуального развития человека (онтогенеза). Личностное становление происходит с одной стороны, в процессе реализации «природного», биологического; с другой стороны, под влиянием социальных факторов, где складывающиеся индивидуально для каждого человека – детско-родительские отношения. Человек «обречен» на развитие (преобразование), поскольку его переполняют и будут переполнять противоречия витального, социального и духовного. Об этом свидетельствует пишет Б.Д.Парыгин «Личность - это интегрированное понятие, характеризующее человека в качестве объекта и субъекта биосоциальных отношений и объединяющее в нем общечеловеческое, социально-специфическое и индивидуально-неповторимое [2].

На основе теоретического анализа (Б.Г. Ананьев, Ганзен К И.С.Кон. Маркс) уточнены ключевые понятия в работе: «личность», «личностное становление», влияние, «детско-родительские отношения» и др.

Уточнен термин «становление» как обозначение процесса развития свойств и качеств человека (ценностных ориентаций, мировоззрения), адекватный потребностям и потенциям самой личности и ее социального окружения (семьи, учебного, трудового коллектива и пр.). В качестве ключевого определения работе «Становление личности — это детерминированный возрастными особенностями процесс и результат накопления, проявления (актуализации), реализации личностных новообразований (свойств и качеств; опыта общения, деятельности и познания).

Исследование проходило в три этапа.

1 этап – констатирующий, в ходе которого фиксировались социальные характеристики семьи, а также проводилась опытно-экспериментальная работа на выявление нарушений детско-родительских отношений в семьях как фактор риска для личностного становления ребенка.

2 этап - формирующий: на данном этапе разработана система занятий, направленных на гармонизацию детско-родительских отношений. Коррекционная программа реализована с детьми и родителями, в семьях которых выявлены нарушения детско-родительских отношений.

3 этап - контрольный: на данном этапе проведена повторная диагностика, что позволило проверить эффективность разработанной системы занятий. Осуществлялись обработка и обобщение полученных данных, формулировались выводы.

С целью изучения детско-родительских отношений нами было обследовано 20 семей: дети младшего школьного возраста и их родители.

Сопоставительный анализ исследований показал, что существует корреляционная связь между типом детско-родительских отношений и спецификой их влияния на личностные становления ребёнка младшего школьного возраста.

На контрольном этапе эксперимента, в ходе сравнительного анализа, мы использовали те же диагностические методики, что и на констатирующем этапе эксперимента.

Результаты диагностики показали, что произошли существенные изменения как у детей, так и у их родителей: по эмоциональному благополучию ребенка в семье – процент детей, ощущающих эмоциональное благополучие, увеличился на 30% и составил 90% детей.

Изменился и тип родительского отношения, так в результате повторной диагностики, такой тип родительского отношения как «кооперация» увеличился с 35% до 60%, а данный тип относится к эффективному (оптимальному) типу родительского отношения, который способствует гармонизации детско-родительских отношений в семье. А такие типы

родительского отношения, как «принятие-отвержение» и «авторитарная гиперсоциализация», которые относятся к отрицательному уровню родительских отношений не выявлены совсем. Следовательно, анализ результатов контрольного исследования убедил нас в том, что произошли существенные изменения в улучшении детско-родительских отношений привели к высоким показателям личностного становления младших школьников.

Список литературы:

1. Павленко, Н. С. Детско-родительские отношения, их влияние на будущее детей / Н. С. Павленко. —: непосредственный // Молодой ученый. — 2023. — № 46 (493). — С. 453-455. — URL: <https://moluch.ru/archive/493/107685/> (дата обращения: 17.12.2023).
2. Философский энциклопедический словарь. - Москва: ИНФРА-М, 2009. - 568, [1] с.; 25 см

ФОРМИРОВАНИЕ КОММУНИКАТИВНЫХ СПОСОБНОСТЕЙ МЛАДШИХ ШКОЛЬНИКОВ В УЧЕБНО-ВОСПИТАТЕЛЬНОЙ ДЕЯТЕЛЬНОСТИ

*Максименко Маргарита Евгеньевна
Адыгейский государственный университет, г. Майкоп
Научный руководитель: Казиева З.М. к.п.н., доцент
Адыгейский государственный университет, г. Майкоп*

Ориентация современной педагогики на гуманизацию образовательного процесса выдвигает в число актуальных проблем создание оптимальных условий для развития личности каждого ребенка, для его личностного самоопределения. Важнейшим условием развития личности и человеческой жизни в целом является процесс общения человека с себе подобными. Одной из форм взаимодействия людей в процессе общения, как информационный аспект общения является коммуникация, поэтому формирование коммуникативных способностей младших школьников является актуальной проблемой. Коммуникативные способности являются основой не только продуктивного включения учащихся в межличностные взаимоотношения со сверстниками и взрослыми в социально-значимой для них учебной деятельности, но и базисом для выхода в систему более широких социальных взаимоотношений с людьми и миром в целом.

Теоретические основы формирования коммуникативных способностей личности рассматриваются в трудах Л.С. Выготского, М.С. Кагана, А.Н. Леонтьева, А.А. Леонтьева, М.Л. Лисиной, Б.Ф. Ломова, А.В. Мудрика и др. Фундаментальные проблемы общения и влияния его на формирование личности исследуются в работах известных отечественных психологов и педагогов таких, как Б.Г. Ананьев, Г.М. Андреева, А.А. Бодалев, Л.С.Выготский, А.Н. Леонтьев, Б.Ф. Ломов, В.Н. Мясищев, В.А. Петровский, С.Л. Рубинштейн и др.

Цель исследования - теоретически обосновать и экспериментально проверить условия формирования коммуникативных способностей младших школьников в учебно-воспитательной деятельности.

Задачи исследования:

- 1) Изучить состояние проблемы формирования у младших школьников коммуникативных способностей;
- 2) Рассмотреть психолого – педагогические особенности детей младшего школьного возраста;
- 3) Определить и обосновать комплекс педагогических условий, обеспечивающих формирование коммуникативных способностей младших школьников.

Уточнение содержания ключевого понятия нашего исследования «коммуникативные способности младших школьников», потребовало от нас рассмотрения цепочки понятий: «коммуникация», «общение», «способность», «коммуникативные способности».

Под коммуникативными способностями младших школьников мы понимаем комплекс индивидуально-психологических качеств личности младшего школьника (контактность, эмпатичность, доброжелательность); знания, умения и навыки коммуникативной деятельности (знание законов бесконфликтного общения с окружающими, навыков культуры поведения, умение быстро ориентироваться в знакомой и незнакомой ситуации); умение анализировать и адекватно оценивать ситуации и отслеживать свое состояние в контактах с окружающими.

В качестве педагогических условий были определены следующие: а) включение младших школьников в диалоговую систему обучения, направленную на формирование общеучебных коммуникативных знаний и умений; б) поэтапное включение учащихся в коммуникативно-игровую деятельность, способствующую развитию умений продуктивного общения со сверстниками; в) использование общеучебных коммуникативных знаний и умений продуктивного общения в решении жизненных задач; г) вовлечение учащихся в рефлексивно-оценочную деятельность социально-коммуникативного опыта.

Экспериментальное исследование проводилось на базе МОБУСОШ №11 им.Ю.А.Гагарина станицы Бесскорбной, Краснодарского края. В эксперименте участвовали обучающиеся 2 класса в количестве 27 человек.

Опираясь на структуру ключевого понятия, нами были определены критерии, с помощью которых выявили уровни сформированности коммуникативных способностей младших школьников. *Мотивационный критерий* позволил нам выявить желание детей вступать в контакт со взрослыми значимыми для ребенка людьми и сверстниками; проявление интереса к людям и общению с ними; потребность совершенствовать свои коммуникативные умения; *когнитивный критерий* позволил нам выявить объем знаний о правилах общения с людьми; осознанность этих знаний; прочность знаний; *рефлексивно-оценочный* - позволил нам выявить умение оценить коммуникативную ситуацию; умение почувствовать настроение и состояние собеседника; *коммуникативно-личностный* - выявить личностные качества необходимые для человека обладающего коммуникативными способностями: контактность; эмпатичность; доброжелательность; *деятельностный*, позволяет выявить умения и навыки организовывать общение; умения ориентироваться в ситуации общения; речевые умения.

Для выявления уровня сформированности коммуникативных способностей у младших школьников на констатирующем этапе были использованы следующие методики: «Рукавички», «Какой Я?», тест «Желание ребенка вступить в контакт со сверстниками», «Наблюдение за детьми по методике Н.А. Павлюченко».

По результатам проведенного исследования было выявлено, что основная масса учащихся показала средний и низкий уровень развития коммуникативных способностей. Эти дети не стремятся к общению, чувствуют себя скованно в новой компании, коллективе, предпочитают проводить время наедине с собой, ограничивают свои знакомства, испытывают трудности в установлении контактов с людьми в незнакомой ситуации, не отстаивают свое мнение, тяжело переживают обиды.

Реализация педагогических условий осуществлялась в процессе двух видов деятельности, в которые ежедневно включались младшие школьники: учебная деятельность и внеучебная деятельность.

Учебная деятельность была направлена на формирование у учащихся общеучебных коммуникативных умений: умений включаться в учебный диалог; задавать вопросы и отвечать на заданные им вопросы; ориентироваться в ситуации, словесно выражать цели деятельности; планировать речевую деятельность; реализовывать речевые действия; осуществлять самоконтроль речевой деятельности; ориентироваться в справочной литературе и работать с ней; владеть всеми видами речевой деятельности (слушать, слышать, строить монолог, читать, писать); анализировать коммуникативные ситуации; сравнивать, делать выводы; создавать тексты разных жанров (устных, письменных): доклад, тезисы, презентации, сообщения, сочинения и т.д.

Внеучебная деятельность была направлена, прежде всего, на закрепление полученных

общеучебных коммуникативных умений при включении младших школьников в игровую деятельность, трениговую, в художественно- самодеятельную, в инсценирование, театрализации и др. Во внеучебной деятельности учащиеся проявляли свое умение оценивать речевое поведение, речевые поступки; понимать других, принимать их такими, какие они есть; толерантно относиться к противоположной точке зрения; разрешать конфликтные ситуации; продуктивно выстраивать отношения с людьми за пределами школы; адекватно оценивать свое поведение и поведение окружающих; анализировать коммуникативные и поведенческие ситуации; отслеживать свое настроение и настроение других в процессе выстраивания общения, в процессе включения детей в различные виды деятельности, где необходимо было вступать в коммуникативную деятельность и т.д.

Список литературы:

1. Абдуллина Л.Б., Гизатуллина К.Х. Развитие коммуникативных умений и навыков младших школьников // Мир науки, культуры, образования. - 2018. - №4(71). - С. 9-10, с. 10.
2. Бодалев А.А. Личность и общение. - М.,2011. - 147с.
3. Епишина Л.В. Педагогические аспекты развития коммуникативных свойств личности // Начальная школа. - 2007. - №11. - С. 12-17.
4. Казиева З.М., Шафижева М.К. Особенности формирования коммуникативных способностей младших школьников //Образовательная деятельность педагога в условиях системных инноваций: сборник материалов заочной Международной научно-практической конференции. – Майкоп: Изд-во Магарин О.Г., 2017. – 268с.
5. Леонтьев А.Н. Деятельность. Сознание. Личность. - М.: Смысл; Изд. центр «Академия», 2004. -352 с.
6. Манаенкова М.П. Психолого-педагогические условия формирования коммуникативной компетентности у младших школьников // Наука и образование. - 2022. - Том 5. - № 3. - С.158.

ФОРМИРОВАНИЕ КОММУНИКАТИВНЫХ УМЕНИЙ И НАВЫКОВ МЛАДШИХ ШКОЛЬНИКОВ ВО ВНЕУРОЧНОЙ ДЕЯТЕЛЬНОСТИ

*Неволина Елена Сергеевна
Адыгейский государственный университет, г. Майкоп
Научный руководитель: Бзуашева З.К., к.п.н., доцент
Адыгейский государственный университет, г. Майкоп*

Актуальность исследования. Тема данной работы актуальна, т.к. современный этап развития общества характеризуется глубокими социальными преобразованиями, вызывающими необходимость ориентировать процесс обучения на формирование готовности личности к сотрудничеству с другими людьми. Работа по формированию коммуникативных умений в школе относится к числу приоритетных, так как степень сформированности данных умений, влияет не только на результативность обучения детей, но и на процесс их социализации и развития личности в целом.

Теоретические основы формирования коммуникативных умений личности рассматривались в трудах Л.С. Выготского, Д.Э. Эльконина, А.Н. Леонтьева, А.В. Мудрика, А.Е. Дмитриева, Л.Р. Мунировой. Л.С. Выготский рассматривал общение в качестве главного условия личностного развития и воспитания детей [3].

Цель исследования: теоретически обосновать и экспериментально выявить возможности формирования и повышения уровня сформированности коммуникативных умений и навыков младших школьников во внеурочной деятельности.

Задачи:

1. Изучить методическую и научную литературу по вопросу формирования коммуникативных умений у младших школьников.

2. Ознакомиться с опытом работы по формированию коммуникативных умений и навыков обучающихся начальной школы во внеурочной деятельности.

3. Провести диагностическое исследование уровня сформированности коммуникативных умений и навыков младших школьников.

4. Выявить экспериментальным путём возможности внеурочных занятий для формирования и повышения уровня коммуникативных навыков и умений младших школьников.

Методы исследования:

Теоретические: изучение и анализ научно-методической литературы по теме исследования, систематизация, обобщение изученного материала.

Эмпирические: наблюдение, беседа, тестирование.

Математические: обработка полученных данных.

База исследования: ГКОУ РА «АРШИДНСиЗ» 3 С» класс, возраст: 9-10 лет.

Коммуникативные навыки – это способность человека взаимодействовать с окружающими. То есть, понятно выражать свои мысли и интерпретировать информацию, полученную от других. Простыми словами, это наша способность общаться.

А.Н. Леонтьев отмечал: «Чтобы полноценно общаться человек должен, в принципе, располагать целым рядом умений».

1. Уметь быстро и правильно ориентироваться в условиях общения.

2. Уметь правильно спланировать свою речь, правильно выбрать содержание акта общения.

3. Найти адекватные средства для передачи этого содержания.

4. Уметь обеспечить обратную связь.

«Если какое-то из звеньев акта общения будет нарушено, то говорящему не удастся добиться ожидаемых результатов общения – оно будет неэффективным» [2].

Научные результаты, выводы.

Для определения уровня сформированности коммуникативных умений и навыков были выбраны методики:

1. «Диагностика изучения сформированности коммуникации как общения у младших школьников» (М. И. Рожков) [4].

Цель: выявление уровня сформированности умения общаться.

Результаты диагностики:

Анализ полученных результатов: из 7 испытуемых высокого уровня коммуникации нет ни у одного обучающегося, средний уровень сформированности коммуникации показали 3 человека – 43%, низкий уровень – у 4 человек – 57%. Вывод: сформированность коммуникации как общения у младших школьников в данном классе ниже среднего. Следовательно, данная проблема требует решения.

2. «Кто прав?» (Г.А. Цукерман).

Цель: оценка действий, направленных на учет позиции собеседника (партнера).

Результаты диагностики:

Анализ полученных результатов: из 7 человек высокого уровня умения обосновывать и высказывать собственное мнение нет ни у кого. Средний уровень – у 4 человек – 57% обучающихся. Низкий уровень имеют 3 обучающихся – 43%.

Дети не учитывают возможность разных оснований для оценки одного и того же предмета, не учитывают различие позиций и мнения персонажей, большинство ребят не могут высказать и объяснить свое мнение.

3. «Рукавички» (Г.А. Цукерман)

Цель: выявление уровня сформированности действий по согласованию усилий в процессе организации и осуществления сотрудничества.

Результаты диагностики:

Анализ полученных результатов: из 7 обучающихся высокий уровень умения взаимодействовать в паре показали 2 человека (28%); средний уровень – 1 человек (14%); низкий уровень – 4 человека (56%).

В процессе диалога большинство детей плохо понимали друг друга, они не проявляли умение выделять и отражать в речи существенные ориентиры действия; невнимательно слушали партнера; не осуществляли взаимный контроль по ходу выполнения задания.

По мнению отечественных и зарубежных ученых, в силу возрастных и психологических особенностей учащихся начальных классов, предпочтительнее использование игровых методик для формирования коммуникативных навыков и умений.

В основу сюжетно-ролевой игры положен процесс ролевого общения обучающихся в соответствии с распределенными между ними ролями, а также наличием коммуникативной игровой ситуации, которая объединяет игровой материал.

Одним из видов сюжетно-ролевой игры является инсценирование сказок. В 3 и 4 классах можно инсценировать басни И.А. Крылова: «Ворона и Лисица», «Стрекоза и Муравей» и др. Один из вариантов работы в паре: учащимся предлагается обсудить проблемную (конфликтную) ситуацию и предложить пути её решения. При данном виде работы формируются умения внимательно читать текст, анализировать прочитанное, акцентировать внимание на важном, развивается диалогическая речь [1].

Работа в группах обеспечивает возникновение между учениками доброжелательных отношений, дети получают эмоциональную и содержательную поддержку, они учатся правильно и вежливо общаться, появляется чувство защищённости, и даже самые стеснительные и тревожные дети преодолевают страх и включаются в совместную работу.

Например, ребятам предлагается прослушать или прочитать поучительный рассказ и ответить на вопросы: Что ты думаешь о главном герое? Какой он? Как к нему относится автор? Почему ты так считаешь? Данные вопросы обсуждаются всеми детьми, каждый высказывает своё мнение и в споре рождается истина.

Другим вариантом работы в группе может быть такое задание: после прочтения произведения придумать продолжение сказки или использовать игровой приём «Изменение сказочной развязки» – придумать другое окончание сказки. Это творческое задание развивает умение правильно строить речевое высказывание, что является основой для формирования коммуникативных умений.

Одним из методов развития коммуникативных навыков является проектная деятельность. Это совместная учебно-познавательная, творческая деятельность, которая имеет общую цель, согласованные методы и способы, направленные на достижение общего результата [5].

Например, ребята могут выполнить проекты на темы: «По страницам детских журналов», «Профессии наших родителей», «Решай, смекай, отгадывай», «Что означает мое имя?», «Любимые уголки моего города» и др.

Ученики распределяют обязанности. Каждый выбирает для себя наиболее посильный вид работы. Благодаря использованию метода проектной деятельности повышается познавательная активность школьников, расширяется кругозор обучающихся, развивается устная и письменная речь, умение творчески мыслить.

Таким образом, внеурочная деятельность помогает сформировать коммуникативные умения и навыки младших школьников, расширяет их кругозор и мыслительные способности, а также воспитывает нравственные качества. Использование таких форм работы как парная, групповая и коллективная, и таких методов как беседа, сюжетно-ролевая игра, проектная деятельность способствуют развитию таких коммуникативных умений, как умение слушать и излагать свои мысли, корректно вести себя в различных конфликтных ситуациях, работать в группе.

Список литературы:

1. Желтовская Л.Я. Особенности развития умения общаться у младших школьников / Л.Я. Желтовская // Начальная школа. – 2020. – №5. – С. 50-57. – ISBN 0027-7371.
2. Леонтьев, А.А. Психология общения: учебное пособие для студентов высших учебных заведений, обучающихся по специальности «Психология» / А. А. Леонтьев. – 4-е изд. – Москва: Академия: Смысл, 2017. – 365 с. – ISBN 5-89357-192-4.
3. Подласый, И.П. Педагогика начальной школы: учебник для студентов педагогических училищ и колледжей, обучающихся по группе специальностей «Образование» / И.П. Подласый. – Москва: ВЛАДОС, 2018, – 463 с. – ISBN 978-5-691-00533-6.
4. Хузеева, Г.Р. Диагностика и развитие коммуникативной компетентности детей младшего школьного возраста / Г.Р. Хузеева, Е.В. Быковская, А.А. Трошина. – М.: ВЛАДОС-ПРЕСС, 2020. – 80 с.
5. Как проектировать универсальные учебные действия в начальной школе: от действия к мысли: пособие для учителя / А.Г. Асмолов, Г.В. Бурменская, И.А. Володарская [и др.]. – под ред. А.Г. Асмолова. – М.: Просвещение, 2018. – 151 с. – [nsportal.ru]. – URL: <https://nsportal.ru/nachalnaya-shkola/raznoe/2015/02/18/a-g-asmolov-kak-proektirovat-universalnye-uchebnye-deystviya-v> (дата обращения: 07.04.2024).

ФОРМИРОВАНИЕ ЗДОРОВОГО ОБРАЗА ЖИЗНИ У ДЕТЕЙ МЛАДШЕГО ШКОЛЬНОГО ВОЗРАСТА

*Пашьян Маргарита Аркадьевна
Адыгейский государственный университет, г. Майкоп
Научный руководитель: Бзуашева З.К., к.п.н., доцент
Адыгейский государственный университет, г. Майкоп*

Актуальность исследования. По данным статистики в последние годы происходит резкое ухудшение здоровья детей младшего школьного возраста: увеличение хронических заболеваний, сокращение числа здоровых выпускников по окончании школы. Все это заставляет бить тревогу, поскольку через школу проходит всё население, и на этом этапе социализации личности формируется индивидуальное здоровье детей и всего общества. Малоподвижный образ жизни, перегрузка учебного процесса многими дисциплинами, несбалансированное питание, отсутствие здорового образа жизни во многих семьях, неблагоприятная экологическая ситуация являются главными причинами этому.

Всё это предполагает актуальность разработки и проведения мероприятий учебно-воспитательного процесса в целях улучшения здоровья учащихся, профилактики заболеваний, как в школе, так и в Центрах дополнительного образования.

Обзор исследований и литературы. Проблема сохранения здоровья и формирования потребности в здоровом образе жизни у детей всегда привлекала многих ученых из различных областей. Так, вопросом формирования и воспитания потребности в здоровом образе жизни у детей занимались такие крупные исследователи как Попов С. В., Кукушин В. С., Зайцев Г. К., Усачев А. У., Виленский М. Я., Татарникова Л. Г., Трещева О. Л., Осик В. И., Брехман И. И., Комков А. Г., Соловьев Г. М. Еще Сухомлинский В. А. утверждал, что «Забота о здоровье ребенка – это комплекс санитарно-гигиенических норм и правил... не свод требований к режиму, питанию, труду и отдыху. Это прежде всего забота в гармоничной полноте всех физических и духовных сил, и венцом этой гармонии является радость творчества» [3].

Понятие «здоровье» впервые было сформулировано Всемирной организацией здравоохранения (ВОЗ) в 1940 г. Согласно этому определению «здоровье — это не просто отсутствие болезней, а состояние полной физической, психической и социальной обеспеченности. Гармоническое сочетание социальных, эмоциональных, физических, интеллектуальных и духовных граней жизни» [1]. Кроме того, данная организация дает определение и другому понятию, которое напрямую связано с понятием здоровья — это понятие здорового образа жизни, которое подразумевает «поведение человека, которое

отражает определенную жизненную позицию, направленную на сохранение и укрепление здоровья и основанное на выполнении норм, правил и требований личной и общей гигиены» [1]. Оно включает все положительные стороны деятельности людей: активная жизненная позиция, удовлетворенность трудом, отсутствие вредных привычек, социальная удовлетворенность, высокая физическая активность, устроенность быта и т. д.

Осик В. И. в своих работах выделяет три аспекта «качества» здоровья: физический, психический и социальный [2]. Именно они в совокупности и обеспечивают высокую социальную дееспособность человека. В связи с этим, современные исследователи говорят не только о проблеме сохранения физического здоровья ребенка, но и о его психическом благополучии, которое в силу разных причин вызывает все большее беспокойство у специалистов. К таким причинам относят вредные привычки (курение, алкоголь), зависимость современного человека от электронных гаджетов (телевизор, мобильные телефоны, компьютер и т.п.), пристрастие молодого поколения к фастфуду, сладким газированным напиткам и т.д. Все эти и другие факторы приводят к нарушению не только психического состояния ребенка, но также откладывают отпечаток и на его физическое здоровье, выражающееся в ожирении, ослаблении иммунитета, обострении сердечно-сосудистых заболеваний. Кроме того, эти вредные привычки отражаются и на способности ребенка к обучению, т.к. пристрастие к компьютерным играм и другим электронным гаджетам приводит к утрате способности концентрировать внимание и вызывает проблемы с памятью [4].

Все это говорит о необходимости проведения работы по формированию у ребенка привычки заботиться о своем здоровье и придерживаться здорового образа жизни. Поэтому нами и была выбрана тема исследования, связанная с формированием здорового образа жизни у младших школьников.

Целью данного исследования является выявление уровня сформированности основ здорового образа жизни у младших школьников и разработка педагогических рекомендаций по её улучшению.

Методы исследования:

- теоретические: анализ научно-методической литературы по проблеме исследования, сравнение, обобщение;

- эмпирические: анкетирование, беседа.

База исследования: МБОУ «ОЦ № 1 Майкопского района», п. Тульский, класс 1 «В», возраст: от 7 до 8 лет.

Научные результаты, выводы.

С целью изучения уровня сформированности основ здорового образа жизни у обучающихся нами были использованы тест-анкета «Расти здоровым» Кукшина В. С. и анкета для учащихся на выявление уровня знаний о здоровом образе жизни Науменко Ю. В.

Тест-анкета «Расти здоровым» Кукшина В. С.

Цель исследования: определить уровень приобщения детей к здоровому стилю жизни.

Материал и оборудование: тест-анкета, ручка.

Процедура исследования. Исследование можно проводить с одним испытуемым или с группой из 20-25 человек. Главные условия при работе с группой: объяснить все сложные вопросы и помогать, если кому-то непонятно.

Вывод: Результаты исследования показали, что из 100% опрошенных 25% имеют высокий уровень знаний в области здорового образа жизни, следит за состоянием своего здоровья; 37% - имеют средний уровень знаний в области здорового образа жизни; 38 % имеют очень низкий уровень знаний в области здорового образа жизни, практически редко посещают врача и не следят за состоянием своего здоровья.

В работе по формированию у детей навыков здорового образа жизни и воспитанию ценностного отношения к здоровью помогают беседы, консультации, спортивно-оздоровительные соревнования, акции по профилактике вредных привычек.

Анкета о выявлении уровня знаний о здоровом образе жизни Науменко Ю. В.

Цель: изучение уровня знаний о здоровом образе жизни.

Ход проведения: участникам предлагается ответить на вопросы теста, выбрав несколько из приведенных ответов. Анкета состоит из 10 вопросов, на которые можно дать несколько ответов.

Вывод: в результате исследования из 100% опрошенных, 15% показали высокий уровень представлений о ценности здоровья и здорового образа жизни., т.е. опрошенные знают о правилах гигиены, об организации режима питания, о ценности здоровья. У 63% опрошенных - средний уровень представлений о ценности здоровья и здорового образа жизни. Это свидетельствует о том, что испытуемые не совсем осведомлены о правилах личной гигиены, различие в составлении общего распорядка дня, незнание правил питания. У 22% низкий уровень представлений о ценности здоровья и здорового образа жизни. Такой уровень говорит о полном отсутствии знаний в области здорового образа жизни, правил гигиены, графика питания и сформированности компетенций здорового образа жизни.

Выводы: Таким образом, анализ результатов нашего исследования показывает, что проблема сохранения здоровья у младших школьников актуальна. Ее решение возможно лишь при формировании у обучающихся привычек здорового образа жизни. В связи с этим школа должна приложить максимум усилий, чтобы привить подрастающему поколению заинтересованность к здоровому образу жизни, обеспечить его необходимым багажом знаний и умений. При этом важно привлекать к этой работе родителей, т. к. эффективность работы, направленной на формирование здорового образа жизни младших школьников, в значительной мере зависит от правильного взаимодействия педагогов с семьей ребенка, от их сотрудничества в этом вопросе. Активное участие семьи и школы в физическом воспитании детей младшего школьного возраста способствует формированию здорового образа жизни, укреплению их здоровья и повышению физической и умственной работоспособности.

Список литературы:

1. Всемирная организация здравоохранения. [Электронный ресурс] точка доступа: <http://www.who.int/dg/speeches/2016-18>. 01.2016.
2. Осик В. И. Валеология в школе: Учебное пособие. – Краснодар, 1997. -127 с.
3. Сухомлинский В.А. Сердце отдаю детям. Издание четвертое. Издательство «Радянська школа». - Киев 1973. - С. 54.
4. Фомина Т.А. Формирование культуры здоровья и безопасного образа жизни у младших школьников: - М.: Молодой ученый, 2016. - 200 с.

ПАТРИОТИЗМ И ГРАЖДАНСТВЕННОСТЬ В СИСТЕМЕ НРАВСТВЕННЫХ ИМПЕРАТИВОВ ЛИЧНОСТИ

Пишдаток С.А.

*Адыгейский государственный университет, г. Майкоп
Научный руководитель: Хамукова Б.Х., к.п.н., доцент
Адыгейский государственный университет, г. Майкоп*

Актуальность темы обусловлена необходимостью и важностью понимания двух понятий в формировании моральных установок и ценностей личности, а именно – патриотизма и гражданственности. В современных условиях во время активного процесса глобализации и непосредственного развития цифровых технологий особенно актуально проводить качественный анализ воздействия патриотизма и гражданственности на поведение и отношение личности к своей родине, социуму и миру в целом.

В статье рассматривается вопрос патриотизма и гражданственности в свете моральных качеств личности. Авторы проводят исследование влияния этих двух понятий на формирование характера индивида, его отношение к обществу и государству. Также анализируется связь между патриотизмом, гражданственностью и другими нравственными ценностями, такими как справедливость, толерантность и доброжелательность. В итоге авторы приходят к выводу, что развитие патриотизма и гражданственности у человека

способствует его зрелому и ответственному поведению в обществе, а также формирует его как моральное авторитетное лицо.

Существует значительное количество исследований, посвященных теме патриотизма и гражданственности в системе нравственных императивов личности, которые имеют особую актуальность. В частности, ряд исследований обращается к понятию патриотизма и его значению для формирования гражданской идентичности, подчеркивая его связь с обязанностями по отношению к родине, нации, истории и культуре [3, 4, 5].

Целью работы является выявление воздействия таких аспектов личности, как патриотизма и гражданственности, на моральные ценности человека.

Задачи, поставленные в ходе исследования:

- выявить роль патриотизма и гражданственности в контексте нравственных императивов личности;

- рассмотреть взаимосвязь между этими двумя понятиями;

- оценить важность патриотизма и гражданского состояния личности.

Методы, используемые в исследовании, заключаются в проведении теоретического анализа понятий патриотизма и гражданственности, а также синтезу полученных данных и выработке рекомендаций по повышению уровня патриотизма в обществе.

На сегодняшний день два важнейших аспекта, которые тесно взаимосвязаны с нравственными императивами личности, – это гражданственность и патриотизм [1]. Они играют ключевую роль в формировании индивидуальности каждого человека, определяя его отношение к родине, миру вокруг и личной ответственности перед обществом.

Патриотизм – это чувство любви и преданности к родине, уважение и понимание её традиций, истории и культуры [2].

Патриотизм представляет собой чувство гордости за свою родину, любовь к ее истории, культуре, традициям и ценностям. Эта гордость и привязанность позволяет чувствовать себя частицей чего-то большего, раскрыть душу и вдохновиться на подвиги и жертвы ради своей страны. Патриотизм способствует развитию личной идентичности, помогает закалить дух и характер, а также позволяет найти цель и смысл жизни. Патриотические чувства объединяют людей для достижения общей цели, способствуют сплочению наций, вдохновляют каждого на совместные усилия во благо процветания.

Как отмечает, И. А. Попп, любовь к родине воспитывается не патриотическими призывами, а глубоким чувством и знанием родной истории. Также к этому можно соотнести знание «близкой истории»: историю своего региона, города, района, улицы, дома, в котором мы живем, где наши предки проживали до нас, а также где будут жить наши потомки после нас [3].

Михаил Васильевич Ломоносов, великий русский мыслитель и педагог, придерживался мнения, что воспитание человека как гражданина и патриота должно являться основной целью педагогического процесса, что можно реализовать посредством изучения языка и традиций, воспитывающие любовь к родной стране. Именно М. В. Ломоносову отходит роль основоположника идеи о значении русского языка, как воспитательного процесса в создании крепкой основы, а также формировании патриотизма, принадлежит идея о воспитательном значении русского языка в формировании патриотизма, продвижении грамотности и развития науки.

Гражданственность представляет собой активное участие в жизни общества и ответственность за благополучие сограждан, соблюдения законов и установленного порядка [4]. К этому аспекту нравственных императивов личности важно соотнести открытость к диалогу, готовность к поиску компромиссам, уважение к точке зрения и силе воли других людей, а также аргументированность в принятии решений, касающихся социума.

Нравственные ценности являются важной частью в формировании личности и социума, в том числе в контексте патриотизма и гражданственности.

Императивы личности – это принципы и убеждения, которые определяют поведение и действия человека в социуме.

Развитие патриотизма и гражданственности зависит от формирования нравственных императивов личности.

Взаимосвязь патриотизма и гражданственности заключается в том, что эти аспекты взаимодополняют друг друга. Чувства, основанные на патриотизме, могут стать движущей силой для действий во благо страны, однако стоит понимать, что эти действия необходимо строить на нравственных принципах и убеждениях [5]. Гражданственность предполагает активное участие в общественной жизни, принятии ответственности за свои поступки, но важно сохранять весь этот процесс пронизанным патриотическим пылом и уважением к своей Отчизне.

Поддержание баланса между любовью к родине и обязанностями гражданина является неотъемлемой частью для достижения гармонии и прогресса в обществе.

В результате можно прийти к выводу о том, что развитие патриотизма и гражданственности у индивида способствует его этическому воспитанию и формированию как ответственной личности. Человек, обладающий этими качествами, отличается большим уважением к закону, готовностью предложить помощь своим согражданам и участием в решении общественных проблем.

Таким образом, патриотизм и гражданственность играют важную роль в формировании характера и нравственных ценностей человека. Развитие этих качеств способствует созданию гармоничного общества, основанного на взаимоуважении, справедливости и доброжелательности.

Список литературы:

1. Клепцова Е. Ю. Феномен патриотизма как категория деятельности // Воспитание школьников. - 2020. - № 1. - С. 34-39.

2. Пелих А. Л., Ктиторов С. Н. Патриотизм и гражданственность в системе духовных ценностей учащихся и педагогов Кубани: понятийный аспект // Историко-культурное партнерство народов Кубани как основа формирования духовных ценностей, патриотизма и гражданственности в образовательном пространстве Краснодарского края: материалы Регион. науч.-практ. конф. - Армавир : ИП Шурыгин В. Е., 2022. - С. 92-96.

3. Попп И. А. «Патриотизм» vs «гражданственность»? К вопросу национального восприятия дефиниций // Формирование общероссийской идентичности в поликультурном социуме: научно-теоретические подходы и образовательные практики : материалы XXVI Всерос. с междунар. участием истор.-пед. чт. / гл. ред. Г. А. Кругликова. - Екатеринбург, 2022. - С. 137-141.

4. Тузиков А. Р., Зинурова Р. И. Социокультурные особенности идентификационных процессов в среде российского студенчества: учеб. пособие. - Казань : КНИТУ, 2021. - 140 с. URL: <https://biblioclub.ru/index.php?page=book&id=702261> (дата обращения: 12.03.2024).

5. Утко А. Н. Патриотизм и гражданственность в структуре социальных ценностей современной студенческой молодежи // Социально-психологические вызовы современного общества. Проблемы. Перспективы. Пути развития: материалы VI Междунар. науч.-практ. конф. - Брянск : БГУ, 2021. - С. 92-97.

ПАТРИОТИЧЕСКОЕ ВОСПИТАНИЕ МЛАДШИХ ШКОЛЬНИКОВ СРЕДСТВАМИ КОЛЛЕКТИВНЫХ ТВОРЧЕСКИХ ДЕЛ

*Рахметулова Линда Сергеевна
Адыгейский государственный университет, г. Майкоп
Научный руководитель: Бзуашева З.К., к.п.н., доцент
Адыгейский государственный университет, г. Майкоп*

Актуальность исследования. В Концепции национальной доктрины образования в Российской Федерации до 2025 года делается акцент на то, что главной целью общего образования является формирование разносторонне развитой, духовно богатой, высоконравственной и образованной личности, уважающей художественное наследие, традиции и культуру народов России. Патриотическое воспитание младших школьников должно стать той объединяющей силой, которая сможет вырастить поколение настоящих патриотов, любящих свою Родину не на словах, а на деле.

Эффективной формой патриотического воспитания в начальной школе, на наш взгляд, является использование коллективного творческого дела (КТД). Данная форма внеурочной работы предполагает широкое участие каждого в выборе, разработке, проведении и анализе коллективных дел. Оно позволяет создать в школе широкое игровое творческое поле, где каждый участник находится в ситуации придумывания, сочинительства, фантазии.

Степень разработанности проблемы. Вопросы патриотического воспитания подрастающего поколения рассматриваются в немалом количестве методических разработок, научных работах педагогов-новаторов. Эта проблема поднималась в трудах В.Г. Белинского, П.Ф. Каптерева, К.Д. Ушинского, А.С. Макаренко, В.А. Сухомлинского, И.А. Ильина, И.Ф. Харламова и др., которые акцентировали внимание на воспитании сознательных граждан, способных отстаивать интересы государства, любящих свое отечество.

Цель исследования - теоретически обосновать и экспериментально проверить эффективность коллективных творческих дел в патриотическом воспитании младших школьников.

Гипотеза исследования: патриотическое воспитание младших школьников средствами коллективных творческих дел будет эффективным если:

- структура процесса патриотического воспитания включает когнитивный, эмоционально-ценностный и деятельностный компоненты;
- критериями оценки патриотической воспитанности определены любовь к семье, знание истории своего Отечества, бережное отношение к родной природе;
- осуществляется на основе принципов доступности, нравственной значимости, культурологической ценности;
- базируется на взаимодействии школы, семьи и окружающей среды.

Задачи исследования:

1. Провести анализ проблемы патриотического воспитания младших школьников в психолого-педагогической литературе.
2. Осуществить диагностику уровня патриотической воспитанности младших школьников.
3. Разработать методику организации коллективных творческих дел в процессе патриотического воспитания младших школьников.
4. Разработать и апробировать комплекс коллективных творческих дел по патриотическому воспитанию младших школьников.

Для проверки выдвинутой гипотезы и решения поставленных задач были использованы следующие **методы исследования:**

- 1) *теоретические:* анализ и изучение философской, педагогической и методической литературы по проблеме исследования, обобщение;
- 2) *эмпирические:* анкетирование, наблюдение, анализ продуктов деятельности детей, педагогический эксперимент;
- 3) *методы обработки экспериментальных данных:* количественный анализ с использованием методов математической статистики и качественный анализ.

Экспериментальной базой исследования стала «Средняя школа № 10» ст. Дондуковской Гиагинского района Республики Адыгея.

Теоретическая часть нашей работы была посвящена исследованию основ формирования чувства патриотизма у младших школьников средствами коллективной творческой деятельности. Мы раскрыли сущность и содержание понятия «патриотизм»,

возрастные особенности патриотического воспитания младших школьников; обосновали коллективное творческое дело как средство патриотического воспитания младших школьников.

По И.П. Иванову [1], коллективные творческие дела (КТД) – это особая форма воспитательной работы. Основу методики их организации составляет коллективная организаторская творческая деятельность, предполагающая участие каждого члена коллектива во всех этапах организации деятельности от планирования до анализа и представляющая собой «совместный поиск лучших решений жизненно важной задачи».

Чтобы подтвердить теоретические положения, было организовано экспериментальное исследование, в ходе которого предполагалось апробирование комплекса коллективных творческих дел по патриотическому воспитанию младших школьников.

В исследовании приняли участие 25 обучающихся 4 класса. Эксперимент проводился в три этапа: *констатирующий; формирующий; контрольный.*

Выявление уровня сформированности патриотической воспитанности младших школьников средствами коллективных творческих дел осуществлялось с помощью наблюдения за поведением, анкетирования и рисуночного теста:

1) анкета «Моя семья» Е.Н. Коневой для определения уровня сформированности любви к своей семье, ее традициям и истории у младших школьников;

2) для оценки уровня сформированности бережного отношения к родной природе, любования ею как критерия патриотического воспитания учащихся использовалась анкета «Родная природа» Е.Н. Коневой;

3) с целью определения уровня сформированности знаний истории своего Отечества, уважительного отношения к родной стране, использовалась анкета «Юный патриот» Е.Н. Коневой;

4) методика рисуночный тест – «Моя Родина» К. Маховер, цель которой выявить основные составляющие образа Родины у младших школьников и уровень сформированности эмоционально-ценностного компонента.

Уровень патриотической воспитанности младших школьников мы определяли при помощи анкетирования по трем выделенным нами *критериям*: любовь к семье; знание истории своего Отечества; бережное отношение к родной природе. Автором модифицированных нами в соответствии с контекстом нашего исследования анкет является Е.Н. Конева – автор программы «Юный патриот», которая направлена на формирование чувства патриотизма у детей.

Полученные результаты *констатирующего этапа эксперимента* показали, что у 48% (12 человек) – низкий уровень патриотической воспитанности, у 36% (9 человек) – средний и у 16% (4 человека) – высокий уровень. Мы можем предположить, что такие результаты связаны с нерегулярной, редкой работой направленной на воспитание патриотизма у младших школьников.

На *формирующем этапе эксперимента* мы разработали комплекс коллективных творческих дел по патриотическому воспитанию младших школьников. В ходе отбора КТД по патриотическому воспитанию младших школьников мы руководствовались *принципами* доступности и нравственной значимости, культурологической ценности, воспитывающего обучения, а также обеспечить становление всех её *компонентов*: когнитивный, эмоционально-ценностный и деятельностный.

Содержание работы включало *КТД на темы*:

- «Книга памяти моей семьи»,
- «Генеалогическое древо моей семьи»,
- «Вечер военной поэзии и песен»,
- «Берегите родную природу».

С помощью КТД дети развивают в себе такие качества личности как: патриотизм, лидерство, творческие, коммуникативные способности, учатся работать в коллективе. Любое

практическое дело становится коллективным и творческим только в живой совместно организованной деятельности учителя, обучающихся и родителей.

Выводы. Данная форма внеурочных занятий, по нашему мнению, является эффективной, т.к. результаты *контрольного этапа эксперимента* показали повышение уровня патриотической воспитанности обучающихся: 16% (4 человека) показали низкий уровень, 32% (8 человек) – средний и 52% (13 человек) – высокий уровень.

Таким образом, сравнительная динамика роста уровневых показателей сформированности патриотической воспитанности учащихся средствами коллективных творческих дел позволяет сделать вывод о существенном улучшении показателей. Следовательно, выдвинутая гипотеза подтвердилась, цель и задачи исследования решены.

Список литературы:

1. Иванов И.П. Энциклопедия коллективных творческих дел / И.П. Иванов. – М.: Изд-во: «Педагогика», 1989.

ПСИХОЛОГО-ПЕДАГОГИЧЕСКИЕ УСЛОВИЯ АДАПТАЦИИ ДЕТЕЙ 6-7 ЛЕТ К ОБРАЗОВАТЕЛЬНОМУ ПРОЦЕССУ В НАЧАЛЬНОЙ ШКОЛЕ.

*Солянова Мария Николаевна
Адыгейский государственный университет, г. Майкоп
Научный руководитель: Казиева З.М. к.п.н., доцент
Адыгейский государственный университет, г. Майкоп*

При поступлении в школу жизнь ребенка значительно изменяется, ведущей деятельностью становится учебная деятельность, возрастают психофизиологические нагрузки, от ребенка требуется организованность, ответственность, произвольность поведения. Коренным образом изменяется и статус ребенка в социуме, он становится школьником, а это значит, что появляются новые обязанности и то, что естественно было для дошкольника, не всегда подходит первокласснику, например, непосредственное выражение эмоций, свободное передвижение во время занятий, от ребенка ожидается выполнение заданий учителя, соблюдение правил поведения на уроке и др. Такие перемены не всем детям даются легко, зачастую возникают трудности в адаптации к коллективу сверстников, новому режиму и школьному образу жизни, усвоении правил, взаимоотношениях с учителем, учебной деятельности. Для того, чтобы адаптация к школьному обучению прошла без сложностей, важно, чтобы дети были социализированы, физиологически зрелыми, интеллектуально и эмоционально развитыми.

Исследованиями адаптации детей занимались О.А. Белобрыкина, Г.С. Голошумова, А.В. Запорожец, В.Е. Каган, Г.Г. Кравцов, Н.П. Лусканова, Г.Л. Репина, В.И. Слободчиков, В.А. Слостенин и др. Они выявили, что трудности адаптации к школе приводят к возникновению у младших школьников тревожности, нарушений поведения, общения, психосоматических заболеваний. Л.И. Божович, М.Е. Зеленова, Я.Л. Коломинский, Т.В. Костяк, Н.А. Шкуричева определили факторы, при которых ребенок быстрее адаптируется к школе.

Цель исследования: определить психолого-педагогические условия адаптации детей 6-7 лет к образовательному процессу в начальной школе.

Задачи исследования:

- определить понятие и особенности адаптации детей к образовательному процессу в начальной школе;
- выявить психолого-педагогические условия адаптации детей к образовательному процессу в начальной школе;
- изучить особенности уровня адаптации первоклассников к обучению в школе;
- разработать и апробировать развивающую программу, направленную на повышение

уровня адаптации к школе у первоклассников.

Понятие «Адаптация» в современной научной литературе определяется как результат и процесс активного приспособления субъекта к новым условиям жизни. Адаптацию относят в основном к периодам кардинальной смены деятельности индивида и его социального окружения. Младший школьный возраст именуют вершиной детства, в котором происходит смена образа и стиля жизни, меняются интересы и ценности. Вступление ребенка в школу неотъемлемо с необходимостью адаптации к изменившимся условиям внешней среды.

Л.С. Выготский, выделяет следующие «виды адаптации»:

- Физиологическая (работа всех систем организма);
- Биологическая (перемены в работе органов, повреждение обмена веществ в зависимости от силы воздействия);
- Психологическая (адаптация индивида к условиям, задачам на уровне психических функций);
- Социально-психологическая (приспособление к существованию в новом коллективе детей)».

На основе анализа научной литературы нами были выделены психолого-педагогические условия успешной адаптации младших школьников: применение игровых методов для усвоения правил школьной жизни, обязанностей ученика; поддержание позитивного эмоционального состояния детей в образовательном процессе; развитие навыков общения со сверстниками и учителем; развитие познавательного интереса и навыков учебной деятельности.

Экспериментальной базой исследования является МБОУ ООШ №32 им. И.С.Исакова х.Островская щель Муниципального образования Туапсинский район.

Педагогический эксперимент проходил в три этапа: констатирующий, формирующий и контрольный. На констатирующем этапе осуществлялась диагностика адаптации к школе детей младшего школьного возраста.

Для диагностики особенности уровня адаптации первоклассников были использованы следующие методики:

1. Методика для диагностики учебной мотивации школьников (М.Р. Гинзбург).
2. Методика «Лесенка» (В.Г. Щур).
3. Проективная методика «Графический диктант» (Д.Б. Эльконин).
4. Проективная методика для диагностики школьной тревожности (А.М. Прихожан).

Результаты констатирующего эксперимента выявили проблему адаптации учащихся первых классов к процессу обучения, а также позволили выделить группу учащихся (40% от всей выборки) с низким уровнем адаптации к процессу обучения в школе, которые составили экспериментальную группу. С учетом индивидуально-психологических особенностей учащихся и выявленных показателей дезадаптации была разработана и апробирована программа занятий, направленная на повышение уровня адаптации к школе у первоклассников.

На формирующем этапе исследования нами была разработана и реализована программа. «Чему учат в школе», направленная на создание психолого-педагогических условий, обеспечивающих благоприятное течение адаптации первоклассников к школьному обучению. Данная программа ориентирована на развитие у первоклассников учебной мотивации, уверенности в себе и своих учебных возможностях, снижение школьной тревожности и снятия эмоционального напряжения, повышение коммуникативной культуры. В каждое занятие включены развивающие упражнения и игры, направленные на развитие познавательных психических процессов (памяти, внимания, мышления, воображения), работа со сказкой, рисование, консультирование родителей. Количество занятий – 1 раз в неделю. Продолжительность занятия – 35 мин, для предупреждения переутомления и сохранения оптимального уровня работоспособности первоклассника. Реализация программы проходила на занятиях и во внеурочное время.

Каждое занятие состоит из пяти частей: 1. Организационная часть. Приветствие,

представление домашнего задания. На данном этапе педагог приветствует группу, предлагает участникам представить группе выполненное домашнее задание.

2. Разминка. Включает в себя упражнения, способствующие активизации участников группы, созданию непринужденной, доброжелательной атмосферы, повышению сплоченности.

3. Основная часть занятия. Эта часть включает в себя лекции, игры, упражнения, задания, помогающие понять и усвоить главную тему занятия.

4. Рефлексия занятия (подведение итогов). В конце каждого упражнения предполагается рефлексия. Участникам предлагается поделиться своими чувствами, впечатлениями, мнениями, поговорить о своем настроении.

5. Заключительная часть, прощание. Эта часть включает в себя рассказ о домашнем задании. Участникам предлагается поделиться своими мыслями о пройденном занятии, высказать благодарности кому-либо из участников группы.

После проделанной работы на контрольном этапе исследования, нами было проведено повторное диагностическое исследование адаптации детей младшего школьного возраста к обучению в школе, по тем же методикам. Результаты исследования показали, что после формирующего эксперимента положительная динамика адаптации к обучению в школе в экспериментальной группе стала выше, чем в контрольной группе. Это значит, что представленные материалы формирующего эксперимента наглядно подтверждают предположение о том, что созданные психолого-педагогические условия, оказывают положительное влияние на адаптацию у детей младшего школьного возраста к обучению в школе.

Список литературы:

1. Ворончихина Г.Ф. Проблемы адаптации первоклассников к образовательному процессу // Молодой ученый. - 2020. - № 45 (335). - С. 233-235. - URL: <https://moluch.ru/archive/335/74551/> (дата обращения: 05.04.2024).

2. Галушко И.Г., Микерова Г.Г., Чебелко А.Г. Успешная адаптация первоклассников к обучению в школе как следствие взаимодействия учителя и родителей // Научно-методический электронный журнал «Концепт». - 2017. - Т. 34. - С. 47-54. - URL: <http://e-koncept.ru/2017/771149.htm>.

3. Лысенко А. Психологическая адаптация первоклассников к школе // Учитель. - 2016. - № 4. - С. 22-24.

4. Нижегородцева Н.В., Шадриков В.Д. Психолого-педагогическая готовность ребенка к школе: пособие для практических психологов, педагогов и родителей. - М.: Владос, 2016. - 256 с.

ПСИХОЛОГО-ПЕДАГОГИЧЕСКОЕ СОПРОВОЖДЕНИЕ ПРОФЕССИОНАЛЬНОГО САМООПРЕДЕЛЕНИЯ СТАРШЕКЛАССНИКОВ

Уханова М.В.

*Адыгейский государственный университет, г. Майкоп
Научный руководитель: Хапачева С.М., к.п.н., доцент
Адыгейский государственный университет, г. Майкоп*

Для современного рынка труда характерен высокий уровень конкурентоспособности специалистов практически во всех сферах деятельности.

В соответствии с ФГОС ООО результатом освоения основной образовательной программы общего образования должно стать «формирование готовности обучающихся к

саморазвитию и самообразованию на основе мотивации к обучению и познанию, осознанному выбору и построению индивидуальной траектории образования на базе ориентировки в мире профессий и профессиональных предпочтений, с учётом устойчивых познавательных интересов, а также на основе формирования уважительного отношения к труду, развития опыта участия в социально значимом труде».

Для правильного выбора личностной профессиональной траектории обучающимся необходимо ориентироваться в мире профессий, знать требования профессий, перспективы их развития, согласовывать профессиональную деятельность с личностными возможностями и умениями.

Анализ имеющихся подходов к пониманию психолого-педагогического сопровождения позволяет сделать следующие характерные особенности изучаемого понятия. Во-первых, психолого-педагогическое сопровождение представляет собой метод, обеспечивающий создание условий, при которых субъект развития сможет принять оптимальное решение в различных ситуациях жизненного выбора. Во-вторых, цель психолого-педагогического сопровождения – способствовать самостоятельному поиску оптимальных решений, опираясь на уже имеющийся опыт. В-третьих, психолого-педагогическое сопровождение является комплексным методом, представляющим собой последовательную реализацию следующих шагов: диагностики сути проблемы; информационного поиска путей ее решения; выбора оптимального варианта решения; первичной помощи на этапе реализации плана решения.

Теоретический анализ показал, что проблема профессионального самоопределения старшеклассников достаточно широко изучается в психолого-педагогической литературе. Педагоги и психологи, исследуя сущность, структуру, критерии понятия «профессиональное самоопределение» старшеклассников, определяют, что профессиональное самоопределение представляет собой динамический процесс, включающий в себя осознанный выбор профессии с учётом личностных особенностей, возможностей, требований современного рынка труда.

С целью выявления уровня сформированности профессионального самоопределения и факторов, оказывающих влияние на осознанный выбор профессии, нами были опрошены обучающиеся 11 класса МБОУ «СОШ №7». Большинство диагностических заданий предлагается в форме самодиагностики, когда учащийся сам проверяет себя, обрабатывает полученные результаты, делает выводы.

Было определено, что старшеклассникам необходима целенаправленная помощь в осознании и формировании профессионального самоопределения.

Отметим, что большинству обучающихся требуется работа над совершенствованием таких качеств, как целенаправленность, самостоятельность. Для успешного выбора профессии необходимо повысить уровень знаний о мире профессий, о потребностях региона, о возможных путях продолжения образования.

Психолого-педагогическое сопровождение должно обеспечить не только выбор профессии, но и повысить уровень самопознания и самооценку.

Были разработаны критерии и уровни готовности к профессиональному самоопределению старшеклассников.

Полученные результаты исследования психолого-педагогического сопровождения профессионального самоопределения старшеклассников проверялись комплексом методик. Результаты выявления уровня готовности к профессиональному самоопределению обучающихся указывают на то, что большинство старшеклассников имеют средний уровень готовности к профессиональному самоопределению, что недостаточно для осознанного выбора профессии.

Система психолого-педагогического сопровождения должна быть разработана с учётом возрастных и психологических особенностей старшеклассников и организована как целостный процесс, направленный на осуществление осознанного выбора будущей профессиональной деятельности старшеклассниками. Изученные теоретические аспекты проблемы и выявленный исходный уровень профессионального самоопределения

старшеклассников позволили построить систему психолого-педагогического сопровождения профессионального самоопределения старшеклассников.

В данном исследовании ведущая роль в помощи обучающимся в обоснованном выборе профессии отведена педагогу-психологу. В содержание его деятельности входит: выявление интересов и склонностей учащихся, направленности личности, первичных профессиональных намерений и их динамики, определение социальных установок и помощь в их формировании; участие в проведении занятий с обучающимися в соответствии с дополнительной образовательной программы «Смотрим в будущее» для учащихся 11 классов, в проведении профориентационных мероприятий.

Целью опытно-экспериментальной работы является реализация программы психолого-педагогического сопровождения профессионального самоопределения старшеклассников, направленная на формирование профессионального самоопределения старшеклассников и организованной в соответствии с гипотезой и задачами исследования.

В ходе психолого-педагогического сопровождения профессионального самоопределения старшеклассников задача педагога-психолога – определить, насколько запрос обучающегося соответствует реальной проблеме профессионального самоопределения, а затем подвести его к этой реальности.

При этом недостаточно дать рекомендации о том, какая профессия подходит, а какая не подходит индивиду. Педагогу-психологу необходимо оказать содействие учащемуся в принятии им на себя ответственности за тот или иной профессиональный выбор.

Разработанная система включает в себя три этапа: диагностический, мотивационный и деятельностный.

На первом этапе в ходе диагностики выявляются особенности личности, способности и предрасположенность к определённому роду занятий, определяются с профессиональными интересами.

На втором этапе работа педагога направлена на то, чтобы старшеклассник в соответствии с личностными жизненными целями, ценностями, а также потребностями осуществил выбор профессиональной направленности.

На этом этапе особую актуальность приобретают социальное окружение, семья, школа, учителя, наличие психолого-педагогической поддержки, а также наличие информации о текущем состоянии рынка труда, востребованных профессиях и доступных профессиональных учебных заведениях.

В результате прохождения диагностики «Профессиональная готовность» (адаптация А.П. Чернявской) было выявлено, что профессиональная готовность на контрольном этапе достигла высокого уровня у 37,0% старшеклассников, тогда как на констатирующем этапе была у 29,6% опрошенных. На констатирующем этапе тест «Нахождение количественного выражения уровня самооценки С.А. Будасси») показал высокий уровень самооценки у 28,5% опрошенных, на контрольном данный показатель увеличился до 40,4%. Тест «Нахождение количественного выражения уровня самооценки (по С.А. Будасси)», повторно проведённый на контрольном этапе, показал, что увеличилось количество обучающихся, имеющих высокий уровень самооценки. В целом, старшеклассники положительно оценивают себя, результаты своей работы, свои будущие перспективы. Представленные показатели профессионального самоопределения старшеклассников подтверждают эффективность реализации программы психолого-педагогического сопровождения.

Таким образом, проведённое исследование подтвердило гипотезу, о том, что процесс формирования профессионального самоопределения старшеклассников будет эффективным, если система психолого-педагогического сопровождения разработана с учётом возрастных и психологических особенностей учащихся и организована как целостный процесс, направленный на осуществление старшеклассниками осознанного выбора профессиональной деятельности в соответствии с их личностными возможностями и интересами.

ПСИХОЛОГО-ПЕДАГОГИЧЕСКИЕ УСЛОВИЯ ФОРМИРОВАНИЯ КОММУНИКАТИВНЫХ УУД У МЛАДШИХ ШКОЛЬНИКОВ

*Шаимова К.М.
Адыгейский государственный университет, г. Майкоп
Научный руководитель: Панеш Б.Х., к.п.н., доцент
Адыгейский государственный университет, г. Майкоп*

Главной целью в школьном образовании на смену простой передачи знаний, умений и навыков от учителя к ученику, становится необходимость развития способностей обучающегося для самостоятельной постановки учебных целей, проекции путей их реализации, контроля и оценивания своих достижений, иначе говоря – формирование умения учиться.

Одним из основных условий формирования и развития личности ребенка, как считают Л.С. Выготский, А.В. Запорожец, А.Н. Леонтьев, С.Л. Рубинштейн, Д.Б. Эльконин и др., является общение. Проблема формирования коммуникативных навыков личности изложена в трудах как отечественных, так и зарубежных ученых. Теоретические основы решения данной проблемы заложили А.А. Бодалев, Я.Л. Коломинский, А.Н. Леонтьев, М.И. Лисина, Б.Ф. Ломов, А.В. Мудрик, П.М. Якобсон, Я.А. Яноушек [1,2].

Цель исследования: выявить психолого-педагогические условия формирования коммуникативных УУД у детей младшего школьного возраста в процессе обучения в начальной школе и экспериментальным путем осуществить проверку гипотезы.

Объект исследования- учебно-воспитательный процесс в начальной школе.

Предмет исследования: психолого-педагогические условия формирования коммуникативных УУД у младших школьников в процессе их обучения.

Задачи исследования:

1. Изучить сущность и содержание понятия «коммуникативные универсальные учебные действия», раскрыть особенности формирования в младшем школьном возрасте;
2. Выявить психолого-педагогические условия формирования коммуникативных УУД у младших школьников в процессе их обучения;
3. Отобрать диагностические методики и провести диагностику уровня сформированности коммуникативных УУД у младших школьников;
3. С учетом выявленных психолого-педагогических условий разработать интегративную программу формирования и развития коммуникативных универсальных учебных действий обучающихся в условиях реализации разных предметных областей.

Содержание первой главы исследования посвящено изучению теоретических основ формирования коммуникативных универсальных учебных действий младшего школьника в проектной деятельности. На основе анализа источников, выявлена сущность понятия «коммуникативные учебные действия». Мы определяем их как действия, которые образуют совокупность действий ученика, позволяющих осуществлять разного рода контакты между участниками совместной деятельности, в которых используется речевая деятельность, дополняемая невербальным общением, а также умения самостоятельного усвоения новых знаний и умений. Обучение в школе — это благоприятная социальная среда для развития коммуникативных умений и навыков ребенка, так как и возраст обучающихся благоприятствует этому, и условия, в которых находится ребенок. Однако, как показывает практика, развитие коммуникативных универсальных учебных действий является одной из проблем процесса обучения. Дело в том, что в школьной программе нет специального предмета, целью которого было бы развитие коммуникативных действий на уровне сотрудничества, кооперации и интериоризации.

Теоретический анализ исследований по проблеме формирования универсальных учебных действий (УУД), позволил сделать главный вывод - это возможно достичь только в деятельности, которая проходит следующие этапы: получение первичного опыта освоения

УУД, мотивация; освоение того, как следует УУД выполнять; самоконтроль и коррекция; контроль. Такой путь проходят обучающиеся при овладении навыками и умениями на всех предметах учебного плана. Этот же путь они проходят в процессе формирования УУД. Но следует выделить такую особенность - алгоритмы действий носят не узко предметный, а уже надпредметный характер. Происходит освоение процесса проектирования и целеполагания, самоконтроля, коррекции своих действий, осуществление поиска информации, коммуникативное взаимодействие и др.

Теоретический анализ обозначенной выше проблемы позволил создать фундамент для организации и проведения опытно-экспериментальной работы по формированию у младших школьников коммуникативных универсальных учебных действий в процессе обучения.

В качестве базы проведения исследования была выбрана МБОУ «Лицей №34» г. Майкоп. В эксперименте приняли участие учащиеся двух классов: 3 Б (экспериментальная группа) и 3 В (контрольная группа).

С целью определения уровня сформированности коммуникативных УУД были использованы следующие диагностические методики: методика Г.А. Цукерман «Рукавички», методика Г.А. Цукерман «Кто прав?», а также модифицированная методика А.Г. Лидерс «Дорога к дому» [3].

Подобранный инструментарий отражал различные аспекты коммуникативных универсальных учебных действий и позволил оценить уровень их развития с различных сторон.

По результатам проведенных диагностик в обоих классах: по методике Цукерман «Рукавички», по методике Цукерман «Кто прав?», а также по методике «Дорога к дому» (модифицированное задание «Архитектор-строитель») видим, что в целом у учащихся преобладают низкий и средний уровни, однако у ребят из экспериментального класса эти показатели ниже. На основе анализа стало очевидно, что у младших школьников не в полной мере сформированы коммуникативные универсальные учебные действия, а средний показатель у учащихся экспериментального класса по двум методикам из трех оказался ниже среднего, что говорит о необходимости организации с испытуемыми дополнительных мероприятий.

На основе констатирующей части исследования была определена цель формирующего этапа эксперимента: формирование коммуникативных УУД младших школьников с учетом выявленных условий в процессе обучения в начальной школе.

Формирующий эксперимент содержал в себе апробацию методики на основе коммуникативно-деятельностного подхода, предполагающего интеграцию межпредметного содержания понятийной составляющей предметных областей. Целесообразно при этом для развития коммуникативных универсальных учебных действий обучающихся применять технологии, способствующие активной работе обучающихся над заданиями: технологии диалогового взаимодействия; технологии организации исследовательской деятельности; технологии организации проектной деятельности; технологии организации самостоятельной деятельности школьников; технологии проблемного обучения; технологии развития критического мышления и др.

При осуществлении данных технологий обучающиеся учились работать в группах, управлять голосом, выражать свою точку зрения, договариваться, выделять общий способ действий, переносить общий способ действий на другие учебные задачи, адекватно оценивать свою работу и работу одноклассников, выделять недостатки, вносить конструктивные пожелания, замечания, находить общее решение практической задачи, приходя к компромиссному решению в неоднозначных и спорных ситуациях путем договора; сохранять доброжелательное отношение друг к другу в конфликтной ситуации и ситуации противоречия интересов; уступать в конфликтной ситуации и ситуации противоречия интересов; выяснять и собирать недостающую информацию с помощью вопросов;- формулировать собственное высказывание, аргументировать его, брать на себя инициативу в организации совместного действия и т.д..

На контрольном этапе была проведена повторная диагностика сформированности коммуникативных УУД младших школьников по методикам констатирующего этапа эксперимента.

При выполнении всех трех методик (за исключением методики «Рукавички» Г.А. Цукерман участниками контрольного класса) наблюдается позитивная тенденция при анализе среднего балла, получаемого школьниками. Тем не менее, наблюдается существенная разница по всем трем методикам в динамике среднего балла контрольного и экспериментального классов к моменту контрольного этапа эксперимента. Можно предположить, что это связано с более высокой эффективностью применяемых технологий на основе коммуникативно-деятельностного подхода как средства развития коммуникативных универсальных учебных действий у испытуемых школьников.

Таким образом, на основе опытно-экспериментального исследования можно сделать вывод, что разработанная и апробированная методика позволила выявить положительную динамику в формировании коммуникативных универсальных учебных действий младших школьников, показала свою эффективность, что подтверждает выдвинутую гипотезу исследования.

Список литературы:

1. Леонтьев А.Н. Деятельность, сознание, личность. – М.: Политиздат, 1977. – 304 с.
2. Лисина М.И. Проблемы онтогенеза общения: Монография. – М.: Педагогика, 1986. – 143 с.
3. Кузнецова М.И., Романова В.Ю., Хомякова И.С. Дидактическое сопровождение процесса обучения в начальной школе. Формирование коммуникативных универсальных учебных действий: Методическое пособие. / Под ред. Н.Ф. Виноградовой. – М.: Учебная литература, 2018. – 160 с.

ПЕДАГОГИЧЕСКИЕ УСЛОВИЯ ФОРМИРОВАНИЯ МЕЖЭТНИЧЕСКОЙ ТОЛЕРАНТНОСТИ МЛАДШИХ ШКОЛЬНИКОВ ВО ВНЕУРОЧНОЙ ДЕЯТЕЛЬНОСТИ

*Шилько Алина Ивановна
Адыгейский государственный университет, г. Майкоп
Научный руководитель: Бзуашева З.К., к.п.н., доцент
Адыгейский государственный университет, г. Майкоп*

Толерантность во все времена считалась человеческой добродетелью. Она подразумевала терпимость к различиям среди людей, умение жить, не мешая другим, способность иметь права и свободы, не нарушая права и свободы других. Толерантность также является основой демократии и прав человека, нетерпимость в полиэтническом, поликонфессиональном либо в поликультурном обществе приводит к нарушению прав человека, насилию и вооруженным конфликтам.

В научной литературе толерантность рассматривается, прежде всего, как уважение и признание равенства, отказ от доминирования и насилия, признание многомерности и многообразия человеческой культуры, норм, верований и отказ от сведения этого многообразия к единообразию или к преобладанию какой-то одной точки зрения. Толерантность предполагает готовность принять других такими, какие они есть, и взаимодействовать с ними на основе согласия.

В отечественной педагогике вопросы межэтнической толерантности исследуются, в основном, в контексте изучения феномена межнационального общения. Исследование же педагогических аспектов толерантности и ее формирования значительно отстает от исследований ее философского, этического и психологического аспектов. Анализ научной

литературы, посвященной поликультурному образованию и воспитанию детей младшего школьного возраста, свидетельствует о том, что главным образом, исследуются вопросы формирования культуры межнационального общения, а проблема формирования межэтнической толерантности у младших школьников все еще остается малоизученной.

В основе Федерального государственного образовательного стандарта начального общего образования (ФГОС НОО) лежит системно-деятельностный подход, который предполагает: «воспитание и развитие качеств личности, отвечающих требованиям информационного общества, инновационной экономики, задачам построения демократического гражданского общества на основе толерантности, диалога культур и уважения многонационального, поликультурного и поликонфессионального состава российского общества» [2].

Внеурочная деятельность в школе позволяет реализовать требования стандарта (ФГОС НО) в полном объеме и организуется по пяти направлениям развития личности: спортивно-оздоровительном, духовно-нравственном, социальном, общеинтеллектуальном, общекультурном [1].

Необходимость и возможность эффективного формирования межэтнической толерантности у младших школьников обуславливается их возрастными особенностями и характером проявления индивидуальных качеств личности в этом возрасте (Ю.В. Бромлей, Э.К. Сулова. Г. Крайг и др.). Такие особенности детей этого возраста, как подчинение старшим, доверительность, открытость, стремление к подражанию, послушание, исполнительность способствуют быстрому освоению существующих в обществе норм и стереотипов социальных, в том числе межэтнических, взаимоотношений. Поэтому младший школьный возраст можно считать сензитивным периодом для формирования межэтнической толерантности. Теоретический анализ обозначенной проблемы позволил выявить реально существующие **противоречия** и актуализировать **проблему исследования**: каковы педагогические условия формирования межэтнической толерантности младших школьников.

Цель исследования: изучить педагогические условия и разработать программу, способствующую формированию межэтнической толерантности младших школьников во внеурочной деятельности.

Задачи исследования:

1. Изучить степень разработанности в научной психологии, педагогике и социологии проблемы воспитания межэтнической толерантности младших школьников.
2. Провести эмпирическое исследование уровня сформированности межэтнической толерантности младших школьников.
3. Разработать программу формирования межэтнической толерантности младших школьников во внеурочной деятельности.

Теоретический анализ литературы позволил нам выявить **педагогические условия** формирования межэтнической толерантности младших школьников во внеурочной деятельности:

- использовать диагностику, позволяющую своевременно определить уровень сформированности межэтнической толерантности;
- организовать их активную и социально значимую мультикультурную деятельность;
- реализовать программу, включающую использование положительных примеров из жизни и деятельности людей различных национальностей, задач с различными ситуациями нравственного характера, игр, в ходе которых они должны будут приспосабливаться к особенностям действий друг друга.

Базой исследования послужила МБОУ «СОШ № 3» г. Майкопа.

Исследование было проведено в три этапа.

На основе проведенного теоретического анализа проблемы понимания толерантности можно сделать выводы:

1. Основными характеристиками толерантности являются: сохранение собственной индивидуальности в процессе общения; способность в другом видеть именно другого;

открытость в общении, основанная на принятии другого таким, каков он есть; забота о другом; взаимное сотрудничество на основе равных прав каждого.

2. В структуре межэтнической толерантности как характеристике личности целесообразно выделить три взаимосвязанных и взаимозависимых компонента: а) когнитивный (знание человеком своей и инокультур, знание общечеловеческих ценностей; признание равноправия и равнозначимости всех этнокультур); б) эмоциональный (эмоционально-ценностные отношения к людям другой национальности, чужим мнениям, культуре, традициям, обычаям и т.п.); в) деятельностный (поведение человека на основе взаимоуважения и взаимного согласия с людьми другой национальности в целях позитивного сотрудничества с ними).

Для подтверждения теоретических положений исследования была организована экспериментальная работа.

Решение проблемы формирования межэтнической толерантности младших школьников требует изучения уровня сформированности наиболее характерных проявлений этого феномена и степени подготовленности учителей к процессу формирования межэтнической толерантности.

В экспериментальной работе принимала участие экспериментальная группа учащихся - 30 школьников 4 класса. В целом национальный состав школьников, участвовавших в экспериментальной работе, представлен соотношением: 58% - русские дети, 42% - школьники другой национальности. Из них было 56,7% русских детей; 43,3% - другой национальности, в том числе коренной (адыгейской) - 13,3%. Подбирая диагностические методики, мы опирались на выделенные нами на основе анализа научной литературы структурные *компоненты* межэтнической толерантности, на основе которых были определены показатели ее сформированности у младших школьников: *когнитивный, эмоциональный, деятельностный*.

Для каждого показателя были определены *уровни*: высокий, средний и низкий, а также *критерии* их определения.

На разных этапах экспериментальной работы использовались различные методики, обеспечивающие достоверные результаты исследования: методики изучения знаний о культурном разнообразии мира (опрос-анкета, «незаконченные предложения»), метод включенного наблюдения (фиксация доминирующего поведения учащихся в характеристиках степени активности), изучение продуктов деятельности детей, а также методы выявления эмоционального и деятельностного компонентов межэтнической толерантности (тестирование, решение проблемных ситуаций нравственного содержания).

Изучение уровня сформированности межэтнической толерантности у младших школьников показало, что в целом у учащихся начальной школы преобладает средний (36,7%) и низкий уровень (43,3%), к высокому уровню можно отнести лишь 20%.

Для решения выявленных проблем был осуществлен *формирующий этап*. В соответствии с задачами исследования была выстроена система методов и форм внеурочной работы, направленных на усвоение мультикультурного материала на когнитивном уровне (беседы, примеры, демонстрации и т.п.), на эмоциональном уровне (игры, экскурсии, кружковые занятия), на деятельностно-поведенческом уровне (формы социально значимой деятельности). В целом были выбраны те формы и методы, которые максимально направлены на формирование действий, совершение осознанных поступков. С этой целью нами была поставлена задача: организовать систематическую и планомерную внеурочную работу с детьми, позволяющую вовлечь учащихся в разнообразную индивидуальную и коллективную социально и личностно значимую работу.

Деятельность младших школьников, организованная во внеурочной работе, способствовала раскрытию индивидуальных особенностей личности, формированию личностного отношения к усваиваемым в ходе этой деятельности нравственным, культурным нормам, позволила им приобщиться к общечеловеческим ценностям, сформировала основы межкультурного общения, способствующие взаимопониманию и сотрудничеству с

представителями других культур. Эта деятельность проявлялась как показатель и как катализатор формирования межэтнической толерантности младших школьников.

Список литературы:

1. Мазуренко С. В. Организация внеурочной деятельности в рамках ФГОС второго поколения.

URL:http://region56.ucoz.ru/load/razvitie_uchebno_issledovatelskoj_dejatelnosti_uchashhikhsja_n_achalnoj_shkoly_na_urokakh_muzafarova_s_b/5-1-0-182.

2. Федеральный государственный образовательный стандарт начального общего образования /Министерство образования и науки РФ. - М.: Просвещение. - 2010. - 31 с.

ИГРА КАК МЕТОД НРАВСТВЕННОГО ВОСПИТАНИЯ МЛАДШИХ ШКОЛЬНИКОВ

Яшина Аделина Захаровна

Адыгейский государственный университет, г. Майкоп.

Научный руководитель: Бгуашева З.К., к.п.н. доцент

Адыгейский государственный университет, г. Майкоп.

Актуальность. Игре отводится особое место в самых различных системах воспитания. И определяется это тем, что игра очень созвучна природе ребенка. Ребенок от рождения и до наступления зрелости уделяет огромное внимание играм. Игра для ребенка – не просто интересное времяпрепровождение, но способ моделирования внешнего, взрослого мира, способ моделирования его взаимоотношений, в процессе которого, ребенок вырабатывает схему взаимоотношений со сверстниками. Дети с удовольствием сами придумывают игры, с помощью которых самые банальные, бытовые вещи переносятся в особый интересный мир приключений. Актуальность исследуемой проблемы обусловлена тем, что в младшем школьном возрасте закладываются основы нравственного воспитания, а игра, являясь самостоятельной деятельностью, в которой дети вступают в непосредственное общение со сверстниками, является важным средством нравственного воспитания ребенка.

Обзор исследований и литературы.

Исследуемая проблема нашла отражение в фундаментальных работах А.М. Архангельского, Н.К. Крупской, А.С. Макаренко, И.Ф. Харламова и др., в которых выявляется сущность основных понятий теории нравственного воспитания, указываются способы дальнейшего развития принципов, содержания, форм, методов нравственного воспитания.

Различные аспекты воспитания рассматриваются в трудах таких ученых как Я. Корчак, К.Д. Ушинский, В.А. Сухомлинский, В.А. Сластёнин и др. [3]. На каждом этапе обучения ребенка доминирует своя сторона воспитания. У младших школьников, считает Ю.К. Бабанский, такой стороной является нравственное воспитание. С точки зрения С.Л. Рубинштейна, в формировании личности младшего школьника особое место занимает вопрос развития нравственных качеств, составляющих основу его поведения. Именно в младшем школьном возрасте дети овладевают простыми нормами нравственности, учатся следовать им в разнообразных новых для них ситуациях.

Различные классификации игровых методов для воспитания младших школьников предлагают А.С. Макаренко, Н.Е. Щуркова, О.А. Степанова и др.

Цель исследования: выявить эффективность использования игры как метода нравственного воспитания младших школьников.

Методы исследования:

- теоретические: анализ научно-методической литературы по проблеме исследования, сравнение, обобщение;

- эмпирические: наблюдение, беседа, анкетирование.

Игра – это вид деятельности в условиях ситуаций, направленных на воссоздание и усвоение общественного опыта, в котором складывается и совершенствуется самоуправление поведением [2].

Благодаря такому виду деятельности, как игра, происходит развитие качеств личности:

- интеллектуальных (логика, дедукция, произвольность, умение прогнозировать, абстрактное, образное и аналитическое мышление и др.);

- социальных (самостоятельность, активность, трудолюбие, смелость, ответственность и др.);

- физических (ловкость, выносливость, сила воли, быстрота, гибкость и др.) [1].

Структура игры – это характерная основа, наличие которой необходимо для игры, отражающая взаимосвязь структурных игровых единиц.

Игра имеет многогранную структуру, ее основными элементами являются: тема, сюжет, роли, игровой материал, правила игры, игровые действия, игровое пространство и время, участники игры.

Воспитание – это целенаправленный и организованный процесс, приводящий к развитию личностных качеств и личности в целом. Одним из видов воспитания является нравственное. Нравственное воспитание – одна из форм воспроизводства, наследования нравственности в обществе [3].

Нравственность – качество человека, для которого нормы, правила и требования морали выступают как его собственные взгляды и убеждения, как глубоко осмысленные и привычные формы поведения. Нравственное воспитание – это воспитательное воздействие школы, семьи, общественности, имеющей целью формирование устойчивых нравственных качеств, потребностей, чувств, навыков поведения на основе усвоения идеалов, норм и принципов морали и практической деятельности [2].

Для того, чтобы определить готовность ребенка к восприятию дидактических игр на уроках в начальной школе, необходимо выявить возрастные, психолого-физиологические особенности младшего школьника.

Экспериментальное исследование проводилось на базе школы МБОУ «СОШ № 3» г. Майкоп в 1 «А» классе.

Целью проводимого исследования являлась диагностика исходного уровня сформированности нравственных качеств младших школьников.

Для диагностики уровня сформированности нравственных качеств младших школьников была использована методика Н.Е. Богуславской «Закончи предложение» в форме беседы.

Методика предназначена для выявления у испытуемых отношения к общепринятым нормам морали и уровня их нравственного развития.

Инструкция к тесту: учащемуся необходимо закончить предложение одним или несколькими словами.

Анкета на выявление уровня нравственной воспитанности младших школьников.

1. Можешь ли ты помочь человеку в беде?
2. Можешь ли ты кого-нибудь обидеть?
3. Можешь ли ты сказать неправду о другом человеке?
4. Что такое честность? И т.д.

Метод «Беседа».

Развиваются обобщенные представления о доброте, честности, справедливости, дружбе. Складывается отрицательное отношение к таким моральным качествам, как хитрость, лживость, жестокость, себялюбие, трусость, лень.

Выясняют соответствие представлений о нравственно-волевых качествах возрасту. Делается вывод о том, как меняются эти представления с возрастом.

Для всех этих методик можно выявить три стадии уровня сформированности нравственного воспитания: высокий, средний и низкий. Результаты беседы показали, что в 1 «Б» классе по методу «Закончи предложение» 30% (3 уч.) учащихся - с низким уровнем

нравственности, 50% (5 уч.) - со средним уровнем и 20% (2 уч.) - с высоким уровнем. По результатам анкетирования 30% (3 уч.) учащихся с низким уровнем нравственности, 60% (6 уч.) - со средним уровнем, 10% (1 уч.) - с высоким уровнем. По методике «Беседа» 40% (4 уч.) учащихся - с низким уровнем нравственности, 50% (5 уч.) - со средним уровнем, 10% (1 уч.) - с высоким уровнем.

В результате проведенного исследования было выявлено, что уровень нравственной воспитанности младших школьников анализируемого класса в большинстве средний и низкий, процент детей с высоким уровнем нравственного развития меньше процента детей с низким уровнем нравственности. В анализируемом классе необходимо уделять больше внимания вопросам нравственного воспитания, использовать игры и другие формы организации детей, способствующие формированию нравственных представлений и поведения. В помощь классному руководителю нами подобран комплекс разных видов игр, например:

- Игра «Угадай, кто это?» (формируется представление о таких нравственных качествах как «доброжелательность», «отзывчивость», «гуманность» и создаются условия для воспитания этих качеств).

- Игра «Необитаемый остров» (расширяет представления детей о нравственных качествах «доброжелательность», «отзывчивость» и способствует проявлению этих качеств).

- Игра «Мои поступки» (развивает дружелюбие по отношению друг к другу, желание оказывать помощь, поддержку, внимание).

Выводы. Игра является неотъемлемой частью нравственного воспитания у младших школьников и играет важную роль в формировании их нравственных ценностей. Игра в учебном процессе позволяет создать благоприятную среду для формирования нравственного воспитания. Важно поддерживать и поощрять игровую деятельность у младших школьников, чтобы они могли активно участвовать в процессе формирования своей личности и обретения навыков, необходимых для жизни в современном обществе.

Список литературы:

1. Выготский Л.С. Игра и ее роль в психическом развитии ребенка // Избранные труды. – М.: Педагогика, 2016.
2. Педагогический энциклопедический словарь / под ред. Б.М. Бим-Бад. – М.: Большая Российская энциклопедия, 2003.
3. Слостенин В.А., Исаев И.Ф., Шиянов Е.Н. Педагогика: Уч. пособие для студентов высш. пед. учеб. – М.: Школа-пресс, 2002.
4. Ушинский К.Д. Собрание сочинений. – М.: 1985, т. 2.

СЕКЦИЯ МЕТОДИКИ ПРЕПОДАВАНИЯ ЕСТЕСТВОЗНАНИЯ В НАЧАЛЬНОЙ ШКОЛЕ

МЕТОДИКА ФОРМИРОВАНИЯ НРАВСТВЕННЫХ КАЧЕСТВ У МЛАДШИХ ШКОЛЬНИКОВ НА УРОКАХ ОКРУЖАЮЩЕГО МИРА

*Белосохова В.А.
Адыгейский государственный университет, г. Майкоп
Научный руководитель: Багова Л.Л., к.п.н., доцент
Адыгейский государственный университет, г. Майкоп*

В современных исследованиях выявлено, что именно возраст 6-7 лет является критическим в плане нравственного воспитания в связи с изменениями, происходящими в

жизни ребенка. Поступление в школу сопровождается увеличением психоэмоциональной и физической нагрузки на организм, что предопределяет необходимость формирования основ нравственной культуры, морально-этических норм, поведения в обществе.

Вопросами нравственного воспитания учащихся начальной школы занимались такие известные педагоги как И.Ф. Харламов, О.С. Богданова, В.И. Петрова, И.А. Каиров, Л.Ф. Островская, И.Д. Зверев, А.Н. Захлебный, А.А. Плешаков и др. В их работах четко прослеживается мысль о том, что формирование нравственного опыта должно начинаться с младшего школьного возраста, так как в это время приобретённые знания могут в дальнейшем преобразоваться в прочные убеждения. Однако проблема формирования у младших школьников нравственно-позитивного отношения к социо-природному окружению в процессе обучения, как показывает анализ литературы, пока еще недостаточно изучена, недостаточно разработаны методические условия формирования у младших школьников такого вида качеств в процессе обучения окружающему миру.

Данные противоречия определяют актуальность проблемы исследования. Для решения данной проблемы учителю требуется не только знание методики преподавания, но и умение направить свою деятельность на нравственное воспитание в учебной деятельности.

Цель исследования - теоретически обосновать и экспериментально проверить методику формирования нравственных качеств учащихся начальной школы на уроках окружающего мира.

В соответствии с проблемой, целью исследования поставлены задачи:

1. Уточнить сущность понятия «нравственное воспитание младшего школьника», «нравственные качества младшего школьника»;
2. Определить наиболее эффективные методы, приемы и средства формирования нравственных качеств учащихся начальных классов.
3. Опытным-экспериментальным путем осуществить проверку выдвинутой гипотезы.

В первой главе «Теоретическо-методические основы нравственного воспитания младшего школьника на уроках окружающего мира» на основе анализа научно-педагогической литературы представлена сущность понятия «нравственное воспитание младшего школьника», «нравственные качества младшего школьника», методы и формы нравственного воспитания младшего школьника на уроках окружающего мира, проведен анализ учебников окружающего мира с позиции возможности формирования нравственных качеств и установок.

Базой исследования выступила Майкопская гимназия №22, учащиеся 4-х классов.

Цель опытно-экспериментальной работы: доказать эффективность применяемого комплекса методов и методических приемов, способствующих формированию нравственных качеств у младших школьников на уроках окружающего мира.

Для проведения диагностики на выявление уровней развития нравственных качеств у учащихся 4 классов на уроках «Окружающий мир» на констатирующем этапе эксперимента были использованы следующие методики.

Участникам эксперимента был предложен личностный тест «Мое отношение к природе» (автор А.П. Сидельковский) [1] и определены уровни развития нравственно-экологической позиции по отношению к природе.

С целью выявления развития нравственной сферы учеников и выделения морального содержания действий и ситуаций была применена методика «Что такое хорошо и что такое плохо», адаптированная Н.В. Кулешовой.

Суммируя полученные в ходе проведения диагностики по двум методикам данные, мы видим, что результаты в основном близки по своим значениям в обоих классах. Для большинства детей младшего школьного возраста доступны понятия хороших и плохих поступков. Под хорошим поведением они подразумевают прилежное отношение к учебе, полезный труд, соблюдение элементарного порядка, правил поведения в природе и обществе, в общении с одноклассниками, старшими, в семье и с незнакомыми людьми, проявление вежливости, дружбу со сверстниками, честность и правдивость.

Проведя дальнейший анализ, можно сделать вывод, что низкий уровень продиагностирован у большого количества детей: процент детей с низким уровнем по итогам проведения двух методик в экспериментальном классе составил 32,5 %, в контрольном классе – 28%. Наличие таких показателей по низкому уровню свидетельствует о существовании проблемы в нравственном воспитании у детей, а также о необходимости проведения регулярной систематической работы педагога в этом направлении.

С целью решения выявленной проблемы, на формирующем этапе был разработан и проведен комплекс уроков по окружающему миру, направленных на воспитание нравственных качеств у младших школьников. Исходя из вышесказанного, с целью повышения уровня сформированности нравственных качеств младших школьников, мы разработали комплекс уроков по окружающему миру типа «открытия» нового знания, модифицировав авторское содержание курса А.А. Плешакова, дополнив морально-нравственным содержанием каждое занятие.

Среди нетрадиционных форм организации работы на уроке, которым можно придать нравственно-экологическую ориентацию и нравственно-этическое содержание, следует выделить уроки-праздники и тематические уроки (Животные и растения леса, Красная книга, Невидимые нити, Моя малая Родина, Если добрый ты и др.). Не важно, какая тема избрана для того или иного урока, главное, чтобы он был направлен на всестороннее развитие школьников, формирование их активной жизненной позиции, гражданской ответственности за судьбу родной природы и надолго запечатлелся в памяти всех воспитанников.

Основным субъектом-транслятором нравственного воспитания и трансляции морально-нравственных ориентиров, основ нравственной культуры в начальных классах является учитель. Роль учителя в формировании нравственной культуры младших школьников является первостепенной. Учитель становится для ученика наставником, покровителем, другом, единомышленником, соучастником, организатором и координатором. Учитель – носитель культурных ценностей, открывающий ребёнку окружающий мир, нередко выступающий в роли помощника, защитника интересов и прав, доверенного лица, носителя педагогической поддержки. Таким образом, личный пример учителя играет для детей важную роль. Но учитель не единственный в этом процессе. У него есть помощники в лице родителей, педагогов дополнительного образования, руководителей кружков и клубов и, наконец, сами дети, органы детского самоуправления.

На занятиях и в повседневном общении мы старались следить за тем, чтобы ребята проявляли терпение и дружеское участие к другим, сопереживали, не отказывались от участия в играх, доброжелательно воспринимали других, не стеснялись незнания или неумения (поскольку все собрались для того, чтобы узнать и научиться), не смеялись над другими, не боялись допустить ошибку.

Наблюдения за детьми в свободной деятельности и на уроках показали, что дети проявляли сострадание, сопереживание, чувственные эмоции к людям, к окружающей среде, демонстрировали в своих поступках, желаниях, поведении развитие нравственных качеств, а также какие аспекты нужно проработать, чтобы повысить их уровень нравственного воспитания.

Цель контрольного этапа эксперимента - выявить динамику процесса нравственного воспитания у обучающихся на основе сравнения результатов соответствующей диагностики на констатирующем и контрольном этапах. Для этого была проведена повторная диагностика уровня сформированности нравственных качеств младших школьников при помощи модифицированных методик констатирующего этапа.

Сравнительный анализ результатов повторной диагностики показал положительную динамику и демонстрирует успешность применения методов, отобранных на начальном этапе эксперимента, способствующих развитию нравственных качеств у учащихся экспериментального класса.

Качественный анализ результатов диагностического исследования указывает на то, что включенность детей в проблемные ситуации, игровую и поисковые виды деятельности способствовало становлению нравственно-воспитанной личности младшего школьника.

Следовательно, разработка комплекса занятий по курсу «Окружающий мир» сыграла положительную роль в решении задач нравственного воспитания младших школьников.

Таким образом, задачи, поставленные в работе, решены, цель исследования достигнута, гипотеза доказана.

Список литературы:

1. Сидельковский А.П. Критерии, методы и методики изучения и формирования отношений школьников к природе: методические рекомендации и разработки. – Ставрополь: Пятигорский ГПИ, 2018. – С. 98.

ЭКО-ТРАДИЦИИ МОЕЙ СЕМЬИ: ДАЖЕ МАЛЕНЬКИЙ ШАГ В СТОРОНУ ЗАБОТЫ О ПРИРОДЕ ИМЕЕТ БОЛЬШОЕ ЗНАЧЕНИЕ

Васильева Д.В.

Адыгейский государственный университет, г. Майкоп

Научный руководитель: Панеш Б.Х., к.п.н., доцент

Адыгейский государственный университет, г. Майкоп

Актуальность исследования. Экологические вопросы современного мира являются важной и актуальной проблемой, которая возникла как следствие нерационального отношения человека к природе, стремительного роста промышленных технологий, индустриализации и роста населения. В настоящее время проблема гармонизации человека, природы и города становится одной из центральных в стратегиях современной урбанистики. Решение проблем возрождения национальной, местной идентичности градостроения через сближение человека и природы посредством архитектуры позволяет не только сохранить историческое наследие каждого места, но и создать уникальные и живописные городские пространства, способствующие укреплению культурных и природных ценностей и общностей [2].

Непосредственное общение с миром животных, растений — вот важнейшее средство формирования экологической культуры, основа развития интуиции, образно-эстетического восприятия детства, логического мышления, духовного потенциала личности. Следует признать, что изучение отдельных вопросов по основам взаимодействия человека, общества с природой, включенных в программы дисциплин естественно-математического, художественно-эстетического циклов, не обеспечивает решение этой проблемы [1].

Цель работы: исследовать и описать семейные экологические традиции, их влияние на окружающую среду, возможности повсеместного распространения для поддержания устойчивости экосистемы.

Задачи исследования:

- Определить влияние экологических традиций на окружающую среду и биоразнообразие;
- Оценить эффективность экологических действий для снижения негативного воздействия на природу;
- Исследовать возможности распространения экологических традиций семьи для улучшения экологической обстановки в обществе;
- Провести анализ экологических традиций в моей семье и наметить перспективы развития и усовершенствования в дальнейшем.

В качестве методов исследования использовались теоретические: анализ и синтез психолого-педагогической и методологической литературы по проблеме исследования, классификация, сравнение, обобщение, систематизация.

Как известно, люди являются основным источником нарушения биоразнообразия и природного равновесия, именно от них исходит угроза для окружающей среды. Все больше и больше людей осознают важность заботы об природе. Говоря об этом, важно отметить, что

устойчивое существование нашей планеты возможно при развитии экологических привычек у молодежи и подрастающего поколения. Каждый из нас приобретает эти привычки в семье, мы усваиваем ценности экологической ответственности, помогающие сохранить красоту и богатство природы для наших потомков.

Семейные экологические традиции стали неотъемлемой частью нашей жизни, они способствуют появлению чувства сопричастности к судьбе планеты, дают возможность ощутить свой вклад в дело сохранения ее богатств. В нашей семье доброй традицией стала посадка деревьев при рождении каждого нового члена семьи, что является символическим и значимым актом, который не только способствует озеленению окружающей среды, но и символизирует начало новой жизни и заботу о будущем поколении. Это способствует очищению воздуха, сохранению биоразнообразия и улучшению климата в целом. Также это важный воспитательный аспект, ведь участие детей в посадке деревьев при рождении их собственного брата или сестры способствует поддержанию традиций и формированию у них ответственности за окружающую среду и уважения к природе.

После того, как дерево начнет приносить свои плоды, мы собираем урожай и используем его для приготовления вкусных пирогов и других блюд. Это становится не только поводом для семейных посиделок и празднования, но и способом продолжения заботы о дереве и окружающей среде.

Следующей семейной экологической традицией является сбор и сдача макулатуры, ведь утилизация – это не только обязанность, но и возможность внести свой вклад в охрану окружающей среды. Каждый член нашей семьи активно участвует в этой инициативе. Мы отделяем макулатуру от общего мусора, разделяя ее на газеты, журналы, картон и прочие виды бумаги. Затем мы складываем ее в специальные мешки и сдаем в пункты приема макулатуры для дальнейшей переработки.

Это стало не только привычкой, но и способом поддержать переработку материалов и сократить количество отходов, попадающих на свалки. Наша семейная традиция стала не только экологическим примером для нас самих, но и для окружающих.

Кроме бумаги, на утилизацию в пункты сбора относим также старые батарейки и люминесцентные лампы. Считаю это очень важным, так как в их состав входят очень ядовитые и опасные для всей природы вещества. Кроме того, они не разлагаются и наносят непоправимый вред, загрязняя почву и грунтовые воды.

Еще одной экологической традицией в нашей семье является экономия электроэнергии, которая начинается с простых, но эффективных шагов: выключение света в комнатах, когда они не используются. Мы также следим за тем, чтобы бытовые приборы были выключены, а не находились в режиме ожидания, что также способствует сокращению потребления электроэнергии. Эти простые шаги помогут не только сэкономить деньги на счетах за электроэнергию, но и сделать ваш дом более экологически чистым.

Сохранение воды также является важным аспектом устойчивого развития и сохранения окружающей среды. Вода — это ресурс первой необходимости, без которого невозможно обеспечить жизнь на Земле. В нашей семье мы используем несколько правил: при мытье посуды уменьшаем напор воды. Не нужно, чтобы вода лилась постоянно, можно использовать ее только после того, как вы намылили всю грязную посуду. Не размораживаем продукты под струей воды. Мы заранее перекаладываем продукты из морозилки в холодильник или воспользуемся функцией разморозки в микроволновке. При чистке зубов не держим кран постоянно открытым. Когда мы оставляем кран открытым, вода просто уходит в канализацию без прямого использования. Выключив кран, мы экономим воду и помогаем предотвратить излишнее потребление водных ресурсов. Руки лучше мыть под струей небольшого напора. Это никак не повлияет на качество мытья, но при этом воды утечет меньше.

Следующей эко-традицией в нашей семье является практика переработки и повторного использования вещей в семье вместо их выбрасывания. Этот подход не только помогает уменьшить количество отходов, но и способствует экономии ресурсов и снижению негативного воздействия на природу.

Такая экопривычка имеет свои преимущества: во-первых, это позволяет продлить срок службы предметов и избежать необходимости покупки новых товаров, что в свою очередь снижает потребление ресурсов и энергии. Кроме того, передача вещей друг другу в семье способствует созданию круговорота товаров и уменьшению количества отходов, которые попадают на свалку. Примеры: передача детской одежды и игрушек от старшего ребенка младшему, обмен книгами или мебелью с другими членами семьи или соседями, использование тканевых сумок для покупок вместо пластиковых одноразовых пакетов. Важно также осознавать необходимость правильной утилизации отходов, чтобы они не наносили вред окружающей среде.

Таким образом, родители, воспитывая в нас любовь к природе, всегда поддерживали наше желание исследовать ее, наблюдать за животными и растениями, что помогало нам развивать чувство ответственности за окружающий мир. Эти ценности стали неотъемлемой частью нашей семейной культуры и сформировали наше отношение к природе как к ценному и уязвимому ресурсу, который нужно беречь и уважать.

Сегодня, будучи взрослыми, мы продолжаем придерживаться этих ценностей. Мы стараемся жить экологически осознанно, уменьшая свой углеродный след, бережно относясь к природным ресурсам и поддерживая инициативы по охране окружающей среды.

Поэтому призываем каждого из вас задуматься об отношении к природному миру, следовать экологическим императивам, усваивать ценности и приобщать к этому своих родных, соседей и просто знакомых. Считаем, что если в каждой семье станет привычкой выполнение простых экологических правил, то будут созданы условия для сохранения природы и устойчивого развития для наших потомков. Важно помнить, что каждый маленький шаг в сторону заботы о природе имеет большое значение.

Список литературы:

1. Соколова Н. В. От экологии сознания к экологии души // ИТС. 2000. №2.
2. Устюгова Е.Н. От экологии города к экологии человека // Вестник ЛГУ им. А.С. Пушкина. 2013. №3.

ЭКОЛОГИЧЕСКАЯ СОЦИАЛИЗАЦИЯ МЛАДШИХ ШКОЛЬНИКОВ НА ОСНОВЕ СОБЫТИЙНОГО ПОДХОДА

Вдовина М.В.

*Адыгейский государственный университет, г. Майкоп
Научный руководитель: Багова Л.Л., к.п.н., доцент
Адыгейский государственный университет, г. Майкоп*

Обострение глобальных проблем современной цивилизации, ухудшение экологической ситуации во многих точках Земного шара обуславливают внимание государств, всего мирового сообщества к вопросам воспитания нового поколения, руководствующего в повседневной жизни экологическими нормами как нравственными. Низкая эффективность предпринимаемых усилий образовательной системой по формированию экологической культуры обучающихся на разных ступенях образования связана, на наш взгляд, с тем, что этот процесс осуществляется только лишь в рамках школьного пространства. При этом игнорируются важные социальные факторы, оказывающие значительное влияние на социализацию личности обучающегося: семья, СМИ, Интернет, администрация поселения, культурно-досуговые учреждения в среде жизни ребенка, приверженность населения традиционным способам хозяйствования.

Включая такие концепты как: «экологическая культура», «экологическая социализация» и «опережающая социализация», мы стремимся к объединению формирующих педагогических и социальных факторов в едином процессе решения задач становления современной экологической культуры обучающихся, что нацеливает нас на расширение

области педагогической ответственности, на поиск новых методик и форм работы в единстве школы, семьи и общественности, на объединение образовательных и социальных ресурсов формирования личности.

Социализация личности, в традиционном смысле, представляет собой процесс приобретения опыта социальных отношений и освоения новых социальных ролей. Различные формы и способы коммуникации личности младшего школьника в окружающем мире приводят к ее обогащению не только знаниями о мире, природе, о человеке, но и формируют опыт социального взаимодействия, готовность личности ребенка к социальным действиям, направленных на преобразование окружающей среды. В такой логике социализация младшего школьника обеспечивает его самореализацию в повседневной жизни, развивает инициативность, творчество, самостоятельность и результативность действий. Экологическая социализация основана на идее обогащения жизненного пространства младшего школьника (предметного, информационного, субъектного, событийного) экологическими ценностями, смыслами, нормами. Именно они составляют содержание экологической социализации. Реализация событийного подхода в жизни образовательного учреждения предполагает организацию эмоционально насыщенных, незабываемых дел, которые оказываются коллективно и индивидуально значимыми и привлекательными. Не менее важным педагогическим условием формирования экологической культуры младших школьников через их включенность в подготовку и проведения воспитательных Событий. В качестве таких Событий могут выступать: Акции «День птиц», «День Земли», «Мы за здоровый образ жизни»; социальные проекты «Сохраним жизнь бездомным животным», «Сохраним родную природу», наряду с ними, участвовали организация и моделирование народных праздников «День весеннего равноденствия», «Корзина с фруктами»; музыкально – художественная выставка «Палисадник на подоконнике» конкурс - выставка рисунков «Родная природа» и др.

События, направленные на формирования экологической культуры личности адресованы на структурные компоненты экологической культуры (когнитивный, рефлексивный, ориентационный, эмоционально-ценностный, деятельностный) пять модулей, которые между собой логически взаимообусловлены.

Когнитивный модуль - связан с освоением младшими школьниками экологических знаний, заключенных в учебниках на основе межпредметной интеграции. Когнитивный модуль включает: знание – информация; знание – ценность; взгляды, убеждения, мировоззренческие позиции личности (как присвоенные личностью экологические знания), способы исследования объектов окружающей среды, знания о способах природопользования.

Рефлексивный модуль - связан с осмыслением личностью своих индивидуальных характеристик, своего отношения к природе, соотнесение своих субъективных эмоциональных переживаний, самоощущение, удовлетворение жизнью к определенной экологической ситуации.

Ориентационный модуль – предполагает взаимообогащение личности в процессе межкультурного взаимодействия в рамках её участия в События и со – бытия детей и взрослых. Продуктивность этого диалога зависит от уровня индивидуальной культуры диалогизирующих, степени их включенности в События, технологической и методической их подготовки.

Деятельностный модуль – предполагает наличие в личности обучающегося определенного жизненного опыта в исследовательской и природоохранной деятельности, практические и исследовательские умения обучающихся.

Эмоционально-ценностный модуль – включает ценностные ориентации, интересы, потребности, установки, отношения, мотивы, социальные ценности, мировоззренческие позиции личности, общая их ориентированность в нормах и стереотипах поведения в природе в культуре, признание самоценности природы.

В ходе опытно-экспериментальной работы с младшими школьниками мы осуществляли экологическую социализацию младших школьников на основе событийного подхода. В экспериментальной группе на начальном этапе организации Событий особое внимание

уделяли созданию положительного отношения к предстоящим экологическим событиям, велась подготовка детей к различным видам экологической деятельности, актуализировали проблему взаимодействия человека с окружающей средой, причем, основываясь на личном опыте детей. Внешне заданной обстановкой учебного диалога учитель побуждал детей в случае необходимости отстаивать право на оригинальность своей идеи. В связи с этим предпринимались попытки помочь школьникам увидеть смысл, общую направленность своей творческой деятельности, оценивать развитие собственных возможностей для решения творческой задачи. Состояние сосредоточенности выражалось во включенности младших школьников в познавательную, ориентационную, рефлексивную, природоохранительную деятельность.

В процессе освоения учебных дисциплин и проведения внеучебных мероприятий младшие школьники получали первоначальные представления о взаимодействиях человека природы и общества: участвовали в экскурсиях по микрорайону, городу, в ходе которых знакомились с архитектурой и другой инфраструктурой города с точки зрения безопасности (дорожные переходы возле школ, магазинов), комфортности, эстетики восприятия.

При этом получали первоначальные навыки сотрудничества, ролевого взаимодействия со сверстниками, старшими детьми, взрослыми в социально – экологической деятельности (в ходе сюжетно-ролевых экологических игр, посредством создания проблемных экологических ситуаций, проведения внеучебных мероприятий (праздники, выставки изделий сделанных из природных материалов), раскрывающих перед детьми широкий спектр экологической, природоохранительной деятельности; а также приобретение социального опыта: опыт уважительного и творческого отношения к окружающим людям; учились творчески применять знания, полученные при освоении учебных предметов, участвовали в разработке и реализации различных воспитательных Событий. Совместная деятельность участников События была ориентирована на коллективное взаимодействие на всех этапах, предполагающих равное соотношение индивидуальной и коллективной работы. Были использованы различные методы организации учебной и воспитательной деятельности (метод «обучение в команде», метод «групповое исследование», метод «коп-коп», метод «поиск»). Создание экспериментальной группы, характеризующейся взаимодополнительностью и высоким ценностно-ориентационным единством, было определено как важное педагогическое условие. Для выявления особенностей внутригруппового взаимодействия участников экспериментальной группы мы использовали методику определения ценностно-ориентационного единства группы.

Анализ полученных в ходе опроса данных показал более высокие показатели внутригрупповой сплоченности, удовлетворенности процессом и результатами проектирования участников проектных групп. Методика определения ценностно-ориентационного единства позволила выявить уровень групповой сплоченности на основе ценностных ориентаций. В экспериментальной группе был зафиксирован высокий уровень ценностно-ориентационного единства (61,7%). Анализ данных контрольной группы показал средний и низкий уровни ценностно-ориентационного единства (38,3%).

Педагогическое сопровождение, предполагающее создание ситуации успеха в процессе подготовки и проведения Событиями заключалось в создании ситуации успеха, атмосферы радости и одобрения, создаваемой вербальными (речевыми) и невербальными (мимико-пластическими) средствами. Подбадривание словом и мягкие интонации, мелодичность речи и корректность обращений, а также открытая поза и доброжелательная мимика создавали в сочетании благоприятным фоном, обеспечивали мотивацию творческого решения поставленных задач.

Так, в результате проведенной работы в экспериментальной группе количество младших школьников, имеющих значение показателя на уровнях «низкий» и «ниже среднего», уменьшилось соответственно с 25,4% до 6,9% и 34,3% до 16,7%, количество младших школьников, имеющих значение показателя на уровнях «средний» и «высокий», увеличилось с 22,0% до 36,1% и с 18,3% до 40,3%.

Были реализованы педагогические условия, связанные с установлением связи школы с социальными институтами, системным эффектом, которого стало формирование экологической культуры младших школьников. Наряду с этим, родители детей активно участвовали в проэкологических Событиях на всех этапах, они получали практический опыт, направленный на повышения их уровня экологической культуры, что, как известно, обуславливает грамотное построение экологического семейного воспитания. Разноплановая система воспитательных Событий обеспечила целенаправленное воздействие на младшего школьника для развития разных его сфер: когнитивной, эмоционально – ценностной, рефлексивной, ориентационной, деятельностной. Сравнительный анализ результатов опытно-экспериментальной работы показал положительную динамику в сторону увеличения количества респондентов с высоким уровнем экологической культуры в экспериментальной группе.

Получение практического опыта в процессе экологической социализации на основе событийности жизни младших школьников предусматривало использование условий жизни для увеличения доли экологической активности младших школьников при решении экологических и социально – экологических ситуаций. Таким образом, экологическая социализация младших школьников на основе событийного подхода является эффективным процессом, обеспечивающим экологическую культуру младших школьников.

Список литературы:

1. Аутлева А. Н. Полипарадигмальная модель экологической социализации личности в условиях поликультурного образовательного пространства. - Майкоп: Изд-во Магарин О.Г., 2016. - 380 с.
2. Фельдштейн Д. И. Развитие психолого-педагогических наук и пространственно-временной ситуации XXI // Человек и образование. - 2013. - № 1 (34). - С. 4-11.

ЭКОЛОГИЯ МОЕЙ СЕМЬИ: ЦЕННОСТИ, ТРАДИЦИИ, УСТАНОВКИ

Дырбова А.А.

Адыгейский государственный университет, г. Майкоп

Научный руководитель: Панеш Б.Х., к.п.н., доцент

Адыгейский государственный университет, г. Майкоп

В наше время всем понятна важность экологического воспитания детей. Известны печальные последствия развития промышленности и экономики. Развитие цивилизации несет с собой факторы, которые способствуют катастрофическим последствиям для всего человечества. К сожалению, многие последствия уже стали необратимыми. Как не парадоксально это звучит, но спасение земли от полного истощения всех ее ресурсов, во многом зависит от нас с вами, простых людей. Экологическая помощь начинается с элементарных человеческих понятий, таких как; уборка мусора, осторожное обращение с огнем, очистка водоемов, бережное отношение к живой природе и т.д. Конечно же, это та мелочь, на которую способен любой человек. Но есть и нечто большее.

Дело в том, что в наших руках будущее. Будущее, которое мы создаём сегодня — это наши дети. То, что мы с вами сможем вложить в их мышление, в их образ жизни, в их жизненную позицию, определит, то, как ребенок уже в сознательном возрасте будет относиться к окружающему его миру. Очень важно донести до ребенка экологические ценности.

Ведь речь идет о нашем с вами будущем, в котором необходимо решить множество экологических проблем. Кто будут те, кто займется вопросами экологического спасения нашей земли через десятки лет? Это будут наши с вами дети. Они нуждаются в этом с рождения, всё, что требуется от нас с вами — это поддержать и направить их в нужное русло. Ведь нет ничего проще, чем приобщить ребенка к трепетному отношению к окружающему

миру, к созиданию прекрасного. Посадите вместе с ним дерево или цветок — и ребёнок поймёт, что он сам творец природы, поднимите валяющуюся на земле мусор и выбросите вместе с ним его в мусорный контейнер - и ваше чадо сделает правильный вывод о человеческом отношении к природе, сделайте вместе с вашим ребенком кормушку для птиц - и он научится состраданию. Ребенок должен с помощью вас четко усвоить, что от его отношения к природе очень многое зависит.

Однако важно заметить, что теоретические познания никогда не смогут заменить практических действий. Только в процессе конкретных поступков, можно по-настоящему понять важность и значимость каждого человека в улучшении экологической ситуации в мире. Городская природа также требует отдельного внимания и здесь важно понимать, что открытия ждут ребёнка на каждом шагу — по дороге в детский сад, рядом с домом и при поездке в магазин. И родители должны четко понимать, что именно они являются для ребенка основным источником информации обо всем, что его окружает. Зачастую родители недооценивают свою значимость в формировании целостного восприятия мира ребенком, но не стоит забывать, дети видят мир совсем иначе, не отмахивайтесь от их, как вам иногда кажется, глупых вопросов, ведь именно так ребёнок познаёт мир. Для того чтобы ребёнок полюбил природу, стал уважать её и относиться к ней бережно, нужно не так и много, ведь он — сам её часть.

Экологические проблемы становятся все более актуальными в наше время, и наша семья придает им особое внимание. У нас сформировались определенные экологические традиции, которые помогают нам сохранять природу и делать мир вокруг нас чище и здоровее.

Одной из главных экологических традиций нашей семьи является отдельный сбор мусора. Мы строго сортируем отходы на бумагу, пластик, стекло и органический мусор, чтобы уменьшить количество отходов, попадающих на свалку. Кроме того, мы участвуем в различных акциях по благоустройству природы, уборке мусора в лесах и на берегах рек.

Важность разделения мусора

За год один человек производит 0,5 т отходов, 92-95 % из которых складываются на свалках, выделяя токсичные вещества десятки, а то и сотни лет. От 60 до 80 % мусора составляет вторсырье, возможное для дальнейшей переработки. Организуя отдельный сбор мусора дома и сдавая отходы по видам в пунктах приема, люди способствуют улучшению экологической обстановки, экономят энергоресурсы. Значение сортировки отходов состоит в сокращении доли складываемого мусора и уменьшении площади полигонов ТБО (твердых бытовых отходов).

Наряду с обычными отходами, существуют опасные виды мусора, утилизация которых требует соблюдения специальных норм и правил. Чтобы минимизировать их негативное влияние на экологию планеты, надо отдельно складировать предметы, несущие потенциальную угрозу. В дальнейшем требуется сдача опасных отходов организациям, обеспечивающим их утилизацию без негативного влияния на окружающую среду.

Задачи, решаемые благодаря отдельному сбору отходов:

- снижение потребления природных ресурсов из-за использования вторсырья;
- сокращение объема складываемого мусора на полигонах ТБО и несанкционированных свалках;
- улучшение экологической обстановки;
- сокращение расходов на повторную переработку.

Польза для состояния окружающей среды

Пищевые остатки, бумага, листва и многое другое, разлагаясь, не оказывают негативного влияния на здоровье человека и окружающую экосистему. Но не все содержимое мусорных баков так безвредно.

Опасные отходы:

- использованные батарейки, аккумуляторы;
- автопокрышки;
- ртутные градусники;
- люминесцентные лампы;

- лекарственные препараты;
- компьютеры, вышедшие из строя;
- химикаты, используемые в садоводстве;
- лакокрасочные изделия;
- полиэтилен.

Угроза этих отходов состоит в высокой токсичности. Попадая на свалку, они отравляют почву и водоемы в радиусе десятков километров вокруг. Маленькая батарейка, выброшенная на землю, способна загрязнить 400 л воды и 20 кв. м почвы. Если учесть, что в одной семье за год выходят из строя 8-9 батареек, можно оценить масштабы загрязнения окружающей среды без должной утилизации.

Стоит помнить, что сортировка начинается не у мусорного ведра, а во время покупки товаров в магазине. Мало кто обращает внимание на значок, расположенный на упаковке. Это петля Мёбиуса с цифрой внутри - треугольник из трех стрелок. Именно эта цифра говорит о том, создана ли упаковка из вторичного сырья, и может ли она быть переработана. К примеру, пластик обозначают – от 1 до 7. Сейчас в России переработке подвергаются упаковки с цифрами 1, 2, 4, 5 и 6. Пластик с маркировкой 3 и 7 пока не перерабатывается.

Как сортировать мусор дома

Главным аргументом противников отдельного сбора мусора является невозможность организовать сортировку отходов в домашних условиях при ограниченности пространства и ресурсов.

Как уменьшить количество мусора

Небольшие рекомендации помогут значительно сократить количество образующегося в вашем доме мусора.

Практические советы:

- при походах в магазин откажитесь от одноразовых пакетов – вам на помощь придет многоразовая экосумка или незаслуженно забытая сумка-авоська.
- приобретайте товары в упаковке из перерабатываемого материала, старайтесь избегать пластика;
- если тары из пластика не избежать, обращайте внимание на маркировку в треугольнике – выбирайте пластик, возможный для переработки;
- старайтесь не приобретать товар, упакованный в несколько слоев.

Еще одной экологической традицией нашей семьи является экономное использование ресурсов. Мы стараемся не перерасходовать воду и электроэнергию, выключаем свет и бытовую технику, если они не используются, используем энергоэффективные лампочки и приборы. Мы также регулярно проводим эко-чистки в своем доме, используя натуральные и безопасные для окружающей среды средства.

Человек привык жить в комфорте, в домах есть электричество, вода, тепло. Для обеспечения таких условий используются природные ресурсы. Идея экологического образа жизни связана с бережным отношением к природе в первую очередь и направлена на экономию природных ресурсов. Каждый человек может внести свой вклад в сохранение окружающей среды, выполняя определенные правила.

Как это осуществлять в жизни? Следует выполнять несложные действия:

- отказаться от использования ламп накаливания в пользу энергосберегающих осветительных приборов;
- выключать свет в пустой комнате;
- не оставлять включенными лампочки в санузле;
- если есть возможность, покупать энергосберегающие электроприборы;
- компьютеры, телевизоры выключать, не оставлять работающими целый день;
- пользоваться сетевыми фильтрами.

Стараемся соблюдать режим экономии при готовке пищи и глажке вещей. Выключаем кастрюлю, духовку и утюг немного раньше, чтобы использовать остаточное тепло. Телевизоры и компьютеры рекомендуется выключать на ночь из розетки. Всего одна маленькая горящая лампочка в год потребляет достаточно много энергии. Выключая приборы из розетки, мы экономим собственные средства и вносим вклад в сохранение природных ресурсов. Уже сейчас начинают говорить о том, что скоро потребление водных ресурсов будут ограничивать.

Чтобы экономить воду, нужно:

- не допускать, чтобы она лилась из крана бесполезно;
- стараться меньше тратить воды, для контроля за ее потреблением использовать счетчики;
- использовать экономичные режимы в стиральной и посудомоечной машинах;
- выключать воду, когда чистите зубы, бреетесь, намыливаете тело;
- чаще использовать душ, чем наполнять ванну.

Экономия воды поможет сберечь не только природные ресурсы, но и собственные финансы. Таким образом, экономное использование ресурсов необходимо для баланса между потребностями человека и сохранением природной среды в здоровом состоянии на долгосрочной перспективе.

Также, мы поддерживаем и участвуем в различных экологических инициативах и мероприятиях. Мы участвуем в акциях по очистке природы, сортировке мусора и посадке деревьев. Мои родители также поддерживают местные проекты по охране окружающей среды, финансируют различные экологические организации и защищают права животных.

Подводя итог, хотелось бы сказать, что экологические традиции моей семьи — это не просто слова, это наш образ жизни, наша философия. Мы считаем, что каждый из нас может внести свой вклад в сохранение окружающей среды и защиту природы. Мы надеемся, что наши усилия помогут создать более чистое и здоровое будущее для нашей планеты и следующих поколений.

ИСПОЛЬЗОВАНИЕ МЕТОДА ПРОЕКТОВ В ОБУЧЕНИИ СТУДЕНТОВ

Ломидзе Т.М.

Адыгейский государственный университет, г. Майкоп

Научный руководитель: Багова Л.Л., к.п.н., доцент

Адыгейский государственный университет, г. Майкоп

Современная социокультурная ситуация в нашей стране побуждает к разработке технологий и методов, активизирующих психологический ресурс человека как субъекта жизнедеятельности. Сегодня в педагогике идёт поиск конструктов, адекватно отражающих способность личности в конкурентной среде проявлять компетентность и успешность в профессиональной деятельности. Этому в значительной степени поможет понимание механизмов этой успешности, в частности, обращённость к проектным методам.

В последнее время в педагогической науке разрабатывается весьма актуальная проблема дидактики интегративных курсов. Примером интегративного курса в подготовке студентов факультета педагогики и психологии Адыгейского государственного университета является курс «Методика преподавания интегративного курса «Окружающий мир». Предметом изучения данного учебного курса выступает современная естественнонаучная картина мира, как комплекс знаний о природе, представленный в виде основополагающих идей, понятий, моделей и концепций. Обучение студентов осуществлять межпредметные и внутрипредметные связи в учебно-воспитательном процессе начальной школы – одна из задач вузовского образования. Поэтому в интегрированном учебном курсе «Методика преподавания интегративного курса «Окружающий мир» студенты учатся методике их проектирования на основе школьного предмета «Природоведение». При этом необходимо использовать такие методы обучения, которые бы способствовали формированию активной самостоятельной позиции студентов в учении, развитию у них проектного мышления, способности выявлять и формулировать проблему и находить рациональные пути ее решения.

Метод проектов нужно рассматривать как системный компонент учебно-воспитательного процесса, позволяющий выстраивать его на принципах педагогики сотрудничества. Во-первых, проектная работа в большей степени является групповой, нежели индивидуальной: каждый участник – студент, магистрант, аспирант, преподаватель – обязательно вступает в деловые отношения. Во-вторых, проект, осуществляемый творческой группой, бывает, как правило, более смелым по замыслу, в нем ярче обозначены не только образовательно-воспитательные, научные, но и социальные цели. Применение метода предполагает соблюдение важного условия – желания обучающихся участвовать в проекте, в чём необходимо уверить их, так как инициатором, как правило, чаще выступает преподаватель. Пробудив интерес к проекту, нужно убедить участников серьёзно взяться за работу, подчёркивая, что успех будет зависеть от вклада каждого. Считаем, что начало погружения в проект (формулирование темы и проблемы) можно обозначить как начальный этап творчества.

Метод проектов представляет собой гибкую модель организации образовательно-воспитательного процесса, ориентированного на развитие и самореализацию студентов. Можно назвать два признака, которые могут считаться ведущими в проектной методике.

1. Прагматическая направленность учебно-познавательной деятельности студентов на результат, который получается при решении практической или теоретической, но обязательно лично и социально значимой проблемы. Организация проектной деятельности студентов на занятиях по курсу «Методика преподавания интегративного курса «Окружающий мир» включает в себя совокупность исследовательских, поисковых, проблемных методов, творческих по самой своей сути, инструментально направленных на самостоятельную реализацию студентом задуманного результата.

2. Характер взаимодействия субъектов проектной деятельности – студента и преподавателя – принципиально иной по сравнению с традиционным обучением.

Преподаватель выступает как консультант, как управленец (рекомендует источники получения информации, раскрывает возможные формы деятельности, создает условия для активности студента, помогает оценить полученный результат и т.п.). Действия студента можно обозначить следующим образом: определяет цель своей деятельности, открывает новые знания, выбирает пути решения проблемы и т.п.

Выполнение проектной деятельности предполагает наличие у студентов определенного набора качеств, умений и компетенций. Назовем важнейшие из них. Качества: самостоятельность, инициативность, целеполагание, креативность. Умения и компетенции: исследовательские, социального взаимодействия, оценочные, информационные, презентационные, рефлексивные. Зачастую студенты не готовы к такой деятельности. Но диалектика обучения и состоит в том, что студенты, не обладая достаточными умениями и качествами, вовлекаются в выполнение какой-либо деятельности, предполагающей эти умения и качества, где студенты их приобретают. Следовательно, метод проектов ориентирует не на интеграцию фактических знаний, а на их применение и приобретение новых знаний (порой и путем самообразования) для активного освоения новых способов проектной деятельности.

Как показала практика изучения курса «Методика преподавания интегративного курса «Окружающий мир», не каждое занятие должно и может проходить в «проектной манере». При планировании обучения преподаватель выделяет отдельные темы, которые выносятся на проектирование. Несмотря на то, что проектной является методика, которая предполагает самостоятельное решение каких-либо проблем студентами; также весьма эффективными становятся методические рекомендации, которые содержат не только необходимую литературу для самообразования, но и содержат требования к качеству проекта, формы и методы количественной и качественной оценки результатов проектирования, показывают также и поэтапное разделение деятельности.

При использовании проектной методики особенно важна организационная деятельность, начиная с погружения студентов в проектную, исследовательскую деятельность до ее осуществления. Для этого целесообразно проводить семинары-консультации, чтобы коллективно рассматривать проблемы, возникающие у студентов в процессе проектирования. Здесь не менее важными становятся самооценка и рефлексия своей деятельности участниками. В этом особую роль играет проведение презентаций работ студентов.

Так как изучение курса «Методика преподавания интегративного курса «Окружающий мир» проходит на третьем курсе, то использование проектной методики на занятиях позволяет создать естественную среду для формирования компетентностей, помогает освоить новые способы деятельности на основе интегрированного содержания учебной дисциплины, способствует активизации учебно-познавательной деятельности студентов – будущих учителей начальных классов, помогает добиться более высоких результатов обучения и обучает их осуществлять межпредметные и внутрипредметные связи в учебно-воспитательном процессе начальной школы, а также способствует осознанию студентами важности изучения учебных дисциплин и роли научного знания в профессиональном и личностном развитии.

Список литературы:

1. Багова Л.Л. Использование метода проектов в обучении студентов // Вестник Майкопского государственного технологического университета. - 2017. - № 4. - С. 24-27.
2. Верниенко Л. В., Кузьменко Е. С. Межпредметная интеграция как основа развития полипрофессионализма будущих специалистов // Современные проблемы образования и воспитания молодежи: сб. материалов 7-й междунар. науч.-практ. конф. - Махачкала: Апробация, 2014. - С. 72-73.
3. Зверев И. Д., Максимова В. Н. Межпредметные связи в современной школе. – М.: Педагогика, 1981. - 160 с.
4. Руднянская Е. И. Интегрированные уроки. - Волгоград: Учитель, 2005. - 70 с.

МЕЖПРЕДМЕТНАЯ ИНТЕГРАЦИЯ, ЕЕ ПРОБЛЕМЫ В ОБРАЗОВАТЕЛЬНОМ ПРОЦЕССЕ НА ЭТАПАХ СТАНОВЛЕНИЯ ПЕДАГОГИЧЕСКОЙ НАУКИ

*Шеожеева А.А.
Адыгейский государственный университет, г. Майкоп
Научный руководитель: Багова Л.Л., к.п.н., доцент
Адыгейский государственный университет, г. Майкоп*

В настоящее время общепризнано, что одним из важнейших движущих механизмов развития научного познания является взаимодействие объектов, выделение всех существенных связей и отношений, а также законов данной связи. «Всеобщую связь явлений» можно рассматривать как наиболее общую закономерность существования мира, изучаемого наукой и представляющую собой результат и проявление универсального взаимодействия всех предметов и явлений. Именно она выражает внутреннее структурное единство всех элементов и свойств в каждой целостной системе, а также бесконечно разнообразные связи и отношения данной системы с другими окружающими ее системами и явлениями. Через «всеобщую связь явлений» проявляется единство материального мира, обусловленность любого явления другими материальными процессами. Поэтому познание мира возможно лишь на основе всестороннего, системного исследования объектов, выделения всех существенных связей и отношений, а также законов данных связей.

Аналогом межнаучных связей в образовании являются межпредметные связи (МПС), которые в широком смысле слова представляют собой в учебных дисциплинах те диалектические взаимосвязи, которые осуществляют снятие главного противоречия между целостным представлением о мире и частным его видением с позиции отдельной науки.

Как считает Ю.К. Бабанский [1], межпредметные связи «устанавливаются при изучении основ наук и являются дидактическим эквивалентом межнаучного взаимодействия». И так же, как межнаучные связи, они способствуют синтезу научных знаний в учебном познании и, соответственно, интеграции учебных дисциплин.

Существуют разные подходы к определению интеграции. Так, Н.С. Светловская [8] трактует интеграцию как «Создание нового целого на основе выявленных однотипных элементов и частей в нескольких прежде разных единицах (учебных предметов, видов деятельности и т.д.), а затем приспособление этих элементов и частей в несуществовавший ранее монолог особого качества». Л.Н. Бахарева [3] представляет интеграцию как «Процесс сближения и связи наук, представляет собой ...высокую форму воплощения межпредметных связей на качественно новой ступени обучения...». По мнению Ю.М. Колягина, применительно к системе обучения понятие «интеграция» может принимать два значения. Интеграция может рассматриваться как цель обучения - «создание у школьника представления об окружающем мире», и средства обучения - «нахождение общей платформы сближения предметных знаний» [4]. Как цель обучения она должна дать учащемуся те знания, которые научат его с первых школьных шагов представлять мир как единое целое, в котором эти элементы взаимосвязаны. А как средство обучения интеграция направлена на развитие эрудиции, расширение и обновление знаний. При этом, однако, интеграция должна лишь соединить получаемые знания в единую систему, а не заменить обучение традиционным учебным предметам. Однако несмотря на то, что исследователи по-разному трактуют обсуждаемое понятие, все они сходятся в том, что интеграция представляет собой процесс достижения целостного взгляда на окружающий мир, а ее основой являются межпредметные связи.

Исходя из анализа работ указанных авторов и других исследователей, можно определить интеграцию в обсуждаемом смысле как естественную взаимосвязь наук учебных дисциплин, предметов, отдельных разделов и тем на основе объединяющей идеи последовательного, всестороннего раскрытия изучаемых процессов и явлений.

Корни процесса интеграции лежат в далеком прошлом классической педагогики. В своей основе идея межпредметных связей родилась в ходе поиска путей отражения целостности природы в содержании учебного материала.

В классической педагогике наиболее полное психолого-педагогическое обоснование о дидактической значимости межпредметных связей дал, К.Д. Ушинский. Он считал, что «знания и идеи, сообщаемые какими бы то ни было науками, должны органически строиться в светлый и, по возможности, обширный взгляд на мир и его жизнь» [5]. На рубеже XIX и XX столетий идея интегрирования приобретает ведущий характер. Выдающийся реформатор образования Дж. Дьюи, провозгласив ребёнка Солнцем, центром педагогической вселенной, выдвинул и новый принцип построения учебных программ: «От ребенка - к миру и от мира — к ребёнку» [2]. На смену прежнему предметоцентризму пришли комплексные темы, круги, концентрически расширяющиеся по мере взросления ребёнка: семья - школа — район - город - страна - человечество - Вселенная. Соответственно расширилось и содержание образования.

В отечественной педагогике начала XX века было также немало интересных поисков на пути интегрирования образования. Учителя выработали собственную оригинальную программу, в основе которой находилась идея возможно более полного объединения предметов в интегративный курс. При этом первенствующее место в начальной школе должны были занять две области знаний: природоведение - знакомство ребёнка с окружающей его природой и обществоведение - знакомство с людьми, обществом, учреждениями и обязанностями. Подчёркивались «глубокие и широкие» взаимоотношения между гуманитарными и естественными предметами; историей с географией и природоведением. В отношении грамматики и арифметики отмечалась возможность их объединения с другими предметами через материал, который брался из соответствующих областей знаний. Таким образом, выдвигалась идея изучения в начальной школе одного «предмета» - мироведения, интегрирующего в себе все остальные дисциплины в единый образовательно-воспитательный комплекс.

Большое внимание к интеграции учебного материала, установлению межпредметных связей уделялось в материалах реформы школы, предпринятой в 1915-1916 годах под руководством министра народного просвещения графа П.И. Игнатьева. Однако в начале 30-х годов все эти новаторские педагогические поиски были прерваны, и советская школа надолго вернулась к традиционной предметной системе образования.

До 60-х гг. прошлого столетия проблема межпредметных связей как система практически не исследовалась. Речь могла идти только о некоем увязывании разных учебных дисциплин. Впервые термин «Межпредметные связи» использован Ю.А. Самариним [7]. Его идеи об ассоциативном мышлении, суть которых состоит в том, что любое знание есть ассоциация, а система знаний есть система ассоциаций, могут рассматриваться в качестве психологических основ процесса интеграции школьного обучения.

Со второй половины 80-х годов интегративные тенденции в отечественном образовании вновь начинают играть доминирующее значение. Как правило, используются четыре основных подхода: объединяют содержание образования отдельных дисциплин в интегративные курсы (родоведение, мироведение); решают все дисциплины изучать только в творчески развивающей парадигме (интеграция по методу); переводят образовательный процесс на компьютерную основу (интеграция по технологии); договариваются об общих для всех педагогов способах коммуникативного общения с учащимися на уроках (герменевтика). Создаются и новые предметы как изначально синтетического характера («Мировая художественная культура»), так искусственно сконструированные метапредметы («Знак», «Число», «Символ»).

Таким образом, стремление к интеграции учебного материала, несомненно, является естественной и ведущей тенденцией всемирного и отечественного образовательного процесса.

И в настоящее время проблеме интеграции вновь уделяется большое внимание в процессе организации обучения и образования.

В современной педагогике правомерность употребления термина «межпредметные связи» и жизненность обозначаемого им педагогического явления не подвергается сомнению, хотя единый подход к решению проблемы пока не выработан. В работе В.Е. Пешковой [6] под межпредметными связями понимается система отношений между знаниями и умениями, формируемыми в результате последовательного отражения в средствах, методах и содержании изучаемых предметов тех объективных связей, которые существуют в реальном мире. Они могут выступать также в качестве конкретного педагогического средства, с помощью которого решаются определенные учебно-воспитательные задачи. В педагогической литературе выделяют следующие функции МПС: *методологическая* состоит в формировании диалектических и материалистических взглядов на природу, современных представлений о ее целостности и развитии, раскрытие интеграции идей и методов с позиций системного подхода к познанию природы; *образовательная* подразумевает формирование системности, глубины, осознанности, гибкости знаний; развитие понятий, связей между ними; повышение уровня ЗУН; активизация познавательной деятельности, разнообразие способов применения знаний на практике и т.д.; *развивающая* направлена на развитие системного и творческого мышления, формирование познавательной активности, самостоятельности и интереса к познанию; преодоление предметной инертности мышления; расширение кругозора, развитие творческих способностей; *воспитывающая* предполагает содействие всем направлениям воспитания в обучении, реализация комплексного подхода к воспитанию, создание глубоких предпосылок для формирования научного мировоззрения; *конструктивная* обеспечивает совершенствование содержания учебного материала, методов и форм организации обучения; реализация комплексных форм учебной и внеклассной работы.

Как показывает практика, межпредметные связи в школьном обучении являются конкретным выражением интеграционных процессов, происходящих сегодня в науке и в жизни общества. Эти связи играют важную роль в повышении практической и научно-теоретической подготовки учащихся, существенной особенностью которой является овладение школьниками обобщенным характером познавательной деятельности. Обобщенность же дает возможность применять знания и умения в конкретных ситуациях, при рассмотрении частных вопросов, как в учебной, так и во внеурочной деятельности, в будущей производственной, научной и общественной жизни выпускников средней школы.

Список литературы:

1. Бабанский Ю. К. Оптимизация процесса обучения. Общедидактический аспект. - М., 1977. - 254 с.
2. Багова Л. Л. Принципы конструирования системы категориальных знаний и способы их освоения // Вестник АГУ. - 2003. - № 1-3 (11). - С. 203-207.
3. Бахарева Л. Н. Интеграция учебных занятий в начальной школе на краеведческой основе // Начальная школа. - 1991. - № 8. - С.48-51.
4. Колягин Ю. М., Алексеенко О.Л. Интеграция школьного обучения // Начальная школа. - 2001. - № 9. - С. 28-31.
5. Основы и система дидактики К.Д. Ушинского. - М., 1958. - 145с.
6. Пешкова В. Е. Педагогика : в 3 ч. Ч. 3: Технология развивающего обучения. - Майкоп: Изд-во АГУ, 1998. - 72 с.
7. Салмина Н. Г. Структура, функционирование и формирование знаково-символической деятельности: дис. ... д-ра психол. наук / Н.Г. Салмина. - М., 1987. - 433 с.
8. Светловская И. С. Об интеграции как методическом явлении и ее возможностях в начальном обучении // Начальная школа. - 1990. - № 5. - С. 57-60.

СЕКЦИЯ МЕТОДИКИ ПРЕПОДАВАНИЯ МАТЕМАТИКИ

МЕТОДИКА ПРИМЕНЕНИЯ МЕТОДА ПРОЕКТОВ ПРИ ОБУЧЕНИИ МАТЕМАТИКЕ УЧАЩИХСЯ 4 КЛАССОВ

*Браткова Маргарита Евгеньевна
Адыгейский государственный университет, г. Майкоп
Научный руководитель: Евтыхова Н.М., к.п.н., доцент
Адыгейский государственный университет, г. Майкоп*

Метод проектов является той педагогической технологией, которая органично вписывается в систему обучения математике младшего школьника. Хотя метод проектов и не нов, но и в наше время он снова становится востребованным. Различные аспекты использования метода проектов рассматривали в своих работах Г.Б. Голуб, В.А. Далингер, Дж. Дьюи, П.Ф. Каптерев, В.Х. Килпатрик, Е. Колингс, М.В. Крупенина, Н.В. Матяш, Н.Ю. Пахомова, Е.С. Полат, В.Д. Симоненко, И.Д. Чечель, С.Т. Шацкий, В.Н. Шульгин и др. (слайд). В современной педагогике он используется не вместо систематического предметного обучения, а наряду с ним как компонент системы образования. Кроме того, он соответствует одной из главных задач школы, которая состоит в том, чтобы не только дать знания учащимся, но и пробудить личностный мотив, привить интерес к обучению, тягу к самосовершенствованию, «научить учащихся учиться», подготовить их к жизни в современном обществе, где от них, по мнению Е.С. Полат, будет требоваться: гибко адаптироваться в меняющихся жизненных ситуациях, самостоятельно приобретая необходимые знания, умело применяя их на практике для решения разнообразных проблем, самостоятельно критически мыслить, быть способным генерировать новые идеи, творчески мыслить; грамотно работать с информацией; быть коммуникабельным, самостоятельно трудиться над развитием собственного интеллекта и культурного уровня.

Недостаточная разработанность вопроса, посвященного исследованию возможностей повышения уровня математических знаний в начальных классах посредством метода проектов, определяет актуальность исследования.

Проблема исследования состоит в разрешении противоречия между потенциальными возможностями метода проектов в повышении уровня математических знаний учащихся 4-х классов и практикой обучения математике, недостаточно его использующей, в результате чего не реализуются все потенциальные дидактические функции этого метода.

Объектом исследования является процесс обучения математике учащихся 4-х классов.

Предметом исследования является метод проектов в обучении математике как повышения уровня математических знаний четвероклассников.

Цель исследования: разработать и обосновать содержательный и процессуальный компоненты процесса обучения младших школьников математике с использованием метода проектов, активизирующего мотивационный, операционно-деятельностный и контрольно-оценочный этапы учебной деятельности, что обеспечивает целенаправленную и систематическую работу по повышению уровня математических знаний четвероклассников.

Гипотеза исследования: если в процессе обучения математике целенаправленно и систематически использовать метод проектов, который ставит ученика в позицию активного субъекта познавательной деятельности, то это обеспечит эффективность повышения уровня математических знаний четвероклассников

Для решения поставленных задач использованы следующие методы исследования: теоретические: изучение и теоретический анализ философской, психолого-педагогической, математической и методической литературы по теме исследования; анализ документов по вопросам образования (школьных программ, учебных и учебно-методических пособий); изучение материалов и публикаций по поставленной проблеме; эмпирические: анкетирование,

наблюдение, опрос, тестирование, беседы с учителями и учащимися; моделирование педагогических ситуаций; педагогический эксперимент по определению эффективности использования метода проектов; статистическая обработка результатов экспериментальной работы.

В основу своего исследования мы положили определение, сформулированное Н.Н.Замосниковой вслед за В.И. Гамом и А.А. Филимоновым: «Метод проектов - совокупность приемов, операций овладения определенной областью практического или теоретического знания, той или иной деятельностью; это путь и способ организации процесса познания, обеспечивающего достижение дидактической цели через детальную разработку проблемы, решение которой завершается вполне реальным, осязаемым практическим результатом, оформленным тем или иным образом» [1]

Мы разработали методические предложения, в основу которых положена разработанная Н. Н. Замосниковой структурно-функциональная модель создания проекта. Данная модель состоит из трех основных блоков:

1. Планирование проекта. Планирование проекта предполагает определение цели проекта и постановку проблемы, определение планируемого результата и типа проекта. Причем учитель может либо отталкиваться от цели, либо наоборот, исходя из определенной жизненно важной или лично значимой для учащихся проблемы, определить цель проекта, после чего определить планируемый результат и тип проекта.
2. Работа над проектом. Этот блок отвечает за организацию проектной деятельности. В соответствии с этим блоком учитель планирует свою деятельность и деятельность учащихся.
3. Анализ реализации проекта. Этот блок предполагает проведение анализа процесса реализации проекта и его результатов. Учитель, опираясь на результаты проекта, выявляет ошибки, которые он допустил на этапах реализации проекта.

При разработке проектов мы отталкивались от целей обучения математике, которые обусловлены общими целями образования и концепцией математического образования, а также включали материалы краеведения, в частности Проект - планшет: «Мой город» и проект «Самая интересная достопримечательность города», в последний мы включили комплекс заданий, используя информацию о парк «Краснодар», наиболее известный как парк Галицкого по имени его создателя. Объекты этого парка позволяют конструировать и решать различные математические задачи (арифметические, геометрические, статистические и др.). Например, «Площадь парка составляет 227 000 м² - сколько это будет гектаров и аров? Вначале был построен стадион ФК «Краснодар» в соответствии с международными требованиями. Размеры футбольного поля: длина 105м, ширина - 68м. Найдите периметр и площадь этого футбольного поля. Стадион открыт 9 октября 2016. Сколько лет этому стадиону? Какую форму имеет стадион?»

Для проверки сформулированной гипотезы, и чтобы выявить эффективность предложенных методических рекомендаций был проведен педагогический эксперимент, который состоял из трех этапов: констатирующего, формирующего и контрольного. На первом этапе детям была предложена контрольная работа. Цель: выявить уровень математических знаний в начале эксперимента и, в частности, проверить усвоение: 1) вычислительных приемов сложения, вычитания, умножения и деления в пределах 1000; 2) правил порядка выполнения действий в выражениях; 3) единиц длины, площади; 4) умения решать задачи. Результаты представлены в таблицах и на диаграмме



Диаграмма 1. Контрольная работа №1.

Затем мы вычислили различные коэффициенты: среднюю оценку - 3,4, качество успеваемости (КУ) -90%, качество знаний (КЗ) -33%, степень обученности (СОУ) -48%.
 На 2 этапе - формирующем реализовывались разработанные нами методические предложения.
 На 3 этапе - контрольном, мы осуществили диагностику усвоения математических знаний четвероклассниками. Детям была предложена контрольная работа №2. Цель выявить уровень умения: 1) решать текстовые задачи, 2) выполнять арифметические действия с многозначными числами, 3) решать уравнения, 4) работать с величинами, 5) работать со статическими данными.

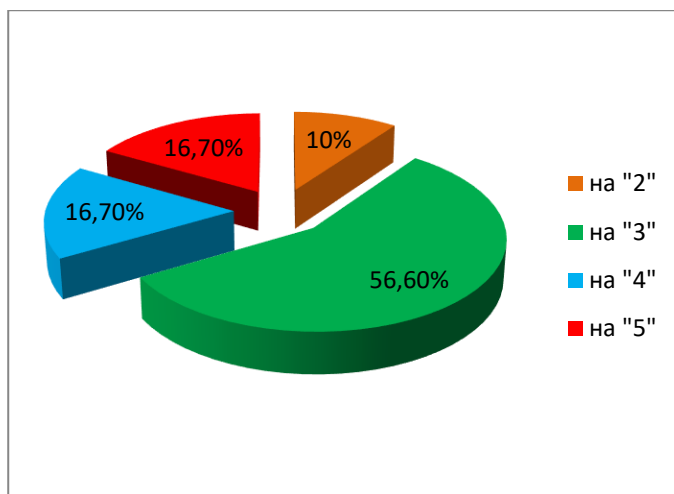

Диаграмма 2. Контрольная работа №2.

Затем мы вновь вычислили различные коэффициенты: среднюю оценку - 3,9, качество успеваемости (КУ) -100%, качество знаний (КЗ) -76%, степень обученности (СОУ) -62,3%.
 Результаты двух контрольных работ мы сравнили на двух сравнительных диаграммах:



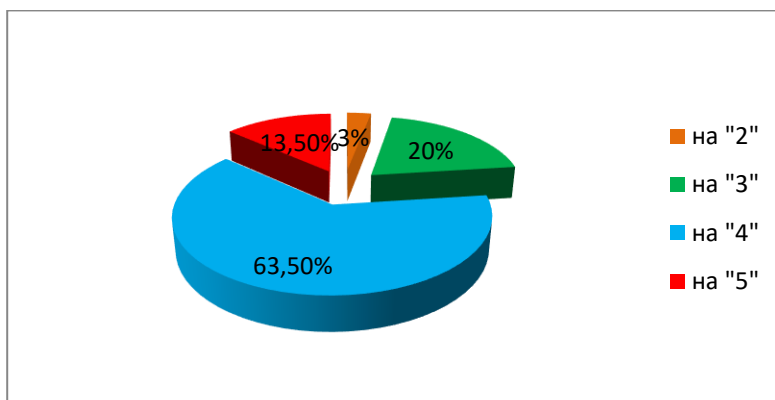
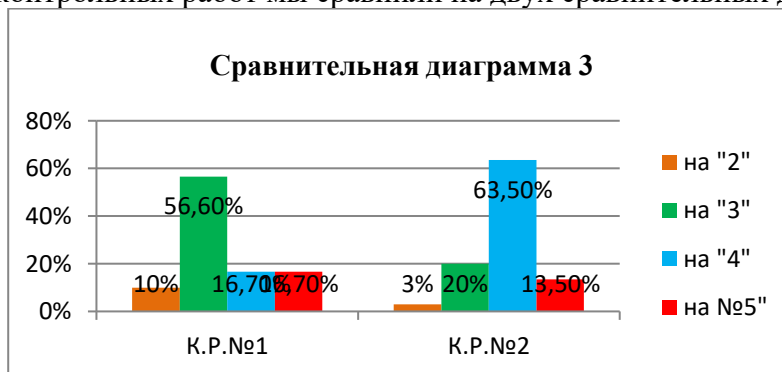
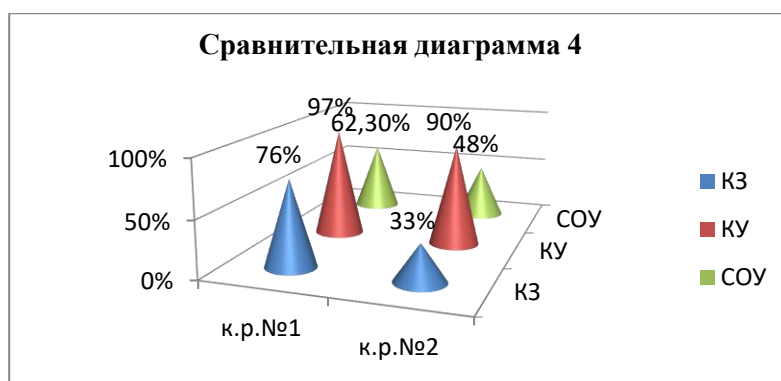

Сравнительный анализ результатов двух этапов эксперимента показывает положительную динамику в уровне сформированности математических знаний четвероклассников, что позволяет нам говорить об эффективности примененных проектов. Для достоверности сделанных выводов применим критерий Вилкоксона онлайн.

Таким образом проектная деятельность способствует формированию ключевых компетенций учащихся, подготовке их к реальным условиям жизнедеятельности, выводит процесс обучения и воспитания из стен школы в окружающий мир. Проектная деятельность позволяет закрепить, расширить, углубить полученные знания, создаёт условия для творческого развития детей, формирования позитивной самооценки, навыков совместной деятельности со взрослыми и сверстниками, умений сотрудничать друг с другом, совместно планировать свои действия, вести поиск и систематизировать нужную информацию.

Список литературы:

1. Замошникова Н.Н. Метод проектов в обучении математике как средство развития познавательного интереса младших школьников: автореферат диссертации на соискание ученой степени кандидата педагогических наук: 13.00.02 - теория и методика обучения и воспитания (математика, уровень общего образования) / Замошникова Надежда Николаевна. – Омск: «Омский государственный педагогический университет», 2006. - 24с.

МЕТОДИКА ПРИМЕНЕНИЯ МОДЕЛИРОВАНИЯ ПРИ ОБУЧЕНИИ РЕШЕНИЮ ТЕКСТОВЫХ АРИФМЕТИЧЕСКИХ ЗАДАЧ В 3 КЛАССЕ

Дышкова Ольга Михайловна

Адыгейский государственный университет, г. Майкоп

Научный руководитель: Евтыхова Н.М., к.п.н., доцент

Адыгейский государственный университет, г. Майкоп

В современных, постоянно изменяющихся и развивающихся социальных условиях, приоритетным в целях образования является развитие личности обучающегося. Высокий уровень развития личности школьника рассматривается в качестве образовательного результата, значимого как для самой личности, так и для общества. Одним из способов, интенсивно развивающих личность учащегося, может стать моделирование, раскрывающее все возможности для формирования творческой активности, способствующее раскрытию их творческого потенциала и создающее условия каждому ребенку стать успешным в современной жизни.

Одной из важнейших целей школьного образования, исходя из учебных программ, является формирование у обучающихся умения строить математические модели реальных процессов. С проявлением на рубеже XX и XXI вв. развивающего характера начального образования возросли возможности включения приемов моделирования в обучение математике. Если говорить об изучении математики начальной школы, то особое место среди всех ее

разделов, в которых может использоваться моделирование, занимает тема «Обучение решению задач». Это объясняется особенностями развития детей 7-11 лет и их недостаточным уровнем умения решать арифметические задачи. Вопросы обучения решению текстовых задач посвящены многие исследования, среди которых особенно следует отметить работы Г.Т.Зайцева, В.И.Крупича, Ю.М.Колягина, Л.М.Фридмана, Т.В.Бельтюковой, Н.Б.Истоминой, В.В.Малыхиной, Л.В.Шелеховой и др.

В практике современной начальной школы идея моделирования при решении текстовых арифметических задач реализована в ряде учебников по математике (И. И. Аргинская, Э. И. Александрова, Н.Б. Истомина, Г.Г. Микулина, Л. Г. Петерсон). Однако в методических исследованиях по проблеме обучения младших школьников решению задач она не нашла должного отражения. Исключение составляют исследования А. В. Белошистой, рассматривающей моделирование в качестве основного способа деятельности при изучении младшими школьниками геометрических понятий, В. В. Малыхиной, предлагающей использовать моделирование как один из приемов работы с задачей, и С. Е. Царевой, где моделированию отводится роль приема поиска плана решения задачи и ее проверки. Некоторые современные методические аспекты применения моделирования при решении задач рассмотрены А.В. Белошистой, Д.С. Фониным, И.И. Целищевой, И.В. Шадринной, Р.Н. Шиковой и др.

В педагогической литературе обсуждается вопрос о включении терминов модель и моделирование в содержание учебников математики для начальной школы.

Несмотря на достаточное большое количество исследований по проблеме обучения решению текстовых задач, применению моделирования при этом, практика показывает, что именно этот раздел вызывает наибольшие затруднения не только у младших школьников, но и среднем и в старшем звеньях (об этом свидетельствуют результаты ОГЭ и ЕГЭ по математике).

Проблема исследования состоит в отыскании приемов применения моделирования в процессе обучения решения текстовым задачам.

Целью исследования является разработка методических предложений, направленных на эффективное применение моделирования при обучении решению текстовых задач в 3 классе.

Объект исследования - процесс обучения математике учащихся 3-их классов.

Предмет исследования - процесс моделирования при обучении решению текстовых задач.

Гипотеза исследования: применение различных видов вспомогательных моделей позволит осуществить эффективный поиск математической модели и окажет положительное влияние на формирование общих приемов решения текстовых задач и на уровень математических знаний в целом.

В процессе работы были использованы следующие методы исследования: теоретический анализ психолого-педагогической, учебной и методической литературы; наблюдение за учебным процессом в начальной школе; изучение и обобщение опыта учителей начальных классов; тестирование; анализ продуктов учебной деятельности учащихся; опытно-экспериментальная работа; математические методы обработки результатов эксперимента.

Прием моделирования заключается в том, что для исследования задачи выбирают или строят другой объект, подобный тому, которому исследуют; его изучают, с его помощью решают задачу, а затем результат переносят на первоначальный объект. В основу исследования мы положили этапы построения модели задачи, предлагаемую Л.П. Стойлова, а также Т.Е.Демидова и А.П.Тонких, в соответствии с которыми мы предлагаем следующую систему применения моделирования при обучении решению текстовых задач:

1. Анализ текста задачи и построение вспомогательных моделей по тексту задачи: выявление основных величин в задаче и отношений между ними, значений чисел в условии задачи как меры измерения данных величин.
2. Выбор наиболее эффективной вспомогательной модели к данной задаче.

3. Конструирование текста задачи по вспомогательной модели.

4. Построение математической модели в виде: а) арифметических действий; б) выражения.

5. Решение модели.

6. Интерпретация решения модели.

Для каждого этапа работы нами подобраны различные вспомогательные модели и показаны приемы работы над задачей на разных этапах. Для подтверждения эффективности методических предложений был проведен педагогический эксперимент в 3 этапа: констатирующий, формирующий, контрольный. Экспериментальной базой послужил МБОУ СОШ 24 им. С. Цыганкова, Краснодарского края, муниципального образования города - курорта Геленджик с. Текос.

На 1-констатирующем этапе в начале учебного года мы применили методики: Диагностика универсального действия общего приема решения задач (по А.Р. Лурия, Л.С. Цветковой) и методика «Нахождение схем к задачам» (по А.Н. Рябинкиной). Результаты представлены на диаграмме 1.



Диаграмма 1. Результаты диагностики

Диагностика показала, что большая часть детей при анализе задачи выделяют не только существенные, но и несущественные смысловые единицы текста; создают неадекватные схемы решения; применяют стереотипные способы решения; не умеют соотносить результат решения с исходным условием задачи; а также не умеют выделять структуру задачи; не идентифицируют схему, соответствующую данной задаче. Такие результаты можно объяснить тем, что такая форма работы была незнакома детям. На этом же этапе мы предложили входную контрольную работу. Результаты выполнения мы представили на диаграмме:

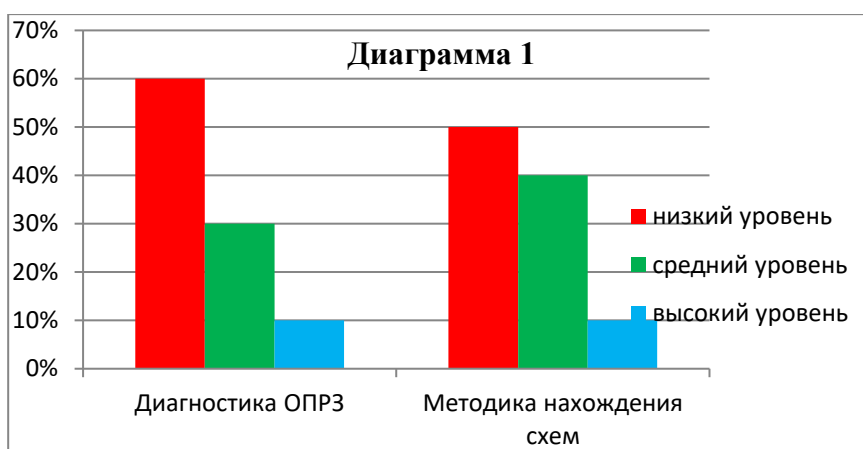

Диаграмма 2. Результаты входной контрольной работы №1

Затем мы вычислили различные коэффициенты: среднюю оценку - 3,3, качество успеваемости (КУ) -70%, качество знаний (КЗ) -40%, степень обученности (СОУ) -42,8%.

На втором формирующем этапе эксперимента, который проходил с сентября 2023 г. по декабрь 2023 г. реализовывались методические предложения. На уроках математики применялись различные модели решения задач, использовались различные приемы обучения: работа в парах, дидактические игры, практические работы, конструирование моделей с помощью компьютера и т.д. А также мы применили сингапурскую методику работы над задачами, описанную О.В.Бут: «В основе данной методики лежат идеи Л.С. Выготского о социальном обучении и зоне ближайшего развития, идеи системы развивающего обучения советских педагогов В.В. Давыдова и Д.Б. Эльконина, а также принцип корпоративного обучения Спенсера Кагана. С ее помощью педагог может вовлечь в учебный процесс всех учеников класса, создать стимулирующую среду для учебной мотивации каждого школьника и развития коммуникативных навыков.

На 3 этапе - контрольном мы вновь применили методики: «Диагностика универсального действия общего приема решения задач (по А.Р. Лурия, Л.С. Цветковой)» и «методика «Нахождение схем к задачам» (по А.Н. Рябкиной)»

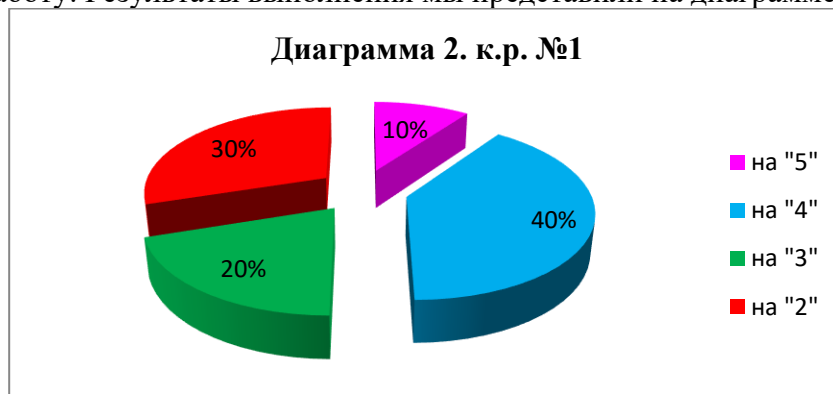
Результаты представлены на диаграмме 3:



Диаграмма 3. Результаты диагностики

Из этой диаграммы нетрудно видеть, что показатель изменился в положительную сторону и наибольшее количество детей оказались в среднем уровне, что говорит о положительной динамике в сформированности общего приема решения задач и учебных действий: моделирование, познавательные логические и знаково-символические действия

Затем детям была предложена итоговая контрольная работа, в которой были представлено 4 задания, среди которых 3 текстовые задачи.

Результаты выполнения контрольной работы также представлены в таблицах и диаграмме

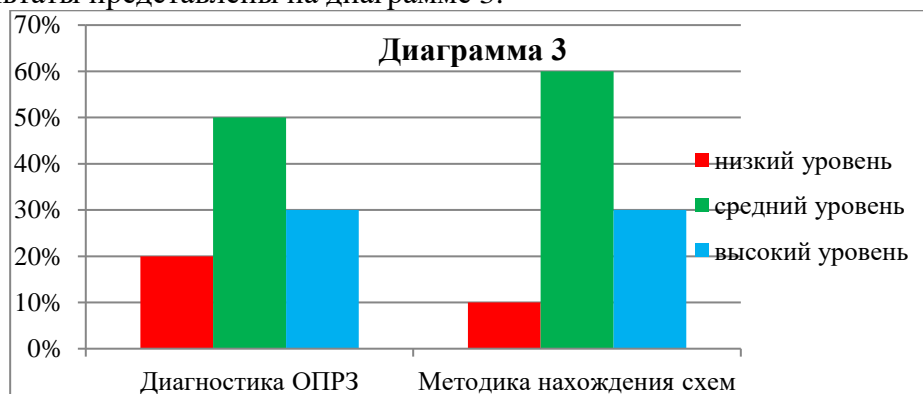

Диаграмма 4. Результаты контрольной работы №2

Вновь вычислены коэффициенты: среднюю оценку – 4, качество успеваемости (КУ) -100%, качество знаний (КЗ) -70%, степень обученности (СОУ) – 66,4%. Результаты двух контрольных работ мы представили на двух сравнительных диаграммах 5 и 6:

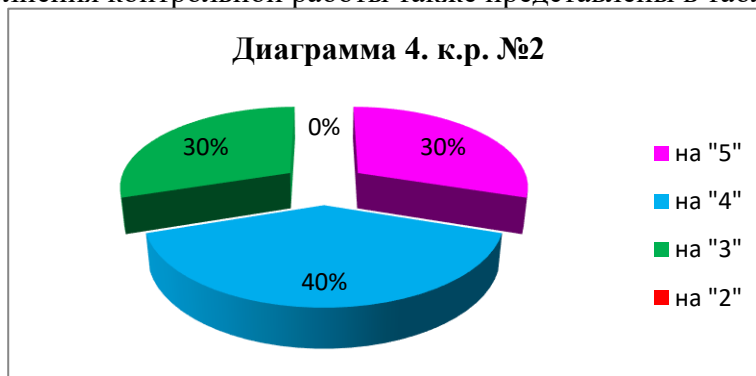
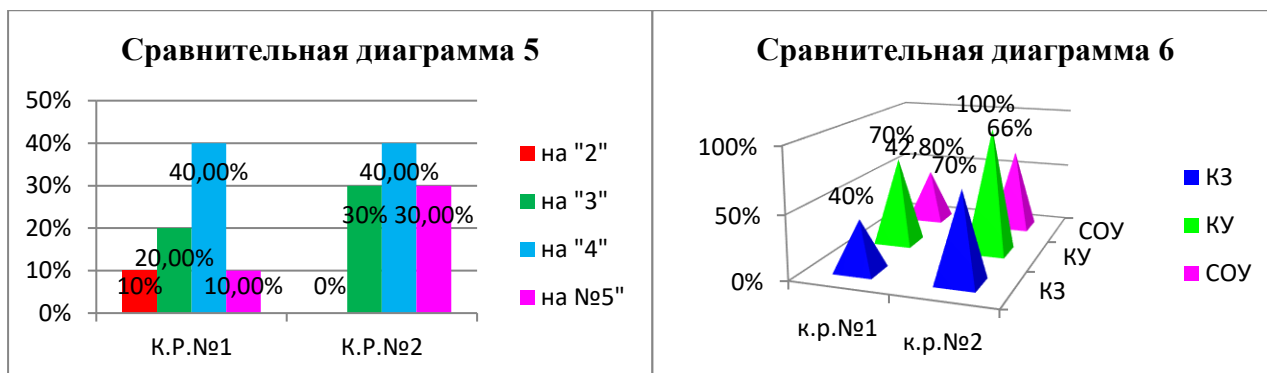

В результате теоретического и экспериментального исследования можно сделать следующие выводы: проанализированы и обобщены результаты психолого-педагогических и методических исследований в области формирования приемов моделирования и выявлены возможности их применения при обучении младших школьников математике; установлена целесообразность формирования моделирующей деятельности младших школьников в процессе обучения решению текстовых арифметических задач; разработаны методические предложения по формированию приемов моделирования у учащихся начальных классов на материале текстовых арифметических задач; экспериментально доказана эффективность использования разработанной методики в практике обучения, ее положительное влияние как на сформированность навыков решения текстовых арифметических задач, так и на уровень математических знаний в целом. Для подтверждения был применен один из статистических методов - критерий Вилкоксона.

Список литературы:

1. Бут О.В. Использование сингапурской методики при решении задач// Начальная школа. 2022. №2. - С.15-17
2. Стойлова Л.П. Математика: учебник для студ. учреждений высшего образования - 4-е изд., стер. - М.: Центр «Академия», 2014 - 464 с.

ИСПОЛЬЗОВАНИЕ ФОЛЬКЛОРНОГО МАТЕРИАЛА ПРИ ИЗУЧЕНИИ ЧИСЕЛ ПЕРВОГО ДЕСЯТКА

Зеленкова Елизавета Юрьевна
Адыгейский государственный университет, г. Майкоп
Научный руководитель: Буркова Л.Л., к.п.н., доцент
Адыгейский государственный университет, г. Майкоп

Актуальность. В настоящее время проблема повышения эффективности процесса развития у школьников математической деятельности приобретает особую актуальность. Зарубежными и отечественными исследователями ведется активный поиск новых методов, приемов, технологий развития математической деятельности. Современные технологии направлены на формирование различных видов математической деятельности и элементарных математических представлений на основе инновации и интеграции. На уроках математики решаются как образовательные, так и воспитательные задачи.

С первого года обучения детей математике, необходимо вести уроки так, чтобы материал был доступен и понятен каждому ученику, был интересен и заставлял его думать, наблюдать, делать выводы. Для этого надо разнообразить приемы и методы ведения урока. С этой целью можно использовать элементы фольклора (загадки, считалки, пословицы, весёлые рифмовки). По мнению ученых, акцент на фольклор, устное народное творчество обеспечивает школьнику возможность приобщиться к традициям, творчеству, искусству родного края, облегчает ребенку путь вхождения в национальную и мировую культуру.

Фольклор является бесценным богатством разных народов. Это огромный пласт жизненного опыта народа, вобравший в себя все самое положительное и ценностное, что накапливалось веками в народной памяти. На современном этапе необходимо применять значительный потенциал фольклора для сохранения у школьников интереса к изучаемому материалу, поддержания их активности, стимулированию их самостоятельности в приобретении знаний.

Обзор исследований и литературы. П. И. Пидкасистый в своих исследованиях утверждал, что ученикам в процессе обучения нужна возможность наблюдать, что в свою очередь ведет к знанию. В связи с этим одной из основополагающих позиций при обучении русскому фольклору (сказкам) является принцип активности и сознательности учащихся. Реализовать активность и сознательность возможно с помощью общепризнанных методов обучения: слово учителя, беседа, дидактическая игра, взаимодействие школьников в учении. Прогрессивные педагоги Я. Л. Каменский и К. Д. Ушинский утверждали, что словесные методы выступают в одной из главных ролей в системе методов обучения [5]. Частое применение словесного метода и его различных видов (дискуссия, объяснение, рассказ, беседа) приносит хорошие результаты в осмыслении народного творчества учащимися школ с многонациональным составом.

До недавнего времени общеобразовательная государственная система практически не учитывала опыт народной педагогики, национальные особенности, традиции, обычаи. Происходил разрыв между поколениями, между школой и жизнью. Это, прежде всего, устные и письменные произведения народного творчества. Русский педагог К.Д. Ушинский высоко оценивал воспитательный потенциал народной педагогики. Эстетическое, воспитательное и дидактическое значение фольклора рассматривали Г. Ф. Массова, С.И. Тарасова, В.П. Аникин, Г.Н. Волков, Е.Н. Губанова, Н.И. Кравцов, М.А. Никитина. Введению элементов фольклора в содержание математики для младших школьников посвящены труды В. Волиной, В.Ф. Ефимова, Л.Г. Петерсон, В.П., Труднева и др. Л.Г. Петерсон на занятиях по математике с детьми 6-7 лет рекомендует весёлые рифмовки из произведений С. Маршака и Г. Виеру.

По мнению известных ученых В.П. Труднева [4], Я.И. Перельмана [3], большая роль фольклорным элементам в качестве занимательного материала отводится внеурочной деятельности младших школьников. Возникает вопрос, какое место занимают последние на уроках математики в 1 классе. Исходя из этого, проблему исследования можно сформулировать как поиск эффективных приемов включения в учебный материал элементов фольклора при изучении нумерации первого десятка.

Целью исследования является выявление целесообразности использования приемов фольклорного материала при изучении нумерации первого десятка.

Методы исследования:

- теоретические: анализ научно-методической литературы по проблеме исследования, сравнение, обобщение;
- эмпирические: анкетирование, наблюдение, изучение и обобщение передового педагогического опыта.

Научные результаты, выводы.

Для развития математических способностей младших школьников очень важно использовать малые формы фольклора, т.к. он помогает детям в изучении учебного материала, добиваться успехов в усвоении материала, с интересом решать задачи и примеры. В ходе такой работы у ребенка формируются математические знания, умения, навыки и кроме того, художественный вкус, нравственные чувства, творческая активность.

В рамках исследования с целью изучения педагогического опыта в плане применения фольклорного материала на уроках математики в начальной школе, мы провели анкетирование, в котором приняли участие 20 учителей города Майкопа.

Один из вопросов анкеты: «Используете ли Вы фольклорный материал (сказки, загадки, скороговорки) на уроках математики?»

Результаты опроса:

«Да» – 15 человек;
«Нет» – 2 человека;
«Очень редко» – 3 человека.

Таким образом, большинство учителей используют на уроках математики в начальной школе фольклорный материал. Изучение педагогического опыта и анализ соответствующей литературы позволяет сделать вывод, что при изучении нумерации первого десятка наиболее богатый и разнообразный материал содержат загадки, рифмовки, пословицы, фразеологизмы. Именно эти средства мы использовали для обогащения математического содержания уроков.

В рамках нашего исследования был разработан проект для младших школьников «Математика и народный фольклор».

Проект реализован в период педагогической практики. Основная форма работы – групповая. Дети изучали сборники пословиц и поговорок, подбирали загадки и весёлые рифмовки для каждого из десяти чисел. Использовались произведения С. Маршака, Г. Виеру, В. Данько, В. Волиной [1], материалы В. Даля [2] и др.

Одно из направлений – исследовать, как часто используются пословицы и поговорки при изучении нумерации. Ребятам было интересно узнать, почему в пословицах встречаются числа, и какие из них встречаются чаще всего.

Выдвинули гипотезу: чаще всего в пословицах и поговорках мы встречаем числа 1,2, 3.

Дети для каждого числа, работая в микрогруппах, выписывали пословицы в тетради.

После чего применили приём технологии ТРКМ «Корзина идей», провели «Мозговой штурм» и сделали выводы. Результаты работы представлены ниже в таблице.

Таблица 1. Частота использования чисел в поговорках и пословицах

Числа	0	1	2	3	4	5	6	7	8	9	10	Другие числа
Количество пословиц	7	109	51	25	10	9	8	62	5	5	4	20

Итак, на первом месте по частоте использования чисел (109 раз) в пословицах дети поставили число 1. На втором месте (62 раза) – число 7. На третьем месте (51 раз) – число 2.

Таким образом, наша гипотеза подтвердилась частично.

Наблюдения и показали, что

- наибольшую активность вызывают у первоклассников загадки, сказки и весёлые рифмовки;
- через использование на уроках математики пословиц, крылатых выражений и фразеологизмов у детей возник интерес к традициям и обычаям своего народа.

Организованная работа по изучению нумерации первого десятка на основе интеграции математического материала и элементов устного народного творчества, способствует повышению интереса к самому учебному процессу.

Изучение фольклорных произведений позволяет познать национальные особенности своего народа, приобщиться к традициям, творчеству, искусству родного края. Именно поэтому знание фольклора воспринимается как составляющая духовности, самобытный фактор преемственности поколений.

Приобщение детей младшего школьного возраста к фольклорной культуре можно осуществлять не только на уроках русского языка, но и на уроках математики. Учитель, владеющий фольклорным материалом, знающий загадки, скороговорки, пословицы, сказки, умеющий эмоционально, с чувством их прочитать, быстрее добивается успехов в обучении и воспитании.

Список литературы:

1. Волина В.В. Пословицы, поговорки, ребусы. С.- Пб, Дидактика Плюс, 2009. – 220 с.

2. Даль В.И. Пословицы русского народа, М.: Художественная литература, 2008. – 540 с.
3. Перельман Я.И. Занимательная арифметика. – М.: Триада литера, 1994. – 168 с.
4. Труднев, В.П. Считай, смекай, отгадывай: пособие для учащихся начальной школы. – М.: Просвещение, 1998. – 128 с.
5. Ушинский, К.Д. Педагогические сочинения: в 6 т. Том 4. [Электронный ресурс] / К.Д.Ушинский. – М., 1989. – 528 с. – Режим доступа: <http://www.twirpx.com/file/763932/> (дата обращения: 5.04.2024)

МЕТОДИКА ФОРМИРОВАНИЯ МАТЕМАТИЧЕСКИХ ПОНЯТИЙ В «ДОЧИСЛОВОЙ ПЕРИОД» В ПРОЦЕССЕ ИГРОВОЙ ДЕЯТЕЛЬНОСТИ МЛАДШИХ ШКОЛЬНИКОВ

Ивахненко Татьяна Андреевна
Адыгейский государственный университет, г. Майкоп
Научный руководитель: Буркова Л.Л., к.п.н., доцент
Адыгейский государственный университет, г. Майкоп

Актуальность. В современной российской школе основной формой организации учебной деятельности остается урок. Как известно из практики работы учителей, обучение первоклассников не обходится без применения дидактических игр. Дидактическая игра - как вид деятельности, включенной в учебный процесс, является довольно молодой технологией обучения и воспитания. Дидактические игры, обладающие образовательной, развивающей и воспитательной функциями и в современной начальной системе образования остаются одним из признанных методов обучения и воспитания.

Практика показывает, что затруднения первоклассников связаны, как правило, с необходимостью усваивать абстрактные знания, переходить от действия с конкретными предметами, их образами, к действию с числами и другими абстрактными понятиями. Учитывая структурирование в содержании и цикличность в изучении «дочислового периода» возникает вопрос о возможности и целесообразности использования дидактических игр на основных этапах изучения данного раздела. Увеличение умственной нагрузки на уроках математики заставляет задуматься над тем, как поддержать у учащихся интерес к изучаемому материалу и их активность на протяжении всего урока.

Вышесказанное свидетельствует об актуальности направления исследования. В данной работе мы затронули проблему систематизации имеющихся у детей математических знаний посредством дидактических игр.

Обзор исследований и литературы. Дидактическая игра, как образовательная технология ИНТЕНСИВНО вошла в школу в 80-е годы двадцатого века, после того как дидактами и психологами были сформулированы теории активизации познавательной деятельности учащихся, формирования познавательного интереса. Общенаучные методы использования игр в учебно-воспитательном процессе раскрывают А.С. Макаренко, Б.П. Никитин, П.И. Пидкасистый, П.А. Рудик, К.Д. Ушинский, Ж.С. Хайдаров, С.А. Шмаков, Д.Б. Эльконин и др. Исследованиям педагогических возможностей дидактической игры посвящены работы Л. С. Выготского, С. Л. Рубинштейна, В. Г. Коваленко, Т.К. Жикалкиной, А.А. Столяра, З.А. Михайловой, Г.В. Козловой и др. Психологи, педагоги подходят к дидактической игре с различных позиций, чем объясняется большое количество самых разнообразных трактовок дидактической игры. Н. В. Старостенко выделяет основные цели и задачи использования дидактических игр в соответствии с требованиями ФГОС НОО, характеризуя целевые ориентиры в различных направлениях:

- личностное развитие (воспитание у учащихся интереса к математике и познанию, развитие внимания, сообразительности, самостоятельности мышления);

- метапредметное (формирование способности ученика ориентироваться в необычных ситуациях, обогащение знаний учащихся новыми представлениями и понятиями);
- предметное (повышение уровня математического развития обучаемых, выявление учащихся с неординарными способностями, углубление представлений учащихся об использовании сведений из математики в повседневной жизни) [5].

Цель исследования заключается в разработке методики использования дидактических игр на уроках математики в 1 классе в «дочисловой период».

В связи с поставленной целью нами была выдвинута следующая **гипотеза**: если на уроках математики использовать дидактические игры практического характера с элементами поиска и творчества на основе преобразующей деятельности детей, то уровень усвоения математических понятий и представлений у первоклассников в «дочисловой период» повысится.

Методы исследования: теоретические (анализ научной литературы по проблеме исследования), эмпирические (изучение и обобщение передового педагогического опыта, педагогический эксперимент, наблюдение, тестирование), математические (диагностика готовности ребёнка к усвоению математики в 1 классе О.Б. Глушковой, метод сравнения выборочных средних М.И. Грабарь, К.А. Краснянской).

Научные результаты, выводы.

В теоретической части нашего исследования мы раскрыли сущность понятия «дидактическая игра», структурные компоненты (дидактическая задача, игровой замысел, игровые правила, оборудование, результат), функции дидактической игры (обучающая, коммуникативная, рефлексационная). На основе логико-дидактического анализа мы выполнили сравнительный анализ содержания темы в различных образовательных программах («Школа России», «Гармония», «Перспектива», РО Л.В. Занкова, РО Д.Б. Эльконина В.В. Давыдова).

Дидактическая игра – понятие многогранное, в ней обнаруживаются элементы, характеризующие игру как игровую деятельность и одновременно как форму обучения. Особое внимание уделяется классификации дидактических игр по различным признакам (по предмету, по дидактическим задачам, по степени познавательной самостоятельности учащихся, по источнику учебной информации, по способу включения игры в ход обучения, по признакам игровой деятельности, по оборудованию). В научно-педагогической литературе нет единой классификации дидактических игр. Определённый интерес в методике обучения первоклассников имеют классификации, в основе которых лежат критерии, определяющие место игры на уроке, особенности организации деятельности детей в ходе игры, место игры в системе получения, закрепления и контроля знаний и умений и т.д.

Для проверки гипотезы мы провели педагогический эксперимент. Эмпирическая база для экспериментальной апробации основных положений исследования МБОУ "Лицей № 34" г. Майкопа. Выборку составили учащиеся двух первых классов. Общий объем выборки 80 человек. Педагогический эксперимент состоял из 3-х этапов: констатирующий, формирующий, контрольный.

На первом этапе проведена диагностика готовности ребёнка к усвоению математики в первом классе (авт. О.Б. Глушкова) [1]. Учащиеся обоих классов показали в основном одинаковые результаты в усвоении основных понятий подготовительного периода к изучению нумерации.

Цель второго формирующего этапа эксперимента – экспериментальная апробация системы дидактических игр. Мы систематизировали дидактические игры для формирования математических понятий на подготовительном этапе к изучению чисел. Основной принцип систематизации – ориентация на дидактические цели согласно содержанию учебного материала и возраста учащихся. Игры сгруппировали в 5 блоков: Счётная деятельность, Признаки предметов, Сравнение численности множеств, Пространственные представления, Геометрические фигуры. Для формирования математических понятий и представлений в «дочисловой период» мы остановили свой выбор на играх, рекомендованных

Т.К. Жикалкиной [3] и А.А. Столяром [2]. Первые относятся к играм, требующим исполнительской деятельности от детей, действий по образцу. Вторые требуют преобразующей деятельности с элементами поиска и творчества.

На контрольном этапе эксперимента провели диагностическое тестирование из 15 заданий (авт. О.Б. Глушкова) [1]. Задания позволяют выявить уровень усвоения вопросов нумерации чисел первого десятка.

Результаты двукратного тестирования на начальном и конечном этапе педагогического эксперимента показали, что в экспериментальном классе, где работе дети справились лучше (Таблица 1).

Таблица 1. Результаты тестирования

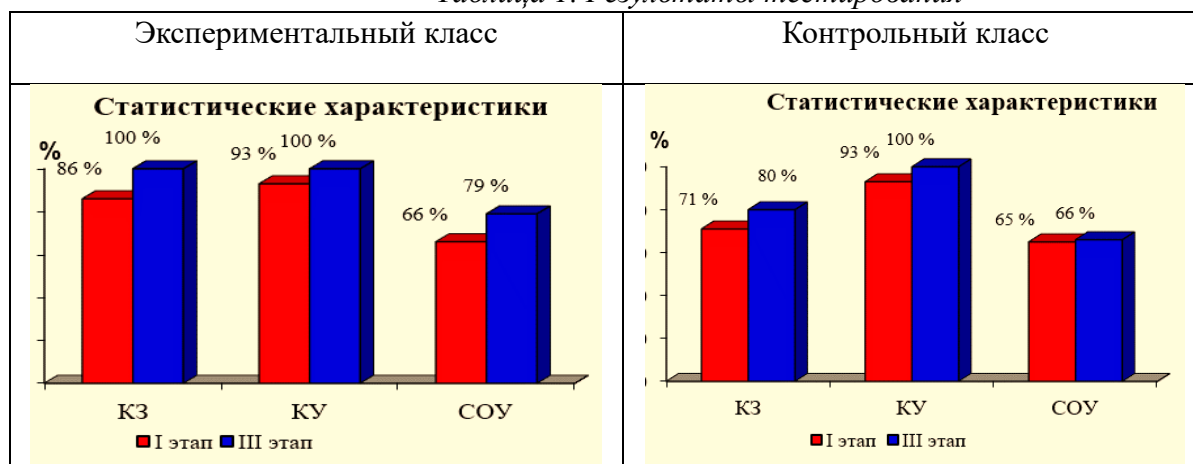

Выводы:

1). В обоих классах показатели успешности обучения выросли. Однако учащиеся экспериментального класса лучше справились с заданиями, чем учащиеся контрольного класса. Рост коэффициентов качества знаний и СОУ более ярче выражен в экспериментальном классе.

2). В учебном процессе игру можно применять практически на каждом этапе урока: при проведении опроса, закреплении материала, как домашнее задание, как вариант обобщающего урока. Интересно и то, что разные игры можно применять при изучении одной и той же темы. Но эффективность использования игры на уроке достигается лишь в сочетании с другими (неигровыми) методами и средствами обучения.

3). Педагогический эксперимент подтвердил эффективность предлагаемого методического подхода по использованию дидактических игр практического характера с элементами поиска и творчества на основе преобразующей деятельности детей. Таким образом, цель исследования достигнута, гипотеза нашла свое подтверждение.

Список литературы:

1. Глушкова О.Б. Тесты по математике: Учебное пособие для начальной школы. – М., АСТ-Пресс, 2021. – 199с.
2. Давайте поиграем: математические игры для детей 5-6 лет / под ред. А.А. Столяра. – М.: Просвещение, 1998. – 80 с.
3. Жикалкина Т.К. Игровые и занимательные задания по математике: для 1 класса. – М.: Просвещение, 2022. – 47 с.
4. Занько С. Ф., Тюнников Ю.С., Тюнникова С.М. Игра и учение: теория, практика и перспективы игрового обучения. В 2-х ч. — М., 2002. – Ч.1. 127 с.
5. Старостенко Н. В. Использование дидактических игр на уроках математики в рамках ФГОС // Молодой ученый. — 2019. — №12. — С. 303-305. [Электронный ресурс]. – Режим доступа: <http://www.moluch.ru/archive/71/12252/>

ИНТЕРАКТИВНЫЕ МЕТОДЫ ОБУЧЕНИЯ МАТЕМАТИКИ В НАЧАЛЬНОЙ ШКОЛЕ

Касымова Шахноза Ёдгоровна
Денауский институт предпринимательства и педагогики, г. Денау (Узбекистан)
Научный руководитель: Буркова Л.Л., к.п.н., доцент
Адыгейский государственный университет, г. Майкоп

Актуальность исследования. Интерактивные методы обучения получили в последнее время широкое применение на уроках различных предметов. Это связано, прежде всего, с переполнением участников образовательного процесса информацией различного характера. Использование интерактивных методов в обучении решает множество задач. Они развивают познавательный интерес к предмету, активизируют учебную деятельность учащихся на уроках, способствуют становлению творческой личности ученика, дают возможности для взаимообучения, так как предполагают групповые формы работы и совещательный процесс. Учитель лишь направляет деятельность учащихся на достижение цели. Школьники наиболее восприимчивы к различного рода информационным потокам. Причём, они легче вникают, понимают и запоминают материал, который они изучали посредством активного вовлечения в учебный процесс. Исходя из этого, основные методические инновации связаны сегодня с применением именно интерактивных технологий. Актуальность исследования обусловлена потребностью учителей начальных классов в определении методов и приемов использования интерактивных технологий на уроках математики в начальной школе.

Обзор исследований и литературы. Под интерактивными методами обучения в школе понимается форма взаимодействия, ориентированная на более широкое взаимодействие обучающихся, друг с другом и на доминирование активности в процессе обучения [1]. Различные аспекты проблемы интерактивного обучения школьников математике основательно изложены в педагогической и методической литературе. Разработки применения интерактивных методов обучения представлены работах В.А. Сухомлинского, Ш.А. Амонашвили, В.Ф. Шаталова, Е.Я. Ильина, С.Н. Лысенковой и др. Проблема применения интерактивных методов обучения в учебном процессе была в центре внимания таких исследователей как А.Н. Ельникова, А.Г. Коберник, А.А. Комар, Т.В. Кравченко, и др., обосновывающих целесообразность применения интерактивных методов для повышения эффективности процесса обучения. С.С. Еримбетова, А.Г. Маджуга, Б.А. Ахметжан утверждают, что интерактивные методы обучения строятся на схеме взаимодействия «ученик ↔ ученик» [2].

Цель данного исследования: структурировать и оценить комплекс методов и приемов интерактивного обучения младших школьников на уроках математики в начальной школе.

Методы исследования: анализ научно-методической литературы по проблеме исследования, изучение и обобщение передового педагогического опыта, анкетирование, математическая обработка результатов исследования.

К интерактивным методам относятся учебные деловые игры, метод повернутого класса, мозговой штурм, обыгрывание ролей, игровое проектирование, анализ конкретных проблемных (или других) ситуаций, а также применение STIM технологий. В процессе интерактивного общения в парах, группах (малых и больших), между группами у учащихся формируется знания, в том числе и собственное мнение, по тому или иному событию, явлению, активная жизненная позиция, творческие способности; развиваются речь, чувство ответственности за общее дело, систематизируются, анализируются, конкретизируются и корректируются представления, понятия; устанавливаются логические связи, содействующие пониманию закономерностей социальной жизни во всем ее многообразии и т.п. Систематическое применение учителем интерактивных методов на уроках создает благоприятные условия для освоения ими разных социальных установок, ролей и функций,

овладения учебной деятельностью. Мы использовали на практике названные выше методы и приёмы интерактивного обучения.

Методика применения интерактивных технологий на уроках математики:

- дает возможность интерактивного взаимодействия;
- позволяет активизировать действия учащегося (недостаточно просто слушать и смотреть, приходится отвечать на некоторые вопросы, задаваемые в ходе демонстраций);
- дает возможность получить оценку действий каждого ученика, при ошибочном ответе – подсказку и предложение повторить попытку;
- позволяет организовать на уроках коллективно-самостоятельную работу;
- дает возможность учителю индивидуально проследить работу и предложения учащихся, корректировать эту работу и помогать учащимся (всем вместе или индивидуально);
- позволяет вплотную перейти к реализации деятельностного подхода к обучению.

Мы привели сопоставительного анализ традиционных и интерактивных методов обучения. Результаты представлены в таблице 1.

Таблица 1. Сопоставительного анализ традиционных и интерактивных методов обучения

Параметры сравнения	Традиционные методы	Интерактивные методы
Цель	Формирование знаний, умений, навыков	Развитие способности самостоятельно ставить и отыскивать решения новых, нестандартных проблем; создавать в ходе проектной деятельности новые продукты — проекты.
Преобладающий тип взаимоотношений	Субъект — объектный	Субъект — субъектный
Девиз педагога	«Делай как я»	«Я вместе с тобой», «Не навреди»
Характер и стиль взаимодействия	Авторитарность, монологичность, закрытость	Демократичность, диалогичность, открытость, рефлексивность
Формы организации	Фронтальные, индивидуальные	Групповые, коллективные
Ведущий принцип	«Продавливание»	«Выращивание»
Ведущий тип деятельности, осваиваемый учеником	Репродуктивный, воспроизводящий	Продуктивный, творческий, проблемный
«Формула обучения»	Знания — репродуктивная деятельность	Проблемная деятельность — рефлексия — знания
Способы усвоения	Заучивание, деятельность по алгоритму	Поисковая мыслительная деятельность, рефлексия
Функции учителя	Носитель информации, хранитель норм и традиций, пропагандист предметно-дисциплинарных знаний	Организатор сотрудничества, консультант, управляющий поисковой работой учащихся, тьютор
Позиция ученика	Пассивность, отсутствие интереса, отсутствие	Активность, наличие мотива к самосовершенствованию, наличие интереса к деятельности

Научные результаты, выводы.

Как показали исследования, интерес учащихся к изучению математики значительно возрос, что наглядно отражено в диаграммах, приведённых ниже. Контроль результатов был осуществлён путём анкетирования. На диаграмме 1 представлены результаты анкетирования учащихся до того, как были использованы интерактивные методы и после этого. «+» и «-» соответственно – это положительные и отрицательные отзывы учащихся и их отношение к математике, как к учебному предмету.



Диаграмма 1. Результаты анкетирования

В предложенной анкете необходимо было дать однозначный ответ «да» или «нет». Анкетирование проводилось анонимно для того, чтобы результат был наиболее достоверным.

Вопросы для анкетирования учащихся:

1. Любите ли Вы математику?
2. Есть ли у Вас желание посещать занятия по математике?
3. Все ли темы Вам понятны и не вызывают вопросов?
4. Интересно ли Вам на уроках математики?
5. Хотели бы Вы что-нибудь изменить в ходе урока?

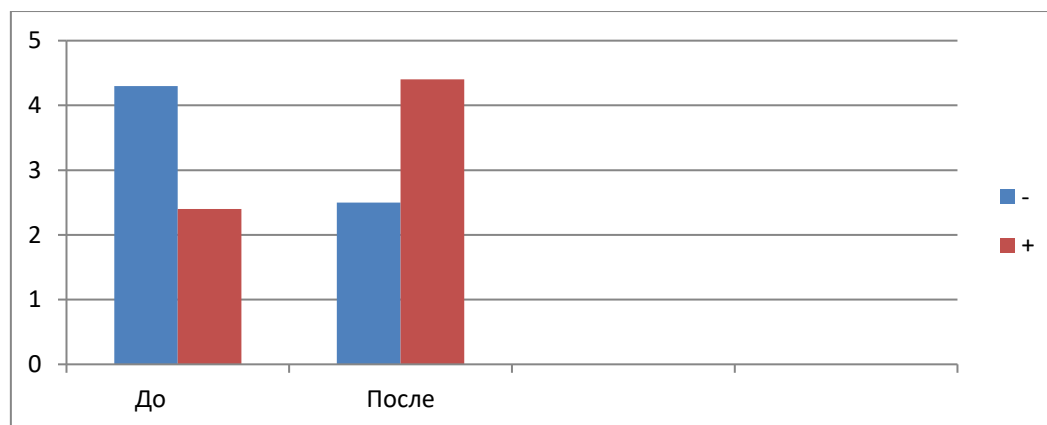
Выводы:

1. Результаты педагогического эксперимента показали, что применение интерактивных методов положительно сказывается на процессе обучения. Учащиеся становятся более заинтересованы.

2. Для успешной реализации интерактивных методов обучения в школе учителю необходимо располагать комплексом интерактивных методов и приёмов, используя их в соответствии с дидактическими целями урока. При этом не следует забывать о возрастной специфике класса, с которым осуществляется работа и о личностных особенностях учащихся. Интерактивные методы обучения благоприятно сказываются на познавательном интересе школьников, что повышает уровень знаний школьников.

3. Как показал анализ результатов двукратного тестирования до и после проведения эксперимента, результат выполнения заданий учащимися улучшился. Таким образом интерактивные формы обучения на уроке математики начальных классов способствуют повышению успеваемости, вовлеченности, мотивации удовлетворенности процессом обучения, что улучшает качество образовательной составляющей учебного процесса.

Список литературы:

1. Бим-Бад Б.М. Педагогический энциклопедический словарь / Большая российская энциклопедия. – М: ТЦ Сфера, 2002. – 107 с.

2. Джуринский А.Н. История педагогики. – М.: ВЛАДОС, 2000. – 379 с.
3. Каргузов А. В. Интерактивные средства обучения в образовательном процессе [Электронный ресурс]//Ярославский педагогический вестник № 3-2013 – с. 61-64 – Режим доступа <https://cyberleninka.ru/article/v/interaktivnye-sredstva-obucheniya-v-obrazovatelnom-protse-1>
4. Литвинова О. В., Шенбергер И. А., Фомичёва И. Б. Интерактивный метод обучения [Электронный ресурс]//Молодой ученый.-2015. - №11. – с. 1390-1392 – Режим доступа <https://moluch.ru/archive/91/19537/> (дата обращения 2.04.2024)

МЕТОДИКА ПРИМЕНЕНИЯ ЦИФРОВЫХ ТЕХНОЛОГИЙ ПРИ ОБУЧЕНИИ ЭЛЕМЕНТАМ ГЕОМЕТРИИ УЧАЩИХСЯ ТРЕТЬЕГО КЛАССА.

Коблева Татьяна Айсовна
Адыгейский государственный университет, г. Майкоп
Научный руководитель: Евтыхова Н.М., к.п.н., доцент
Адыгейский государственный университет, г. Майкоп

Начальное образование является основой всей системы школьного образования. Этот этап образования должен представлять собой систему взаимосвязанных способов, приемов, технологий, последовательность выполнения которых является основой развития личности младшего школьника для дальнейшего приобретения им знаний в системе непрерывного общего образования. В начале 90-х годов прошлого столетия в школьном математическом образовании отчетливо наметилась тенденция к расширению содержания геометрической линии курсов математики 1 - 4 и 5 - 6 классов. Большую роль в этом начинании сыграло пособие «Наглядная геометрия» (И.Ф. Шарыгин, Л.Н. Ерганжиева), а также учебник по математике для 5-го класса (Г.В. Дорофеев, И.Ф. Шарыгин и др.), который в отличие от остальных начинался с главы «Линии», где рассматривался «разнообразный мир линий»: прямые, ломаные, окружность и т.д. Внимание методической науки к проблеме геометрической подготовки учащихся 1-6 классов обусловлено результатами психологических исследований, в которых доказано, что сенситивным периодом для развития пространственного мышления является возраст от 6 до 10 лет (И.С. Якиманская), а знания учащихся средней школы по геометрии находятся «на недопустимо низком уровне». Так еще И.Ф. Шарыгин утверждал: «Положение геометрии по сравнению с другими школьными предметами в своем роде уникально: ни один предмет первоклассники не способны так воспринимать как наглядную геометрию. В то же время ни один предмет не начинают изучать в школе с таким запозданием (по отношению к благоприятному моменту) как геометрию» [4]. Это «запоздание» не что иное, как упущение возможностей сенситивного периода для изучения этого предмета.

В последние годы вопрос о подготовке учащихся к изучению систематического курса геометрии давно и активно решается в педагогической науке и школьной практике. Ему посвящены исследования (Е.В. Знаменская, И.А. Кочеткова, Н.С. Подходова, Т.А. Покровская, Л.П. Петрич.). вышли в свет пособия в виде тетрадей с печатной основой с геометрическими заданиями для младших школьников (Кочеткова И.А., Истомина Н.Б., Подходова Н.С., Шадрин И.В. и др.). Использование таких тетрадей в школьной практике показало, что ученики начальных классов проявляют большой интерес к геометрическим заданиям. Тем не менее, в практике преподавания начальной школы обучению элементам геометрии уделяется, на наш взгляд недостаточно внимания.

В последние годы на первый план в образовательной среде вышли цифровые технологии, которые интенсивно и непрерывно развиваются, и методика обучения не успевает адаптироваться к этим изменениям. Аппаратное и программное обеспечение развиваются такими темпами, что ни одна академическая наука с ее фундаментальными и консервативными подходами просто не успевает за этим темпом. Сегодня уже зарегистрировано более 20 миллиардов подключенных к Интернету устройств, что

фактически в три раза больше населения планеты. Улучшается ИКТ-инфраструктура учебных заведений. Причем это касается всех уровней образования. Создается информационно-образовательная среда образовательной организации, и это создание является уже не данью моде и даже не погоней за новыми технологиями, а требованием законодательства.

Таким образом, вопрос о необходимости внедрения цифровых технологий уже не стоит. На него уже получен однозначно положительный ответ не только на академическом и научном уровне, но и на уровне государственной политики. Тем актуальнее становится вопрос разработки эффективных механизмов использования цифровых технологий в образовании. Теоретические и практические аспекты методики обучения с использованием цифровых технологий становятся одним из самых важных разделов современной педагогической науки и практики. Причем эти аспекты не являются в отличие от многих других вопросов науки предметом обсуждения узкого круга специалистов. Они волнуют все общество. Любые положения и выводы, касающиеся использования цифровых технологий, получают широкое общественное обсуждение.

В настоящее время принято говорить о цифровой трансформации, при которой не только развивается цифровая инфраструктура, но и создаются и используются в образовательной деятельности цифровые сервисы и платформы, учебно-методические материалы, разрабатываются новые модели организации учебного процесса. Активно развиваются такие цифровые платформы, как Российская электронная школа (resh.edu.ru), Мобильное электронное образование (mob-edu.ru), Московская электронная школа (mos.ru), Фоксфорд (foxford.ru) и другие. Особенность этих платформ заключается в том, что цифровой контент представлен такими учебными материалами, как электронные учебники, конспекты, вебинары, видеоролики и другие. Также к настоящему времени разработано много платформ, представляющих образовательные тренажеры, коллекции интерактивных заданий, например, Учи.Ру (uchi.ru), ЯКласс. Разнообразие цифровых образовательных ресурсов позволяет организовать индивидуальную и групповую деятельность обучающихся, совместную дистанционную работу с дидактическими материалами (онлайн доски, Google-документы), совместную проектную деятельность (GlobalLab).

Изучение геометрического материала вызывает у школьников множество трудностей, причем как у учащихся начальной школы, так и у выпускников. В.А. Далингер в своих работах подчеркивает, что цифровые ресурсы можно эффективно использовать при изучении геометрических понятий, причем применяя их при обучении геометрии, надо, прежде всего, исходить из целесообразности их использования в зависимости от целей методической системы, а не просто в зависимости от функциональных возможностей (Далингер, 2020).

Фундаментальное значение для разработки информационных технологий при обучении геометрии имеют работы ведущих ученых в области информатизации образования: И.Н. Антипова, А.Борка], Ю.С. Брановского, Я.А. Ваграменко, Б. С. Гершунского, Г.Д. Глейзера, С.А. Жданова, А.А. Кузнецова, Э.И. Кузнецова, В.М. Монахова, Ю.А. Первина, И.В. Роберта и др.

Несмотря на обилие публикаций по проблеме цифровой трансформации, практически отсутствуют систематизированные исследования в области методики применения цифровых ресурсов при обучении младших школьников математике и, в частности, элементам геометрии, что позволяет нам говорить об актуальности выбранной нами темы.

Проблема исследования: в отыскании эффективных методов применения цифровых технологий в процессе обучения элементам геометрии третьеклассников.

Объект исследования: процесс обучения математике учащихся 3 классов.

Предмет исследования: методы применения цифровых технологий при обучении элементам геометрии младших школьников в 3 классе

Цель исследования: выявить эффективные методы и приемы использования цифровых технологий при обучении элементам геометрии в третьем классе.

Гипотеза исследования: применение комплекса цифровых ресурсов на разных этапах обучения элементам геометрии окажет положительное влияние на уровень сформированности геометрических представлений третьеклассников.

В процессе исследования использовались следующие методы: анализ философской, психологической, педагогической, методической и по проблеме исследования; анализ учебных программ, современных УМК, изучение продуктов учебной и внеучебной деятельности младших школьников; обобщение практического опыта преподавания математике в начальной школе на основе педагогического наблюдения; эксперимент; методы статистической обработки результатов педагогического эксперимента.

Для достижения поставленной цели мы разработали методические предложения, состоящие из двух блоков: дидактического и методического. Первый блок содержит систему задач, позволяющие применить цифровые ресурсы на разных этапах усвоения геометрического материала в 3 классе:

1. При объяснении нового материала.
2. При организации самостоятельной работы учащихся.
3. При оценке и контроле успеваемости.

Второй блок содержит методические рекомендации по применению ЦОР при обучении элементам геометрии третьеклассников.

Эффективность наших методических предложений проверяется в ходе педагогического эксперимента, который проходит в 3 «Г» классе лицея №34 г. Майкопа и состоит из трех этапов: констатирующий, формирующий, контрольный.

На первом констатирующем этапе для выявления уровня геометрических знаний по программе были проведены контрольные работы в двух параллельных третьих классах. Работа состояла из пяти заданий. Задания выполняли 33 ребенка экспериментального 3 «Г» класса и 25 детей контрольного 3 «А» класса.

Результаты контрольной работы представлены на сравнительной диаграмме 1.



Диаграмма 1. Сравнение результатов контрольной работы

В настоящее время продолжается формирующий этап эксперимента, на котором реализовываются методические предложения. Несмотря на то, что этот этап не завершен, предварительные наблюдения и результаты самостоятельных и контрольных работ позволяют нам утверждать, что применение цифровых ресурсов оказывает положительное влияние на уровень усвоения геометрического материала. Для современных детей обращение к цифровизации является естественным, так как они уже живут в этом мире, поэтому использование компьютерных программ и платформ помогает усвоению многих геометрических представлений. Так, например, при изучении симметрии могут использоваться для контроля платформы ЯндексКласс задания вида:

«В витрине магазина отразилась машина. Выбери картинку, на которой отражение изображено верно.

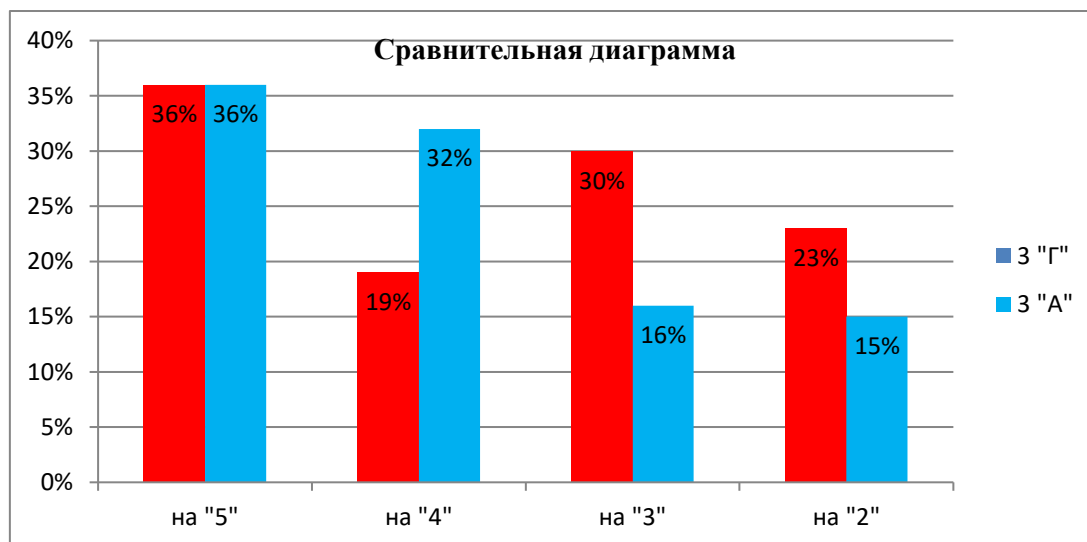

На 3 – контрольном этапе предполагается проведение итоговой диагностики по усвоению геометрического материала в частности и уровня математических знаний в целом, а также применение статистических методов, которые позволят нам говорить о репрезентативности наших выводов.

Список литературы:

1. Далингер В.А. Цифровые образовательные ресурсы на службе у методики обучения геометрии в школе // Информация и образование: границы коммуникаций INFO. - 2020. - № 12 (20). - С. 47-50.
2. Использование компьютерной техники в процессе формирования геометрических представлений младших <https://cyberleninka.ru/article/n/ispolzovanie-kompyuternoy-tehniki-v-protssesse-formirovaniya-geometricheskih-predstavleniy-mladshih-shkolnikov>
3. Применение цифровых образовательных ресурсов на современном уроке: метод. пособие / М. Б. Лебедева, М. А. Горюнова. – СПб.: ЛОИРО, 2019. – 127 с.
4. Шарыгин И. Ф., Долбилин Н.П. О курсе наглядной геометрии в младших классах. // Математика в школе. - 1990. - № 6. - С. 19 - 21.

ФОРМИРОВАНИЕ ПОЗНАВАТЕЛЬНЫХ УУД С ПОМОЩЬЮ ПРОЕКТНОЙ ДЕЯТЕЛЬНОСТИ НА УРОКАХ МАТЕМАТИКИ В НАЧАЛЬНОЙ ШКОЛЕ

*Козубенко Екатерина Сергеевна
Адыгейский государственный университет, г. Майкоп
Научный руководитель: Буркова Л.Л., к.п.н., доцент
Адыгейский государственный университет, г. Майкоп*

Актуальность. Педагоги начальной школы играют ключевую роль в формировании у ребёнка интереса к учёбе, развитии его способностей и навыков, формировании ценностей и моральных принципов. На сегодняшний день в начальной школе учитель должен научить ребёнка, не только считать, читать и писать, но и привить две группы новых умений. Во-первых, это УУД, составляющие основу умения учиться. Во-вторых, формировать у детей мотивацию к обучению. Это обусловлено реализацией ФГОС в современной школе. Всё это придаёт особую актуальность вопросу формирования универсальных учебных действий (УУД) при освоении учащимися любых школьных предметов. Для формирования познавательных УУД на уроках математики, достаточно эффективным, является метод проектов, который применим к изучению любой школьной дисциплины и особенно эффективен на уроках, имеющих целью установление межпредметных связей, к которым по праву можно отнести математику.

Обзор исследований и литературы. С 2011 года все школы России приступили к реализации Федерального государственного образовательного стандарта, включающего в себя развитие универсальных учебных действий или УУД. Впервые термин «универсальные учебные действия» был введён А.Г. Асмоловым и другими учёными-психологами. Они дают такое определение данного термина: «в широком значении термин «универсальные учебные действия» означает умение учиться, в более узком смысле (собственно в психологическом значении) их можно определить как совокупность способов действия, обеспечивающих

способность к самостоятельному усвоению новых знаний и умений, включая организацию этого процесса» [1].

Необходимо отметить, что для развития концепции УУД имели огромное значение многолетние труды системно-деятельностного подхода научной школы Л.С. Выготского, А.Н. Леонтьева, Д.Б. Эльконина, П.Я. Гальперина, а на основании их культурно-исторической психологии А.Г. Асмолов, Г.В. Бурменская, И.А. Володарская выявили четыре блока универсальных учебных действий, которые соответствуют основным целям образования: личностные, регулятивные, коммуникативные и познавательные.

В познавательные универсальные учебные действия входят: общеучебные (формулирование цели, поиск информации, применение метода поиска, структурирование информации, построение речевого высказывания, выбор способов решения задач, контроль и оценка, постановка проблемы), логические, постановка и решение проблемы.

Конкретизируя содержание познавательных УУД, которые формируются на уроках математики, С.Г. Воровшиков и Е.В. Орлова, основываясь на исследованиях отечественных дидактов, выделяют следующие:

1. Моделирование;
2. Овладение приёмами анализа и синтеза объекта и его свойств;
3. Использование знаково-символической записи математического понятия;
4. Выведение следствий из определения понятия;
5. Использование индуктивного умозаключения;
6. Умение приводить контрпримеры.

Метод проектов основывался на теоретических концепциях прагматической педагогики в XIX в. (Дж. Дьюи, Х. Килпатрик, Э. Коллингс). В начале XX века метод проектов привлек внимание русских педагогов. Одним из разработчиков этого метода в России был С. Т. Шацкий. В современной педагогике проектная деятельность приобретает особую значимость, потому что в учебной деятельности она мотивирует детей не только к получению новой информации, но и развитию творческих способностей путем создания продукта проекта.

Цель нашего исследования: разработка авторской программы по развитию познавательных УУД у учащихся начальной школы через проектную деятельность на уроках математики.

Задачи нашего исследования:

1. Изучить варианты использования проектной деятельности на уроках математики.
2. Рассмотреть, какие существуют способы развития познавательных УУД на уроках математики.
3. Рассмотреть проектный метод обучения как средство развития познавательных УУД на уроках математики.

Итоговый результат: авторская программа.

Методы исследования:

- теоретические (анализ и обобщение);
- эмпирические (анализ учебно-методической и психолого-педагогической литературы, педагогический эксперимент, диагностика логических УУД по К. Йерасику, диагностика «Логические задачи» А. З. Зака);
- статистические (методы математической статистики).

Научные результаты, выводы.

Одним из эффективных способов формирования познавательных УУД у обучающихся начальных классов является организация проектной деятельности на уроках математики.

Проект (от латинского *projectus* -брошенный вперед) - это прототип, идеальный образ предполагаемого или возможного объекта (состояния), в некоторых случаях - план, замысел какого-либо действия [4]. Детский проект – это специально организованный учителем и выполняемый обучающимися комплекс действий, завершающийся созданием творческих работ. Главная идея проектной деятельности – направленность учебно-познавательной

деятельности обучающихся на результат, который получается при решении практической и теоретической проблемы.

Эмпирической базой нашего исследования был выбран МБОУ «Лицей №34» г. Майкопа. Экспериментальный класс – 3 «А». В рамках исследования в 2023-2024 учебном году проведён педагогический эксперимент. В настоящее время реализованы два этапа педагогического эксперимента – констатирующий и формирующий.

При исследовании мы использовали диагностики по оценке познавательных универсальных учебных действий, рекомендуемые Программой развития УУД:

1. На определение уровня вербального (абстрактного) мышления (по К. Йерасику) [3];
2. Диагностика «Логические задачи» А. З. Зака [2].

Для диагностики логических УУД по К. Йерасику обучающимся были предложены бланки ответов на 10 вопросов по определению уровня вербального мышления. По второй диагностике (А.З. Зака) испытуемым предлагается лист с условиями двадцати двух задач.

Далее представлены результаты диагностики К. Йерасика и А.З. Зака на констатирующем этапе эксперимента (рис.1, рис.2)



Рисунок 1. Результаты диагностики по К. Йерасику на констатирующем этапе



Рисунок 2. Результаты диагностики по А.З. Заку на констатирующем этапе

На формирующем этапе мы предложили учащимся выполнить проекты на темы, связанные с изучением определённых разделов математики: «История возникновения чисел» (раздел «Нумерация»); «Приёмы быстрого счёта» (раздел «Арифметические действия»); «Задачи-расчёты» (разделы «Текстовые задачи»); «Единицы измерения в современной России», «Единицы измерения в Древней Руси» (раздел «Величины»); «Геометрические фигуры вокруг нас» (раздел «Пространственные отношения и геометрические фигуры»); «Секреты таблицы умножения» (раздел «Математическая информация»).

Наблюдения показывают, что проектная работа интересна и доступна младшим школьникам. В русле формирования познавательных УУД целесообразно сочетание индивидуальных и групповых проектов.

На контрольном этапе предполагается проведение итоговой диагностики по формированию познавательных УУД, а также применение статистических методов, которые позволят нам сделать окончательные выводы.

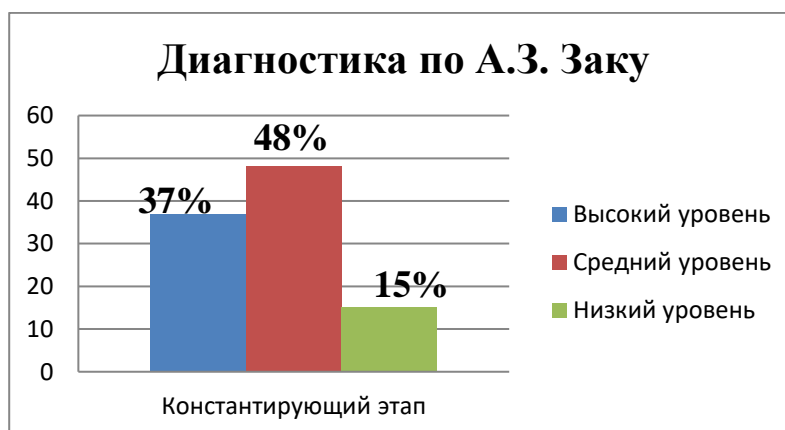
Список литературы:

1. Асмолов А.Г., Бурменская Г.В., Володарская И.А. и др. Как проектировать универсальные учебные действия в начальной школе. От действия к мысли: пособие для учителя. – М.: Просвещение, 2011. – 151 с.
2. Зак А.З., М.Г. Сорокова Оценка сформированности познавательных и регулятивных метапредметных компетенций выпускников начальной школы (при решении сюжетно-логических задач) // Психологическая наука и образование. – 2017. – Том 9. – №1. – С. 1-14
3. Чуб Н. В. Коллективные тесты готовности ребенка к школе. – Х.: «Основа». – 2007. 76 с.
4. Юнг С.А. Организация проектной деятельности младшего школьника: учебно-методическое пособие. Оренбург: ГарнитураТаймс, 2007. – 92 с.

МОДЕЛЬ 4-К ПРИ ОБУЧЕНИИ МАТЕМАТИКЕ МЛАДШИХ ШКОЛЬНИКОВ

Куттибаева Карина Абдуганиевна

Денауский институт предпринимательства и педагогики, г. Денау (Узбекистан)

*Научный руководитель: Буркова Л.Л., к.п.н., доцент
Адыгейский государственный университет, г. Майкоп*

Актуальность исследования. На современном этапе в сфере образования важно реализовывать такие учебные задачи, решение которых помогает не только формировать знания, уметь добывать информацию, но и применять знания и информацию на практике, в жизненных ситуациях. Модель уроков 4-К: креативное мышление, критическое мышление, коммуникация, кооперация – одна из современных образовательных моделей, направленных на формирование необходимых компетенций. Наиболее важными становятся социальные умения, умения решать проблемы разного характера, поэтому когнитивное и социально-эмоциональное развитие детей неотделимы друг от друга. Формируя компетенции по системе 4К, учитель формирует такие необходимые качества характера как инициативность, настойчивость, лидерство, адаптивность. Поэтому тема нашего проекта актуальна.

Степень разработанности проблемы. На Всемирном экономическом форуме в 2015 году в докладе «Новый взгляд на образование» была представлена новая модель образования. В 2016 году президент Всемирного экономического форума в Давосе Клаус Шваб объявил, что началась Четвертая технологическая революция и к 2020 году каждый востребованный сотрудник должен владеть ТОП-10 надпрофессиональными компетенциями Soft Skills (гибкими навыками) [1]. Исследование, проведенное в 152 странах, показало, что наиболее часто в документах говорится о таких компетенциях, как коммуникация, креативность, критическое мышление и решение проблем. Таким образом появилась модель 4К, где сократили Давосскую десятку до системы из четырех ключевых навыков: Критическое мышление (Critical Thinking), Креативность, Коммуникация, Координация (Коллаборация). В 2018 году Благотворительный фонд Сбербанк «Вклад в будущее» начал реализацию Программы по развитию личностного потенциала. Программа отвечает на эволюционные вызовы неопределенности, сложности и разнообразия современного мира, и связанной с этим необходимости переосмысления миссии системы образования и школы в обществе. На смену единообразию знаниевого канона, типовых образовательных программ, пониманию человека

как средства и капитала должны прийти вариативность деятельности, смыслов, формирования картины мира, персонализация.

На решение проблемы развития личностного потенциала школьников в соответствии с моделью 4-К направлены исследования педагогов, психологов, методистов. Вопросы сущности понятия Soft Skills и практические рекомендации по развитию этих навыков на современном этапе образования разрабатывают М.А. Пинская, А.М. Михайлова О. Абашкина, Е. М. Барсукова, А. К. Белолуцкая, Е. В. Иванова, Т. Н. Леван, Т. Г. Шмис, М. А. Устинова, М. Б. Лозовский и др.

Цель исследования: разработать инструментарий к урокам математики на основе образовательной модели 4-К, направленных на формирование у младших школьников таких качеств характера как инициативность, настойчивость, лидерство, адаптивность.

Для достижения этой цели необходимо решить следующие **задачи:**

1. Составить листы групповой работы, которые организуют работу групп на уроке и обеспечивают ученикам возможность проявлять и развивать учебную самостоятельность.
2. После проведения уроков использовать оценочные листы и листы наблюдения для оценки того, насколько на нем было создано пространство для применения и развития «4К».

Методы исследования: анализ научно-методической литературы по проблеме исследования, изучение и обобщение передового педагогического опыта, включенное наблюдение, самодиагностика, математическая обработка результатов исследования.

Применение технологии 4К на уроках математики в начальной школе.

Для работы на уроках по образовательной модели 4-К мы разработали листы групповой работы, оценочные листы и листы наблюдения. Рассмотрим, как на уроке организована работа и оценка учениками своей готовности к выполнению задания.

На уроке математики в начальной школе отработка пройденного и изучение нового материала сопровождаются анализом того, насколько он понятен и усвоен, на какой более сложный уровень готов перейти тот или иной ученик. Этот анализ проводит не только учитель, проверяя работы учеников, но, прежде всего, сами учащиеся, для которых такой самоанализ, или самодиагностика, — привычная процедура.

Также стало привычным для детей оценивать работы друг друга. Такую оценку могут давать отдельные ученики либо целиком класс. На уроке учащиеся работают в мкрогруппах по трое и регулярно работают в группах до 9 человек. Ученики знают правила, по которым в группе распределяются роли и организуется общая работа. Группа проводит самооценку на основе специально разработанной критериальной рубрики. В целом оценка и самооценка с опорой на заявленные критерии является нормой и происходит на всех уроках математики.

Цель этих процедур — дать ученикам основание для понимания своих затруднений и помочь им определить, что нужно делать в предстоящей работе, на следующем уроке и в ближайшей перспективе. Чтобы ученики упражнялись в самодиагностике и могли проверить свои возможности, учитель регулярно предлагает им выбрать задания разного уровня сложности. Дифференциация заданий как для индивидуальной, так и для групповой работы также является привычной и для деятельности на уроке, и при выборе домашних заданий. Все эти приёмы помогают учителю поддерживать в детях уверенность в том, что они могут достичь успеха, который определяется сравнением не с лучшими результатами у других, а с собственным продвижением.

Приведём приёмы работы по всем четырём направлениям.

1. *Критическое мышление* — это умение ориентироваться в потоках информации, видеть причинно-следственные связи, отсеивать ненужное и делать выводы, решать задачи нестандартным способом. В педагогической технологии по развитию критического мышления выделяются стадия вызова, стадия осмысления, стадия рефлексии.

На уроках математики мы использовали приёмы ТРКМ «Загадка», «Мозговой штурм», «Таблица вопросов», «Интеллектуальная разминка (опрос/игра)», «Проблемный вопрос», «Синквейн».

2. *Креативность* – способность видеть и принимать нестандартные решения, позволяющая оценивать ситуацию с различных сторон и чувствовать себя уверенно в меняющихся условиях среды. Синоним креативности – творчество. К педагогическим техникам, развивающим креативность на уроках математики, можно отнести: Мозговой штурм, Метод контрольных вопросов, Критериальные рубрики, Метод ассоциаций, Синквейн.

3. *Коммуникация* - способность формулировать, кодировать и передавать сообщения (в устной или письменной форме, непосредственно или с помощью ИКТ), а также получать ответы. К педагогическим техникам и приёмам, развивающим коммуникацию можно отнести следующие:

- Составь задание партнеру;
- Отзыв на работу товарища;
- Групповая работа по составлению кроссворда;
- «Отгадай, о чем говорим» и т. д.

4. *Кооперация* - мотивация к сотрудничеству, способность работать в команде, в группе. Чтобы находить решения даже в случае провала, надо понимать причины своих успехов и неудач. Мы использовали следующие педагогические техники, развивающие кооперацию: Разработка проекта, Создание кластера, Круги на воде, Создание кроссворда и т.д.

Научные результаты, выводы.

Все приведённые выше приёмы помогают учителю поддерживать в детях уверенность в том, что они могут достичь успеха, который определяется сравнением не с лучшими результатами у других, а с собственным продвижением.

В своей методике мы взяли за основу технологии 4К на уроках математики, которые описаны в учебном пособии профессора педагогических наук М.А. Пинской и А.М. Михайловой [3].

При оценке результатов используется включенное наблюдение в процессе занятия. Выстроив оценивание на основе самооценки и взаимооценки, учитель снижает напряжение и страх перед отметкой, и дети спокойно идут на риск, берясь за сложное задание и пробуя найти решение в ситуации, когда привычный алгоритм не применим [2]. На диаграммах проиллюстрированы результаты двукратной диагностической контрольной работы по математике (рис.1-2)



Рисунок 1. Результаты первой диагностической работы по математике



Рисунок 2. Результаты второй диагностической работы по математике

После апробации разных образовательных организаций личностно-развивающей среды на уроке математики, мы можем конкретизировать степень развития компетенций 4К у младших школьников после применения предлагаемой методики. Критичность мышления - умение решать проблему, оценивать различные варианты решения выполненных заданий. Креативность - способность к новым открытиям, способов действий и поиск ответов на поставленные вопросы. Коммуникативность - умение общаться в группе одноклассников и со взрослым на уроке. Кооперация - умение работать в группе, совместное достижение общей цели.

Мы пришли к выводу, что технология 4К актуальна и полезна на уроке математики, её применение, методы и приемы позволяют оживить урок, сделать его увлекательным и эмоциональным.

Список литературы:

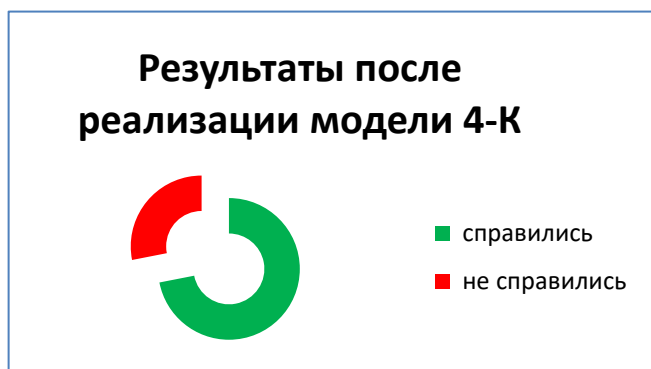
1. Дискуссионная площадка: Вызовы российского образования практическое пособие. – Казань: Управление образования ИКМО г. Казани, 2021г. – 113 с.
2. Компетенции «4К»: формирование и оценка на уроке: Практические рекомендации/ авт.-сост. М. А. Пинская, А. М. Михайлова. — М.: Корпорация «Российский учебник», 2019. — 76 с.
3. Компетенции "4К": средовые решения для школы. Практические рекомендации»: учебно-методическое пособие /сост. М.А. Пинская, А.М. Михайлова. - М.: Корпорация «Российский учебник», 2020. - 95с.
4. Формирование современной образовательной среды / Е. М. Барсукова, А. К. Белолуцкая и др. – М.: МГПУ. – 2019.
5. Развитие критического мышления на уроке: пособие для учителя общеобразовательных школ.- М.: Просвещение, 2011. – 223 с.

ИСПОЛЬЗОВАНИЕ СКАЗОК НА УРОКАХ МАТЕМАТИКИ В 1 КЛАССЕ

*Ляликова Алина Евгеньевна
Адыгейский государственный университет, г. Майкоп
Научный руководитель: Евтыхова Н.М., к.п.н., доцент
Адыгейский государственный университет, г. Майкоп*

Поступление в школу и переход к школьному обучению коренным образом изменяет весь образ жизни ребенка. В этот период в его жизнь входит учение, деятельность обязательная, ответственная, требующая систематического организованного труда; кроме того, эта деятельность ставит перед ребенком задачу последовательного, преднамеренного усвоения знаний, обобщенных и систематизированных в основах наук, что предполагает совершенно иную, чем в дошкольном детстве, структуру его познавательной деятельности.

Соответственно изменившемуся положению ребенка и появлению у него новой ведущей деятельности - учения - перестраивается весь повседневный ход его жизни. А для более быстрого и безболезненного вхождения в школьную жизнь учителю необходимо создать благоприятную атмосферу, соответствующие условия адаптации ребенка к обучению в школе. Один из сложных предметов для изучения является математика, поэтому важным аспектом учебной деятельности выбор методов обучения способствующих эффективному усвоению математических знаний в соответствии с возрастными особенностями развития первоклассников. Нам представляется, что одним из таких способов является применение сказок в разных аспектах на уроках математики.

Проблемы использования литературно-дидактических произведений (дидактические стихи, сказки, баллады, сценарии и т.п.) в процессе обучения математике обсуждались в работах Л. Н. Демидовой, Е. В. Дозморовой, Н. К. Шабалиной и др. Известно, что сочинение сказок для развития творчества учащихся практиковали В. А. Сухомлинский, Л. Н. Толстой, С. Френе и др. В последние годы появились публикации о применении дидактических сказок в учебном процессе (М. В. Дьячкова — русский язык, Ю. М. Казанцев - химия, Е. В. Кулицкая - биология и др.). Дидактические сказки по математике можно найти на Интернет-сайтах. Сегодня издаются книги о способах сочинения сказок (Л. Е. Тумина) и книги со сказками по математике (А. Лопатина, Л. Б. Мананникова и др.). Сказочные сюжеты успешно используют авторы учебников математики серии «Математика. Психология. Интеллект» (Научный руководитель: Э. Г. Гельфман) для интеллектуального воспитания учащихся. Тем не менее специальных глубоких исследований в данном направлении еще недостаточно, что позволяет говорить об актуальности выбранной нами темы.

Цель исследования: выявить эффективные приемы использования сказок на уроках математики в первом классе.

Объект исследования: процесс обучения математике первоклассников.

Предмет исследования: методы и приемы применения сказок при обучении математике первоклассников.

Для достижения поставленной цели требуется решение следующих задач исследования:

1. выявить в научно-методической и учебной литературе способы применения сказочного материала для решения дидактических задач;
2. выявить теоретико-методические основы обучения математике в первом классе;
3. разработать методические предложения по применению сказок на уроках математики;
4. экспериментально проверить эффективность разработанных предложений

В ходе исследования предлагается использование следующих методов исследования: анализ научно-методической, психолого-педагогической и учебной литературы, наблюдение за учебной деятельностью первоклассников, обобщение передового педагогического опыта практикующих учителей; эксперимент; методы математической обработки результатов эксперимента.

Если спросить у детей, любят ли они сказки, несомненно, все ответят «да». Сказка всегда вызывает у детей радость, внимание, интерес. Сказка входит в мир ребенка с самых ранних лет как реальность. Он верит в чудеса, в волшебство. Сказка интересна детям, ведь она привлекает их своими фантастическими образами, выразительностью языка, динамичностью событий. Ученики с большим удовольствием слушают их, читают, смотрят сказочные мультфильмы и кинофильмы. Они привлекают их своей высокой нравственностью, оптимизмом, чувством справедливости, неограниченностью возможностей героев.

Для развития творческих способностей в математике, как считал академик Колмогоров, «необходимо выйти за пределы самой математики и развивать у ребенка общекультурные интересы, в частности, интерес к искусству». Математическое развитие человека невозможно без повышения уровня его общей культуры. Однако, в современных учебниках по математике используется принцип научности, который предполагает, что содержание учебного материала

должно соответствовать уровню развития современной науки и техники. Поэтому в учебниках по математике преобладают реальные примеры и задачи, связанные с жизнью и практикой. Сказочные персонажи и сюжеты, хотя и могут использоваться в качестве иллюстраций, не являются основой для обучения математике. Кроме того, считается, что использование сказок может привести к неправильному пониманию математических понятий и принципов, так как сказки часто содержат элементы фантастики и не соответствуют реальности.

К сожалению, сейчас немногие педагоги понимают значимость данного средства и не используют сказочный жанр в обучении математике детей младшего школьного возраста. Однако, на наш взгляд, усвоение элементарных математических представлений должно происходить непринужденно для детей, поэтому математику лучше преподносить на знакомом им материале, например, с помощью сказочного сюжета, так как это облегчит процесс обучения, заинтересует учащихся. На основе изученной литературы мы хотели бы выделить следующие способы применения сказок на уроках математики в первом классе:

- составление сценария урока на основе использования сказок (математических, могут быть использованы уже известные сказки)
- включение в сюжет сказки математических задач в разных формах (загадки, ребусы, занимательные задачи и пр.)
- использование проблемной ситуации, при которой сказка выстраивается на основе конкретной проблемы
- придумывание и написание математических сказок; создание сказок в виде метафоры.

Приведем пример авторского сценария математической игры в 1 классе по мотивам русской народной сказки «Теремок»:

На уроке литературного чтения мы с вами прочитали русскую народную сказку «Теремок». Поэтому сегодня вместе с героями этой сказки мы окунемся в волшебный мир математики и поможем зверькам попасть в домик. В канву сказки мы предлагаем включать математические задачи. Например, для мышки-норушки: сколько ступенек в теремке? Математические цепочки от мышки норушки для лягушки-квакушки (рис1.) задачи от курочки рябы для зайчика - Побегайчика.

1) На груше росло 5 груш, а на иве — на 2 меньше.

Сколько груш росло на иве? (На иве не растут груши)

2) На дереве сидело 2 сороки, 3 воробья и 2 белки. Вдруг два воробья вспорхнули и улетели. Сколько птиц осталось на дереве? (3 птицы)

3) Курица на двух ногах весит 2 кг. Сколько весит курица на одной ноге? (2 кг)

4) Сколько ушей у трёх мышей?

5) У бабушки Даши внучка Маша, кот Пушок и собака Дружок. Сколько внуков у бабушки? (1 внучка Маша)

6) Брат старше сестры на 1 год. На сколько лет он будет старше сестры через 5 лет? (Ответ: На 1 год)

ЗМЕЙКИ

Выполни действия. Запиши ответы в пустых треугольниках.

Рис.1

Задачи для лисички-сестрички.

Задание можно выполнять по группам. Детям раздаётся квадрат, разрезанный на 7 частей, из которых они складывают фигуры. У какой команды будет больше идей, та и побеждает)

Задачи для волчка -серого бочка - это ребусы (рис.2)

Задача для медведя косолапого: «В теремке могут жить все звери, но их масса не должен быть больше 15 килограммов. Заяц весит 2 килограмма, лиса – 5 килограммов. А медведь на 10 килограммов больше, чем заяц и лиса вместе. Сколько весит медведь и сможет ли он жить в Теремке?».

Это вариант, использования на уроках математики произведения детской литературы, с помощью которого мы показываем детям, что математика – интересная, занимательная и полезная наука, а сказки помогают нам сделать процесс обучения более увлекательным и интересным для первоклассников. Сказки помогают связать абстрактные понятия с конкретными ситуациями и персонажами, что делает материал более доступным, понятным и увлекательным.

Дидактические сказки по математике способствуют созданию психологически комфортного режима обучения предмету, повышению познавательной и творческой мотивации. Сочинение таких сказок, как наиболее целесообразная учебно-творческая деятельность для первоклассников, является средством развития творчества, овладения предметом и мотивации учения математике.



Рис.2.

МЕЖПРЕДМЕТНЫЕ СВЯЗИ НА УРОКАХ МАТЕМАТИКИ В 1 КЛАССЕ

*Мафагел Людмила Руслановна
Адыгейский государственный университет, г. Майкоп
Научный руководитель: Евтыхова Н.М., к.п.н., доцент
Адыгейский государственный университет, г. Майкоп*

Проблема реализация межпредметных связей в обучении обусловлено потребностями общества в усвоении учащимися единой системы знаний, объективно отражающих взаимосвязи предметов и явлений, умений их практического использования.

Межпредметные связи, являясь педагогической категорией, представляют собой комплексную проблему, решение которой требует многоаспектного подхода. Вытекая из общих целей и задач образования, межпредметные связи органически связаны с предметной структурой его содержания, находя отражение в методах, приемах, формах и средствах обучения. Вместе с тем нельзя себе представить эту проблему в полном объеме без характеристики путей и средств их реализации в практике обучения.

В педагогических и методических исследованиях (Н.С. Антонов, П.Р. Атутов, С. Я. Батышев, Н.Ф.Борисенко, А.И. Гурьев, И.Д.Зверев, А.В.Усова, В.Н.Максимова, З.А.Магомеддибирова, А.Н. Пышкало, М.Н.Скаткин, В.Н.Федорова, П.М.Эрдниев и др.) раскрывается содержание межпредметных связей, структурное соотношение компонентов, их функции, способы реализации в учебно-познавательном процессе. Их результаты показывают, что обучение с учетом межпредметных связей обеспечивает целостность усвоения знаний, их полноту, обобщенность и действенность.

В то же время количество методических исследований, посвященных раскрытию путей и средств реализации межпредметных связей при изучении отдельных предметов крайне ограничено.

Как известно, учащимся младшего школьного возраста присуще целостное восприятие окружающего мира, произвольность поведения при выполнении общих видов учебно-познавательной деятельности, поэтому особую актуальность приобретает проблема реализации межпредметных связей при изучении различных учебных предметов в начальных классах.

Значительными возможностями для реализации межпредметных связей располагает математика, что связано со спецификой предмета и ее ролью в различных областях человеческой деятельности.

Исследования (С.А. Волкова, С.И. Волкова, А. Аманов, Л.М. Долгополова, И. Барбул, О.И. Галкина, В. Тадиян и др.), посвященные осуществлению межпредметных связей математики, трудового обучения, изобразительного искусства и других учебных предметов в начальных классах и эту проблему связывают с разработкой отдельных ее аспектов: согласование программ, учебных предметов, изучаемых в начальной школе; составление и решение задач межпредметного содержания; развитие чертежно-измерительных умений и др. В нашем исследовании нас интересуют проблемы осуществления межпредметных связей между такими предметами как математика и физкультура, и математика в первом классе.

О важности гармоничного развития физической и умственной природы людей, известные умы человечества рассуждали давно. Так, философ и педагог Ж.Ж. Руссо писал: «Ходьба оживляет и воодушевляет мои мысли. Оставаясь в покое, я почти не могу думать, необходимо, чтобы мое тело находилось в движении, тогда ум тоже начинает двигаться». Известный писатель Н.Г. Чернышевский отмечал: «каждый труд есть труд умственно-физический: если говорится о различии труда умственного и физического, этим различием указывается только на то, что в одном главная роль принадлежит мозгу, в другом — мускулам: но это преобладание одного элемента не есть исключение другого: деятельность мозга всегда требует некоторого содействия мускулов, а деятельность мускулов всегда производится под управлением деятельности мозга». Для детей младшего школьного возраста, особенно первоклассников естественной является потребность в высокой двигательной активности. Под двигательной активностью понимают суммарное количество двигательных действий, выполняемых человеком в процессе повседневной жизни. И.Г. Андреева отмечает: «Умственное развитие ребенка нельзя рассматривать в отрыве от его психического развития и физического состояния в целом, от богатства интересов ребенка, его чувств и всех других черт, образующих его духовный облик» [1].

В. П. Лукьянченко утверждает, что занятия физической культурой значительно улучшают оценки по всем предметам. Так же, исследования показали, что занятия спортом довольно сильно влияют на развитие математических способностей, по подсчетам оценки стали лучше почти на 50%.

Несмотря на многочисленные публикации, специальных исследований по осуществлению межпредметных связей между уроками математики и физкультуры недостаточно, что позволяет говорить нам об актуальности выбранной нами темы.

Объект исследования - процесс обучения математике первоклассников.

Предмет исследования - межпредметные связи между уроками математики и физкультуры в 1 классе.

Цель исследования - выявление эффективных приемов и методов реализации межпредметных связей между уроками математики и физкультуры в 1 классе

В основу нашего исследования положено определение, которое дано Г.Ф. Федорцом: «Межпредметные связи есть педагогическая категория для обозначения синтезирующих, интегративных отношений между объектами, явлениями и процессам и реальной действительности, нашедших свое отражение в содержании, формах и методах учебно-воспитательного процесса и выполняющих образовательную, развивающую и воспитательную функции в их органическом единстве».

Для достижения поставленной цели нами были разработаны методические предложения, с помощью которых можно реализовать межпредметные связи между уроками

математики и физкультуры. Предлагаемый комплекс состоит из двух блоков: дидактический и методический. Первый из них содержит дидактический комплекс интегрированных задач, второй - методы и приемы внедрения этих задач в учебную деятельность первоклассников.

Комплекс задач разделен на две части: серии математических задач, которые можно использовать на уроке физкультуры и серии задач, содержание которых отражает физкультурные данные. Например. На уроках физкультуры, предлагается известная игра: посередине комнаты стоит стулья по кругу. Их на 1 меньше, чем участвующих в игре. Игроки бегают вокруг стульев пока звучит музыка, потом она резко прекращается и дети должны сесть на стулья. Кому не достался стул, то выбывает из игры. Эту игру можно сопровождать записью числовых выражений, например, было 10 детей, сколько осталось после первого круга? а сколько останется после третьего круга. Сколько останется детей, если убрать не один стул в очередном круге, а 2? На уроках математики, как, на любых уроках, необходимо проводить физминутки. Физминутки, сопровождаются математическими стихами:

«Видишь, бабочка летает, *машем руками-крылышками* (взмахнуть руками столько раз, сколько получится если $k 4+3$). На лугу цветы считает. *Считаем пальчиком* (на доске вывешено 8 цветков). Раз, два, три, четыре, пять. *Хлопки в ладоши* (хлопаем в ладоши столько раз сколько будет если из 9-4). Ох, считать, не сосчитать! *Прыжки на месте* (прыгнуть на левой ножке 4 раза и столько же на правой). За день, за два и за месяц... *Шагаем на месте* (при этом считаем в обратном порядке от 10 до 1). Шесть, семь, восемь, девять, десять. *Хлопки в ладоши* (хлопаем в ладоши на 3 больше, чем 2 раз). Даже мудрая пчела, *машем руками-крылышками*. Сосчитать бы не смогла!»

При работе над системой задач мы предлагаем использовать как традиционные, так и нетрадиционные методы, например, один из приемов ТРИЗ технологии - «да-нет». Детям на уроке физкультуры предлагается задание. Учитель говорит: «В нашем спортзале спрятались геометрические фигуры, и вы можете их обнаружить».

ученик	учитель	
это круг		нет
это треугольник		нет
это четырехугольник	да	
это квадрат		нет
это прямоугольник	да	

В зале есть прямоугольник, беговая дорожка. Нужно проверить действительно это прямоугольники.

учитель	ученик	
его можно катать		нет
у не 5 углов		нет
у него 4 стороны	да	
у него есть прямые углы	да	
у него есть пары равных сторон	да	

Учитель просит детей подойти к тем предметам, которые имеют форму прямоугольника: крышка лавочки, щиты на лестнице, гимнастические коврики; или форму круга.

Для подтверждения эффективности разработанных методических предложений нами был осуществлен педагогический эксперимент. Состоящий из 3 этапов: констатирующий, формирующий, контрольный. На первом -констатирующем этапе, в сентябре месяце, мы провели диагностику готовности первоклассников к обучению в школе на основе

исследований Г.С.Ковалевой и др. Для оценки развития познавательной сферы первоклассников использовались известные диагностические методики: «Рисунок человека», «Графический диктант», «Образец и правило». Результаты представим на диаграмме 1.

Результаты представим на диаграмме 1.



Диаграмма 1. Результаты диагностики

На этом же этапе мы выявляли уровень владения математическими знаниями первоклассниками.

По результатам тестирования мы вычислили уровень успешности по формуле: $УУ = \frac{n \cdot 100\%}{n_{max}}$, где n - количество набранных ребенком баллов, n_{max} - максимальное число возможных баллов. Результаты представим на диаграмме 2:

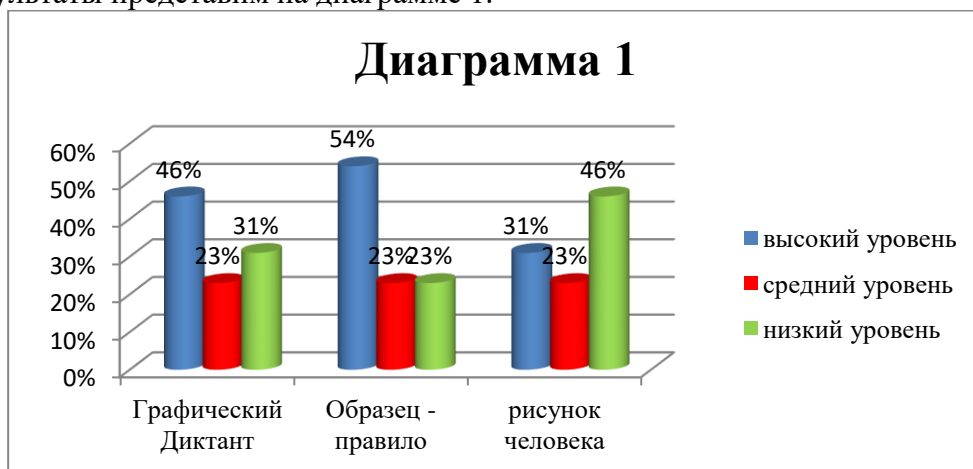

Диаграмма 2. Уровни успешности владения математическими знаниями первоклассниками

В настоящее время продолжается формирующий этап эксперимента. Проведение контрольного этапа предполагается в мае месяце. Но уже предварительные данные и результаты наблюдения за учебной деятельностью детей показывают положительную динамику в уровне математических знаний первоклассников

Список литературы:

1. Андреева И.Г. Сохранение и укрепление здоровья школьников - актуальное направление развития содержания образования на этапе инновационного становления России / И.Г.Андреева // Стандарты и мониторинг. - 2011. - №3. - С.15-19
2. Лукьяненко В. П.Физическая культура: основы знаний: Учебное пособие. - Ставрополь: Изд-во СГУ. - 2001. - 224 с.

ИСПОЛЬЗОВАНИЕ НАГЛЯДНЫХ СРЕДСТВ ОБУЧЕНИЯ ПРИ ФОРМИРОВАНИИ ВРЕМЕННЫХ ПРЕДСТАВЛЕНИЙ У МЛАДШИХ ШКОЛЬНИКОВ

*Пашкова Алина Дмитриевна
Адыгейский государственный университет, г. Майкоп
Научный руководитель: Буркова Л.Л., к.п.н., доцент
Адыгейский государственный университет, г. Майкоп*

Актуальность. С проблемой времени человек сталкивается ежедневно, ежеминутно. Вся жизнь человека тесно связана со временем, с умением измерять, распределять и ценить время. Время является регулятором всей деятельности человека. Ни одна деятельность не проходит без восприятия времени. Восприятие времени – это отражение деятельности и последовательности явлений и событий. Наше восприятие времени несовершенно: нам кажется, что время течет то быстрее, то медленнее в зависимости от того, чем заполнен тот или иной промежуток времени. Развитие временных представлений у учащихся младшей школы имеет огромное жизненно-практическое, обучающее и воспитательное значение. Школьников нужно не только познакомить с единицами измерения времени, но и научить пользоваться ими не только на уроках, но и в повседневной жизни, так как без умения определять время, число, месяц, год и т.п. в современном обществе полноценно жить невозможно. Следует отметить, что время – одна из трудных для изучения величин. Восприятие промежутков времени затрудняется тем, что время необратимо. Кроме того, мы не можем непосредственно сравнить продолжительность событий, протекающих неодновременно, как в случае сравнения длин или масс. Однако, если при формировании временных представлений уделить должное внимание средствам наглядности и практической деятельности учащихся с ними, то трудности при изучении мер времени могут быть успешно преодолены.

Обзор исследований и литературы. Проблема изучения категории «время» занимает одно из ведущих мест по числу посвященных ей исследований мировоззренческого и философского аспектов. Не менее популярна эта проблематика и в публикациях психолого-педагогической направленности. Представления ребенка о времени исследовались в работах как зарубежных, так и отечественных философов, психологов и педагогов (Л.С. Выготский, А.А. Катаева, С.Д. Луцковская, Т.Д. Рихтерман и др.). Основы методики формирования временных представлений у учащихся начальных классов разрабатывались М.И. Моро, А.А. Столяром, Н.Б. Истоминой, М.А. Бантовой, А.В. Белошистой.

Без хорошо продуманных вопросов по оснащению учебного процесса трудно организовать усвоение программного материала. Особое место наглядным методам обучения отводится при формировании временных представлений. Проблемой использования средств наглядности в начальной школе занимались ученые: А.М. Пышкало, М.Н. Скаткин, И.Н. Никитин, Н.Ф. Суворова.

Цель исследования: выявить эффективность использования наглядных средств обучения при формировании временных понятий у младших школьников на примере третьего класса.

Цель исследования потребовала выполнение следующих задач:

- 1) выявить различные трактовки сущности понятия «время» в научной литературе;
- 2) выделить типологии наглядности и наглядных средств обучения для изучения математики в начальной школе;
- 3) систематизировать средства наглядности для формирования временных представлений у младших школьников на примере третьего класса.

В основу исследования положена **гипотеза** о том, что эффективность усвоения третьеклассниками временных понятий повысится при условии, если при их изучении шире использовать разнообразные наглядные средства обучения.

Методы исследования: теоретические (анализ научной литературы по проблеме исследования), эмпирические (изучение и обобщение передового педагогического опыта, педагогический эксперимент, наблюдение, тестирование).

Научные результаты, выводы.

В теоретической части нашего исследования мы раскрыли сущность понятия «время», рассмотрели различные его трактовки (время как скалярная величина; время как философская категория; понятие биологического времени и его свойства); выделили типологии наглядности и наглядных средств обучения для изучения математики в начальной школе (предметы окружающей обстановки, демонстрационные изобразительные пособия, таблицы, счётные приборы, измерительные приборы, иллюстрации, дидактический материал); систематизировали средства наглядности для формирования временных представлений у младших школьников на примере третьего класса.

Между жизнью человека и его способностью ценить собственное время, управлять им и распределять правильным образом, можно проследить тесную связь. Возникают определенные трудности при восприятии временных промежутков, поскольку течение времени не зависит от человека. Его нельзя повернуть вспять, поставить на паузу или остановить. По этой же причине очень сложно провести сравнение событий с учетом их продолжительности. Говорить о совершенстве восприятия времени неправильно, поскольку мы думаем, что скорость течения времени меняется в зависимости от заполнения временного промежутка чем-либо.

Вышеперечисленные факты свидетельствуют о сложностях при изучении вопросов, имеющих отношение ко времени. Что касается понимания этого вопроса детьми, то у них этот процесс сопряжен с дополнительными сложностями, а темпы развития представления о времени не отличаются высокой скоростью. Дети познают аспекты рассматриваемого вопроса в ходе наблюдений и приобретения жизненного опыта, а также благодаря изучению определённых дисциплин.

Для проверки гипотезы мы провели педагогический эксперимент в период педагогической практики. Эмпирической базой для экспериментальной части нашего исследования стала МБОУ "СШ №3" г. Майкопа. Выборку составили ученики третьего класса. Общий объем выборки – 30 человек. Педагогический эксперимент состоял из 3-х этапов: констатирующий, формирующий, контрольный.

На констатирующем этапе в экспериментальном классе мы провели тестирование «На определение знаний о временных представлениях». В данный тест были включены задачи на определение временных промежутков; задачи на преобразование именованных чисел, выраженных в единицах измерения времени; упражнения по работе с электронными и стрелочными часами. Результаты теста показали, что большинство учащихся третьего класса имеют недостаточные знания о временных представлениях, не умеют определять время по стрелочным часам.

На формирующем этапе мы выделили средства наглядности для изучения временных представлений в начальных классах (в 1 - 4 классах) и систематизировали их по темам. Это мы представили ниже в таблице:

Таблица 1. Средства наглядности для изучения временных представлений в начальных классах (в 1 - 4 классах)

Класс	Изучаемые понятия	Средства наглядности
1 класс	Части суток. Режим дня.	Календарь природы. Лента суток.

2 класс	Час, минута. Соотношение между ними.	Модель циферблата. Различные виды часов (механические, электронные, песочные, наручные, настенные). Хронометр, таймер, метроном. Презентация «История часов».
	Времена года (сезонные явления).	Модель смены времён года.
	Квартал.	Квартальный календарь
3 класс	Год, месяц, сутки	Календари: отрывной, перекидной/ настольный («домик»), настенный перекидной. Табель-календарь (демонстрационный, индивидуальный/карманный). Таблица-диаграмма «Год, месяц». "Вечный" табель-календарь. Презентация «История календарей»
4 класс	Век	«Лента времени»
	Секунда	Метроном, секундомер, таймер

На формирующем этапе для изучения понятия «Время» на каждом уроке математики мы стали использовать наглядные пособия для более эффективного формирования у младших школьников представлений о временных промежутках, единиц измерения времени и их соотношений.

Спустя месяц использования наглядных пособий мы провели повторное (контрольное) тестирование «На определение знаний о временных представлениях», где были представлены задания такого же типа, как на начальном этапе.

Результаты двукратного тестирования на начальном и контрольном этапе показали, что оценки большинства учащихся улучшились, что свидетельствует о повышении эффективности усвоения учащимися временных представлений (Рис. 1-2).



Рисунок 1. Оценки на 1 этапе



Рисунок 2. Оценки на 2 этапе

Выводы:

1) Большинство людей в мире имеют визуальный тип восприятия, особенно дети. Поэтому необходимо использовать наглядные пособия для лучшего формирования временных представлений у младших школьников. Их можно использовать на каждом уроке математики, а также для выполнения домашнего задания.

2) Педагогический эксперимент подтвердил эффективность предлагаемого методического подхода по использованию средств наглядности при формировании временных представлений у младших школьников. Таким образом, цель исследования достигнута, гипотеза нашла свое подтверждение.

Список литературы:

1. Буркова Л.Л., Будагян С.С. Методические рекомендации по использованию наглядных изучений при изучении мер времени. – Белореченск. – 2006. – 46 с.
2. Элементы теории скалярных величин / Сост.Н.М.Евтыхова – Майкоп, - 2004. – 73 с.
3. Развитие временных представлений у младших школьников. Методическое пособие. / Рыжикова Д.С. – 2015. – 64 с.

ТИПОЛОГИЯ ЗАДАЧ НА ДВИЖЕНИЕ В НАЧАЛЬНОМ КУРСЕ МАТЕМАТИКИ

Протченко Елена Владимировна
Адыгейский государственный университет, г. Майкоп
Научный руководитель: Буркова Л.Л., к.п.н., доцент
Адыгейский государственный университет, г. Майкоп

Актуальность. Важным направлением работы учителя начальных классов является формирование у детей предусмотренных обязательным государственным стандартом навыков решения текстовых задач [3]. Это направление занимает центральное место в курсе математики начальных классов, имеет большое образовательное, воспитательное и практическое значение. Особое место в системе математического и общего образования занимают задачи «на равномерные процессы», которые формируют у младших школьников понятие прямой и обратно-пропорциональной зависимости между величинами. Задачи на движение, рассматриваемые в начальных классах, включают в себя описание процесса движения одного или двух тел. В методической литературе задачи, связанные с движением тел, выделяют в особый тип, так как они имеют свою особенность. Они построены на основе функциональной зависимости между величинами: скорость, время, расстояние.

В настоящее время согласно Примерной основной образовательной программе общего образования необходимо развивать самостоятельность учащихся при решении текстовых задач на движение, которые занимают особое место при обучении математике. Задачи на движение способствуют формированию понятийного аппарата у младших школьников. Они имеют жизненно-практическую направленность, содержат познавательный и воспитательный потенциал. Направление исследования актуально, так как обучение младших школьников решению задач занимает существенное место в процессе математического и общего развития.

Обзор исследований и литературы. Задачи на движение - это математические задачи, которые связаны с описанием и анализом движения тел в пространстве и времени. В таких задачах обычно известны начальные условия движения (например, начальное положение, начальная скорость) и требуется найти законы изменения положения, скорости или ускорения тела в зависимости от времени.

Математические задачи на движение возникли в древние времена, когда люди начали изучать и понимать законы движения тел. Греческие мыслители Аристотель, Архимед и другие занимались изучением физических явлений, включая движение тел. Они создавали простые модели и законы, чтобы объяснить и предсказать движение объектов. Однако формальное математическое описание задач на движение началось развиваться в более поздние времена, в эпоху Нового времени. Именно в это время учёные, такие как Галилео Галилей, Исаак Ньютон, Леонард Эйлер и другие, начали разрабатывать математические методы для описания движения тел.

Проблеме совершенствования методики решения задач на современном этапе посвящены исследования и труды многих педагогов, дидактов, методистов, психологов: М.А. Бантовой, А.В. Белошистой, Н.Б. Истоминой, Л.Н. Скаткина, В.В. Статкевича, Л.П. Стойловой, П.М. Эрдниева, М.И. Моро, А.М. Пышкало, Г.Т. Зайцева, А.С. Пчелко, Л.М. Фридмана и др. По данным В.В. Статкевича, в зависимости от трудности способов решения в начальных классах можно выделить следующие типы задач:

- задачи на нахождение 4-го пропорционального (тройное правило);
- задачи на пропорциональное деление;
- задачи на нахождение неизвестного по двум разностям;
- задачи на движение;
- задачи на нахождение числа по одной его доли [2].

Как видим, в первую пятёрку трудных типов задач входят и задачи на движение. Это определяется трудностью восприятия учащегося начальных классов задач данного типа. Задачи на движение, рассматриваемые в начальных классах, включают в себя описание процесса движения одного или двух тел. В методической литературе задачи, связанные с движением тел, выделяют в особый тип, так как они имеют свою особенность. В начальном курсе рассматриваются различные виды задач на движение: простые и составные, на встречное движение и в противоположных направлениях, на движение в одном направлении («вдогонку», «на отставание») и движение на реке.

Цель исследования: выявить, какой вид задач вызывает у младших школьников наибольшие затруднения и разработать методические материалы по теме исследования.

Методы исследования:

- теоретические: анализ научно-методической литературы по проблеме исследования, сравнение, обобщение;
- эмпирические: тестирование, наблюдение, изучение и обобщение передового педагогического опыта, педагогический эксперимент.

Научные результаты, выводы. Среди различных типов задач именно задачи на движение отличаются по сюжету.

Задачи на движение можно разделить на виды по разным основаниям:

1. Зависит от того, во сколько действий задача, она может быть простой и составной.

Простая задача: *«Путешественник прошел в первый день 7 км, а во второй день 11 км. Какое расстояние турист прошел за два дня?»* Составная задача: *«Путешественник в первый день прошел 7 км, а во второй на 11 км больше, чем в первый день. Какое расстояние путешественник прошел за два дня?»*

2. Зависит от того, сколько тел движутся, задачи могут быть на движение одного тела или на движение двух тел. Так, в предыдущем пункте приведены примеры задач на движение одного тела. Пример задачи на движение двух тел: *«Из поселка и города навстречу друг другу выехали два велосипедиста. Первый велосипедист проехал до встречи 18 км, а второй - на 9 км больше, чем первый велосипедист. Найдите расстояние от поселка до города».*

3. Задачи могут быть только с одной величиной – расстоянием или временем, могут включать три величины - скорость, время, расстояние.

4. Задачи на движение двух тел делят по направлению движения объектов: в противоположных направлениях, на встречное движение двух тел, на движение двух тел в одном направлении (вдогонку, с отставанием).

5. Различаются задачи по движению на суше и на воде (стоячей или с течением).

Стоит отметить, что важным результатом ознакомления учащихся 4 класса с задачами на движение является усвоение простейших формул, связывающих такие величины, как скорость, время и расстояние (v, t, S) (рис. 1).



Рисунок 1 Формулы взаимосвязи пропорциональных величин скорость– время – расстояние

Знание типологии задач на движение и особенностей способствует проведению осознанного анализа сюжета задачи и поиска решения. Отработке этих навыков способствуют упражнения на составление задач.

В нашей работе мы использовали следующие приемы составления задач на движение.

1. Задача на движение создается в результате конструирования реально предполагаемого процесса, с целью решения проблемы бытового, практического или социального характера.

2. Эмпирический путь возникновения задачи – это возникновение на основе наблюдений, анализа, сравнения, вычислений, графических построений и т.п.

3. Между понятиями, и свойствами задач на движение существуют взаимосвязи. Они используются для составления задач. Можно составить задачу аналогичную по сюжету, или используемым в ней приемам решения. Можно составить задачу, обратную данной, и, как правило, не одну.

В рамках исследования мы провели тестирование, в котором приняли участие 30 учащихся 4 класса начальной школы г. Майкопа.

Суть тестирования: выяснить, какие типы задач на движение вызывают наибольшие затруднения у младших школьников. Результаты тестирования представлены в виде диаграммы (рис.2).



Рисунок 2. Результаты тестирования

Выводы. Мы установили, что сложнее всего младшим школьникам даются задачи на движение по воде. Этот вывод позволяет скорректировать дальнейшую работу – использовать

различные способы визуализации задачи, приёмы моделирования, систему творческих заданий, интерактивные формы работы.

Список литературы:

1. Буркова Л.Л., Белоусова М.Ю. Методические рекомендации по использованию приёмов технологии развития критического мышления при изучении задач на движение в начальной школе. – Майкоп: Изд-во Магарин О.Г., 2024. – 66 с.
2. Стойлова Л.П., Пышкало А.М. Основы начального курса математики - М.: Просвещение, 1988.- 320с.
3. Федеральный государственный образовательный стандарт основного общего образования. Приказ Мин. образования и науки РФ от 17.05.2012г. №413.
4. Фридман Л.М. Сюжетные задачи по математике. История, теория, методика. – М., 2002. – 208 с.

ПРИЕМЫ ТЕХНОЛОГИИ РАЗВИТИЯ КРИТИЧЕСКОГО МЫШЛЕНИЯ НА УРОКАХ МАТЕМАТИКИ В НАЧАЛЬНОЙ ШКОЛЕ

*Сиротенко Ксения Анатольевна
Адыгейский государственный университет, г. Майкоп
Научный руководитель: Буркова Л.Л., к.п.н., доцент
Адыгейский государственный университет, г. Майкоп*

Актуальность. Важной задачей учителя начальных классов является формирование у детей предусмотренных обязательным государственным стандартом навыков решения задач. Одним из существенных условий, обеспечивающих эффективность процесса обучения, является развитие у ребенка критического мышления и самостоятельности. Технология развития критического мышления позволяет сделать работу на уроке интереснее и полезнее. Учащимся даются не готовые выводы, которые нужно зазубрить, а прививается умение творчески работать с источниками информации для самостоятельного получения знаний. Технология фокусирует внимание учащихся на проблемах и нахождении способов их решения. Центром внимания является ученик, а не изучаемая тема и набор знаний по ней. В свете требований ФГОС НОО, когда перед учителями стоит задача научить каждого ребёнка самостоятельно учиться, вопрос о формировании активного отношения к процессу обучения через использование приёмов современных образовательных технологий приобретает особое значение. Отсюда вытекает актуальность данной темы.

Обзор исследований и литературы. Критическое мышление – один из ключевых навыков Soft Skills XXI века, позволяющий анализировать информацию, делать выводы и принимать решения на основе проведённого анализа, а также формировать собственное мнение и отстаивать свою позицию.

Хотя термин «критическое мышление» известен очень давно из работ таких известных психологов, как Жан Пиаже, Джер Брунер, Л. С. Выготский, в профессиональном языке педагогов-практиков в России его стали употреблять сравнительно недавно. Одной из современных образовательных технологий является технология развития критического мышления. Проблемой развития критического мышления занимались ученые: М. Гомарк, М. Скривен, Е.В. Муравьев, Т.П. Лакоценина, Д. Дьюи, О. С. Газман, Д. Халперн и другие.

Авторами программы технологии «Развитие критического мышления через чтение и письмо» (ТРКМЧП) являются американские психологи Чарльз Темпл, Джинни Стил, Курт Мередит [3]. Программа разработана в 80-е годы XX столетия. Между тем, более глубоко активные методы разработаны в нашем образовании, всемирно признанным Л.С. Выготским. Дальнейшее развитие эта программа получила в работах Л.В. Занкова, Д.Б. Эльконина, В.В. Давыдова, Н.А. Менчинской и др. В России программа ТРКМЧП стала известна с конца 90-х годов. Существует более 50 приёмов ТРКМ [2].

Целью исследования является разработка методики использования приемов технологии развития критического мышления при обучении младших школьников на уроках математики.

Методы исследования:

- теоретические: анализ научно-методической литературы по проблеме исследования, сравнение, обобщение;
- эмпирические: анкетирование, наблюдение, изучение и обобщение передового педагогического опыта, педагогический эксперимент.

Научные результаты, выводы.

Целью применения ТРКМ является развитие системного мышления, обучение детей систематизации учебного материала и своих оценочных суждений. В начальной школе учащиеся делают первые шаги к знакомству с приемами технологии развития критического мышления.

Восприятие информации происходит в три этапа, что соответствует таким стадиям урока:

- подготовительный – стадия вызова;
- восприятие нового – смысловая стадия (или стадия реализации смысла);
- присвоение информации – стадия рефлексии.

Проанализировав практику применения приемов технологии развития критического мышления (ТРКМ) при решении текстовых задач учителями начальных классов в нашем регионе, мы выделили наиболее популярные:

Прием “Ключевые слова”. Стадию вызова на уроке можно осуществить многими приемами, в том числе и хорошо известными, например, "ключевые слова", по которым можно придумать рассказ или расставить их в определенной последовательности, а затем, на стадии осмысления искать подтверждение своим предположениям, расширяя материал. Например, закрепление знаний по опорным словам при изучении величин (времени, массы, площади, длины).

Прием “Лови ошибку”. Учитель заранее подготавливает текст, содержащий ошибочную информацию, и предлагает учащимся выявить допущенные ошибки. Например: задачи с ошибками, с неверной информацией.

Важно, чтобы задание содержало в себе ошибки 2 уровней:

- явные, которые достаточно легко выявляются учащимися, исходя из их личного опыта и знаний;
- скрытые, которые можно установить, только изучив новый материал.

Учащиеся анализируют предложенный текст, пытаются выявить ошибки, аргументируют свои выводы. Затем изучают новый материал, после чего возвращаются к тексту и исправляют те ошибки, которые не удалось выявить в начале урока.

На стадии вызова наиболее часто используется приём *«Верные, неверные утверждения»*: учитель зачитывает верные и неверные утверждения, учащиеся выбирают «верные утверждения» из предложенных, обосновывая свой ответ. Используется на различных этапах урока. Например, при устном счете:

- Произведение 0 и 9 равно 9;
- Сумма 36 и 14 больше 40;
- Разность 80 и 15 меньше разности 80 и 25.

На стадии рефлексии после изучения нового материала учитель снова возвращает детей к вопросам. При введении понятия «Площадь прямоугольника» на стадии вызова повторяем свойства прямоугольника через игру "Да - нет".

- Через точку можно провести только одну прямую (нет).
- Прямоугольник - это замкнутая ломаная линия (да).
- Треугольник, у которого один угол острый, называется тупоугольным (нет).
- Площадь - это сумма длин сторон прямоугольника (нет)

Прием “Корзина идей”. Это прием организации индивидуальной и групповой работы на начальной стадии урока, когда идет актуализация знаний и опыта. Этот прием позволяет выяснить все, что знают учащиеся по обсуждаемой теме урока. На доске прикрепляется значок корзины, в которую условно собирается то, что ученики знают об изучаемой теме. По мере записи, появившиеся слова соединяются прямыми линиями с ключевым понятием. В итоге получается структура, которая графически отображает наши размышления, определяет информационное поле данной темы.

Кластер - способ графической организации материала, позволяющий сделать наглядными мыслительные процессы. Содействует систематизации и обобщению учебного материала. В работе с кластерами используется групповая форма работы.

Прием «Инсерт» используется на начальном и заключительном этапах урока. На этапе осмысления учитель предлагает учащимся прочитать текст. При работе с текстом использовать маркировочные значки: «V»- то, что знаю; «+» - новая информация; « - » - думал иначе; « ? » - есть вопросы.

Прием «Тонкие и толстые вопросы» можно использовать на любой стадии урока. Учащиеся учатся задавать вопросы таблице, а потом записывать вопросы по тексту.

Синквейн является одним из способов развития смыслового чтения. Используется на этапах актуализации, закрепления, обобщения

В рамках исследования с целью изучения педагогического опыта в плане применения ТРКМ на уроках математики в начальной школе, мы провели анкетирование, в котором приняли участие 25 учителей начальной школы г. Майкопа.

Ниже приводим содержание анкеты:

1. Какие приёмы ТРКМ вы чаще всего используете на уроках математики? (укажите 3 приёма в порядке значимости)
2. На каком этапе урока целесообразно использовать приёмы ТРКМ?

Результаты анкетирования представлены в гистограмме 1.

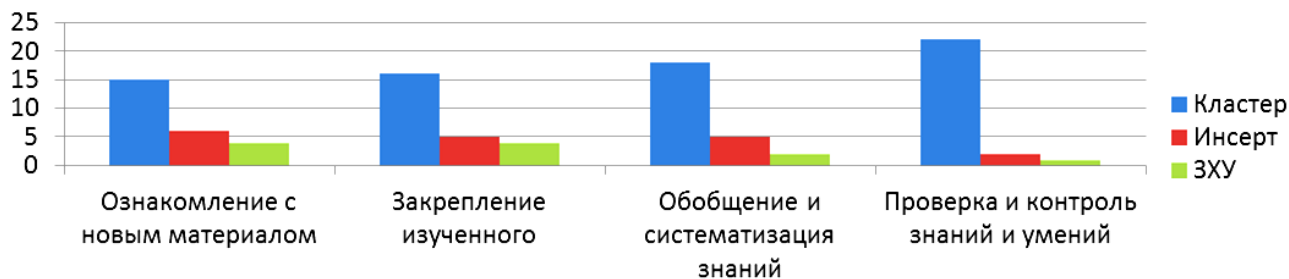

Гистограмма 1. Результаты анкетирования

Выводы:

- 1) Мы установили, что в работе педагоги чаще всего используют Кластер и Инсерт.
- 2) Тема исследования перспективна. Изученный опыт использования приёмов развития критического мышления позволяет скорректировать дальнейшую работу.
- 3) На уроках математики можно организовать целенаправленную систематическую работу по развитию приемов смыслового чтения, что будет способствовать реализации компетентностного подхода в обучении младших школьников.

Технология критического мышления: формирует у учащихся образовательные мотивации: повышение интереса к процессу обучения и активного восприятия учебного материала. Помогает учителю переключить ученика с внешней атрибутики на собственно учебную деятельность посредством вовлечения в процесс поиска знаний.

Список литературы:

1. Буркова Л. Л., Белоусова М. Ю. Методические рекомендации по использованию приемов технологии развития критического мышления при изучении задач на движение в начальной школе: Учебно-методическое пособие. – Майкоп: Магарин О. Г., 2024. – 60 с.
2. Буркова Л.Л., Баранова А. Д. Приемы технологии развития критического мышления при изучении арифметических действий в начальной школе [Электронный ресурс] // ДОСТИЖЕНИЯ ВУЗОВСКОЙ НАУКИ 2018: сборник статей IV Международного научно-исследовательского конкурса.– Пенза: МЦНС «Наука и Просвещение».—2018. – С.171-175. – Режим доступа: <http://naukaip.ru/wp-content/uploads/2018/09/K-113-Сборник.pdf>
3. Темпл Ч., Стил Дж. Л., Мередит К. С. Критическое мышление – углублённая методика. Пос. 4. – М.: Изд-во Ин-та «Открытое общество», 1998. – 156 с.

ЭМПИРИЧЕСКИЕ МЕТОДЫ ОБУЧЕНИЯ НА УРОКАХ МАТЕМАТИКИ В НАЧАЛЬНОЙ ШКОЛЕ

Умарова Фарзона Назар кизи

Денауский институт предпринимательства и педагогики, г. Денау (Узбекистан)

*Научный руководитель: Буркова Л.Л., к.п.н., доцент
Адыгейский государственный университет, г. Майкоп*

Актуальность. Очень часто на уроке математики приходится отвечать на вопросы обучающихся, зачем нужно изучать ту или иную тему и для чего вообще нужно учиться решать задачи? Несомненно, уже в 4-м классе ученикам необходимо показывать взаимосвязь изучаемых ими дисциплин, учить применять полученные знания не только на конкретном уроке, но и в нестандартной ситуации.

Работая в 3-4-х классах, мы пришли к выводу, что в силу психолого-возрастных и ряда других причин (например, увеличение числа предметов с переходом из класса в класс, а, следовательно, повышение нагрузки) у детей пропадает желание учиться, активно заниматься на уроках. Как следствие — снижение уровня знаний учащихся, отдаление от школы и т.д. Поэтому повышение интереса учащихся к предмету, мотивация учения - это немаловажная задача, стоящая перед учителем.

Многие учителя математики убедились на личном опыте, что заинтересовать учащихся своим предметом возможно, сочетая и комбинируя различные методы обучения.

Современный ученик заинтересован в наглядном познании мира. При изучении такой науки как математика, большую роль играет эксперимент, наблюдение. Ведь познание нового начинается с восприятия, опыта. В том числе и познание математики как учебного предмета.

В связи с этим внедрение эмпирических методов познания в процесс обучения математики позволяет учителю показать пути зарождения математических знаний, включить учащихся в активную эвристическую деятельность, обосновать необходимость изучения компонентов математического содержания. Всё это обуславливает актуальность темы моей работы.

Обзор исследований и литературы. Учебный процесс в школе представляет собой единство содержания, методов и организационных форм обучения. Вопрос, касающийся определения методов и их классификации, вызывал много споров. В научном плане усилилось внимание к проблеме упорядочения всех сложившихся методов. Первое, наиболее полное, описание системы методов, сложившихся в 60-е годы XX в., дал Е.Я. Голант. Позже по вопросам классификации методов в структуре общих работ по дидактике выступили М.А. Данилов, Б.П. Есипов, М.Н. Скаткин, И.Я. Лернер и др. Традиционная классификация (Е.И. Перовский, Е.Я. Голант, Д.О. Лордкипанидзе), при которой в качестве основного критерия рассматривается источник получения информации. Обстоятельный анализ классификации методов провёл Ю.К. Бабанский, предложивший также свою классификацию [1].

В настоящее время накоплен обширный научный фонд, раскрывающий многообразие методов обучения, среди которых эмпирические методы обучения занимают важное место наряду с другими методами обучения.

Многие преподаватели математики убедились на личном опыте, что заинтересовать учащихся своим предметом возможно, сочетая и комбинируя различные методы обучения. Наиболее наглядными, эффективными являются эмпирические методы обучения.

К ним относятся наблюдение, описание, измерение и эксперимент.

1. Наблюдение – целенаправленное восприятие явлений объективной действительности.

2. Измерение – сравнение объектов по каким-либо сходным свойствам или сторонам.

3. Практическая работа - направлена на выработку у обучающихся практических умений для решения творческих, проектных задач.

4. Опыт (эксперимент) – наблюдение в специально создаваемых и контролируемых условиях, он позволяет восстановить ход явления при повторении условий. Эксперимент может осуществляться на практических и лабораторных работах.

Цель исследования: изучить и обобщить методику использования эмпирических методов в обучении математике учащихся начальной школы.

Для её достижения необходимо решение следующих задач:

1. Охарактеризовать группу эмпирических методов обучения и раскрыть особенности методики их применения.

2. Изучить педагогический опыт учителей по применению эмпирических методов в обучении математике в начальной школе.

3. Выявить наиболее эффективные для младших школьников эмпирические методы.

Методы исследования: анализ научно-методической литературы по проблеме исследования, изучение и обобщение передового педагогического опыта, наблюдение, анкетирование, математическая обработка результатов исследования.

Научные результаты, выводы. На первом этапе работы над проблемой «Использование эмпирических методов в обучении математике» нами были изучены теория по данному вопросу, существующие классификации методов и проанализированы рабочие программы по математике начальных классов с целью определения тем, где использование данных методов наиболее эффективно. Следует отметить, что математика не является экспериментальной наукой, поэтому опытное подтверждение не может быть достаточно истинным. Но обучение должно вести не только к готовым знаниям, но и к методам познания, приводящим к этим знаниям. Поэтому нужно применять эмпирические методы, формирующие гипотезы, которые потом уже обосновываются или опровергаются другими методами.

На уроках математики в период педагогической практики мы использовали эти методы обучения на всех ступенях обучения и на разных этапах урока. Огромное значение имеет использование эмпирических методов обучения в математике для взаимосвязи ее с другими предметами. Мы это реализовывали в сочетании с эвристическими методами и приёмами, взяв за основу приёмы И.В. Груздова [2]. Наиболее приемлемыми для нас оказались: метод аналогий, приёмы символического видения, приёмы образного видения, приём агглютинации. Кратко охарактеризуем эти приёмы.

Приём символического видения заключается в нахождении или построении учеником связей между объектом и его символом. Учитель предлагает ученикам в процессе практической работы изобразить наблюдаемый объект символом в графической, знаковой, словесной или иной форме.

Приём образного видения используется замещение качеств одного объекта качествами другого с целью создания нового объекта, отыскания свойств объекта в иной среде; изменение элемента изучаемого объекта и описание свойств нового, измененного. Например: ученикам предлагается составить описание, что произойдет в мире или что изменится, если исчезнут все числа после числа 10; все объемные геометрические фигуры превратятся в плоские; углы

треугольника будут не острые или тупые, а закругленные. Или нарисовать словесную картину для ситуации: «Представьте, что колобок попал в реку, как он будет там себя вести?»

Приём агглютинации. Ученикам предлагается соединить несоединимые в реальности качества, свойства, части объектов и изобразить, например, весы для измерения времени, вершину пропасти, объем/площадь пустоты, кубический шар, музыкальное уравнение.

Интеграция уроков математики с естествознанием, историей, окружающим миром (географией), экономикой, музыкой и другими учебными предметами позволяют многогранно рассмотреть многие важные явления, связать уроки математики с жизнью, показать богатство и сложность окружающего мира, дать детям заряд любознательности, творческой энергии. У ребят появляется возможность создать не только собственную модель мира, но и выработать свой способ взаимодействия с ним. Педагог должен чётко представлять свои действия на каждом этапе от возникновения замысла до полного его осуществления. В связи с этим выделяют три основные задачи педагога:

- 1) включение учащихся в самостоятельную познавательную деятельность;
- 2) обеспечение эмоциональной поддержки, создание каждому ученику ситуации успеха на основе применения индивидуальных эталонов оценивания;
- 3) проведение экспертизы полученного результата как педагогом, так и учеником.

Работа по анализу и нахождению смежных тем продолжается. Полученный результат позволит повысить практическую направленность преподавания математики, будет способствовать осознанному восприятию обучающимся окружающего мира и повышению качества и уровня освоения ими учебных программ.

В рамках исследования мы провели анкетирование среди учителей школы №74 города Денау. В ходе анкетирования участвовали 15 учителей начального обучения.

Таблица 1. Результаты анкетирования среди учителей школы №74 города Денау

Вопросы	Ответы		Положительные	Отрицательные
	Да	Нет		
Имеете ли Вы представление об эмпирических методах?	Да, есть	Нет, первый раз слышу	13	2
Используете ли вы эмпирические методы на уроках математики?	Да	Нет, ещё не использовал	10	5
Возникают ли проблемы при использовании эмпирических методов?	Нет, не было	Да, были такие случаи	12	3
Повысилось ли качество знаний учащихся после использования практических методов на уроках математики?	Да	Нет	9	6
Считаете ли вы целесообразным применять следующие методы на уроках математики в начальной школе?				
Наблюдение	Да, полезно	Нет	14	1
Измерение	Да, полезно	Нет	15	-
Практическая работа	Да, полезно	Нет	9	6
Опыт (эксперимент)	Да, полезно	Нет	2	13

Выводы. Итак, на уроках математики в начальных классах целесообразно применять такие эмпирические методы, как наблюдение и измерение. Менее эффективны – практические работы. Опыт (эксперимент) на уроках математики в начальной школе используется очень редко.

Наблюдение, опыт и измерения должны быть направлены на создание в процессе обучения специальных ситуаций и предоставление учащимся возможности извлечь из них очевидные закономерности, геометрические факты, способствовать открытию новых истин. Поэтому эмпирические методы относятся и к эвристическим, т.е. методам, способствующим открытиям.

Для математики эти методы не являются характерными. Но их использование помогает избежать пассивной созерцательности и активизировать действия обучающихся.

Список литературы:

1. Бабанский Ю.К. Методы и средства обучения. - М.: Просвещение, 1988.
2. Груздов И.В. Творческое развитие младшего школьника: электронное учеб.-метод. пособие. – Тольятти : Изд-во ТГУ, 2019. – 129 с.
3. Кравченко Б.И. Сравнительный анализ традиционных и инновационных педагогических технологий в образовательном процессе. – Режим доступа: <https://kopilka.edu-eao.ru/sravnitelnyj-analiz-traditsionnyh-i-innovatsionnyh-pedagogicheskikh-tehnologij-v-obrazovatelnom-protsesse/>

ПРИЕМЫ МОДЕЛИРОВАНИЯ ПРИ РЕШЕНИИ ЗАДАЧ НА РАЗНОСТНЫЕ ОТНОШЕНИЯ

*Яшина Аделина Захаровна
Адыгейский государственный университет, г. Майкоп
Научный руководитель: Буркова Л.Л., к.п.н., доцент
Адыгейский государственный университет, г. Майкоп*

Актуальность. Проблема использования приёмов моделирования при решении задач на разностные отношения в начальной школе остаётся чрезвычайно актуальной и значимой. Изучение приёмов моделирования помогает детям развивать базовые математические навыки, такие как сравнение чисел, определение отношений "больше" и "меньше", что формирует основу для дальнейшего усвоения математики в школе. Понимание и применение разностных отношений играет важную роль в формировании навыков работы с арифметическими операциями, алгебраическими выражениями и логическими задачами. Навыки работы с разностными отношениями полезны в повседневной жизни для сравнения, анализа и принятия решений, что формирует у детей важные компетенции для успешного функционирования в обществе. А использование моделирования способствует формированию умений анализировать информацию, выявлять закономерности и делать выводы на основе рассуждений. Применение разнообразных методик и приёмов моделирования делает процесс обучения интересным, активизирует учеников, позволяет наглядно и понятно представить материал. Изучение приёмов моделирования при решении задач на разностные отношения в начальной школе не только способствует усвоению математического материала, но и развивает у детей умение думать логически, аналитически и креативно. Таким образом, эта тема остаётся важной для формирования базовых навыков и компетенций у младших школьников.

Обзор исследований и литературы. Различные аспекты моделирования рассматриваются в трудах ученых: Л. Выготского, А. Соколова, А. Давыдов, К. Канакин, И. Петерсон, Л.В. Талызиной и др. Они активно занимаются исследованиями и разработками в области образования и психологии, в частности, и в математике. Различные классификации учебных моделей предлагают Л.П. Стойлова, Л.М. Фридман, И.С. Якиманская и А.В. Белошистая. Типологию графических моделей через понятие «части» и «целого» раскрывают Д. Б. Эльконин, В.В. Давыдов, Л.Г. Петерсон.

Вопросы методики использования моделирования при работе над текстовыми задачами, в том числе и в контексте работы с задачами на разностные отношения, разрабатывались известными учёными А.А. Столяром, Н.Б. Истоминой, Д.Б. Элькониным, Л.М. Фридманом, И.В. Шадринной, С.И. Волковой.

Цель исследования состоит в систематизации и выявлении эффективности приёмов моделирования при решении задач на разностные отношения в начальной школе

Методы исследования: анализ научной литературы по проблеме исследования, наблюдение, беседы, тестирование, метод изучения и обобщения передового педагогического опыта, педагогический эксперимент.

Научные результаты, выводы.

Моделирование — это одно из средств познания действительности. Модель используется для изучения любых объектов (явлений, процессов), для решения различных задач и получения новой информации. В работе с детьми можно использовать замещение предметов: символы и знаки, плоскостные модели (планы, карты, чертежи, схемы, графики), объёмные модели, макеты.

В рамках нашего исследования мы провели педагогический эксперимент. Эмпирической базой исследования стала МБОУ «СОШ№ 4» г. Апшеронска. В качестве экспериментального класса выбрали 2А класс.

Во 2 классе рассматриваются все 6 видов задач, раскрывающих разностные и кратные отношения (в соответствии с классификацией М. А. Бантовой): задачи на увеличение (уменьшение) числа на несколько единиц, выраженных в прямой форме; задачи на разностное сравнение; задачи на увеличение (уменьшение) числа на несколько единиц, выраженных в косвенной форме [2].

В своей работе при моделировании задач на разностные отношения мы использовали типологию моделей Л.П. Стойловой [3]:



Рисунок.1. Типология моделей Л.П. Стойловой

При решении задач на разностные отношения можно применять различные приёмы моделирования, которые помогут учащимся лучше понять и анализировать информацию. Рассмотрим разные модели на примере одной задачи: «На аллее росло 5 клёнов, а лип – на две больше. Сколько лип на аллее?»

1. *Вещественная модель:* представляет собой материальное изображение реальных объектов или явлений, которое используется для визуализации и иллюстрации учебного материала.

1. *Графическая модель:* Использование рисунков, диаграмм или графиков для визуализации отношений между числами или объектами. Это поможет ученикам более ясно представить задачу и легче провести сравнения (рис.2-3).

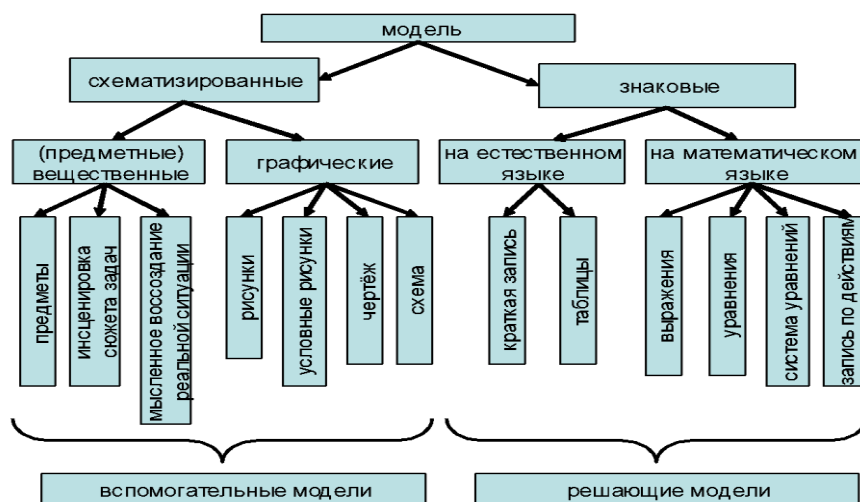

Рисунок.2. Схематический рисунок



Рисунок. 3. Чертёж

2. *Знаковая модель* на естественном языке: представляет собой описание или объяснение материала или предмета обучения с использованием естественного языка, который понятен учащимся (рис.4).

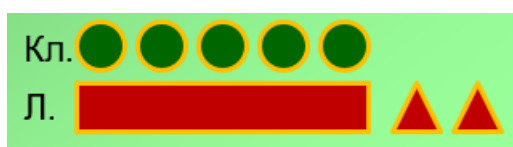
Кл. – 5
Л. - ? На 2 больше

Рисунок 4. Краткая запись к задаче

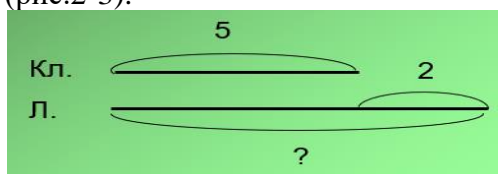
3. *Модель на математическом языке*: представляет собой абстрактное или символическое представление материала, которое используется для иллюстрации концепций и принципов математики: $5 + 2 = 7$ (л.)

Каждый из этих приёмов моделирования может быть эффективно применён для помощи ученикам в решении задач на разностные отношения. Выбор конкретного метода моделирования может зависеть от предпочтений учителя или особенностей задачи, но комбинация различных приёмов часто является наиболее эффективным способом обучения. Экспериментальную апробацию всех видов моделей при решении задач на разностные отношения провели в ходе педагогического эксперимента. На констатирующем этапе выявлена степень сформированности навыков решения задач на начальном этапе педагогического эксперимента. Учащимся предлагалось выполнить четыре задания по решению и составлению задач. Результаты данного этапа педагогического эксперимента показали средний уровень сформированности навыков решения задач.

На формирующем этапе проведена экспериментальная апробация методики использования различных моделей при решении простых задач на разностные отношения. На основе анализа учебно-методической литературы мы выделили типы простых задач, которые рассматриваются во 2 классе. Для каждого типа задач отобрали наиболее целесообразные модели на основе типологии Л.П. Стойловой [3]. Учащихся целенаправленно обучали приемам моделирования при решении текстовых задач. Второй этап эксперимента показал, что основная трудность состоит в переходе от текста к математической модели. Предпочтение отдается графическим моделям.

На контрольном этапе педагогического эксперимента проведена проверочная работа с целью определения уровня сформированности умений решать задачи на разностные отношения. Учащиеся экспериментального класса после проведения целенаправленного обучения приемам моделирования при решении текстовых задач показали наиболее высокие результаты, чем до начала педагогического эксперимента (рис.5)



Рисунок.5. Результаты констатирующего и контрольного этапов педагогического эксперимента

Выводы. Наблюдаем положительную динамику в формировании навыков решения простых задач на разностные отношения через активное использование приёмов моделирования. Использование приёмов моделирования при решении задач помогает решать комплекс очень важных задач: визуализация информации, применение ранее полученных

знаний в решении практических задач, закрепление математических знаний, полученных детьми ранее, развитие мелкой моторики руки, наиболее глубокое понимание детьми способов решения задач с помощью моделей.

Список литературы:

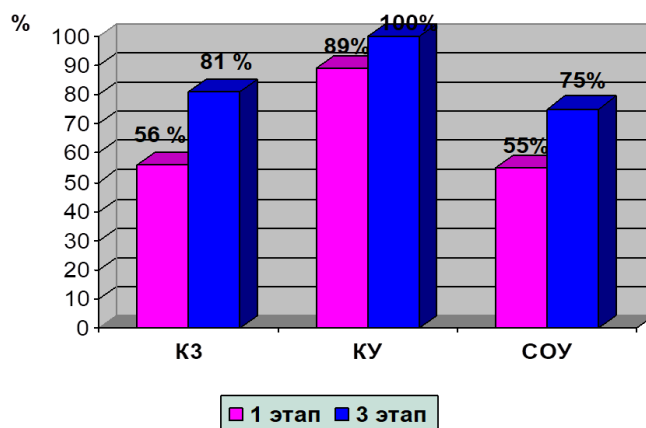
1. Александрова, Э.М. Моделирование при решении текстовых задач/ Э.И. Александрова. – Томск, 2012.- 172 с.
2. Бантова М.А., Г.В. Бельтюкова Методика преподавания математики в начальных классах.- М., 1984.- 316 с.
3. Стойлова Л.П. Математика. Учебник для студентов. - М.: Академия, 2016. – 424с.

СЕКЦИЯ ПСИХОЛОГО-ПЕДАГОГИЧЕСКИХ ПРОБЛЕМ ДОШКОЛЬНОГО И НАЧАЛЬНОГО ОБЩЕГО ОБРАЗОВАНИЯ

ПСИХОЛОГО-ПЕДАГОГИЧЕСКИЕ УСЛОВИЯ РАЗВИТИЯ ТВОРЧЕСКОГО МЫШЛЕНИЯ МЛАДШИХ ШКОЛЬНИКОВ ВО ВНЕУРОЧНОЙ ДЕЯТЕЛЬНОСТИ

Алиева А.И.

*Адыгейский государственный университет, г. Майкоп
Научный руководитель: Панеш Б.Х., к.п.н., доцент
Адыгейский государственный университет, г. Майкоп*

Младший школьный возраст — это наиболее значимый возрастной период, когда у детей формируется самооценка, личностные качества и проявляются первые зачатки интеллектуальных и творческих способностей при их грамотном раскрытии и последующем развитии. В реалиях сегодняшнего времени каждый ребенок имеет возможность проявить свои творческие способности и инициативность, что предполагает высокий уровень социализации в дальнейшем. Безусловно, обучение, ориентированное на выявление и проявление творческого потенциала у младших школьников на этапе становления личности, оказывает влияние не только на процесс обучения в рамках школьной программы. В связи с этим знание психоло-педагогических особенностей младшего школьного возраста, выявление условий, необходимых для успешного развития творческого мышления, морально-нравственных и эстетических чувств, определяет актуальность темы исследования.

Среди российских исследователей можно отметить авторов, которые подробно рассматривали исследуемую тему в своих работах. Так, например, проблемы выявления и развития творческих способностей рассматривались следующими зарубежными и российскими научными деятелями: Л.С. Выготский, Дж. Гилфорд, А.Н. Леонтьев, Е.П. Торренс. Вопросы проявления творческих способностей у детей младшего школьного возраста рассматривались в трудах таких авторов, как: М.А. Абдулин, А.В. Вербулин, В.Ю. Кудряшов, Д.А. Ларионова, В.В. Носов, О.И. Орлова, П.Е. Сухарев и других. Такие философы-исследователи, как Н.А. Бердяев и В.С. Соловьев подробно рассматривали процессы творческой деятельности в своих работах. По их мнению, творчество - это необходимый для развития личности процесс в рамках полноценного существования человека, который философы описывали следующей фразой: «Человек не только призван к творчеству как действию в мире и на мир, но он сам есть творчество и без творчества человек не имеет лица» [1]. При этом в современной литературе исследования, касающиеся развития творческих способностей и творческого мышления в младшем школьном возрасте, наблюдаются в большей степени в области психологии, так как именно психологи нацелены на выявление особых механизмов и инструментов, которые оказывают влияние на выявление творческого потенциала на ранних стадиях развития личности. Например, в психологическом словаре термин «творчество» описывается как: «социально-психологическая деятельность человека,

сопряженная с духовной направленностью, которая имеет конечный результат от реализации творческой деятельности» [2].

Внеурочная деятельность – это часть деятельности обучающихся в школе. Цель внеурочной деятельности: создание условий для достижения обучающимися необходимого для жизни в обществе социального опыта и формирования принимаемой обществом системы ценностей, создание условий для многогранного развития и социализации каждого ученика в свободное от учёбы время. Создание особой среды обучения, которая обеспечит активизацию социальных и интеллектуальных интересов учащихся в свободное время, разовьет здоровую и творческую личность, со сформированной гражданской ответственностью и правовой идентичностью, подготовленную к жизни в новых условиях, способных к общественно значимой практической деятельности, реализации волонтерских инициатив.

Цель исследования: выявить и экспериментально доказать эффективность психолого-педагогических условий развития творческого мышления младших школьников во внеурочных мероприятиях.

В соответствии с целью и гипотезой исследования ставятся следующие задачи:

1. Изучить теоретические основы и современные методики развития творческого мышления учащихся начальных классов.
2. Определить возможности внеурочной деятельности в начальной школе в плане развития творческого мышления младших школьников.
3. С учетом выявленных условий разработать программу развития творческого мышления младших школьников во внеурочной деятельности.
4. Провести анализ эффективности предложенной программы.

Чтобы процесс развития творческого мышления и творческих способностей младшего школьника положительно влиял на состояние ребенка, он должен соответствовать определенным психоло-педагогическим условиям. Во-первых, развитие творческого потенциала будет эффективно только тогда, когда человек, который стремится направлять и помогать ребенку, сам творческая личность. Педагог, академик М.Н. Скаткин отмечал, что урок – это творимое учителем «педагогическое произведение» [3]. Только творческий поход к уроку с учетом новых достижений в области педагогики, психологии и передового опыта обеспечивает высокий уровень преподавания.

Во-вторых, необходимо не пропустить момент инициативы самого ребенка к деятельности. Поощрять проявления самостоятельности в решении задач, дать возможность самому преодолеть трудности, найти оригинальный, возможно, альтернативный вариант, рассмотреть проблему с другой стороны. Задача учителя - поддержать инициативу и развивать эти способности постоянно.

В-третьих, взаимодействие ученика и учителя должно происходить в условиях взаимопонимания, доверия и уважения личного мнения. Любая деятельность должна приносить чувство радости и удовлетворения. Благоприятный психологический климат на уроке, который служит одним из показателей успешности его преподавания – заряд позитивных эмоций, полученных школьниками и самим учителем, - дополнительный плюс, определяющий позитивное воздействие на здоровье учеников.

В-четвертых, использовать соревновательную форму при организации деятельности. Ребенок, способный к творческому мышлению, склонен к конкурентному взаимодействию. Опыт побед и поражений очень важен для юного творца, не боящегося неудач. В ходе состязаний у ребенка формируется собственное представление о своих возможностях, он учится рисковать, выигрывать, а также не бояться проигрывать.

Для проверки выявленных психолого-педагогических условий была проведена опытно-экспериментальная работа. В качестве базы исследования выступило МБОУ «Средняя школа №7» г. Майкопа. Выборка - младшие школьники 3 «Б» класса (30 человек). Опытно-экспериментальная работа была реализована в 3 этапа: констатирующий, формирующий и контрольный этапы. В рамках организации педагогического эксперимента на констатирующем этапе исследования были применены следующие методики:

- методика Е. Торренса «Неполные фигуры» (творческое воображение);
- методика Э. Вартега «Круги» (творческое мышление);
- опрос младших школьников, их родителей и учителя по опроснику Дж. Рензулли и Р. Хартман (вовлеченность в творческую деятельность).

Рассмотрим подробно каждую методику. В качестве первой методики для проведения педагогической диагностики была выбрана методика Е. Торренса «Неполные фигуры», подходящая для исследования творческого воображения детей. Основная цель диагностики - реализация воображения и фантазии младших школьников. Так, детям предлагается на выбор 3 геометрические фигуры (квадрат, круг и треугольник), которые необходимо дорисовать так, чтобы получилась целостная фигура. Изображение может являться как реальным, так и вымышленным. Основная задача - изображение должно быть связано с окружающей средой и объяснено школьником с точки зрения его понимания. Важно указать, что при оценивании результатов учитывается именно уровень воображения и креативности школьника с позиции олицетворения окружающей среды на листе бумаги и презентации рисунка. Качество выполнения, талант живописи и прочие критерии изобразительности и аккуратности рисунка в данной методике при оценке не учитываются.

В процессе проведения констатирующего этапа эксперимента по первой методике были получены следующие результаты: - 20% младших школьников в исследуемом классе продемонстрировали высокий уровень развития творческого воображения; - 47% младших школьников продемонстрировали средний уровень творческого воображения и креативности; - 33% младших школьников продемонстрировали низкий уровень творческого воображения.

Далее в рамках опытно-экспериментальной работы была проведена диагностика по методике «Круги», автором которой является Э. Вартега. Цель диагностики - выявление исходного уровня развития творческих способностей младших школьников по критерию творческого мышления. Младшим школьникам были розданы листы, на которых уже были изображены 20 кругов, являющихся основой для дальнейших рисунков. Основная задача ребенка - за отведенное время (5 минут) нарисовать, как можно больше изображений с пояснениями на каждом, используя творческий подход (мышление). Рисовать можно было как внутри, так и снаружи круга. Затем ученики должны были подписать каждый рисунок. Ее результаты оценивались по следующим показателям: беглость мышления – общее количество рисунков, которые успел нарисовать младший школьник за отведенное ему время (за каждый рисунок присваивался 1 балл); гибкость мышления – количество классов рисунков (за каждый класс – 1 балл); оригинальность мышления – количество редко встречающихся рисунков (за каждый редко встречающийся рисунок присваивалось 2 балла). При анализе работ мы суммировали баллы по трем показателям. Результаты показали, что 28% учеников экспериментального класса имеют высокие показатели мышления, у 57% учеников – средние показатели, и 15% имеют низкие показатели уровня развития творческого мышления.

Исходя из результатов, полученных на констатирующем этапе, была разработана программа, состоящая из 7 занятий, направленная на развитие творческого мышления младших школьников в процессе внеурочных занятий. Школьники также были поделены на 2 группы: экспериментальная и контрольная группы. Учащиеся из контрольной группы занимались по традиционной программе, предназначенной для 3 класса начальной школы по программе внеурочной деятельности. Ребята же из экспериментальной группы проходили обучение по разработанной нами программе с творческой направленностью. На контрольном этапе был проведен сравнительный анализ показателей развития творческих способностей детей из контрольной и экспериментальной групп. Педагогическая диагностика на контрольном этапе была проведена с помощью тех же методик, которые были применены к детям на констатирующем этапе. Согласно результатам диагностики и опроса мнений детей, родителей и педагога, достоверно определено, что разработанная программа является эффективной и может быть внедрена в практику организации внеурочной деятельности младших школьников. После прохождения занятий по разработанной программе, творческие способности и

творческое мышление детей по всем критериям существенно повысилась, а степень вовлеченности и интерес к внеурочным занятиям повысился.

Таким образом, подводя итоги, можно сделать вывод о том, что формирование творческих мышления младших школьников определяется как комплексный процесс, включающий в себя как развитие индивидуальных способностей и навыков: природные задатки и индивидуальные особенности, которые определяют воспитание творческой личности ребенка посредством современных методов и методик в учебной деятельности. Основной задачей педагога в данном случае является сочетание в образовательном процессе интеллектуальной и творческой деятельности, как в процессе обучения в классе, так и в процессе организации внеурочной деятельности.

Список литературы:

1. Бердяев Н.А. Царство духа и царство Кесаря. М.: Республика, 1995.
2. Немов Р.С. Психологический словарь. — М.: Гуманитар. изд. центр ВЛАДОС, 2007. — 560 с : ил.
3. Богуславский М. В., Занаев С. З. Педагогическая система Михаила Николаевича Скаткина: генезис и значение. – М.: Институт стратегии развития образования Российской академии образования.- 2018.- 258 с.

РАЗВИТИЕ ПОЗНАВАТЕЛЬНОЙ САМОСТОЯТЕЛЬНОСТИ ПОДРОСТКОВ В СОВРЕМЕННОЙ ШКОЛЕ

*Жильцова Анастасия Николаевна
Адыгейский государственный университет, г. Майкоп
Научный руководитель: Хамукова Б.Х., к.п.н., доцент
Адыгейский государственный университет, г. Майкоп*

Актуальность темы. Современное общество не может полноценно функционировать без осознанной познавательной самостоятельности человека, которая является одним из важнейших источников и социального, и научнотехнического прогресса, осуществляемого за счет повышения интенсивности труда, рационализаторства, научных прогнозов, разработок и др. В наши дни резко увеличивается объем информации, и потому важно научить человека самостоятельно ориентироваться в информационных потоках, эффективно использовать информационные ресурсы, ранжировать и вычленять необходимые элементы информационных систем. Не менее важно сформировать у школьника навыки самостоятельного пополнения знаний, а также творческого подхода к их использованию.

В существующей практике обучения в школе определяется лишь базовый объем знаний, умений и навыков, которыми должен владеть ученик. При таком подходе учитель не всегда ставит задачу сформировать у школьников самостоятельность. Однако одной из важнейших составляющих модели современного выпускника школы является потребность и способность самостоятельно приобретать и совершенствовать знания на протяжении всей жизни. Отсюда возникла необходимость в специально организованном педагогическом процессе формирования познавательной самостоятельности школьников как одного из структурных компонентов деятельности гимназии. Это потребовало нового осмысления проблемы, поисков эффективных способов организации познавательной деятельности школьников, направленных на формирование у них познавательной самостоятельности как качества личности, которое оказывает влияние на оценочное отношение ее к социальному опыту во всех сферах жизнедеятельности.

Разрешение проблемы формирования познавательной самостоятельности — одна из основных задач как обучения, так и развития личности. Для этого необходимо формирование потребностей в приобретении знаний, обучение умению мыслить, путем обобщения

раскрывать сущность новых понятий, овладевать способами познавательной деятельности, совершенствовать их и творчески применять для решения любых проблем. Исследованию проблемы формирования познавательной самостоятельности уделяется достаточно большое внимание в психолого-педагогической литературе и практике.

Степень разработанности.

Исследованию проблемы формирования познавательной самостоятельности уделяется достаточно большое внимание в психолого-педагогической литературе и практике. Проведены исследования по раскрытию сущности познавательной самостоятельности учащихся, факторам, обуславливающим ее развитие (О.В. Петунин, Н.А. Половникова, Т.И. Шамова и др.). Выявлены возможности развития познавательной самостоятельности в младшей школе (М.В. Богданова, А.Н. Болотова, М.В. Веденькина и др.), в основной школе (Л.В. Жарова, О.А. Кириллова, Н.А. Половникова и др.), в старшей школе (А.С. Воловоденко, Ю.А. Лях, О.В. Петунин и др.). Раскрыты и систематизированы различные способы и формы самостоятельной работы учащихся на уроке (О.А. Кириллова, Е.В. Преображенская и др.), во внеурочное время в школе (О.А. Вихрова, Р.С. Есаян, О.В. Комисова и др.) в домашних условиях (Т.А. Капитонова и др.). Доказано, что особыми возможностями для развития познавательной самостоятельности обладают подростки в силу высокой познавательной активности, доступности информационных технологий (Е.В. Преображенская, В.Н. Пустовойтов, И.Д. Фельдштейн, Л.Н. Регуш и др.).

Цель и задачи исследования.

Цель: выявить, теоретически обосновать и экспериментально проверить педагогические условия развития познавательной самостоятельности подростков в современной школе.

Задачи исследования:

- 1) Раскрыть сущность познавательной самостоятельности школьников, основные ее проявления и процесс развития.
- 2) Раскрыть возрастные возможности подростков как основы в развитии их познавательной самостоятельности.
- 3) Систематизировать типовые задачи осуществления подростками самостоятельной познавательной деятельности.
- 4) Выявить особенности обеспечения единства урочной и внеурочной самостоятельной познавательной деятельности подростков.
- 5) Определить сущность педагогической помощи подросткам в осуществлении ими самостоятельной познавательной деятельности.
- 6) Разработать и реализовать программу опытно-экспериментальной работы по развитию познавательной самостоятельности подростков в современной школе.

Методы исследования. Для решения поставленных задач был использован комплекс методов исследования:

- *теоретических* (анализ, синтез, обобщение, сравнение, проектирование);
- *эмпирических* (анкетирование, наблюдение, анализ продуктов деятельности, беседы, опытно-экспериментальная работа).

Методологической основой исследования был выбран деятельностный подход, в рамках которого в качестве важной характеристики познавательной самостоятельности подростков рассматривается их способность решать задачи осуществления самостоятельной познавательной деятельности, которые реализуются в различных видах урочной и внеурочной деятельности (учебной, проектной, исследовательской и др.).

Научные результаты, выводы. На основе анализа результатов диагностического этапа опытно - экспериментальной работы нами выделены следующие педагогические условия развития познавательной самостоятельности подростков в школе:

- изучение возможностей и проблем подростков в развитии их познавательной самостоятельности;
- обеспечение связей урочной и внеурочной самостоятельной познавательной деятельности

учащихся;

- выделение в содержании образования подростков типовых задач самостоятельной познавательной деятельности, которые соответствуют их возрастным потребностям и возможностям и отражают специфику предметной области, специфику урочной и внеурочной деятельности, специфику дополнительного образования, соответствуют требованиям образовательных стандартов;
- систематическое включение подростков в решение типовых задач самостоятельной познавательной деятельности путем использования разнообразных индивидуальных и групповых форм урочной и внеурочной деятельности в школе и дома;
- обеспечение дифференцированного подхода с учетом степени развития познавательной самостоятельности подростков;
- организация специальной подготовки педагогов и родителей к развитию познавательной самостоятельности подростков.

Познавательная самостоятельность подростков - сложная интегративная характеристика личности. В связи с постоянными социально - экономическими и технологическими изменениями, появляются новые проявления познавательной самостоятельности, новые формы работы с информацией, меняются мотивы познавательной деятельности, возникают новые познавательные умения.

Современный школьный образовательный процесс можно рассматривать как поле для изучения познавательной самостоятельности подростков, так как образовательный процесс обязательно предполагает разностороннюю самостоятельную познавательную деятельность, организованную в различных формах, кроме того, многие технологические изменения быстро отражаются на образовательном процессе в школе, и подростки очень быстро реагируют на них.

Школа сегодня имеет необходимый потенциал для развития познавательной самостоятельности подростков: самоуправление, дополнительное образование, социальное партнерство, различное оборудование, в том числе и компьютерное. Однако, некоторые педагогические условия, необходимые для развития познавательной самостоятельности еще только предстоит создать. К ним относится организация взаимодействия педагогов, детей и родителей, обмена опытом между учителями разных поколений в данном направлении; направленность домашних заданий на получение новых знаний, применение их результатов как неотъемлемой части урока, использование результатов внеурочной деятельности подростков для их познавательной деятельности, направленность творческих познавательных задач на получение реального практического результата, обеспечение возможности познавательного общения различных форматов, обеспечение использования различных информационных технологий при их решении.

Включение подростков в решение задач самостоятельной познавательной деятельности через учебные задания является эффективным способом развития познавательной самостоятельности современных подростков. При организации самостоятельной познавательной деятельности необходимо выполнять ряд требований. Разработка задач различного уровня и решение их от простого к сложному, от репродуктивных к частично - поисковым от частично - поисковых к творческим, от задач, содержащих подсказку к задачам без подсказки и к самостоятельному формулированию условий.

Список литературы:

1. Авдулова Т.П. Подростки в информационном пространстве / Т.П. Авдулова // Психология обучения. - 2010. - № 4. - С. 28-38.
2. Семенова Л.А. Самостоятельность как качество личности / Л.А. Семенова // Сетевое взаимодействие как фактор развития системы образования Якутии: Материалы научно - практической конференции. - 2003. - С. 103 - 104.
3. Эльконин Д. Б. Психология развития человека / Д.Б. Эльконин. — М.: Аспект Пресс, 2001. — 460 с.

ПРОЕКТИРОВАНИЕ ОБРАЗОВАТЕЛЬНОЙ СРЕДЫ В НАЧАЛЬНОЙ ШКОЛЕ С ПОЗИЦИИ ИННОВАЦИОННЫХ ПОДХОДОВ

*Зубкова Александра Андреевна
Адыгейский государственный университет, г. Майкоп
Научный руководитель: Хамукова Б.Х., к.п.н., доцент
Адыгейский государственный университет, г. Майкоп*

Актуальность данного исследования заключается в необходимости современного обновления образовательной среды в начальной школе с использованием инновационных подходов. В современном мире образование играет ключевую роль в формировании качественного человеческого капитала, способного адаптироваться к быстро меняющимся условиям жизни и труда. Инновационные подходы к проектированию образовательной среды позволяют создать условия для эффективного обучения, развития творческого мышления и самостоятельности учеников, а также повысить мотивацию к учебе и улучшить качество образования в целом.

Цель исследования: изучить современные инновационные подходы к проектированию образовательной среды в начальной школе.

Задачи исследования:

1. Проанализировать существующие исследования и публикации по теме проектирования образовательной среды с использованием инновационных подходов.
2. Изучить опыт успешной реализации инновационных методик обучения в начальных школах.

Методы исследования:

теоретический анализ философской, психологической, педагогической литературы; системно-структурный анализ инновационных подходов к проектированию образовательной среды в начальной школе и опыта зарубежных и отечественных педагогов и психологов.

Образовательная среда как волшебный лес, где каждое дерево — это отдельный урок, каждый цветок — это новое знание, а каждая тропинка — это возможность к саморазвитию. Дети должны ощущать себя как исследователи этого волшебного леса, где каждый шаг приносит им удивительные открытия и знания.

Проектирование образовательной среды похоже на создание целого мультфильма, где каждый персонаж и каждый фон несут в себе свой смысл и задачу. Педагоги, в свою очередь, становятся режиссерами этого образовательного произведения, направляя детей по пути знаний и навыков.

Как художники, работающие над шедевром, учителя должны подбирать правильные краски (курсы, методики), чтобы каждый ученик мог раскрасить свою учебную картину по своему вкусу и темпераменту.

Таким образом, образовательное пространство начальной школы — это не просто аудитория, а место, где происходит чудо творчества, интеллекта и самосовершенствования.

Анализ публикаций ученых показал, что репрезентация основ педагогического проектирования как целостного вида деятельности в системе подготовки будущего учителя также требует обоснования теоретических и методологических основ и экспериментальной проверки направлений создания образовательной среды. Как показывают исследования Смирновой Т.И., несмотря на то, что проблемы, связанные с созданием образовательной среды в начальной школе, занимают важное место в истории отечественной педагогической науки, процесс проектирования образовательной среды является недостаточно изученным, а определение его потенциала для профессионального становления учителей и развития процессов обучения и воспитания учеников начальной школы является практически мало реализованным из-за отсутствия методики обеспечения проектирования. Анализ научной литературы, мониторинг исследований проектирования образовательной среды традиционной

начальной школы и реальной ситуации профессиональной подготовки педагогов позволяет выявить ряд объективных и субъективных противоречий между:

- разработкой в отечественной науке отдельных аспектов проектирования образовательной среды и отсутствием их системного теоретического и методологического обоснования в контексте начального образования и профессиональной подготовки учителей определенного направления;

- потребностью общества в высококвалифицированных, конкурентоспособных на рынке труда специалистах начального звена образования и ограниченными возможностями их подготовки на основе традиционных подходов к организации образовательной среды;

- развитием инновационных процессов в образовании как объективной реальности и отсутствием механизма обеспечения их согласованного оптимального воздействия на качество образовательного процесса начальной школы с учетом системного подхода как целостной методологии познания явлений и процессов

В процессе создания и организации образовательной среды существует несколько ключевых принципов, которые придают уникальность и эффективность всему обучающему процессу.

1. Принцип "Магия содержания": образовательная среда должна раскрываться именно в тот момент, когда в нее вступают дети.

2. Принцип "Гармония функций": образовательная среда должна звучать многоголосно, предоставляя каждому ребенку возможность раскрыть свой потенциал на всех уровнях.

3. Принцип "Танец пространства": обучение и игра должны переплетаться и перекликаться, позволяя детям свободно перемещаться между различными видами активности.

4. Принцип "Картина целостности": каждый кусочек пространства должен находить свое место, чтобы создать образ учебного пространства в полной гармонии с развитием каждого ребенка.

5. Принцип "Палитра разнообразия": образовательная среда должна предлагать детям широкий выбор инструментов и материалов для самовыражения и творчества.

6. Принцип доступности образовательной среды означает, что каждому ребенку должны быть открыты двери к знаниям и возможностям.

Уникальность каждого из этих принципов состоит в том, что они взаимосвязаны и вместе создают гармоничную и разностороннюю образовательную среду, способствующую полноценному росту и развитию каждого ребенка.

Мария Николаевна Полякова разработала уникальный алгоритм, который позволяет педагогу создать инновационную образовательную среду.

На первом этапе педагог определяет цели и задачи, направленные на развитие личности ученика, а также выбирает необходимые средства и оборудование.

Далее следует анализ и отбор учебных материалов, оснащение образовательного пространства необходимым оборудованием и материалами.

После оценки уже существующей среды и устранения лишних элементов, педагог приступает к зонированию помещения и размещению оборудования. С помощью схемы образовательной среды педагог создает основные зоны и заполняет их необходимыми материалами, проводя дополнительную диагностику для улучшения пространства.

В современном мире образование начинает играть все более важную роль в формировании гармоничной личности. Поэтому необходимо уделять особое внимание проектированию образовательной среды начальной школы. Это пространство должно быть не только комфортным для учащихся и педагогов, но и способствовать успешному функционированию образовательного процесса.

При создании образовательной среды необходимо следить за тем, чтобы оно было целостным, логичным, учитывало индивидуальные интересы педагогов и учащихся, было функциональным и лаконичным. Проект образовательного пространства должен являться результатом совместной работы педагогов, родителей и учащихся.

Задача проектирования образовательной среды включает в себя работу с педагогами, детьми и родителями. Только комплексный подход и инновационные методы позволят создать условия для успешной адаптации учащихся к современным требованиям и изменениям.

Для того чтобы все виды деятельности успешно реализовывались в начальной школе, педагог должен сформировать особую образовательную среду. На первом месте - техническое обеспечение класса: компьютеры, доступ в интернет, цифровые образовательные ресурсы. Также важны учебники, лабораторное оборудование и другие средства обучения.

Создание современной образовательной среды требует использования инновационных подходов. Это способы улучшить существующие технологии, методики и средства обучения. Применяя такие подходы, педагог должен создать условия, позволяющие учащимся занять активную позицию в учебном процессе и стать его главными участниками. Ключ к успеху лежит в умении педагога применять различные методики обучения с максимальной пользой для учеников.

Каждый из перечисленных компонентов образовательной среды играет ключевую роль в формировании инновационного подхода к обучению. Современные образовательные технологии способствуют развитию творческой и познавательной деятельности учащихся, повышая эффективность образовательного процесса. Важным элементом является также компетентностно-деятельностный подход, который направлен на формирование ценностей и традиций учеников, учитывая их индивидуальные способности. Информационно-коммуникационные технологии играют существенную роль в обеспечении потребностей учащихся, помогая им успешно реализовывать свои навыки. В совокупности все эти компоненты образовательной среды создают систему, способствующую гармоничному развитию личности и эффективному обучению.

Сотрудничество в образовании направлено на разностороннее развитие детей, включая их духовные, познавательные, интеллектуальные интересы и способности, а также на формирование научного мировоззрения. На уроках сотрудничество проявляется через совместную деятельность учеников и взаимодействие учителя с учеником. Информационно-коммуникационные технологии (ИКТ) используются для обработки, хранения, анализа и передачи информации, что способствует эффективному обучению и развитию учащихся. Урок рассматривается как важный этап образовательного процесса, где осуществляется взаимодействие педагога и учащихся для достижения поставленных задач. В целом, инновационные подходы в образовании направлены на формирование и развитие личности, обеспечивая рост ее индивидуальных способностей и навыков.

Список литературы:

1. Жалилова В. А. Компетентностный подход в обучении и воспитании // Педагогика: традиции и инновации: материалы VI Междунар. науч. конф. (г. Челябинск, февраль 2015 г.). — Челябинск: Два комсомольца, 2015. — С. 132–135.

2. Мусина Г. А. Инновационный подход к созданию развивающей образовательной среды [Электронный ресурс]. URL: <https://multiurok.ru/files/innovatsionnyi-podkhod-k-sozdaniiu-razvivaiushchei.html> (дата обращения: 17.05.2023). Поздеева С. И. Активность ученика или его вовлеченность: чему отдать предпочтение? [Электронный ресурс]. URL: <https://cyberleninka.ru/article/n/aktivnost-uchenika-ili-ego-vovlechennost-chemu-otdat-predpochtenie> (дата обращения: 11.03.2024).

Шендрик И. Г. Теоретические основы проектирования образовательного пространства субъект [Электронный ресурс]. URL: <https://elar.rsvpu.ru/handle/123456789/8768> (дата обращения: 17.03.2024).

РАЗВИТИЕ КУЛЬТУРЫ ОБЩЕНИЯ МЛАДШЕГО ШКОЛЬНИКА НА ОСНОВЕ ИГРОВЫХ ТЕХНОЛОГИЙ

*Костюкова Э.А.
Адыгейский государственный университет, г. Майкоп*

Актуальность исследования обусловлена тем, что Федеральный государственный образовательный стандарт начального общего образования (ФГОС НОО) ориентирует учителей начальных классов на формирование коммуникативных универсальных учебных действий, предполагающих развитие умения общаться, вооружение обучающихся знаниями правил эффективного общения. В настоящее время, среди универсальных учебных действий выделяют блок коммуникативных умений, формирующих коммуникативно-речевую компетенцию выпускника начальной школы.

Формирование культуры общения младших школьников является важной задачей организации обучения в современной школе. Для ее решения существует множество путей. Особенно важно рассмотреть и проанализировать современные педагогические технологии, направленные на активное формирование культуры общения младших школьников. Использование игровых технологий в процессе обучения может стать результативным средством формирования культуры общения младших школьников. В процессе игры дети учатся, трудятся, взаимодействуют друг с другом, а следовательно, им необходимо выстраивать коммуникацию [1].

Младшие школьники нередко теряют интерес к процессу обучения, отвлекаются, так как учебная деятельность отличается от привычной для них игры. В современных условиях учитель должен выбирать активные формы обучения, к которым относятся и игровые технологии. Таким образом, школьники будут формировать культуру общения с помощью уже знакомой для них деятельности на уроках и во внеурочное время. Используя игровые технологии, педагог может эмоционально окрасить деятельность школьников на уроке, привнести интерес, разнообразить учебный процесс. Это происходит с помощью занимательности условного мира игры. Благодаря эмоциональным действиям игры у обучающихся активизируются психические процессы. Помимо этого, игра направлена на практику, так как она дает возможность применять знания в новых условиях. Коммуникативные умения и культура общения является важными элементами формирования личности младшего школьника, его социализации и индивидуализации.

Проблема исследования: при каких педагогических условиях возможно развитие культуры общения младших школьников на основе игровых технологий?

Цель исследования: теоретически обосновать и экспериментальным путем проверить эффективность педагогических условий формирования культуры общения младших школьников на основе игровых технологий.

Задачи:

1. Изучить теоретические основы развития культуры общения младшего школьника.
2. Выявить педагогические условия развития культуры общения обучающихся начальной школы.
3. Определить особенности применения игровых технологий в учебно-образовательном процессе начальной школы.
4. Организовать и провести опытно-экспериментальную работу по использованию игровых технологий в развитии культуры общения младших школьников и сделать выводы.

В первой главе квалификационной работы проведен анализ психолого-педагогической литературы по проблеме исследования, который показал, что общение является процессом непосредственных взаимоотношений, обращения людей друг с другом, основанный на здравом понимании и намеренной передаче знаний, мыслей и переживаний согласно социальным нормам и условиям осуществляемой ими деятельности. Из-за этого становление разнообразных форм и способов отношений определяется, прежде всего, видами деятельности, выполняемыми человеком. Культура общения в целом складывается из трех ключевых компонентов: деятельностного, который выражается в поведенческих реакциях; психического, который определяет ценностную позицию относительного другого лица;

эмоционального, который связан с восприятием окружающих на уровне чувств [2]. Культура общения в школе складывается из двух компонентов: общения с различными источниками знаний, которые заключены в материальных носителях, и межличностного общения с учителями и обучающимися своего и противоположного пола.

Педагогическая наука под «игровыми технологиями» представляет довольно обширную группу, куда входят методы и приемы, направленные на организацию педагогического процесса с использованием формы организации этапов урока в виде различных педагогических игр. В «педагогической игре» обязательное наличие четкой цели и соответствующих педагогических результатов, которые являются обоснованными, выделенными в явном или косвенном виде и имеют учебно-познавательную направленность.

Теоретический анализ психолого-педагогических аспектов развития культуры общения младших школьников, педагогической ценности игры позволил нам приступить к опытно-экспериментальной работе, включающей в себя 3 этапа.

Базой исследования стала МБОУ СОШ №3 г. Майкоп. Исследованием были охвачены дети младшего школьного возраста (4«А» класс – 28 человек – экспериментальный класс, 4 «В» класс – 26 человек – контрольный класс).

На 1-м, констатирующем этапе, выявлялся начальный уровень развития культуры общения у младших школьников обоих классов. Для решения данной задачи были использованы диагностические методики:

1. Методика «Кто прав?» (Г.А. Цукерман);
2. Методика «Умеем ли мы слушать?» (А.В. Батаршев);
3. Анкетирование «Твой вежливый словарь» (адаптированная таблица Н.С. Малетиной «Синонимические формулы речевого этикета (коммуникативные синонимы)).

Критериями оценки формирования культуры общения у детей младшего школьного возраста выступают: наличие знаний этикетных формул и норм культуры речевого общения; владение этикетными нормами; применение этикетных норм; учет позиции собеседника (партнера); стремление к внимательному слушанию собеседника.

Обобщение показателей (высокий, средний, низкий уровни) развития культуры общения по сумме трех методик показал недостаточность сформированности культуры общения по всем трем критериям у учеников обоих классов. Большинство учеников продемонстрировали слабое владение этикетными нормами речевого общения; недостаточно учитывали позицию собеседника; невнимательно слушали партнера.

Таблица 1. Суммарные показатели трех диагностик на выявление развития культуры общения у учащихся (констатирующий этап)

Уровни	Экспериментальный класс 4 «А»	Контрольный класс 4 «В»
Высокий	29%	35%
Средний	35%	42%
Низкий	36%	23%

Таким образом, результаты диагностик показали необходимость проведения комплексной работы, которая будет способствовать развитию культуры общения младших школьников.

На 2-м, формирующем этапе, нами была разработана серия игр, способствующих, по нашему мнению, развитию культуры общения обучающихся, формированию умений взаимодействовать с другими людьми; владения коммуникативными навыками, нормами и правилами речевого этикета и т.д.

Это такие игры, как: «Выбери три слова» (игру можно использовать при закреплении любых тем по изучаемому предмету); «Почтальон»; «Шифровальщики»; «Клички», «Пятый лишний», а также игровые приемы «Найди «лишнее слово», «Неоконченное предложение» и т.д. [1].

Игры проводились как на уроках, а также во внеучебной деятельности. Такой тип проведения занятия помогает усвоению информации детьми, ее запоминанию, адаптировать

приобретенные знания к своей жизни и, самое основное, возможности дальнейшего применения. Соревновательный момент помогает выработать интерес к получению информации, а когда дети работают в группах, они налаживают коммуникативные связи.

В процессе педагогического эксперимента обучающиеся научились строить понятные для партнера высказывания, учитывающие, что он знает и видит, а что нет; задавать вопросы, чтобы с их помощью получить необходимые сведения от партнера по деятельности; выделять и отображать в речи существенные ориентиры действия, а также передавать (сообщать) их партнеру. Школьники овладели речевыми видами действий, которые направлены на регуляцию собственной деятельности субъекта. Научились определять цели коммуникации, оценивать ситуацию, учитывать намерения и способы коммуникации партнера (партнеров), выбирать адекватные стратегии коммуникации, оценивать успешность коммуникации, быть готовым к изменению собственного речевого поведения.

На последнем, контрольном этапе опытно-экспериментальной работы, нами была осуществлена проверка эффективности разработанной программы по развитию культуры общения у младших школьников на основе применения игровых технологий. Для определения эффективности проделанной работы нами был использован тот же диагностический материал, что и на констатирующем этапе (табл.2.).

Таблица 2. Сравнение показателей развития культуры общения у учащихся экспериментального класса на двух этапах эксперимента

Уровни	Констатирующий этап	Контрольный этап
Высокий	29%	40%
Средний	35%	46%
Низкий	36%	24%

Сравнительный анализ полученных результатов позволил выявить положительную динамику в уровнях развития культуры общения у испытуемых в экспериментальном классе по сравнению с незначительными изменениями аналогичных показателей в контрольном классе, что говорит об эффективности разработанных нами игр, применяемых на формирующем этапе эксперимента.

Таким образом, гипотеза исследования подтверждена, цель исследования достигнута, задачи решены.

Список литературы:

1. Алиева Г.М. Технология игры в процессе обучения младших школьников // Мир науки, культуры, образования. - 2015. - № 3 (52). - С. 17-18.
2. Зайцева К.П. Формирование коммуникативных способностей младших школьников в учебно-воспитательной деятельности в условиях преимущества ФГОС НОО и ФГОС ДО // Современные исследования социальных проблем. – 2015. – № 12. – С. 106-116.

МЕТОДИКА РАЗВИТИЯ САМОСТОЯТЕЛЬНОСТИ МЛАДШИХ ШКОЛЬНИКОВ В ПРОЦЕССЕ ОБУЧЕНИЯ

Купина Ю.В.

Адыгейский государственный университет, г. Майкоп

Научный руководитель: Панеш Б.Х., к.п.н., доцент

Адыгейский государственный университет, г. Майкоп

Одной из главных задач школы является научить своих воспитанников приобретать самостоятельно новые знания без предварительного их объяснения учителем. Учитель для такой цели отбирает темы, доступные для самостоятельного изучения их учащимися.

Федеральный образовательный стандарт общего начального образования ставит перед педагогами задачу развивать у детей младшего школьного возраста навыки самостоятельной

работы в процессе усвоения учебного материала. Такие ученые как И.Я. Лернер, П.Я. Гальперин, Б.П. Есипов, П.И. Пидкасистый, Д.Б. Эльконин, А.П. Тряпицина, А.Н. Кузнецова, Р.А. Низамова, Н.В. Виноградова, Г.А. Цукерман, В.В. Давыдов, А.И. Зимняя рассматривали эту проблему в своих работах, делая упор на необходимости развивать самостоятельность у детей младшего школьного возраста в учебной деятельности [1,2]. Самостоятельность - черта личности, которая характеризуется стремлением к способности делать выбор в жизни, обособленности от случайных внешних и внутренних обстоятельств и воздействий. Мы рассматриваем самостоятельность как способность к адекватной и критичной оценке своих действий, поступков, умение отвечать за них, и нести ответственность за последствия; как проявление инициативности, независимости в принятии решений, а также постановке и выполнении целей и задач. Самостоятельность можно рассматривать как одно из качеств личности, которая не дается при рождении, а воспитывается и развивается. Развитие самостоятельности в младшем школьном возрасте - длительный и сложный процесс. Актуальной является и необходимость научить младших школьников различным видам самостоятельной работы, сформировать высокий, творческий уровень выполнения ими самостоятельной работы в процессе обучения, что в определенной мере реализуется учителями в образовательном процессе.

Цель исследования – разработать и экспериментальным путем проверить эффективность организации самостоятельной работы младших школьников в процессе обучения на основе предлагаемой методики.

Задачи исследования:

1. Изучить теоретические аспекты проблемы формирования самостоятельности младших школьников в учебной деятельности.
2. Определить особенности овладения учебной деятельностью в младшем школьном возрасте.
3. Разработать методику организации самостоятельной работы младших школьников и проверить ее эффективность в процессе организации и проведения опытно-экспериментальной работы.

В теоретической части исследования на основе анализа источников, пришли к выводу, что самостоятельность - качество личности, выражающееся в умении ставить перед собой определённые цели, добиваться их достижения собственными силами. Развитие самостоятельности в младшем школьном возрасте - длительный и сложный процесс. Одним из средств развития самостоятельности младших школьников является самостоятельная работа.

Самостоятельная учебная работа должна осознаваться учеником как свободная по выбору, принятая с интересом деятельность. Как деятельность, она состоит из ряда действий: осознания цели своей деятельности, принятия учебной задачи, придания ей личностного смысла, подчинения выполнению этой задачи других интересов, самоорганизации в распределении учебных действий во времени, самоконтроля в их выполнении. Необходимо вводить самостоятельную работу учащихся, начиная с младших классов, постепенно обучая их системе методов и приемов самостоятельной работы, что является важнейшим путём повышения эффективности обучения в целом. Самостоятельная работа в процессе обучения необходима как для овладения учащимися знаниями, умениями и навыками, так и для развития познавательных способностей, развитию которых способствует деятельность, которой занимаются обучающиеся на уроках.

Во второй главе представлены этапы опытно – экспериментальной работы, проводимой на базе МБОУ Лицей №34 г. Майкоп. В исследовании принимали участие ученики 2-х вторых классов в количестве 50 человек: по 25 учащихся в каждом. Эксперимент проходил в 3 этапа.

На первом, констатирующем этапе, для определения уровня развития самостоятельности у испытуемых проведены следующие диагностические методики:

- Методика «Оценка собственной самостоятельности» (автор В.Г. Щур);
- Методика «Нерешаемая задача» (авторы Н.Н. Александрова, Т.И. Шульга).

- Методика «Диагностика параметров самостоятельной деятельности» (автор Ю.А. Якуба).

Полученные данные по сумме трех методик позволили сделать вывод о том, что школьники находятся в преобладающем большинстве на среднем и низком уровнях развития самостоятельности, т.е. не в полной мере владели навыками самостоятельной деятельности: хотеть и уметь приобретать новые знания, ставить цели и достигать их, проверять полученные результаты. На основании полученных данных была составлена диаграмма 1.



Диаграмма 1. Сравнение результатов диагностики на выявление степени развития самостоятельности у испытуемых на констатирующем этапе

Анализ теоретических источников позволил нам сделать вывод: именно на материале учебной дисциплины «Окружающий мир» младшие школьники учатся самостоятельно ставить и решать проблемные задачи, проводят логические операции. Уроки окружающего мира дают возможность перевести знания в самостоятельную деятельность: практические работы, наблюдения, опыты, поэтому целью формирующего этапа экспериментального исследования было повышение уровня самостоятельности в освоении содержания курса этой учебной дисциплины.

Для достижения этой цели на формирующем этапе мы подобрали разные виды самостоятельных работ:

1. Работа с текстом учебника «Как выглядит Земля».
2. Практическая работа «Ориентирование по компасу».
3. Игровое упражнение «Ориентирование по природным признакам».
4. Использование зарисовок, схем во время объяснения учителем темы «Формы земной поверхности».
5. Работа со схемами «Водные богатства».
6. Работа с таблицей по теме «Водные богатства».
7. Задание с текстом «Птицы».
8. Практическая работа «Факторы, необходимые для роста растений».
9. Итоговый тест по разделу «Путешествия».

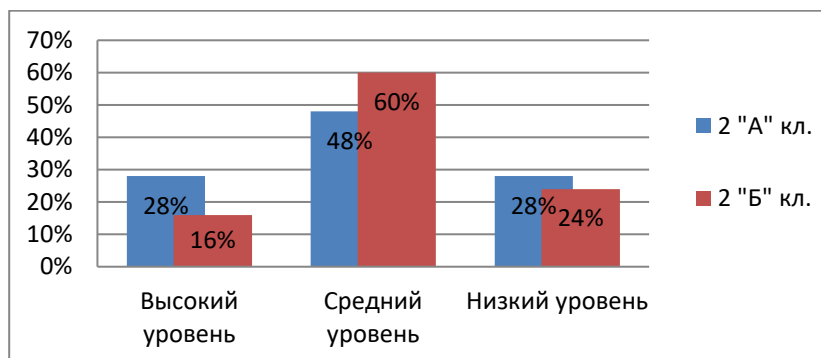
При конструировании заданий для самостоятельных работ мы учитывали данные, полученные на констатирующем этапе. Работы вводились постепенно, с нарастанием сложности. Самостоятельную работу необходимо планировать в системе уроков по общей теме. При такой системе уроки последовательно следуют друг за другом, а познавательная задача сочетается с практической работой, что необходимо для усвоения знаний и формирования умений. Совместная самостоятельная деятельность в парах и группах проводилась посредством игры «Охота за знаниями», где учитель составляет вопросы, создает проблемные ситуации, а дети с решают их. Игра «Опора» ставит перед учащимися задачу оформить новый материал в форме наиболее понятной для понимания и изучения форме (таблица, схема, алгоритм). Для развития учебной самостоятельности обучающихся в процессе изучения учебных предметов формировались приёмы учебной деятельности [3]. Процесс овладения приёмами учебной деятельности позволяет реализовать и закреплять у ребенка умение самостоятельно учиться и повышать умение решения учебных задач, таким

образом, положительно влияя на качество получаемых знаний. Занятия по формированию самостоятельности включают в себя упражнения и задания: взаимопроверка учащимися на уроках; работа в группах и парная работа на уроках; оценивание себя и одноклассников; использование проблемных ситуаций на уроках; творческие упражнения. Во время самостоятельной работы ребенок становится активной творческой личностью. Активность выражается в постановке целей, планировании, поиске путей самоконтроля, оценке, самооценке результатов. Для самостоятельной работы необходимо, чтобы ученик опирался на свое творческое мышление, потому что самостоятельная работа является теоретической и практической подготовкой к будущей деятельности.

На контрольном этапе исследования была повторно проведена диагностика на выявление уровня развития самостоятельности учащихся начальных классов. Обнаружилась позитивная динамика, представленная в диаграмме 2, которая показала, что уровень самостоятельности повысился у учащихся в экспериментальном классе (2 «Б»): подавляющая часть младших школьников имеет высокий и средний уровни, и только малая часть – низкий, что говорит об эффективности предлагаемой методики и необходимости продолжения этой работы.



Диаграмма 2. Сравнение результатов диагностики на выявление степени развития самостоятельности у испытуемых на контрольном этапе

Критериями эффективности комплекса уроков являлись изменения в мотивации обучения, развитие более высокого уровня самостоятельности учащихся, появление интереса к знаниям, проявление активности и инициативности на занятиях, изменения эмоционального состояния детей, и волевой критерий, который двигает ребёнком в процессе преодоления сложностей. Полученные результаты исследования позволяют утверждать, что цель и задачи эксперимента выполнены, гипотеза доказана.

Список литературы:

1. Зимняя И. А. Педагогическая психология: учеб. для студентов вузов. – 2-е изд., доп., испр. и перераб. – М. : Логос : Ун-т. кн., 2009. – 383 с.
2. Пидкасистый П. И. Самостоятельная познавательная деятельность школьников в обучении. – М., 2015. – 240 с.
3. Попова Д.В., Сергеева Б.В. Особенности формирования учебной самостоятельности младших школьников // Научное обозрение. Педагогические науки. – 2017. - 6-1. – С. 114-122.

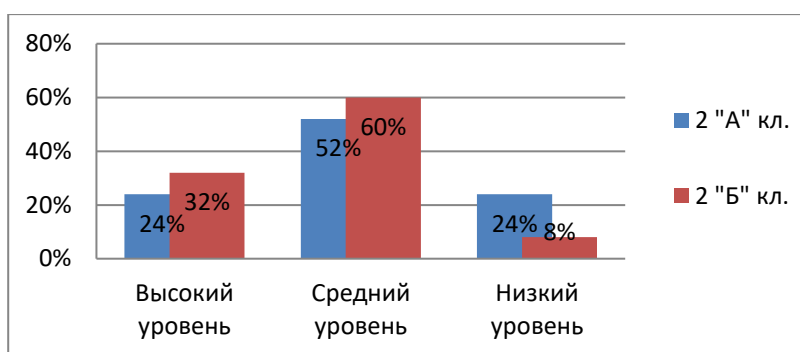
ФОРМИРОВАНИЕ У МЛАДШИХ ШКОЛЬНИКОВ ЭМОЦИОНАЛЬНО-ЦЕННОСТНОГО ОТНОШЕНИЯ К ПРИРОДЕ

*Кучеренко Оксана Михайловна
Адыгейский государственный университет, г. Майкоп
Научный руководитель: Казиева З.М. к.п.н., доцент
Адыгейский государственный университет, г. Майкоп*

В современном мире экологические проблемы давно уже приобрели глобальный масштаб. Поэтому перед человечеством остро возникает вопрос о необходимости изменения своего отношения к окружающей среде, к природе. Это означает переход от потребительского отношения к природе на коэволюционное, которое означает гармонию человека с природой. Коэволюция (от лат. со - «с», «вместе» и «эволюция») - эволюционные взаимодействия организмов разных видов, не обменивающихся генетической структурой и информацией, но тесно связанных биологически.

Одним из важнейших факторов здесь является и повышение уровня образованности и грамотности в экологической сфере подрастающего поколения. Именно поэтому, одной из основных задач школьного образования в целом, и учителей в частности, должно быть повышение экологической грамотности обучающихся, научение их навыкам рационального и бережного использования ресурсов природы, формирование гуманной позиции по отношению к окружающей их среде, то есть формирование у младших школьников экологической культуры.

Цель исследования: педагогические условия формирования эмоционально-ценностного отношения к природе у младших школьников.

Задачи:

1. Осуществить анализ психолого-педагогической литературы по проблеме исследования.
2. Выявить психолого-педагогические особенности формирования эмоционально-ценностного отношения к природе у младших школьников.
3. Изучить уровень сформированности эмоционально-ценностного отношения к природе у младших школьников.
4. Разработать рекомендации, направленные на воспитание у младших школьников ценностного отношения к природе во внеурочной деятельности.

Эмоционально-ценностные отношения к природе – это система ценностей, эмоций, идеалов, отношений, обеспечивающая формирование гуманистических ценностных ориентаций учащихся, активной деятельности по сохранению окружающей среды.

Особенностью формирования эмоционально-ценностного отношения у младших школьников к природе является необходимость обеспечить непосредственные контакты детей с объектами природы, организовать «живое» общение с растениями и животными. Исходя из этого, необходимо использовать те методы, которые это общение обеспечат (методически грамотно организованные наблюдения в природе, труд по уходу за ее объектами, простейшие опыты и т.д.).

Формирование положительного отношения детей к природе – это важное направление экологического воспитания оно отражает результат всей эколого-педагогической работы с детьми, является конечным ее продуктом и показателем.

Концептуальные подходы к формированию (воспитанию) ценностных отношений изучали: М.Г. Казанцева, Л.П. Разбегаева, Н.А. Щуркова. Разработкой теоретических основ экологического образования детей занимались Л.Д. Бобылева, Н.Ф. Виноградова, А.А. Плешаков, А.Е. Тихонова и др.

В качестве педагогических условий успешного формирования эмоционально-ценностного отношения к природе младших школьников были выявлены следующие: усиления внимания развитию эмоциональной сферы ребенка как предпосылке успешности экологического воспитания личности; использования в учебно-воспитательном процессе школы методов и средств его осуществления, способствующих переживанию позитивных эмоциональных состояний в процессе познания природы и реализации иных форм взаимодействия с ней.

Формирование у детей эмоционально-ценностного отношения к природе – это сложный и длительный процесс. Конечным результатом должно быть не только овладение

определенными знаниями и умениями, но и развитие эмоциональной отзывчивости, умение и желание активно защищать, улучшать, облагораживать природную среду.

Наиболее благоприятным периодом для воспитания основ сознательного отношения к природе является младший школьный возраст, так как в этот период интенсивно формируются свойства и качества личности, которые определяют её сущность в будущем. У младших школьников уже наблюдается готовность к сознательному взаимодействию с природой.

В младшем школьном возрасте ставится цель заложить фундамент знаний о связях в природе, которые будут способствовать формированию сознательного отношения к природе. Различные виды деятельности младших школьников в природе являются необходимым и обязательным условием осуществления воспитания сознательного отношения к природе. Другим важным условием является систематическая работа по воспитанию бережного и сознательного отношения к природе на уроках и во внеклассной работе.

Экспериментальной базой исследования является МБОУ «Основная школа №20» г.Майкопа. В эксперименте участвовали обучающиеся 3 класса в количестве 15 человек.

На констатирующем этапе эксперимента были использованы следующие методики:

1. Диагностический опросник, выявляющий сформированность умений, «отношений», «желаний» у учащихся к окружающему миру (модифицированная методика Н.С.Жестовой).
2. Тест для выявления уровня сформированности экологических знаний (по методике О.А. Соломенниковой).

Анализ результатов исследования показал, что у обучающихся низкий уровень сформированности «умений», «отношений» и «желаний» к окружающему миру не выявлен. Средний уровень составил 60 %, высокий уровень составил – 40%.

На основании полученных результатов исследования нами были разработаны рекомендации по формированию эмоционально-ценностного отношения к природе у младших школьников во внеурочной деятельности.

Обязательной, важной и актуальной темой в сегодняшние времена в экологической культуре, является вопрос очищения планеты от мусора и его переработки. Радует и вселяет надежду то, что наше государство неравнодушно к этой проблеме. Появились специализированные маркированные определенным цветом и эмблемой контейнеры на улицах и площадях города, в специально отведенных местах для мусора мы также уже видим такие баки.

Приведем пример одного внеурочного занятия в школе на тему: «Переработка мусора. Польза для меня лично и для общества в целом».

Цель: способствовать расширению знаний учащихся о способах переработки и вторичном использовании бытовых отходов. Научить, как правильно сортировать мусор.

Задачи:

- расширить знания о бытовых отходах, необходимости отдельного сбора, научить сортировать мусор;
- способствовать развитию у учащихся младших классов экологической культуры;
- воспитывать бережливое отношение к окружающей среде.

Сортировка мусора - важный шаг к улучшению экологической ситуации.

Вот несколько причин, почему важно объяснить детям важность сортировки отходов:

1. Уменьшение количества свалок.
2. Упрощение переработки.
3. Улучшение экологического состояния воздуха, водоёмов и почвы.

Чтобы привлечь детей к процессу сортировки отходов, можно использовать словесный и игровой подходы. Например:

1. Поговорить с детьми о пользе и важности сортировки отходов.
2. Показать наглядно, как нужно это делать. Привести пример.
3. Включить ребёнку фильм или презентацию о том, как страдает природа от мусора.
4. Акцентировать внимание на особенно токсичных отходах (градусники, батарейки, аккумуляторы), рассказывать, как правильно нужно их утилизировать и почему.

5. Отдавать предпочтение посуде из стекла, а не пластика.

6. Аргументировать своё решение детям.

Большой интерес у детей вызывают целевые прогулки к какому-либо конкретному растению. В ходе таких встреч с растениями у учащихся значительно повышается мотивация к исследовательской деятельности. Так, например, в ходе весенних кружковых занятий в рамках проектной деятельности «Целебные растения нашего края» дети с учителем знакомятся с особенностями этих растений на Экологической тропе. Например, при подготовке презентации, учитель предлагает детям нарисовать понравившиеся на школьной клумбе цветы. Многие дети выбрали тюльпаны. На основании этого выбора и было проведено занятие по изобразительной деятельности «Тюльпаны – мои любимые цветы».

Для освоения правил поведения в природе также используется обсуждение проблемных ситуаций. Например, занятие «Как вести себя в природе». Таким образом, в ходе проектной деятельности у детей не только формируется система знаний о живой природе, но и о взаимосвязи природы с окружающей средой. Эффективность проведенной работы подтверждается результатами повторной диагностики. Учитываются критерии развития знаний, мотивации и практической сформированности отношения детей к изучению экологических проблем родного края.

Также необходимо отметить, что при проведении подобных работ, вероятнее всего на пути исследования детям встретятся и затруднения, что естественно и даже полезно. Очень часто учащиеся во время занятий путают понятия «причина» и «следствие», что становится причиной неправильного выполнения практических заданий. Выходом из данной ситуации станет подборка практических упражнений на установку причинно-следственных связей.

Таким образом, проводя внеурочную деятельность через кружки, подобные «Юному любителю природы», будет возможно расширить и углубить знания учащихся по предмету «Окружающий мир», активизировать учебную деятельность, способствовать успешному изучению программного материала. Приобретенные в процессе этой деятельности знания позволят оживить уроки, сделать их более интересными и насыщенными по содержанию.

Список литературы:

1. Буковская Г.В. Игры, занятия по формированию экологической культуры младших школьников. -- Москва : ВЛАДОС, 2014. - 192 с.
2. Зауторова Э.В. Формирование ценностного отношения к природе у школьников младших классов сельской школы // Педагогика сельской школы. - 2023. № 4 (18). - С. 74–85.
3. Леонтьева А.С. К вопросу о формировании эмоционально-ценностного отношения к природе у младших школьников // Столыпинский вестник. - 2020. - №3. - С.115-120.
4. Южакова Е.Н. Формирование экологической грамотности у младших школьников // Молодой ученый. – 2017 – №3. – С.35-38.

РАЗВИТИЕ ПОЗНАВАТЕЛЬНОЙ АКТИВНОСТИ У МЛАДШИХ ШКОЛЬНИКОВ

*Сиротенко Ксения Анатольевна
Адыгейский государственный университет, г. Майкоп
Научный руководитель: Бгуашева З.К., к.п.н., доцент
Адыгейский государственный университет, г. Майкоп*

Актуальность исследования. Развитие познавательной активности у младших школьников является одной из ключевых задач образовательной системы. В современном мире, когда информационные технологии развиваются стремительными темпами, важно обеспечить детей не только знаниями, но и умениями критически мыслить, анализировать и самостоятельно искать информацию. Таким образом, исследование и развитие познавательной активности учащихся становится актуальной задачей, требующей внимания и изучения.

Обзор исследований и литературы. Проблема формирования познавательной активности возникла давно и до сегодняшних дней является одной из самых актуальных. Уровень познавательной активности школьника определяет эффективность решения обучающей, развивающей и воспитывающей задач обучения.

И.Ф. Харламов определяет обучение как «целенаправленный педагогический процесс организации и стимулирования активной учебно-познавательной деятельности учащихся по овладению научными знаниями, умениями, навыками, развитию творческих – способностей, мировоззрения и нравственно-эстетических представлений и убеждений» [4].

Познавательная активность учащихся является важным фактором улучшения и одновременно показателем эффективности и результативности процесса обучения, поскольку она стимулирует развитие самостоятельности, поисково-творческий подход к овладению содержанием образования, побуждает к самообразованию.

Так что же такое познавательная активность? Познавательная активность – это сложное психолого-педагогическое явление. Трактовка его сущности различными авторами неоднозначна.

В словаре «Профессиональное образование» С.М. Вишнякова приводится такое определение понятия: познавательная активность – качество учебной деятельности учащегося, которое проявляется в его отношении к содержанию и процессу обучения, в стремлении к эффективному овладению знаниями и умениями, в мобилизации нравственно-волевых усилий на достижение целей, умении получать эстетическое наслаждение, если цели достигнуты [2].

Анализ определений понятия «познавательная активность» позволил нам раскрыть познавательную активность как свойство личности школьника, представляющее собой синтез его познавательных потребностей (познавательных мотивов) и познавательных возможностей (системы знаний и способов действия) и определяющее качество учебно-познавательной деятельности. Такой подход позволяет отметить родовую принадлежность познавательной активности как психолого-педагогического явления (личностное качество при условии ее устойчивости), ее сложную структуру (единство мотивационного, содержательного и процессуального компонентов) и основную функцию (повышение качества учебной деятельности).

Что касается структуры познавательной активности, то этот вопрос также не имеет единого решения. Согласно точке зрения Т.Л. Павловец, основными компонентами познавательной активности выступают: познавательная потребность; саморегуляция познавательной деятельности [3].

Ш.А. Амонашвили выделяет структурные компоненты познавательной активности исходя из структуры деятельности:

- мотив как движущая эту активность сила;
- объект познания, имеющий дидактически организованную форму;
- способы и средства действия с объектом с целью его усвоения;
- посредническая роль педагога между познавательными силами школьника и объектом усвоения;
- результат познавательной активности [1].

Таким образом, заканчивая рассмотрение понятия «познавательная активность», можно сделать следующий вывод. Как педагогическое явление – это понятие является сложным системным образованием и имеет определенную структуру. Активность включает в себя и отношение учащегося к окружающей действительности, и усиленную, энергичную деятельность в пределах этой действительности. Познавательная активность личности формируется в результате взаимодействия внешних (цели, задачи, деятельность) и внутренних (мотивы, установки, притязания личности, ее способности) факторов.

Целью данного **исследования** является выявление особенностей развития познавательной активности у младших школьников и разработка педагогических рекомендаций по её развитию.

Методы исследования:

- теоретические: анализ научно-методической литературы по проблеме исследования, сравнение, обобщение;

- эмпирические: тестирование, анализ продуктов деятельности детей, опрос.

База исследования: МБОУ «СОШ №3» г. Майкоп, класс 1 «Б», возраст: от 7 до 8 лет.

Научные результаты, выводы.

В ходе исследования были использованы такие *методики* как: тест Пьерона-Рузера, опросник Б.К. Пашнева, методика Р.С. Немова «Чего не хватает на этих рисунках».

Тест Пьерона-Рузера.

Цель исследования: определить уровень концентрации внимания, темпа психической деятельности.

Материал и оборудование: бланк теста Пьерона-Рузера, карандаш и секундомер.

Процедура исследования. Исследование можно проводить с одним испытуемым или с группой из 5-9 человек. Главные условия при работе с группой: удобно разместить испытуемых, обеспечить каждого бланками тестов, карандашами и следить за соблюдением тишины в процессе тестирования.

Вывод: Результаты исследования показали, что из 100% опрошенных 12,5% имеют высокий уровень концентрации внимания, это значит, что ребёнок заполнил в среднем от 70 до 80 геометрических фигур, быстро запоминает условные обозначение, совершает менее 2-3 ошибок и после заполнения первой строки, перестает смотреть на образец; 37,5% имеют средний уровень концентрации внимания, это значит, что ребенок заполнил менее 70 геометрических фигур, в процессе заполнения совершил менее 3-4 ошибок, медленно запоминал условные обозначения, после заполнения 1 строчки не переставал смотреть на образец; 50 % имеют очень низкий уровень концентрации внимания, ребенок заполнил менее 60 геометрических фигур, может совершить более 4 ошибок, очень медленно запоминает условные обозначения, в процессе заполнения постоянно смотрит на образец.

Развивать низкий уровень концентрации внимания помогают настольные игры, головоломки, книги со звуковым оформлением, разгадывание кроссвордов.

Изучение познавательной активности обучающихся. (Б.К. Пашнев)

Цель: изучение уровня познавательной активности обучающихся.

Ход проведения: участникам предлагается ответить на вопросы теста, выбрав один из приведенных ответов. Опросник состоит из двух групп вопросов:

- 42 вопроса, которые направлены на изучение познавательной активности;

- 10 вопросов, с помощью которых исследуется показатель неискренности или социальной желательности ответа.

Вывод: в результате исследования из 100% опрошенных, 87,5% показали средний уровень познавательной активности, т.е. опрошенные стремятся к выявлению смысла изучаемого материала, стремятся познать связи между явлениями и процессами, овладеть способами применения знаний в большей степени в неизменных условиях. Характерный показатель: относительная устойчивость волевых усилий, которая проявляется в том, что обучающийся стремится довести начатое дело до конца, при затруднении не отказывается от выполнения задания, а принимает помощь или ищет пути решения.

У 12,5% опрошенных - низкий уровень познавательной активности. Это свидетельствует о том, что испытуемый пассивен, слабо реагирует на требования учителя, не проявляет желания к самостоятельной работе. Данный уровень отличается неустойчивостью волевых усилий, отсутствием у испытуемого интереса к углублению знаний, отсутствием вопросов типа: «Почему?».

Низкий уровень познавательной активности нужно развивать такими эффективными средствами как игровая деятельность и создание положительных эмоциональных ситуаций.

Методика «Чего не хватает на этих рисунках?» Автор: Р. С. Немов.

Цель: Исследование целостности восприятия и образного мышления.

Инструкция: Ребенок получает задание как можно быстрее определить и назвать отсутствующую деталь.

Процедура проведения: Ребенку предлагается серия рисунков. На каждой из картинок этой серии не хватает какой-то существенной детали. Ребёнок получает задание как можно быстрее определить и назвать отсутствующую деталь.

Вывод: результаты исследования показали, что из 100% опрошенных 37,5% испытуемых имеют высокий уровень восприятия, это значит, что испытуемый в состоянии абстрагироваться и воспринимать, идентифицировать объект не только в общих чертах, но и полностью оценить структуру: выделить её составляющие, сравнить их между собой, осмыслить объекты, отнести их к определенной категории;

62,5% имеют средний уровень восприятия, значит, испытуемый в состоянии воспринять и оценить объект не как бессвязный набор информации, а как цельные образы, составляющие конкретные предметы.

Развить восприятие можно с помощью наглядно-действенных методик (развивают предметно-практические действия) и наглядно-образных методик (развивают восприятие основных характеристик изображения (контура, цвета, формы, положения), развивают мыслительные операции.

Для развития познавательной активности у младших школьников нами разработаны педагогические рекомендации.

Выводы: Младшие школьники уже могут развивать свои способности и те личностные качества, которые лягут в основу развития их познавательной активности и как следствие повлияют на успешность в учебной деятельности.

Познавательная активность младшего школьника рассматривается как постоянно изменяющееся глубокое и качественное свойство личности, направленное на осознание предмета деятельности и достижение конечного, значимого для него результата. Активность, самостоятельность, инициативность, творчество являются ведущими в определении направленности развития личности в современных условиях.

Проблема развития познавательной активности младшего школьника является актуальной, поскольку данное качество играет большую роль в развитии личности ребенка. Познавательная активность необходима человеку, чтобы он смог познать себя, раскрыть заложенные в себе способности, найти свое место в жизни.

Список литературы:

1. Амонашвили Ш.А. Школа жизни // М.: Издательский Дом Шалвы Амонашвили. – 1998. – С. 200-144.
2. Вишнякова С.М. Профессиональное образование: ключевые понятия, термины, актуальная лексика: словарь. - М.: НМЦ СПО. – 1999. – Т. 541.
3. Павловец Т.Л. Познавательная активность как предмет психолого-педагогических исследований // Начальное обучение. – 1997. – №. 2. – С. 77-87.
4. Харламов И.Ф. педагогика. – Гардарика, 2007.

ПЕДАГОГИЧЕСКИЕ УСЛОВИЯ РЕАЛИЗАЦИИ ДИФФЕРЕНЦИРОВАННОГО ПОДХОДА В ОБУЧЕНИИ МЛАДШИХ ШКОЛЬНИКОВ

Теплова И.А.

*Адыгейский государственный университет, г. Майкоп
Научный руководитель: Панеш Б.Х., к.п.н., доцент,
Адыгейский государственный университет, г. Майкоп*

Проблема дифференциации обучения является актуальной в современных условиях развития системы образования, так как практика организации педагогического процесса

убедительно свидетельствует, что эффективность обучения напрямую зависит от соответствия избираемых педагогических воздействий индивидуальным возможностям ученика. Поскольку осуществить полностью индивидуализированное обучение на практике невозможно, имеет смысл объединять учащихся в группы со схожими индивидуальными проявлениями, то есть прибегать к дифференцированному обучению. Именно поэтому на смену традиционному обучению, жёстко регламентирующему деятельность учеников, приходят экспериментальные системы Л.В. Занкова, Ш.А. Амонашвили, Д.Б. Эльконина, В.В. Давыдова, позволяющие стимулировать познавательную активность и умственное развитие детей [1].

Необходимость дифференцированного подхода в обучении - деления класса на группы (например, по интересам, успеваемости и т. д.) - объясняется тем, что люди различаются своими задатками, типами памяти, стилем восприятия окружающего, доминирующим характером мышления и т. д. Разные условия, имеющиеся для обучения, разный жизненный опыт, разная степень успешности учения на предшествующих этапах обучения, характер преподавания обуславливают различия между учениками [2]. Следовательно, для того, чтобы учебный процесс максимально развивал всех учеников, педагогу необходимо гибко использовать различные формы, методы педагогического воздействия и их сочетание с целью достижения желаемых результатов учебно-воспитательного процесса по отношению к группам школьников со схожими индивидуально-типологическими проявлениями и уровнем подготовленности.

Цель исследования – выявить педагогические условия применения дифференцированного подхода к учащимся начальных классов в процессе освоения курса «Окружающий мир».

Объект исследования – учебно-воспитательный процесс образовательного учреждения.

Предмет исследования – педагогические условия реализации дифференцированного подхода к младшим школьникам в процессе обучения окружающему миру.

Мы предположили, что реализация дифференцированного подхода к учащимся младших классов на уроках окружающего мира повысит их успеваемость и будет способствовать развитию познавательных интересов школьников. С целью проверки выдвинутой гипотезы был организован психолого-педагогический эксперимент, проведенный на базе МБОУ №3 г. Майкоп в 3 «А» и 3 «Б» классах.

На диагностическом этапе эксперимента необходимо было выяснить, используется ли на уроках окружающего мира дифференцированный подход к учащимся начальных классов, определить исходный уровень знаний, умений и навыков учащихся в экспериментальной и контрольной группах по предмету «Окружающий мир».

Наблюдение, организованное за работой учителей данного образовательного учреждения на уроках окружающего мира, не выявило использования форм и методов индивидуализации и дифференциации обучения. Также было проведено тестирование и анализ успеваемости испытуемых из обеих групп по предмету «Окружающий мир». Результаты показали, что средний балл успеваемости в экспериментальном классе составил 4,1 балл, а в контрольном классе - 4,3 балла.

Для проведения экспериментальной работы была составлена программа, включающая индивидуальные и групповые разноуровневые задания. В основу данной программы была положена технология стратовой дифференциации обучения младших школьников. Обычно дифференцированный подход подразумевает устойчивый состав группы и не предполагает переход детей в процессе обучения из одного уровня в другой. При организации стратовой дифференциации обучения перемещение учащихся из страты в страту производится в конце каждой учебной четверти на основе динамики показателей интеллектуально-личностного роста школьников. Учащиеся экспериментального класса были разделены на три группы (страты), изучающие окружающий мир на трех уровнях (высоком, среднем и низком). В страты учащиеся группировались по способу усвоения и переработки информации, а также с учетом индивидуальных особенностей, способностей, интересов, уровня подготовки (по окружающему миру) и мотивации учебно-познавательной деятельности [3].

На формирующем этапе реализовывалась разработанная программа, в ходе которой в экспериментальном классе применялись предложенные мероприятия по активизации дифференцированного обучения младших школьников, производилось отслеживание процесса и результатов проводимой работы. По характеру учебный материал был разделен нами на фактический, логико-доказательный и эмоционально-образный. Учащиеся страты низкого уровня легче всего усваивают материал эмоционально-образного характера, логико-доказательный материал им трудно усваивать из-за недостаточно развитого умения устанавливать причинно-следственные связи, поэтому при отборе фактического материала в страте низкого уровня давались факты, ярко подтверждающие теорию. В страте высокого и среднего уровня количество фактов может быть уменьшено, так как учащиеся с высокими учебными возможностями могут сделать вывод, вывести закономерность на основе небольшого числа фактов, усваивать материал на более высоком уровне сложности. В процессе реализации разработанной формирующей программы по осуществлению дифференцированного подхода в обучении учащихся кроме технологии стратовой дифференциации мы использовали и другие способы дифференциации, например, объединяли учащихся в малые группы сотрудничества. Тестирование и анализ полученных оценок по предмету за период эксперимента, проведенный нами на контрольном этапе эксперимента, показали, что успеваемость учеников по окружающему миру в экспериментальном классе повысилась на 0,5 балла, а в контрольном классе результаты существенно не изменились. Подведя итоги нашего исследования, сделаем вывод: высокие результаты в повышении успеваемости учащихся позволяет добиться реализация технологии стратовой дифференциации на основе использования разнообразных способов дифференциации - индивидуальных, групповых и парных формы работы.

Список литературы:

1. Давыдов В. В. Психологическая теория учебной деятельности и методов начального обучения, основанных на содержательном обобщении. - Томск, 1992.
2. Унт И. Э. Индивидуализация и дифференциация обучения. – М.: Педагогика, 2010. – 192 с.
3. Баранова Н. Н. Технология уровневой дифференциации и индивидуализации обучения // Начальная школа. - 2016. - № 2 - С. 46-49.

ПСИХОЛОГО-ПЕДАГОГИЧЕСКИЕ УСЛОВИЯ ФОРМИРОВАНИЯ КОММУНИКАТИВНЫХ УУД У МЛАДШИХ ШКОЛЬНИКОВ

Шаимова К.М.

Адыгейский государственный университет, г. Майкоп

Научный руководитель: Панеш Б.Х., к.п.н., доцент

Адыгейский государственный университет, г. Майкоп

Главной целью в школьном образовании на смену простой передачи знаний, умений и навыков от учителя к ученику, становится необходимость развития способностей обучающегося для самостоятельной постановки учебных целей, проекции путей их реализации, контроля и оценивания своих достижений, иначе говоря – формирование умения учиться.

Одним из основных условий формирования и развития личности ребенка, как считают Л.С. Выготский, А.В. Запорожец, А.Н. Леонтьев, С.Л. Рубинштейн, Д.Б. Эльконин и др., является общение. Проблема формирования коммуникативных навыков личности изложена в трудах как отечественных, так и зарубежных ученых. Теоретические основы решения данной проблемы заложили А.А. Бодалев, Я.Л. Коломинский, А.Н. Леонтьев, М.И. Лисина, Б.Ф. Ломов, А.В. Мудрик, П.М. Якобсон, Я.А. Яноушек [1,2].

Цель исследования: выявить психолого-педагогические условия формирования коммуникативных УУД у детей младшего школьного возраста в процессе обучения в начальной школе и экспериментальным путем осуществить проверку гипотезы.

Объект исследования- учебно-воспитательный процесс в начальной школе.

Предмет исследования: психолого-педагогические условия формирования коммуникативных УУД у младших школьников в процессе их обучения.

Задачи исследования:

1. Изучить сущность и содержание понятия «коммуникативные универсальные учебные действия», раскрыть особенности формирования в младшем школьном возрасте;

2. Выявить психолого-педагогические условия формирования коммуникативных УУД у младших школьников в процессе их обучения;

3. Отобрать диагностические методики и провести диагностику уровня сформированности коммуникативных УУД у младших школьников;

3. С учетом выявленных психолого-педагогических условий разработать интегративную программу формирования и развития коммуникативных универсальных учебных действий обучающихся в условиях реализации разных предметных областей.

Содержание первой главы исследования посвящено изучению теоретических основ формирования коммуникативных универсальных учебных действий младшего школьника в проектной деятельности. На основе анализа источников, выявлена сущность понятия «коммуникативные учебные действия». Мы определяем их как действия, которые образуют совокупность действий ученика, позволяющих осуществлять разного рода контакты между участниками совместной деятельности, в которых используется речевая деятельность, дополняемая невербальным общением, а также умения самостоятельного усвоения новых знаний и умений. Обучение в школе — это благоприятная социальная среда для развития коммуникативных умений и навыков ребенка, так как и возраст обучающихся благоприятствует этому, и условия, в которых находится ребенок. Однако, как показывает практика, развитие коммуникативных универсальных учебных действий является одной из проблем процесса обучения. Дело в том, что в школьной программе нет специального предмета, целью которого было бы развитие коммуникативных действий на уровне сотрудничества, кооперации и интериоризации.

Теоретический анализ исследований по проблеме формирования универсальных учебных действий (УУД), позволил сделать главный вывод - это возможно достичь только в деятельности, которая проходит следующие этапы: получение первичного опыта освоения УУД, мотивация; освоение того, как следует УУД выполнять; самоконтроль и коррекция; контроль. Такой путь проходят обучающиеся при овладении навыками и умениями на всех предметах учебного плана. Этот же путь они проходят в процессе формирования УУД. Но следует выделить такую особенность - алгоритмы действий носят не узко предметный, а уже надпредметный характер. Происходит освоение процесса проектирования и целеполагания, самоконтроля, коррекции своих действий, осуществление поиска информации, коммуникативное взаимодействие и др.

Теоретический анализ обозначенной выше проблемы позволил создать фундамент для организации и проведения опытно-экспериментальной работы по формированию у младших школьников коммуникативных универсальных учебных действий в процессе обучения.

В качестве базы проведения исследования была выбрана МБОУ «Лицей №34» г. Майкоп. В эксперименте приняли участие учащиеся двух классов: 3 Б (экспериментальная группа) и 3 В (контрольная группа).

С целью определения уровня сформированности коммуникативных УУД были использованы следующие диагностические методики: методика Г.А. Цукерман «Рукавички», методика Г.А. Цукерман «Кто прав?», а также модифицированная методика А.Г. Лидерс «Дорога к дому» [3].

Подобранный инструментарий отражал различные аспекты коммуникативных универсальных учебных действий и позволил оценить уровень их развития с различных сторон.

По результатам проведенных диагностик в обоих классах: по методике Цукерман «Рукавички», по методике Цукерман «Кто прав?», а также по методике «Дорога к дому» (модифицированное задание «Архитектор-строитель») видим, что в целом у учащихся преобладают низкий и средний уровни, однако у ребят из экспериментального класса эти показатели ниже. На основе анализа стало очевидно, что у младших школьников не в полной мере сформированы коммуникативные универсальные учебные действия, а средний показатель у учащихся экспериментального класса по двум методикам из трех оказался ниже среднего, что говорит о необходимости организации с испытуемыми дополнительных мероприятий.

На основе констатирующей части исследования была определена цель формирующего этапа эксперимента: формирование коммуникативных УУД младших школьников с учетом выявленных условий в процессе обучения в начальной школе.

Формирующий эксперимент содержал в себе апробацию методики на основе коммуникативно-деятельностного подхода, предполагающего интеграцию межпредметного содержания понятийной составляющей предметных областей. Целесообразно при этом для развития коммуникативных универсальных учебных действий обучающихся применять технологии, способствующие активной работе обучающихся над заданиями: технологии диалогового взаимодействия; технологии организации исследовательской деятельности; технологии организации проектной деятельности; технологии организации самостоятельной деятельности школьников; технологии проблемного обучения; технологии развития критического мышления и др.

При осуществлении данных технологий обучающиеся учились работать в группах, управлять голосом, выражать свою точку зрения, договариваться, выделять общий способ действий, переносить общий способ действий на другие учебные задачи, адекватно оценивать свою работу и работу одноклассников, выделять недостатки, вносить конструктивные пожелания, замечания, находить общее решение практической задачи, приходя к компромиссному решению в неоднозначных и спорных ситуациях путем договора; сохранять доброжелательное отношение друг к другу в конфликтной ситуации и ситуации противоречия интересов; уступать в конфликтной ситуации и ситуации противоречия интересов; выяснять и собирать недостающую информацию с помощью вопросов; формулировать собственное высказывание, аргументировать его, брать на себя инициативу в организации совместного действия и т.д..

На контрольном этапе была проведена повторная диагностика сформированности коммуникативных УУД младших школьников по методикам констатирующего этапа эксперимента.

При выполнении всех трех методик (за исключением методики «Рукавички» Г.А. Цукерман участниками контрольного класса) наблюдается позитивная тенденция при анализе среднего балла, получаемого школьниками. Тем не менее, наблюдается существенная разница по всем трем методикам в динамике среднего балла контрольного и экспериментального классов к моменту контрольного этапа эксперимента. Можно предположить, что это связано с более высокой эффективностью применяемых технологий на основе коммуникативно-деятельностного подхода как средства развития коммуникативных универсальных учебных действий у испытуемых школьников.

Таким образом, на основе опытно-экспериментального исследования можно сделать вывод, что разработанная и апробированная методика позволила выявить положительную динамику в формировании коммуникативных универсальных учебных действий младших школьников, показала свою эффективность, что подтверждает выдвинутую гипотезу исследования.

Список литературы:

1. Леонтьев А.Н. Деятельность, сознание, личность. – М.: Политиздат, 1977. – 304 с.
2. Лисина М.И. Проблемы онтогенеза общения: Монография. – М.: Педагогика, 1986. – 143 с.
3. Кузнецова М.И., Романова В.Ю., Хомякова И.С. Дидактическое сопровождение процесса обучения в начальной школе. Формирование коммуникативных универсальных учебных действий: Методическое пособие. / Под ред. Н.Ф. Виноградовой. – М.: Учебная литература, 2018. – 160 с.

СЕКЦИЯ РУССКОГО ЯЗЫКА И ЛИТЕРАТУРЫ

РАЗВИТИЕ КОММУНИКАТИВНЫХ НАВЫКОВ МЛАДШИХ ШКОЛЬНИКОВ В ИГРОВОЙ ДЕЯТЕЛЬНОСТИ

*Балашова Надежда
Адыгейский государственный университет, г. Майкоп
Научный руководитель: Жажева Д.Д., к.п.н., доцент
Адыгейский государственный университет, г. Майкоп*

Под коммуникативными навыками понимается более или менее совершенные способы выполнения каких-либо речевых действий, от которых зависит готовность индивида к общению [1].

В психолого-педагогической литературе различные трактовки понятия «коммуникативные умения» объединяет практическая направленность и указание на компоненты общения. К ним относятся: умение своевременно вступать в диалог и завершать его, используя речевые обороты для установления контакта, поддерживать и завершать диалог, умение отвечать на вопросы, задавать вопросы в ходе диалога, слушать собеседника [2].

Коммуникативные навыки и умения принято рассматривать как осмысленные коммуникативные действия детей, которые базируются на системе знаний, постигнутых элементарных навыков и умений. Также, по ее мнению, коммуникативные навыки – это умение младших школьников управлять своим поведением, использовать различные способы действий в решении коммуникативных задач, как со сверстниками, так и с взрослыми [3].

Основными критериями коммуникативных навыков, по мнению некоторых ученых, является следующее: способность воспринимать и передавать информацию; сопереживать другому; трезво оценивать себя и окружающих; выходить из конфликтных ситуаций; взаимодействовать с коллективом [4].

В настоящее время для развития коммуникативных навыков младших школьников педагоги используют инновационные способы обучения в школе такие, как проектная деятельность, ролевая игра, деловая игра, публичная защита, круглый стол, дебаты, тренинги. Активное общение можно организовать в ходе интерактивных форм взаимодействия учащихся [5].

Таким образом, работу по развитию коммуникативных навыков и умений у младших школьников лучше проводить в хорошо знакомой и приоритетной для детей форме - игре, которая требует участия каждого члена группы.

Игра – это одна из важнейших сфер жизнедеятельности ребенка, мощное средство ее полноценного умственного развития. Игра учит концентрировать усилия, управлять собой, быть точным, соблюдать правила поведения, действовать с учетом требований коллектива [6].

Использование игр, направленных на формирование и развитие коммуникативных навыков и умений у детей младшего школьного возраста, позволяет получать эффективный результат при обеспечении групповых норм.

В ходе проведенного исследования применялись следующие методики:

1. Умение слушать собеседника. Тест «Умение слушать собеседника».
2. Умение обосновывать и высказывать собственное мнение. Методика «Кто прав?».
3. Умение оформлять свои мысли в устной и письменной речи. Интерпретация содержания сказки «Красная Шапочка».
4. Умение выделять в речи существенные ориентиры действия, а также передать их партнеру «Графический диктант».
5. Умение группового взаимодействия. Методика «Ковёр» [7].

Исходя из анализа результатов уровня развития коммуникативных навыков у младших школьников, можно увидеть, что есть необходимость дальнейшего развития данных навыков. С целью развития коммуникативных умений младших школьников нами был разработан комплекс игр:

1. Игры-тренинги «Как легко общаться!» состоящие из игр-упражнений «Испорченный телефон», «Передай другому...», «Рисуем на спине», «Прощание».

2. Ролевые игры «День общения» состоящие из игр «Сходное или различное», «Близнецы», «Какие различия?», «План города», «Уикенд».

3. Игры на развитие коммуникативных навыков: дидактическая игра «Не поделили игрушку»; подвижная игра «Танцоры и музыканты»; творческая игра «Страна вежливости»; творческая игра «Кто здесь кто?»; игра-инсценировка «Доброе слово лечит, а худое калечит».

Использование комплекса игр по развитию коммуникативных умений станет эффективным средством развития коммуникативных умений у младших школьников.

Предполагается, что при реализации комплекса игр обучающиеся должны будут более уверенно выражать свои мысли, будут спокойнее общаться с одноклассниками, взрослыми, легче станут находить общую тему для беседы, увереннее отстаивать свое мнение, лучше слышать своего собеседника и использовать правила общения, ведения диалога, правильно оформлять устную и письменную речь.

Задачи, поставленные нами, выполнены, цель достигнута, а гипотеза подтвердилась.

Список литературы:

1. Абелева И.Ю. Речь о речи. Коммуникативная система человека. – М.: Логос, 2014.
2. Абдуллина Л.Б. Развитие коммуникативных умений и навыков младших школьников / Л.Б. Абдуллина, К.Х. Гизатуллина // Мир науки, культуры, образования. - 2018. - № 4 (71). - С. 9-10.
3. Аникина Н.В. Способы развития коммуникативных навыков у детей младшего школьного возраста / Н.В. Аникина // В сборнике: Актуальные аспекты современной науки: сборник материалов XV-й международной научно-практической конференции. Научно-исследовательский центр «Аксиома». 2017. - С. 20-24.
4. Белоусова Д.Н. Коммуникативные особенности организации внеучебной деятельности младших школьников / Д.Н. Белоусова // В сборнике: Инновационные технологии в образовании и науке Сборник материалов: Международной научно-практической конференции. В 2-х томах. Редколлегия: О.Н. Широков [и др.]. 2017. С. 40-41.
5. Бельшева А.Н. Особенности коммуникативных навыков младших школьников / А.Н. Бельшева, Ю.А. Глабова // Нижегородский психологический альманах. - 2017. - № 1. - С. 6-11.
6. Вагайцева Е.С. Коммуникативные качества и коммуникационные умения в структуре гражданственности современного школьника / Е.С. Вагайцева // Современные проблемы науки и образования. - 2017. - № 2. - С. 186.

СИСТЕМА РАБОТЫ ПО ОВЛАДЕНИЮ МЛАДШИМИ ШКОЛЬНИКАМИ НОРМАМИ РЕЧЕВОГО ЭТИКЕТА

*Николаенко Мария
Адыгейский государственный университет, г. Майкоп
Научный руководитель: Жажева Д.Д., к.п.н., доцент
Адыгейский государственный университет, г. Майкоп*

Одна из проблем, с которой современные люди разного возраста регулярно сталкиваются в своей реальной жизни, состоит в их неспособности устанавливать и поддерживать друг с другом нормальные личные и деловые взаимоотношения.

Главная причина этого заключается в неумении людей общаться друг с другом. Искусство быть приятным собеседником помогает человеку в личной жизни и профессиональной деятельности. Основные правила данного искусства: умение правильно выбрать тему беседы; следить за красотой и правильностью своей речи; соблюдать речевые манеры.

Соблюдение речевого этикета помогает младшему школьнику развивать общение с детьми и взрослыми. С его помощью ребенок может настроить окружающих на доброжелательное отношение к себе, выразить радость, желание, просьбу, обиду, недовольство, отстоять свое мнение [1].

Актуальность исследования обусловлена потребностью учителей начальных классов в разработке и реализации системы работы по развитию речевого этикета учащихся. Проблеме формирования у младших школьников соответствующих речевых умений в методике обучения стали уделять внимание сравнительно недавно. Так, в программу развития речи для начальной школы вопросы речевого этикета вошли лишь в начале 90-х гг. XX в. [2].

Исследования показали, что дети младшего школьного возраста не всегда адекватно могут выразить свои мысли, чувства, ощущения, что является препятствием для установления полноценного контакта между взрослым и ребенком. В то время как именно младший школьный возраст чрезвычайно благоприятен для овладения нормами речевого этикета. Учащиеся в этом возрасте отличаются особой чуткостью к языковым явлениям, у них появляется интерес к осмыслению своего речевого опыта, решению коммуникативных задач.

В начале исследования была выдвинута гипотеза о том, что целенаправленное использование системы работы по овладению младшими школьниками нормами речевого этикета, возможно, будет способствовать успешному формированию следующих умений речевого этикета: знание основных формул речевого этикета; умение использовать выражения речевого этикета в соответствии с той или иной ситуацией общения; умение анализировать способы выражения этикета с позиции уместности и целесообразности [3].

Проанализировав педагогическую и методическую литературу по данному вопросу, мы разработали и апробировали систему, направленную на овладение младшими школьниками нормами речевого этикета [4].

Подведя итоги исследования, убедились, что составленная система эффективна. Гипотеза подтвердилась, а уровень овладения младшими школьниками нормами речевого этикета значительно повысился. Если на начальном этапе исследования низкий уровень знания формул речевого этикета наблюдался у 52% учеников экспериментального класса (2«А»), после применения системы показатели данного уровня значительно снизились и были выявлены, лишь у 20% учеников. Показатели среднего уровня изменились с 36% до 28%. Высокий уровень знания формул речевого этикета повысился на 40% (с 12% до 52%).

Уровни сформированности умения использовать выражения речевого этикета в соответствии с ситуацией общения в экспериментальном классе также существенно изменились. Если на начальном этапе исследования низкий уровень данного умения наблюдался у 60% детей, участвующих в эксперименте, то после применения системы по овладению нормами речевого этикета показатели такого уровня уменьшились на 36% (с 60%

до 24%). Детей со средним уровнем в начале исследования было 32%, в конце исследования количество детей с таким уровнем составило 28%. Высокий уровень сформированности умения использовать выражения речевого этикета в соответствии с ситуацией повысился в 6 раз (с 8% до 48%).

Также в экспериментальном классе существенно изменились показатели уровня сформированности умения анализировать способы выражения этикета с позиции уместности и целесообразности. Если на начальном этапе исследования низкий наблюдался у 52% учеников, то после проведения комплекса заданий и речевых ситуаций показатели такого уровня снизились до 20%. Средний уровень изменился с 40% до 28%. Показатели высокого уровня повысился на 44% (с 8% до 52%).

Изменения в контрольном классе, где система работы по овладению нормами речевого этикета не применялась, были незначительными.

Таким образом, было доказано, что составленная система способствует более успешному овладению младшими школьниками нормами речевого этикета.

Список литературы:

1. Введенская Л.А., Павлова Л.Г. Культура и искусство речи. Современная риторика. – Ростов-на-Дону. Издательство «Феникс».2005.
2. Венецкая А.Б. Формирование культуры общения // Начальная школа. – 2009. – №2.
3. Зырянова Е.А. Теория и методика формирования умений речевого этикета младшего школьника. М.: БАЛАСС, 2011.
4. Оганесян С.С. Культура речевого общения / Русский язык в школе. №5 – 2019.

СИСТЕМА ФОРМИРОВАНИЯ ЯЗЫКОВЫХ ПОНЯТИЙ В ПРОЦЕССЕ ОБУЧЕНИЯ МЛАДШИХ ШКОЛЬНИКОВ

*Тоноян Кнара Агасиевна
Адыгейский государственный университет, г. Майкоп
Научный руководитель: Жажева Д.Д., к.п.н., доцент
Адыгейский государственный университет, г. Майкоп*

В последние десятилетия значительно изменился подход к задачам, стоящим перед школой. Основная задача начальной школы – сформировать учебную деятельность младших школьников. Успешная учебная деятельность невозможна без отличного знания родного языка, грамотно поставленной и правильной речи. На сегодняшний день социальную значимость приобретают языковые личности, имеющие высокий уровень культуры и воспитания. Успешность дальнейшей деятельности учащегося напрямую зависит от успешности педагога в решении ряда проблем, возникающих в процессе обучения русскому языку. Необходимость глубокого изучения родного языка в начальной школе обуславливается его основными функциями: язык служит человеку средством оформления и выражения мысли, коммуникативным средством и средством выражения чувств, настроений [1].

Данные компоненты, в свою очередь, зависят от успешного овладения языковыми понятиями, основы которых закладываются в начальной школе на уроках русского языка. Языковое понятие – это вид знания о языке, в котором отражаются существенные признаки (отличительных языковых явлений), отличающееся высокой степенью абстрактности. Учителю начальных классов необходимо осознавать особенности формирования языковых понятий, которые должны лечь в основу его дальнейшей педагогической деятельности в процессе обучения русскому языку [2].

Для того, чтобы учитель мог управлять процессом формирования понятий, правильно организовывать познавательную деятельность учащихся, он должен четко

представлять себе, что такое понятие, каковы особенности процесса овладения понятием, при каких условиях усвоение понятий протекает более результативно [3].

Анализ исследований в различных областях научных знаний и изучение практической деятельности учителей начальных классов не дают достаточных оснований для решения задач по формированию системы языковых понятий у учащихся начальных классов [4].

Анализ научной литературы, посещенных уроков русского языка в начальной школе, а также результаты дидактического тестирования выявили ряд субъективных и объективных проблем формирования языковых понятий у младших школьников, а именно:

- 1) высокая абстрактность языковых понятий;
- 2) преобладание наглядно-образного мышления у младших школьников;
- 3) недостаточное использование наглядности при изучении нового материала;
- 4) недостаточная активация умственной деятельности учащихся;
- 5) некачественный подбор языкового материала;
- 6) разрыв связей между языковыми понятиями.

Осознание данных проблем, а также исправление методических недочетов при подготовке к урокам русского языка в начальной школе позволит учителям избежать проблем в дальнейшем обучении младших школьников, усваивающих систему важнейших языковых понятий.

В качестве важнейших критериев сформированности понятия формулируются следующие:

- 1) осознанность существенных признаков содержания понятия;
- 2) умение ориентироваться именно на существенные признаки при решении задач;
- 3) сформированность действий над понятиями (в частности, подведение под понятие);
- 4) освоенность отношений между изученными понятиями [5].

На констатирующем этапе эксперимента для диагностики сформированности языковых понятий в процессе обучения младших школьников по русскому языку применялось дидактическое тестирование. Тест состоял из 6 заданий, включающих задания с учётом программного материала по русскому языку в начальной школе. Проведённая диагностика позволила сделать вывод о преобладании у учащихся низкого и ниже среднего уровней сформированности языковых понятий.

На формирующем этапе эксперимента была разработана и апробирована в экспериментальной группе система формирования языковых понятий в процессе обучения младших школьников, включающая следующие взаимосвязанные компоненты: целевой, теоретико-методологический, организационный, содержательно-технологический, диагностический и результативный.

Контрольный этап эксперимента показал эффективность применения разработанной системы формирования языковых понятий на уроках русского языка в начальной школе. В экспериментальной группе уровень сформированности языковых понятий повысился по сравнению с результатами, которые показали учащиеся контрольной группы [6].

Таким образом, цель исследования по выявлению структурных компонентов, разработке и экспериментальному апробированию системы формирования языковых понятий в процессе обучения младших школьников достигнута. Все поставленные задачи выполнены. А гипотеза исследования о том, что, возможно, если на уроках русского языка в начальной школе применять систему формирования языковых понятий, состоящую из следующих взаимосвязанных компонентов: целевой, теоретико-методологический, включающий подходы и принципы, организационный, отражающий этапы формирования

понятий, а также условия формирования понятий, содержательно-технологический, состоящий из использованных методов, приемов и средств, диагностический (уровни сформированности понятий) и результативный компоненты, то, вероятно, это будет способствовать эффективному формированию языковых понятий у младших школьников по параметрам: содержание понятия, объем понятия и отношения между понятиями, доказана.

Список литературы:

1. Иванова Г.С. Применение тестовых заданий с элементами самоконтроля / Г.С. Иванова // Начальная школа. – 2015. – № 3. – С.75–76.
2. К вопросу об оценке знаний на уроках русского языка // Начальная школа. – 2011. – № 4. – С. 54–56.
3. Ковригина Л.В. К проблеме языковой компетенции как условия успешного освоения письменной речи / Л.В. Ковригина // Современные проблемы науки и образования. – 2009. – № 5. – С. 69–70.
4. Кукушин В.С., Болдырева-Вараксина А.В. Педагогика начального образования / под общ. ред. В.С. Кукушина. – М.: ИКЦ «МарТ»; Ростов-н/Д.: Издательский центр «МарТ», 2005. – 592 с.
5. Купров В.Д. Домашние задания по русскому языку / В.Д. Купров // Начальная школа. – 2019. – № 12. – С. 19–27.
6. Лобчук Е.И. Урок русского языка: взгляд методиста / Е.И. Лобчук // Начальная школа. – 2018. – № 9. – С. 7–9.

СЕКЦИЯ РУССКОГО ЯЗЫКА И МЕТОДИКИ ПРЕПОДАВАНИЯ

ФРАЗЕОЛОГИЧЕСКИЕ ЕДИНИЦЫ И ИХ РОЛЬ В ТЕКСТЕ ХУДОЖЕСТВЕННОГО ПРОИЗВЕДЕНИЯ

*Ачмизова Сабрина Руслановна
Гучетль Аминат Аскеровна,
Адыгейский государственный университет, г.Майкоп
Научный руководитель: Хейшхо Ф.И., кандидат филологических наук, доцент
Адыгейский государственный университет, г.Майкоп*

Фразеологическая картина любого языка является сокровищницей образных средств, которая накапливается веками. В ней отражаются история народа, особенности быта и культуры, традиций и обрядов, национального характера и менталитета народа – носителя языка. Фразеологические единицы (далее ФЕ) выполняют значимую роль в языке благодаря своему семантическому богатству, свойственной им образности, лаконичности, яркости и являются своеобразной частью выразительных средств языка.

В современное время в языкознании исследование функционирования и стилистической роли ФЕ в текстах художественных произведений, безусловно, остается интересной и актуальной. В решении этой проблемы важное место занимает индивидуальный стиль писателя, его правильное формирование. Формирование идиостиля писателя связано с отбором и анализом языковых средств, в том числе и устойчивых единиц, которые реализуют систему образов для создания картины мира автора [3, с.101].

Богатство адыгейского языка ФЕ обращает на себя внимание. Исследуя функции ФЕ в характеристике персонажа в литературе, мы пришли к выводу о том, что устойчивые сочетания играют важную роль в описании героев, в качественной характеристике героев и в адыгейской литературе [7, с.14].

Устойчивые сочетания чаще всего используются писателями для создания, описания образа героев, давая им тем самым свою оценку. Поэтому мы обратились к творчеству выдающегося адыгейского писателя Тембота Керашева. Его особенный и замечательный язык

оставил заметный след не только в своей родной адыгейской литературе, но и в литературе народов Северного Кавказа.

Т. Керашев стоял у истоков рождения адыгейской литературы. Значимость признанного классика адыгских литератур как писателя в том, что он сумел в своем творчестве выразить силу духа, нравственное величие, менталитет и красоту своего народа, проследить его судьбу в потоке истории, охарактеризовать главные качества адыга. С первых произведений в центре внимания Т.Керашева оказалась жизнь адыгов в историческом потоке времени [1, с.5]. Герои его являются носителями нравственного начала адыгского характера. Они в постоянном поиске ответа на вопрос: в чем смысл жизни? Лаукан, герой одного из его повестей «Месть табунщика», заявляет: *«Анахь уасэ зыгъу цыгъу цыфыгъэр, цыфышгульгъур ары!»*- *Самое дорогое-человечность и человеколюбие* [4, с.5]. Соответствие героя времени достигается писателем с помощью устойчивых сочетаний, отступлений, подробных описаний быта, обычаев. Описывая предрасветный перелив птичьих песен на лоне зарождающегося нового дня, заставляющих спесивую красавицу Суру, героиню этой же повести «Месть табунщика», писатель призывает ее переосмыслить свое представление о жизни. Здесь обращает на себя внимание образность и богатство используемой лексики, свидетельствующие о великолепном знании писателем родного языка и достойном переводе.

Одним из лучших произведений Т. Керашева является повесть «Месть табунщика», которая обращена к историческому прошлому адыгов. Писатель в своей повести раскрывает идейную суть героев, раскрывает мотивы, побуждающие людей к борьбе. Языковые средства в повести выполняют множество функций: историко-познавательные, художественно-эстетические и лексико-семантические. Главный герой повести - Лаукан, который, как считает автор, представляет собой народный идеал справедливого, храброго и целеустремленного героя. Самое главное, ему присуща высокая нравственность.

В повести не так много героев, но каждый для писателя является важным, главным, и у автора всегда находятся точные слова, выражения для описания их взаимоотношений, переживаний. Именно поэтому мы обратились к данной повести в качестве объекта исследования.

Предметом нашего наблюдения стало функционирование устойчивых единиц в повести «Месть табунщика» Т.Керашева. Автор использует много ФЕ, выполняющих различные функции в тексте. Они отражают разные явления: *чэци мафи* (эквивалент рус. фраз. *и днем и ночью*); дают положительную или отрицательную оценку героям : *псэ къабзэ* (эквивалент рус.фраз. *чистая душа*), *тыгъужьыгу клоцлыгъу* (досл.: *с волчьим сердцем*); выражают внешнее и внутреннее состояние: *лыягъэ хэмьлыгъу* (досл.: *ничего лишнего не имея, не выражая*) , *гупшысэхэм заритын* (досл. : *мыслям предаться, отдаться*). В повести ФЕ занимают большое место. В очередной раз убеждаешься, что автор всегда к месту употребляет для различных описаний правильную, доступную лексику, точно соответствующие поставленной цели устойчивые единицы, стилистически верно и грамотно строит предложения, что подтверждает богатство языка самого писателя. Но в своей работе более подробно остановимся на устойчивых единицах с компонентом «гу» (*сердце*), которые в повести представлены довольно широко.

В любом языке вокруг концепта «гу» (*сердце*) группируется наибольшее число соматических устойчивых сочетаний. Соматические устойчивые сочетаний характеризуются тем, что в их структурах имеется компонент, называющий какую-то часть тела. В данном случае, мы определили для себя в качестве материала исследования единицы с соматическим компонентом «гу» (*сердце*). Единицы с данной лексемой отличаются особой экспрессивностью. Данная группа сочетаний оказалась наиболее богатой и многочисленной во фразеологической картине мира адыгейского языка [7, с.57]. Подобный факт не случаен, так как в основе образования таких ФЕ лежат различные представления о сердце как части человеческого организма. Лексема «гу» вместе с компонентами «нэ» (*глаз/глаза*), «псэ» (*душа*), «шгъхэ» (*голова*) играет первостепенную роль в жизни. Концепт «гу» в составе различных устойчивых сочетаний может выражать многие понятия. С ним связаны важные компоненты,

отражающие многие качественные характеристики лица: совесть, душа, память, то есть оно многофункционально в языковом пространстве.

В повести Тембота Керашева устойчивые единицы с данным компонентом встречаются в большом количестве. И практически использование всех этих единиц, а их в повести насчитывается более 150 сочетаний, является оправданным, уместным. Функционирование в повести устойчивых единиц с компонентом «гу» (*сердце*) способствует раскрытию образов главных героев произведения Лаукана и Суры. В работе материал на русском языке извлечен из переведенного текста произведения. Безусловно, что устойчивые единицы на языке оригинала более полные по смысловому содержанию и воспринимаются по-другому. Хотя здесь следует сказать, что перевод очень достойный и никаким образом не мешает восприятию тех характеристик, которые дает автор свои героям.

Главный герой повести Лаукан. В начале произведения мы знакомимся с ним как жестким, никому недоверяющим, ничем неинтересующимся, кроме своей работы, человеком. За свою жизнь Лаукан преодолел много испытаний. Но именно благодаря приему ретроспекции, дающему нам представление о прошлом героя, и вводу Т.Керашевым любовной линии, мы понимаем, что Лаукан вовсе и не бездушен. Просто сказывается национальный характер адыгского мужчины. По всем законам адыгства, менталитету не мог он поделиться с кем-то о своих чувствах. Все переживания, которые он испытывает, происходят в его сердце и душе. Это нам и старается донести Т.Керашев, используя для создания образа Лаукана устойчивые единицы с компонентом «гу»: *ыгу имыкIыжъын* (досл.: из сердца его не уйдет), *ыгуи ыпси зыубытыгъэхэр* (досл.: душу его и сердце захватившие), *ыгурэ ыпсэрэкIэ* (досл.: сердцем и душой), *ыгу зыкъыщипхъуати* (досл.: в сердце его воспряло)).

С помощью устойчивых сочетаний автор отражает и настоящее чувство Лаукана к Суре, главной героине повести: *ыгу итIысхъагъэр* (досл.: в сердце ее/его осевший), *ыгу къеон* (досл.: сердце ее/его обидит/ударит), *ыгум къынагъэр* (досл.: в сердце ее/его оставшийся).

В противоположность образу Лаукана автор использует не так много устойчивых единиц с лексемой «гу» для создания единственного женского образа Суры. Автор совсем их не использует в начале повести, а вводит их ближе к концу произведения. Это связано с развитием образа героини. От расчетливой, избалованной вниманием красавицы в начале произведения до искренне любящей, терпеливой жены простого табунщика предстает перед нами в конце повести. То, что автор в начале повести не использует устойчивые сочетания с компонентом «гу» для характеристики Суры, говорит об отсутствии человеческого, сердечного тепла у нее. Внезапно проснувшаяся любовь к Лаукану, пробуждение истинных чувств, а вместе с ним и настоящей Суры, дарит героине прощение автора. И он начинает использовать в описании героини устойчивые единицы с компонентом «гу»: *сыгу Лаукъан фэгъзагъэу* (досл.: сердце свое к Лаукану обратив), *ыгу хэпкIэгъагъэ* (досл.: в сердце застрявший), *гухэкIыжъым ичъыIагъэ* (досл.: старой обиды холодок/холодность), *гухэль IэшлукIэ* (досл.: мыслью доброй/сладкой), *сыгу илъым* (досл.: то, что в моем сердце).

Таким образом, анализ устойчивых сочетаний с компонентом «гу» в повести «Мечь табунщика» Тембота Керашева показал, что автор в большом количестве использует их в тексте. И каждое использование является оправданным. С их помощью, как было нами замечено, автор выражает свое отношение к героям, внимание к их чувствам, понимание их поступков. Писатель делает своих героев плохими и хорошими, дарит им чистое открытое сердце или же порицает деяния черствой и холодной души, заставляя тем самым испытывать восхищение благородными поступками одних и ледяное презрение к другим своим героям. Используемые Темботом Керашевым изобразительно-выразительные средства придают языку его произведений неповторимую образность, которая работает у писателя на решение основной проблематики произведений.

Список литературы:

- 1.Бекизова Л.А. Литературный эпос Тембота Керашева // Т.М. Керашев. Избранные произведения. - Майкоп, 2002. - С. 5.
2. Блягоз З.У. Русско-адыгейский фразеологический словарь. Майкоп: Адыг.кн.изд-во,

1993. - 119 с.

3.Каипова Р.Р. Функционирование фразеологических единиц в повести В. Катаева «Белеет парус одинокий»// Инновационная наука. - 2018. .- № 6. - С. 101.

4.Керашев Т.М. Избранные произведения.Т.3: на адыг. языке. - Майкоп, 1989. - С.-476-558.

5.Керашев Т.М. Избранные произведения: в 2 т. Т.2.: перевод с адыгейского. - Майкоп, 2002. - С.285-339

6.Хамерзокова Н.А. Адыгская историческая романистика: эволюция, своеобразие, поэтика. - Майкоп, 2006. - 100 с.

7.Хейшхо Ф.И. Структурные и семантические свойства фразеологизмов русского и адыгейского языков. - Майкоп, 2005. - 62 с.

ФОРМУЛЫ РЕЧЕВОГО ЭТИКЕТА В РАЗНОСИСТЕМНЫХ ЯЗЫКАХ (НА МАТЕРИАЛЕ РУССКОГО И АДЫГЕЙСКОГО ЯЗЫКОВ)

Жемадукова Диана Азаматовна

Муселимян Диана Сетраковна

Адыгейский государственный университет, г.Майкоп

Научный руководитель: Хейшхо Ф.И., кандидат филологических наук, доцент,

Адыгейский государственный университет, г. Майкоп

Речевой этикет – это система правил речевого поведения, нормы использования средств языка в определённых условиях. Этикет речевого общения играет важную роль для успешной деятельности человека в обществе, его личностного и профессионального роста, построения крепких семейных и дружеских отношений. Для овладения этикетом речевого общения требуются знания из различных гуманитарных областей: лингвистики, истории, культурологи, психологии. Для более успешного освоения культурных навыков общения используют такое понятие, как формулы речевого этикета [1 с.32].

Речевой этикет выполняет определённые функции, которые очень важны для человека: установление и поддержание контакта, демонстрация уважения и позитива, регуляция поведения, профилактика конфликтов. Речевой этикет способствует правильному общению между людьми [1 с.32]. Своевременное извинение и вежливость помогают избегать острых углов в разговоре, а если конфликт уже начался – выйти из него с наименьшими потерями.

Основные правила речевого этикета каждого народа состоят из различных речевых ситуаций: знакомство, представление, приветствие, поздравление и благодарность, приглашение, просьба, согласие, отказ, похвала и одобрение [3]. Наша задача состояла в том, чтобы сопоставить некоторые правила этикета в совершенно разных языках, русском и адыгейском, определить, насколько они соотносятся у разных народов, носителей этих языков. Ведь истории этих народов, их менталитеты разные.

Знакомство, представление, приветствие. Отношения между людьми в обществе бывают разными. Они могут быть равноправными и неравноправными, родственными и дружескими, теплыми и холодными, натянутыми и напряжёнными. Сложность проявляется в том, что все оттенки отношений отражаются чаще всего в этикете, и в частности, в речевом этикете. В науке существует немало исследований, связанных с проблемами речевого этикета, природой человеческого общения. Решением этих проблем занимаются во многих сферах науки: психолингвистика, социолингвистика, паралингвистика, этнолингвистика.

В сопоставляемых нами языках – русском и адыгейском - имеется много приветственных слов и устойчивых сочетаний, связанных с самыми различными ситуациями. На наш взгляд, это является важным показателем развития и самого языка, и культуры межличностного общения его носителей. Однако на определенном уровне развития языка возникает проблема упрощения или вовсе унификации речевых этикетных формул. Практика показала, что именно так произошло, например, в русском языке. В настоящее время вместо многих ситуативно регламентируемых речевых формул вполне

успешно и универсально используется слово *Здравствуй-Здравствуйте*, которое удачно заменяет много других в русском языке: *Доброе утро! Добрый день! Добрый вечер! Бог в помощь! С приездом!* которые также параллельно функционируют в лексической системе языка. В адыгейском языке, также как и других кавказских языках, сходную функцию выполняют *Салам алейкум!* (букв.: *Мир тебе!*) и *Сыдэу уцым!* (букв.: *Как дела?*). Вместе с тем хотим заметить, что первое приветствие характерно для мужской речи, и адресовано, в большей степени, только мужчине. Если разница в возрасте между приветствующим и его адресатом слишком велика (например, молодой человек приветствует пожилого), то речевая формула приветствия *Салам алейкум!* будет неуместной. Формула *Сыдэу уцым!* употребляется в большей степени при приветствии женщин, или при обращении младшего к старшему. Здесь следует заметить, что фактический материал на адыгейском языке, используемый в работе, извлечен из словаря. [2]. Ситуативно обусловленных форм приветствия очень много. Их все можно подразделить на две группы:

-по времени суток: *С добрым утром!* - *Уи(шъуи-)пчэдыжь шлу!* (букв.: *Пусть твое (ваши) утро будет добрым!*), *Добрый день!* - *Уи(шъуи-)мафэ шлу* (букв.: *Пусть твой (ваши) день будет добрым!*), *Добрый вечер!* – *Уи(шъуи-) пчыхъашъхъэ шлу!* (букв.: *Пусть твой (ваши) вечер будет добрым!*) *Спокойной ночи!* – *Чэц рэхъат къыо(шло)клу!* (букв.: *Пусть твоя (ваша) ночь будет спокойной!*).

-по роду занятий приветствуемого или приветствуемых. Человека, занятого любой работой, можно приветствовать так: *Уи(шъуи-)лоф шлу!* (букв.: *Пусть твое(ваши)дело будет добрым!*)

Процедура приветствия предусматривает различные ситуации, которые выражаются по – разному в разносистемных языках. Если приветствующий или его собеседник находится у своего дома или во дворе, а другой проходит мимо, то следует произнести формулу приглашения *Добро пожаловать!* - *Къеблагъ!* или *Шъукъеблагъэ*. Как видим, в адыгейском языке эта формула имеет два варианта употребления: первый вариант – это обращение к одному лицу, второй - двум или нескольким лицам. Обычно после первой такой формулы в дом не заходят, а только ритуально отвечают: *Тхъам мафэк!э тырегъэблагъ!* (букв.: *Пусть на добро пожалуем!*). Только после настоящего приглашения (не для этикета, а от души) человек может стать гостем, если он намеренно не направлялся к данному хозяину. Если же он шел по делу именно к нему, тогда этикетное ожидание настоящего приглашения не является обязательным.

В обоих случаях после того, как двое встретились и поприветствовали друг друга, не сразу переходят к деловому разговору, а вначале спрашивают о делах и о здоровье друг друга. Самая распространенная формула при этом *Как у тебя (у вас?) дела? – Сыдэу у(шъу-)цым?*, однако данное сочетание охватывает как вопрос о делах, так и вопрос о здоровье. Сюда входят все факторы, которые могут, так или иначе повлиять на самочувствие собеседника. В выражение *Сыдэу у(шъу-) цым?* адыги зачастую вкладывают заботу о том, как живет собеседник, как идут дела на работе, дома, в семье, как он себя чувствует, здоров ли, весел ли или что-то не радует. В качестве приветствия такая формула употребляется в редких случаях. Такие вопросы могут быть адресованы родным, близким знакомым. Осведомляясь о физическом состоянии, часто спрашивают человека, перенесшего болезнь: *Как ты?, Поправился? Тебе лучше? – Сыдэу уцым? Ухъужъыгъа? Нахъышлу ухъугъа?* Если дела идут хорошо, отвечают в разных вариантах в зависимости от близости и родства, возраста и общественного положения спрашиваемого: *Хорошо, спасибо!, Неплохо, Нормально, Все хорошо, Все в порядке, Замечательно!, Великолпно!, Лучшее не бывает! - Дэгу, тхъам уегъэпсэу!, Тхъар разэ къыпфэху!, Дэгу!, Узфэгумэк!ын цы!эп!, Гъэш!эгъонэп! Зэрэцытыгъэ горэу цым!*

Формулы приветствия разграничиваются и по стилю их употребления. Стилистически сниженное выражение *Привет!* – *Сэлам!* свойственно непринужденному общению друзей, хорошо знакомых людей, равных по общественному положению и возрасту. Здесь следует отметить, что ни по нормам русского речевого этикета, ни по нормам

адыгского речевого этикета такая форма приветствия не применяется по отношению к старшим по возрасту, по общественному положению. Она также не используется для приветствия гостей, незнакомых и малознакомых людей. На таком же стилистическом уровне следует воспринимать и формулу приветствия среди молодого поколения в современное время *Здоров!*, *Привет!*, *Приветик!* – *Сэлам!*. Только в отличие от *Привет!* *Приветик!*- *Сэлам!* формула *Здоров!* не свойственна женской речи.

Русский речевой этикет при знакомстве предполагает обращение к собеседнику на «Вы». Обращение на «ты» допустимо для дружеской или бытовой коммуникации. А в адыгейском языке не используется такой вид обращения. Однако это не означает неуважительного отношения к собеседнику. В случае, когда человек представляет одного знакомого другому, в русском языке употребляются следующие выражения: *разрешите вам представить, познакомьтесь, пожалуйста*. В адыгейском языке такая формула представлена одной единицей *нэгуасэ шьузэфэхьу (познакомьтесь)*. Как правило, представляющий кратко описывает знакомящихся, называя полное имя. После чего познакомившиеся люди должны произнести фразы *рад знакомству, приятно познакомиться* - *сигуанэ, лъэшэу сигуанэ (приятно, очень приятно)*.

Система обычаев и традиций любого народа – результат его воспитательных усилий в течение многих веков. Через эту систему каждый народ воспроизводит себя, свою духовную культуру, свой характер и психологию [5 с.43].

Этикетные манеры современных адыгов значительно отличаются от идеальной модели. Ритм современной жизни диктует иные стили взаимоотношений, новые статусные формы коммуникации. [4, с.69]. Национальная специфика речевого этикета в каждой стране чрезвычайно ярка, потому что на неповторимые особенности языка здесь накладываются особенности обрядов, привычек, всего принятого и непринятого в поведении, разрешенного и запрещенного в социальном этикете.

Соблюдение норм речевого этикета способствует повышению результативности общения, которая может осуществляться как с помощью речи, так и с помощью неречевых средств общения. Преимущество неречевых средств общения по отношению к речи состоит в том, что они, являясь произвольными, а следовательно, более правдоподобными, несут больше информации.

Список литературы:

1. Акишина А.А., Формановская Н.И. *Русский речевой этикет*. - Москва, 1983.
2. Блягоз З.У., Тхаркахо Ю.А. русско-адыгейский фразеологический словарь. – Майкоп, 1993.
3. Введенская Л.А. *Русский язык и культура речи*. - Москва, 2002.
4. Губжоков М.Н., Мудрость адыгского этикета //Культура и быт адыгов: Адыгэ хабзэ. – Майкоп, 2021. – С.69.
5. Культура и быт адыгов. – Майкоп, 1991.

ИМЯ ЧЕЛОВЕКА В ЯЗЫКОВОЙ КАРТИНЕ МИРА

*Наниз Белла Адамовна,
Адыгейский государственный университет, г.Майкоп
Научный руководитель: Хейшхо Ф.И., кандидат филологических наук, доцент,
Адыгейский государственный университет, г. Майкоп*

Выбор личного имени является важной частью человеческой жизни. Графическое отображение и мелодика имени с первого дня будут сопровождать человека всю его жизнь. Невозможно не согласиться с психологами, которые убеждены в том, что принятие и любовь к собственному имени равноценно принятию любви к себе.

Попытаемся обобщить намерения, которые происходили и происходят в обществе при выборе личного имени ребенку с исторической и лингвокультурологической точки зрения.

Имя человека, как и другие собственные наименования, является объектом изучения раздела ономастика. Ономастика – наука, изучающая личные имена [1, с. 288], историю их возникновения и трансформации в результате длительного употребления в языке-источнике или в связи с заимствованием из других языков.

Ономастика как раздел языкознания имеет несколько подразделов: антропонимика (личные имена людей), зоонимика (клички животных), теонимика (имена божеств), топонимика (географические названия), этнопонимика (названия народов), космонимика (названия небесных тел).

Антропонимика (от антропо... и греч. *оупта-* имя) – раздел лексикологии, изучающий собственные имена людей [1, с.50].

За свою многовековую историю антропонимы не раз претерпевали существенные изменения. Развитие шло постепенно, в зависимости от эпохи и существующей в ней экономики, религии, политики. История имен уходит корнями на более чем семь веков в прошлое. Особый интерес представляет процесс имянаречения.

Что такое имя человек? Определений мы обнаружили много, но считаем наиболее полным следующее, и мы согласны с этим. Имя – это личное название, которое дается человеку при рождении и служащее для идентификации в обществе [1, с.318]. Очень трудно было бы общаться между собой, если бы не было возможности обращаться к собеседнику. Каждое имя несет в себе определенный набор характеристик, качеств человека, которые ему приписывает общество.

В момент рождения каждый человек получает от своего рода защиту, силу, задачи, карму и фамилию, в которую заложены родовые программы. Наши предки верили, что каждый человек вместе с именем получает Ангела-хранителя, а если назвать ребенка именем здравствующего родственника, сил Ангела – хранителя может не хватить на двоих, поэтому старались подобрать ребенку другое имя. К тому же, имя – это своеобразный код, и для того, чтобы ребенка не сглазили, его настоящее время скрывали, придумывали домашние прозвища. С этим связывают появление из полных имен их кратких вариантов – Евгений – Женя, Александр- Саша, Анна – Люся.

Если обратиться к истории, то в истории существования русских личных имен выделяются три этапа:

- 1) Дохристианский, когда использовались самобытные имена, созданные на восточнославянской почве средствами древнерусского языка;
- 2) Период после введения на Руси христианства, когда церковь вместе с религиозными христианскими обрядами стала насаждать иноязычные имена;
- 3) Новый этап, начавшийся после революции 1917 года, когда в русский именослов стало проникать большое число новых имен, связанное с перестройкой старого общества.

Хотелось бы остановиться на третьем этапе развития русских имен, продолжающийся и в наши дни. Он начался со времени опубликования декрета об отделении церкви от государства и школы от церкви. Декрет, принятый Советом Народных Комиссаров РСФСР 23 января 1918 года положил начало свободному выбору личных имен родителями и объявил законной гражданскую регистрацию старого уклада жизни вместо церковного крещения. С этого момента в русский именной ряд вошли новые русские имена, возникшие в годы революционной ломки, ломки многих устоявшихся веками традиционных представлений.

В первые годы после Октябрьской революции рождавшимся еще продолжали давать старые имена. Даже в самых передовых семьях старшее поколение семьи тайком от родителей крестило своих внучат в церкви. Но вместе с тем сказывались и результаты активной антирелигиозной пропаганды – многие уже не хотели давать своим детям имена в память тех или иных святых и придумывали новые либо заимствовали иноязычные, не подозревая о том, что многие из них – те же самые, широко распространенные имена, только на другом языке.

Активно этот процесс проходил в городах, где революционные события существенно влияли на идеологию и сознание людей. Специальные исследования лингвистов и произведения художественной литературы, отразивших на своих страницах этот временной промежуток, помогают современному человеку понять, какие имена появлялись в то время.

Вот один из многих, интереснейших, на наш взгляд, примеров появления имени. В 1930-х годах началось освоение Северного морского пути. С этой целью началось заселение малообжитых мест на побережье Северного Ледовитого океана. У одной из отважных матерей, предпринявших такое смелое решение, здесь, в бухте под названием Тикси, что на море Лаптевых, родилась дочь. Ее назвали Тикси. Девочка выросла, начала работать. Но появились проблемы с ее именем, так как, по мнению сослуживцев, Тикси ведь странное и некрасивое имя. На это она ответила, что привыкла к нему и любит свое имя, и Тикси – место ее рождения и не будет его менять. Так в истории русских имен стали появляться имена-топонимы.

Жизнь любого человека связана с родиной, теми местами, где он родился и вырос. Память человека хранит и тяжелые, и радостные события, иногда связанные с определенными местами. Многие восхищаются новыми увиденными городами. И если родились в таком примечательном для человека месте сын или дочь, родители в память обо всем увиденном, прочувствованном дают им соответствующие имена.

В науке обозначено несколько принципов выбора имени для ребенка. Подбирая имя, родители могут опираться на следующие:

-Традиции. Во многих культурах принято называть детей в честь предков и родственников. В русской культуре это также распространено, поэтому многие выбирают старинные русские имена для дочерей.

-Символику и значение. Все имена имеют свои значения и символику. Родители могут остановиться на том, чей смысл посчитают более глубоким и подходящим для их дочки. На весомость имени может повлиять культура семьи, ее история или вера.

-Популярность. В разные периоды есть свои популярные имена. Например, несколько лет назад в России были популярны старинные и необычные русские имена. Сейчас спрос на них стал меньше, но все еще не прошел. Также тренды задают актуальные фильмы и сериалы: вдохновившись героями киноисторий, родители нарекают в их честь своих детей.

-Звучание и благозвучие. Естественно, выбор имени связан с его благозвучием. В редких случаях родители называют ребенка плохо звучащим или труднопроизносимым именем. Исключение – одиозные пары, которые сфокусированы на смыслах больше, чем на приятном звучании.

-Гороскоп и нумерология. Участились подборы имен в соответствии со знаком зодиака, под которым родился ребенок. Считается, что наиболее сочетающийся вариант положительно влияет на характер и жизнь нового человека. То же самое касается нумерологического подбора имени – только в этом случае опираются на полную дату рождения малыша.

В целом, выбор имени для ребенка – это личное решение каждого родителя, основанное на их предпочтениях, убеждениях и культурных традициях.

В процессе работы нам удалось выделить несколько факторов, влияющих на выбор имени: влияние моды, стремление избежать трудных, неблагозвучных сочетаний, желание прослыть оригинальным заставляет некоторых родителей давать своим детям редкие необычные имена (Малина, Мадонна), влияние религии, связь с местом рождения, желание избежать имен, встречающихся в устойчивых выражениях, зачастую имя дается в честь другого человека, часто ближайшего родственника (прадед Мстислав, сын Мстислав).

Проанализировав русский именной, мы пришли к парадоксальному выводу о том, что большинство русских имен, являющихся наиболее популярными в современное время, являются по своему происхождению не исконно русскими.

Таким образом, антропонимы образуют особый класс ономастической лексики, в которой в большей степени сохраняются история, культура и традиции этноса. Народ

вырабатывает собственную систему именования, что дает возможность определить функцию имени собственного как национального и социального знака в языковом строе [4, с. 2].

Список литературы:

1. Ахманова, О.С. Словарь лингвистических терминов. - М.: «Советская энциклопедия», 1966. - С.50
2. Мирзоев, Г.М. Имя как важнейшее знаковое средство самоидентификации // Вестник Адыгейского государственного университета. Сер.: Религия, философия, история, социология, юриспруденция, политология, культурология. - Майкоп, 2012. - Вып.1. - С.267-275
3. Ожегов, С.И. Словарь русского языка/ под ред. Л.И.Скворцовой. - М.: «ОНИКС 21 век», «Мир и Образование», 2004. - С.318.
4. Природина, У.П. Этнокультурное пространство антропонимов: на материале шведских личных имен, фамилий, прозвищ: автореф. дис. канд. филол. наук. - Москва, 2012. - 22 с.

УСТОЙЧИВЫЕ ЕДИНИЦЫ И ИХ ФУНКЦИИ В ТЕКСТЕ ХУДОЖЕСТВЕННОГО ПРОИЗВЕДЕНИЯ (НА МАТЕРИАЛЕ ПОВЕСТИ А. С. ПУШКИНА «КАПИТАНСКАЯ ДОЧКА»)

Хоконова Русета Руслановна

Адыгейский государственный университет, г.Майкоп

Научный руководитель: Хейшхо Ф.И., кандидат филологических наук, доцент,

Адыгейский государственный университет, г. Майкоп

В языковой картине мира устойчивые единицы призваны отражать глубоко народный, самобытный характер языка. Фразеологический состав языка носит ярко выраженный национальный характер, что получает отражение в структуре, составе компонентов, образности и семантике фразеологических единиц [6, с.5].

Фразеологические единицы выступают в художественном произведении как яркие и выразительные средства, встречаются достаточно часто в художественных текстах и занимают прочное место в творчестве писателей и поэтов. Использование таких единиц дает возможность писателям и поэтам более полно описать литературных героев. Для установления функциональных, стилистических и структурных особенностей фразеологических единиц в характеристике героев произведения мы обратились к творчеству великого Александра Сергеевича Пушкина. Замечательный язык, выработанный им на протяжении всего творческого пути, оставил глубокий след в истории русской литературы.

Изучая устойчивые сочетания и их роль в характеристике героев, мы обратились к прозе А.С. Пушкина, повести «Капитанская дочка», из которого извлечены все устойчивые единицы, послужившие фактическим материалом данной работы. Атмосфера всего повествования пронизана народными песнями, пословицами, поговорками, фразеологическими единицами, крылатыми выражениями. В целом использовано в повести более 150 устойчивых единиц, крылатых выражений, которые связаны с описанием героев, различных ситуаций вокруг них. Обращает на себя внимание и то, что структура и грамматическая характеристика устойчивых единиц различна. В одних контекстах они соответствуют целому предикативному сочетанию, т.е. предложению с разной структурной организацией, в других – непредикативному сочетанию, т.е. структуре словосочетания. Форме предложения соответствует 26 устойчивые единицы в тексте, словосочетанию – 123 единицы. В качестве основополагающего мы избрали для описания образ одного из главных героев повести дворянина Петра Андреевича Гринева. Творчество А.С.Пушкина исследовалось многими литературными критиками, которые неоднократно обращали внимание на особую речь героев повести. В данной работе мы остановимся на речевых особенностях дворянина

Петра Андреевича Гринева, в речи которого в большом количестве встречаются устойчивые единицы. Этот образ занимает особое место в повести.

Гринева на своем жизненном пути встречается с разными людьми. Он умеет правильно давать оценку поведению и поступкам каждого из них и использует для этого подходящие крылатые выражения, устойчивые единицы. Если обратимся к детству героя, то заметим, что он смеется над беспутным Бопре, который не утруждал своего воспитанника «науками». Но делает это добродушно и считает, что «он был *добрый малый...*» и «мы жили *душа в душу*». Такие устойчивые единицы больше всего свойственны разговорной речи. *Добрый малый...* - такое можно сказать о неплохом человеке. Герой, обращаясь к своему детству, только с помощью устойчивой единицы дает точную оценку своему учителю. Устойчивая единица (*жить*) *душа в душу*, представляющая собой словосочетание именного типа, автором также используется для описания своих героев, закреплена в словаре и обозначает «*в полном согласии, дружно*» [4]. В повести с глаголом *жить* автор употребляет личное местоимение множественного числа, которое служит для обозначения и себя, и своего собеседника, и тем самым, указывает на взаимоотношения, сложившиеся между этими героями. Петр Гринева способен правильно узнать и оценить достоинства человека.

Невозможно не обратить внимание на первую встречу Гринева в крепости с Машей. Эта встреча перевернула его жизнь. Он подробно описывает свое состояние, переживания и в его речи встречается много различных оборотов, объясняющих его внутренние ощущения от этой встречи. Запоминающейся является ситуация, когда его родители не дали согласия на брак с Марией Ивановной. Он обо всей этой ситуации говорит: «Жизнь моя *сделалась* мне *несносна*. *Дух мой упал*». Устойчивая единица «падать духом», используемое в повести, обозначает «*приходить в уныние, отчаиваться*» [4]. В структуре устойчивого сочетания мы видим глагол в форме прошедшего времени совершенного вида (*дух пал*), указывающий на реакцию героя по тому решению, которое приняли его родители. Другой ситуацией является поведение Петра, узнавшего из письма Маши о том, что находится в руках Швабрина: «Прочитав это письмо, я чуть *с ума не сошел*. .. Я отправился прямо к генералу и *опрометью вбежал* к нему». Фразеологический оборот «*сходить с ума*» выражает несколько значений. В своей повести Пушкин употребил его в значении «*недавать отчета в своих поступках, действиях, совершая безрассудные поступки, говоря глупости, нелепости*» [4]. и автор использовал его для характеристики состояния возмущения, негодования, отчаяния героя. Но герой не впадает в панику. В предложении используются однородные сказуемые совершенного вида, с помощью которых автор описывает быстро сменяющиеся действия, передает стремление героя спасти свою любимую девушку. В предложении также вместе с глаголом *вбежала* втор употребляет наречие *опрометью*, уточняющее, конкретизирующее действие основного глагола, то есть очень быстро, поспешно. И мы видим, что через речь в чувствах к Маше раскрываются лучшие качества Гринева: искренность и прямота, мужество и верность любви.

В тексте повести встречается еще немало устойчивых единиц, характеризующих отношения с другими героями. Одним из них является Емельян Пугачев. Наблюдения за этим героем помогли Гринева по-новому посмотреть и оценить жизнь, увидеть положительные качества выдающейся личности из народа и проявление жестокости с его стороны. Первая встреча с вождем восстания всколыхнула его внутреннее состояние: «Мороз пробежал по всему моему телу при мысли о том, в чьих руках я находился». Выражение «*мороз пробежал*» передает чувство страха, ужаса, волнения, возбуждения. А устойчивое сочетание с выражением «*находиться в чьих-то руках*» еще больше усиливает зависимость его жизни от того, какое решение примет Пугачев. Гринева хорошо понимает, кто такой Пугачев, но он так же хорошо осознает, что счастьем своим обязан был ему и отмечает в нем и многие положительные качества: ум, душевность, способность совершать благородные поступки, верность долгу, простоту. Именно это заставляет Гринева испытывать постоянную боль за Пугачева, желание спасти его. «*Бог тебя знает*, но кто бы ты ни был, ты *шутишь опасную шутку*» - так Гринева, переживая, предупреждает Пугачева. Устойчивое сочетание «*Бог знает*»

выражает значение *«неизвестно, никто не знает»*, и это наводит на мысль, что Гринев так и не понял поступки и действия Пугачева как руководителя восстания, но он хочет, пытается остановить, оценив все его человеческие качества. Использование в речи Гринева выражения *«шутить шутку»*, обозначающего *«говорить или делать что-либо ради забавы или развлечения»* [4]. по отношению к Пугачеву, является предостережением от последствий дела, начатого им, призывом задуматься и о своей личной судьбе. Эти устойчивые единицы еще раз подтверждают противоречивые чувства Гринева по отношению к Емельяну Пугачеву.

Повесть «Капитанская дочка» начинается с эпиграфа «Береги честь смолоду...», являющегося частью русской пословицы. Следует здесь обратить внимание, что к устойчивым сочетаниям относятся и пословицы. Судьба главного героя Петра Андреевича тесно связана с ее содержанием. Вместе с тем эпиграф отражает народную мудрость и народную нравственность. Наблюдения за поведением и речью героя повести подтверждают, что под влиянием всех жизненных испытаний, выпавших на его долю, за которыми приходится наблюдать в ходе повествования, постепенно формируется характер самого дворянина Петра Андреевича Гринева. Для А.С. Пушкина честный человек – это всегда хороший человек, и главный герой повести Петр Андреевич Гринев является именно таким, потому что верен чести, он добр, отважен, повзрослел на различных жизненных ситуациях и способен к большому чувству, верен своей любви, долгу.

Список литературы:

1. Мокиенко, В.М. Загадки русской фразеологии /В.М.Мокиенко. – СПб: «Авалон», «Азбука-классика», 2007. - 256 с.
2. Пушкин, А.С. Проза. /А.С.Пушкин. – М.: Правда, 1983. - 484 с.
3. Ушаков, Д.Н. Толковый словарь современного русского языка / Д.Н.Ушаков. – М.: Альта-Пресс, 2005. - 1216 с.
4. Фразеологический словарь русского языка / под ред. А.И.Молоткова. – М.: «Советская энциклопедия», 1967. - 543 с.
5. Фразеологический объяснительный словарь русского языка/ под ред. А.Н.Баранова, Д.О. Добровольского. - М.: Эксмо, 2009. - 704 с.
6. Хейшхо, Ф.И. Структурные и семантические свойства глагольных фразеологизмов русского и адыгейского языков /Ф.И.Хейшхо. – Майкоп, 2005. - 62 с.

ЭКОНОМИКА И УПРАВЛЕНИЕ

ИНФЛЯЦИОННАЯ БЕЗОПАСНОСТЬ И ЕЕ ОБЕСПЕЧЕНИЕ

*Балабанов Дмитрий Сергеевич
Адыгейский государственный университет, г.Майкоп
Научный руководитель: Хуажева А.Ш., д.э.н., профессор,
Адыгейский государственный университет, г.Майкоп*

Актуальность темы исследования обусловлена тем, что инфляция имеет непосредственное влияние на конечную стоимость продуктов и услуг, экономическое положение и уровень жизни граждан, их желание вкладывать деньги и инвестировать. Из-за высоких темпов роста инфляции происходит негативное воздействие на экономическое положение страны: снижение спроса на товары и услуги, ухудшение финансового положения населения.

Цель исследования: анализ сущности инфляции, последствия высокой инфляции.

Задачи исследования:

- 1) раскрыть содержание инфляции;
- 2) исследовать меры, принимаемые для снижения высоких темпов инфляции;
- 3) сформулировать предложения по инфляционной безопасности.

Среди разнообразных угроз экономической безопасности особенно важными являются инфляционные угрозы, которые могут привести к чрезмерно высоким темпам роста цен.

Как известно, инфляция — это снижение покупательной способности денежных средств вследствие увеличения денежной массы (эмиссии денег) или уменьшения продукции в обращении при том же уровне выпущенных денег, подъём общих цен на продукты, услуги, товары.

В условиях инфляционной безопасности обеспечивается устойчивое функционирование денежно-кредитной системы, которая характеризуется стабильностью денежной единицы, доступностью кредитных ресурсов и уровнем инфляции, который способствует экономическому росту и повышению реальных доходов населения.

Изменение цен в экономике отображается с помощью различных показателей ценообразования: индексы цен производителей, дефлятор ВВП и индекс потребительских цен. Цены могут расти ускоренно или замедленно. В первом случае говорят об увеличении инфляции, во втором — о ее понижении. Существуют различные причины изменения инфляции. Рассмотрим их на примере ускорения роста цен. Если уровень спроса на товары и услуги превышает возможности предложения по его удовлетворению, говорят о проинфляционном влиянии факторов со стороны спроса. В отдельных случаях на опережающий рост спроса могут повлиять слишком доступные кредиты, ускоренный рост номинальных доходов экономических субъектов. Часто эти источники избыточного спроса называют «монетарными факторами инфляции» — давлением на цены в связи с созданием излишнего количества денег.

Инфляция может возрастать и при наличии дисбаланса на рынке товаров или услуг, вызванного недостаточным предложением, таким как неурожай сельхозпродукции, ограничения на импорт товаров из-за границы или монопольное поведение.

Также инфляция может быть вызвана увеличением издержек на производство и реализацию продукции: удорожанием сырья, материалов, комплектующих, а также повышением затрат на заработную плату, налоги, процентные выплаты и другие расходы. Этот рост издержек может также привести к уменьшению объемов производства и, следовательно, к дополнительному проинфляционному давлению из-за недостаточного предложения.

Экономическая теория утверждает, что инфляционные ожидания — это особый фактор. Инфляционные ожидания — это предположения о будущем уровне инфляции, формируемые

экономическими агентами. Ожидаемая инфляция учитывается производителями при принятии решений о ценообразовании на свою продукцию, ставках заработной платы, производственных и инвестиционных решениях. Инфляционные ожидания домохозяйств влияют на их решения о том, какую часть свободных средств направить на сбережения, а какую — на потребление. Решения экономических агентов влияют на спрос и предложение товаров и услуг, а значит, и на инфляцию.

Высокая инфляция является серьезной проблемой, поскольку она негативно влияет на экономику и повседневную жизнь людей. При инфляции покупательная способность доходов снижается, что означает, что люди могут себе позволить меньше товаров и услуг. Это снижает общий спрос и может привести к замедлению экономического роста.

Кроме того, высокая инфляция может оказать отрицательное влияние на уровень жизни населения. Если цены на продукты и услуги повышаются быстрее, чем заработная плата, люди сталкиваются с ухудшением своего финансового положения. Это может привести к увеличению бедности и неравенства.

Высокая инфляция также ослабляет стимулы к сбережению. Если цены на товары и услуги растут быстро, люди склонны тратить свои деньги на покупки вместо того, чтобы откладывать их на будущее. Это может затруднить формирование финансовой основы для инвестирования и стимулирования экономического роста.

Повышенная инфляция также создает неопределенность и затрудняет принятие решений экономическими субъектами. Если цены на товары и услуги меняются быстро и нестабильно, люди и предприятия могут испытывать затруднения в планировании своих финансовых ресурсов и инвестиций. Это может привести к снижению сбережений, потребления, производства и инвестиций.

В целом, высокая инфляция оказывает негативное влияние на экономику и общество. Она снижает покупательную способность, ухудшает уровень жизни, ослабляет стимулы к сбережению и затрудняет принятие решений. Чтобы обеспечить устойчивое развитие экономики, необходимо принимать меры по контролю инфляции и обеспечению стабильности цен. По данным Росстата, по итогам 2023 года потребительская инфляция в годовом выражении составила 7,42 %.

Продовольствие за год подорожало на 8,2 %, промтовары — на 6 %, услуги — на 8,3 %.

Годовая инфляция в Республике Адыгея в феврале 2024 года ускорилась и составила 7,96% после 7,77% месяцем ранее. Это объясняется повышенным потребительским спросом, который позволил компаниям переносить возросшие издержки в цены на отдельные непродовольственные товары и услуги. При этом инфляция по региону была выше уровня по Южному федеральному округу (7,56%) и в целом по стране (7,69%).

Годовая инфляция за 2023 год в Южном федеральном округе в феврале почти не изменилась и составила 7,56% после 7,61% в январе. Инфляцию сдерживало расширение предложения некоторых продуктов питания. С другой стороны, сохранение высокого спроса на отдельные непродовольственные товары позволяло производителям и поставщикам переносить в цены возросшие издержки. В сфере услуг увеличение годового прироста цен было связано со смещением периода фиксации статистических данных в железнодорожных перевозках, а также переносом в цены возросших издержек поставщиков онлайн-видеосервисов.

Годовая инфляция в России в феврале 2024 года увеличилась до 7,69% (в январе — 7,44%). При этом текущие темпы роста цен заметно ниже, чем в осенние месяцы. Для дальнейшего снижения роста цен необходим продолжительный период жестких денежно-кредитных условий. Они ограничат проинфляционные последствия избыточного расширения спроса. С учетом проводимой Банком России политики годовая инфляция снизится до 4,0—4,5% в 2024 году и будет находиться вблизи 4% в дальнейшем.

Обеспечение инфляционной безопасности в России осуществляется следующими методами:

- 1) мониторинг инфляции — Центральный банк регулярно анализирует уровень инфляции и принимает меры для ее контроля;
- 2) регулирование денежного предложения — Центральный банк использует различные инструменты для контроля денежного предложения;
- 3) фискальная политика — Правительство следит за уровнем государственных расходов и доходов, чтобы избежать излишнего увеличения денежной массы, что может привести к инфляции;
- 4) регулирование цен — в случае угрозы инфляции правительство может установить ценовые ограничения на отдельные товары и услуги;
- 5) обеспечение конкуренции на рынке — конкуренция между предприятиями способствует сдерживанию цен, что также помогает предотвратить инфляцию;
- 6) прозрачность и стабильность экономической политики - важно, чтобы финансовая и экономическая политика страны была прозрачной и предсказуемой, что создает условия для стабильной инфляции.

Обеспечение экономической безопасности на макроэкономическом уровне требует обязательного рассмотрения антиинфляционной политики в контексте всех четырех основных макроцелей государственной политики.

Обеспечение экономической безопасности на макроэкономическом уровне предполагает государственное регулирование хозяйственной системы по четырем направлениям:

- поддержание полной занятости;
- сдерживание инфляции;
- стимулирование экономического роста;
- обеспечение благоприятной структуры платежного баланса.

Этим направлениям соответствуют такие основные «макроэкономические проблемы» («болезни» экономики), как безработица, инфляция, стагнация и пассивный торговый баланс. Предполагаются определенные количественные критерии, позволяющие при их достижении рассматривать соответствующие проблемы как значимые и требующие государственного вмешательства. Факторы, вызывающие эти «болезни», следует квалифицировать как угрозы макроэкономической безопасности

Таким образом, считаем, что Центральному Банку в современных условиях неопределенности необходимо установить пороговые значения темпов инфляции, а именно:

- минимальное значение, фактическое «зашкаливание» которого нецелесообразно с точки зрения существенного ухудшения других макропоказателей;
- максимальное значение. Если фактическое значение больше, то его снижение (дестимулирование) должно осуществляться в известном смысле «любой ценой» в плане предсказуемого ухудшения других «сопряженных» макроцелей.

Список литературы:

1. Корнаи Я. Путь к свободной экономике. - М.: Экономика, 2002.
2. Сорман Г. Либеральное решение. - М.: Новости, 1992.
3. Хайек Ф. Сборник эссе. - М.: Экономика, 2003.
4. Эрхард Л. Благосостояние для всех. - М.: Начала-Пресс, 2002.

DUE DILIGENCE – НОВЫЙ ПОДХОД К АУДИТОРСКИМ ПРОВЕРКАМ

*Мамедова Альбина Расимовна,
Балаян Гаянэ Артуровна,
Адыгейский государственный университет, г. Майкоп
Научный руководитель: Таусова И. Ф., к.э.н., доцент
Адыгейский государственный университет», г. Майкоп*

Аудит в классическом понимании — это проверка правильности бухгалтерской (финансовой) отчетности. Однако, аудиторская деятельность в России, как и другие профессиональные области, продолжает развиваться и поэтому аудит уже давно вышел за существующие рамки. Развитие вызвано постоянно меняющимися условиями рыночной экономики. С зарождением новых процессов и явлений на российском рынке капитала также возникают новые потребности пользователей финансовой информации в более продвинутых видах аудиторских и консалтинговых услуг. Один из таких подходов — дью-дилидженс, который можно использовать для более эффективного выявления и оценки рисков для организации.

Due Diligence, дью-дйлидженс (англ. due diligence «должная добросовестность») — это сопутствующая аудиту услуга, суть которой состоит в составлении объективного представления об объекте инвестирования, состоящая из процедуры оценки инвестиционных рисков, независимой оценки объекта инвестирования, всестороннего анализа деятельности компании, полной проверки её финансового состояния и положения на рынке.

В этой статье мы рассмотрим сущность, основные принципы и преимущества этого метода, а также его применение в современной практике.

Цель: изучить и проанализировать подход дью-дилидженс в качестве нового инструмента в аудиторских проверках.

Задачи исследования:

- рассмотреть суть подхода дью-дилидженс;
- изучить основные принципы и методы;
- оценить преимущества и недостатки использования дью-дилидженса в аудиторской практике;
- сравнить этот подход с традиционными методами аудита.

Дью-дилидженс как новый подход к аудиту является актуальной темой в постоянно меняющейся бизнес-среде и растущих требований к прозрачности и эффективности финансовой деятельности.

Основная цель дью-дилидженс — это по максимуму снизить или полностью избежать предпринимательские риски, а именно риск приобретения пакета акций по завышенной цене, нарушение установленных обязательств, риск потери денег или имущества.

Дью-дилидженс набирает популярность в современных условиях, поскольку позволяет выявлять ранее необнаруженные проблемы и риски, обеспечивать независимость аудита и уверенность в правильности финансовой отчетности предприятия. Кроме того, проведение данной процедуры способствует улучшению управленческих решений и бизнес-процессов, а также обеспечивает устойчивое развитие организации.

Методы исследования: сравнение, обобщение.

В рамках исследования были использованы как качественные, так и количественные методы, в том числе анализ литературы, сравнительный анализ случаев применения дью-дилидженса и традиционных методов аудита.

Для решения поставленных задач исследования проводился анализ литературных источников, законодательных актов, а также практики применения данного подхода в аудиторской деятельности. Для рассмотрения сути подхода дью-дилидженс были изучены его основные определения и цели, а также история развития данного подхода. Для оценки преимуществ и недостатков использования дью-дилидженса в аудиторской практике были проанализированы примеры успешного и неудачного применения данного подхода, выявлены основные факторы, влияющие на результативность проведения дью-дилидженса. Также были рассмотрены возможные риски и ограничения при использовании данного подхода.

Исследованием данного подхода занимались: Нечухаева О.В. в статье “Исторические аспекты правовой реализации due diligence”, Корсаков М.Н. и Музюлев И.В. в статье “Due Diligence: понятие, проблемы и перспективы развития в России”, Кузьмин Е.В. и Кудряшов А.А. в статье “Перспективы использования метода Due Diligence в российских компаниях”.

Практическая значимость исследования:

- использование нового и более эффективного инструмента для аудиторской деятельности;
- способ снижения рисков финансового мошенничества и совершенствование контроля над финансовой отчетностью.

В России на данный момент отсутствует какой-либо нормативный правовой акт, регулирующий процедуру проведения due diligence. Поэтому такие критерии как объем исследования, степень детализации и прочие критерии зависят только от цели инициатора процедуры.

Дью дилидженс — это более широкое понятие, чем традиционный аудит, и может включать не только финансовый анализ и аналитику, но и изучение других аспектов бизнеса, которые могут иметь важное значение при принятии решения о сделке или инвестициях.

Основное различие между дью-дилидженс и традиционным аудитом заключается в том, что проверка не обязательно проводится для проверки бухгалтерской отчетности и выявления ошибок или мошенничества. Он направлен на получение полной и объективной информации о компании или предприятии для принятия обоснованных решений в инвестиционном плане.

Еще одно важное отличие заключается в том, что проверка дью дилидженс может проводиться как при слияниях или поглощениях компаний, так и при выходе на рынок, стратегических партнерствах или инвестициях. Классический аудит обычно проводится ежегодно для подтверждения достоверности и правильности отчетности компании.

Кроме того, при выполнении дью-дилидженса не требуется такого жесткого следования принципу независимости, как это необходимо в традиционном аудите, для которого независимость признается важнейшим условием.

Таким образом, дью дилидженс включает в себя более широкий спектр анализа и расследований, чем традиционные аудиты, и представляет собой более гибкий и всеобъемлющий подход к анализу.

Преимуществами данного метода являются:

1. Минимизация рисков: одним из основных преимуществ метода является возможность выявления потенциальных рисков и проблем на раннем этапе подготовки к сделкам или аудиту. Это позволяет компаниям принимать обоснованные решения и минимизировать возможные потери.

2. Уверенность инвесторов: инвесторы и другие заинтересованные информацией стороны могут быть уверены в том, что сделка выполняется на основе обоснованных данных и анализа.

3. Оценка стоимости: позволяет получить более точную оценку стоимости компании, что позволяет предотвратить переплату за активы или бизнес.

4. Получение информации: позволяет получить полную информацию о финансовом положении, деятельности организации, ее юридических аспектах и других важных аспектах компании, чтобы принимать максимально обоснованные решения.

Недостатки метода:

1. Значительные затраты времени и ресурсов: подробный анализ и анализ финансовых и юридических документов компании требует значительных затрат времени и ресурсов, особенно при работе с большими объемами данных.

2. Негативное влияние на отношения: риск возникновения напряженности и недовольства со стороны владельцев и руководства организации, так как этот процесс может восприниматься как недоверие к их бизнесу.

2. Ограниченный доступ к информации: в некоторых случаях может быть трудно получить необходимую информацию для всестороннего анализа, особенно в случае конфиденциальности данных.

В целом, несмотря на некоторые недостатки, метод дью-дилидженс по-прежнему является эффективным инструментом для обеспечения прозрачности, минимизации рисков и выявления возможностей для развития компании. Важно правильно оценить баланс между

преимуществами и недостатками этого подхода и разумно использовать его в конкретных ситуациях.

В результате анализа были сделаны выводы о значимости и актуальности дью-дилиденса в аудиторской сфере, его вкладе в повышение эффективности аудиторских проверок и обеспечении компаний защиты от различных рисков и негативных последствий. Данный метод может стать эффективным инструментом для аудиторов, при помощи которого появляется возможность выявлять и предотвращать финансовые преступления, а также расхождения в финансовой отчетности. Рекомендуются его активное внедрение и использование в практике аудиторских проверок.

Список литературы:

1. Федеральный закон от 30.12.2008 № 307-ФЗ «Об аудиторской деятельности».
2. Аксенова Ж. А. Due diligence — процедура всестороннего исследования деятельности компании // НАУЧНЫЕ ЧТЕНИЯ. Сборник материалов научно-практической конференции профессорско-преподавательского состава Сыктывкарского лесного института по итогам научно-исследовательской работы в 2008 году. — 2009.
3. Антонова Н.А. Предпосылки возникновения и современное представление дью дилидженс/ Н.А. Антонова // Проблемы современной экономики: материалы IV междунар. науч. конф. – Челябинск, 2015.
4. Корсаков М.Н. и Музолеев И.В. Due Diligence: понятие, проблемы и перспективы развития в России //Текст научной статьи по специальности «Экономика и бизнес».
5. Лысенко Р.В. Правовой аудит или процедура Due Diligence/ Р.В. Лысенко // Аудит и финансовый анализ. – 2007. – №3.
6. Нечухаева О.В. Исторические аспекты правовой реализации due diligence // Текст научной статьи по специальности «Экономика и бизнес».
7. Чельшев Д.А. Методические основы аудиторской услуги по комплексной экспертизе объекта инвестирования «Due Diligence»: автореф. дис. канд. экон. наук/ Д.А. Чельшев. – М., 2009.

ЭФФЕКТИВНОЕ УПРАВЛЕНИЕ ОБОРОТНЫМИ АКТИВАМИ И ЕГО ВЛИЯНИЕ НА ЛИКВИДНОСТЬ ОРГАНИЗАЦИИ

*Балаян Гаянэ Артуровна
Мамедова Альбина Расимовна
Адыгейский государственный университет, г.Майкоп
Научный руководитель: Ордынская М.Е., к.э.н., доцент
Адыгейский государственный университет, г.Майкоп*

Оборотные активы играют важную роль в финансовой устойчивости и успешной деятельности организации. Важность вопросов эффективного управления оборотными активами на предприятии определяется тем, что величина и динамика оборота материальных и денежных ресурсов оказывает существенное влияние на экономические результаты хозяйственной деятельности. Их эффективное управление напрямую влияет на ликвидность и финансовую устойчивость компании. В данной статье мы рассмотрим ключевые аспекты эффективного управления оборотными активами и его влияние на ликвидность организации, а также представим практические рекомендации по оптимизации управления оборотными активами для достижения более стабильного финансового состояния.

Цель исследования — изучить методы эффективного управления оборотными активами и определить влияние этого процесса на ликвидность организации.

Задачи исследования:

— проанализировать основные понятия и принципы управления оборотными

активами;

- изучить методы оценки ликвидности организации;
- выявить основные способы улучшения эффективности управления оборотными активами;
- оценить влияние управления оборотными активами на ликвидность организации;
- предложить рекомендации по оптимизации работы с оборотными активами.

Актуальность темы заключается в том, что эффективное управление оборотными активами является ключевым элементом для обеспечения стабильной работы организации. Рациональное использование оборотных средств способствует повышению ликвидности и улучшению финансового состояния предприятия.

Методы исследования включают в себя анализ литературных источников, сравнительный анализ данных и статистические методы.

Практическая значимость исследования заключается в возможности повышения эффективности управления оборотными активами, что в свою очередь способствует улучшению финансового состояния организации и повышению ее конкурентоспособности на рынке.

Исследованием по данной теме занимались: Даутова Д.Р. в статье «Эффективное управление оборотными активами», Мусина Л.Т. в статье «Управление оборотными активами» и др.

Объект исследования — деятельность организации по управлению оборотными активами и их влияние на ликвидность.

Для решения заявленных задач были изучены основные понятия и принципы управления оборотными активами и проанализированы основные методы управления. Также были изучены различные методики оценки ликвидности организации, такие как коэффициент текущей ликвидности, коэффициент быстрой ликвидности, коэффициент абсолютной ликвидности и др. были выявлены основные способы улучшения эффективности управления оборотными активами путем сравнения различных подходов и методов, используемых в практике управления.

На основе проведенного исследования были сформулированы рекомендации по оптимизации работы с оборотными активами, улучшению ликвидности организации и повышению эффективности управления оборотными активами в целом.

Исследование позволило выявить, что эффективное управление оборотными активами приводит к улучшению ликвидности организации, что в свою очередь способствует повышению финансовой устойчивости и конкурентоспособности компании.

Список литературы:

1. Аскеров, П.Ф. Анализ и диагностика финансово-хозяйственной деятельности организации: Учеб. пос. / П.Ф. Аскеров, И.А. Цветков и др.; Под общ. ред. П.Ф. Аскерова — М.: НИЦ ИНФРА-М, 2018. — 176 с
2. Бабенко, И.В., Тиньков С.А. Управление оборотными активами: логистический подход [Текст] : монография / И.В. Бабенко, С.А. Тиньков. – М.: ИНФРА-М, 2011. — 167 с.
3. Василяки, Ф.И. Оборотные средства и их роль в обеспечении финансовой устойчивости организации / Ф.И. Василяки // Сборник статей XIV международной научно-практической конференции. 2018. - С. 44-47.
4. Гупалова Т.Н. Внутренний контроль за оборотными активами организаций АПК // Бухучет в сельском хозяйстве. -2012. - №11.
5. Крылов С. И. Методика анализа оборотных активов коммерческой организации // Финансовый вестник: финансы, налоги, страхование, бухгалтерский учет. - 2010. -№3.
6. Липчиу, Н.В., Юрченко А.А. Модели управления оборотным капиталом организации в современных условиях [Текст] / Н.В. Липчиу, А.А. Юрченко // Научный журнал КубГАУ. – 2012.

7. Захарова, Т.В., Карпычева Е.Ю. Системный подход к принятию решений при совершенствовании процесса управления оборотными средствами предприятия [Текст] / Т.В. Захарова, Е. Ю. Карпычева // «Вестник ОрелГИЭТ». - 2013. - №3.

ЭКОНОМИЧЕСКИЕ ПРИОРИТЕТЫ И ЭКОНОМИЧЕСКАЯ СТРАТЕГИЯ РОССИЙСКОЙ ФЕДЕРАЦИИ

*Балюра Богдан Эдуардович,
ФГБОУ ВО «Адыгейский государственный университет», г.Майкоп
Научный руководитель: Хуажева А.Ш.,
д.э.н., профессор, ФГБОУ ВО «Адыгейский государственный университет», г.Майкоп*

Актуальность темы исследования обусловлена высокой значимостью разрабатываемых и реализуемых в стране экономических приоритетов и стратегий для улучшения качества жизни населения и развития страны в целом. С учетом нынешних экономических вызовов, таких как: санкции, падение цен на нефть, изменение международных логистических путей и других факторов, необходимо разработать и реализовать эффективную экономическую стратегию, которая позволит обеспечить стабильный рост экономики, привлечение инвестиций, в том числе из-за рубежа, развитие инфраструктуры и создание новых рабочих мест.

Целью исследования является анализ реализуемых государством проектов и поиск других решений, направленных на обеспечение устойчивого экономического роста в Российской Федерации, что в свою очередь приведет к улучшению инвестиционного климата, развитию социальной среды и развитию региональной экономики.

Экономические приоритеты - важнейшие на данном уровне экономического и технологического развития и в данный период времени направления развития экономики, обеспечивающие эффективное развитие национальной экономики. Они определяют, на что будет направлена основная часть ресурсов, времени и усилий в целях достижения конкретных экономических результатов. Например, экономическим приоритетом может быть развитие инфраструктуры, увеличение производства определенного вида товаров, сокращение безработицы или повышение уровня благосостояния населения.

Экономическая стратегия — долговременные, наиболее принципиальные, важные установки, планы, намерения правительства, администрации регионов, руководства предприятий в отношении производства, доходов и расходов, бюджета, налогов, капиталовложений, цен, социальной защиты. Эта стратегия направлена на улучшение экономической ситуации в стране, стимулирование экономического роста, снижение уровня безработицы, повышение уровня жизни населения и укрепление экономической безопасности.

На сегодняшний день в пятерку самых узнаваемых входят следующие национальные проекты:

- «Демография» (77%);
- «Малое и среднее предпринимательство и поддержка индивидуальной предпринимательской инициативы» (76%);
- «Безопасные качественные дороги» (74%);
- «Здравоохранение» (73%);
- «Образование» (72%).

В оценках вовлеченности государства в различные сферы деятельности при реализации нацпроектов средний показатель («стали уделять больше внимания») по всем направлениям работы властей с 2020 г. вырос с 35% до 48%. Чаще всего россияне отмечают повышение внимания государства в сферах, обеспечивающих суверенитет России (в том числе технологический): развитие цифровой экономики (73%, +16 п.п.) и внутреннего туризма (66%), а также рост производства российской продукции (66%, +47 п.п.). Более половины опрошенных заметили рост государственного интереса к модернизации транспортной

инфраструктуры (60%), качеству и безопасности дорог (59%, +11 п.п.), благоустройству населенных пунктов (55%, +8 п.п.) и состоянию науки (55%, +19 п.п.).

Поддержание высоких темпов экономического роста требует перехода к инновационному характеру развития экономики, обеспечения интенсивного развития человеческого капитала, наращивания внешнеэкономической активности российских предприятий.

Выявим основные социально-экономические приоритеты развития России на ближайшие годы:

1. Развитие человеческого капитала, создание эффективной социальной инфраструктуры. Этому способствуют:

- реализация национальных проектов в сфере здравоохранения и образования;
- обеспечение населения доступным и комфортным жильем;
- преодоление бедности и повышение благосостояния населения;
- эффективная демографическая политика, направленная на увеличение рождаемости, снижение младенческой смертности, поддержку материнства и детства;
- формирование здорового образа жизни;
- укрепление социального института семьи;
- реформирование и модернизация жилищно-коммунального комплекса.

2. Улучшение инвестиционного климата, обеспечение конкуренции и создание четко работающих рыночных институтов, а именно:

- обеспечение надежной защиты прав собственности;
- совершенствование системы корпоративного законодательства;
- совершенствование деятельности судебной системы;
- повышение эффективности деятельности системы государственного управления.

3. Диверсификация экономики – повышение конкурентоспособности перерабатывающей промышленности, развитие высокотехнологичных отраслей.

4. Развитие инфраструктурных отраслей экономики – транспорта и электроэнергетики.

5. Повышение эффективности государственных институтов.

6. Развитие механизмов частно-государственного партнерства, направленных на содействие частным инвестициям.

7. Формирование новых региональных центров экономического развития на Дальнем Востоке и на Юге России, преодоление отставания депрессивных регионов.

Стратегия экономической безопасности РФ на период до 2030 года — документ стратегического планирования, который разработан в целях реализации национальных приоритетов Российской Федерации, определенных в Стратегии национальной безопасности Российской Федерации. Документ утвержден Указом Президента Российской Федерации от 13 мая 2017 года № 208 и вступил в силу со дня его подписания. В данном документе его правовую основу составляют Конституция Российской Федерации, федеральные конституционные законы, федеральные законы от 28 декабря 2010 г. N 390-ФЗ «О безопасности» и от 28 июня 2014 г. N 172-ФЗ «О стратегическом планировании в Российской Федерации», другие федеральные законы, Стратегия национальной безопасности Российской Федерации, нормативные правовые акты Президента Российской Федерации и Правительства Российской Федерации.

В доктрине довольно полно описываются базовые угрозы и вызовы экономической безопасности, а также формируются цели, основные направления и задачи государственной политики в сфере обеспечения экономической безопасности.

Целями государственной политики в сфере обеспечения экономической безопасности являются:

- укрепление экономического суверенитета Российской Федерации;
- повышение устойчивости экономики к воздействию внешних и внутренних вызовов и угроз;
- обеспечение экономического роста;

- поддержание научно-технического потенциала развития экономики на мировом уровне и повышение ее конкурентоспособности;
- поддержание потенциала отечественного оборонно-промышленного комплекса на уровне, необходимом для решения задач военно-экономического обеспечения обороны страны;
- повышение уровня и улучшение качества жизни населения.

Основными направлениями государственной политики в сфере обеспечения экономической безопасности являются:

- развитие системы государственного управления, прогнозирования и стратегического планирования в сфере экономики;
- обеспечение устойчивого роста реального сектора экономики;
- создание экономических условий для разработки и внедрения современных технологий, стимулирования инновационного развития, а также совершенствование нормативно-правовой базы в этой сфере;
- устойчивое развитие национальной финансовой системы;
- сбалансированное пространственное и региональное развитие Российской Федерации, укрепление единства ее экономического пространства;
- повышение эффективности внешнеэкономического сотрудничества и реализация конкурентных преимуществ экспортно ориентированных секторов экономики;
- обеспечение безопасности экономической деятельности;
- развитие человеческого потенциала.

Также существуют ряд проектов, которые могут быть реализованы на территории Российской Федерации для достижения устойчивого экономического роста и развития:

- Развитие промышленности, путем создания новых промышленных мощностей, привлечение грантов и инвестиций, что приведет в свою очередь к уменьшению безработицы.
- Развитие научных исследований, что будет способствовать развитию новых технологий и увеличению производительности труда.
- Увеличение стимулирования малого и среднего бизнеса, путем уменьшения налоговой ставки и процентов кредитования, создание грантов и привлечение новых инвестиций в данное направление.
- Развитие инфраструктуры, что поможет повысить эффективность экономики и улучшить условия для бизнеса.

Концептуально в нынешней модели управления экономикой не хватает трех элементов. Во-первых, нужно передать на уровень регионов больше полномочий для стимулирования роста ВВП и сохранить при этом централизацию политики управления спросом в правительстве и ЦБ. Во-вторых, меры социальной поддержки должны дополняться стимулами для активного участия на рынке труда. В-третьих, должна проводиться политика укрепления доверия к внутреннему финансовому рынку – необходимо минимизировать произвольные решения, которые снижают стоимость вложений граждан в российские акции и долг.

Анализ реализуемой государственной стратегии и приоритетов развития России показал, что первые задачи стабилизации после введения санкций решены, однако, необходимо определить, за счет чего будет обеспечен рост экономики дальше. На наш взгляд, основным фактором развития России может стать новая индустриализация – создание крупных предприятий, производящих конечную конкурентоспособную продукцию, имеющую рынки сбыта в дружественных странах и внутри страны.

Для этого необходимо найти баланс между приоритетами и выстроить их в 4 группы:

- безопасность (суверенитет, финансовая стабильность, импортозамещение, обеспечение продовольствием);
- стимулирование экономического роста (ресурсы для развития);
- социальный эффект (принятие этой экономической модели населением, диалог власти и общества);
- технологическая модернизация.

Список литературы:

1. Официальный сайт Всероссийского центра изучения общественного мнения (ВЦИОМ).
2. Указ Президента Российской Федерации от 13 мая 2017 года № 208.
3. Официальный сайт Совета Безопасности Российской Федерации.
4. Экономическая безопасность: учебник для вузов / Л. П. Гончаренко [и др.] ; под общей редакцией Л. П. Гончаренко. — 3-е изд., перераб. и доп. — Москва : Издательство Юрайт, 2024.

КОНКУРЕНТОСПОСОБНОСТЬ КАК ФАКТОР ЭКОНОМИЧЕСКОЙ БЕЗОПАСНОСТИ

*Бгуашева Бэла Муратовна
Адыгейский государственный университет, г. Майкоп
Научный руководитель: Хуажева А.Ш., д.э.н., профессор
Адыгейский государственный университет, г. Майкоп*

Актуальность исследования заключается в том, что в условиях рынка экономическая безопасность и конкурентоспособность находятся в непосредственном взаимном влиянии. Экономическая безопасность и конкурентоспособность – это атрибут национального хозяйственного комплекса и его элементов. Актуальная степень экономической безопасности может достигаться посредством экономических методов, но, так как это обязательное условие существования национального хозяйственного комплекса как системы, его достижение может быть связано с применением неэкономических методов – через непосредственное вмешательство государства.

Цель: выявить влияние и взаимосвязь таких факторов как конкурентоспособность и экономическая безопасность на эффективное функционирование организаций и предприятий.

Современное рыночное разделение сформировало у каждого хозяйствующего субъекта потребность в реализации своей предпринимательской деятельности с единственной целью получение прибыли, которая определяет деятельность всех коммерческих организаций. В свою очередь это и формирует соперничество между экономическими субъектами, занимающиеся реализацией схожей продукции. Конкуренция в свою очередь образовала необходимость в обеспечении необходимого уровня безопасности с целью сохранения стабильной деятельности организации.

Экономическая безопасность и конкурентоспособность находятся в постоянном взаимодействии. Экономическая безопасность представляет собой важный фактор для существования и развития конкурентоспособности, которая одновременно является целью и индикатором уровня развития национального хозяйственного комплекса и его составных частей.

Понятие «конкурентоспособность предприятия» распространяется на всю деятельность предприятия. Чтобы обеспечить стабильное развитие и высокий уровень экономической безопасности необходимо правильно оценить конкурентоспособность предприятия, способность произведенной продукции конкурировать на рынке, а также от организационных, финансовых и производственных характеристик самого предприятия. То есть конкурентоспособность определенной отрасли и государства в целом зависит от способности производителя выпускать конкурентоспособный товар.

Обеспечение лучшего предложения на рынке и является конкурентоспособностью. Она представляет собой сложную структуру, а также комплекс мероприятий, направленных на сохранение эффективной экономической деятельности в долгосрочной перспективе в контексте рыночной экономики.

Конкурентоспособность предприятия является его основным качеством, включающим ряд аспектов:

1. Предприятие должно адекватно оценивать потребительский спрос, как в настоящее время, так и в будущем, учитывая при этом различные факторы – экономические, социально-культурные и психологические.

2. Производство должно быть организовано таким образом, чтобы товары соответствовали ожиданиям потребителей, а также необходимо устанавливать справедливые цены относительно качества товара.

3. Эффективная маркетинговая политика также играет важную роль в конкурентной борьбе.

4. Создание условий для снижения затрат на производство является одним из ключевых моментов в обеспечении конкурентоспособности предприятия.

5. Предприятиям необходимо создавать и поддерживать технологическое превосходство на рынке, что требует постоянного обновления используемых технологий.

Реализация перечисленных качеств на продолжительном временном интервале создаёт предприятию реальные преимущества над конкурентами в виде роста его рыночной стоимости, укрепления его торговых марок, наращивание дополнительной устойчивости по отношению к неблагоприятным воздействиям внешней среды, включая атаки конкурентов. Это обеспечивает организации стабильный уровень экономической безопасности.

Экономическая безопасность является всесторонней защитой, которая обеспечивает устойчивость в условиях внутренних и внешних угроз. Это комплексный механизм минимизации и предупреждения рисков, исходящих из внешней и внутренней среды организации. Эффективность этой системы определяется многочисленными показателями, отражающими целостность и устойчивость всей структуры и ее способность оперативно реагировать на потенциальные угрозы.

Риски и угрозы для организаций могут возникать как во внешней, так и во внутренней среде. Внешние факторы включают:

-конкуренция: агрессивные действия соперников могут угрожать рыночной доле и финансовой стабильности;

-политическая нестабильность: изменение законодательства, политические кризисы или социальные волнения могут негативно влиять на бизнес;

-экономические условия: инфляция и колебания валютных курсов могут влиять на спрос, поставки и прибыльность;

-технологические изменения: стремительное развитие технологий может как создавать новые возможности, так и представлять угрозу для устаревших бизнес-моделей.

Внутренние риски включают:

-человеческий фактор: ошибки, некомпетентность или злонамеренные действия сотрудников могут поставить под угрозу безопасность организации;

-слабый контроль: недостаточный контроль за финансовыми потоками, операциями и информационными системами может привести к уязвимостям;

-неэффективное управление рисками: отсутствие процесса управления рисками или его ненадлежащая реализация могут помешать организации выявлять и смягчать угрозы.

Основная задача экономической безопасности предприятия – это формирование специальных условий для его эффективного функционирования.

В данном исследовании предлагается сформулировать следующий комплекс направлений реализации экономической безопасности предприятия, достигаемой в том числе через решение проблем повышения конкурентоспособности:

1. Оптимизация бизнес-процессов. Стратегическое управление безопасностью начинается с анализа и оптимизации критических бизнес-процессов. Находя уязвимости и устраняя их, компании могут повысить эффективность и снизить риски. Инвестирование в автоматизацию и цифровизацию процессов снижает человеческий фактор, повышает точность и обеспечивает более быстрый доступ к данным.

2. Технологическое превосходство. Технологии играют ключевую роль в обеспечении безопасности. Внедрение систем видеонаблюдения, контроля доступа, биометрических технологий и инструментов анализа данных позволяет компаниям в режиме реального времени отслеживать свою территорию, выявлять подозрительную активность и предотвращать инциденты. К тому же, применение искусственного интеллекта и машинного обучения помогает быстро обнаруживать и реагировать на угрозы.

3. Управление рисками. Всеобъемлющее управление рисками подразумевает оценку, анализ и смягчение потенциальных угроз. Это включает в себя проведение регулярных аудитов безопасности, разработку планов реагирования на чрезвычайные ситуации и инвестирование в системы резервного копирования и восстановления данных. Активный подход к управлению рисками позволяет организациям сводить к минимуму последствия непредвиденных событий и обеспечивать непрерывность бизнеса.

4. Развитие человеческого капитала. Сотрудники являются важнейшим элементом любой системы безопасности. Внедрение программ обучения и повышения квалификации повышает их осведомленность о рисках и способствует внедрению передовых практик безопасности. Создание культуры безопасности мотивирует сотрудников сообщать о подозрительной активности, формирует чувство ответственности и укрепляет организацию в целом.

5. Юридическое и нормативное соответствие. Строгое соблюдение законов и нормативных актов имеет решающее значение для обеспечения защиты компании. Организации должны придерживаться стандартов защиты данных, разрабатывать политики и процедуры, соответствующие отраслевым требованиям, и создавать юридически обоснованные контракты с поставщиками и партнерами.

6. Эргономика и безопасность на рабочем месте. Безопасность сотрудников является неотъемлемой частью управления безопасностью компании. Обеспечение эргономичных рабочих мест, обучение технике безопасности и проведение периодических осмотров оборудования сводит к минимуму риски несчастных случаев на рабочем месте и способствует общему благополучию сотрудников.

7. Защита интеллектуальной собственности. Интеллектуальная собственность является ценным активом для любой компании. Организации должны разрабатывать стратегии для защиты своих патентов, товарных знаков и авторских прав. Это включает в себя внедрение политик конфиденциальности, использование цифровых водяных знаков и соблюдение законов об авторском праве.

8. Своевременное реагирование на угрозы. Стратегическое управление безопасностью подразумевает активные меры по нейтрализации угроз. Компании могут использовать различные компьютерные программы, чтобы защитить свои сети и данные. Мониторинг активности безопасности в режиме реального времени позволяет организациям быстро выявлять и блокировать потенциальные атаки.

9. Непрерывный мониторинг и оценка. Эффективная система безопасности не может быть статичной. Регулярные проверки, оценка результатов и адаптация планов безопасности к меняющимся условиям гарантируют, что организация остается защищенной и соответствует лучшим практикам отрасли. Создание и поддержание культуры безопасности, в которой сотрудники активно участвуют в обеспечении безопасности, является ключом к долгосрочному успеху.

Учёт и анализ каждого аспекта формирует целостную картину обеспечения защищённости организации.

Подводя итог, можно сделать вывод, что организация с высоким уровнем экономической безопасности имеет преимущество перед другими предприятиями той же отрасли в привлечении инвестиций, в получении кредитов, в выборе поставщиков и в подборе квалифицированных кадров. Также оно не имеет проблем с государством и обществом, так как выплачивает своевременно налоги в бюджет, взносы в социальные фонды, заработную плату рабочим и служащим, дивиденды акционерам, а банкам гарантирует возврат кредитов и

уплату процентов по ним. Чем выше безопасность предприятия, тем более оно независимо от неожиданного изменения рыночной структуры и, следовательно, его уровень конкурентоспособности выше.

Список литературы:

1. Моденов А.К., Киселева Е.В. Конкурентоспособность как фактор экономической безопасности // Экономика и социум. 2022. №12-1 (103). URL: <https://cyberleninka.ru/article/n/konkurentosposobnost-kak-faktor-ekonomicheskoy-bezopasnosti> (дата обращения: 21.06.2024).
2. Мокропуло А.А. Конкурентоспособность как фактор устойчивого развития предприятия // Научный вестник ЮИМ. 2017. №3. URL: <https://cyberleninka.ru/article/n/konkurentosposobnost-kak-faktor-ustoychivogo-razvitiya-predpriyatiya> (дата обращения: 21.06.2024).
3. Управление конкурентоспособностью: учебник и практикум для бакалавриата и магистратуры / под редакцией Е. А. Горбашко, И. А. Максимцева. — Москва: Издательство Юрайт, 2018. — 447 с.

ТЕНЕВАЯ ЭКОНОМИКА КАК УГРОЗА ЭКОНОМИЧЕСКОЙ БЕЗОПАСНОСТИ ГОСУДАРСТВА

*Джермакян Арианна Арменаковна
Адыгейский государственный университет, г.Майкоп
Научный руководитель: Хуажева А.Ш., д.э.н., профессор,
Адыгейский государственный университет, г.Майкоп*

Теневая экономика – это феномен, который присутствует во многих странах мира, в том числе и в России. Она представляет собой сектор экономики, который не облагается налогами, не учитывается в официальной статистике и не подчиняется законам и регулированиям страны. Теневая экономика включает в себя различные виды нелегальной деятельности, такие как контрабанда, незаконный оборот наркотиков, незаконная миграция, а также неофициальное предоставление услуг и труда.

Актуальность данной темы заключается в том, что теневая экономика создает серьезные проблемы для развития национальной экономики, а также несет в себе угрозу для экономической безопасности государства.

Цель данной работы: исследование теневой экономики, анализ причин ее возникновения, последствий и возможных способов борьбы с ней.

Задачи исследования:

1. Исследование причин и условий развития теневой экономики.
2. Оценка влияния теневой экономики на экономическую безопасность государства.
3. Выявление методов борьбы с теневой экономикой.

Теневая экономика (скрытая, неформальная экономика) – это сфера экономической деятельности, которая осуществляется нелегальным образом. В теневой экономике обычно не уплачиваются налоги, не соблюдаются законы и правила, и участники этой сферы часто стремятся скрыть свою деятельность от государства. Она также может быть связана с серым рынком, где товары и услуги продаются без официального регистра и лицензий. Теневая экономика влияет негативным образом на экономику страны, так как уменьшает объем налоговых поступлений в бюджет и нарушает конкуренцию на рынке.

Существует несколько факторов, которые могут способствовать развитию теневой экономики:

1. Высокие ставки налогов могут подталкивать предпринимателей и граждан к уклонению от уплаты налогов и обязательных платежей путем перехода в теневую экономику.

2. Недостаточная прозрачность и эффективность государственных органов провоцирует развитие теневой экономики, так как она побуждает граждан принимать участие в незаконных операциях.

3. Отсутствие возможностей для заработка легальным способом и низкие доходы могут подталкивать людей к поиску работы в теневом секторе.

4. Недостаточный уровень социальной защиты, включая пенсии, медицинское обслуживание, пособия по безработице. Все это может привести к тому, что люди будут искать защиту и поддержку в теневом секторе.

5. В условиях экономических кризисов и нестабильности уровень безработицы может расти, что способствует увеличению размеров теневой экономики.

Вот некоторые из аспектов, где отражается влияние теневой экономики на экономическую безопасность государства:

1. Теневая экономика включает в себя различные виды экономической деятельности, которая осуществляется вне официальной системы налогообложения и регулирования. Это включает в себя нелегальные операции, неформальный сектор, контрабанду, подпольное производство и т. д. Увеличение объема теневой экономики приводит к уменьшению объема доходов государства.

2. Теневая экономика порождает значительные налоговые потери для государства, так как значительная часть экономической активности в теневом секторе остается незарегистрированной и не облагается налогами. Это может существенно влиять на бюджетные доходы и возможности государства в реализации своих социально-экономических программ.

3. Теневая экономика может создавать неправильные условия для бизнеса, так как предприятия, работающие в теневом секторе, часто избегают налогообложения, социальных отчислений и других обязательств, что приводит к дисбалансу.

4. Теневая экономика также может представлять угрозу для финансовой стабильности государства, так как она может способствовать легализации средств, полученных от незаконных и преступных действий.

Также теневая экономика нередко связана с организованной преступностью, так как незаконная деятельность в теневом секторе часто осуществляется преступными группировками. Теневую экономику могут использовать для отмывания денег, продажи контрабандных товаров, незаконного оборота наркотиков и других преступных действий. Таким образом, теневая экономика становится источником финансирования для организованной преступности, а также облегчает осуществление её деятельности. Для предотвращения связи между теневой экономикой и преступностью могут быть приняты следующие меры:

1. Внедрение наиболее жестких санкций за налоговые преступления, отмывание средств, а также прочие противозаконные воздействия в теневом секторе могут являться одним из способов предотвращения преступной деятельности.

2. Введение мер контролирования за финансовыми транзакциями, обязательная отчетность и мониторинг финансовых потоков могут помочь выявить и предотвратить отмывание денег и другие финансовые махинации, связанные с теневой экономикой.

3. Усиление сотрудничества между налоговыми службами, правоохранительными органами, а также иными инстанциями дает возможность эффективнее пресекать преступную деятельность, связанную с теневой экономикой.

4. Обеспечение прозрачности в государственных закупках, финансовых операциях может помочь сократить возможности для преступной деятельности в теневой экономике и снизить её привлекательность для организованной преступности.

5. Внедрение законодательных мер, направленных на борьбу с коррупцией, преступностью и теневой экономикой, может помочь создать более благоприятные условия для развития законного бизнеса и уменьшить сферу влияния организованной преступности.

Таким образом, теневая экономика является серьезной проблемой для любой страны, так как она порождает не только уклонение от уплаты налогов, но и нарушение законов. Рост теневой экономики приводит к сокращению доходов государств за счет уменьшения количества налогов, что в свою очередь приводит к снижению качества социально-экономических условий. Теневая экономика, как правило, появляется из-за неэффективной системы налогообложения, недостатка политической стабильности и других факторов. Однако она оказывает как отрицательное, так и положительное влияние на экономику государства. К плюсам можно отнести: теневая экономика предоставляет населению огромное количество рабочих мест, благодаря этому растет благосостояние общества; предотвращает банкротство организаций; потребителям дана возможность получать более дешевые, но разнообразные товары. К минусам относят: искажение структуры налоговой системы, производится из-за оттока рабочей силы, что приводит к падению налоговых отчислений.

Для борьбы с теневой экономикой необходимы эффективные меры со стороны правительства, что будет способствовать формированию более благоприятных условий для развития официальной экономики и обеспечит устойчивое экономическое развитие страны.

Борьба с теневой экономикой требует комплексного подхода и применения различных методов и инструментов, в качестве основных из которых предлагаются следующие:

1. Снижение налогового бремени и упрощение процедуры уплаты налогов, что с большей вероятностью снизит стимул к уклонению от уплаты налогов. Также следует укреплять контроль за уплатой налогов и вводить эффективные меры против нелегальной деятельности.

2. Эффективная борьба с коррупцией в государственных и правоохранительных органах способна уменьшить возможности для участия в теневой экономике.

3. Создание возможностей для образования, поддержка предпринимательства и развитие инфраструктуры могут способствовать увеличению шансов на заработок легальным способом.

4. Обеспечение прозрачности в государственных закупках, финансовой отчетности, что будет способствовать уменьшению возможности для скрытой деятельности.

5. Предоставление налоговых льгот и льготных условий для предприятий и граждан, переходящих из теневой экономики в официальный сектор.

6. Сотрудничество с другими странами по обмену информацией, предотвращению отмывания денег и борьбе с международными преступными сетями также является важным инструментом борьбы с теневой экономикой.

Список литературы:

1. Хуажева А.Ш., Чиназирова С.К., Водождокова З.А./ Оценка влияния элементов теневой экономики на экономическую безопасность страны. // Вестник Адыгейского государственного университета. Серия 5: Экономика. 2023. № 1 (315). С. 35-42.

2. Исроилов Б.И., Ибрагимов Б.Б., Ахмедов З./ Влияние теневой экономики на экономическую безопасность страны // Теневая экономика. – 2021. – Том 5. – № 4. – С. 255-266.

3. Попов Ю.Н., Тарасов М.Е./ Теневая экономика в системе рыночного хозяйства // Учебник. - Дело, 2005. - 240 с.

БОРЬБА С КОРРУПЦИЕЙ КАК МЕРА УКРЕПЛЕНИЯ ЭКОНОМИЧЕСКОЙ БЕЗОПАСНОСТИ РОССИИ

*Куанова Дарина Анзауровна
Адыгейский государственный университет, г.Майкоп
Научный руководитель: Хуажева А.Ш., д.э.н., профессор,
Адыгейский государственный университет, г.Майкоп*

Актуальность темы обусловлена тем, что одной из главных проблем в современном российском обществе и государстве на данный момент является коррупция. Она существенно замедляет темп экономического развития в Российской Федерации, а также приводит к тому, что граждане перестают доверять не только отдельным должностным лицам, но и государству в целом. Результатом постоянно увеличивающихся коррупционных правонарушений являются экономические кризисы и явно выраженное социальное неравенство в обществе.

Цель исследования: анализ сущности коррупции и её видов, механизмов противодействия коррупции в государственных органах.

Задачи исследования:

- 1) раскрыть содержание коррупции, ее видов и форм;
- 2) исследовать коррупцию как угрозу экономической безопасности страны;
- 3) рассмотреть теоретические аспекты коррупции как социально-экономического явления;
- 4) сформулировать предложения по сокращению и предотвращению коррупционных правонарушений.

Понятие «коррупция» является достаточно сложным и многоаспектным. Оно включает в себя угрозу для экономической безопасности в целом, а также рассматривается как элемент морального, социального и правового характера.

Формы коррупции: взяточничество, фаворитизм, nepотизм (кумовство), незаконное распределение и перераспределение общественных ресурсов и фондов, незаконное присвоение общественных ресурсов в личных целях, незаконная приватизация, незаконная поддержка и финансирование политических структур (партий и другое), вымогательство, предоставление льготных кредитов, заказов, использование личных контактов для получения доступа к общественным ресурсам - товарам, услугам, источникам доходов, привилегиям, оказание различных услуг родственникам, друзьям, знакомым и прочее.

Любой вид коррупции является ничем иным, как инструментом теневой экономики в государстве, поэтому термины «коррупция» и «теневая экономика» напрямую связаны между собой. В результате определенных преступлений оказывается крайне негативное влияние на состояние национальной экономики, а именно снижается эффективность экономической политики государства.

Теневая экономика пагубно сказывается на системе налогообложения и правилах частного предпринимательства, подталкивает различные финансовые структуры решать возникающие вопросы вне правового поля. К наибольшим негативным последствиям пагубного влияния коррупции на экономическую безопасность государства относятся:

- расширение теневой экономики, которое влечет сокращение налоговых поступлений в государственный бюджет; как следствие, государство постепенно теряет рычаги управления национальной экономикой, обостряются социальные государственные проблемы, напрямую зависящие от невыполнения бюджетных обязательств;
- неэффективное использование бюджетных средств при распределении государственных закупок, льгот и так далее;
- расширение масштабов коррупции в негосударственных учреждениях и организациях, которое влечет за собой снижение эффективности работы тех или иных корпораций, фирм или компаний, а, следовательно, и эффективности экономики государства в целом и т.д.

Коррупция является одной из многочисленных проблем нашего времени, в значительной степени препятствующая социально-экономическому и общественно-политическому формированию каждого государства. Ее воздействие на экономику государства повышается, растут масштабы, расширяется область коррупционных правонарушений.

Определение коррупция (*corruptio*) в римском праве понималось как «разрушать, ломать, подкупать» и являлось противоправным действием в отношении должностных лиц. Этот термин означал сговор нескольких участников, все это было целью незаконного влияния,

например, на судебный процесс.

В ст.1 Федерального закона от 25 декабря 2008 г. №273-ФЗ «О противодействии коррупции», сказано, что коррупция это:

а) злоупотребление служебным положением, дача взятки, получение взятки, злоупотребление полномочиями, коммерческий подкуп либо иное незаконное использование физическим лицом своего должностного положения вопреки законным интересам общества и государства в целях получения выгоды в виде денег, ценностей, иного имущества или услуг имущественного характера, иных имущественных прав для себя или для третьих лиц либо незаконное предоставление такой выгоды указанному лицу другими физическими лицами;

б) совершение деяний, указанных в подпункте «а» настоящего пункта, от имени или в интересах юридического лица.

Коррупция как явление порождает комплекс негативных исходов для любого государства:

1) объективная угроза экономической безопасности в абсолютно всех ее формах и проявлениях;

2) затруднение совершения стоящих перед страной стратегических задач;

3) огласка присутствия коррупции в верхних эшелонах власти ведет к подрыву доверия и ставит под подозрение уровень соблюдения законности;

4) увеличение материального неравенства и бедность большей части населения;

5) увеличение доли теневой экономики;

6) увеличение общественной напряженности, что подрывает и обессиливает государственную экономику и угрожает общественно-политической стабильности в стране;

7) утрата обществом значительной части интеллектуального потенциала вследствие присутствия коррупции в образовательной сфере;

8) снижение престижа страны на международном уровне, повышение опасности ее экономической и общественно-политической изоляции и др.

Теневая экономика порождает коррупцию, но коррупция формирует основу расцветания теневой экономики.

Вопрос коррупции и борьбы с ней в настоящее время в Российской Федерации является один из самых острых. Если посмотреть на историю нашей государственности, то становится совершенно очевидно, что данная проблема существовала очень давно, в том числе и в «царской» России. В Министерстве Внутренних Дел Российской Федерации задачи по противодействию коррупции возложены на специализированное подразделение - Главное управление экономической безопасности и противодействия коррупции.

Подводя итог, следует отметить, что эффективная борьба с коррупцией играет важную роль в обеспечении экономической безопасности Российской Федерации и способствует устойчивому развитию страны.

В целях противодействия коррупции предлагаются следующие меры:

1) ужесточить наказание за злоупотребление или превышение должностных полномочий, сделав их экономически не выгодными;

2) борьбу следует активизировать в верхних эшелонах власти, т.к. по данным криминологов к причинам коррупции часть лиц, осужденных за взяточничество, отнесла сильное воздействие вышестоящих должностных лиц;

3) проводить открытые тендеры с объективными оценщиками и т.д.

Если же рассматривать коррупцию со стороны хозяйствующего субъекта, то к мерам противодействия предлагаются следующие:

1) систематический мониторинг деятельности всех направлений фирмы;

2) контроль над точностью постановки и выполнения поставленных задач;

3) белые зарплаты работников;

4) строжайшая отчетность.

Таким образом, борьба с коррупцией имеет прямое влияние на обеспечение экономической безопасности Российской Федерации. Противодействие коррупции повышает

прозрачность и эффективность хозяйственной деятельности и привлечения инвестиций, которые способствуют росту экономической активности и повышению экономического благополучия страны. Кроме того, борьба с коррупцией способствует повышению доверия к государственным институтам и снижению уровня рисков для бизнеса, что также является важным фактором обеспечения экономической безопасности.

Список литературы:

1. Бакальская Е.В. Коррупция как угроза экономической безопасности России // АЛЛЕЯ НАУКИ. 2018. №9(25) URL: <https://elibrary.ru/item.asp?id=36525796>.
2. Бардиж Е.А. Коррупция в современной России: проблемы противодействия // Ростовский научный журнал. 2017. №4-1. URL: <http://rostjournal.ru/?p=785>.
3. Антикоррупционная политика: Справочник / Под ред. А.В. Малько. М., 2006.

ПРЕСТУПНОСТЬ КАК УГРОЗА БЕЗОПАСНОСТИ БИЗНЕСА

*Марченко Анастасия Анатольевна
Адыгейский государственный университет, г.Майкоп
Научный руководитель: Хуажева А.Ш., д.э.н., профессор
Адыгейский государственный университет, г.Майкоп*

Актуальность: преступность является одной из главных угроз, препятствующей успешному развитию и функционированию бизнеса, потому в современном мире, где экономика и бизнес играют ключевую роль в развитии общества, вопрос обеспечения безопасности предприятий становится особенно актуальным.

В числе важнейших направлений государственной политики — обеспечение экономической безопасности на основе предотвращения роста криминализации экономической деятельности, совершенствование деятельности органов контроля и надзора на основе широкого использования риск-ориентированного подхода и развития практики страхования ответственности субъектов экономической деятельности. Особо значима деятельность контрольно-надзорных органов, направленная на борьбу с нецелевым использованием и хищением государственных средств, коррупцией, теневой экономикой.

Цель: исследовать проблему преступности в организации, выявить основные угрозы, а также предложить комплексные меры по обеспечению безопасности бизнеса.

В современных условиях доминирует использование расширенной трактовки, согласно которой экономическая преступность — это совокупность корыстных преступлений, совершаемых в сфере экономики лицами в процессе их профессиональной деятельности, и в связи с этой деятельностью посягающих на собственность и интересы потребителей, партнеров, конкурентов, государства.

Следует отметить, что обеспечение безопасности бизнеса — это системная работа по своевременному выявлению, предупреждению, пресечению самих замыслов угроз у преступников, конкурентов, персонала компании. Иначе говоря, всех, кто может нанести материальный или имиджевый ущерб предприятию.

Угроза безопасности компании — это потенциально или реально возможное событие, процесс, действие или явление, которое способно нарушить устойчивость и развитие организации или привести к остановке её деятельности.

Выделяют внешние и внутренние типы угроз.

К внешним относят:

- угрозы, исходящие от недобросовестных партнеров или конкурентов;
- агрессии, направленные на захват предприятия;
- агрессии со стороны средств массовой информации (чёрные PR акции);
- угрозы, исходящие со стороны государственных структур;

- компьютерная агрессия;
- риски, связанные с политическими, экономическими, социальными и правовыми процессами в государстве и мировом сообществе;
- террористическая угроза.

К внутренним относят:

- угрозы со стороны персонала компании;
- угрозы, связанные с неэффективным управлением и организацией бизнес-процессов;
- угрозы, связанные с эксплуатацией технических средств и средств автоматизации.

Исходя из вышеперечисленных пунктов, можно выделить 5 основных видов преступлений в организации:

1. Мошенничество — хищение имущества или денег путем обмана или злоупотребления доверием. Может включать в себя предоставление ложной информации, подделку документов и другие действия, направленные на получение выгоды.

2. Отмывание денег — процесс перевода денег, полученных незаконным путем, через легальные финансовые операции с целью сокрытия их происхождения.

3. Уклонение от уплаты налогов — намеренное занижение налоговых обязательств или неуплата налогов в полном объеме.

4. Злоупотребление полномочиями — использование служебного положения для извлечения личной выгоды или нанесения ущерба другим лицам или организациям.

5. Подкуп — передача денег или ценностей должностному лицу или представителю компании с целью получения преимущества в бизнесе.

Существуют различные методы и способы совершения преступлений против бизнеса:

1. Использование инсайдерской информации — применение сведений, которые не были опубликованы и могут значительно повлиять на стоимость финансовых инструментов, валют или товаров, в личных интересах или интересах третьих лиц.

2. Фальсификация документов — умышленное изменение или создание документов с целью искажения их истинного содержания или происхождения.

3. Взлом компьютерных систем — несанкционированный доступ к компьютерной системе или сети с целью получения контроля над ними, изменения или уничтожения данных, а также для использования системы или сети в своих целях без разрешения владельца.

4. Физическое насилие.

Последствия преступлений для бизнеса могут быть разнообразными и зависеть от характера преступления, его масштабов и последствий.

Например:

- Финансовые потери: предприятие может столкнуться с необходимостью возмещения убытков потерпевшим сторонам, что приведёт к уменьшению оборотных средств и снижению финансовой устойчивости.

- Репутационные риски: преступление может негативно сказаться на репутации предприятия, что приведёт к потере доверия клиентов, партнёров и инвесторов.

- Юридические последствия: предприятие может стать объектом судебных разбирательств, что потребует значительных временных и финансовых ресурсов на юридическую защиту.

- Санкции со стороны регулирующих органов: в зависимости от характера преступления, предприятие может столкнуться с различными санкциями со стороны государственных органов, вплоть до временной приостановки деятельности.

- Потеря ключевых сотрудников: в результате расследования преступления и связанных с ним юридических процессов, предприятие может потерять ключевых сотрудников, что негативно скажется на его операционной деятельности.

- Снижение инвестиционной привлекательности: после совершения преступления предприятие может стать менее привлекательным для потенциальных инвесторов, что затруднит привлечение дополнительного капитала.

- Ограничения на ведение деятельности: в некоторых случаях, особенно если преступление связано с нарушением законодательства о защите прав потребителей или безопасности продукции, предприятие может столкнуться с ограничениями на ведение своей деятельности.

- Необходимость реорганизации: в случае серьезных нарушений, предприятие может быть вынуждено провести реорганизацию своей структуры, процессов управления и контроля, чтобы предотвратить повторение подобных ситуаций в будущем.

Важно отметить, что последствия могут варьироваться в зависимости от конкретных обстоятельств каждого дела и законодательства страны, в которой находится предприятие.

Преступность представляет собой серьезную угрозу для безопасности бизнеса, которая способна нанести значительный финансовый ущерб, а также подорвать репутацию компании. Поэтому, в качестве предложений, мы бы хотели выделить следующие комплексные меры защиты, которые необходимо внедрять предприятиям для минимизации рисков, связанных с преступностью:

1. Оценка и анализ рисков: регулярная оценка и анализ рисков, связанных с финансовыми операциями, информационной безопасностью и другими аспектами деятельности предприятия, помогает выявить потенциальные уязвимости и принять меры по их устранению.

2. Разработка и внедрение политик безопасности: создание и соблюдение политик безопасности в области информационных технологий, физической безопасности, управления доступом и других сферах деятельности предприятия способствует предотвращению несанкционированного доступа и злоупотреблений.

3. Обучение и повышение осведомленности персонала: проведение регулярных тренингов и семинаров по вопросам безопасности, этики и соблюдения законодательства помогает сотрудникам лучше понимать свои обязанности и ответственность в предотвращении преступлений.

4. Использование современных технологий безопасности: внедрение систем аутентификации, шифрования данных, антивирусного ПО, систем обнаружения вторжений и других технологий обеспечивает защиту от киберугроз и несанкционированного доступа.

5. Регулярные аудиты и проверки: проведение внутренних и внешних аудитов, а также проверок на соответствие законодательству и стандартам безопасности помогает выявлять и устранять слабые места в системе безопасности предприятия.

6. Взаимодействие с правоохранительными органами: сотрудничество с правоохранительными органами и участие в программах по борьбе с экономическими преступлениями способствует обмену информацией и координации действий в случае выявления подозрительной активности.

7. Мониторинг и анализ инцидентов безопасности: сбор и анализ данных о произошедших инцидентах безопасности позволяет выявить тенденции, улучшить систему безопасности и предотвратить повторные инциденты.

8. Соблюдение законодательства и стандартов: строгое следование законодательным требованиям и стандартам в области безопасности и этики бизнеса помогает избежать юридических и репутационных рисков.

9. Управление изменениями: эффективное управление изменениями в процессах, системах и инфраструктуре предприятия позволяет минимизировать риски, связанные с внедрением новых технологий и процессов.

Все эти меры помогут не только предотвратить преступления, но и обеспечить долгосрочную устойчивость и успешность бизнеса, его экономическую безопасность.

Список литературы:

1. О Стратегии экономической безопасности Российской Федерации на период до 2030 года: указ Президента РФ от 13.05.2017 № 208 // Собрание законодательства РФ. 2017. № 20. Ст. 2902.

2. Уголовный кодекс Российской Федерации от 13.06.1996 № 63-ФЗ (ред. от 18.02.2020) // Собрание законодательства РФ. 1996. № 25. Ст. 2954; 2020. № 8. Ст. 916.

3. О введении в действие перечней статей Уголовного кодекса Российской Федерации, используемых при формировании статистической отчетности: указание Генпрокуратуры России № 35/11, МВД России N 1 от 24.01.2020. Документ опубликован не был. Доступ из справочно-правовой системы КонсультантПлюс.

4. Каськов Д. М., Рудакова О. В. Экономическая преступность как угроза экономической безопасности России // Среднерусский вестник общественных наук. 2016. Т. 11, № 6. С. 299-307.

ОСОБЕННОСТИ АУДИТА ОБЩЕСТВЕННО ЗНАЧИМЫХ ОРГАНИЗАЦИЙ В РФ

*Новохатка Екатерина Сергеевна
Адыгейский государственный университет, г. Майкоп
Научный руководитель: Таусова И. Ф., к.э.н., доцент
Адыгейский государственный университет, г. Майкоп*

Аудиторская деятельность является важнейшим элементом общенациональной системы финансового контроля. Данная деятельность подразумевает проведение независимой проверки бухгалтерской (финансовой) отчетности аудируемого лица в целях выражения мнения о достоверности такой информации, а также оказание прочих услуг в соответствии с МСА и законодательством РФ аудиторскими организациями или индивидуальными аудиторами. Так, Министерство финансов РФ в 2021 году закрепило новые понятия в Федеральном законе №307-ФЗ от 30.12.2008 г. «Об аудиторской деятельности» (ред. 24.07.2023 г.) такие, как: «общественно значимая организация», «аудиторская организация, оказывающая аудиторские услуги общественно значимым организациям», «реестр аудиторских организаций, оказывающих аудиторские услуги общественно значимым организациям» и другие. Введённые изменения оказали существенное влияние на аудиторскую деятельность данной классификации организаций, Появление разных требований со стороны законодательства к аттестатам аудиторов для общественно значимых субъектов обуславливает актуальность исследования особенностей методик проведения аудита данных субъектов по группам.

Общественно значимые организации (далее — ОЗО) занимают особое место в аудиторской деятельности. Поэтому целью данной исследовательской работы является изучение сущности аудиторских услуг общественно значимых организаций. Для достижения поставленной цели потребовалось выполнить следующий ряд задач:

—изучить нормативно-правовые и теоретические основы аудита общественно значимых организаций;

—исследовать методику проведения аудита ОЗО;

—составить рекомендации, которые помогут упростить толкование терминов в аудиторской деятельности.

Методы исследования: обобщение, сравнение.

Источниками информации для выполнения исследования послужили Кодексы РФ, Федеральные законы и нормативные акты в области аудиторской деятельности, Международные стандарты, регулирующие аудиторскую деятельность, а также официальные сайты Банка России, Минфина и СРО ААС.

Исследованием в данной области занимались Сивкова А.Е. в статье «Риск банкротства общественно значимых хозяйствующих субъектов как объект контроля», и Хандрамай А. А. в статье «Банковский аудит: настоящее и будущее».

В результате изучения нормативной базы, было выявлено, что такое понятие как «Общественно значимые организации» законодательно в полной мере не раскрыто. В федеральном законе №307-ФЗ «Об аудиторской деятельности» закреплён перечень, какие организации относятся к ОЗХО.

В Правилах независимости аудиторов и аудиторских организаций (одобрены Советом по аудиторской деятельности 19 декабря 2019 г., протокол №51) в целях части 1 указано: «под общественно значимыми организациями понимаются организации, ценные бумаги которых допущены к организационным торгам, иные кредитные и страховые организации, негосударственные пенсионные фонды, организации, в уставных (складочных) капиталах которых доля государственной собственности составляет не менее 25%, государственные корпорации, государственные компании, публично-правовые компании, а также организации, бухгалтерская (финансовая) отчётность которых включена в проспект ценных бумаг, и организации, которые предоставляют и (или) раскрывают консолидированную финансовую отчётность в соответствии с Федеральным законом «О консолидированной отчётности».

Помимо этого существуют общественно значимые организации на финансовом рынке (далее — ОЗОФР) и проведение аудита таких организаций аудиторскими организациями регулирует Банк России. К ОЗОФР относят: организации, ценные бумаги которых допущены к организованным торгам, а также организации, бухгалтерская (финансовая) отчётность которых включается в проспект ценных бумаг; кредитные организации, головные кредитные организации банковских групп, головные организации банковских холдингов; страховые организации и общества взаимного страхования; организации, являющиеся профессиональными участниками рынка ценных бумаг и другие организации.

В утратившем силу в документе ФПСАД 7/2002 «Контроль качества выполнения заданий по аудиту» до 01 января 2018 года существовало следующее определение: «общественно значимый хозяйствующий субъект — это открытое акционерное общество, иная организация, ценные бумаги которой допущены к обращению на торгах фондовых бирж и (или) организаторов торговли на рынке ценных бумаг (например, кредитная или страховая организация, инвестиционный фонд и др.)»

Исходя из вышерассмотренных определений очевидно, что они в определённой степени отличаются друг от друга. Это позволило сформулировать новое определение общественно значимым организациям.

Общественно значимые организации — это обособленная группа коммерческих, некоммерческих, федеральных, государственных и унитарных организаций, которые в соответствии со своими видами деятельности выполняют значимую роль, тем самым оказывая существенное влияние на денежно-кредитное обращение, финансовый рынок, рынок промышленных и потребительских товаров и страховой рынок в соответствии с Федеральным законом от 27 июля 2010 года №208-ФЗ «О консолидированной отчётности».

Таким образом, в силу своей спецификации аудит общественно значимых организации располагает отдельное место в аудиторской деятельности.

Методики и подходы проведения обязательного аудита ОЗО разнообразны в силу широкого охвата разнородных видов деятельности. Однако в перечень обязательных процедур согласно методике аудита ОЗХО (как и любых других) обязательно должны входить следующее: определение аудиторского риска; разработка тестов для осуществления оценки системы бухгалтерского учёта и (или) системы внутреннего контроля; определение уровня существенности, выражение мнения о достоверности бухгалтерской (финансовой) отчётности. Помимо обязательного перечня существуют отличные от данного перечня процедуры проведения аудита общественно значимых организаций. Их необходимо рассматривать по группам. Отличительные процедуры проведения аудита по группам ОЗХО приведены в таблице 1.

Таблица 1. Отличительные процедуры проведения аудита ОЗХО по группам

Группа	Отличительные процедуры проведения обязательного аудита
--------	---

1. ПАО	Процедуры проверки эмиссии ценных бумаг на соответствие требованиям ЦБ РФ, оценка соблюдения требований к сайтам финансовых организаций, процедуры оценки инвестиционного, оперативного и стратегического планирования.
2. Организации, ценные бумаги которых допущены к организованным торгам, а также организации, БФО которых включаются в проспект ценных бумаг;	Процедуры анализа и оценки инвестиционной деятельности: анализ ценных бумаг и их оценка на соответствие КФО Закону о рынке ценных бумаг, проверка на соответствие проспекта ценных бумаг с БФО, анализ и оценка секьюритизации и т.д.
3. Кредитные организации, головные кредитные организации банковских групп, головные организации банковских холдингов	Процедуры на соответствие КФО требованиям ЦБ РФ: анализ внебалансовых обязательств, анализ обеспеченности кредитом, анализ по операциям репо в рублях, проверка на соответствие СВК требованиям Банка России, анализ и оценка вексельного портфеля, оценка достаточности капитала для покрытия рисков и т.д.
4. Страховые организации, общества взаимного страхования	Процедура проверки лицензии на осуществление страховой деятельности, процедуры перестраховочной защиты имущественных интересов по страховым рискам, возникающим при реализации банком программ кредитования. Процедура наличия судебных процессов, способные оказать негативное воздействие на деятельность, проверка на соответствие «Методики оценки кредитных рисков банка по обязательствам страховых организаций», процедуры соответствия требований Федеральной службы по надзору за страховой деятельностью. Оценка деятельности на соответствие страхового законодательства и т.д.
5. Организации, являющиеся проф. участниками рынка ценных бумаг, бюро кредитных историй, клиринговые организации, организаторы торговли, негос. пенс. фонды, управляющие компании инвест. фондов, паевых инвест. фондов и негос. пенс. фондов	Процедуры оценки соответствия требованиям Центробанка, Минфина, Федеральной службы по фин. рынкам, а именно соответствие ФХЖ на соответствие с зарегистрированной деятельностью, соблюдение лицензионных требований в зависимости от специфики осуществляемой деятельности, анализ и оценка уставной деятельности.
6. Гос. корпорации, гос. компании, публично-правовые компании	Исследование соблюдения Конституции РФ, ГК РФ, требований Минфина РФ, а именно процедуры оценки соответствия гос. политики, оценка этапов реализации проектов и гос. программ. Процедуры оценки соответствия деятельности с утверждённым бюджетным планом, проверка правильности осуществления гос. закупок, проверка правильности осуществления предпринимательской деятельности.
7. Организации, в уставных (складочных) капиталах которых доля гос. собственности составляет не менее 25 %	Процедуры, направленные на исследование собственного капитала организаций: проверка соответствия собственников своей компетенции, оценка выполнения государственных поручений, заданий.
8. Иные организации	Иные процедуры связанные со спецификой деятельности проведения аудита ОЗХО

Так как в актуальных версиях законодательства РФ, в которых говорится об общественно значимых организациях не закреплено определение данного понятия, то для практики рекомендуется вышеизложенная унификация определения ОЗО. Она отличается от имеющихся трактовок тем, что раскрывает область тех организаций, которые закреплены в законодательстве данной области.

Список литературы:

1. Перечень федеральных стандартов аудиторской деятельности, федеральных правил (стандартов) аудиторской деятельности, утверждённых Правительством Российской Федерации, и правил (стандартов) аудиторской деятельности, одобренных Комиссией по аудиторской деятельности при Президенте Российской Федерации;

2. Сивкова А. Е. Риск банкротства общественно значимых хозяйствующих субъектов как объект контроля // Аудитор. 2018. №. 3. С. 10-19. DOI: https://doi.org/10.12737/article_5aafc7181a5595.57757155/ (дата обращения: 03.04.2024).

3. Федеральный закон от 30.12.2008 № 307-ФЗ «Об аудиторской деятельности» (ред. от 24.07.2023) // Доступ из справ. – правовой системы «КонсультантПлюс» – URL: https://www.consultant.ru/document/cons_doc_LAW_83311/ (дата обращения 01.04.2024);

4. Федеральный закон от 27.07.2010 г. № 208-ФЗ «О консолидированной финансовой отчетности» (в ред. от 07.04.2020) Доступ из справ. – правовой системы «КонсультантПлюс» – URL: https://www.consultant.ru/document/cons_doc_LAW_103021/ (дата обращения 02.04.2024);

5. Хандрамай, А.А. Банковский аудит: настоящее и будущее / А А Хандрамай, А. И. Костин // Научное обозрение. Педагогические науки. - 2019. - № 2-2. - С. 142-144.

ОСОБЕННОСТИ ЭКОНОМИЧЕСКОГО АНАЛИЗА ДЕЯТЕЛЬНОСТИ МАЛЫХ ОРГАНИЗАЦИЙ НА ПРИМЕРЕ АО «ОБЪЕДИНЕНИЯ АВ И АС»

*Новохатка Екатерина Сергеевна
Боцман Артём Евгеньевич
Адыгейский государственный университет, г.Майкоп
Научный руководитель: Силина Т. А., к.э.н., доцент
Адыгейский государственный университет, г.Майкоп
Соруководитель: Ордынская М. Е., к.э.н., доцент
Адыгейский государственный университет, г.Майкоп*

Малый бизнес является важнейшим участником экономической системы страны и важности его развития для страны в своем послании к Федеральному посланию отметил Президент РФ В.В. Путин. Анализ деятельности организации обеспечивает пользователей информацией, необходимой для принятия эффективных управленческих решений, что обуславливает актуальность темы данного исследования.

Исследованиями в области деятельности малого бизнеса занимались П.М. Александрова [1], Ю.Н. Галицкая [2], Н.Е. Егорова [3], С.В. Карпенко с соавторами и другие.

Целью данного исследования является выявление особенностей экономического анализа деятельности малых организаций. Достижение поставленной цели связано с выполнением ряда задач:

1. выявить особенности анализа малых организаций на основе обобщения теоретической информации;
2. рассмотреть существующие методики проведения анализа малых организаций;
3. подобрать методику для проведения анализа объекта исследования;
4. провести анализ показателей организации;
5. разработать предложения по применению методик анализа деятельности малых организаций.

Методы исследования: обобщение, сравнение, анализ.

В качестве объекта исследования выступает деятельность малых организаций.

Эмпирической базой исследования послужила бухгалтерская отчетность АО «Объединение АВ и АС».

На основе изученной научной литературы в области экономического (финансового) анализа, а также законодательства РФ, была составлена классификация видов анализа малых организаций по различным основаниям. Выявлены особенности анализа деятельности малого бизнеса, определяемые масштабом бизнеса и применением упрощенных способов бухгалтерского учета и формирования отчетности, а также приоритетом налогового учета перед финансовым и управленческим. Не смотря на многообразие существующих методик

экономического анализа не все из них могут быть применены к деятельности малых организаций, поскольку указанные факторы накладывают ограничения на получение необходимых данных.

С использованием сформированной методики проведён анализ финансового состояния АО «Объединение АВ и АС» с учётом особенностей деятельности общества. В данный анализ входят: сравнительный аналитический баланс, вертикальный и горизонтальный анализ показателей; оценка показателей финансовой устойчивости, ликвидности, платёжеспособности, оборачиваемости и рентабельности. На основании проведенного исследования были обозначены направления нуждающиеся в управленческом воздействии со стороны руководства общества, включая реформирование учетно-информации среды с внедрением элементов управленческого учета.

Применение рекомендуемой методики проведения экономического анализа позволит качественно оценить реальное положение дел для принятия управленческих решений, которые окажут положительное влияние на конечный финансовый результат организации.

Список литературы:

1. Александрова П.М. Методы оценки эффективности развития малого бизнеса в условиях глобализации. // Теория и практика современной науки. Сер.11. Экономика и бизнес. 2023 — С. 20-34.
2. Галицкая Ю. Н. Особенности анализа финансового состояния субъектов малого бизнеса // Экономика и бизнес: теория и практика. - 2019. - №8. - С. 33-35.
3. Егорова Н. Е. Модели и методы анализа устойчивого развития малых предприятий // Экономика и математические методы. - 2020. – Том 56. – № 3. - С. 79-90 [Электронный ресурс]. URL: <https://emm.jes.su/S042473880010548-1-1> (дата обращения: 12.03.2024). DOI: 10.31857/S042473880010548-1.
4. Карпенко С.В., Силина Т.А., Ордынская М.В. Новые возможности налоговой оптимизации для малого бизнеса на основе сравнительного анализа специальных систем налогообложения: системы налогообложения в виде единого налога на вмененный доход для отдельных видов деятельности и патентной системы налогообложения. // Вестник Адыгейского государственного университета. Сер.5, Экономика. 2013. – С. 209 - 222.
5. Румянцева Е.Е. Экономический анализ: учебник для вузов / Е. Е. Румянцева. — 2-е изд., перераб. и доп. — Москва: Издательство Юрайт, 2024. — 533 с. — (Высшее образование). — ISBN 978-5-534-16801-3. — Текст : электронный // Образовательная платформа Юрайт [сайт]. — URL: <https://urait.ru/bcode/536649> (дата обращения: 10.03.2024).
6. Федеральный закон от 26.12.1995 №208-ФЗ «Об акционерных обществах» (ред. от 25.12.2023).
7. Федеральный закон от 24.07.2007 №209-ФЗ «О развитии малого и среднего предпринимательства в Российской Федерации» (ред. от 12.12.2023).
8. Федеральный закон от 06.12.2011 № 402-ФЗ «О бухгалтерском учёте» (ред.12.12.2023).

ФИНАНСОВАЯ УСТОЙЧИВОСТЬ ОРГАНИЗАЦИИ В РАМКАХ АНАЛИЗА ЕЕ ФИНАНСОВО-ХОЗЯЙСТВЕННОЙ ДЕЯТЕЛЬНОСТИ

Пухова Динара Рамазановна

В условиях современной экономической обстановки перед российскими компаниями, особенно перед только созданными и молодыми организациями, стоит главная задача: развивать свою деятельность и повышать финансовую устойчивость. Вопросы оценки и улучшения финансовой устойчивости предприятий сегодня находятся в центре внимания.

Актуальность данной темы заключается в том, что обеспечение финансовой устойчивости любой коммерческой организации является крайне важной задачей для ее руководства. Финансовое положение организации считается устойчивым, если она способна успешно функционировать даже в неблагоприятных условиях внешней среды, своевременно и полностью выполнять обязательства перед персоналом, поставщиками, банками, а также осуществлять платежи в бюджет и внебюджетные фонды, сохраняя при этом выполнение текущих планов и стратегических программ.

С начала прошлого века проблеме поиска оптимальной структуры капитала экономического субъекта и необходимого уровня финансовой устойчивости уделяется большое внимание как зарубежными, так и российскими исследователями. Среди выдающихся зарубежных и отечественных ученых, занимающихся изучением финансовой устойчивости, можно назвать И.Т. Балабанова, И.А. Бланка, Е.Ф. Биргхема, Д.К. Ван Хорна, К. Друри, В.В. Ковалева, Н.П. Любушина, Дж.Ф. Маршалла, Г.В. Савицкую, А.Д. Шеремета и других. Их исследования посвящены изучению международного опыта определения оптимальной финансовой устойчивости, а также особенностей деятельности российских компаний на финансовых рынках в России и за рубежом.

Целью работы является исследование понятия финансовой устойчивости, методики проведения этого анализа и определение мероприятий по улучшению финансовой устойчивости организаций.

Задачи исследования:

- раскрыть теоретические аспекты финансовой устойчивости;
- описать методику ее проведения;
- разработать рекомендации по укреплению финансовой устойчивости организаций.

Для исследования финансовой устойчивости организации используются различные методы. Одним из основных методов исследования финансовой устойчивости является анализ финансовых отчетов компании, который позволяет оценить ее финансовое состояние, степень задолженности, рентабельность и эффективность управления финансами. Другой метод - финансовое моделирование, позволяющее прогнозировать возможные риски и угрозы. Также учитываются макроэкономические факторы, качественные методы исследования, чтобы получить дополнительные данные. Для достоверной оценки финансовой устойчивости нужен комплексный подход и использование различных методов.

Результаты исследования:

- 1) выявлена зависимость финансовой устойчивости предприятия от различных факторов;
- 2) выявлено влияние устойчивости на конкурентоспособность, рентабельность и долгосрочную устойчивость организации. Предприятия, обладающие высокой финансовой устойчивостью, имеют больше возможностей для развития и расширения бизнеса, а также лучше выдерживают негативные экономические и финансовые воздействия;
- 3) определены основные методы проведения анализа финансовой устойчивости финансово-хозяйственной деятельности предприятия;
- 4) составлены рекомендации по улучшению финансовой устойчивости.

Подводя итог исследования, можно сделать вывод о том, что одним из ключевых аспектов анализа финансового состояния предприятия является возможность для руководства

оценить эффективность работы компании и принять необходимые управленческие решения для улучшения финансового положения и повышения результативности ее деятельности.

Таким образом, понимание и управление финансовой устойчивостью организации играют важную роль в ее успешном развитии и долгосрочной устойчивости. Необходимо постоянно проводить анализ и принимать меры по улучшению финансовой устойчивости, чтобы обеспечить стабильное функционирование и рост компании в условиях непредсказуемой экономической ситуации.

Список литературы:

1. Абрютин М.С., Грачев А.В. Анализ финансово-экономической деятельности предприятия. - М.: Дело и Сервис, 2006.
2. Базюк Н.Ю. Пути повышения финансовой устойчивости предприятия на основе оценки его финансового состояния / Н. Ю. Базюк, Г. А. Кремсал // Российское предпринимательство. - 2013. - № 19 (241).
3. Виноградская М. Ю., Кряжева Е. В., Папикян И. С. Методы оценки финансовой устойчивости предприятия // Крымский научный вестник. - 2020. - №29.
4. Грачёв А. В. Анализ и управление финансовой устойчивостью предприятия: учебно-практическое пособие / А. В. Грачёв. – М.: Дело и Сервис, 2010.
5. Савицкая Г. В. Анализ хозяйственной деятельности предприятия: учебник / Г. В. Савицкая. – М.: ИНФРА-М, 2008.
6. Садыков У.Е. Оценка платежеспособности и финансовой устойчивости [Текст] / У.Е. Садыков // Наука и образование. — 2019.
7. Шеремет А.Д., Сайфулин Р.С., Негашев Е.В. Методика финансового анализа / А. Д. Шеремет, Р. С. Сайфулин, Е. В. Негашев. – М.: ИНФРА-М, 2000.

ОСНОВНЫЕ ПРИЧИНЫ НЕХВАТКИ КАДРОВ В СФЕРЕ ОБРАЗОВАНИЯ

*Скрёбкова Екатерина Александровна
Адыгейский государственный университет, г.Майкоп
Научный руководитель: Бюллер Е. А., к.э.н., доцент
Адыгейский государственный университет, г.Майкоп*

Актуальность исследования

Многих работодателей волнует тема нехватки кадров в сфере образования. На данный момент более 220 тысяч учителей не хватает по всей стране. Тема актуальна как никогда, ведь число желающих стать преподавателем существенно сократилось.

Цель исследования

Целью данного исследования является выявление причин отсутствия педагогов в школах и поиск возможных решений для данной проблемы.

Задачи исследования

Среди задач можно выделить:

- 1) оценить текущее состояние кадрового состава школ города,
- 2) собрать статистические данные о причинах отсутствия кадров в стране,
- 3) выявить доступные способы повышения престижа профессии.

Методы исследования

За основу исследования был взят метод опроса и анкетирования, сопутствующим стал метод сбора статистических данных по актуальным вопросам.

Степень разработанности темы

Ещё в далёком 2009 году Блинов В.И. опубликовал статью о дефиците кадров в сфере образования. Он проследил путь становления профессии с древних времён по наши годы – как менялся его образ, обязанности и отношение общественности к профессии. Было отмечено, насколько большая ответственность лежит на педагоге, ведь его задача – создавать специалистов различных профессий. Блинов описал своё видение «квалифицированного»

специалиста, а также указал возможные пути улучшения навыков учителей, ведь развиваться педагог должен постоянно, адаптируясь к новым требованиям, новым поколениям и новым возможностям. Однако развитие подразумевает большую работу, помимо основной в школе, так стоит ли этот путь того? Молодые педагоги опускают руки перед преградой з множества трудностей на пути становления «учителем», почему?

Причины нехватки кадров в сфере образования

Адольф Дистерверг говорил: «Самым важным явлением в школе, самым поучительным предметом, самым живым примером для ученика является сам учитель». Это факт, ведь сколько бы ни было возможностей самообучения, только учитель может раскрыть истинный потенциал ребёнка, воспитать в нём личность и подготовить ко взрослой жизни. Профессия учителя важна в любое время, однако в нынешних реалиях крайне непопулярна.

Самой весомой, на наш взгляд, причиной является низкая заработная плата. Работая на положенную ставку без классного руководства и надбавок за стаж, молодой учитель едва получает МРОТ. Данный факт сильно отпугивает перспективных педагогов от участия в школьной жизни, они выбирают репетиторство или иную сферу, которая может удовлетворить их финансовые потребности. На данный момент средняя зарплата учителей Адыгеи составляет чуть больше 20 тысяч рублей в месяц, при чём многие работают на полторы, а то и на две ставки, с классным руководством. Так около 65% опрошенных педагогов отметили эту причину как самую весомую. Колоссальная нагрузка в школе и дома, при подготовке к урокам, выбивает всякое желание дарить детям знания, зная, какие «гроши» придут в качестве зарплаты в конце месяца.

Несомненно, большая нагрузка так же отталкивает молодое поколение. В обществе принято считать, что учителя «сидят до обеда» и больше ничего. Однако многие школы работают в две смены, что продлевает рабочий день до вечера, после уроков учителя ждут проверка сотни тетрадей, написание планов и подготовка к урокам. Если же учитель является классным руководителем, то его рабочее время увеличивается до 24 часов в сутки, 7 дней в неделю, ведь необходима постоянная связь с родителями и детьми. По результатам опроса учителей, более 70% педагогов подтвердили снижение работоспособности на фоне усталости и выгорания из-за чрезмерной нагрузки.

Отсюда можно выйти и на следующую причину – незащищённость. Последние несколько лет родители позволяют себе максимально хамское и пренебрежительное отношение к педагогу, что перенимают и их дети. Учитель не способен выгнать из класса, выставить оценку за поведение или как-то повлиять на ученика чем-то, кроме замечания, которые все стали игнорировать. Во время разговора с «неадекватными» родителями учителю приходится выслушивать много оскорблений и претензий, зачастую необоснованных, что убивает всякое желание работать дальше. К учителю нет уважения, нет страха быть отчисленным или порицаемым за неуспеваемость. Бездна как детей, как и родителей «даёт им право» говорить и делать, что вздумается, а учителю остаётся только терпеть. Это приводит, в лучшем случае, к выгоранию, а в худшем – к проблемам со здоровьем. Половина учителей при анкетировании указали значительное снижение уважения со стороны детей и родителей по сравнению с прошлыми годами, особенно ярко могут провести параллель работники старшего поколения, заставшие советскую школу. Отчасти, данное отношение породило СМИ. В интернете об учителях отзываются нелестно, говорят детям в тик токе об их правах и закрывают глаза на обязанности. Всё это порождает неуважение. Никто не говорит о важности профессии, оттого и отношение к учителю, тем более молодому и неопытному, пренебрежительное.

Хотелось бы отметить однотипность работы и рамки, накладываемые программой. Количество часов, выделяемых на основные предметы, сокращается – очень сложно выдать такой большой объём за столь ограниченное время, что уж говорить о дополнительном развитии и практических занятиях. Разнообразить урок сложно из-за невыполнимого плана, а точнее требований ФГОС по темам на учебный год в том или ином классе. Так молодые учителя не могут проявить креатив, а опытные – теряют интерес рассказывать из года в год

одно и то же в бешеном темпе. Многие учителя отметили «бесполезность» планирования по стандартам, ведь вести уроки строго по часам, указанным на ту или иную тему – невозможно с практической точки зрения. «Программа должна быть адаптируема» – заверили педагоги.

Возможное решение проблемы

Так как же повысить престиж профессии школьного учителя и дать молодому поколению желаемую работу? Повышение оплаты труда сыграло бы значительную роль в увеличении числа желающих выбрать работу в школе. Разработка готовых планов и пособий, помощь в проверке работ и делегирование задач учителя снизило бы нагрузку и придало бы сил для совершенствования методик преподавания. Выход законов, защищающих преподавателей от несправедливого давления со стороны общественности, помощь молодым педагогам, гарантирующая безопасность, которая даст шанс реализовать свои идеи без риска потерять здоровье. И одним из небольших, но важных способов популяризации профессии могут стать СМИ – показывая, какие достижения есть у педагогов, какие плюсы существуют в их профессии, как можно получить признание учеников и родителей.

Выводы

Таким образом, профессия учителя на данный момент очень нуждается в молодых специалистах, которые могли бы привнести новизну в процесс обучения и дать знания новому поколению детей. Для этого необходимо всем обществом поддержать развитие программ по улучшению рабочих условий будущих и нынешних учителей.

Список литературы:

1. Барановская, Н. Э. и др. Профессиональные структуры системы образования. // Проблемы управления. 2019. - №1. - С. 57-78.
2. Васильев, В. Н. Кадровая политика в сфере образования. - М.: Просвещение, 2018. - 240 с.
3. Глушенко, Т. А. и др. Проблемы кадрового обеспечения в образовании // Вестник образования и науки. - 2020. - №2. - С. 30-45.
4. Демченко, И. О. Механизмы привлечения и удержания кадров в сфере образования. // Современное образование. – 2017. - №3. - С. 92-105.

ЭКОНОМИЧЕСКАЯ БЕЗОПАСНОСТЬ СТРАНЫ: СУЩНОСТЬ, СОДЕРЖАНИЕ, ВИДЫ И ИХ СИСТЕМАТИЗАЦИЯ

Сташ Ассета Юрьевна

Адыгейский государственный университет, г. Майкоп

Научный руководитель: Хуажева А.Ш., д.э.н., профессор

Адыгейский государственный университет, г. Майкоп

Экономическая безопасность страны является одним из важнейших аспектов обеспечения стабильности и процветания государства. Она представляет собой состояние, когда экономика государства защищена от различных угроз, способных нанести ущерб ее функционированию и развитию.

Актуальность выбранной темы исследования обусловливается рядом обстоятельств:

- во-первых, формированием современных подходов в сфере экономики и управления деятельностью государства;
- во-вторых, осложнением внутриэкономических и социально-политических проблем в стране, в результате чего обостряется социальная напряженность в обществе и происходит разрушение экономических основ безопасности функционирования и развития государства;
- в-третьих, необходимостью нейтрализации внешних и внутренних угроз экономической безопасности государства.

Цель исследования – выявить современные тенденции и обосновать перспективы укрепления экономической безопасности государства с учетом современных реалий развития национальной экономики.

Задачи исследования могут быть сформулированы следующим образом:

1. Изучить основные понятия экономической безопасности: определения, критерии, источники угроз и рисков для экономики страны.
2. Проанализировать сущность экономической безопасности и ее взаимосвязь с другими аспектами национальной безопасности.
3. Рассмотреть основные виды угроз экономической безопасности: финансовые, экономические, технологические, социальные и другие аспекты.
4. Изучить механизмы и инструменты обеспечения экономической безопасности страны, включая регулирование финансовых рынков, торговую политику, инвестиционные стратегии и другие меры.
5. Систематизировать полученные знания и выработать рекомендации по укреплению экономической безопасности страны на основе анализа существующих проблем и рисков.

Экономическая безопасность представляет собой такое состояние экономики, которое позволяет удовлетворить всю совокупность экономических потребностей общества, обеспечивает его независимость, стабильное и устойчивое развитие, прогресс, достойное положение в мировой экономике, надежную защищенность от внутренних и внешних угроз, не позволяющую скатываться за критический предел.

Сущность экономической безопасности можно определить, как такое состояние экономики и институтов власти, при котором обеспечивается гарантированная защита национальных интересов, социально направленное развитие страны, достаточный экономический и оборонный потенциал даже при неблагоприятных условиях развития внутренних и внешних процессов.

Содержание национальной экономической безопасности включает в себя широкий спектр мер и действий, направленных на обеспечение экономической стабильности и устойчивости, защиту экономических интересов страны и предотвращение угроз различного характера. Ключевыми элементами, составляющими содержания экономической безопасности страны, являются:

1. Макроэкономическая стабильность играет важную роль в обеспечении экономического благосостояния страны.
2. Финансовая безопасность является важным аспектом стабильности. Защита финансовой системы от кризисов, банковских сбоев, финансовых мошенничеств и других угроз необходима для предотвращения потенциальных ущербов и обеспечения надежности финансовых операций.
3. Внешнеторговая безопасность играет ключевую роль в развитии экономики страны. Экономическая защита от неблагоприятного воздействия внешних экономических факторов включает в себя меры противодействия демпингу, тарифам, санкциям и другим мерам, которые могут негативно повлиять на внешнеторговые отношения.
4. Инвестиционная безопасность особенно важна для привлечения внутренних и иностранных инвестиций. Создание благоприятного инвестиционного климата включает в себя устранение административных барьеров, стимулирование предпринимательской деятельности, разработку инвестиционных программ и поддержку инноваций.
5. Инновационная безопасность играет важную роль в современном мире, где технологический прогресс и научные открытия имеют решающее значение для конкурентоспособности страны. Защита интеллектуальной собственности становится все более актуальной в условиях цифровизации и глобализации, поэтому необходимо развивать законодательную базу для защиты прав авторов и изобретателей.
6. Трудовая безопасность является важным аспектом социальной политики государства, направленной на защиту прав работников и обеспечение стабильности на рынке труда. Она предполагает создание условий для достойного и безопасного труда, обеспечение социальной защиты работающего населения, развитие квалифицированной рабочей силы и повышение профессионального уровня работников.

Виды экономической безопасности:

Финансовая безопасность – это обеспечение такого уровня развития финансовой системы, финансовых отношений и процессов в экономике страны, которая позволяет создавать все финансовые условия, необходимые для социально-экономического и финансово независимого стабильного развития государства.

Энергетическая безопасность является важным элементом национальной безопасности и напрямую зависит от надёжности энергоснабжения потребителей во всех без исключения регионах страны.

Оборонная безопасность – состояние структуры армии, ее готовность к отражению внешних угроз.

Оборонно-промышленная безопасность – это состояние военно-промышленного комплекса и его способность поддерживать военную (оборонную) безопасность в условиях самого неблагоприятного развития международных событий и угроз ослабления геополитических позиций России.

Продовольственная безопасность – это состояние, при котором российская экономика, включая агропромышленный комплекс, обеспечивает граждан достаточными ресурсами, потенциалом и гарантиями, удовлетворяет потребности в продовольствии в соответствии с физиологическими нормами, независимо от внешних и внутренних условий, без сокращения государственных продовольственных резервов.

Безопасность бывает разных видов – можно классифицировать виды безопасности по уровням построения системы экономической безопасности (национальная безопасность, безопасность предприятия, безопасность личности и пр.). Можно классифицировать по составляющим, так как в большинстве случаев составляющие сходны на разных уровнях построения системы экономической безопасности, т.е. можно говорить о финансовой безопасности государства и о финансовой безопасности предприятия или провести параллель между социальной безопасностью государства и кадровой безопасностью предприятия.

Экономическая безопасность страны – это ключевой аспект национальной безопасности, который выражается в способности экономики страны эффективно функционировать, развиваться и защищаться от внутренних и внешних угроз. В ходе исследования темы экономической безопасности страны были изучены основные аспекты ее сущности, содержания, видов угроз и их систематизация.

Таким образом, экономическая безопасность - это совокупность условий и факторов, обеспечивающих независимость национальной экономики, ее стабильность и устойчивость, а также способность к постоянному обновлению и совершенствованию. Чем стабильнее экономическая система, тем жизнеспособнее экономика, а значит, оценка ее безопасности будет достаточно высокой. Нарушение пропорций и связей между разными компонентами системы ведет к дестабилизации и является сигналом перехода экономики из безопасного состояния в опасное.

Для обеспечения высокого уровня экономической безопасности России считаем необходимым:

- усиление госконтроля за движением и использованием природных ресурсов, восстановление объема геологоразведочных работ и опережение роста разведанных запасов топлива и сырья по сравнению с добычей;

- осуществление широкой модернизации добычи и первичной переработки топливно-сырьевых ресурсов, переход к ресурсосберегающим технологиям;

- ослабление импортной зависимости, усиление финансовой поддержки государством отечественных товаропроизводителей, способных выпускать товары, которые сегодня востребованы Западом;

- применение более гибкой системы таможенных пошлин, определение отраслей экономики, которые нуждаются в таможенной защите, введение государственной монополии на ввоз лекарственных препаратов, табачных изделий, алкоголя, зерна и на вывоз нефти и нефтепродуктов, цветных металлов и т. д.

Там, где это разумно, необходимо активно внедрять методы государственного

планирования и руководство экономической жизнью страны. В экономической программе России нужно сделать основной упор на развитии (с элементами мощной государственной поддержки и протекционизма) системообразующих отраслей народного хозяйства, таких как машиностроение, металлургическая промышленность, топливно-энергетический, химико-лесной комплексы, легкая промышленность. Именно в эти сферы экономики следует целенаправленно и систематически осуществлять инвестиции и вливания капитала.

Обобщая выше сказанное, можно сказать, что экономическая безопасность – это способность экономики обеспечивать эффективное удовлетворение общественных потребностей на национальном и международном уровнях. Иными словами, экономическая безопасность представляет собой совокупность внутренних и внешних условий, благоприятствующих эффективному динамическому росту национальной экономики, её способности удовлетворять потребности общества, государства, индивида, обеспечивать конкурентоспособность на внешних и внутренних рынках, гарантирующую от различного рода угроз и потерь.

Из этого можно сделать два вывода:

Первый. Экономическая безопасность страны должна обеспечиваться, прежде всего, эффективностью самой экономики, то есть, наряду с защитными мерами, осуществляемыми государством, она должна защищать сама себя на основе высокой производительности труда, качества продукции и т. д.

Второй. Обеспечение экономической безопасности страны не является прерогативой какого-либо одного государственного ведомства, службы. Она должна поддерживаться всей системой государственных органов, всеми звеньями и структурами экономики.

Список литературы:

1. Кузнецова, Е. И. Экономическая безопасность : учебник и практикум для вузов / Е. И. Кузнецова. — 2-е изд. — Москва : Издательство Юрайт, 2022 — 336 с. — URL: <https://urait.ru/bcode/490856>.
2. Уразгалиев, В. Ш. Экономическая безопасность : учебник и практикум для вузов / В. Ш. Уразгалиев. — 2-е изд., перераб. и доп. — Москва : Издательство Юрайт, 2022 — 725 с. — URL: <https://urait.ru/bcode/489524>.
3. Экономическая безопасность : учебник для вузов / Л. П. Гончаренко [и др.] ; под общей редакцией Л. П. Гончаренко. — 2-е изд., перераб. и доп. — Москва : Издательство Юрайт, 2022 — 340 с. — URL: <https://urait.ru/bcode/489082>.
4. Моденов, А. К. Основы экономической безопасности : учебное пособие / А. К. Моденов, М. П. Власов. — Санкт-Петербург : Санкт-Петербургский государственный архитектурно-строительный университет, ЭБС АСВ, 2017 — 220 с.— URL: <https://www.iprbookshop.ru/80753.html>.

ТЕОРЕТИЧЕСКОЕ ИССЛЕДОВАНИЕ ПОНЯТИЯ «ФОРЕНЗИК» В РАМКАХ АУДИТОРСКОЙ ДЕЯТЕЛЬНОСТИ

*Уджуху Динара Рашидовна
Пухова Динара Рамазановна
Адыгейский государственный университет, г.Майкоп
Научный руководитель: Таусова И.Ф., к.э.н., доцент
Адыгейский государственный университет, г.Майкоп*

Аудиторская услуга форензик является неотъемлемой частью бизнеса в условиях современной экономики и помогает компаниям обезопасить себя от финансовых рисков и убытков. Она занимается выявлением фактов финансового мошенничества, а одним из основных задач является проверка достоверности ключевых документов и финансовой отчетности.

Актуальность данной публикации заключается в том, что с развитием технологий и

увеличением объемов финансовых транзакций, угрозы мошенничества и коррупции значительно возрастают. Специалисты по форензик не только обладают знаниями в области аудита и финансового учета, но и специальными методами и навыками для выявления и расследования финансовых преступлений.

С их помощью компании могут предотвратить потери, связанные с мошенническими действиями сотрудников или партнеров, а также защитить свою репутацию и имидж. Кроме того, услуги по форензик-аудиту позволяют эффективно разрешать конфликты и споры с контрагентами, а также использовать полученные данные в судебных процессах.

Целью исследовательской работы является изучение этимологии понятия форензик, раскрытие сущности и характеристик этой, еще нового для российского общества, процедуры контроля.

Задачи исследования:

- изучить понятие форензик;
- провести сравнительную характеристику форензик с другими формами контроля;
- изучить состав услуг, оказываемые в рамках форензик.

В работе проведено исследование нового и малоизученного понятия «форензик» в экономической сфере, которое становится все более популярным как в России, так и за рубежом. В статье приведены определения терминов "форензик" и "финансовое расследование", предложенные современными авторами в научной литературе.

Данная работа опирается на применение различных подходов, таких как сравнительный анализ, глубокий анализ и статистическая методология.

Изучая отрасль, Morris Peloubet E. впервые ввел термин "форензик" в 1946 году. Главной целью этой деятельности является выявление и разрешение спорных ситуаций в сферах финансов, права и других областях, а также проведение экономических расследований по действиям, противоречащим закону.

Разные авторы предлагают свои определения этому понятию. Например, Е.В. Чирве рассматривает "форензик" как самостоятельное экономическое расследование, которое проводится по инициативе собственников или совета директоров относительно менеджеров компании. В свою очередь, Е.Г. Злобова определяет данную деятельность как процесс выявления, анализа и урегулирования ситуаций, возникающих при разногласиях по вопросам, обремененным значительными экономическими рисками.

Финансовое расследование является ключевым направлением в области форензик. Оно включает в себя сбор, анализ и изучение существенных данных о экономических преступлениях для разработки эффективных методов выявления нарушений и рекомендаций по созданию системы предотвращения будущих правонарушений.

Одной из наиболее распространенных ошибок в академической литературе в определении термина "форензик" является их путание с другими формами контроля, такими как ревизия, экспертиза и аудит. Эта ошибка обусловлена тем, что эти услуги имеют существенные отличия, выделяющие их в уникальные категории.

Форензик необходим для выявления угроз мошенничества и (или) установления виновного лица и сбора доказательств нарушения; проводится при наличии предпосылок для его проведения; совершают аудиторы, оценщики, юристы и эксперты; считается предпринимательской деятельностью (на основе договора оказания услуг).

Цели ревизии определяются органом управления в соответствии с потребностями организации; проводится регулярно контролирующими органами; является деятельностью на основе распорядительного документа (изредка - на основе договора оказания услуг).

Цели экспертизы устанавливаются органом, назначившим ее (судом, следственным органом); проводится специалистами при необходимости; является деятельностью на основе постановлений о назначении экспертизы.

Аудит проводится с целью дать оценку достоверности финансовой отчетности; проводится регулярно при обязательном аудите, в противном случае - при необходимости; аудиторам и другими экспертами, которые могут быть привлечены для проведения аудита;

также считается предпринимательской деятельностью (на основе договора оказания услуг).

Можно сделать вывод, что форензик представляет собой услугу, выходящую за пределы простой ревизии и экспертизы, включая более широкий спектр деятельности. Аудит проводится с целью проверки достоверности финансовой отчетности и результатов хозяйственной деятельности. В этом контексте форензик следует рассматривать как отдельную консультационную услугу.

Исследуем основные услуги, предлагаемые четырьмя ведущими компаниями в сфере форензик.

Великие компании "большой четверки" и их области специализации:

1) Deloitte: проведение анализа и расследований, помощь в разрешении споров и участие в судебных разбирательствах, исследование в сфере строительства, аналитика, экспресс-диагностика рисков мошенничества и e-discovery.

2) PwC: информационные технологии в области форензика, услуги по соблюдению нормативных требований, корпоративная разведка, расследование мошенничества и коррупции, соблюдение лицензионных соглашений, сопровождение строительных проектов, а также участие в спорах и судебных разбирательствах.

3) Ernst & Young: расследования и соблюдение нормативных требований, урегулирование претензий и споров, изучение и обработка данных, форензика - аналитика, защита данных и управление киберрисками, а также корпоративная разведка.

4) KPMG: расследование мошенничества и коррупции, форензическая аналитика, работа с расследованиями и соблюдение нормативных требований, корпоративная разведка.

Предлагается следующая группировка услуг по форензике:

1. Аналитические и исследовательские услуги – доверие сторонним экспертам содействует более эффективному и объективному проведению исследований.

2. Корпоративная разведка – выявление и снижение рисков на основе общедоступной информации и данных рынка.

3. Соблюдение правовых норм и лицензионных соглашений – важность соблюдения не только законов, но и этических стандартов для минимизации рисков.

4. Помощь в урегулировании споров и судебных процессов – объективное экспертное мнение способствует защите интересов компании.

5. Консультации по безопасности информации и киберзащите – необходимость обеспечения надежной защиты информации для предотвращения негативных последствий.

6. Сопровождение строительных проектов – комплексный анализ строительных проектов способствует снижению рисков и достижению оптимальных результатов.

Эти услуги способствуют уменьшению вероятности мошенничества и незаконных действий.

Международная компания по аудиту и консалтингу PricewaterhouseCoopers (PwC) каждый год публикует доклад об экономической преступности в мире. Результаты исследования за 2022 год представлены на графике 1.



График 1. Удельный вес компаний, пострадавших от экономических преступлений в мире в 2022 г. (% от общего числа респондентов)

Каждый год более 30% компаний, независимо от их размеров, сталкиваются с экономическими преступлениями. Это подчеркивает важность принятия мер по борьбе с такими правонарушениями.

Для обеспечения безопасности и защиты интересов компаний растет потребность в специализированных профессионалах с опытом работы в области форензик-аудита. Специалисты в области форензик-аудита имеют не только глубокие знания в аудите и анализе данных, но и проводят расследования инцидентов информационной безопасности и выявляют финансовые мошенничества. Спрос на таких специалистов постоянно возрастает, открывая новые возможности в сфере информационной безопасности и финансового аудита.

Одним из главных выводов исследования является важность оперативного выявления и предотвращения корпоративных правонарушений, которые могут привести к серьезным финансовым убыткам и риску утраты репутации компании.

Таким образом, роль услуги форензик в современном бизнесе нельзя переоценить. Этот инструмент позволяет предотвращать финансовые преступления, обеспечивать безопасность компаний и защищать их репутацию. Введение термина "форензик" в научный оборот поможет правильному пониманию его смысла и его широкому распространению как в России, так и за рубежом.

Список литературы:

1. Городилов М.А., Шкляева Н.А. Форензик как разновидность экспертно-аналитической и аудиторской деятельности // Аудиторские ведомости. Москва. -2018. - №1.
2. Дорджиева З.Д. Актуальность и направленность форензик экспертизы//Управление экономическими системами. - 2018 г. - №5.
3. Злобова Е.Г., Швырева О.И. Технология форензик: аналитические процедуры проверки доходов и расходов. Проблемы и перспективы развития экономического контроля и аудита в России. 2016. Краснодар: Кубанский государственный аграрный университет имени И.Т. Трубилина, 2016.
4. Официальный сайт PricewaterhouseCoopers [электронный ресурс]. — Режим доступа— URL: <https://www.pwc.ru/>
5. Суйц В.П., Хорин А.Н., Козельцева Е.А. Услуга форензик: профессиональное обучение и регулирование в зарубежных странах // Аудит и финансовый анализ. - 2015. - № 2.
6. Чирва Е.В. Услуга форензик как эффективный инструмент предотвращения и уменьшения рисков мошенничества. Актуальные проблемы современной экономической науки. 2016.
7. Шкляева Н.А., Городилов М.А. Форензик: понятие, особенности, история возникновения и развития новой услуги // Аудит. – 2019. –№6.

ПРЕДСТАВЛЕНИЕ СТУДЕНЧЕСКОЙ МОЛОДЕЖИ О ПРОЕКТЕ «ЦИФРОВОЙ РУБЛЬ»

Хабиев Айтеч Нурбиевич

Балаян Гаянэ Артуровна

Мамедова Альбина Расимовна

Адыгейский государственный университет, г.Майкоп

Научный руководитель: Силина Т.А., к.э.н., доцент

Адыгейский государственный университет, г.Майкоп

Соруководитель: Хачецуков З.М., к.ф.н., доцент

Адыгейский государственный университет, г.Майкоп

В современном мире цифровые технологии все более интегрируются в повседневную жизнь людей. Цифровой рубль это инновационный проект Центробанка России, который может оказать значительное влияние на финансовую систему страны. Однако, важно не

только понимание экономических и технических аспектов данной инициативы, но и изучение мнения граждан по этому поводу. Какие ожидания и опасения вызывает у населения внедрение цифрового рубля?

Студенческая молодежь — одна из самых прогрессивных с точки зрения применения новых технологий социальных групп, которая может стать их проводником в общество. Ее осведомленность о соответствующем цифровом продукте во многом способствует его внедрению в практику. Это обуславливает актуальность исследования мнений и взглядов студентов на этот новый проект и его возможное влияние на финансовую систему страны.

Цель исследования: изучение представлений студентов о цифровом рубле и оценка их готовности к использованию данной цифровой валюты, доверия к проекту.

Задачи исследования:

— определить уровень знаний студентов о цифровом рубле и их отношение к данному проекту;

— изучить степень доверия студенческой молодежи к цифровому рублю;

— выявить позитивные и негативные аспекты восприятия цифрового рубля студентами;

— оценить уровень готовности студентов к использованию цифрового рубля в повседневной жизни.

Исследованием доверия к цифровым продуктам, а также к ЦБ РФ занимались: Н.Е.Дмитриева, А.Б.Жулин, Р.Е.Артамонов, Э.А.Титов в докладе «Оценка цифровой готовности населения России», Р.К.Нурмухаметов в статье «К вопросу о цифровом доверии», О.И.Наумова «Анализ и прогнозирование показателей доверия населения в отношении использования банковских услуг» и др.

Методы исследования: анкетирование, глубинное интервью, системный анализ, факторный анализ, группировка, сравнение.

Практическая значимость исследования. Результаты исследования могут быть использованы для улучшения информированности граждан (в первую очередь студентов) о цифровом рубле, а также в разработке образовательных программ и информационных кампаний по популяризации цифровых финансовых инструментов.

Объект исследования: студенческая молодежь АГУ и МГГТК АГУ.

Для решения задач исследования был проведен опрос студентов с использованием специально разработанного опросника, который включал вопросы о знании цифрового рубля, отношении к данному проекту, уровне доверия, позитивных и негативных аспектах, а также готовности к использованию цифрового рубля в повседневной жизни.

Обработка и анализ полученных эмпирических данных позволили выявить основные тенденции и закономерности в отношении студенческой молодежи к цифровому рублю.

На основе результатов исследования были сделаны выводы о знании студентами о цифровом рубле, их отношении к данному проекту, уровне доверия, позитивных и негативных аспектах восприятия цифрового рубля, а также уровне готовности к использованию данной цифровой валюты в повседневной жизни.

Исследование показало, что большинство студентов имеют ограниченные знания о цифровом рубле, но относятся к нему с интересом и хотели бы узнать больше. Однако, многие студенты высказали опасения относительно безопасности цифрового рубля и его влияния на финансовую стабильность страны. Таким образом, необходима дальнейшая работа по информированию студентов и обеспечению им доступа к объективной информации о цифровом рубле, в том числе в части безопасности операций с ним.

Список литературы:

1. Дементьев В.Е. Доверие – фактор функционирования и развития современной рыночной экономики // Российский экономический журнал – 2004. – № 8. – С. 46–65.

2. Жилина И.Ю. Доверие в экономике // Экономические и социальные проблемы России. – 2008. – № 1. – С. 84–120.
3. Ляско А.К. Проблема доверия в социально–экономической теории / А.К. Ляско; РАН. Ин–т экономики. – М., 2004. – 183 с.
4. Николаев И. Доверие как экономическая категория / И. Николаев, С. Ефимов, Е. Марушкина // Общество и экономика. – 2006. – № 1. – С. 75–104.
5. Официальный сайт Центрального банка РФ: режим доступа <http://www.cbr.ru>
6. Татаркин А. Государство в системе отношений доверия в экономике / А. Татаркин, В. Сухих, С. Важенин // Общество и экономика. – 2006. – №10. – С. 155–172.
7. Цифровой рубль. Доклад для общественных консультаций. – Электрон. текстовые дан. – Режим доступа: https://www.cbr.ru/analytics/d_ok/dig_ruble/ (дата обращения: 02.02.2022). – Загл. с экрана.

ОБЩАЯ ПЕДАГОГИКА

РАЗВИТИЕ ДУХОВНО-НРАВСТВЕННЫХ КАЧЕСТВ ЛИЧНОСТИ МЛАДШИХ ШКОЛЬНИКОВ ПОСРЕДСТВОМ ИСПОЛЬЗОВАНИЯ ПРОИЗВЕДЕНИЙ ИСКУССТВА АДЫГЕИ

Бурлаева Светлана

Адыгейский государственный университет, г. Майкоп

Научный руководитель: Шехмирзова А.М., канд. пед. наук, доцент

Адыгейский государственный университет, г. Майкоп

Духовно-нравственные ценности являлись ориентиром для норм общественного поведения на протяжении веков. Во все времена развитию этих качеств уделялось большое внимание. На современном этапе развития общества материальные ценности стали доминировать над духовно-нравственными, в результате чего у детей отмечается безнравственное отношение к окружающей действительности.

Чтобы не допускать подобного, особенно важно начинать формирование таких качеств с младшего школьного возраста, поскольку именно в это время дети наиболее подвержены внешнему влиянию и способны чутче ощущать окружающий мир и рефлексировать.

Одной из образовательных задач является необходимость формирования устойчивых духовно-нравственных качеств у младших школьников (ФГОС определяет задачи по развитию самостоятельного гражданина).

Разбором подобных проблем в психолого-педагогической литературе занимались большое количество научных деятелей, таких как Л. И Божович, О. А. Воронва, А. И. Зиминая, Н. Н Трегубова, а также Д. А. Леонтьев.

В трудах, посвященных этой проблеме, раскрывается в большей степени полное уточнение понятий «духовность» и «нравственность», почему во все времена этому воспитанию уделялось так много времени, и какие методы эффективнее всего помогут добиться успехов в воспитании полноценной, духовно-нравственно развитой личности.

Анализ состояния изучаемой нами проблемы в педагогической теории и практике в современных условиях педагогического процесса выявил социально-педагогические противоречия между потребностью в развитии духовно-нравственных качеств у младших школьников и недостаточностью уроков, посвященных развитию этих качеств посредством творчества художников Адыгеи.

Таким образом, актуальность нашей исследовательской работы состоит в недостаточной разработке проблемы в свете новых педагогических задач. Исходя из этого, нами была выбрана тема исследования «Развитие духовно-нравственных качеств личности младших школьников посредством использования произведений искусства Адыгеи.»

Цель исследования: теоретически обосновать эффективность применения произведений искусства Адыгеи для развития духовно-нравственных ценностей младших школьников на занятиях ИЗО.

В соответствии с данной целью выдвигаются следующие задачи:

- 1) Выявить сущность понятия духовно-нравственных качеств младших школьников, определить понятия «духовность» и «нравственность»
- 2) Проанализировать влияние произведений искусства Адыгеи на развитие духовно-нравственных качеств младших школьников;
- 3) Обобщить передовой педагогический опыт применения произведений искусства Адыгеи для развития духовно-нравственных качеств младших школьников.

Для решения обозначенных задач использовались различные методы исследования: теоретический (сбор, первичный анализ литературных источников по данной проблеме), а так же эмпирические (обобщение передового педагогического опыта) методы.

Изучение психолого-педагогическую литературы по теме позволило определить понятие «духовно-нравственные качества». Оно включает в себя понятия «духовность» и «нравственность», которые являются отражением качества личности.

Духовность в психологии обуславливается как высочайшая подструктура человека, регулирующая его действия, деятельность и отношения с другими людьми, главными психологическими чертами которой считаются: ответственность за собственные действия, высоконравственные качества и мотивы поведения, ценности и ценностные ориентации. В психолого-философской литературе духовный исток человека объединяют с социальным и креативным созидательным нравом его жизнедеятельности, с подключением человека в общество культуры. Д.А. Леонтьев предлагает рассматривать духовность как высший уровень человеческой саморегуляции, присущий зрелой личности. Р.Л. Лившиц говорит о том, что духовность – это такая жизненная позиция личности в мире, в которой реализуется её внутренняя свобода и творческое начало. Открытость личности навстречу миру – такова сущность духовности. В словаре С.И. Ожегова под нравственностью понимаются внутренние, духовные свойства, какими пользуется индивид, общепризнанные моральные нормы, правила поведения, характеризующиеся данными свойствами. В своих работах Л.А. Григорович нравственность определяет как индивидуальную черту, соединяющая такие качества и свойства, как гуманность, честность, организованность, содружество. О.Н. Васильева в своей статье считает, что нравственность общезначима в свойстве безупречного плана (в желаниях) и произвольна в свойстве настоящего выбора (в действиях). О.В. Шуляпова выделяет нравственное воспитание как действие, ориентированное на формирование у обучающихся концепции моральных знаний, эмоций и склонностей. Н.П. Шитякова отмечает, что духовность приносит смысл в нормы морали, а нравственность имеет значение одного из уровней восхождения человека к духовности. Большая часть теорий нравственность связывают с моралью, более того нравственность определяется как русский вариант латинского термина «мораль».

Сущность духовности в истории философии обуславливается как «человеческое в человеке», «то, что отличает человека, то, что свойственно лишь ему». Духовность значит переживаемое и осознаваемое участие в человеческой общности, ознакомление с наследственной сутью человека. Д.А. Леонтьев предлагает рассматривать духовность как высший уровень человеческой саморегуляции, присущий зрелой личности. В словаре С.И. Ожегова под нравственностью понимаются внутренние, духовные свойства, какими пользуется индивид, общепризнанные моральные нормы, правила поведения, характеризующиеся данными свойствами.

Младший школьный возраст является благоприятным для начала воспитания нравственных качеств и моральных чувств. Дети этого возраста чутче ощущают окружающий мир. Выделим основные духовно-нравственные качества, которыми должен обладать современный младший школьник: эмоциональная отзывчивость, ответственность, справедливость, честность. Развитие эмоциональной отзывчивости младшего школьника –

одна из ключевых проблем, которая стоит перед родителем, педагогом, обществом и государством. Развитие такого нравственного качества является неотъемлемой частью духовно-нравственного воспитания.

Анализ подходов различных авторов позволил выявить педагогические условия для развития духовно-нравственных качеств младших школьников. Важным аспектом является знакомство с произведениями искусства родного края. Работы художников Адыгеи используются как пример, образец подражания для детей. Наблюдая и анализируя эти произведения, учащиеся могут сложить собственное впечатление о поступках героев картины, о смысле, заложенном автором. Эмоциональные критерии развития можно отследить посредством высказывания детьми своего отношения к тем или иным аспектам работы, слушая их мнение о смысле, заложенном автором. Важно направлять детей в подобном анализе, помогать им сформировать в них любовь к произведениям художников родного края, умение оценивать происходящее на холсте. Подобные произведения могут быть широко задействованы в системе духовно-нравственного воспитания младшего школьника. Произведения художников Адыгеи могут способствовать формированию у учащихся любви и уважительного отношения к своему народу, родному краю, к семье, человеку, его материальной и духовной культуре, к труду, творчеству, искусству и другим базовым духовно-нравственным ценностям [1; 2]. В качестве примера можно взять работы А. Берсирова, М. Гогункова, Н. Дидичева, Н. Ловпаче, Т. Кат, А. Куанова, Ф. Петуваша, Ю. Сташ, Р. Хуажева, Е. Цея и других. В каждой их работе прослеживается любовь к малой родине, к семье, к обычаям родного края, к истории, которую они чтят.

Обобщение передового педагогического опыта позволило констатировать, что развитию духовно-нравственных качеств у младших школьников посредством использования произведений искусства Адыгеи помогло выявить наиболее эффективные методы работы:

- Классные часы, посвященные творчеству художников Адыгеи;
- Уроки-беседы, направленные на совместный с учащимися анализ работ;
- Походы в музеи и галереи, где представлены произведения искусства художников Адыгеи;
- Творческие встречи с художниками и мастерами Адыгеи [1; 2];

Грамотно организованная работа с детьми позволит добиться наибольшего результата в формировании духовно-нравственного развития личности, а также поспособствует прививанию любви к творчеству родного края.

В заключении следует отметить, что произведения искусства Адыгеи играют важную роль в формировании духовно-нравственных личностных качеств младших школьников. Они помогают воспитать качества, необходимые современному человеку для правильного анализа окружающего мира. Поэтому важно уделять организации мероприятий, связанных с творчеством художников Адыгеи, большее внимание для качественного формирования духовно-нравственных качеств.

Список литературы:

1. Божович, Л. И. Личность и формирование в детском возрасте [Текст] / Л.И. Божович – СПб. : Питер, 2008. – 398 с.
2. Зиминая, А.И. Организация работы по направлению «Нравственность» / И.А. Зиминая // Классный руководитель. – 2011. – №6. – С. 6.

ПРИМЕНЕНИЕ ЦИФРОВЫХ ОБРАЗОВАТЕЛЬНЫХ РЕСУРСОВ НА УРОКАХ ХИМИИ

Вартанян Кристина
Адыгейский государственный университет, г. Майкоп
Научный руководитель: Шехмирзова А.М., канд. пед. наук, доцент
Адыгейский государственный университет, г. Майкоп

Цифровые образовательные ресурсы (ЦОР) в предметном обучении являются разновидностью информационно-коммуникативных технологий, которые приобретают особую актуальность на уроках химии. ЦОР – содержательно обособленный информационный объект, предназначенный для образовательных целей и представленный в цифровой, электронной, «компьютерной» форме.

Целью данного исследования является теоретическое обоснование потенциала и эффективности применения ЦОР на уроках химии.

Задачи исследования:

- 1) выявить сущность ЦОР.
- 2) определить потенциал ЦОР для уроков химии.
- 3) обобщить передовой педагогический опыт эффективности применения ЦОР на уроках химии.

В ходе решения данной проблемы были применены теоретические (анализ педагогической и методической литературы и интернет-ресурсов по проблеме исследования, сравнительно-сопоставительный анализ) и эмпирические (изучение и обобщение передового педагогического опыта) методы педагогических исследований.

Применение ЦОР на уроках химии решает важные задачи школьного химического образования:

- формирование информационной компетентности школьников;
- информационная поддержка учителя и школьника при подготовке к уроку, на уроке;
- повышение познавательной активности школьников на уроках химии.

Использование ЦОР уместны на всех этапах урока: как на актуализации знаний, так и контроль и оценка знаний, умений и навыков, так же при подготовки домашнего задания. Внедрение в образование цифровых образовательных ресурсов является актуальной темой для современности.

В работах Беспалько П.И., Круглик Т.М., Машбиц Е.И., Полат Е.С., Селевко Г.И. проводится полный анализ учебно-методических возможностей современных средств компьютерных технологий при обучении различных предметов [1; 3].

На основе анализа педагогической литературы выявлено, что при использовании ЦОР повышается эффективность и качество образовательного ресурса. Нужно учитывать, что использование компьютерных технологий в школьном курсе химии должно соответствовать принципу целесообразности и быть методически обоснованным.

Наиболее грамотно описаны проблемы использования ЦОР в школьном курсе химии в работах следующих методистов: Зашиваловой Е.Ю., Кузнецовой Н.Е., Сыромятниковой А.А. [2; 3]. Беспалько П.И., Круглик Т.М. – провели анализ учебно-методических возможностей современных средств ИКТ используемых на уроках химии, Пак М.С. – разработала методику развития интегративного стиля мышления в связи с использованием электронных образовательных ресурсов; разработала систематизацию цифровых образовательных ресурсов. Зашивалова Н.Е., Кузнецова Н.Е. – разработали средства программного обеспечения для визуализации природных явлений и процессов. Р. Гмох – разработал теорию компьютеризации профессионально-методической подготовки учителей химии, определил основные направления использования компьютерной техники в процессе обучения будущих специалистов. Асицкая А.Ф. – разработала педагогические, технические и методические основы применения ИКТ при обучении химии [2; 3].

В своих работах Пак М.С. рассматривает в каких формах ЦОР могут быть представлены на уроках химии:

1. Интерактивные компоненты (вопросы, задачи, контрольные и самостоятельные работы, интерактивные модели, анимации, виртуальная лаборатория, реалистические и синтезированные изображения).
2. Демонстрационная графика (графики, диаграммы, иллюстрации, анимации, видеофрагменты).
3. Тексты (параграфы текста, тексты со звуком, биографии ученых, таблицы).

4. Материалы для учителя (презентации, разработки уроков) [2].

Применение цифровых образовательных ресурсов педагогом на уроках определяется конкретными педагогическими задачами, которые он решает при изучении учебного предмета. Решение педагогических задач возможно при комплексном использовании различных видов программных средств. На различных типах уроков химии необходимо применять различные модели использования компьютерной техники в образовательном процессе.

Учебное видео, основная функция которого иллюстративная. Учебное видео может быть показано в качестве эпиграфа, задающего тему урока, также с помощью материалов видеозаписи можно демонстрировать химический эксперимент. В процессе объяснения нового материала, имеет смысл демонстрация тех экспериментов, которые невозможно провести «в живую» по различным причинам: это опыты, связанные с реактивами запрещенными к использованию в школьной практике и веществами, которых нет в школьной лаборатории. Однако об этих реакциях идет речь в школьном учебнике, даны их описания, приведены уравнения. Также, учебное видео может использоваться на этапе закрепления, когда нет условий заново, провести демонстрационные опыты, показанные на предыдущих уроках, но легко осуществим показ тех же экспериментов в цифровом варианте, причем с большей экономией времени. Примером учебного видео, может служить реакция «Взрыв ацетилена с кислородом» при изучении темы «Алкины. Ацетилен». В процессе изучения химических свойств ацетилена можно продемонстрировать данный опыт.

Мультимедийная презентация – позволяет представить учебный материал как систему ярких опорных образов, наполненных исчерпывающей структурированной информацией в алгоритмическом порядке. В этом случае задействуются различные каналы восприятия, что позволяет заложить информацию не только в фактографическом, но и в ассоциативном виде в долговременную память учащихся. Когда на уроке невозможно продемонстрировать понятие (строение атома, образование химической связи) эффективно использование презентаций, которые демонстрируются на экране. Это обеспечивает наглядность и хорошо запоминается. Важно помнить, что на уроке главной всегда остается работа с текстом, презентация должна демонстрироваться не более 25 минут, необходима смена деятельности, смена поз, движение. При изучении темы «Кристаллическая решетка металлов» можно использовать презентацию, в которой будет демонстрация кристаллической решетки, например натрия Na или меди Cu.

В условиях образовательного учреждения не всегда возможно проведение демонстрационных опытов, лабораторных и практических работ из-за отсутствия необходимого оборудования, реактивов или их токсичности. Тогда изучение материала возможно при использовании преподавателем «Виртуальной химической лаборатории» по неорганической и органической химии. Виртуальные опыты могут применяться перед непосредственной работой в лаборатории и для повторения правил техники безопасности во время выполнения работы. При работе в «Виртуальной химической лаборатории» учащиеся могут собирать лабораторное оборудование и проводить виртуальные химические эксперименты. Во время выполнения опыта, ученики заносят свои наблюдения, уравнения химических реакций и выводы в лабораторный журнал. Также «Виртуальная химическая лаборатория» может использоваться на этапе изучения нового материала. Например, при изучении новой темы: «Алканы». При рассмотрении строения, изомерии и гомологии алканов, дается задание в группах, каждая группа получает свою молекулу предельного углеводорода и строит ее с помощью виртуальной химической лаборатории. Затем каждая группа представляет свой ответ на интерактивной доске. Виртуальная лаборатория представляет собой совокупность практических работ и опытов. В виртуальной лаборатории представлены самые разнообразные опыты, начиная от простых и сложных веществ, которые могут быть применены при изучении темы: «Предмет химии. Вещества» или «Простые вещества – металлы» до гидролиза, который может быть применен, при проведении практического занятия по теме: «Скорость химических реакций. Химическое равновесие». Виртуальная химическая лаборатория позволяет связать между собой наглядно теоретические и

практические занятия. Материалы Единой коллекции Цифровых Образовательных Ресурсов (ЦОР) позволяют учителю подготовить урок с использованием ИКТ быстро и качественно, потому что все материалы коллекции подобраны по темам уроков и готовы к использованию в качестве дидактического и наглядного материала. Их можно использовать для создания презентаций, или отдельно в виде интерактивных заданий или иллюстраций на любом этапе изучения темы и на любом этапе урока: при объяснении нового материала, закреплении, повторении, контроле. Например, внедрить в урок проверочные тестовые задания, интерактивные тренажеры. Урок путешествие по теме «Кислоты, их классификация и свойства». Урок проводится путешествия по станциям, всего три станции. Первая станция – «Химические определения», вторая станция – «Химическое тестирование», третья станция – «Конечная». На станции «Химическое тестирование», используется Единая коллекция цифровых образовательных ресурсов. Учащиеся выполняют интерактивное тестирование.

По результатам проведенного сравнительно-сопоставительного анализа различных подходов исследователей, обобщение передового педагогического опыта, можно сделать вывод что предложенная методика по реализации цифровых образовательных ресурсов в процессе обучения химии является эффективной. Поэтому применения цифровых образовательных ресурсов в сочетании с традиционными средствами обучения являются эффективными средствами обучения. Следует отметить, что при проведении уроков в традиционном формате степень обученности при использовании ЦОР гораздо выше, чем при использовании тех же ЦОР на тех же уроках в дистанционном режиме. При дистанционном обучении качество знаний и степень обученности становится меньше. При переходе в дистанционный режим обученность понижается, следовательно уменьшается качество знаний.

Список литературы:

1. Беспалько, В.П. Педагогика и прогрессивные технологии обучения / В.П. Беспалько. – М.: Высшая школа, 2001. – 243 с.
2. Полат, Е.С. Новые педагогические и информационные технологии в системе образования / Е.С. Полат [и др.]; науч. ред. Е.С. Полат. – М.: Изд. Центр «Академия», 2008. – 272 с.
3. Титов, И.В. Методика применения информационных технологий в обучении химии: учебное пособие / Е.В. Титов, Л.В. Морозова. – М.: Академия, 2010. – 176 с.

РАЗВИТИЕ ТВОРЧЕСКИХ СПОСОБНОСТЕЙ ОБУЧАЮЩИХСЯ МЛАДШЕГО ШКОЛЬНОГО ВОЗРАСТА СРЕДСТВАМИ ИЗОБРАЗИТЕЛЬНОГО ИСКУССТВА

Гайворонская Полина

Адыгейский государственный университет, г. Майкоп

Научный руководитель: Шехмирзова А.М., канд. пед. наук, доцент

Адыгейский государственный университет, г. Майкоп

В современном обществе все больше внимания уделяется развитию творческих способностей личности. Это связано с тем, что творческий подход к решению задач позволяет человеку быть более успешным и конкурентоспособным на рынке труда. Развитие творческих способностей является одним из приоритетных направлений образовательной политики многих стран, в том числе и России.

Необходимость развития творческих способностей определяется нормативными документами, таким как Федеральный государственный образовательный стандарт (ФГОС), он является ключевым аспектом современного образования. ФГОС акцентирует внимание на необходимости развития у учащихся не только знаний и умений, но и творческих

способностей, которые позволят им успешно адаптироваться к изменяющемуся миру и стать активными участниками общества.

Проблема развития творческих способностей школьников исследуется в работах по педагогике, педагогической психологии и психологии творчества. Многие педагогические и психологические исследования говорят о необходимости занятий изобразительным творчеством для более полного развития личности. Такие авторы как А.Н. Леонтьев, Л.С. Выготский, Б.М. Теплов, Д.Б. С.Л. Рубинштейн и другие, подчеркивают значимость изобразительного искусства для развития творческих способностей детей.

Существующие подходы и практики развития творческих способностей часто не учитывают возрастные особенности младших школьников, их интересы и потребности, а также современные требования к образованию. В результате возникает противоречие между необходимостью развития творческих способностей у детей и недостаточной разработанностью этой проблемы в теории и практике педагогики.

Цель исследования: теоретически обосновать возможность эффективного развития творческих способностей обучающихся младшего школьного возраста средствами изобразительного искусства.

В соответствии с данной целью, выдвигаются следующие задачи:

- 1) Выявить сущность понятия «творческие способности»;
- 2) Определить значение изобразительного искусства в развитии творческих способностей;
- 3) Обобщить педагогический опыт эффективного развития творческих способностей обучающихся младше школьного возраста

В процессе подготовки исследования использовались теоретические (анализ педагогической и методической литературы и информационных ресурсов сети Интернет по проблеме развитие творческих способностей обучающихся, сравнительно-сопоставительный анализ авторских подходов определению значения изобразительного искусства в развитии творческих способностей) и эмпирические (изучение и обобщение передового педагогического опыта эффективного развития творческих способностей обучающихся младшего школьного возраста средствами изобразительного искусства) методы исследования.

Творческие способности - это комплекс индивидуальных особенностей личности, позволяющий ей создавать новые идеи, продукты или решения, отличающиеся оригинальностью и новизной. Эти способности включают в себя дивергентное мышление, воображение, интуицию, способность к риску и готовность к экспериментированию. Они позволяют человеку выходить за рамки привычного, искать нестандартные пути решения задач и создавать нечто уникальное.

Разные авторы предлагают свои определения и подходы к пониманию творческих способностей. Например, Б.М. Теплов рассматривает творческие способности как «определенные индивидуально-психологические особенности, отличающие одного человека от другого, которые не сводятся к наличному, имеющемуся уже у человека запасу навыков и знаний, а обуславливают легкость и быстроту их приобретения».

А.Г. Маклаков и Д.Б. Богоявленская понимают под творческими способностями способность личности к творчеству, к преобразовательной деятельности. А.Г. Маклаков считает, что творческие способности - «специальные способности, определяющие успех творчества». Иначе говоря, это способность совершать новые открытия не только в научной среде, но и в духовной культуре. «Если бы человечество было лишено возможности творить, то вряд ли оно было бы в состоянии развиваться» Л.А. Венгер под способностями понимал индивидуально-психологические и двигательные особенности индивида, имеющие отношение к успешности выполнения определенной деятельности, но не ограничиваются уже выработанными знаниями, умениями и навыками [1; 2]. В.Д. Шадриков и Т.А. Барышева рассматривают творческие способности как свойства системы, реализующей определенные психические функции. А.Н. Леонтьев считает, что «творческие способности» это результат освоения знаний, умений и навыков, необходимых для творческой деятельности. А.В.

Хуторской рассматривает творческие способности через призму креативности, креативных качеств [3; 4].

С помощью анализа педагогической и методической литературы и информационных ресурсов сети Интернет по проблеме развитие творческих способностей обучающихся, выявили сущность понятия «творческие способности» в трудах педагогов и психологов, мы можем сделать вывод о том, что творческие способности в изобразительном искусстве это не только врожденный талант, но и то, что человек в состоянии развить в себе сам. То есть развитие творческих способностей обучающихся на уроках изобразительного искусства – это не только выявление способностей, заложенных природой, но и результат кропотливой работы педагога и ученика

Изобразительное искусство играет значительную роль в развитии творческих способностей, особенно у детей. Оно способствует развитию воображения, фантазии, наблюдательности, внимания к деталям и способности видеть мир под разными углами.

В.С. Кузин подчеркивает важность изобразительного искусства для формирования у детей художественного вкуса и развития изобразительных способностей. Он отмечает, что занятия изобразительным искусством способствуют развитию восприятия, мышления, памяти, воображения и других психических процессов. Л.С. Выготский видит в изобразительном искусстве средство для самовыражения и самопознания ребенка. Он считает, что занятия изобразительным искусством помогают детям лучше понять себя и окружающий мир. Д.Б. Богоявленская указывает на то, что изобразительное искусство способствует развитию творческого потенциала детей. Она отмечает, что занятия изобразительным искусством стимулируют детей к поиску новых решений и способов выражения своих мыслей и чувств [2; 3].

Обучающиеся учатся понимать и выражать свои эмоции через рисунок. Это помогает им лучше осознавать свои чувства и переживания. Кроме того, занятия изобразительным искусством развивают мелкую моторику рук, что положительно сказывается на развитии речи и мышления. Дети учатся контролировать свои движения, становятся более внимательными и сосредоточенными.

Сравнительно-сопоставительный анализ авторских подходов определению значения изобразительного искусства в развитии творческих способностей позволило констатировать что изобразительное искусство играет большую роль в развитии творческих способностей- развитие творческого потенциала, познания себя и окружающего мира.

Развитие творческих способностей у учащихся начальной школы является одной из ключевых задач современного образования. Эффективное развитие этих способностей требует комплексного подхода, включающего в себя различные методы и формы работы.

Творческие способности младших школьников на уроках изобразительного искусства трактуется как способность воспринимать и анализировать картины художников, способность создавать собственные изобразительные образы, основанные на опыте восприятия искусства.

В современных школах на уроках изобразительного искусства педагоги уделяют внимание в основном освоению основ рисунка, развитие же творческих способностей отходит на второй план ввиду необходимости выполнения основной программы и в связи с недостаточным количеством учебного времени, отведенного уроку изобразительного искусства.

Развитие творческих способностей необходимо начинать с раннего возраста. Наиболее благоприятным для этого является младший школьный возраст. Перед педагогами и родителями стоит задача не навредить, не «закопать» творческие способности, а развить в ребенке заложенный природой творческий потенциал. Помочь ему двигаться в нужном направлении, всячески поддерживать его. Огромное значение имеет комфортная психологическая обстановка. Это так же требует огромного труда со стороны педагога. Развивая творческие способности младших школьников на уроках изобразительного искусства, педагог дает представления о профессиональном искусстве живописи, скульптуры,

графики, направляет ребенка к индивидуальному творчеству и развитию. Творческие способности необходимо развивать целенаправленно, последовательно и кропотливо.

Изобразительное искусство предоставляет уникальные возможности для развития воображения, фантазии, наблюдательности и мелкой моторики.

Для эффективного развития творческих способностей используются различные методы и подходы. Одним из основных является метод проблемно-поискового характера, который позволяет учащимся самостоятельно находить решения поставленных задач, анализировать информацию и делать выводы. Этот метод стимулирует творческое мышление и способствует развитию самостоятельности.

Метод дидактической игры также эффективен для развития творческих способностей. Игры могут быть направлены на развитие воображения, фантазии и наблюдательности. Они делают процесс обучения интересным и увлекательным для детей

Метод неожиданных творческих заданий также способствует развитию творческих способностей. Задания могут быть разнообразными и включать в себя использование нестандартных материалов и техник. Это стимулирует детей к поиску новых решений и способов выражения своих мыслей и чувств.

Индивидуальный подход к каждому ученику также играет важную роль в развитии творческих способностей. Педагог должен учитывать интересы, способности и потребности каждого ребенка, чтобы обеспечить эффективное развитие его творческих способностей. Стимулирование также является важным фактором. Организация выставок, конкурсов творческих работ и другие мероприятия, направленные на поддержку и поощрение творчества, мотивируют детей к дальнейшему развитию своих способностей.

Развитие творческих способностей младших школьников является одной из первостепенных проблем системы начального общего образования. Творчество – деятельность, создающая нечто новое, оригинальное, что потом входит в историю развития не только самого творца, но науки и искусства. Под творческими способностями следует понимать сочетание индивидуальных способностей ребенка, определяющие успешность творческой деятельности.

Творческие способности понимаются как сплав многих качеств. Основными критериями оценки уровня творческих способностей младших школьников являются творческое мышление и творческое воображение. Возможности разностороннего развития личности младшего школьника, в том числе и развитие его творческих способностей, заключают в себе уроки изобразительного искусства. Одним из важных условий успешного развития творческих способностей является разнообразие и вариативность работы с детьми на уроках. Формирование потребности познавать окружающий мир является целью изобразительного искусства как средства развития творческих способностей.

Список литературы:

1. Выготский, Л.С. Воображение и творчество в детском возрасте [Текст] / Л.С. Выготский. - М.: Просвещение, 1991 - 396 с.

2. Панькова А. Развитие творческих способностей учащихся как фактор их адаптации // СПЖ. 2001. №14-15. URL: <https://cyberleninka.ru/article/n/razvitie-tvorcheskih-sposobnostey-uchaschihsya-kak-faktor-ih-adaptatsii> (дата обращения: 12.04.2024).

3. Методы и приемы, способствующие развитию творческих способностей у обучающихся на занятиях по изобразительному искусству // kopilkaurokov URL: https://kopilkaurokov.ru/izo/prochee/mietody_i_priemy_sposobstvuiushchiie_razvitiu_tvorchieski_kh_sposobnostiei_u_ob (дата обращения: 15.04.2024).

4. ФГОС НОО // ФГОС URL: <https://fgos.ru/fgos/fgos-noo/> (дата обращения: 8.04.2024).

РАЗВИТИЕ НАВЫКОВ КРИТИЧЕСКОГО МЫШЛЕНИЯ НА УРОКАХ ИСТОРИИ И ОБЩЕСТВОЗНАНИЯ

Ганзер София

Перед учителем встает сложный вопрос – выбор той образовательной технологии, которая в лучшей степени поспособствует активизации мыслительной деятельности учащихся, что является условием успешной его социализации в реальном обществе. Школьник, умеющий критически мыслить, владеет разнообразными способами анализа и оценки информационного сообщения, способен выделять в тексте противоречия и типы присутствующих в нем структур, аргументировать свою точку зрения, опираясь не только на логику, но и на представления собеседника.

К специфике предметов «история» и «обществознание» считаю, что наиболее подходит Педагогическая технология «Развитие критического мышления через чтение и письмо». Технология относительно новая, разработанная в США, авторами Ч. Темплом, Д. Стиллом, К. Мередит.

Технология «РКМЧП» включает в себя более 60 стратегии и приемов, направленных на формирование нового стиля мышления, развитие коммуникативных навыков, самостоятельности в поиске информации, толерантности, рефлексивности и ответственности за свой выбор, т.е. развивает творческий потенциал личности. Каждая фаза урока (вызов, осмысление, рефлексия) направляет учащихся на активизацию и осмысление исследовательской работы.

Цель работы: обобщение педагогического опыта использования приемов технологии развития критического мышления для работы с текстом на уроках истории.

Задачи исследования:

1. Раскрыть сущность технологии развития критического мышления.
2. Проиллюстрировать на примере конкретных уроков возможность использования технологии развития критического мышления для работы с текстом.

Методы исследования: анализ педагогической и методической литературы и информационных ресурсов сети Интернет по проблеме, изучение и обобщение переданного педагогического опыта).

Технология развития критического мышления разработана в конце XX века в США (Ч. Темпл, Д. Стил, К. Мередит) и получила свое развитие в работах современных российских ученых (М.В. Кларин, С.И. Заир-Бек, И.О. Загашев, И.В. Муштавинская и др.) В ней синтезированы идеи и методы отечественных технологий, коллективных и групповых способов обучения, а также развивающего обучения; она является общепедагогической, надпредметной.

Анализ научных источников позволяет определить критическое мышление как вид интеллектуальной деятельности человека, который характеризуется высоким уровнем восприятия, понимания, объективности подхода к окружающему его информационному полю. Специфика образовательной технологии развития критического мышления состоит в том, что учебный процесс строится на научно-обоснованных закономерностях взаимодействия личности и информации. Наряду с этим, фазы этой технологии (вызов, осмысление, рефлексия) инструментально обеспечены таким образом, что преподаватель может быть максимально гибким каждой учебной ситуации всегда: речь идет о разнообразных визуальных формах и стратегиях работы с текстом, организации дискуссий и процесса реализации проектов. В-третьих, стратегии технологии позволяют все обучение проводить на основе принципов сотрудничества и совместного планирования [1; 2].

Как показал анализ литературных источников, основными приемами и методами технологии развития критического мышления на уроках истории являются кластер, таблица «толстых» и «тонких» вопросов, фишбоун.

Как показал анализ и обобщение передового педагогического опыта, на стадии вызова учащиеся строят прогнозы, создают свое видение изучаемого предмета или понятия, оперируют имеющимися в памяти представлениями, признаками, преобразовывают их [2; 3].

Прием «Кластеры» – графический способ организации учебного материала.

Кластеры – рисуночная форма, суть которой заключается в том, что в середине листа записывается основное слово (идея, тема), а по сторонам от него фиксируется информация, как – то с ним связанная. В центре – тема; вокруг нее – крупные смысловые единицы, соединяем их прямой линией с темой, у каждой смысловой единицы – свои черты, особенности.

После объявления темы и цели урока учитель говорит, что на этом уроке ученики будут самостоятельно изучать новый материал с помощью составления кластера. Класс делится на группы.

Первый этап урока. Учащиеся в группах читают материал параграфа, обмениваются новой информацией, находят ключевую идею темы и смысловые единицы, связанные с ней.

Второй этап урока. Составление кластера. На каждой парте есть бумага, цветные карандаши и фломастеры. На этом этапе работы ученики проявляют творчество при составлении кластера. Но главное – содержание.

Третий этап урока. Защита кластеров.

Четвертый этап урока. Оценивание работы в группах и подведение итогов.

Другим графическим способом представления изученной информации является прием «Фишбоун». Данный прием позволяет выявить причинно– следственные связи изучаемой темы, факта, события. Схема фишбоуна представляет собой «рыбью кость», в голове которой записывается проблемный вопрос темы, по боковым косточкам напротив друг друга – причины и следствия, в хвосте – формулируемый вывод.

Таблица «Толстых» и «Тонких» вопросов может быть использована на любой из трёх фаз урока.

Таблица «толстых» и «тонких» вопросов. «Толстые» вопросы, требующие развернутых ответов: Дайте три объяснения, почему...? Объясните, почему...? Почему вы так думаете...? Почему вы так считаете...? В чём различие...? Предположите, что будет, если...? Что, если...?

«Тонкие» вопросы, требующие краткого ответа: Кто? Что? Когда? Может...? Будет...? Мог ли...? Как звать...? Было ли...? Согласны ли вы...? Верно ли?

Рассмотренные приёмы позволяют сделать уроки истории более продуктивным, помогают ученикам сформировать собственную позицию, освоить навыки работы с источниками.

Список литературы:

1. Загашев И.О., Заир-Бек С.И. Критическое мышление: технология развития. - СПб.: Издательство «Скифия», «Альянс – Дельта», 2003. - 212 с.
2. Халперн Д. Психология критического мышления. – СПб.: Издательство «Питер», 2000. - 123 с.
3. Бадалов Мехмедалы Фазиль Оглы. Формирование компонентов критического мышления на уроках истории и обществознания в контексте деятельностного подхода, Нижневартонск, образовательный проект, 2021 . - 126 с.

ВИРТУАЛЬНАЯ ЭКСКУРСИЯ КАК ФОРМА ПРОЕКТНОЙ ДЕЯТЕЛЬНОСТИ НА УРОКАХ ГЕОГРАФИИ

Гучетль А.льбина

Адыгейский государственный университет, г. Майкоп

Научный руководитель: Шехмирзова А.М., канд. пед. наук, доцент

Адыгейский государственный университет, г. Майкоп

В современном мире, когда технологии все более интегрируются в образовательный процесс, виртуальные экскурсии становятся все более актуальным видом проектной деятельности на уроках географии.

Актуальность выбранной темы заключается в развитии современных образовательных технологий. Развитие информационно-коммуникативных технологий и применение их в образовательном процессе породило огромное количество новых форм и методов работы. Одной из форм использования ИКТ являются виртуальные экскурсии. Использование виртуальных экскурсий обусловлено тем, что они позволяют реализовать главный принцип современной системы образования – принцип развивающего образования, а также получить визуальные сведения о местах недоступных для реального посещения.

Изучение и анализ научной литературы свидетельствуют о том, что в теории и практике существуют ценные идеи, подходы к решению рассматриваемой проблемы. В настоящее время виртуальные экскурсии позволяют учащимся посетить любую точку мира, не выходя из класса, и познакомиться с ее географическими особенностями, культурой, историей, климатом и другими аспектами. Это открывает широкие возможности для обогащения знаний учащихся и поддержания их интереса к изучению географии.

Необходимость решения рассматриваемой проблемы «виртуальная экскурсия как форма проектной деятельности на уроках географии» находит отражение в различных государственных нормативных документах, регулирующих организацию проектной и учебно-исследовательской деятельности в школе (ФЗ от 29 декабря 2012 г. № 273-ФЗ «Об образовании в РФ»; Приказ Министерства просвещения РФ от 31 мая 2021 г. №287 «Об утверждении ФГОС ООО»).

Виртуальные экскурсии в географическом образовании открывают широкие возможности - повышают эффективность обучения географии, способствуют развитию навыков работы с геоинформационными технологиями, мультимедийными ресурсами, а также умению анализировать информацию и делать выводы на основе полученных знаний.

Тема «Виртуальная экскурсия как вид проектной деятельности на уроках географии» является актуальной и имеет большой потенциал для применения в образовательной практике. Вопросы виртуальной экскурсии как формы проектной деятельности на уроках географии затрагиваются в работах следующих авторов и исследователей: Смирнов Р.Н. "Использование виртуальных экскурсий в образовательном процессе по географии"; Попова Е.А. "Применение виртуальных технологий в обучении географии: электронные атласы и карты"; Ковалев П.С. "Проектная деятельность в обучении географии: опыт применения виртуальных экскурсий"; Иванова О.Г. "Интерактивные методы обучения географии: использование онлайн-экскурсий и виртуальных путешествий". Эти исследования и публикации рассматривают преимущества и возможности использования виртуальных экскурсий в обучении географии через проектную деятельность.

Степень разработанности проблемы "виртуальная экскурсия как вид проектной деятельности на уроках географии" на данный момент можно оценить как среднюю. Идея использования виртуальных экскурсий на уроках географии как формы проектной деятельности в образовательном процессе уже активно обсуждается и реализуется во многих учебных заведениях.

Виртуальные экскурсии представляют собой интерактивные онлайн-туры по различным географическим объектам, которые позволяют учащимся познакомиться с различными регионами мира, достопримечательностями, экосистемами и прочими географическими объектами без необходимости физического присутствия на месте.

Однако, несмотря на широкое обсуждение и популярность данной идеи, ее реализация на уроках географии все еще требует дальнейшего изучения и совершенствования. Например, необходимо провести более глубокий анализ эффективности такой формы проектной деятельности, выявить плюсы и минусы, а также разработать методики проведения виртуальных экскурсий и оценки их результативности. Хотя идея виртуальных экскурсий на уроках географии как формы проектной деятельности, уже широко обсуждается дальнейшее

исследование и разработка данной темы могут значительно улучшить эффективность и результативность использования данного метода в образовательном процессе.

Цель исследования заключается в теоретическом обосновании эффективности виртуальных экскурсий как вида проектной на уроках географии.

В соответствии с целью были определены следующие задачи:

1. Выявить сущность понятий "виртуальная экскурсия" и "проектная деятельность";
2. Раскрыть подходы авторов к проблеме организации виртуальных экскурсий как формы проектной деятельности на уроках географии;
3. Обобщить передовой педагогический опыт применения виртуальных экскурсий в проектной деятельности на уроках географии.

Методы исследования: анализ литературных источников и интернет ресурсов по организации виртуальных экскурсий как формы проектной деятельности на уроках географии; анализ и сравнение подходов различных исследований по решению задачи по организации виртуальных экскурсий в проектной деятельности на уроках географии; изучение и обобщение передового педагогического опыта применения виртуальных экскурсий в проектной деятельности на уроках географии.

Географическое образование – важная составляющая общеобразовательной области. Основной особенностью географии в школьном курсе является изучение процессов, объектов и явлений не только природного, но и социального происхождения.

Развитие информационных технологий дало толчок в усовершенствовании образовательного процесса, породило новые формы и методы работы. Одной из таких форм являются виртуальные экскурсии, которые помогают сформировать пространственные образы у учащихся[3]. Виртуальные экскурсии дают возможность совершить путешествие в разные уголки земного шара, в путешествии развивается кругозор, приобретаются новые впечатления, интеллектуальный багаж обогащается, а в дальнейшем появляется интерес не только к изучению темы, но и всего курса географии.

Виртуальная экскурсия – одна из ведущих форм обучения, позволяющая воспроизвести существующие объекты в реальном времени, для сбора необходимой информации о них. Такие экскурсии являются эффективным способом для изучения территорий, определения сходств и различий.

Обозначим дидактические функции виртуальной экскурсии: реализация принципа наглядности обучения, повышение научности и мотивация обучающихся.

Возможность использовать виртуальную экскурсию на уроках географии является одним из доступных способов, позволяющих создать иллюзию присутствия, вовлечь обучающихся в суть изучаемой темы. Фотография на сегодняшний день является средством точной изобразительной документации, которая помогает многим познать окружающий мир, но она не может так полноценно и привлекательно презентовать окружающее пространство, как это можно сделать визуальным путем.

Создать виртуальную экскурсию возможно по нескольким направлениям:

1. Знаменательная дата или событие. В данном материале необходимо отобразить не только исторические факты и даты, но и их достоверность, подтвержденная экспонатом или экспозицией.

2. Экспонат или экспозиция. В презентации важно не только показать экспонаты или экспозиций, но и обозначить их особенность в изучаемый исторический период. Презентация должна сопровождаться литературным, художественным или музыкальным произведением, которые также относятся к изучаемому периоду.

3. «Цикл» экскурсий». Подразумевает подбор материала таким образом, чтобы его можно было разбить на логические части, каждая из которой должна иметь определенные выводы и результаты, а также служить началом следующей части [1; 2].

Как показал анализ и обобщение педагогического опыта, использование виртуальной экскурсии на уроках географии делает процесс обучения и преподавания более качественным и результативным. Применение дидактических средств при визуальном методе обучения

расширяет возможности преподавателя в процессе объяснения материала (что трудно объяснить, то можно показать), и проверки (оценки) знаний.

В шестом классе возможно осуществить виртуальную экскурсию по теме «Географические открытия». При изучении темы «План местности» проводится виртуальное путешествие по земной поверхности и использованием панорамных изображений. Изучение внутреннего строения вулкана возможно при изучении темы «Литосфера и рельеф Земли», а также виртуальное путешествие на дно Мирового океана.

В курсе седьмого класса «География материков и стран» особое внимание уделяется изучению стран и природных зон. Учебная программа предусматривает детальную характеристику природы при изучении материка в целом, на уровне регионов и стран, внимание уделяется изучению общественно-географических процессов. В данном курсе использование виртуальной экскурсии облегчает усвоение текстового материала в тех темах, которые вызывают трудности у учащихся [2].

В восьмом классе целесообразно использовать виртуальную экскурсию по темам «Крупные природные районы России», познакомить учеников с природно-территориальными комплексами, изучить геологический профиль России, строение и рельеф некоторых районов, используя видео ролики рассказать о географических открытиях в России [2].

В девятом классе используется научный видео материал, который, знакомит обучающихся с формированием территории России, природными условиями и ресурсами.

В качестве актуализации знаний виртуальные путешествия составляют учащиеся 11-х классов самостоятельно. Так как курс географии по В.П.Максаковскому является заключительным и обобщающим курсом в системе школьного географического образования. Общая география позволяет приблизить учащихся к проблемам человечества, которые им самим в скором предстоит решать.

Таким образом, виртуальная экскурсия позволяет изучить весь мир, не выходя из стен образовательного учреждения, оказаться в разных уголках света. Использование виртуальной экскурсии в будущем станет незаменимой частью урока, так как на сегодняшний день использование данного метода затрудняется отсутствием необходимого оборудования в школах.

Список литературы:

1. Александрова Е.В. Виртуальная экскурсия как одна из эффективных форм организации учебного процесса на уроке литературы // Литература в школе. – 2020. – №10. – С.22.
2. Батова О.А. Методически рекомендации по организации и проведении виртуальных экскурсий при обучении географии // Мультиурок. – 2018 [Электронный ресурс]. – URL: <https://multiurok.ru/files/mietodichieskiie-riekomiendatsii-po-orghanizatsii-.html> (дата обращения: 07.04.2024).

РАЗВИТИЕ ГРАЖДАНСКИХ КАЧЕСТВ ОБУЧАЮЩИХСЯ НА УРОКАХ ИСТОРИИ С ПРИМЕНЕНИЕМ ИНТЕРАКТИВНЫХ МЕТОДОВ ОБУЧЕНИЯ

Денисова С.В.

Адыгейский государственный университет, г. Майкоп

Научный руководитель: Шехмирзова А.М., канд. пед. наук, доцент

Адыгейский государственный университет, г. Майкоп

В настоящее время важнейшей задачей государства является воспитание у подрастающего поколения гражданских качеств и гражданской позиции. В её решении

огромная роль принадлежит современной образовательной организации. И именно уроки истории способствуют воспитанию патриотизма, гражданственности, социальной ответственности.

Необходимость развития гражданских качеств у школьников провозглашается приоритетным направлением современной образовательной политики, базирующейся на положениях Федерального закона от 29.12.2012 N 273-ФЗ (ред. от 17.02.2023) "Об образовании в Российской Федерации, «ФГОС» ООО от 31 мая 2021 г. № 287, «Концепции патриотического воспитания граждан Российской Федерации» N 2(12)-П4 от 21 мая 2003 г., Национальный проект «Образование» от 24 декабря 2018 г. и т.д.

Проблема развития гражданских качеств обучающихся является предметом фундаментальных и прикладных исследований ученых (А.Н. Радищева, В.Г. Белинского, К.Д. Ушинского, А.Ф. Афтонасьева, Г.Я. Гревцевой, Н.В. Ипполитовой, Л.С. Выготского, А.С. Макаренко, В.А. Сухомлинского) на протяжении всей истории существования дидактической науки. Большинство исследователей подчёркивают важность развития гражданских качеств молодёжи и видят основополагающую цель в необходимости взращивания в школьниках гуманности, ответственности за свою судьбу и судьбу государства. Другие исследователи (В.А. Эрдынеева, В.С. Дьяченко, С.В. Хусаинова, О.Н. Устюжина) подчёркивают отсутствие эффективности в применении методов обучения для развития гражданских качеств обучающихся. Несмотря на теоретическое и практическое значение этих работ, остаётся открытым вопрос эффективности применения интерактивных методов обучения для развития гражданских качеств обучающихся в процессе изучения.

Проведённый анализ теоретических работ учёных по проблеме исследования и сложившейся практики школьного обучения позволяет установить противоречие между необходимостью развития гражданских качеств обучающихся на уроках истории и отсутствием применения эффективных, научно-обоснованных методов для решения этой проблемы. Данное противоречие делает проблему применения интерактивных методов развития гражданских качеств обучающихся на уроках истории достаточно актуальной.

Целью данного исследования является теоретически обосновать эффективность применения интерактивных методов обучения для развития гражданских качеств обучающихся на уроках истории.

Для решения данной проблемы были поставлены следующие задачи:

1. Выявить сущность понятия «гражданские качества».
2. Определить группы интерактивных методов обучения.
3. Обобщить передовой педагогический опыт в применении интерактивных методов обучения для развития гражданских качеств обучающихся в процессе изучения истории.

Для решения поставленных задач в ходе исследования были использованы следующие методы педагогического исследования: теоретические (анализ литературы и ресурсов «Интернет» по проблеме развития гражданских качеств обучающихся и сравнение различных подходов авторов к применению интерактивных методов, способствующих решению рассматриваемой проблемы) и эмпирические (обобщение передового педагогического опыта учителей истории).

Анализ научной литературы показал, что пока не существует единого определения понятия «гражданские качества». Однако более точно и полно все аспекты понятия раскрывают следующие представители педагогической науки: И. А. Суменкова, А.И. Краснонова, Е.В. Черкесова, Э. И. Печерица, В. И. Горбатов. Опираясь на данные ими определения, в нашем исследовании, под «гражданскими качествами» мы будем понимать качества личности, характеризующие её способность к активному проявлению своей гражданской позиции через социально значимую, практико-ориентированную деятельность.

В школе, гражданско–патриотическое образование реализуется во всех учебных курсах, но в первую очередь в гуманитарных предметах, особенно на уроках истории. Именно на этих уроках формируется образ гражданина, представления об отношениях человека и

государства, о ценности человеческой жизни, о правах и свободах человека, о нравственных основах культурных, семейных, социально-исторических, религиозных традиций народов мира, передаваемых от поколения к поколению.

На основе сравнения подходов (Т.С. Яценко, Н.Н. Двудличанской, Г.М. Двудличанской, К.В.Петрова) можно определить методы для эффективного развития гражданских качеств обучающихся на уроках истории и выделить две группы таких методов: неимитационные, которые характеризуются: отсутствием модели изучаемого процесса, коммуникациями в режиме «вопрос–ответ». Неимитационные методы включают в себя следующие: -беседа (интеллектуальная, эвристическая) проблемное обучение; -лекция (бинарная, лекция–консультация, лекция–«провокация», микропреподавание, обучение с использованием информационно коммуникационных технологий); и имитационные – это метод воспроизведения в условиях обучения процессов, происходящих в реальной жизни, в профессиональной деятельности. (разыгрывание ролей, игровое проектирование (конструирование, разработка методических или технологических решений; проблемное обучение, деловые игры.)

Понимание сути интерактивных методов обучения и их компонентов, позволяют учителю истории выбрать наиболее подходящие методы для разных видов уроков.

На основе анализа научной литературы и передового педагогического опыта учителей-практиков, таких как Т.В.Лисицкая, Е.Л.Макарова, А. А.Реан, С. И. Розум., методами, способствующими эффективному развитию гражданских качеств обучающихся на уроках истории, являются:

1) групповое обучение эффективно в процессе организации любого типа урока и создает благоприятные условия для приобретения гражданских качеств обучающихся, способствует диалогу, помощи и сотрудничеству, сплоченности, используется социальный опыт самих учащихся.;

2) проблемное обучение, с помощью которого воссоздаются ситуации, формирующие самосознание, гражданскую позицию, патриотизм, гражданскую ответственность;

3) обучение с использованием информационно коммуникационных технологий эффективно для вовлечения обучающихся в процессы формирования гражданских качеств, развивает привычки, установки, формируют гражданскую активность. Позволяет использовать медиатеки, цифровые образовательные ресурсы для демонстрации, что обеспечивает усвоение образцов поведения.

Реализация данных интерактивных методов позволит во взаимосвязи обеспечить на уроках истории развитие гражданских качеств личности.

Таким образом, развитие гражданских качеств эффективно при применении в образовательном процессе интерактивных методов обучения в процессе изучения истории – групповое обучение, воссоздание проблемных ситуаций, использование информационно коммуникационных технологий. Классификация интерактивных методов и ее компоненты позволяют судить об их эффективности, о уровне развития гражданских качеств, формирующихся у обучающихся во время их применения на практике.

Список литературы:

1. Васильев Н. И. Педагогические условия формирования и развития гражданских качеств старшеклассников: (на материалах внекл. работы по истории и политологии): автореф. дис. ... канд. пед. наук. Якутск, 2000.

2. Двудличанская Н. Н. Интерактивные методы обучения как средство формирования ключевых компетенций // Наука и образование: электронное научно-техническое издание, 2021.

3. Трифанова И.В. Формирование гражданской идентичности молодого поколения на уроках истории и обществознания // Всероссийский дистанционный конкурс педагогического мастерства на лучшую статью «Теория и практика современной учебно-воспитательной деятельности в образовательном учреждении», 2020.

ПРИМЕНЕНИЕ ИНТЕРАКТИВНЫХ ТЕХНОЛОГИЙ В ФОРМИРОВАНИИ ПОЗНАВАТЕЛЬНЫХ УУД ОБУЧАЮЩИХСЯ НА УРОКЕ ИСТОРИИ

Ешева Милана

Адыгейский государственный университет, г. Майкоп

Научный руководитель: Шехмирзова А.М., канд. пед. наук, доцент

Адыгейский государственный университет, г. Майкоп

Современное общество развивается быстрыми темпами. Знания, которые получают учащиеся в школе, устаревают и нуждаются в коррекции, а результаты обучения не в виде конкретных знаний, а в виде умения учиться становятся сегодня востребованными. В ходе познавательных универсальных учебных действий ребёнок учится создавать и проверять собственные гипотезы, выстраивать причинно-следственные связи, сравнивать и классифицировать результаты, делать выводы, находить доказательства гипотезам. В связи с этим, для формирования познавательного УУД у обучающихся применяются интерактивные технологии.

Проблема развития познавательных универсальных учебных действий актуализировалась в связи с установлением Федерального государственного образовательного стандарта среднего (полного) общего образования (далее - ФГОС ООО или Стандарт второго поколения). В Пояснительной записке к документу отмечается, что новый Стандарт является частью ФГОС общего образования, разработанного в соответствии с Законом «Об образовании».

Проблема формирования познавательных УУД у обучающихся на уроках истории через применение интерактивных технологий широко обсуждается в научной литературе. Такие исследователи, как Новикова А.Ю., Полуян Е.О. Магомедов Д.М. Капранова, Е.А. Кларин М.В. , Двурличанская Н.Н. , Анацкая А.Г. внесли значительный вклад в понимании важности формирования познавательных УУД у обучающихся. Их исследования показали неоднозначные результаты, что говорит о необходимости дальнейших исследований для полного понимания как формирование этих действий влияет на учащихся.

Кроме того, не хватает исследований, влияющих на успешное формирование познавательных УУД обучающихся через применение интерактивных технологий.

Исходя из важности данной проблемы, ее недостаточной теоретической и практической разработки, определена тема нашего исследования – Применение интерактивных технологий в формировании познавательных УУД обучающихся на уроках истории.

Цель исследования: теоретически обосновать эффективность применения интерактивных технологий обучения в формировании познавательных УУД у обучающихся на уроках истории.

В соответствии с данной целью, выдвигаются следующие задачи:

- 1) Изучить теоретические основы формирования познавательных УУД.
- 2) Рассмотреть примеры эффективного использования технологии формирования познавательных УУД.

Для решения обозначенных задач в процессе исследования применялись методы:

- 1) Анализ литературных и Интернет источников по проблеме формирования познавательных УУД у обучающихся на уроках истории.
- 2) Сравнение и систематизация подходов различных авторов по формированию познавательных УУД у обучающихся через применение интерактивных технологий.
- 3) Изучение и обобщение передового педагогического опыта формирования познавательных УУД у обучающихся через применение интерактивных технологий.

Как показал анализ литературных источников к познавательным УУД относятся: умение анализировать и синтезировать, сравнивать и обобщать, делать выводы, отделять причинно-следственные связи между явлениями (то есть выполнять определенные умственные операции). Группа познавательных УУД направлена на формирование наблюдательности, анализа, сравнения и обобщения.

На основе анализа и систематизации различных подходов авторов формирование познавательных УУД у обучающихся на уроках истории возможно при применении следующих интерактивных технологий [1; 2]:

Мастер-классы — передача практического опыта от учителя к ученикам.

Интерактивные вебинары — традиционная лекция вместе с дискуссией, разбором, демонстрацией слайдов или фильмов.

Кейсы — решение конкретной ситуации.

Голосование, опросы — обсуждение, в ходе которого ученики активно включаются в поиск истины, открыто делятся мнениями и учатся аргументировать свою точку зрения.

Мозговой штурм — совместное генерирование идей и поиск нестандартных творческих решений.

Проекты — самостоятельная работа над поставленной задачей.

Тренинги — совместный поиск решения проблемы с последующим обсуждением.

«Микрофон» — высказывание одного ученика по поставленной проблеме, остальные не комментируют.

«Броуновское движение» — хаотичное передвижение по классу в поиске решения.

Дебаты — обоснованные и аргументированные высказывания двух сторон.

Деловые игры — обыгрывание ситуаций [1; 2].

Указанные выше интерактивные технологии способствуют формированию познавательных УУД у обучающихся.

Как показал анализ работ исследователей (Н.А. Разумовская, П.Р. Безнебеева, О.И. Шунина, и др.) практический опыт педагогов формирования познавательных УУД у обучающихся на уроках истории успешнее происходит при использовании выше обозначенных интерактивных технологий.

Список литературы:

1.Алексеева, И. Я. Интерактивный метод обучения как средство повышения интереса ученика к изучаемому предмету / И. Я. Алексеева. — Текст: непосредственный // Теория и практика образования в современном мире: материалы IX Междунар. науч. конф. (г. Санкт-Петербург, июль 2016 г.). — Санкт-Петербург: Свое издательство, 2016. — С. 42-44. — URL: <https://moluch.ru/conf/ped/archive/192/10786/> (дата обращения: 24.05.2021).

2.Алёшина, И. В. Использование интерактивных методов обучения на уроках русского языка [Электронный ресурс] // Молодой ученый. — 2017. — №8. — С.313–317. — URL: <https://moluch.ru/archive/142/39917/> (дата обращения: 01.05.2021).

АКТИВНЫЕ МЕТОДЫ РАЗВИТИЯ ПОЗНАВАТЕЛЬНОГО ИНТЕРЕСА ОБУЧАЮЩИХСЯ 5-9 КЛАССОВ НА УРОКАХ ИСТОРИИ

Иванов Владислав

Адыгейский государственный университет, г. Майкоп

Научный руководитель: Шехмирзова А.М., канд. пед. наук, доцент

Адыгейский государственный университет, г. Майкоп

Глубокие преобразования, характерные для всех сфер жизни в современной России требуют повышения эффективности обучения на уроках истории. Этого можно достичь, повысив образовательный интерес обучающихся, что способствует повышению качества

В современной школе уже невозможно использовать только пассивные методы обучения, наиболее часто применяемые учителями истории. Они не помогают развить познавательный интерес обучающихся, при частом применении повышают отвращение к учебе у детей. Это способствует уменьшению эффективности исторического обучения в средней школе. Поэтому проблема применения активных методов обучения для развития познавательного интереса обучающихся в последнее десятилетие находится в центре внимания.

Рассматриваются особенности развития познавательного интереса на уроках истории у обучающихся 5-9 классов в работах О. В. Толстокоровой. Также она уделяла особое внимание применению активных методов обучения для развития данного вида интереса. Этой же проблемой занималась и Ю. В. Брылеева. Остальные же работы, на которые я опирался, не относятся конкретно к условиям преподавания истории. Также существует множество докладов учителей-практиков по данной проблеме, не являющиеся научными.

Однако методологический вопрос остался малоисследованным слабо разработанной и актуальной в современных условиях преподавания истории в средней школе. Это определило выбор темы исследования.

Целью исследования, является теоретическое обоснование эффективности применения активных методов обучения для развития познавательного интереса у обучающихся 5-9 классов на уроках истории.

Задачами исследования, являются:

1. Выявить сущность понятия «познавательный интерес», «активные методы обучения»
2. Раскрыть потенциал активных методов обучения в развитии познавательного интереса обучающихся на уроках истории.
3. Обобщить передовой педагогический опыт применения активных методов обучения для развития познавательного интереса обучающихся на уроках истории

Для решения обозначенных задач были применены следующие методы: теоретического анализа литературных источников по проблеме развития познавательного интереса обучающихся 5-9 классов на уроках истории с применением активных методов обучения, сравнения различных подходов авторов к исследованию проблемы развития познавательного интереса обучающихся с применением активных методов обучения, изучения и обобщения передового педагогического опыта применения активных методов обучения для развития познавательного интереса.

Как показывают педагогические и методологические литературные и интернет источники сущностью понятия «познавательный интерес» является направленность внимания обучающегося на получение новых, неизвестных ему знаний. Несмотря на большое количество определений данного понятия выделяются такие его компоненты как познание проявляющиеся в учебных действиях ребенка и отношение его к процессу добычи новых знаний. Проявления в различных возрастных группах средней школы могут различаться.

В пятых классах наблюдается достаточно высокий уровень познавательной активности у учащихся в силу психовозрастных особенностей: одна из мотивирующих потребностей этого возраста – познавательная деятельность, при удовлетворении которой у обучающихся формируются познавательные интересы. Высокая познавательная активность в данном случае объясняется также новизной предмета и интересным для данного возраста учебным материалом – историей древнего мира. У учащихся данной возрастной группы, наряду с заинтересованностью хорошими отметками по предмету, наблюдается достаточно высокий исполнительно-активный уровень: стабильность и постоянство знаний, высокий уровень мотивации, готовность к решению проблемных задач.

Гораздо сложнее дело обстоит с учащимися девятого класса. Исчезает инициатива, рвение к работе, пропадает интерес; появляется чувство усталости, трудности в обучении,

нехватка свободного времени из-за большого объема домашних заданий. Зачастую у подростков снижается общий интерес к обучению, к школе, происходит так называемый «внутренний отход от школы». Этот отход выражается в том, что школа перестает быть для ученика центром его духовной жизни. Учебная деятельность сохраняет свою актуальность, но в психологическом плане отступает на задний план. Активность познавательной деятельности снижается в связи с преобладанием теоретического материала, сложностью изучаемого материала появлением другой структуры урока, с куда большим преобладанием пассивных методов обучения, предполагающих монотонное заучивание учебного материала.

Сущностью понятия «активные методы обучения» является совокупность способов и приемов педагогического воздействия, пробуждающие в обучающихся поисковую мыслительную активность, креативность, способствующие формированию компетенций на уровне «знать», «уметь» и «владеть». То есть, повышающих познавательный интерес обучающихся. Также в педагогике понятие «активные методы» используют синонимично понятию «интерактивные методы» в силу решения ими общей задачи. Но интерактивные методы обучения больше завязаны на взаимодействии педагога и учащихся, а не на пробуждении поисковой активности [1; 3].

Как показывает наибольшая часть педагогических исследований, активные методы обучения предназначены на развитие познавательного интереса обучающихся различных возрастных групп, в том числе учащихся 5-9 классов.

К наиболее эффективным методам, применимым на уроках истории можно отнести следующие из них:

1. Дидактическая игра. Она применима больше к учащимся 5-6 классов, но может использоваться и в более старших возрастных группах. Среди дидактических игр выделяют:

- игры-соревнования: викторины, конкурсы, имитации телевизионных конкурсов (например «Умники и умницы»);
- познавательные игры-путешествия [1; 2].

В предлагаемых играх учащиеся могли совершить «путешествия» на континенты, в различные географические пояса, во все страны. Игра путешествие проводилась после изучения новой темы или нескольких тем раздела с целью выявления уровня знаний учащихся.

В связи с высоким развитием информационных технологий работа с компьютером вызывает у детей повышенный интерес, а также повышает мотивацию обучения. Наиболее интересной и приемлемой для детей данного возраста является программа Power Point. Данная программа позволяет предоставить информацию в любом виде: текст, видео, анимация и т. д. Это вызывает достаточно высокий интерес учеников при изучении нового материала.

Следует также выделить исторические игры, целью которых является моделирование исторического процесса или эпохи.

2. «Мозговой штурм» позволяет включить в работу всех участников урока, активизировать познавательную и творческую деятельность. Перед учащимися ставится определенная по проблеме, которую им необходимо решить в ходе занятия. Данный метод позволяет ученикам усвоить новые понятия, явления и их последствия и причины, иначе взглянуть на исторические события, при применении данного метода у учащихся развиваются творческие способности, умение видеть причинно-следственные связи, ораторские навыки и навыки работы в коллективе. Применим для более старших возрастных групп.

3. Дискуссия как метод обучения, основывается на обмене мнений по определенной проблеме. Она имеет большую обучающую и развивающую ценность, учит более глубокому пониманию проблемы, умению защищать свою позицию, считаться с мнением других, овладевают ораторским умением. Мною проводилась дискуссия с элементами игрового моделирования. Смысл этого занятия заключается в том, чтобы взглянуть на поставленную проблему с позиций представителей определенной группы лиц (социальный слой, партия и т.д.) и стороннего наблюдателя – эксперта в лице преподавателя.

Подводя итог нашей работы, можем сказать, что применение указанных выше активных методов обучения помогает развить познавательный интерес обучающихся 5-9

классов на уроках истории, что подтверждают опыты практикующих педагогов. Этой цели они достигают через постановку новых, нестандартных задач перед обучающимися, смене вида учебной деятельности и увеличению разнообразия видов деятельности на уроке. Это способствует лучшему усвоению материала и повышению желания самостоятельной добычи знаний.

Список литературы:

1. Ковалев А. Г. Психология личности / А. Г. Ковалев. - М.: Просвещение, 2019. - 254 с
2. Брылеева О.В. Активные и интерактивные формы организации деятельности на уроках истории // Обучение и воспитание: методики и практика. - 2015. - №23. - С. 1427-1434.
3. Активные методы обучения на уроках истории и обществознания // Образовательная социальная сеть nsportal.ru. URL: <https://nsportal.ru/shkola/istoriya/library> (дата обращения: 12.04.2024).

ОБРАЗОВАТЕЛЬНАЯ СРЕДА ШКОЛЫ КАК ФАКТОР СОЦИАЛИЗАЦИИ УЧАЩИХСЯ 5-6 КЛАССОВ

Каратун Светлана

Адыгейский государственный университет, г. Майкоп

Научный руководитель: Шехмирзова А.М., канд. пед. наук, доцент

Адыгейский государственный университет, г. Майкоп

Актуальность изучения влияния образовательной среды школы на социализацию учащихся 5-6 классов неоспорима, поскольку именно в этом возрасте дети находятся на стыке детства и подросткового возраста, начинают более осознанно воспринимать себя и окружающий мир. В данном возрасте формируются ключевые социальные ценности и представления о себе и своем месте в обществе.

Целью исследования является: теоретическое обоснование потенциала образовательной среды как фактора социализации учащихся 5- 6 классов

Задачи исследования:

1. Выявить сущность понятий образовательная среда, социализация
2. Раскрыть различные подходы авторов к определению образовательной среды школы как факторов социализации
3. Обобщить передовой педагогический опыт создания образовательной среды в школе для успешной социализации обучающихся 5-6 классов.

Для решения обозначенных нами задач использовались методы:

1. Анализ литературных источников и интернет-ресурсов по проблеме образовательной среды как фактора социализации учащихся 5-6 классов
2. Сравнение подходов разных авторов в подходе к социализации учащихся
3. Изучение и обобщение передового педагогического опыта по созданию эффективной социальной школы, способствующей социализации обучающихся 5-6 классов

Как показал анализ литературы и интернет-источников по изучаемой проблеме современные исследователи не имеют однозначных толкований определениям «образовательная среда» и «социализация», которые в полной мере отражают сущность данных понятий. Сегодня, образовательная среда рассматривается как совокупность действий педагога, которые направлены на создание внешних (окружение, межличностные отношения, деятельность) и внутренних (эмоциональное состояние ребенка, его жизненный опыт, установки) условий, способствующих созданию благоприятной среды в контексте развития и становления личности обучающегося [1]. Под социализацией понимается усвоение социального опыта, создающего конкретную личность, процесс вхождения в социальную среду, приспособление к ней, освоение социальных ролей и функций; совокупность всех

социальных процессов, благодаря которым индивид усваивает определенную систему норм и ценностей, позволяющих ему функционировать в качестве члена общества [2].

Принято выделять два основных компонента образовательной среды: пространственно-предметный и социальный.

Пространственно-предметный компонент – это физическое и цифровое пространство обучения. К физической среде относятся учебные помещения и их обстановка, учебное оборудование, раздаточные материалы. Учебные платформы, чаты и другие элементы онлайн-среды образуют цифровое пространство. Разные элементы пространства влияют на эффективность обучения. Например, качественные наглядные материалы могут способствовать достижению образовательных целей, а устаревшее оборудование будет этому препятствовать [2].

Социальный компонент – это взаимодействия между участниками образовательного процесса. Значение социального компонента состоит в том, что индивидуальные возможности человека возрастают в условиях взаимодействия с другими. Отношения влияют не только на результаты обучения, но и на самого человека, на формирование его личности. При проектировании социального компонента среды необходимо обращать внимание на взаимоотношения в коллективе образовательного учреждения в целом, между учащимися, между учителями и обучающимися.

В нашем понимании образовательная среда – это совокупность условий, в которых проходит ученическая деятельность человека. Она состоит из трех компонентов:

Пространственно-предметного. К нему относятся учебный корпус, ученические классы, компьютеры и методички – все, что окружает обучающегося и используется для организации обучения.

Социального. Под социальным компонентом образовательной среды понимается спектр межличностных отношений, который установился у ученика с одноклассниками, преподавателями, методистами.

Системного. Это совокупность связей между пространственно-предметными и социальными компонентами образовательной. В структуру образовательной среды входят службы, через которые выстраивается обучение: педагоги, кураторы, наставники, администрация учебных заведений, службы реализации культурного развития.

Социализация – это процесс интеграции индивида в социальную систему, вхождение в социальную среду через овладение ее социальными нормами, правилами и ценностями, знаниями, навыками, позволяющими ему успешно функционировать в обществе. В содержание понятия «социализация» входит:

- усвоение социальных норм, умений, стереотипов;
- формирование социальных установок и убеждений;
- вхождение индивида в социальную среду;
- приобщение индивида к системе социальных связей;
- самоактуализация Я личности;
- усвоение индивидом социальных влияний;
- социальное обучение принятых в обществе форм поведения и общения.

В законе РФ «Об образовании», «Национальной доктрине образования РФ» (2000), в «Федеральной программе развития образования 2020» (2015), в ФГОС НОО и других документах в качестве доминанты в образовательной политике определяется всестороннее развитие личности ребенка, которое начинается еще в семье. Во ФГОС НОО говорится о том, что работа с семьями детей должна иметь строго дифференцированный подход, учитывая микроклимат и социальный статус семьи, обращая внимание на степень заинтересованности родителей деятельностью ОУ, на повышение педагогической культуры и грамотности семьи для более успешного достижения цели образования.

Существуют различные концепции в подходе к социализации обучающихся, так Дж. Дьюи разработал адаптивную концепцию, в ее рамках социализация рассматривается как процесс приспособления личности к существующим условиям жизнедеятельности,

существующему образу жизни, к господствующим в обществе идеологическим, экономическим и нравственным нормам; как подготовка к реализации социальных обязанностей в соответствии с принадлежностью личности к определенной социальной группе, социальному классу. В концепции технократической педагогики А.К. Гастев, Г.Ф. Гринько, О.Ю. Шмидт, Б. Скиннер лежит принцип модификации поведения учащихся в нужном направлении. Формирование навыков поведения необходимо, но нельзя пренебрегать собственной волей личности, ее сознанием, свободой выбора, целями и ценностями, что и детерминирует собственно человеческое поведение. Концепция Педологии С. Холл, Дж. М. Болдуин, Э. Киркпатрик, Э. Мейман, В. Прейер ставила перед собой задачу исследования социально – классовой среды, организации и деятельности детского и молодежного движения. Это обусловило разделение и определенное противостояние биогенетического и социогенетического направлений.

Анализ передового педагогического опыта по созданию образовательной среды для эффективной социализации обучающихся 5-6 классов показывает следующее: в трудах Г.В. Бурменской, И.В. Дубровиной, Р.В. Овчаровой, И.Н. Садовниковой описаны и теоретически обоснованы способы преодоления трудностей учения школьников. К ним относят стимулирование познавательной активности учащихся, коррекция школьной тревожности, создание ситуации успеха в учебной деятельности школьников, организация их самостоятельной работы в процессе обучения (А.Ф. Ануфриев, С.Н. Костромина). В числе способов преодоления трудностей учения исследователи называют организацию общения школьников. Данной проблемой занимались Ш.А. Амонашвили, А.Г. Асмолов, А.В. Мудрик, Г.А. Цукерман, Д.Б. Эльконин. Проблема организации общения школьников остается актуальной и на сегодняшний день, об этом свидетельствуют работы Л.Ю. Александровой, А.Б. Венецкой, В.Н. Коновальчук, Е.В. Коротаевой, Л.Я. Лозован, О.Н. Мостовой и ряда других исследователей. Они едины во мнении о том, что через межличностные отношения школьников к учебной деятельности, реализуется личностный потенциал учащихся.

Таким образом, образовательная среда школы играет важную роль в социализации учащихся 5-6 классов, помогая им развивать социальные навыки, формировать ценности и строить отношения с окружающими. Создание благоприятной и поддерживающей среды в школе способствует успешной адаптации детей к жизни в обществе и их развитию как личностей.

Список литературы:

1. Кулюткин Ю. А. Образовательная среда и развитие личности / Ю. А. Кулюткин, С. М. Тарасов // Новые знания. – 2001. – № 1. – С. 6–7.
2. Ясвин В. А. Экспертиза школьной образовательной среды. - М.: Сентябрь, 2000. - 127 с.

ОСОБЕННОСТИ ОРГАНИЗАЦИИ ПРОЕКТНОЙ РАБОТЫ ПО ХИМИИ СО СТАРШЕКЛАСНИКАМИ ВО ВНЕУРОЧНОЙ ДЕЯТЕЛЬНОСТИ

Колесникова Арина
Адыгейский государственный университет, г. Майкоп
Научный руководитель: Шехмирзова А.М., канд. пед. наук, доцент
Адыгейский государственный университет, г. Майкоп

Современный уровень развития образовательной системы ставит вопрос, как обеспечить высококачественное обучение каждого ученика и усвоение им знаний, дать возможность для его дальнейшего развития, повысить мотивацию к учению. Познавательный интерес к предмету формируется как на уроке, так и во внеурочной деятельности, предполагающей использование самых разнообразных видов деятельности учащихся, таких как игра, опыт, эксперимент, исследовательская работа.

Актуальность исследования особенностей организации проектной работы по химии со старшеклассниками во внеурочной деятельности обусловлена модернизацией современного общего образования в условиях реализации ФГОС общего образования, позволяющей повысить интерес учащихся к предмету, развить их исследовательские и коммуникативные навыки, а также подготовить к успешной сдаче экзаменов и осознанному выбору профессии.

Необходимость решения рассматриваемой проблемы «организации проектной работы старшеклассников по химии во внеурочной деятельности» находит отражение в различных государственных нормативных документах, регулирующих организацию проектной и учебно-исследовательской деятельности в школе (ФЗ от 29 декабря 2012 г. № 273-ФЗ «Об образовании в РФ»; Приказ Министерства просвещения РФ от 31 мая 2021 г. №287 «Об утверждении ФГОС ООО»).

Анализ научной литературы позволяет утверждать, что в теории и практике существуют ценные идеи, подходы к решению рассматриваемой проблемы. Вопросы организации проектной работы были раскрыты в исследованиях Байбородовой Л. В., Бородкиной Э. Н., где была рассмотрена проектная деятельность, как компонент проектного обучения, связанного с выявлением и удовлетворением потребностей учащихся посредством проектирования и создания идеального или материального продукта, обладающего объективной или субъективной новизной; как детальная разработка поставленной проблемы в ходе проектной деятельности раскрыта на примере Студеникина М.Т.; как последовательность действий, с получением эффективных решений по химии представлена в трудах Сульдиной Г.И. Несмотря на многочисленность работ по проблеме организация проектной деятельности остается малоисследованной и требует более глубокого изучения.

Анализ состояния изучаемой проблемы в педагогической теории и практике позволил выявить противоречие между необходимостью реализации проектной деятельности старшеклассников во внеурочной работе по химии и недостаточной методической разработанностью подходов к ее организации во внеурочной деятельности в соответствии с требованиями ФГОС. Данное противоречие обусловило выбор темы исследования.

Цель исследования: теоретическое обоснование путей эффективной организации проектной работы во внеурочной деятельности по химии.

Для достижения цели были определены задачи:

1. Изучить теоретические основы проектной деятельности и методические особенности ее организации в рамках внеурочной работы по химии.
2. Выявить пути эффективной организации проектной работы во внеурочной деятельности по химии.
3. Обобщить передовой педагогический опыт по организации проектной работы старшеклассников во внеурочное время по химии.

Методы исследования:

1. Анализ литературы и интернет-источников по организации проектной работы старшеклассников по химии во внеурочной деятельности.
2. Анализ и сравнение подходов различных исследователей по решению задачи по выявлению более эффективных методов и подходов проектной работы во внеурочное время.
3. Изучение и обобщение передового педагогического опыта организации проектной деятельности старшеклассников по химии во внеурочной деятельности.

Как показал анализ литературы и интернет-источников по изучаемой проблеме современные исследователи не имеют однозначного толкования определения «проектной деятельности», которое в наибольшей мере отражает сущность данного понятия. Сегодня, проектная деятельность обучающихся рассматривается как форма организации совместной деятельности учителя и обучающихся [3], как совокупность приёмов и действий в их определённой последовательности, направленной на достижение поставленной цели – решение конкретной проблемы, значимой для обучающихся и оформленной в виде некоего конечного продукта [1]; как уникальное, конкретное, продуманное и спланированное дело, для достижения цели и решения проблемы [8]; как способ достижения дидактической цели

посредством детальной и всесторонней разработки поставленной проблемы [2]. По мнению Кадировой особенность проектной деятельности заключается в предоставлении обучающимся возможности самостоятельно приобрести необходимые знания для решения насущных проблем и задач, которые зачастую требуют интеграцию знаний из различных предметных областей школьной программы [3].

Методические особенности проектной работы во внеурочной деятельности в отличие от урочной по химии заключаются в:

- 1) наличие конкретной проблемы, мотивирующей учеников на её решение;
- 2) определение цели проекта с чёткими сроками начала и окончания работ;
- 3) планирование проекта в рамках выделенного времени;
- 4) оценивание реалистичности выполнения проекта с учётом имеющихся ресурсов;
- 5) акцент на практической значимости и актуальности проекта;
- 6) различные типы проектов: информационные, прикладные и исследовательские;
- 7) взаимосвязь проектирования и исследования, где решение исследовательских задач предполагает элементы проектирования;
- 8) индивидуальный и групповой характер проектов, способствующий формированию навыков сотрудничества и коммуникации.

Внеурочная деятельность по химии позволяют широко применять данную технологию. Как любая технология, метод учебного проекта в преподавании химии имеет четкую организационную структуру.

1. Включение ребенка в данную поисковую деятельность.
2. Выбор проблемы постановка цели и задач.
3. Сбор и переработка информации.
4. Завершение работы, составление “Портфолио” работы.
5. Собственно защита проекта.

Тема проекта должна быть интересна в первую очередь учащимся. Чаще всего тематика проектов определяется практической значимостью вопроса, его актуальностью, а также возможностью его решения при привлечении знаний обучающихся из разных областей, изучаемых в школе наук. В своих работах Сульдина Т.И. принимает следующие эффективные пути организации проектной деятельности старшекласников во внеурочное время по химии включают: внедрение метода проектов не только на обычных уроках химии, но и во внеурочную работу, переводя учеников из позиции слушателя в активную позицию, где они самостоятельно организуют учебную деятельность, добывают и анализируют информацию, принимают решения [2]; Кодирова М.А. – применение ИКТ позволяет обучающимся глубже изучать химические явления и процессы, а также облегчает контроль и обработку данных экспериментов [1]; Попова Е.Е. - применение проектов, выполненных учениками или группами во внеурочное время по определённым темам химического содержания или межпредметным проектам, а так же применение различных видов проектов, таких как индивидуальные, групповые, монопредметные, краткосрочные, информационные и исследовательские [2].

Анализ передового педагогического опыта по организации проектной работы старшекласников во внеурочное время, показал: самостоятельная работа во внеурочной деятельности по химии предполагает активное участие обучающихся под руководством учителя. Особенности внеурочной работы включают добровольность участия, отсутствие жёстких временных рамок и организацию сверх учебного плана и обязательной программы.

Особое место занимает лабораторный практикум, который является сочетанием экспериментальной задачи, расчетной части и теоретической работы и расширяет кругозор, ориентирует на овладение определенными видами деятельности [2]. Использование ИКТ на внеклассных занятиях позволяет учащимся познакомиться с механизмами протекания химических процессов, наблюдать опасные реакции. Использование современного химического оборудования «Цифровая лаборатория», «Архимед» расширило возможности ученического эксперимента и открыло новые горизонты для проектной деятельности и

повышает познавательную активность старшеклассников [3]. Применение во внеурочной деятельности по химии межпредметных связей, понятий, образов, представлений из других школьных дисциплин придаёт изучаемому материалу повышение качества и развивает познавательный интерес у обучающихся.

Таким образом, использование проектной работы во внеурочное время по химии позволяет расширить кругозор обучающихся, повысить качество изучаемого материала и развить познавательный интерес.

Список литературы:

1. Байбородова, Л. В., Харисова И. Г., Чернявская А. П. Проектная деятельность школьников // Управление современной школой. Завуч. – 2014. - № 2. – С. 94-117
2. Борисова С.П. Внеурочная деятельность как средство развития социальной компетентности обучающихся // Актуальные проблемы гуманитарных и естественных наук. - 2015. - №12-5.
3. Журабаева Г.А. Проектная деятельность на уроках химии и во внеурочное время // Мировая наука. - 2020. - №5 (38).
4. Попова Е.Е., Петрищева Л.П., Атаджанов Д. Организация внеурочной деятельности по химии средствами игровых технологий // Наука и образование. - 2022. - №4.

ПЕДАГОГИЧЕСКИЕ УСЛОВИЯ ЭФФЕКТИВНОГО ИСПОЛЬЗОВАНИЯ ИКТ НА УРОКАХ ХИМИИ

*Корецкая Ксения
Адыгейский государственный университет, г. Майкоп
Научный руководитель: Шехмирзова А.М., канд. пед. наук, доцент
Адыгейский государственный университет, г. Майкоп*

ИКТ в общей образовательной школе является одним из условий модернизации. Использование информационно-коммуникационных технологий в образовании необходимо для обеспечения качественного и современного образования, способствует развитию ключевых навыков учеников и подготовке их к современному информационному обществу.

Необходимость решения рассматриваемой проблемы «Педагогические условия эффективного использования ИКТ на уроках химии» находит отражение в различных государственных нормативных документах, регулирующих организацию проектной и учебно-исследовательской деятельности в школе (ФЗ от 29 декабря 2012 г. № 273-ФЗ «Об образовании в РФ»; Приказ Министерства просвещения РФ от 31 мая 2021 г. №287 «Об утверждении ФГОС ООО»).

Большой вклад в разработку компьютерной технологии обучения внесли такие ученые, как О. И. Агапова, Г. Р. Громов, В. Ф. Шолохович, О. А. Кривошеев, С. Пейперт, Г. Клейман, В. И. Гриценко, Б. Сендов, Б. Хантер и др. Различные дидактические проблемы компьютеризации обучения в нашей стране были отражены в работах А. П. Ершова, А. А. Кузнецова, Т. А. Сергеевой, И. В. Роберт; методические – Б. С. Гершунского, Е. И. Машбица, Н. Ф. Талызиной; психологические аспекты применения компьютера в процессе обучения – В. В. Рубцова, В. В. Тихомирова, Е. И. Виштынецкий, А. О. Кривошеев, Е. С. Полат; роль и место ИКТ в системе гуманитарного обучения – Б. С. Гершунский, И. Г. Захарова и др. Многие исследователи отмечают, что компьютер необходимо рассматривать не только как средство обучения, но и как один из важнейших элементов образовательного процесса.

Анализ состояния изучаемой проблемы в педагогической теории и практике позволил выявить противоречие между необходимостью реализации условия эффективного использования ИКТ на уроках химии. Данное противоречие обусловило выбор темы исследования.

Цель данной работы – теоретически обосновать эффективность использования ИКТ и Интернет-ресурсов на уроках химии.

Задачи исследования:

1. Выявить сущность педагогических условий и понятий ИКТ.
2. Раскрыть составляющее применение педагогических условий эффективного использования ИКТ на уроках по химии.
3. Обобщить педагогический передовой опыт реализации условий эффективного использования ИКТ на уроках химии.

Используемыми методами исследования стали: анализ литературных источников и интернет-ресурсов по выделению педагогических условий эффективного использования ИКТ на уроках химии; раскрытие составляющих применение педагогических условий эффективного использования ИКТ на уроках по химии, изучение и обобщение педагогического передового опыта реализации условий использования ИКТ на уроках химии.

Как показал анализ литературы и интернет-источников по изучаемой проблеме современные исследователи не имеют однозначного толкования определения «ИКТ» в образовательном процессе, которое в наибольшей мере отражает сущность данного понятия. На сегодняшний день ИКТ в образовательном процессе - это совокупность методов, производственных процессов и программно-технических средств, интегрированных для сбора, обработки, хранения, распространения, отображения и использования информации в интересах её пользователей. Использование информационно-коммуникационных технологий на уроках химии является важным и актуальным методом обучения, позволяющим сделать процесс обучения более интересным и эффективным. С использованием современных технологий учащиеся могут изучать химию более наглядно, интерактивно и увлекательно. Одним из основных преимуществ использования ИКТ на уроках химии является возможность показать различные химические процессы и реакции в видео- или анимационном формате. Это позволяет обучающимся лучше понять абстрактные понятия и увидеть, как происходит взаимодействие различных веществ. Например, с помощью специальных программ и приложений можно показать, как происходит окисление металлов или как происходит растворение солей [5].

Как показал анализ и обобщение педагогического опыта, наиболее эффективными педагогическими условиями эффективного использования ИКТ на уроках химии являются:

- Моделирование химических явлений и процессов с помощью компьютерных моделей.
- Проведение виртуальных экспериментов, которые невозможно осуществить в реальной химической лаборатории.
- Использование программного обеспечения для иллюстрации рассказа учителя по конкретным темам.
- Создание мультимедийных презентаций для постановки задач, составления планов работы и подведения итогов проектов.
- Организация контроля и оценки учебных достижений учащихся с использованием интернет-ресурсов.

Кроме того, использование интерактивных досок позволяет преподавателям создавать увлекательные уроки, на которых учащиеся могут сами строить модели молекул, решать химические задачи или проводить виртуальные эксперименты. Это не только помогает стимулировать интерес учеников к изучению химии, но и способствует их активному участию в уроке.

Анализ передового педагогического опыта по реализации условий эффективного использования ИКТ на уроках химии, показывает следующее:

1. Внедрение интерактивных досок и презентаций в формате Power Point позволяет создать интересные и наглядные уроки, которые способствуют лучшему усвоению материала учениками. Это также делает процесс обучения более интерактивным и увлекательным.

2. Использование специализированных программ и приложений для проведения виртуальных экспериментов и моделирования химических процессов позволяет демонстрировать ученикам сложные явления и понятия, которые трудно визуализировать на деле. Это помогает им лучше понять химические законы и принципы.

3. Организация онлайн-конференций и вебинаров с участием экспертов и специалистов в области химии позволяет расширить кругозор учеников и познакомить их с современными научными достижениями в этой области.

4. Создание электронных учебных материалов и тестов помогает учителям индивидуализировать процесс обучения, а также отслеживать успеваемость учеников и оценивать их прогресс.

Таким образом, эффективное использование ИКТ на уроках химии позволяет сделать обучение более интересным, доступным и эффективным для учеников, а также помогает им лучше понять и усвоить химические знания.

Внедрение новых информационно - коммуникационных технологий в учебный процесс по химии позволяет активизировать процесс обучения, реализовать идеи развивающего обучения, повысить темп урока, что, конечно же, существенно влияет на мотивационную сферу учебного процесса и его деятельностную структуру. Но их использование на уроке химии должно быть продуманным, целесообразным и грамотным.

Список литературы:

1. Инновационные технологии в образовании / Под ред. И. И. Абылгазиева, И. В. Ильина / Сост. Д.И. Земцов. – М.: МАКС Пресс, 2011. – 141 с.
2. Алексеева М. Б., Балан С. Н. Технологии использования мультимедиа. – М., 2002.
3. Зайцева Л. А. Использование информационных компьютерных технологий в учебном процессе / Л. А. Зайцева. – М., 2004.

ПОВЫШЕНИЕ МОТИВАЦИИ ОБУЧАЮЩИХСЯ НА УРОКАХ ИСТОРИИ С ПРИМЕНЕНИЕМ МЕТОДА «ШЕСТЬ ШЛЯП МЫШЛЕНИЯ»

Левенцова А.О.

Адыгейский государственный университет, г. Майкоп

*Научный руководитель: Шехмирзова А.М., канд. пед. наук, доцент
Адыгейский государственный университет, г. Майкоп*

Метод шести шляп является одним из методов мозгового штурма, который позволяет рассмотреть проблему с разных сторон. Он активно изучается и используется в современном образовании. Данный метод является одним из наиболее эффективных развитий критического мышления и творческого потенциала учащихся. Он может быть полезен при изучении истории, так как помогает ученикам лучше понять различные аспекты исторических событий и анализировать их.

Однако при изучении данного метода появляются некоторые трудности. Одной из главных проблем является низкая мотивация, необходимость ее повышения с помощью активного метода «Шесть шляп мышления».

Изучение и анализ научной литературы свидетельствуют о том, что в теории и практике существуют ценные идеи, подходы к решению рассматриваемой проблемы. В настоящее

время достаточно обосновано положение, что метод 6 шляп является одной из лучших идей для проведения урока, в своих трудах это упоминали в своих трудах учителя (Валеева Н.А., Магас М.С., Коннова Н.Б. и др.).

Целью исследования, является возможность эффективного повышения мотивации обучающихся на уроках истории с применением метода «Шесть шляп мышления», разработанного английским писателем Де Боно.

Задачами исследования, являются:

1. Выявить сущность понятия «мотивация»;
2. Определить суть метода творческого мышления "шести шляп";
3. Обобщить передовой педагогический опыт в эффективности метода «шести шляп» для повышения мотивации обучающихся.

Для решения обозначенных задач в процессе исследования применялись методы: теоретического анализа литературных и интернет-источников по данной теме, сравнения и обобщения передового педагогического опыта работ, анализирующих метод «Шесть шляп».

На основе анализа литературных и интернет-источников выявили, что педагоги (Конова Н.Б. и Валеева Н.А.) под «мотивацией» (от лат. moveo – двигаю) понимают способность обучающихся деятельно удовлетворять свои потребности; психофизиологический процесс, управляющий поведением человека, задающий его направленность, организацию, активность и устойчивость. Мотивация - общее название для процессов, методов, средств побуждения учащихся к продуктивной познавательной деятельности, активному освоению содержания образования. Имея в виду первых, говорим о мотивации обучения, с позиций обучаемого следует вести речь о мотивации учения (внутренней или аутомотивации). Мотивация объясняет направленность действия, организованность и устойчивость целостной деятельности, стремление к достижению определенной цели.

В наше время проблема учебной мотивации приобретает особую значимость в связи с переходом на ФГОС и требованиями к качеству образования. Недостаточная мотивация может негативно сказаться на успеваемости и воспитании учащихся.

Как показал анализ и обобщение педагогического опыта, учителя истории разрабатывают индивидуальные подходы к каждому ученику и используют действенные методы для стимулирования его интереса к обучению [1; 2]:

1. Создание интересной и разнообразной учебной среды: использование интерактивных материалов, игр, проектов и экскурсий поможет детям активно участвовать в процессе обучения и развивать интерес к изучаемым предметам.

2. Применение индивидуального подхода: учитывать особенности каждого ребёнка, предоставлять им возможность выбора заданий и методов обучения, которые соответствуют их интересам и способностям.

3. Организация сотрудничества и взаимопомощи: работа в группах или парах позволяет детям обмениваться знаниями, помогать друг другу и развивать коммуникативные навыки.

Применяя эти методы, педагоги смогут помочь детям научиться учиться самостоятельно и стать более активными и успешными учениками. Мотивация играет ключевую роль в достижении успеха в любой сфере деятельности, включая образование и воспитание. Она влияет на количество усилий, которые человек прилагает для достижения целей, и на конечный результат. Люди с высокой мотивацией чаще добиваются больших успехов, поскольку она служит движущей силой для активного участия в процессе обучения и достижения поставленных задач. Нескучные формы опроса на уроках включают интерактивные методы и игры, которые делают процесс проверки знаний более интересным и активным для учеников. Это помогает поддерживать внимание и мотивацию учащихся, а также способствует лучшему усвоению материала.

На основе сравнения подхода различных авторов, в особенности (Магас М.С. и Боно Э.), выявлена суть метода творческого мышления «шести шляп» для проведения интересного

урока истории. Он был разработан Эдвардом де Боно в 1986 году и долгое время применялся в бизнес-тренингах. В последнее время этот метод начали использовать в школах. Основная идея метода де Боно заключается в развитии латерального мышления, которое предполагает рассмотрение различных точек зрения. Это важно для изучения истории в школе, так как такой подход позволяет рассмотреть события с разных ракурсов и сформировать более глубокое понимание исторических процессов.

Метод шести шляп — это инновационная технология для работы с одарёнными детьми на уроках. Он позволяет вовлечь всех учеников в процесс обучения, так как дети самостоятельно формируют группы. Этот метод подходит для любого школьного предмета и может быть использован любым учителем.

Белая шляпа — это информационный режим, который помогает сосредоточиться на фактах и цифрах, не позволяя эмоциям влиять на принятие решений. Какой мы обладаем информацией?

Красная шляпа даёт возможность выразить чувства и интуицию по отношению к определённой теме, не пытаясь объяснить причины или предложить решения. Какие у меня по этому поводу возникают чувства?

Чёрная шляпа помогает выявить потенциальные риски и недостатки, но чрезмерная критика может привести к излишней осторожности и страху перед ошибками. Важно находить баланс между разными точками зрения для принятия обоснованных решений. Что здесь неправильно?

Жёлтая шляпа предлагает сосредоточиться на поиске положительных сторон, преимуществ и возможностей, чтобы развить критическое мышление, стимулировать творческий подход и повысить мотивацию. Каковы преимущества?

Зелёная шляпа символизирует творческое мышление. Помогает развивать креативность, нестандартно мыслить и находить оригинальные способы решения проблем. Каковы некоторые из возможных решений и действий?

Синяя шляпа — это шляпа управления процессом. Она нужна для контроля над ходом работы и для определения целей. Что нужно сделать дальше? [3].

Как показало обобщение передового педагогического опыта, было обнаружено, что указанные выше педагогические условия способствуют эффективности метода «шести шляп» для повышения мотивации обучающихся. Он способствует структурированию работы с текстом, формированию таких умений, как анализа исторической информации, установлению причинно-следственных связей, делать выводы, работать в группе, критически мыслить, а образ «шляп» - помогает повысить заинтересованность обучающихся и их мотивацию.

Подводя итог, можем сказать, что использование метода «шести шляп мышления» на уроках истории повышает эффективность мотивации обучающихся, помогает структурировать информацию, развивать конструктивное мышление и учитывать разные точки зрения. А также, его можно адаптировать под потребности конкретного урока и уровень подготовки учеников.

Список литературы:

1. Боно Э. Шесть шляп мышления [Текст] / Э. Боно. – Мн.: ООО «Попурри», 2006.
2. Валеева Н. А. Метод «Шесть шляп мышления» Э. Де Боно на уроках истории в средней школе / Н. А. Валеева [Текст] // Наука об образовании. — Ярославль: Психология и методика. Методика и проблемы практического применения. - С. 130-134.
3. Магас М.С. Применение метода «Шесть шляп мышления» на уроках истории / Магас М.С. [Электронный ресурс] // Мультуроки: [сайт]. — URL: <https://multiurok.ru/files/primenenie—metoda—shest—shliap—myshleniia—na—uroka.html?ysclid=lurd5f0q9c358940065>

ПЕДАГОГИЧЕСКИЕ УСЛОВИЯ ФОРМИРОВАНИЯ ПАТРИОТИЧЕСКОГО СОЗНАНИЯ СТАРШЕКЛАССНИКОВ ВО ВНЕУРОЧНОЙ ДЕЯТЕЛЬНОСТИ ПО ИСТОРИИ

Мекешев Темиркан

Адыгейский государственный университет, г. Майкоп

Научный руководитель: Шехмирзова А.М., канд. пед. наук, доцент

Адыгейский государственный университет, г. Майкоп

Первая четверть XXI явилась временем серьёзных перемен для российского общего образования, обусловленных происходящими преобразованиями в современном обществе и введением образовательных стандартов нового поколения. Новая общеобразовательная школа должна стать важным фактором, обеспечивающим социокультурную модернизацию российского общества и развитие патриотического сознания выпускников как граждан, от которых зависит жизнеспособность и могущество любого государства.

Значимость решения проблемы формирования патриотического сознания подрастающего поколения находит отражение в различных нормативных документах. Так, патриотизм как один из значимых традиционных национальных ценностей, определен в Указе Президента РФ В.В. Путина «Об учреждении Основ государственной политики по сохранению и углублению традиционных российских духовно—нравственных ценностей» (от 09.03.2022 года №809), «Указе о национальных целях до 2030 года» (от 21.07.20 №474). Основные принципы государственной политики в области патриотического воспитания закреплены в ФЗ «Об образовании в РФ» (от 29.12.2012 №273 ФЗ с доп. от 01.01.2024). Патриотическое воспитание во внеурочной деятельности отражено в «Стратегии развития воспитания в РФ на период до 2025 года (Распоряжение Правительства РФ от 29 мая 2015 г. №999—р г.), ФГОС общего образования».

Широкими возможностями формирования патриотического сознания у обучающихся обладает образовательная программа по истории, реализуемая в общеобразовательной школе во внеурочной деятельности, позволяя усилить эффект достижения результатов освоения образовательной программы в соответствии с требованиями ФГОС общего образования.

Проблема патриотического воспитания и формирования патриотического сознания у обучающихся представлена в работах отечественных исследователей. Формированию патриотизма в процессе различной учебно—воспитательной деятельности посвящены труды С.А. Алиевой, Н.И. Смахина, И.В. Ситникова. Отдельные аспекты формирования у старшеклассников патриотического сознания освещены в работах Н.Ю. Булгакова, В.И. Васильева, З.Т. Гасанова, Г.Н. Филонова. Изучением вопроса практической реализации формирования у старшеклассников патриотического сознания во внеурочной деятельности исследовали В.Ф. Фарфоровский и В.И. Луганов.

Как показал анализ научно—педагогической литературы, в условиях реализации требований новых ФГОС, особое внимание уделяется проблеме организации активных методов обучения во внеурочной работе по истории, о чем свидетельствует огромное количество исследований различных ученых.

Несмотря на имеющиеся в педагогической науке исследования отдельных аспектов формирования патриотического сознания старшеклассников, в том числе во внеурочной деятельности, мало освещенными в научных исследованиях остаются педагогические условия решения этой проблемы при изучении истории.

Сложившаяся практика внеурочной деятельности в общеобразовательной школе и произведённый анализ теоритических работ учёных позволяет констатировать противоречие между необходимостью формирования патриотического сознания старшеклассников во внеурочной деятельности и отсутствием научно обоснованных педагогических условий решения этой задачи по истории. Данное противоречие делает проблему формирования патриотического сознания старшеклассников во внеурочной деятельности по истории

достаточно актуальной. Понимание необходимости решения этой проблемы через создание благоприятных педагогических условий стало причиной выбора данной темы исследования.

Целью исследования, является теоритическое обоснование эффективности педагогических условий формирования патриотического сознания старшеклассников во внеурочной деятельности по истории.

В соответствии с целью исследования намечены следующие задачи:

1. Выявить сущность понятия «патриотическое сознание» старшеклассников.
2. Определить педагогические условия эффективного формирования у старшеклассников патриотического сознания во внеурочной деятельности.
3. Обобщить передовой педагогический опыт эффективных условий формирования патриотического сознания старшеклассников во внеурочной деятельности по истории.

Для решения обозначенных задач в процессе исследования применялись методы:

1. Анализ литературных и интернет источников по проблеме формирования патриотического сознания старшеклассников во внеурочной деятельности по истории.
2. Сравнение подходов различных авторов к внедрению педагогических условий эффективного формирования у старшеклассников патриотического сознания во внеурочной деятельности по истории.
3. Обобщение передового педагогического опыта формирования патриотического сознания старшеклассников во внеурочной деятельности.

Анализ психолого—педагогической литературы и интернет источников по проблеме исследования показал, что исследователи сходятся во мнении о понимании патриотического сознания, как части общественного сознания, сочетающего в себе политическую, социальную, правовую, историческую, религиозную и нравственную составляющую. По мнению Т.П. Жигуновой, патриотическое сознание не может, проявляться в контексте любви к Родине [1; 2].

Как показали результаты анализа педагогической и методической литературы, интернет источников, исследователи С.М. Ёлкин и А.А. Косова под патриотизмом понимают социально—политический и нравственный принцип выражающий чувство любви к Родине, заботу о её интересах и готовность защищать её от врагов. При этом патриотическое сознание определяется, по мнению Т.П. Жигуновой, как целостная система представлений о судьбах Родины, благодаря которой человек начинает осознавать себя субъектом защиты и созидания Отечества, понимать ценность патриотических чувств и гореть желанием оказать пользу своей стране [2; 3].

Также в настоящее время в Российской Федерации взят курс на организацию патриотического воспитания старшеклассников, ставший частью государственной молодёжной политики. В её рамках, создаются федеральные и региональные целевые программы, направленные на формирование патриотического сознания. В них описывается, что оно должно способствовать повышению уровня консолидации российского общества для решения задач обеспечения национальной безопасности и суверенитета страны, укреплению чувства сопричастности старшеклассников с великой историей и культурой России, воспитание любви к Отечеству и активной жизненной позиции.

Сравнительно—сопоставительный анализ походов различных авторов и обобщение передового педагогического опыта позволил определить эффективные педагогические условия формирования у старшеклассников патриотического сознания при изучении истории во внеурочной деятельности [1; 2].

1. Создание развивающей культурно—образовательной среды во внеурочной деятельности. Это способствует развитию межличностных отношений подростков и осознанию ими причастности к истории новой России, создающейся сегодня. Под культурно—образовательной средой понимается совокупность духовных, культурных и материальных условий и влияний, обеспечивающих воспитание и образование школьника в соответствии с культурой, последовательной педагогической поддержкой его развития. Пример, «Патриотическое воспитание подростков во внеурочной деятельности общеобразовательной школы» (Т.В. Толмачева).

Обобщение опыта практикующих учителей истории позволяет нам определить первое условие как эффективное, способствующее формированию патриотического сознания у старшеклассников в процессе изучения истории во внеурочной деятельности.

2. Изучение мемориальной литературы во внеурочной деятельности по истории, способствует формированию патриотического сознания старшеклассников. Она представляет собой специальный вид литературы, который посвящен выдающимся историческим персонажам и событиям, имеющим глубокий и долговременный эмоциональный и культурный отклик в обществе. Пример, «Мемориальная литература как эффективное средство патриотического воспитания старшеклассников» (З.А. Саидов, Н.У. Ярычев, Г.Н. Одишвили).

3. Взаимодействие семьи и школы в формировании патриотического сознания. Проявляется в совместной игровой деятельности со старшим поколением. Примером может служить статья «Опыт организации взаимодействия семьи и школы в сфере досуга на примере игры «Маршрут памяти»» (В.В. Тихомирова).

Все эти условия способствуют формированию у старшеклассников меж предметных связей и компетентности в соответствии с методами ФГОС.

Как показал передовой педагогический опыт, что указанные выше условия способствуют формирования патриотического сознания старшеклассников во внеурочной деятельности. Эффективность этого представлена в опыте Т.В. Толмачевы. Она применяет в качестве таковых: экскурсии, круглые столы, диспуты, конкурсы, викторины, просмотр видеофильмов о войне и др.

Реализация этих эффективных факторов, также способствует:

— воспитанию у старшеклассников патриотических чувств, как будущих граждан.

— уважению и любви к своему дому и соотечественникам.

— развитие интереса у учащихся к истории своего города и страны.

— формирование уважительного отношения к памятникам культуры и природе родного края.

Также условия формирования патриотического сознания могут, осуществляется через кружки (это занятия, целью которого является расширение социально значимых знаний ребёнка о себе за счёт увеличения знаний по истории), военно—спортивные игры (это ролевая игра с элементами «милитаризации» в которой используется ряд терминов и понятий, используемых в военном деле).

Одной и приоритетных форм на сегодняшний день для формирования патриотического сознания, является благотворительная и патриотическая деятельность:

— «Согревающее сердце руки» (В рамках данной акции дети—сироты, дети, оставшиеся без попечения родителей и лица из их числа, станут участниками комплекса предновогодних мероприятий, направленных на просвещение, творческую реализацию, социальную интеграцию, межпоколенческое взаимодействие, вовлечение в добровольческую деятельность).

— «Открытие ветерана» (Это акция, которая призвана привлечь внимание детей и молодёжи к сохранению памяти о событиях Великой Отечественной войны 1941–1945 годов).

— «Бессмертный полк» (Это общественная акция в память о героях — участниках Великой Отечественной войны) [2; 3].

Также одним из важных факторов помогающим сформировать патриотическое сознание, является посещение музеев. В них старшеклассники знакомятся с великим прошлым своей страны её достижениями и заслугами, а также этапами, через которые она прошла.

Подводя итог нашей работы, можем сказать, что создание обозначенных выше педагогических условий во внеурочной деятельности по истории способствует формированию у старшеклассников патриотического сознания, осознанию ими сущности патриотизма проявлению патриотических чувств и причастности к развитию России сегодня.

Список литературы:

1. Жигунова Т.П. К вопросу о сущности понятия "патриотическое сознание обучающихся": современные подходы [Текст] / Жигунова Т.П // Современное педагогическое образование . — 2022. — № 1. — С. 128—131.

2. Смахтина, Н. И. Воспитание патриотизма на уроках истории и обществознания [Текст] / Н. И. Смахтина // Научный вестник Крыма . — 2016. — № 5. — С. 1—6.

3. Толмачева, Т. В. Патриотическое воспитание подростков во внеурочной деятельности общеобразовательной школы [Текст] / Т. В. Толмачева // Проблемы современного педагогического образования . — 2021. — № . — С. 228—231.

ПРИМЕНЕНИЕ ИГРОВЫХ МЕТОДОВ ОБУЧЕНИЯ В РАЗВИТИИ ПОЗНАВАТЕЛЬНОГО ИНТЕРЕСА ПО ХИМИИ

Сафаров Руслан

Адыгейский государственный университет, г. Майкоп

Научный руководитель: Шехмирзова А.М., канд. пед. наук, доцент

Адыгейский государственный университет, г. Майкоп

Современный мир требует от образовательной сферы активно искать новые подходы к обучению, включая применение различных методик и инновационных технологий. Одной из перспективных областей в этом контексте является использование игровых методов обучения, которые могут стимулировать развитие познавательного интереса учащихся. В данной статье будет рассмотрено применение игровых методов обучения в контексте уроков химии, а также изложен анализ используемой литературы по данной теме.

Актуальность проблемы заключается в том, что игра рассматривается как один из методов психологического воспитания и улучшения мировоззрения старшеклассника. Химия, как наука о веществах и их взаимодействиях, представляет собой сложный предмет, требующий от учащихся глубокого понимания и умения применять полученные знания на практике. Однако, многие школьники испытывают трудности в обучении химии из—за отсутствия интереса к предмету. Игровые методы обучения могут стать эффективным средством привлечения внимания учащихся и создания мотивации для учения.

Целью данной статьи является составление теоретическое обоснование эффективности применения игровых методов на уроках химии для развития познавательного интереса учащихся. Для достижения данной цели были поставлены следующие задачи:

1) проанализировать существующую литературу, посвященную применению игровых методов обучения в контексте обучения химии;

2) выявить основные принципы и примеры использования игровых методов на уроках химии;

3) определить преимущества использования игровых методов обучения в развитии познавательного интереса.

При анализе литературы по теме применения игровых методов обучения в контексте уроков химии были рассмотрены работы таких авторов, как А.Б. Громов, Н.И. Климова, О.Н. Кузнецова и других. Исследования показывают, что игровые методы обучения способствуют активизации познавательной деятельности учащихся, развитию критического мышления, усвоению и закреплению знаний, а также формированию познавательного интереса к предмету.

В рамках данного исследования были выделены несколько типов игр, которые эффективно используются на уроках химии для развития познавательного интереса. Одним из таких типов являются исследовательские игры, в которых учащиеся имеют возможность экспериментировать и исследовать различные химические явления. Такие игры способствуют формированию умения проводить наблюдения и делать выводы.

Другим эффективным типом игр являются конкурсы. Они позволяют учащимся соревноваться друг с другом в решении химических задач, что стимулирует интерес и мотивацию к изучению предмета. Также конкурсы способствуют развитию логического мышления и умения быстро применять полученные знания.

Примеры игровых методов в обучении по химии:

1. Химические карточки – игра, в которой учащиеся должны соотнести химические элементы или соединения с их названиями или свойствами.
2. Химические эксперименты – проведение химических опытов в игровой форме, что позволяет учащимся лучше понять химические процессы.
3. Химические кейсы – решение задач и проблем в области химии, что развивает аналитическое мышление у

Применение игровых методов обучения в химии способствует развитию познавательного интереса у учащихся по следующим причинам:

1. Активное участие. Игровые методы требуют от учащихся активного участия, что способствует более глубокому усвоению материала.
2. Мотивация. Игры и задачи создают мотивацию у учащихся изучать химию, так как они видят непосредственную цель и результат своего обучения.
3. Практическое применение. Игровые методы позволяют учащимся применять полученные знания на практике, что делает процесс обучения более интересным и полезным [1; 2].

На основе проведенного анализа используемой литературы была составлена методика применения игровых методов на уроках химии. Методика игры включает следующие этапы:

1. Планирование игровых упражнений, соответствующих учебным темам и целям урока.
2. Создание игрового сценария с определением правил и задач для участников.
3. Привлечение дидактических игр, которые помогут закрепить знания и применить их на практике.
4. Использование игровых материалов, лабораторных экспериментов и химических моделей для визуализации процессов и явлений.
5. Проведение обсуждений и анализа результатов игровых заданий, позволяющих учащимся осознать полученные знания и сформировать познавательный интерес [1; 2].

Применение игровых методов обучения на уроках химии позволяет сделать процесс обучения более интересным и эффективным. Они способствуют развитию познавательного интереса учащихся, формированию практических навыков и умений. Важно отметить, что при использовании игровых методов необходимо учитывать возрастные особенности учащихся, а также связывать игры с учебными целями и задачами. Игровые методы обучения можно использовать как дополнение к традиционным педагогическим подходам, что позволит сделать образовательный процесс более эффективным и увлекательным для учащихся.

Таким образом, применение игровых методов обучения на уроках химии является актуальным и эффективным инструментом для развития познавательного интереса учащихся. Результаты исследований и практические рекомендации, представленные в данной статье, могут быть использованы учителями химии для организации уроков, направленных на активизацию учебной деятельности и повышение мотивации к изучению предмета.

Список литературы:

1. Петров В.В. Использование игровых методов в преподавании химии // Химия в школе. — 2021. — № 3. — С. 25—30.
2. Сидорова О.А. Развитие познавательного интереса на уроках химии через игровые методы // Педагогика и психология образования. — 2020. — № 2. — С. 56—63.

ГРАЖДАНСКО-ПАТРИОТИЧЕСКИХ КАЧЕСТВ ОБУЧАЮЩИХСЯ НА УРОКАХ ИСТОРИИ ПО ФГОС

Тумановская Анжелика

Адыгейский государственный университет, г. Майкоп

Научный руководитель: Шехмирзова А.М., канд. пед. наук, доцент

Адыгейский государственный университет, г. Майкоп

В России среди педагогов и политиков приобретает всё большую активность развитие гражданско—патриотических качеств среди обучающихся. Формировать такие качества становится необходимым условием XXI века, в связи с необходимостью адаптироваться к быстроизменяющимся условиям. Однако, несмотря на признание значимости сформированности гражданско—патриотических качеств, многие учителя затрудняются в выборе педагогических условий, которые способствовали бы формированию гражданско—патриотических качеств у обучающихся.

Важность развития гражданско-патриотических качеств обозначается требованиями Федерального государственного образовательного стандарта (ФГОС).

Проблема формирования гражданско-патриотических качеств у обучающихся через создания педагогических условий широко обсуждается в научной литературе. Такие исследователи, как А.Н. Радищев, В.Г. Белинский, К.Д. Ушинский внесли значительный вклад в понимание важности формирования гражданско-патриотических качеств у обучающихся. В последние годы Н.П. Овчинникова, Н.Г. Дайри, В.И.Гринева, К.Ф.Строева и некоторые другие сосредоточили свое внимание на эффективности формирования гражданско-патриотических качеств у обучающихся на уроках истории через создание благоприятных педагогических условий. Их исследования показали неоднозначные результаты, что говорит о необходимости дальнейших исследований для полного понимания как формирование таких качеств влияет на обучающихся. Несмотря на наличие исследований в данной области, остаётся открытым вопрос о педагогических условиях на уроках истории по ФГОС.

Кроме того, не хватает исследований, влияющих на успешное формирование гражданских качеств обучающихся через создания благоприятных педагогических условий.

Исходя из важности данной проблемы, ее недостаточной теоретической и практической разработки, определена тема нашего исследования - Педагогические условия формирования гражданско-патриотических качеств у обучающихся на уроках истории по ФГОС.

Цель исследования - теоретически обосновать эффективность педагогических условий формирования гражданско-патриотических качеств обучающихся на уроках истории по ФГОС.

В соответствии с данной целью, выдвигаются следующие задачи:

- 1) Определить сущность понятий "патриотизм", "гражданственность", "гражданско-патриотические качества";
- 2) Определить педагогические условия формирования у обучающихся гражданско-патриотических качеств;
- 3) Проанализировать и обобщить передовой педагогический опыт применения педагогических условий формирования гражданско-патриотических качеств у обучающихся на уроках истории по ФГОС.

Для решения обозначенных задач в процессе исследования применялись методы:

- 1) Анализ литературных и Интернет источников по проблеме формирования гражданско-патриотических качеств на уроках истории;
- 2) Сравнение и систематизация подходов различных авторов по формированию гражданско-патриотических качеств обучающихся на уроках истории через создание благоприятных условий;
- 3) Изучение и обобщение передового педагогического опыта формирования гражданско-патриотических качеств обучающихся на уроках истории.

Как показал анализ литературных источников под «патриотизмом» понимается любовь к своему Отечеству, преданность своему народу, готовность к любым жертвам и подвигам во имя интересов своей Родины. Под «гражданственностью» понимается степень осознания себя гражданином своей страны и соответствующее этому поведение, готовность личности активно содействовать процветанию общества.

"Гражданско-патриотические качества" включают в себя:

1. Чувство долга;
2. Активную гражданскую позицию;
3. Толерантность;
4. Самопожертвование.

На основе анализа и систематизации различных подходов авторов формирование гражданско-патриотических качеств у обучающихся возможно при создании следующих педагогических условий:

1) В форме визуализации (картины, рисунки, фотографии, карты событий, презентации и т.д.), которая позволяет формировать наглядный образ изучаемого материала. Тем самым формируется ценностно-смысловая компетенция у обучающихся на уроках истории. Эффективность этого условия подтверждается в опытах Л. А. Альшевской [2].

2) Технологический прием, позволяет детям вжиться в образ исторического персонажа, почувствовать дух эпохи, мысленно ощутить на себе исторические обстоятельства той или иной эпохи. Данный прием как педагогическое условие помогает формировать учебно-познавательные компетенции у обучающихся на уроках истории. Эффективность данного условия подтверждается в работе А. В. Беляева [2].

3) Историко-краеведческая работа, которая может осуществляться через кружки, музеи, конференции, олимпиады, викторины, походы. Такое педагогическое условие позволяет сформировать компетенцию личностного самосовершенствования и выстроить коммуникацию. Эффективность работы доказывается опытом С. Н. Винникова [1].

Указанные выше педагогические условия способствуют формированию гражданско-патриотических качеств у обучающихся.

Как показал анализ работ исследователей (Л. А. Альшевской, А. В. Беляева, С.Н. Винникова, и др.) и обобщение педагогического практического опыта учителей истории, формирование гражданско-патриотических качеств у обучающихся на уроках истории успешнее происходит при создании вышеобозначенных педагогических условий. Применение этих условий на уроках истории способствует реализации требований ФГОС.

Список литературы:

1. Гражданско-патриотическое воспитание детей и молодёжи: проблемы и стратегия // Преподавание истории в школе. - 2020. - №7. - С.13- 16
2. Фатеева М.В. Гражданско-патриотическое воспитание на уроках истории и обществознания в общеобразовательной школе в условиях ФГОС: автореф. дис. канд. пед. наук:44.03.01. - Балашов, 2022.

ПРИМЕНЕНИЕ ПРОЕКТНОЙ ДЕЯТЕЛЬНОСТИ НА УРОКАХ ОБЖ КАК СРЕДСТВО ФОРМИРОВАНИЯ ПРЕДМЕТНЫХ И МЕТАПРЕДМЕТНЫХ КОМПЕТЕНЦИЙ ШКОЛЬНИКОВ

Хапаева Дарина
Адыгейский государственный университет, г. Майкоп
Научный руководитель: Шехмирзова А.М., канд. пед. наук, доцент
Адыгейский государственный университет, г. Майкоп

Проблема применения проектной деятельности на уроках ОБЖ является актуальной и требует неотложного внимания. Проектное обучение становится все более приоритетным в нашей современной образовательной системе, способствует углубленному изучению материала и развитию навыков самостоятельной работы учеников. Включение проектной деятельности на уроках ОБЖ может помочь нам создать учебную среду, которая активно содействует развитию практических навыков и формирует метапредметные компетенции.

Необходимость проектной деятельности подтверждается нормативными документами, такими как Федеральный государственный образовательный стандарт (ФГОС), который подчеркивает важность формирования метапредметных компетенций у детей.

Проблема формирования предметных и метапредметных компетенций у школьников через проектное обучение рассматривается в научной литературе. Такие исследователи как, М.А. Кондако, Л. П. Ананьев, А. И. Юрченко, сосредоточили свое внимание на эффективности проектного обучения в формировании предметных и метапредметных компетенций у школьников. Одним из недостаточно разработанных аспектов этой проблемы является оценка проектного обучения и его влияния на формирование метапредметных и предметных компетенций у школьников. Несмотря на наличие исследований, демонстрирующих эффективность проектного обучения в формировании метапредметных и предметных компетенций у школьников, все еще существует необходимость в более комплексных и систематических исследованиях по данной теме.

Цель исследования - теоретически обосновать эффективность проектной деятельности в формировании предметных и метапредметных компетенций у школьников.

В соответствии с данной целью выдвигаются следующие задачи:

1. Изучить теоретические основы проектного обучения и проанализировать его текущее состояние в школах на уроках ОБЖ.
2. Оценить влияние проектного обучения на формирование предметных и метапредметных компетенций у обучающихся.
3. Обобщить передовой педагогический опыт в формировании предметных и метапредметных компетенций.

В процессе подготовки исследования использовались теоретические (анализ литературных источников по проблеме эффективности проектного обучения в формировании предметных и метапредметных компетенций у обучающихся, рассмотреть различные подходы авторов) и эмпирические (обобщение передового педагогического опыта формирования предметных и метапредметных компетенций) методы исследования.

Проектно-ориентированное обучение (ПОО) — это образовательный подход, который предполагает совместную работу учащихся над проектами, направленными на решение реальных проблем или задач. ПОО основывается на конструктивистской теории обучения, которая предполагает, что учащиеся формируют знания через свой опыт взаимодействия с окружающим миром.

В настоящее время проектное обучение все более активно внедряется в школьное образование, включая уроки ОБЖ. В этом предмете проекты могут быть направлены на изучение безопасности жизнедеятельности, здоровьесберегающие мероприятия, ознакомление с правилами пожарной безопасности и т.д. Проектное обучение на уроках ОБЖ способствует развитию не только предметных знаний, но и умений применять их на практике, принимать самостоятельные решения и сотрудничать с товарищами.

Однако, несмотря на позитивные стороны проектного обучения, в реализации данной методики могут возникать определенные трудности. Некоторые учителя могут испытывать сложности с организацией проектов, с оценкой учебных результатов, а также с привлечением активной учебной деятельности всех учащихся в рамках проекта.

Проектное обучение имеет значительное влияние на формирование предметных и метапредметных компетенций у обучающихся. Рассмотрим основные аспекты этого влияния:

1. Формирование предметных компетенций: в рамках проектного обучения учащиеся активно применяют предметные знания и навыки на практике для решения реальной задачи.

Это способствует углубленному изучению предмета, повышает понимание материала и развивает умения применять его в реальной жизни. Проекты позволяют учащимся более интенсивно взаимодействовать с учебным материалом и усваивать его более эффективно.

2. Формирование метапредметных компетенций: Проектное обучение также способствует развитию метапредметных компетенций, таких как критическое мышление, коммуникативные навыки, способность к самоорганизации и работе в коллективе. Участие в проекте требует учащимся анализировать информацию, вырабатывать свою позицию, аргументировать свои решения, принимать ответственность за свою часть работы. Это способствует развитию универсальных навыков, которые могут быть применены в различных сферах жизни [1; 2].

Передовой педагогический опыт в формировании предметных и метапредметных компетенций включает в себя ряд инновационных методов и подходов, которые успешно применяются в современной педагогической практике по ОБЖ, наряду с проектным обучением:

1. Проблемно-ориентированное обучение: Этот метод основан на постановке перед учащимися реальных проблем и задач, решение которых требует использования знаний из различных предметных областей. Педагоги, применяющие проблемно-ориентированное обучение, способствуют развитию аналитических и исследовательских навыков учащихся.

2. Интерактивные методы обучения: включают в себя методы, активно вовлекающие учащихся в учебный процесс, такие как обсуждения, дискуссии, групповые и индивидуальные проекты, игровые формы обучения и др. Эти методы способствуют развитию коммуникативных навыков, способности к сотрудничеству, саморегуляции и т.д.

3. Технологии обучения: Использование информационных и коммуникационных технологий в обучении позволяет персонализировать процесс обучения, делая его более интерактивным, доступным и привлекательным для учащихся. Технологии обучения способствуют формированию компьютерной грамотности, самостоятельности в получении знаний и навыков.

Передовой педагогический опыт в формировании предметных и метапредметных компетенций объединяет инновационные методы и подходы, направленные на развитие критического мышления, сотрудничества, коммуникативных и исследовательских навыков учащихся. Эти методы и подходы активно применяются в современной образовательной практике для повышения качества обучения и подготовки учащихся к современной жизни.

Таким образом, можно сделать вывод о положительном влиянии применения проектной деятельности на уроках ОБЖ при формировании предметных и метапредметных компетенций школьников.

Список литературы:

1. Богуславский М.М., Дутов В.А. Проектная деятельность в школе в рамках ООП. ОБЖ. - Москва: Просвещение, 2015.
2. Гуськов А.Г. Работа по проектному методу на уроках ОБЖ в основной школе // Педагогика. – 2014. – С. 66-70.

МОТИВАЦИЯ ПОЗНАВАТЕЛЬНОЙ ДЕЯТЕЛЬНОСТИ ОБУЧАЮЩИХСЯ 8 КЛАССОВ КАК СРЕДСТВО ФОРМИРОВАНИЯ МЕТАПРЕДМЕТНЫХ КОМПЕТЕНЦИЙ НА УРОКАХ ХИМИИ

Шевченко Ольга

Адыгейский государственный университет, г. Майкоп

*Научный руководитель: Шехмирзова А.М., канд. пед. наук, доцент
Адыгейский государственный университет, г. Майкоп*

Развитие познавательной деятельности с помощью формирования метапредметных компетенций является одной из актуальных проблем мотивации обучения на уроках химии. Данная тема актуальна и однозначного решения не имеет. Ее нужно разрешать. Метапредметные компетентности внесены в перечень основных результатов обучения, которые, согласно новым стандартам, должны освоить обучающиеся. Значимость и необходимость формирования метапредметных компетенций отражается в нормативных документах (ФГОС нового поколения, ФЗ «Об образовании в РФ» от 29.12.2012 №277 – ФЗ).

Метапредметный подход в отечественном образовании получил свое развитие в работах А. В. Хуторского, Ю. В. Громыко, став в дальнейшем одним из основных ориентиров при создании Федеральных государственных образовательных стандартов. В работах А. В. Хуторского четко прослеживается смысл метапредметности образования. По его мнению, она заключается в том, что основная суть образования заключается в выявлении, развитии и реализации внутреннего потенциала человека не только по отношению к себе и своему внутреннему миру, но, и поиск связи внутреннего и внешнего в человеке, что достигается через деятельность, которая относится к прочным основам мира и человека. В работах Ю. В. Громыко, метапредметное содержание образования интерпретируется как деятельность, не относящаяся к какому-либо конкретному предмету, при этом обеспечивающая образовательный процесс при обучении любому учебному предмету [1].

Проблема нашего исследования состоит в повышении мотивации обучающихся 8 класса на уроках химии как средства формирования метапредметных компетенций. Это определило тему данной работы.

Цель исследования: теоретически обосновать эффективность формирования метапредметных компетенций на уроках химии путем повышения мотивации обучающихся 8 класса.

Для достижения цели были определены задачи исследования:

- 1) выявить сущность понятий «метапредметных компетенций» и «мотивация познавательной деятельности»;
- 2) раскрыть компонентный состав метапредметных компетенций посредством повышения мотивации познавательной деятельности обучающихся 8 класса;
- 3) обобщить передовой педагогический опыт формирования метапредметных компетенций по химии путем повышения мотивации обучающихся 8 класса.

Для решения поставленных задач использовались следующие методы исследования: теоретический анализ литературных источников по проблеме повышения мотивации обучающихся 8 класса по химии и сравнительно-сопоставительный анализ различных подходов авторов по выделению компонентного состава метапредметных компетенций; изучение и обобщения передового педагогического опыта формирования метапредметных компетенций через повышения мотивации.

Как показал анализ литературных источников, исследователи выявили сущность понятий «метапредметных компетенций» и «мотивация познавательной деятельности».

По мнению М.М. Поташника и М.В. Левита, В. И. Колмаковой метапредметные компетенции определяются как овладение основными универсальными учебными действиями: регулятивными, коммуникативными и познавательными [1].

А.В. Хуторской иначе рассматривает метапредметные компетенции как совокупность личностных качеств учащегося (ценностно-смысловых ориентаций, знаний, умений, навыков, способностей), обусловленных опытом его деятельности в определенной социально и личностно значимой сфере [2].

В нашей работе метапредметные компетенции будем понимать согласно определению автора А.В.Хуторского как совокупность взаимосвязанных качеств личности (знаний, умений, навыков, способов деятельности), задаваемых по отношению к определенному кругу предметов и процессов и необходимых для качественной продуктивной деятельности обучаемых [3].

Сегодня в научной литературе существует достаточное количество разных теорий мотивации, в которых описываются такие явления, как мотивы, потребности, интересы, хобби, увлечения. Такое многообразие значительно усложняет понимание исследуемого явления.

Как показал сравнительно-сопоставительный анализ литературных источников, под мотивацией понимается побуждение к интенсивной деятельности и складывается из ряда постоянно изменяющихся и вступающих в новые отношения друг с другом побуждений и придает ей личностный смысл.

Раскроем компонентный состав метапредметных компетенций, изучив и обобщив требования ФГОС к достижению школьником метапредметных результатов его образовательной деятельности. Согласно ФГОС метапредметные результаты освоения программы общеобразовательной школы должны соответствовать определенным критериям. Метапредметные результаты освоения школьной программы напрямую связаны с универсальными учебными действиями (УУД). Универсальные учебные действия (УУД) по ФГОС - умение обучающегося учиться способность к саморазвитию за счет активной познавательной деятельности. Выделяют виды УУД: регулятивные (УУД), познавательные (УУД), коммуникативные (УУД).

Как показал сравнительно-сопоставительный анализ литературных источников компонентами метапредметности выступают: метазнания как основополагающие философские и общенаучные категории; метаумения как универсальные способы деятельности, применимые в разных предметных областях; ценности как духовно-нравственные и этические ориентиры для освоения школьником личностных смыслов.

В процессе интеграции различных учебных предметов формируются метапредметные умения: аналитические, учебно-информационные, коммуникативно-речевые [3].

Основным способом достижения школьником как субъектом учения метапредметных результатов является поэтапное освоение следующих уровней: внутрипредметный уровень предполагает установление внутрипредметных и внутрикурсовых связей при изучении объектов и явлений, раскрытии динамики их развития; межпредметный уровень означает рассмотрение изучаемого явления и объекта с разных сторон посредством установления межпредметных связей и интеграции содержания учебного материала и методов познания; надпредметный уровень позволяет выйти на философский уровень осмысления взаимосвязей в системе «человек природа общество» [2].

Значительное количество метапредметных тем присущи школьному курсу химии 8 класса. Межпредметная интеграция позволяет на базе химии объединить знания физики, математики, биологии, географии, экологии и других наук в единое понимание природы; сформировать целостную научную картину мира. Систематическое использование межпредметных познавательных задач в форме проблемных вопросов, количественных задач, практических знаний обеспечивает формирование умений обучающихся устанавливать и усваивать связи между знаниями из различных предметов. Например, раздел по химии: «Атомы химических элементов» имеет глубокую связь с физикой, которая основывается на общности строения конкретных видов материи, в том числе и молекул веществ, состоящих из атомов и элементарных частиц. Изучение тем: «Периодическая система химических элементов Д.И. Менделеева» и «Физические явления в химии» основано на знаниях физики. Широкое использование математики в курсе химии позволяет сформировать у обучающихся вычислительные и расчетно-графические навыки.

Связь химии с биологией и географией прослеживается в теме: «Важнейшие классы бинарных соединений – оксиды и летучие водородные соединения». В данной теме изучается вода, углекислый газ, оксиды кремния и алюминия, хлороводород, аммиак. При изучении этих элементов приводятся примеры животных организмов, влияния некоторых из данных веществ для планеты в целом.

Изучение химии неразрывно связано с процессом освоения дисциплины «Безопасность жизнедеятельности». Знания химических свойств веществ и работа с нормативными документами позволяет прогнозировать: масштабы загрязнения сильнодействующими

ядовитыми веществами; действия при оказании первой медицинской помощи; соблюдение техники безопасной работы в лаборатории и т.д.

Обобщив передовой педагогический опыт формирования метапредметных компетенций по химии путем повышения мотивации обучающихся 8 класса на основе анализа работ, посвященных исследованию различных аспектов метапредметности в функционировании образовательных систем: изучение методологической основы интеграции в образовании (В.С.Безрукова, А.И. Гурьев, А.Я. Данилюк, В.И. Загвязинский, А.М.Кондаков, А.В. Петров, В.В. Сериков и др.); применение идей интеграции для формирования обобщенных званий и целостной картины мира, исследованию их влияния на становление и развитие миропонимания учащихся (Ю.И. Дик, И.Д. Зверев, А.Н. Захлебный, М.В. Рыжаков и др.); исследование интеграции как перспективного направления реализации личностно-ориентированного образования (А.Я. Данилюк, К.Ю. Колесина, Е.А. Паладянец, Н.Н. Петрова [3].

В результате анализа выявили, что повышение учебной мотивации учащихся связано с использованием продуктивных форм познавательной учебной деятельности, развитием системного мышления, чему способствует применение интегративного подхода. Многие учёные в области педагогики обоснованно утверждают, что дети лучше воспринимают и запоминают новую информацию, когда она опирается на уже имеющиеся знания и опыт. Это значит, что необходимо привлекать знания из других учебных предметов, то есть устанавливать межпредметные связи. Проблема недостаточно разработана, т.к. на сегодняшний день нет методики, как с помощью мотивации познавательной деятельности на уроках химии в 8 классе сформировать метапредметные компетенции обучающихся.

Таким образом, формирование метапредметных компетенций на уроках химии эффективно через повышение мотивации познавательной деятельности обучающихся 8 классов.

Список литературы:

1. Метапредметный подход в современном образовании в условиях реализации ФГОС / О. В. Станкевич, С. В. Шевченко, Е. Ю. Баркалова [и др.] // Молодой ученый. - 2022. - № 50 (184). - С. 271-274.
2. Мыльников Д. Мотивация и проблемы в обучении // Народное образование. – 2020. - №9. - С. 123-130.
3. Акмаева Т.А., Кожина Л.Ф. Преемственность и метапредметная интеграция в курсе химии. Учебно-методическое пособие для студентов магистратуры «Педагогическое образование», профиль «Актуальные стратегии и инструменты эффективного обучения химии». – Саратов. – 2020. - 87 с.

ИНТЕРАКТИВНЫЕ ТЕХНОЛОГИИ В ОБУЧЕНИИ ИСТОРИИ И ОБЩЕСТВОЗНАНИЯ В ФОРМИРОВАНИИ УНИВЕРСАЛЬНЫХ УЧЕБНЫХ ДЕЙСТВИЙ У ОБУЧАЮЩИХСЯ

Этлешева М.А.

Адыгейский государственный университет, г. Майкоп

Научный руководитель: Шехмирзова А.М., канд. пед. наук, доцент

Адыгейский государственный университет, г. Майкоп

Повышение качества образования является одной из актуальных проблем не только для России, но и для всего мирового сообщества. Решение этой проблемы связано с модернизацией содержания образования, оптимизацией способов и технологий организации образовательного процесса и, конечно, переосмыслением цели и результата образования.

Ключевой проблемой сегодняшнего дня в школах является качество образования как основной показатель любой деятельности. Реальным показателем качества образования в

современных школах становится уровень присвоения учеником УУД.

В широком значении термин «универсальные учебные действия» означает саморазвитие и самосовершенствование путем сознательного и активного присвоения нового социального опыта. В более узком (собственно психологическом значении) термин «универсальные учебные действия» можно определить как совокупность действий обучающегося, обеспечивающих его социальную компетентность, толерантность, способность к самостоятельному усвоению новых знаний и умений, включая организацию этого процесса. Таким образом, присвоение учеником УУД позволяет ему быстро социализировать, легко создавать кратковременные и долговременные социальные связи, что позволит обеспечить самореализацию в условиях современного мира. Следовательно, школа должна подготовить выпускника с активной социальной позицией, готового принимать ответственные решения, быть конкурентоспособным.

Недостаточная разработанность данного направления в методике преподавания истории привели к необходимости разработки новых подходов и пересмотру уже существующих методов и способов по «Формированию коммуникативных УУД средствами интерактивных технологий».

Целью данного исследования является теоретическое обоснование эффективного применения интерактивных технологий в обучении истории и обществознания в формировании универсальных учебных действий у обучающихся.

Задачи исследования:

- 1) определить уровень сформированности коммуникативных УУД у обучающихся;
- 2) создать необходимые условия для формирования коммуникативных УУД в учебной деятельности обучающихся;
- 3) использовать формы и приемы интерактивной технологии в образовательной деятельности.

В процессе подготовки исследования использовались теоретические (анализ педагогической и методической литературы и информационных ресурсов сети Интернет по проблеме исследования, сравнительно-сопоставительный анализ авторских подходов к решению проблемы исследования) и эмпирические методы исследования (изучение и обобщение переданного педагогического опыта эффективного формирования УУД с применением интерактивных технологий на уроках истории).

Как показал теоретический анализ и обобщение передового педагогического опыта, постоянный мониторинг уровня присвоения учеником УУД производится с помощью «Лист оценки предметных результатов» по истории и обществознанию. Листы достижений нужны для того, чтобы учитель владел постоянной и системной информацией о том, как идет продвижение каждого ученика по пути усвоения знаний и развитие его личности [1; 2]. Такую информацию можно получить, организовав систематическое отслеживание процесса обучения и фиксирование динамики его результатов. Объектом оценки предметных результатов служит способность обучающихся решать учебно-познавательные и учебно-практические задачи. Оценку достижения предметных результатов проводят в ходе выполнения проверочных, самостоятельных работ, тестов, терминологических диктантов, устного опроса, контрольных работ и др. Результаты оценки фиксируют в листе достижений предметных результатов по предмету.

Интерактивные технологии являются технологиями, при которых обучение происходит во взаимодействии всех обучающихся, включая педагога. Каждый вносит свой особый индивидуальный вклад, в ходе работы идет обмен знаниями, идеями, способами деятельности. Создается среда образовательного общения, которая характеризуется открытостью, взаимодействием участников, равенством их аргументов, накоплением совместного знания, возможностью взаимной оценки и контроля.

В основе интерактивных технологий положена система правил взаимодействия между педагогом и учащимся, представленных в виде учебных ситуаций и игр, направленных на

обеспечение педагогически эффективного и познавательного общения [1; 3].

Организация интерактивных технологий в образовательный процесс предполагает обязательную опору на традиционные принципы обучения, а также на ряд специфических принципов:

- принцип взаимодействия;
- принцип активности учащихся;
- принцип обратной связи;
- принцип опоры на групповой педагогический опыт [2; 3].

Образовательный процесс, организованный на основании использования интерактивных технологий, предусматривает обязательную включенность всех учащихся в работу. Одной из ведущих форм учебной работы является групповая или работа в малых формах. Работа в группе способствует эффективному обсуждению учебного вопроса или ситуации, обмен знаниями, идеями и способами деятельности. Каждый ученик принимает участие в работе, вносит свой вклад, что позволяет ему чувствовать свою востребованность и включенность.

Подводя итоги нашей работы, можем сказать, что интерактивные методы обучения позволяют сделать процесс понимания учебного материала более интенсивным, усвоения и творческого применения знаний при решении практических задач. Эффективность обеспечивается за счет более активного включения обучающихся в процесс не только получения, но и непосредственного использования знаний. Интерактивное обучение формирует способность мыслить неординарно, по-своему видеть проблемную ситуацию, выходы из нее; обосновывать свои позиции, свои жизненные ценности; развивает такие черты, как умение выслушивать иную точку зрения, умение сотрудничать, вступать в партнерское общение, проявляя при этом толерантность и доброжелательность по отношению к другим участникам коммуникативного процесса. Но главное заключается в том, что применение данных технологий позволяют в короткие сроки разным группам обучающихся сформировать коммуникативные навыки и присвоить коммуникативные УУД. Особенно важным это становится в условиях внедрения в современных школах инклюзивного образования.

Список литературы:

1. Бюллер А.Г. Из опыта разработки системы оценивания и развития метапредметных УУД / А.Г. Бюллер, М.Е. Меркушева // Пермский педагогический журнал. - 2018. - №9. - С. 11-15.
2. Рамазанова Л.М. Воспитательные функции интерактивных образовательных технологий / Л.М. Рамазанова // Известия Дагестанского государственного педагогического университета. Психолог-педагогические науки. - 2013. - №2. - С. 75-79.
3. Ефимов П. П. Интерактивные методы обучения - основа инновационных педагогических технологий [Текст] / П. П. Ефимов, И. О. Ефимова // Инновационные педагогические технологии: материалы междунар. науч. конф. (г. Казань, октябрь 2014 г.). - Казань: Бук, 2014. - С. 286-290.

АКТУАЛЬНЫЕ ПРОБЛЕМЫ ДУХОВНО-ПРАВСТВЕННОГО ВОСПИТАНИЯ ДЕТЕЙ И МОЛОДЕЖИ

РОЛЬ СЕМЬИ В ДУХОВНО-ПРАВСТВЕННОМ ВОСПИТАНИИ РЕБЁНКА

*Азаровская Д.
Адыгейский государственный университет, г. Майкоп
Научный руководитель: Хамукова Б.Х., к. п. н., доцент
Адыгейский государственный университет, г. Майкоп*

Актуальность исследования. Семья есть общечеловеческая ценность, значение которой в формировании и развитии подрастающего поколения, а стало быть, и всего общества огромно и неоспоримо. Это специфический социальный институт, в котором переплетаются интересы общества, членов семьи в целом и каждого из них в отдельности. Будучи первичной ячейкой общества, семья выполняет функции, важные для общества, необходимые для жизни каждого человека. Проблема нравственного воспитания остаётся сегодня очень актуальной. Семья может выступать в качестве как положительного, так и отрицательного фактора воспитания.

Цель исследования: рассмотреть роль семьи в процессе духовно-нравственного воспитания ребенка. **Задачи исследования:** выделить функции семьи; охарактеризовать воспитательную среду в семье.

Под функциями семьи понимают направления деятельности семейного коллектива или отдельных его членов, выражающие социальную роль и сущность семьи. Выделяют следующие функции семьи: продолжение рода (репродуктивная), хозяйственная, восстановительная (организация досуга, рекреативная), воспитательная. Между функциями существует тесная связь, взаимозависимость, взаимодополняемость, поэтому какие-либо нарушения в одной из них сказываются и на выполнении другой.

На наш взгляд, воспитательная функция является важнейшей из функций, заключающаяся в духовном воспроизводстве подрастающего поколения. По образному и меткому выражению философа Н.Я. Соловьева, «семья - воспитательная колыбель человека» [3].

Первое, что характеризует семью как фактор воспитания, - это ее воспитательная среда (климат), в которой естественно организуется жизнь и деятельность ребенка. Известно, что человек уже с младенческого возраста развивается как существо социальное, для которого среда является не только условием, но и источником развития. Взаимодействие ребенка со средой, и прежде всего с социальной средой, микросредой, усвоение им «созданной человечеством культурой» играют первостепенную роль в его психическом развитии, становлении его личности. Семейный климат, будучи для ребенка первой культурной нишей, многогранен, он включает в себя предметно-пространственное, социально-поведенческое, событийное, информационное окружение ребенка.

Воспитательный процесс в семье имеет свои особенности и включает: домашний труд, соблюдение семейного бюджета, работу, учебу, отдых и т.д. Воспитательные возможности семьи находятся в прямой зависимости от присутствующего в ней психологического, духовно-нравственного и воспитательного климата, стабильности супружеских отношений, взаимоотношений детей и родителей.

Воспитательный климат семьи выступает в качестве первого и очень важного фактора, определяющего особую значимость семейного воспитания в формировании личности ребенка, делает его приоритетным по сравнению с другими воспитательными институтами (детский сад, школа, детский дом и др.). Эта особенность строится на кровном родстве, и ее «проводниками» являются родительская любовь к детям и ответные чувства (привязанность, доверие, нежность) детей к родителям.

Однако практика семейного воспитания показывает, что воспитательная среда в семье не всегда бывает «качественной». Это происходит в силу того, что одни родители не умеют растить и способствовать развитию собственных детей, другие не хотят, третьи не могут в силу каких-либо жизненных обстоятельств (тяжелые болезни, потеря работы и средств к существованию, аморальное поведение и др.), четвертые просто не придают ему должного значения. Следовательно, каждая семья обладает большими или меньшими воспитательными возможностями, то есть - воспитательным потенциалом.

Ведущим компонентом воспитательного потенциала семьи являются внутрисемейные отношения, играющие особую роль в формировании личности ребенка. Разрушение стойких эмоциональных контактов с постоянными лицами - уникальных отношений любви, близости, родства, привязанности, - характерных исключительно для семьи и тем самым отличающих ее от других институтов социализации, неизбежно влечет за собой искажение социальных стереотипов поведения в семье, которые ребенок «перенесет» во взрослую жизнь.

С большой долей вероятности можно прогнозировать, что такой ребенок во взрослом состоянии с трудом будет создавать гармоничную устойчивую семью. По данным исследований педагогов - Бондаревской Н.В., Иванцовой А., Лебедевой П.А., и психологов Кащенко В.П., Ковалева С.В., Слободчикова В.И., дети, воспитанные в конфликтной семье, оказываются плохо подготовленными к семейной жизни; браки, заключенные выходцами из таких семей, распадаются значительно чаще [1].

Анализ научной литературы по вопросам изучения воспитательной среды в семье выявил, что наиболее полный перечень кризисных явлений, пагубно влияющих на формирование личности ребенка, представлен в работе М.В. Сияновой [2]. В частности, она выделила: разрушены нравственные представления о браке и семье, повреждены устои семьи, утрачено традиционное восприятие родительства и детства, деформация семейного воспитания, проблемы детства, проблемы общественного воспитания.

Научный анализ воспитательной среды семьи, с точки зрения психологов, педагогов, социологов позволил выделить в нем несколько важнейших компонентов, от сформированности которых будет зависеть формирование личности в семье:

- умение родителей придать целевую направленность той или иной социальной ситуации;
- социальные ценности и атмосфера семьи;
- воспитание в семье сугубо индивидуально, конкретно, персонализировано;
- семья предоставляет ребенку разнообразные поведенческие модели, на которые он будет ориентироваться, приобретая свой собственный социальный опыт;
- семья определяет первые контуры складывающегося у ребенка образа мира, формирует соответствующий образ жизни;
- семья является организатором разнообразных видов деятельности детей;
- мера усилий ребенка должна соответствовать мере его возможностей.

В жизни отдельных людей семья многолика, поскольку межличностные отношения имеют много вариаций, широкий диапазон проявлений. Для одних семья - оплот, надежный эмоциональный тыл, средоточие взаимных забот, радости; для других - своего рода поле брани, где все ее члены бьются за собственные интересы, рая друг друга неосторожным словом, невыдержанным поведением. Однако понятие счастья подавляющее большинство живущих на земле связывают, прежде всего, с семьей: счастливым себя считает тот, кто счастлив в своем доме.

Для грамотной, эффективной и целенаправленной организации воспитательной среды в семье, родители должны основываться на ряд исходных положений воспитания в семье. Эти положения выражаются в принципах воспитания в семье. К ним относят следующие принципы: целенаправленность, научность, гуманизм и уважение к личности ребенка, гуманность, планомерность, последовательность, непрерывность, комплексность и систематичность, согласованность в воспитании.

Построение процесса домашнего воспитания в соответствии с рассмотренными принципами позволит родителям грамотно руководить нравственной, познавательной, трудовой, художественной, физкультурной и другой деятельностью детей, следовательно, эффективно содействовать их развитию.

Список литературы:

1. Козуб М. В. Психолого-педагогические условия развития детско-родительских отношений: учеб. пособие. - Липецк : ЛГПУ им. П.П. Семенова-Тян-Шанского, 2021. - 92 с.
2. Коробкова В. В. Эффективные родительские роли и духовно-нравственное воспитание ребенка в семье // Развитие воспитательного потенциала современной семьи в открытом образовательном пространстве: материалы III Всерос. науч.-практ. конф. - Пермь, 2023. - С. 11-15.
3. Соловьева Е. А. Психология семьи и семейное воспитание: учеб. пособие для вузов. - М.: Тюмень : Юрайт ; ТГУ, 2022. - 255 с.

ПЕДАГОГИЧЕСКАЯ ДЕОНТОЛОГИЯ В КОНТЕКСТЕ СОВРЕМЕННОЙ СИТУАЦИИ В ОБРАЗОВАНИИ

Бракий М. И.

*Адыгейский государственный университет, г. Майкоп
Научный руководитель: Хамукова Б.Х., к. п. н., доцент
Адыгейский государственный университет, г. Майкоп*

Актуальность исследования. Актуальность рассмотрения данной проблематики определяется особенностями сферы профессиональной деятельности педагогов. В современном мире возникают значительные перемены во всех сферах социальной и духовной жизни. Большую значимость играет деонтологическая культура специалиста, которая включает в себя профессиональную этику поведения, процесс преобразования и становления личности, развитие ее духовной, эмоциональной, интеллектуальной, физической и других сфер жизни. Это накладывает огромную ответственность за выполнение своего профессионального долга на человека, который занимается педагогической практикой на профессиональном уровне. Особое значение для общества занимает деонтологическая культура педагога. Именно она определяет введение принципиально новых характеристик профессиональной деятельности педагога в современных условиях развития общества.

Цель исследования: раскрыть значение педагогического образования в современном обществе. Задачи исследования: изучить компоненты деонтологической культуры педагога; охарактеризовать проблемно-тематическое пространство исследования деонтологической компетентности.

Деонтологическая культура педагога – это «социально-педагогическое образование, являющееся результатом нравственно-ориентированной подготовки учителя с учетом требований профессионально-педагогического долга, проявляющееся в поведении и профессиональной деятельности».

Педагог должен обладать комплексом не только определенных деонтологических знаний, умений, навыков, но и системой ценностных качеств, свойств личности, необходимых для успешной педагогической деятельности и проявляющихся в конкретных видах профессионального взаимодействия, в профессиональных поступках и профессиональном поведении.

Главное понятие деонтологической культуры педагога отображается как диалектическое единство аксиологического, технологического и личностно-творческого компонентов.

Аксиологический компонент образуется совокупностью педагогических ценностей, созданных человечеством и своеобразно включенных в целостный педагогический процесс. Педагог становится мастером своего дела, профессионалом по мере того, как он осваивает и

развивает в себе духовное начало и основы нравственности, духовно-нравственную практику, овладевает педагогическим капиталом, признавая педагогические ценности.

Технологический компонент включает в себя способы, приемы педагогической деятельности учителя. Педагогическая деятельность по своей природе технологична, и категория «педагогическая технология» помогает понять суть психолого-педагогической культуры, раскрывает исторически меняющиеся способы, приемы, объясняет направленность деятельности в зависимости от складывающихся в обществе отношений.

Личностно-творческий компонент деонтологической культуры раскрывает механизм овладения педагогическими ценностями и технологиями и воплощения их как творческий акт. В процессе педагогического творчества личность учителя воплощает свои индивидуальные силы и опосредует процесс присвоения нравственных, эстетических, правовых и других отношений. Иными словами, воздействуя на других, творит себя, определяет свое собственное развитие, реализуя себя в деятельности [2].

С одной стороны, в образовании сегодня происходят позитивные изменения разного плана и уровня: утверждение личностной ориентации образования, расширение содержательной базы образования, вариативность образовательных программ и типов образовательных организаций; деидеологизация, демократизация и гуманизация отношений между субъектами образования; функционирование образовательных организаций в режиме открытого диалога с другими, в т. ч. образовательными, научными и общественными организациями, производственными предприятиями, широкой общественностью; усиление инновационных процессов в образовании, его активное (но не вполне системное) реформирование; модернизация управленческих, экономических и юридических механизмов функционирования образовательных организаций; повышение статуса и престижа профессии педагога в обществе, реформирование системы педагогического образования. Эти позитивные изменения призваны привести образование в соответствие с современными требованиями, помочь нашему образованию занять достойные позиции в мировом образовательном сообществе. С другой стороны, некоторое навязывание утилитарно-рыночного подхода к образованию со стороны органов управления образованием, противоречащее гуманистическим принципам, административный характер реформирования, навязывание знаниецентрического подхода, формализация требований к педагогу затрудняют эти позитивные изменения.

Педагогическое образование также переживает сегодня период серьезных трансформаций, основное назначение которых - обеспечить подготовку педагога новой формации, способного к адекватной оценке образовательных ситуаций, проектированию и творческому осуществлению педагогического процесса. Вопрос о модернизации педагогического образования активно обсуждается.

Отвечая на вопрос о современных требованиях к педагогу, нельзя упускать из виду объективное назначение и содержание образования, его ведущую ориентацию. В системе отношений «педагог - ученик» педагог выступает как посредник между человеком и миром культуры (ориентирующая функция образования, кроме нее, традиционно выделяемая в авторитарной педагогике регулирующая функция), как носитель ценностей и как их актуализатор в диалоге с воспитанником, как создатель ценностной среды и ситуаций ценностного выбора. В связи с этим, объективное содержание и назначение педагогической деятельности и общения можно охарактеризовать как оказание помощи ученику, воспитаннику в приобщении его к миру человеческой культуры, в развитии его личности, в становлении системы ценностных отношений к разным аспектам действительности. Такая трактовка объединяет педагогическую деятельность с другими практическими деятельностями, направленными на оказание человеку той или иной помощи.

Личностная ориентация современного образования предполагает, что в образовательном пространстве необходимо создавать условия для актуализации личностного ресурса, что может сделать только тот, кто имеет реальный опыт актуализации собственных личностных ресурсов, т. е. личностно развитый педагог. Как отмечает А. И. Субетто,

«качество человека в образовательном процессе есть отражение качества образования». В современных условиях образование требует «полноценных личностей педагогов, поскольку основное «орудие» труда учителя - его собственная личность, профессиональная зрелость которой позволяет находить оптимальные решения в постоянно меняющейся «производственной ситуации» [3]. Д. А. Белухин приводит результаты эмпирического исследования, подтверждающие, что дети ценят в учителях, прежде всего, их личностные качества. «Чтобы стать любимым учителем, нужно прежде всего быть Человеком» [1].

Подытоживая вышеизложенное, отметим, что развитие деонтологической компетентности в условиях современных социокультурных реалий выступает важным социально-личностным ресурсом гуманизации системы образования и профессиональной деятельности педагога. Проблемно-тематическое пространство исследования деонтологической компетентности открыто для изучения и нуждается в дальнейшей разработке теоретических и прикладных аспектов, поиске технологических механизмов развития в условиях многоаспектной педагогической среды и интенсификации процессов в сфере образования.

Список литературы:

1. Введение в педагогическую профессию / Н. Ф. Гейжан, А. С. Душкин, Е. В. Филипенко [и др.]. - СПб., 2021. - 188 с.
2. Неумоева-Колчеданцева Е. В. Педагогическая деонтология с тренингом профессионально-личностного роста: учеб. пособие. - Тюмень: ТГУ, 2017. - 168 с.
3. Субетто А. И. Теория качества жизни: монография. - СПб.: Астерион; 2017. - 280 с.

РОЛЬ КОММУНИКАТИВНЫХ НАВЫКОВ В ПРИОБЩЕНИИ ДЕТЕЙ СТАРШЕГО ДОШКОЛЬНОГО ВОЗРАСТА К КУЛЬТУРОСООБРАЗНОМУ СПОСОБУ ЖИЗНЕДЕЯТЕЛЬНОСТИ

Грамота В.В.

*Адыгейский государственный университет, г. Майкоп
Научный руководитель: Хамукова Б.Х., к. п. н., доцент
Адыгейский государственный университет, г. Майкоп*

Актуальность исследования. Решения проблемы формирования коммуникативных навыков детерминирована сменой парадигм в современном образовательном пространстве – от парадигмы прямой трансляции знаний к парадигме развития личности посредством «коммуникативной трансляции» и, в первую очередь – речевой, в связи с чем заметно актуализируются такие аспекты коммуникации, как коммуникативные навыки. Особую актуальность проблема формирования коммуникативных навыков обретает в дошкольном периоде детства, когда ребенок, устанавливая коммуникативные отношения с окружающими, постигает социализацию, становясь представителем своего этноса и образуя с ним единый организм-социум. На педагогическом уровне актуальность формирования коммуникативных навыков детей дошкольного возраста усиливается социальным заказом общества.

Цель исследования: выявить педагогические условия формирования коммуникативных навыков у детей старшего дошкольного возраста, **задачи исследования:** раскрыть роль речевых коммуникаций как компонента культуры в приобщении детей старшего дошкольного возраста к культуросообразному способу жизнедеятельности.

Речевые коммуникации в период перехода от знаниевой парадигмы к парадигме формирования способностей посредством коммуникативной трансляции рассматриваются как культуросообразный способ жизнедеятельности. В современной педагогической науке и практике феномену речевых коммуникаций отводится роль специфической сферы социальной жизни, в которой создаются как внешние, так и внутренние условия для развития личности ребенка.

Именно в процессе непрерывных и разноплановых речевых коммуникаций происходит усвоение ребенком материальных и духовных социокультурных ценностей, норм и традиций. При этом речевые коммуникации, выступая инструментом культуры, выполняют функцию воспитания ребенка, развития его сознания, формирования мировосприятия и мироощущения, а также гуманного отношения к окружающему миру.

Под коммуникацией мы понимаем процесс конструирования и установления контактов между субъектами взаимодействия посредством выработки общей для понимания транслируемой информации. В более широком смысле коммуникацию можно рассматривать как социокультурный процесс, в основе которого лежит общение с обменом мыслями, сведениями, идеями или же передача содержания от одного субъекта к другому через знаковые системы.

Потребность в речевых коммуникациях – одна из базовых социальных потребностей, которая возникает в онтогенезе. Удовлетворяя её, ребенок принимает участие в разнообразных контактах с окружающим его природным и социокультурным миром, приобщаясь к культурным и нравственным ценностям общества, познавая самого себя, устанавливая взаимосвязи с этим миром.

Говоря о развитии речевых коммуникаций в детском возрасте, необходимо акцентировать внимание на важности развития, в первую очередь, способов общения, для овладения которыми необходимо формирование коммуникативных навыков. Формирование коммуникативных навыков обусловлено как созреванием механизмов психики, так и содержательностью контактов ребенка с окружающим миром.

Уровень развития речи зависит от частоты и содержательности речевых коммуникаций. В случае недостатка общения (например, когда с детьми мало говорят или же когда у них нет потребности в речевых коммуникациях), развитие речи отстает от нормы.

Речевые коммуникации рассматривают как наиболее универсальную и многообъемлющую семиотическую систему. С помощью речевых коммуникаций человек способен выразить и передавать.

Когда мы говорим о коммуникативных навыках, то имеем ввиду автоматизированные компоненты речевых коммуникаций, формированию которых способствует общение как с сверстниками, так и с взрослыми. *Под коммуникативными навыками мы понимаем человеческую способность, проявляющуюся: в речевом взаимодействии с другими людьми; в адекватной интерпретации получаемой информации; в правильной её передаче другим субъектам общения.*

Коммуникативные навыки, которыми овладевает ребенок, выступают универсальным условием его личностного становления в период дошкольного детства. Коммуникативные навыки выступают важнейшим условием: появления разнопланового общения ребенка; познания окружающего природного, предметного, социального мира в его целостности и многообразии; формирования своего собственного внутреннего мира, своего «образа Я»; присвоения и созидания культурных ценностей. Основные этапы развития коммуникативных навыков проходят в дошкольном возрасте.

Роль качественного формирования коммуникативных навыков актуализируется на этапе перехода старшего дошкольника к обучению в школе, в условиях которой отсутствие элементарных коммуникативных навыков затрудняет общение ребенка со сверстниками и взрослыми, провоцирует появление школьной тревожности и дезадаптации, нарушает в целом коммуникативный процесс.

Отечественные психологи под коммуникативными навыками дошкольников рассматривают следующий комплекс индивидуально-психологических свойств личности: коммуникабельность, эмпатию, доброжелательность; уровень знаний и умений социально-коммуникативной деятельности (например, знание приемов бесконфликтного общения с окружающими, владение навыками культурного поведения, способность не теряться в новых обстоятельствах); потребность в межличностных, в том числе и гендерных, контактах, в коммуникативной деятельности.

Формирование навыков взаимодействия в дошкольном возрасте осуществляется через последовательность определенных стадий.

На первом этапе для ребенка двух – четырех лет партнером по эмоционально-личностному взаимодействию выступает сверстник, и коммуникативные навыки формируются на копировании и эмоциональном заражении ребёнка.

На втором этапе (от четырех до шести лет) у ребенка появляется потребность в ситуативно-деловом общении со сверстниками. Основным содержанием общения выступает игровая деятельность, в процессе которой формируются коммуникативные навыки.

На третьем этапе для ребенка шести - семи лет содержание общения со сверстниками приобретает характер внеситуативности, в которой речевые коммуникации абстрагируются от наглядной ситуации. На этом этапе начинают формироваться избирательные личностные предпочтения в речевых коммуникациях между детьми.

В старшем дошкольном возрасте, когда ребенок постигает внеситуативно-личностную форму общения, ведущее место в формировании коммуникативных навыков занимает личностный мотив. На этот возраст приходится усложнение основного вида деятельности - игры, а также активизация процесса обучения. Базовыми потребностями становятся потребности в сотрудничестве, во взаимопонимании, в сопереживании. На этот возрастной период приходятся серьезные изменения в содержании коммуникативных взаимодействий ребенка со сверстниками.

Старший дошкольник уже начинает изучать своего сверстника, сравнивая себя с ним, согласовывая с ним свои желания и поступки, устанавливая партнерские отношения. Таким образом создается базовая основа межсубъектных и полноценных взаимоотношений со сверстниками, в рамках которых старший дошкольник проявляет себя как активный, свободный и творческий субъект собственной жизнедеятельности, а коммуникативные навыки выступают как важнейший способ самопознания и становления личности.

В процессе речевых коммуникаций старшие дошкольники уже не только рассказывают о себе, но и адресуют вопросы сверстникам типа: что он хочет делать, что ему в данное время нравится, где он был и что видел и т.п. При этом ребенок открыто проявляет интерес к личности сверстника. К концу старшего дошкольного возраста для многих детей становятся характерными непринужденность и бескорыстность в желании помочь сверстнику, сделать ему подарок, пойти на уступку. В этот же возрастной период заметно повышается эмоциональная окраска в речевых коммуникациях. Все это свидетельствует о том, что помыслы и коммуникативные действия детей направлены не только на получение положительной оценки взрослого, не только на его признание своих личных преимуществ, но также и непосредственно на другого ребенка.

В этот же возрастной период между детьми начинают появляться первые избирательные привязанности, которые перерастают в дружбу. Дошкольники начинают концентрироваться в группы по 2-3 человека и проявлять предпочтение своим друзьям. Этот факт еще раз подтверждает важность формирования коммуникативных навыков у детей старшего дошкольного возраста, влияющих на их межличностное общение.

Таким образом, можно констатировать, что коммуникативные навыки, как компонент культуры, выступают средством трансляции культурного опыта и выполняют важную социокультурную функцию приобщения детей старшего дошкольного возраста к культуурообразному способу жизнедеятельности.

Список литературы:

1. Абраухова В. В. Дошкольная педагогика. Воспитание и развитие детей в ДОО: учеб. пособие. - М.; Берлин: Директ-Медиа, 2020. - 116 с.
2. Ананьев Б. Г. Человек как предмет познания. - СПб.: Питер, 2018. - 288 с.
3. Веракса Н. Е. Веракса А. Н. Познавательное развитие в дошкольном детстве: учеб. пособие. - М.: Мозаика-Синтез, 2012. - 336 с.

4. Ворошнина Л. В. Развитие речи и общения детей дошкольного возраста: практ. пособие для вузов. 2-е изд., перераб. и доп. - М.: Юрайт, 2024. - 503 с.
5. Выготский Л. С. Лекции по психологии. Мышление и речь. - М.: Юрайт, 2023. - 432 с.
6. Хамукова Б. Х., Казиева З. М., Пханаева С. Н. Роль коммуникативных навыков в приобщении детей старшего дошкольного возраста к культуросообразному способу жизнедеятельности // Practice of communicative behavior in social and humanitarian researches: materials of the VIII international scientific conference. - Prague: Sociosféra-CZ, 2017. - С. 22-29.

ДУХОВНО-ПРАВСТВЕННОЕ ВОСПИТАНИЕ КАК ЦЕННОСТНЫЙ ОРИЕНТИР СОВРЕМЕННОГО ОБЩЕСТВА

Ляликова А.Е.

*Адыгейский государственный университет, г. Майкоп
Научный руководитель: Хамукова Б.Х., к. п. н., доцент
Адыгейский государственный университет, г. Майкоп*

Актуальность исследования заключается в назревшей необходимости создания национальной педагогической стратегии духовно-нравственного воспитания личности. В утверждении ценностей высшего ранга – духовности и нравственности – в качестве искомой национальной идеи постсоветского российского общества существенную роль должны сыграть средства массовой информации, призванные в период формирования новой аксиологической парадигмы быть истинными носителями культурно-воспитательной миссии.

Цель исследования: рассмотреть консолидирующую функцию духовно-нравственного воспитания в формировании личности. **Задачи исследования:** дать понятие духовно-нравственным ценностям; охарактеризовать роль средств массовой информации педагогической стратегии духовного развития личности.

В период формирования новой аксиологической парадигмы российского общества, учитывающей кардинальные изменения во всех сферах жизни, понятие духовности, аккумулирующее по образному выражению все «царство ценностей» (А. Канапацкий), становится все более востребованным в научном, а также публицистическом дискурсе, репрезентирующем базовые ценности социума. Известные ученые, общественные деятели, писатели и журналисты сегодня все чаще говорят о том, что нам нужна духовная элита, то есть не просто образованный класс, работники умственного труда, а подлинная интеллигенция, которая, воплощая культурно-нравственный идеал личности, считается феноменом российской истории и культуры, причем настолько своеобразным, что на Западе, где обычно используется понятие «интеллектуал» (intellectuals), для него нет специального обозначения.

В статье «Какая нам нужна интеллигенция здесь и сейчас», которую вполне обоснованно можно назвать программной, академик И.И. Боголепов утверждает, что «наше общество должно укрепить свои нравственные силы. В результате в XXI веке новая научно-техническая и духовная интеллигенции, воспрянув и объединившись, могут спасти Россию» [1]. Очевидно, что в условиях пропаганды утилитарных потребностей, утраты интереса к чтению классической литературы, которая прежде выполняла воспитательную функцию, а также резкого падения уровня культуры, ценности высшего ранга - духовность и нравственность - должны быть исследованы в разных аспектах: педагогическом, культурологическом, социологическом философском и т.п. «События, происходящие в духовно-нравственном и социокультурном пространстве нашего общества, позволяют говорить о том, что в российском социуме на данный момент весьма заметно ощущается недооценка духовно-нравственных традиционных ценностей, которые издавна являлись неотъемлемой частью жизни и развития нации» [2, с. 3].

Однако, несмотря на сложившуюся ситуацию, которая усугубляется глобальным кризисом, духовно-нравственные традиции все же не относятся к устаревшим понятиям: они продолжают жить в обществе, оказывая влияние как на общественные, так и межличностные отношения. Высшие ценности остаются культурной доминантой передовой части социума, и поэтому выход из сложившейся ситуации следует искать в возрождении, и развитии проверенного временем духовного «кода» нации, в котором находит отражение не только менталитет народа, но и его историческая память.

Учитывая то, что отечественное образование исторически основывалось на определенных идеологических установках и развивалось в соответствии с государственным устройством, духовно-нравственное воспитание личности должно стать ценностным ориентиром постсоветского российского общества, его искомой национальной идеей, ибо следование традиционным духовным ценностям находится в тесной связи с ранее провозглашенной задачей гуманизации. Повышение значимости духовно-нравственного воспитания будет способствовать тому, что этот ценностный ориентир станет мощным консолидирующим фактором, обеспечивающим понимание и согласие в многоэтничном и поликультурном мире. В период кризиса и трансформации ценностей, когда аксиологические ориентиры социума, и особенно молодежи, оказываются размытыми, интегрирующая сущность духовно-нравственного воспитания, способного сплотить людей разных национальностей и разного вероисповедания, приобретает несомненную актуальность.

В настоящее время консолидирующая цель духовно-нравственного воспитания объясняется и многими другими причинами: в частности, в российском обществе начала XXI века отсутствует не только политический, но и социокультурный консенсус, означающий расхождение интересов социальных, профессиональных и даже возрастных групп. Если, например, в молодежной среде, как свидетельствуют социологические исследования, ценностные ориентации трансформируются наиболее радикально, то люди старшего поколения, напротив, придерживаются традиций и отнюдь не приветствуют девальвацию прежних ценностей.

Нельзя не отметить того, что проблема формирования новых созидательных ориентиров, которые интегрировали бы все народы, проживающие в России, в единую историко-культурную общность, осознается в государственном масштабе. В Послании президента России Владимира Путина Федеральному собранию Российской Федерации 2007 года подчеркивалось, что «духовное единство народа и объединяющие нас моральные ценности - это такой же важный фактор развития, как и политическая и экономическая стабильность. Общество лишь тогда способно ставить и решать масштабные национальные задачи, когда у него есть общая система нравственных ориентиров, когда в стране хранят уважение к родному языку, к самобытной культуре и самобытным культурным ценностям, к памяти своих предков, к каждой странице нашей отечественной истории» [3].

В утверждении национальной идеи духовности существенную роль обязаны сыграть средства массовой информации, которые, наряду с информированием, призваны выполнять и воспитательную функцию. Однако в последние годы уровень общей культуры резко снизился не без участия самих журналистов, которые, вопреки возложенной на них миссии – быть проводниками положительного влияния на сознание и поведение социума - весьма активно культивировали рыночные товарно-денежные отношения, присущие обществу потребления, с его приоритетом материального во всех сферах жизни, в том числе и культурной.

Так, в результате целенаправленной пропаганды материальных благ и различных услуг, иначе говоря, главных конституирующих ценностей потребительского общества, были низвержены ценности, базирующиеся на идеале русского сознания, который издревле был нацелен на духовное и нравственное совершенствование личности: *человеколюбие, благородство души, верность долгу и своему Отечеству, справедливость в личных и общественных отношениях, отказ от стяжательства, готовность творить добро, проявлять сострадание, быть толерантным.*

Поэтому нельзя не согласиться с мнением исследователей роли средств массовой информации в обществе о том, что «необходимо признать ответственность СМИ за форсированное распространение «модернизированных» ценностей, которые радикально контрастируют как с базовыми ценностными ориентациями большинства россиян, так и с провозглашаемыми целями инновационного развития России, преодоления существующих демографических и социальных проблем» [3, с. 403]. Кроме того, аналитики полагают, что нравственный кризис, присутствующий сегодня в СМИ, был вызван потоком негативной информации, который привел к моральному и нравственному опустошению. Таким образом, в государстве, имеющем богатые культурные традиции, ежедневно распространяется информация, наносящая огромный вред моральному здоровью россиян, и в первую очередь детей и подростков.

Формирование духовно-нравственного идеала современной личности, способной воспринимать вызовы быстро изменяющейся эпохи и соответствующим образом на них реагировать, - важнейшая задача отечественной системы образования, которая, наряду с вопросом о том, в каком направлении воспитывать и развивать ученика - будущего гражданина общества, ставит вопрос «Как это делать?».

Новая аксиологическая парадигма общества будет создаваться не только в средствах массовой информации, школах и вузах, но и в семье, трудовых коллективах. И поэтому во многих исследованиях отмечается, что «в переломные моменты истории, когда меняются политические, экономические и социальные условия общества, непреходящую ценность приобретает нравственная позиция каждого человека, и, как никогда, становится актуальной проблема духовно-нравственного возрождения личности» [4, с. 3].

Проблема формирования ценностных ориентаций личности на основе возрождения духовно-нравственных традиций нации является важной в теоретическом и практическом отношениях. Прежде всего, в образовательной политике государства необходимо выдвинуть на первый план формирование *педагогической стратегии духовно развитой личности*. Воспитание человека духовного есть суть этой стратегии, первостепенная и, пожалуй, самая острая задача, требующая незамедлительного решения.

Список литературы:

1. Боголепов И. И. Какая нам нужна интеллигенция здесь и сейчас. URL: http://bogolepoff.blogspot.ru/2011/10/blog-post_6706.html
2. Ераносов О. И. Духовно-нравственные традиции в контексте ценностных ориентаций личности: дис. канд. философ. наук. - Ставрополь. 2010. - 172 с.
3. Короченский А. П. СМИ и ценности потребительского общества // Ценности современного общества и средства массовой информации: материалы Междунар. науч.-практ. конф. - М.: МГУ, 2022. - С. 403-404.
4. Рада Н. В. Развитие идеи духовно-нравственного возрождения личности в отечественной педагогике второй половины XIX – начала XX века: дис. канд. пед. наук. - Нижний Новгород, 2004. -173 с.
5. Хамукова Б. Х. Духовно-нравственное воспитание как ценностный ориентир современного общества // Вестник Майкопского государственного технологического университета. - 2013. - № 3. - С. 116-118.

ЭТНОПЕДАГОГИЧЕСКИЙ ДИАЛОГ В ПРОЦЕССЕ ВОСПИТАНИЯ СОВРЕМЕННОЙ ЛИЧНОСТИ

Мамадалиев З.

*Адыгейский государственный университет, г. Майкоп
Научный руководитель: Хамукова Б.Х., к. п. н., доцент
Адыгейский государственный университет, г. Майкоп*

Актуальность исследования. Стремление народа сохранить свой язык и национально-культурную самобытность, вопреки усилению тенденции к глобализации, во многом обусловлено усвоением практического опыта народной педагогики, отражающей национальный характер, лежащий в основе менталитета. Поэтому не случайно в настоящее время наблюдается высокий интерес научного сообщества к этнопедагогике, ее месту и роли в современном образовании. Даже при кардинальных изменениях в системе российского образования школа, в первую очередь, должна обеспечивать преемственность национальных традиций.

Цель исследования: обосновать значение этнопедагогического аспекта в воспитании личности. **Задачи исследования:** охарактеризовать национальные традиции, способствующие диалогу культур; изучить проблемы наиболее эффективных педагогических средств в области этнопедагогике; рассмотреть основные ведущие приёмы и средства анализа этнопедагогике в воспитательном процессе.

В новых общественных условиях, когда образование рассматривается как предмет коммерциализации и сфера предоставления «услуг», российская педагогическая наука, идущая по пути личностно-ориентированного обучения и воспитания, не изменяет своим нравственным приоритетам и ставит во главу всего философию духа. Как писал Н.А. Бердяев, приверженец антропоцентрической философии, «высшие цели жизни не экономические и не социальные, а духовные» [2].

Духовно-нравственная составляющая по-прежнему по праву считается наиболее сильным звеном отечественной педагогики, и поэтому в острой борьбе за конкурентоспособность российского образования в современном мире организацию воспитательного процесса целесообразно строить, опираясь на народные традиции, идеал которых - духовно развитая личность с непоколебимыми нравственными устоями.

Как справедливо отмечает советский и российский педагог Е.В. Бондаревская, «образование – это та область социокультурной жизнедеятельности, где совершается становление духовно зрелой, нравственно свободной личности, способной нести груз ответственности за судьбу земной цивилизации и культуры, защищать и отстаивать общечеловеческие ценности, творить гуманный ценностный мир» [4; 29].

Ценность народной педагогики, прежде всего, заключается в том, что она - духовно-нравственное начало в сознании каждой личности. Это опыт, проверенный временем и приумноженный многими поколениями, и поэтому сама идея воспитания на подлинно народных основах всегда будет прогрессивной, независимо от того, какие приоритеты в образовании выбирает наше общество.

На данном этапе развития общества этнопедагогика как система взглядов на воспитание имеет прямое и весьма влиятельное отношение к формированию такой личности, которая осознает, что именно ее *уникальность* предоставляет благоприятную возможность самореализации и самосовершенствования. Не случайно в информационную эпоху, когда ключевыми терминами стали понятия «стандартизация» и «унификация», в ответ на мировые процессы, нивелирующие культурное и национальное своеобразие, наблюдается «обратная» тенденция - к усилению этнического самосознания.

Эта тенденция, получившая название «этнического возрождения», в свою очередь, требует более эффективного использования в учебно-воспитательном процессе опыта народных традиций, которые способны оказать немаловажное эмоционально-психологическое воздействие на личность. «Их содержание является своего рода эталоном, по которому люди оценивают свои поступки, свою деятельность, благодаря этому создается идеальный образ личности» [3; 22].

Необходимость целенаправленного внимания к этнопедагогическому подходу к воспитанию подрастающего поколения была обоснована в трудах многих отечественных ученых, педагогическое наследие которых расценивается как неиссякаемый источник развития просвещения и культуры. Еще более полутора столетий назад выдающийся педагог - демократ К.Д. Ушинский, ставший одним из основоположников народной школы России,

очень убедительно писал о том, что содержание школьного образования должно идти «от восприятия культуры собственного народа через родной язык к культуре соседних народов, затем к пониманию и усвоению мировой культуры» [6].

С точки зрения К.Д. Ушинского, оказавшего несомненное влияние на становление этнопедагогике как научной сферы, каждый народ имеет свою самобытную систему воспитания, которую невозможно повторить или же формально заимствовать. Ученый тонко подметил, что воспитательные идеи каждого народа проникнуты национальностью в большей степени, чем какие-либо другие.

Усвоив с ранних лет национальные традиции, человек приобретает ценнейшее для настоящего времени качество - умение принять и понять Другого. Из этого следует, что среди форм и методов учебно-воспитательной работы, основанной на знаниях и достижениях народной педагогики, большое место следует отвести диалогу. Диалог мы понимаем как взаимодействие носителей разных культур с целью осознания ценности каждой из них, которое является необходимым условием достижения взаимопонимания. Идея открытости этнопедагогике, таким образом, становится одной из ведущих.

Интерпретируя положения педагогики К.Д. Ушинского в современном ключе, можно с уверенностью говорить о том, что человек, которого «вырастила» народная педагогика, будет толерантной личностью, готовой морально и психологически к жизни и деятельности в поликультурном и полиэтническом обществе. Как форма воспитательной деятельности на основе народных традиций этнопедагогический диалог должен быть направлен на развитие психологической устойчивости, причем не только к этническим и культурным различиям, но и социальным. «Психологическая устойчивость выступает как особое проявление человеческого духа, как его нравственная сила и представляет такое качество личности, которое можно назвать толерантностью» [1; 62-63].

На современном этапе развития общества этнопедагогика становится еще более тесно связанной с главными задачами формирования личности. Поэтому вполне закономерно, что в бережном отношении к этническому сознанию и воспитанию на основе опыта народной педагогики заинтересованы не только ученые в области педагогики и психологии, но и других наук. Более того, проблема самосохранения национального и этнического своеобразия сегодня волнует весь социум, ибо трудно даже представить, к чему может привести, с одной стороны, нарастание глобализации, а с другой стороны, межнациональные и межличностные конфликты.

Очевидно, что решение данной задачи имеет социально-политические перспективы. Построение демократического государства требует укрепления гуманистических, подлинно духовных основ воспитания, для чтобы человек смог противостоять насаждаемым идеалам общества потребления, делающего товаром любые материальные и нематериальные объекты. «От того, как будут сформированы у подрастающего поколения взгляды и принципы, определяющие отношение к культуре разных народов как самоценности, проявляющейся в уважении национальных традиций и готовности нравственно действовать в условиях многоэтнического социума, зависит политическая, социальная и нравственная стабильность нашего общества» [5; 271].

Верность историческим традициям - это, безусловно, и залог нравственного здоровья, которое особенно необходимо современной молодежи, живущей в эпоху массовой культуры и массового потребления. Противостоять негативным явлениям информационного общества XXI века сможет такая личность, которая способна сохранять индивидуальность, глубоко осознавая собственную идентичность [7].

Таким образом, этнопедагогика должна оставаться важнейшим компонентом учебно-воспитательного процесса, какие бы перемены ни происходили в образовательной сфере. Актуализация этнопедагогической составляющей в учебно-воспитательном процессе будет способствовать достижению основной цели качественного образования, которое обязано видеть и учитывать индивидуальность каждой личности.

Список литературы:

1. Афонасенко Е. В. Идея народности К.Д. Ушинского в этнической психологии // К.Д. Ушинский и образование в XXI веке : сб. материалов Всерос. науч.-практ. конф. / под ред. О. И. Лапицкого, Р. К. Санабасовой. - Благовещенск: БГПУ, 2023. - С. 61-66.
2. Бердяев Н. А. Царство духа и царство кесаря. - М.: Амрита, 2020. - 168 с.
3. Бирюкова А. С., Губанова М. И. Организация этнопедагогической деятельности в школе по социализации учащихся. - Кемерово: КГУ, 2017. - 159 с.
4. Власова Т. И. Педагогика духовности: содержание и технологии духовно-нравственного воспитания: учеб. пособие. - М.; Берлин: Директ-Медиа, 2020. - 108 с.
5. Реутова В.Б. Педагогические аспекты формирования этнического самосознания подростков // Ученые записки Орловского государственного университета. - 2015. - № 5(68). - С. 271- 276.
6. Ушинский К. Д. О воспитании детей и юношества. Традиции русской гуманистической педагогики. - М.: Амирита, 2018. - 212 с.
7. Шевлюкова Т.П., Чабанова Н.Б., Созонова Н.С. Формирование толерантности и межнационального сотрудничества в студенческом обществе // Молодой ученый. - 2017. - №12. - С. 564-567.

ПЕДАГОГИКА СОТРУДНЕЧЕСТВА КАК УСЛОВИЕ ФОРМИРОВАНИЯ ДУХОВНО-НРАВСТВЕННЫХ ПРЕДСТАВЛЕНИЙ В МЛАДШЕМ ШКОЛЬНОМ ВОЗРАСТЕ

Маслова Дарья

*Адыгейский государственный университет, г. Майкоп
Научный руководитель: Хамукова Б.Х., к. п. н., доцент
Адыгейский государственный университет, г. Майкоп*

Актуальность исследования. Сотрудничество как одна из ценностей культуры задает основания жизненно важным способам поведения и деятельности человека, обеспечивает особенности его самореализации, а также позволяет транслировать опыт позитивного, созидательного взаимодействия.

Обучение детей в сотрудничестве, их взаимодействие, как и общение со взрослым, обладает большим потенциалом для психического развития ребенка и является его необходимым условием.

Цель исследования: обосновать роль педагогического сотрудничества в духовно-нравственном воспитании младшего школьника. **Задачи исследования:** выделить принципы педагогики сотрудничества для организации системы внеклассных занятий.

Особую роль сотрудничество играет в обучении младших школьников: в этот период расширяется и обновляется круг общения ребенка в связи с включением в школьный коллектив, происходит расширение границ познания окружающего мира, в том числе и мира социального, обуславливающего направленность и специфику межличностного общения в различных жизненных ситуациях. Кроме того, данный возраст является сензитивным для выработки как морально-нравственных, так и социально-значимых привычек, определяющих вектор взаимоотношений детей в ходе общения. Взаимодействие через сотрудничество - это единственный способ освоения, присвоения культуры, как считает М.С. Соловейчик.

Во ФГОС НОО заложено, что выпускник начальной школы должен уметь сотрудничать со сверстниками, как в учебной, так и во внеурочной деятельности, а с другой стороны, в настоящее время в начальной школе уделяется недостаточное внимание этому процессу.

По мнению Занкова Л.В. специфика внеурочной деятельности проявляется на уровне следующих задач, решение которых, направлено на развитие сотрудничества младших школьников со сверстниками.

- ✓ Формирование у младшего школьника положительной «Я-концепции» которая характеризуется тремя факторами: уверенностью в доброжелательном отношении к

нему других людей; убежденностью в успешном овладении им тем или иным видом деятельности; чувством собственной значимости.

- ✓ Формирование у младших школьников навыков сотрудничества.
- ✓ Формирование у младших школьников потребности в продуктивной социально-одобряемой творческой деятельности через непосредственное знакомство с различными ее видами, развитие интересов в соответствии с индивидуальностью младшего школьника, закрепление и расширение умений и навыков.

Использование в школе типовых программ и репродуктивно-иллюстративных методов обучения ставят под сомнение необходимость учебного взаимодействия школьников. Младшие школьники при наличии небогатого жизненного опыта, весьма ограниченной познавательной и социальной активности сложно организуют даже ситуативные учебные контакты (о чем свидетельствуют данные наблюдений). Эти данные позволяют говорить, что даже при оптимальной организации активности детей, отношения детского сотрудничества на инновационной основе встречаются очень редко.

В основу педагогического взаимодействия заложены субъектно-субъектные отношения (учитель – ученик), возникающие на основе «ценностно-смыслового» равенства. Сущность педагогики сотрудничества в рамках духовно-нравственного воспитания на внеурочных занятиях заключается в реализации ряда гуманистических принципов. Принцип ориентированности на потребности и возможности каждого учащегося предполагает дифференциацию воспитательного процесса. Младший школьник, при выполнении заданий на формирование духовно-нравственных представлений в рамках внеурочных занятий, должен иметь возможность выбора вида деятельности, учитель не может настаивать на каком-то одном, обязательном для всех. Если учащийся не справляется с задачей, то ему необходимо предложить альтернативу для того, чтобы он внёс вклад в общее коллективное дело. Одним из важных духовно-нравственных представлений, которое младшим школьникам предстоит освоить в процессе обучения, является «терпимость», т.е. способность к принятию неудач партнёра. Именно на примере поведения взрослого данное личностное качество ребёнка может быть развито: если учитель не акцентирует внимание на том, что кто-то из класса не справляется с поставленной командной задачей и может являться причиной некачественного результата, то и дети начинают проявлять понимание, начинают оказывать помощь. Педагогу необходимо пояснить младшим школьникам тот факт, что каждый из них может ошибаться, при этом одноклассник должен не отстраняться, а наоборот, оказывать поддержку.

Задания, направленные на обучение младших школьников сотрудничеству, должны отвечать трём требованиям.

1. Задания должны быть такими, чтобы дружная и согласованная работа всех партнеров по группе давала ощутимо лучший результат, чем мог бы получить каждый из партнеров, если бы работал один.

2. Задания, которые развивают сотрудничество, должны быть интересными для младших школьников.

3. Задания, которые развивают сотрудничество, должны быть доступны младшим школьникам по уровню сложности.

Принцип диалогизма – непосредственное участие младших школьников в воспитательном процессе, которое может быть выражено в выборе формы внеклассного занятия, определении состава и капитанов команд в викторинах и соревнованиях. В научных трудах Т.А. Флоренской диалог между учителем и учениками рассмотрен как средство духовно-нравственного воспитания.

Соблюдение принципа диалогизма способствует формированию представления об уникальности и ценности мнения каждого члена коллектива. Многие важные решения в жизни класса должны быть приняты коллегиально. Соблюдая данный принцип учителю необходимо формировать нравственные представления о культуре общения, подробно разъясняя учащимся о том, как необходимо вести дискуссии.

Принцип сосуществования обеспечивает обоюдный суверенитет: младшие школьники не испытывают давления со стороны учителя, какими бы педагогическими задачами он не руководствовался. Младшие школьники ввиду того, что их абстрактное мышление находится в фазе развития, должны иметь чёткие представления об обязанностях учителя, его требованиях к выполнению заданий и о соответствующих данным требованиям обязанностях самих учеников. Таким образом, у детей не возникнет предположения, что взрослые требуют соблюдения непонятных им правил. Соблюдение данного принципа обеспечивает формирование у детей духовно-нравственных представлений о нормах поведения в обществе. Принцип свободы трактуется исследователями как отсутствие «контроля над миром детства» кроме необходимости сохранения жизни и здоровья воспитанников. В данном случае это не означает отсутствие дисциплины, под «контролирующей функцией» подразумевается способность педагога влиять на жизненный выбор учеников, даже если этот выбор положительный. Учитель должен прокомментировать возможные последствия осуществления учеником тех или иных действий (например, невыполнения учебного задания), но окончательное решение должно приниматься самим ребёнком, поскольку, в конечном счёте, ему предстоит нести за него ответственность. Соблюдение педагогом данного принципа в процессе духовно-нравственного воспитания позволяет формировать представление об уважительном отношении к чужому выбору и персональной ответственности.

Список литературы:

1. Бородина Е. Н. Духовно-нравственное и патриотическое воспитание детей: теория и методика: учеб.-метод. пособие. - Екатеринбург: УГПУ, 2020. - 218 с.
2. Власова Т. И. Педагогика духовности: содержание и технологии духовно-нравственного воспитания: учеб. пособие. - М.; Берлин: Директ-Медиа, 2020. - 108 с.
3. Маркелов В. С., Тутьшкин Н. К. Ещё раз о педагогике сотрудничества // Психология и педагогика: методика и проблемы практического применения: сб. материалов XLVII Междунар. науч.-практ. конф. / под общ. ред. С. С. Чернова. - Новосибирск: ЦРНС, 2015. - С. 169-175.
4. Слостёнин В. А. Психология и педагогика: в 2 ч. Ч. 2: Педагогика: учеб. для вузов / под общей редакцией В. А. Слостёнина, В. П. Каширина. - М.: Издательство Юрайт, 2020. - 374 с.

МЕДИАКУЛЬТУРА КАК ФЕНОМЕН ИНФОРМАЦИОННОГО ОБЩЕСТВА

Непишекуева А.

*Адыгейский государственный университет, г. Майкоп
Научный руководитель: Хамукова Б.Х., к. п. н., доцент
Адыгейский государственный университет, г. Майкоп*

Медиакультура, доминируя над традиционной культурой, играет огромную роль в информационном обществе начала XXI века. Актуальность изучения медиакультуры диктуется задачами медиаобразования, которое направлено на эффективное взаимодействие человека с медиасредой. Феномен культуры, создающей «человека медийного», обусловлен ее функциями, оказывающими как положительное, так и негативное воздействие на массовое и индивидуальное сознание.

Цель исследования: дать представление об основных тенденциях развития медиакультуры как особого типа культуры информационного общества – ее теории, истории, современной системе функционирования, а также практических основах медиаобразования.
Задачи исследования: выявить роль медиакультуры как своеобразного посредника во

взаимодействии между властью и обществом, социумом и личностью, разными этносами и социальными группами; раскрыть социокультурные факторы, влияющие на трансформацию медиасреды и медиапространства: роль ИКТ, создание единого информационного пространства России и мира в целом.

Повышение роли массмедиа в конце XX - начале XXI веков активно способствовало упрочению позиций культуры, которая формируется в результате производства и передачи информации в медиапространстве. Будучи совокупностью материальных и интеллектуальных ценностей, медиакультура «по отношению к аудитории вступает как система уровней развития личности человека, способного воспринимать, анализировать, оценивать медиатекст, заниматься медиатворчеством, усваивать новые знания в области медиа» [6:116].

С учетом того, что деятельность средств массовой коммуникации является информационной, понятие медиакультуры нередко приравнивается к информационной культуре, овладение которой позволяет эффективно использовать информационные ресурсы и средства письменной, устной и электронной коммуникаций. Однако рассматриваемое нами понятие представляет собой не только набор знаний и умений взаимодействовать с информационной средой. Медиакультура концентрирует творческий и жизненный опыт эпохи, поколений, личности, и потому она тесно связана с когнитивным, культурологическим, морально-этическим, психологическим, коммуникативным и другими аспектами.

Важно отметить, что медиакультура предполагает не только культуру производства информации, но и культуру ее восприятия, иначе говоря, потребления, критический анализ многообразного и весьма динамичного информационного потока, который продуцируется всеми видами СМК. Как феномен эпохи Интернета и глобализации медиакультура, особенно аудиовизуальная, считается синтезом техники и творчества. «При этом очевидно возрастание роли медийной культуры как катализатора социальных процессов, несомненно, повлиявших не только на развитие страны, но и формирование новой российской медиасреды» [3:3].

С одной стороны, медиакультура оказывает положительное воздействие, поскольку способствует профессиональному и личностному росту, расширению эрудиции, повышает коммуникабельность, создавая так называемый «коммуникативный образ жизни» и обеспечивая культурные и образовательные контакты. Но с другой стороны, очевидно и ее негативное воздействие, причем как на массовую аудиторию, так и отдельного человека. К негативным характеристикам, число которых увеличивается в связи с ростом технических возможностей, прежде всего, следует отнести «агрессивный модус ее бытования и внедрения в нашу жизнь, в отличие от спокойной традиционной культуры, что мы склонны связывать с конкуренцией медиапродуктов, а также самопрезентацией персонажей медиакультуры» [5:51].

В эпоху «информационного взрыва» (М. Маклюэн) влияние современных массмедиа становится столь масштабным и глубоким, что многие ученые сходятся во мнении о том, что общественное и индивидуальное сознание оказываются «погруженными» в медийную культуру (Е.Л. Вартанова, Н.Б. Кириллова, Н.И. Клушина и др.). Убедительным показателем ее социальной значимости можно считать создание человека особого типа, который оказывается весьма зависимым от всевозможных платформ хранения и распространения информации, а также различных технических средств. «Говоря о «человеке медийном», - пишет Е.Л. Вартанова, - мы подразумеваем связь человека со всем медиапространством, включая как традиционные СМИ в виде газет, журналов и телевидения, так и новые платформы доступа к новым цифровым средам» [1]. В отличие от человека предыдущей эпохи, который вынужден был перерабатывать в собственном сознании полученную информацию, «человек медийный» приобретает чувственный и интеллектуальный опыт не столько через личностные переживания и когниции, сколько через многочисленные интерпретации массмедиа, которые входят в массовое и индивидуальное сознание как «готовые продукты».

В то же время медиакультура - это естественный результат цивилизации, который в течение последних десятилетий доминирует над традиционной культурой в профессиональной и бытовой жизни, особенно среди молодежи и людей среднего возраста,

уделяющим много времени различным видам СМИ (медиапотребление в России составляет около 9 часов). Отсюда – высокая актуальность интенсивного развития популярного направления педагогики - медиаобразования (О.А. Баранов, Г.В. Михалева, А.В. Спичкин, А.В. Федоров, В.Н. Романенко, Е.И. Худолева, И.В. Чельшева и др.).

Среди основных задач медиаобразования, также получившего личностно-ориентированный характер, - повышение уровня медиаграмотности и медиакомпетентности, что является необходимым условием для совершения активных действий потребителем, который, безусловно, не должен ограничиваться «пассивным знанием». «Цель медиаобразования – обучение азбуке медиа, языку медиакультуры, а в конечном итоге - формирование медийного человека как нового типа личности XXI века» [4].

Прежде всего, нам представляется актуальным изучать медийную культуру, ставшую своего рода «посредником» между информационным обществом, социумом и личностью, с точки зрения ее функциональных особенностей. Формируя медийное сознание, которое, по мнению Н.И. Клушиной, свойственно как элите, так и обывателю [5:52], медиакультура выполняет не только информативную и коммуникативную функции, но и идеологическую, поскольку она обеспечивает социализацию личности, несет в себе нормы, идеалы, традиции, которые соответствуют определенной социальной группе.

Эта функция, которую иначе называют нормативной, вполне обоснованно считается одной из самых важных, поскольку в условиях современной информационной реальности усложняются социальные связи, модели идентичности и ценностные ориентации. Известно, что в начале XXI века массмедиа, наряду с медиакультурой, которую уже называют «четвертой властью», - мощный инструмент управления обществом. «Человек, не образованный в сфере СМК, в большей степени становится объектом манипулирования» [2:49], и поэтому воспитание культуры общения и взаимодействия с масс-медиа – приоритетное направление вузовского и школьного образования.

Кроме того, нельзя не отметить положительной роли интеграционной функции, объединяющей культуры и тем самым способствующей диалогу и взаимопониманию между разными народами, социальными группами и отдельными субъектами.

Таким образом, повышение уровня медиакультуры, которая создает особый тип человека, в значительной степени обеспечит информационную безопасность, которая, в свою очередь, благоприятно повлияет на обстановку в обществе и его социально-психологический климат.

Список литературы:

1. Вартанова Е. Л. Человек медийный – новая ступень эволюции, или приложение к гаджету? // Наука и жизнь. 4 декабря 2015. URL: <https://www.nkj.ru/open/27523>
2. Запевалина О. В. Формирование медиакультуры в информационном обществе // Вестник Бурятского государственного университета. - 2011.- № 1. - С. 45-50.
3. Кашкина М. Г. Медиакультура информационного общества в аспекте философского дискурса: дис. ... канд. философ. наук. - Краснодар, 2012. - 194 с.
4. Кириллова Н. Б. От медиакультуры к медиалогии // Культурологический журнал. - 2011. - № 4. URL: http://www.cr-journal.ru/rus/journals/98.html&j_id=8
5. Клушина Н. И. Медиакультура и ее роль в развитии современного информационного общества // Актуальные проблемы стилистики. - 2016. - № 2. - С.50-54.
6. Федоров А. В. Медиаобразование и медиаграмотность: учеб. пособие. 4-е изд. - М.; Берлин: Директ-Медиа, 2021. - 542 с.

ОБЩЕНИЕ КАК НРАВСТВЕННАЯ ЦЕННОСТЬ: СУЩНОСТЬ И ПРЕДНАЗНАЧЕНИЕ

Севостьянова А. А.

Актуальность исследования. В начале третьего тысячелетия уже можно утверждать, что общение как ценность и первая жизненная необходимость находится в центре внимания философии, этики, психологии, педагогики, культурологии, которые пытаются с разных точек зрения определить сущность этого феномена. Вопрос о выделении нравственных основ общения является актуальным.

Цель исследования: выявить ценностные ориентиры общения. **Задачи исследования:** рассмотреть диалогичность как важнейшую отличительную черту общения; охарактеризовать особенности профессиональной этики в деятельности педагога.

Наиболее полно сущность общения выражается в том, что оно – важнейшая сторона человеческой деятельности, заключающаяся в субъект-субъектном отношении одного человека к другому на основе взаимного признания «самости» и самооценности. Такое понимание общения с позиций гуманистической этики требует от педагога обратить внимание на следующие его основные черты и свойства:

- общение предстает как деятельность, что предполагает его активно-процессуальный характер; содержанием этой деятельности является установление отношения одного человека к другому;

- межличностные отношения – независимо от положения вступающих в них людей – должны носить субъект-субъектный характер, иными словами, предполагается, что в них вступают равные субъекты; «Я» и «Ты» здесь цель друг для друга и никогда – не средство (по крайней мере, так должно быть);

- непременным условием продуктивного общения выступает признание за другим (и учителем – за учеником) его уникальности и неповторимости, его права быть самим собой и ожидание того же от него;

- при общении должен проявляться его творчески-импровизационный характер, способствующий выявлению глубинных качеств субъекта – его свободной активности, способности порождать новые смыслы, преодолевать стереотипы поведения.

Таким образом, общение – это взаимодействие, базирующаяся на потребности человека в человеке, поэтому это не только (и не столько) роскошь, как говорил А. де Сент-Экзюпери, сколько необходимость, первичное условие бытия человека как человека и его включенности в социум и культуру. Общение – это деятельность, заключающаяся в установлении коммуникации, связи между людьми, предполагающей двусторонний обмен информацией. Вместе с тем общение отличается от простого информационного взаимодействия. Основные параметры этого отличия заключаются в следующем:

- общение предполагает не только информационную, но и личностно-экзистенциальную, субъективную связь между людьми при сохранении индивидуальности общающихся сторон;

- общение симметрично, ибо предполагает функциональное равенство участвующих в нем лиц как субъектов единой совместной деятельности; информационный процесс асимметричен, ибо роли отправителя сообщения и его получателя различны, поэтому первый обозначается как субъект, а второй как объект;

- структура информационного сообщения, как правило, монологична, а общения – диалогична.

Таким образом, диалогичность – важнейшая отличительная черта общения. При этом под диалогом понимается информативное и личностно-субъективное взаимодействие между общающимися сторонами, цель которого – установление понимания между ними. Педагогу следует иметь в виду, что для квалифицированного ведения диалога недостаточно авторитета или превосходства в служебном положении. Необходимы широкая эрудиция, навыки доказательного рассуждения, умение слушать и быть услышанным, знание традиций мировой

и отечественной культуры. Продуктивное ведение диалога предполагает соблюдение следующих условий:

- принципиальное равенство, автономность, независимость партнеров;
- признание партнерами уникальности, «инаковости» друг друга;
- различие и оригинальность точек зрения, готовность услышать от партнера нечто, не входящее в наши представления или планы;
- ориентированность каждого на понимание и интерпретацию его точки зрения партнером;
- ожидание ответа и его предвосхищение в собственном высказывании, взаимодополняемость позиций участников;
- способность воспринимать другого как личность такого же уровня, как я сам.

Очевидно, что все перечисленные параметры в общении педагога и учащихся являются самыми уязвимыми местами, так как делают диалог между ними порой попросту невозможным. Профессиональная этика предполагает серьезную работу педагога над собой в этом направлении, поскольку именно от знания, понимания и принятия им этих условий зависит диалогичность общения между ним и учащимися, а в конечном счете – и между поколениями.

Нравственный смысл процесса общения связан в первую очередь с его ценностными ориентирами – морально значимыми факторами, которые определяют его основные содержательные характеристики. В педагогической этике общение неотделимо от таких моральных ценностей, как свобода, справедливость, равенство, любовь. При этом равенство в общении – это прежде всего равенство человеческого достоинства субъектов общения, ориентация на поддержание чести и достоинства любого человека, в том числе и ребенка. Общение, ориентированное на эти ценности, можно назвать гуманистическим. Гуманистическая этика общения отличается также доверием, доброжелательностью и уважением, причем не только к другому субъекту, но и ко всему, что с ним связано (его друзьям, интересам, даже его одежде и вещам).

Признание ценности человека неотделимо от конкретных оценок людей, вступающих в общение. Педагогу следует помнить, что многие сложности, возникающие в процессе общения с учащимися, порождаются несоответствием их самооценки и оценки их окружающими (как правило, самооценка всегда выше, чем оценка окружающих, хотя иногда бывает и заниженной). Искусство общения педагога в том и состоит, чтобы поставить человека выше его отдельных недостатков и несовершенств, увидеть и оценить в нем индивидуальные, неповторимые личностные черты, понять, что ценность личности ребенка не должна зависеть от его отдельных неприятных свойств.

Формирование у молодежи культуры межличностного общения неразрывно связано с осознанием ею ценности общения, которая, в свою очередь, определяется его полифункциональностью и глобальной значимостью в жизни человека и общества. Целесообразно выделить и раскрыть перед учащимися основные ролевые функции общения.

Общение есть условие формирования и существования человека. Филогенез человечества и онтогенез каждого человека подтверждают, что формирование человека невозможно без общения, выступающего «уникальным условием человеческого бытия» (К. Ясперс). Иными словами, человеческое существо, лишенное по каким-то причинам возможности общения, не становится личностью или перестает быть таковой, причем педагог может предложить учащимся самим подтвердить это научными фактами и художественными примерами.

Общение есть способ самовыражения человеческого «Я». Впервые обоснование этого феномена было дано Л.Фейербахом, показавшим, что человеческая сущность проявляется лишь в общении, которое дает возможность человеку выявить все грани своей личности, сделать их значимыми для других, самоутвердиться в собственной ценности. «Дефицит» общения порождает различные комплексы, сомнения, делает жизнь неполноценной.

Общение – основное средство коммуникации. Это проявляется в информативном характере общения, благодаря которому в процессе общения, во-первых, передаются накопленные знания и тем самым осуществляется социальное наследование. Во-вторых, коммуникативность общения проявляется в генерировании новых идей, что выявляет его творческий характер, и, в-третьих, в обмене идеями, что обуславливает праксеологическую (практическую) ценность общения.

Общение выступает основным средством управления людьми. В настоящее время эта функция используется целенаправленно – как средство манипуляции сознанием и действиями людей, причем как в негативном, так и в позитивном плане, что явственно прослеживается в сферах экономики, политики, а также в межличностном общении. Действительно, именно благодаря общению мы добиваемся от другого желаемого результата – убеждая, уговаривая или заставляя его подчиниться нашим интересам.

Общение есть жизненная потребность и условие человеческого счастья. Эта функция наиболее значима для самоощущения личности, ибо она раскрывает интимный характер общения, выступающего внутренней, часто неосознаваемой потребностью каждого человека, скрытым мотивом его действий и поступков.

Список литературы:

1. Кагермазова Л. Ц., Абакумова И. В. Теоретические и методологические основы профессионально-педагогического общения: учеб. - Нальчик: ЧГПУ, 2021. - 150 с.
2. Пашукова Т. И. Общение и социальная перцепция при межэтническом взаимодействии: учеб. для студ. вузов. - М.: МГЛУ, 2021. - 226 с.
3. Психология общения: школа академика А. А. Бодалева: сб. науч. тр. / под ред. Н. Л. Карповой, В. А. Лабунской, Т. И. Пашуковой. - М.: Русская школьная библиотечная ассоциация, 2017. - 449 с.
4. Разумовская А.А. Опыт нравственного взаимодействия студентов с другими людьми: педагогический аспект // Самарский научный вестник. - 2021. - Т. 10. - № 3. - С. 274-278.

НРАВСТВЕННО-ТРУДОВОЕ ВОСПИТАНИЕ ДЕТЕЙ СТАРШЕГО ДОШКОЛЬНОГО ВОЗРАСТА В ПРОЦЕССЕ ОЗНАКОМЛЕНИЯ С МИРОМ ВЗРОСЛЫХ

Химчан А.К.

*Адыгейский государственный университет, г. Майкоп
Научный руководитель: Хамукова Б.Х., к. п. н., доцент
Адыгейский государственный университет, г. Майкоп*

Актуальность воспитания трудолюбия у детей старшего дошкольного возраста на социально-педагогическом уровне продиктована тем, что социальный заказ государства в образовании направлен на развитие социально активной и ответственной личности ребенка дошкольного возраста, любящей труд, способной к преобразованию окружающего мира, что отражено нормативно-правовых документах страны. На научно-теоретическом уровне актуальность исследования по проблеме воспитания трудолюбия у детей старшего дошкольного возраста обусловлена тем, что, несмотря на ряд исследований, посвященных изучению развития трудолюбия дошкольников, вопрос о взаимосвязи влияния мира взрослых на воспитание трудолюбия у детей старшего дошкольного возраста в теории и практике дошкольного образования в соответствии с социальным заказом и задачами сегодняшнего дня остается недостаточно изученным. Обращаясь к актуальности исследования на научно-методическом уровне, следует отметить, что в настоящее время в практике работы дошкольных образовательных учреждений уделяется недостаточное внимание планированию

работы педагогов, совместной работе с семьей по воспитанию трудолюбия у старших дошкольников, реализации роли взрослого как образца-ориентира в воспитании данного качества личности.

Цель исследования: обосновать влияние нравственного и трудового компонентов дошкольного воспитания в процессе социализации в мире взрослых. **Задачи исследования:** рассмотреть трудолюбие как нравственное качество; охарактеризовать педагогические условия формирования трудолюбия у детей старшего школьного возраста в процессе ознакомления с миром взрослых.

«Трудолюбие старшего дошкольника» рассматривается нами как нравственное качество личности ребенка, проявляющееся в его активности, осознанности, добросовестности, ответственности, удовлетворенности процессом труда, положительном отношении к трудовой деятельности, потребности трудиться, заинтересованности в достижении полезных результатов своего труда.

Мир взрослых - это особая социальная среда развития дошкольника, включающая в себя родителей, воспитателей, близких для ребенка людей, находящихся с ним во взаимодействии, в ходе которого ребенок, ориентируясь на них как на образец, выстраивает свою деятельность и поведение. Познания ребенком мира взрослых, его активная включенность в сферу этих взаимоотношений, происходит на протяжении всей жизни ребенка, претерпевая изменения на каждом этапе развития. Но именно в дошкольном возрасте формируются первые устойчивые отношения ребенка с миром взрослых, которые носят последовательный характер. Анализ научной литературы подвел нас к выводу, что, несмотря на разработанность вопроса о влиянии мира взрослых на развитие личности дошкольника, формирование у него положительного отношения к труду, мало изученными остаются вопросы об изучении влияния роли взрослого как носителя трудолюбия, как образца-ориентира для подражания ребенком, о выявлении и реализации педагогических условий, обеспечивающих эффективность процесса воспитания трудолюбия у детей старшего дошкольного возраста в процессе ознакомления с миром взрослых.

Эффективность формирования трудолюбия у детей старшего дошкольного возраста в процессе ознакомления с миром взрослых может быть обеспечена следующими организационно-педагогическими условиями: целенаправленный показ взрослыми проявления трудолюбия как образца-ориентира для подражания ребенком; расширение «трудового поля» в дошкольном образовательном учреждении через сотрудничество педагогов и семьи; сочетание различных видов активности дошкольника в совместной трудовой деятельности со взрослым.

Развитие личности ребенка происходит под влиянием взрослого и в процессе активности самого ребенка. Направленность ребенка на взрослого способствует овладению дошкольниками содержанием любой деятельности, в том числе и трудовой. В силу таких возрастных психологических особенностей, как эмоциональность, подражательность, непосредственность и др. ребенок нуждается в эмоциональной поддержке, в оценке и помощи взрослого. Взрослый как образец, ориентир для ребенка - это человек, владеющий знаниями, способами деятельности. Взаимодействуя с ребенком, он «транслирует» ему свое поведение в трудовой деятельности, отношение к ней. Ребенок в процессе этого взаимодействия не только наблюдает за деятельностью взрослого, но и может активно участвовать в этом процессе. Установление содержательного, эмоционально-непосредственного общения ребенка со взрослым позволяет ему проявить активность, инициативу, трудолюбие, самостоятельность в процессе трудовой деятельности.

Принимая во внимание положения исследователей, мы определяем «трудовое поле», как особым образом организованное образовательное пространство, создающее благоприятные условия для решения задач воспитания трудолюбия как нравственного качества личности ребенка - дошкольника и реализация этого качества в самостоятельной трудовой деятельности. «Трудовое поле» выступает как элемент предметно-развивающей среды. Его расширение предполагает добавление новых элементов и составляющих в созданную предметно-пространственную, развивающую среду не только в условиях дошкольного образовательного учреждения, но и в условиях семьи. Одним из важных условий воспитания у дошкольников

трудолюбия является сотрудничество педагогов дошкольного образовательного учреждения и семьи (Р.С. Буре, Т.А. Маркова и др.). Исходя из содержания данного организационно-педагогического условия, важно говорить о сотрудничестве с целью расширения «трудового поля», как элемента развивающей среды. Реализация данного условия предполагает проведение предварительной работы с педагогами и родителями (консультации, круглый стол, теоретический семинар, практикум, оформление тематической газеты, тематических выставок и др.), которая направлена на формирование понимания и осознания важности организации предметно - развивающей среды - «трудового поля» в дошкольном образовательном учреждении и семье с целью воспитания трудолюбия у детей старшего дошкольного возраста в процессе ознакомления с миром взрослых.

Введение третьего условия - сочетание различных видов активности дошкольника в совместной трудовой деятельности со взрослыми обусловлено тем, что только в процессе деятельности воспитывается трудолюбие дошкольников. Любая деятельность, в том числе и трудовая, предполагает проявлением ребенком различных видов активности (познавательной, социальной, физической, трудовой, волевой). Деятельность дошкольников в «трудовом поле» в процессе совместной деятельности со взрослыми может способствовать проявлению различных видов активности.

В процессе предметной деятельности совместно со взрослым ребенок постепенно овладевает специфическими человеческими навыками, «орудийными операциями». Формирование «орудийных операций», развитие умения подчинять движения руки логике движения «орудия» является важнейшей предпосылкой становления трудовой деятельности, формирования осознанных трудовых действий, что составляет основу воспитания трудолюбия у детей дошкольного возраста.

Список литературы:

1. Бакина В. М., Русинова А. В. Роль трудового воспитания в нравственном развитии ребенка // Нравственные императивы в праве, образовании, науке и культуре: сб. материалов VII Междунар. молодежного форума / отв. р. Е. В. Сафронова. - Белгород: БГНУ, 2019. - С. 54-56.
2. Блохина Ю. А., Мищенко М. Г., Блохина И. В. Формирование нравственных качеств у детей дошкольного возраста посредством трудового воспитания // Наука в современном обществе: закономерности и тенденции развития: сб. ст. междунар. науч.-практ. конф. - Уфа: Омега-Сайнс, 2016. - С. 94-96.
3. Куцакова Л. В. Нравственно-трудовое воспитание в детском саду. Для работы с детьми 3-7 лет. Пособие для педагогов дошкольных учреждений: практ. пособие. - М.: Мозаика-Синтез, 2007. - 144 с.

МЕТОДИКА И ТЕХНОЛОГИЯ РАБОТЫ СОЦИАЛЬНОГО ПЕДАГОГА

СОДЕРЖАНИЕ ДЕЯТЕЛЬНОСТИ СОЦИАЛЬНОГО ПЕДАГОГА ПО ПРОФИЛАКТИКЕ ЭМОЦИОНАЛЬНОЙ НЕУСТОЙЧИВОСТИ В ПОДРОСТКОВОМ ВОЗРАСТЕ

Аннина А.С.

*Адыгейский государственный университет, г.Майкоп
Научный руководитель: Дёмкина Елена Владимировна, доктор пед.н.
заведующая кафедрой педагогики и социальной психологии
Адыгейский государственный университет, г.Майкоп*

Актуальность темы исследования. В условиях современной системы образования социальный педагог все чаще сталкивается с проблемой эмоциональной неустойчивости детей в подростковом возрасте, так как значительно подверглись изменениям различные социальные структуры, оказывающие влияние на динамику развития личности подростка: семья, школа, средства массовой информации, формальные молодежные объединения. Психологическое неблагополучие подростков, в частности, касающееся эмоциональной сферы, имеет далеко идущие последствия для личностного развития подростков в целом.

Цель исследования. Теоретически обосновать и экспериментально апробировать содержание деятельности социального педагога по профилактике эмоциональной неустойчивости в подростковом возрасте.

Задачи исследования.

Задача 1. Определить основные направления деятельности социального педагога по профилактике эмоциональной неустойчивости в подростковом возрасте.

Задача 2. Раскрыть содержание деятельности социального педагога по профилактике эмоциональной неустойчивости в подростковом возрасте.

Задача 3. Экспериментально апробировать и доказать эффективность содержания деятельности социального педагога по профилактике эмоциональной неустойчивости в подростковом возрасте.

Методы исследования.

Интервью, аутомониторинг, регистрацию физиологических изменений и наблюдение за поведением.

Основные выводы.

1. В ходе исследования установлено, что реализация программы профилактики эмоциональной неустойчивости в социально-педагогической деятельности, предполагающей оказание помощи и поддержки подросткам в преодолении трудностей, предотвращает рост подростковой преступности и безнадзорности, улучшает самочувствие.

2. Представление о способе взаимодействия педагогических работников школы, необходимое для реализации социально-педагогической деятельности, является важным основанием, конкретизирующим содержание и последовательность выполнения объема работ на каждой отдельно взятой функциональной стадии, составляет целостную систему организационного взаимодействия, которая обеспечивает высокий уровень социальной защищенности школьников.

3. Основные направления деятельности социального педагога в образовательном учреждении, включают в себя:

Диагностическое – деятельность социального педагога направлена на оценку условий жизни школьников, уровень и направленность влияния на его личность социальной среды, семьи, обнаруживает его индивидуальные особенности, черты характера и темперамента, способности, интересы и потребности, особенности познавательных процессов.

Прогностическое – деятельность социального педагога, направленная на программирование и прогнозирование, на основе анализа социально-педагогической ситуации, процесса воспитания и развития личности.

Организационное – деятельность социального педагога, направленная на способствование включению в процесс социального воспитания школьников, совместный труд и отдых не только работников школы, но и общественности, населения микрорайона

Коммуникативное – деятельность социального педагога, направленная на установление деловых и личностных контактов, накопление информации о позитивном и негативном воздействии социума на учащихся.

Коррекционное – деятельность социального педагога, направленная на осуществление коррекции всех воспитательных влияний, оказываемых на подростков как со стороны семьи, так и социальной среды, в том числе и неформальной; усиление позитивных влияний и нейтрализация или переключение негативных влияний социальной среды.

Воспитательное – деятельность социального педагога направлена на осуществление социального воспитания, содействие повышению эффективности воспитательного процесса в семье, по месту жительства, в детских и молодежных организациях, совершенствование механизмов и средств и их социально-педагогическое обеспечение.

Охранно-защитное – деятельность социального педагога направлена на использование имеющегося арсенала правовых норм защиты прав и интересов личности.

4. Основные положения содержания социально-педагогической деятельности, подтвержденные реалиями практики (обоснование целей, содержания, форм и методов организации на информационно-аналитической, мотивационно-целевой, плано-прогностической, организационно-исполнительской, диагностической, функциональной стадиях), доказывают, что именно программа может быть эффективной в социально-педагогической деятельности в образовательном пространстве образовательного учреждения.

5. Итоги реализации авторской программы деятельности социального педагога по профилактике эмоциональной неустойчивости в подростковом возрасте позволили получить следующие результаты:

- путь решения комплекса проблем – разработка программы, учитывающей комплекс диагностических, преобразующих, коррекционных и просветительских мер;

- на основе программы можно разработать «индивидуальный маршрут» социально-педагогической поддержки для каждой конкретной семьи и подростка.

Список литературы:

1. Астапов В.М. Тревожность у детей. - М.: ПЕР СЭ, 2008. - 160с.
2. Божович Л.И. Проблемы формирования личности // Л.И. Божович, С.А. Беличева; под ред. Д.И. Фельдштейна. – М.: изд-во «Институт практической психологии», Воронеж, 2015. - 352 с.
3. Василькова Ю.В. Социальная педагогика: курс лекций: учеб. пособие для студ. вузов и колледжей // Ю.В. Василькова, Т.А. Василькова. – М.: Издат. центр «Академия», 2009. - 448 с.
4. Кон И.С. Психология старшеклассника // И.С. Кон. – М.: Просвещение, 2008. - 191 с.
5. Снайдер Д. Курс выживания для подростков: перевод с англ. // Д. Снайдер – М.: Горизонт, 2015. - 123с.
6. Суворова В.В. Психофизиология стресса // В.В. Суворова – М.: Просвещение, 2015. - 208с.
7. Тарабакина Л.В. Эмоциональное здоровье школьника: Теория и практика психологического сопровождения: дисс... докт. психолог. наук // Л.В. Тарабакина – Нижний Новгород, 2000. - 324 с.

8. Циркина С.Ю. Справочник по психологии и психиатрии: ассоциация детских психиатров и психологов / под ред. С.Ю. Циркина – М., 2004. - 896с.
9. Шептенко П.А. Методика и технология работы социального педагога // П.А. Шептенко, Г.А. Воронина; под ред. В.А. Слостенина – М.: Академия, 2001. - 208с.

ОРГАНИЗАЦИОННОЕ ОБЕСПЕЧЕНИЕ СОЦИАЛЬНЫМ ПЕДАГОГОМ ДОСУГОВОЙ ЗАНЯТОСТИ ВОСПИТАННИКОВ ДОШКОЛЬНОЙ ОБРАЗОВАТЕЛЬНОЙ ОРГАНИЗАЦИИ

*Берсирова Милана Шумафова
Адыгейский государственный университет, г. Майкоп
Научный руководитель: Шебанец Е.Ю., к.психол.н., доцент
Адыгейский государственный университет, г. Майкоп*

В современном мире четко проявляются реальные изменения современного ребенка. Поэтому изучение особенностей развития ребенка дошкольного возраста, методически грамотная организация досуга, является самой актуальной и значимой проблемой в отечественной педагогике.

Детский досуг — это сложное и многофакторное явление, сочетающее в себе отдых, развлечения, праздник, самообразование и творчество. При взаимодействии педагогов и родителей досуговая деятельность дошкольников становится одним из важнейших средств социализации и индивидуализации личности ребенка, позволяя детям по своему усмотрению использовать свободное время для накопления и обогащения опыта, саморазвития, проявления индивидуальных склонностей и развития способностей как в условиях дошкольной образовательной организации, так и в семье.

В «Конвенции о правах ребенка» констатируется следующее: «Ребенок имеет право на отдых и досуг, право участвовать в играх и развлекательных мероприятиях и свободно участвовать в культурной жизни и заниматься искусством» [1, ст.31].

Центральная задача ФГОС дошкольного образования – объединение обучения и воспитания в целостный образовательный процесс на основе духовно-нравственных и социокультурных ценностей [3, с.2].

Основная цель ФГОС дошкольного образования 2023 год — создание условий для максимально полноценного развития и образования младших детей, удовлетворение их потребностей в образовательном процессе и подготовке к дальнейшей школьной жизни.

Цель исследования: теоретически обосновать и экспериментально апробировать модель организационного обеспечения досуговой занятости воспитанников дошкольной образовательной организации.

Методы исследования:

-*теоретические:* анализ литературы по проблеме исследования, проектирование этапов и методов организации досуговой деятельности;

-*эмпирические:* процесс реализации досуга детей, опрос (анкетирование, беседа, интервьюирование), изучение продуктов творческой деятельности детей дошкольного возраста, консультации с опытными педагогами, опытно-поисковая работа.

В ходе экспериментального исследования «По организации досуговой деятельности детей дошкольного возраста подготовительной группы» выявлена динамика в повышении уровня сформированности:

- познавательных способностей,
- познавательных интересов,
- личностных и предметных результатов.

Воспитанники чаще стали выбирать самостоятельно вид деятельности, который отвечает его индивидуальным и половозрастным интересам. Динамика прослеживалась и в творческой активности дошкольников при осуществлении предметной, содержательной деятельности.

Вышеизложенное позволяет сделать вывод о значимости организации досуговой деятельности детей дошкольного возраста.

Досуговая деятельность - важная составляющая социально-педагогической деятельности. Без умения работать с детской аудиторией, навыков игрового взаимодействия с детьми, развития детского игрового творчества невозможна эффективная организация детской деятельности.

Список литературы:

Нормативно-правовые документы:

- 1.«Конвенция о правах ребенка» Генеральная Ассамблея ООН, от 20.10.1989г., принята в сентябре 1990г.
- 2.ФГОС ДО 2023г.
- 3.Приказ Министерства труда и социальной защиты от 10 января 2017г. №10н «Об утверждении профессионального стандарта «Специалист в области воспитания»

Основная литература:

- 4.Абраменкова, В.В. Социальная психология детства в контексте развития отношений ребенка в мире / В.В. Абраменкова– М., 2008.
5. Андреева, А.Д. Проблема игровой мотивации современных детей / Журнал практического психолога. – 2008. – №5.
- 6.Андреева, А.Д. Современный дошкольник: возрастные нормы и жизненные реалии / А.Д. Андреева // Психолог в детском саду. – 2010. – № 2.
- 7.Андреева, А.Д. Особенности психологического развития дошкольников в современных цивилизационных условиях / Вестник Мининского университета. 2013.№ 2.
- 8.Бочарова Н.И. Организация досуговой деятельности детей в семье/ Н.И. Бочарова, О.Г. Тихонова. - М.: Академия, 2001. - 97с.
- 9.Григорьева Е. И. Современные технологии социально-культурной деятельности. - Тамбов: ТГУ им. Державина, 2002. - 284 с.
10. Т.Н. Вместе с семьей: пособие по взаимодействию ДОУ и родителей / Т.Н. Доронова. –М.: Школьная Пресса, 2009. – 174 с.
- 11.Зацепина М.Б. Формирование основ культуры ребенка средствами культурно-досуговой деятельности: дис. д-ра пед. наук:13.00.05/ Зацепина Мария Борисовна. - М., 2005.- 363 с.
- 12.Зацепина, М. Б. Организация досуговой деятельности в дошкольном образовательном учреждении: учебное пособие для академического бакалавриата / М. Б. Зацепина. - 2-е изд., испр. и доп. - М.: Издательство Юрайт, 2018. - 149 с. - (Серия : Университеты России). - ISBN 978-5-534-04828 Режим доступа : www.biblio-online.ru/book/90D08BC0-C3AF-419C-8368-7D0FF3DF9FA5.
- 13.Комарова, Т. С. Дошкольная педагогика. Коллективное творчество детей: учебное пособие для СПО / Т. С. Комарова, А. И. Савенков. - 2-е изд., испр. и доп. - М.: Издательство Юрайт, 2018. - 108 с. - (Серия: Профессиональное образование). - ISBN 978-5-534-00438-0. - Режим доступа: www.biblio-online.ru/book/10A5B8385EE8-4AD9-A1BD-F78E69CDD1C3.
- 14.Кравцова, Е.Е. Психологические новообразования дошкольного возраста / Е.Е. Кравцова // Вопросы психологии. – 1996. – № 6.
- 15.Крухлет М.В. Детский сад и семья как партнеры по взаимодействию/М.В. Крухлет//Сб.науч.тр./Сост. Н.П.Митрошина и др. - СПб.,2001. - С.23-27.
16. Е.О. Игровая деятельность современных дошкольников и ее влияние на развитие личности детей / Е.О.Смирнова, О.В. Гударева // Социология дошкольного воспитания: Труды по социологии образования. – Т. XI. – Вып. XIХ. – М., 2006
- 17.Созинова М.В. Досуговая деятельность как средство развития творческого потенциала старших дошкольников/ М.В. Созинова.-Санкт-Петербург: Питер, 2004.-112с.

18. Хубулури Е. И., Бондаренко М. А Организация досуга детей и подростков в условиях региональной реабилитационной социальной службы системы образования [Электронный журнал nauka-rastudent.ru] - 2016. - С.2-4, ISSN 2311-8814 <http://nauka-rastudent.ru>

19.Щеткин, А.В. Театральная деятельность в детском саду. Для занятий с детьми 5-6 лет / А.В. Щеткин. - Москва: МОЗАИКА-СИНТЕЗ, 2007. - 144 с. - ISBN 978-586775-424-2; То же [Электронный ресурс]. - URL: <http://biblioclub.ru/index.php?page=book&id=212515>

20.Эльконин, Д.Б. Избранные психологические труды / Д.Б. Эльконин. – М., 1989.

21.Ярошевич Т. М. Досуг: теоретические аспекты, структура, содержание // Журнал: гуманитарные, социально-экономические и общественные науки. - Краснодар, 2014. - С.299-304.

Электронные ресурсы

1. Организация досуга детей и подростков в условиях региональной реабилитационной социальной службы системы образования [Электронный журнал nauka-rastudent.ru] - 2016. - С.2-4. ISSN 2311-8814 <http://nauka-rastudent.ru>

СОДЕРЖАНИЕ ДЕЯТЕЛЬНОСТИ СОЦИАЛЬНОГО ПЕДАГОГА ПО ВОСПИТАНИЮ У ПОДРОСТКОВ ИЗ НЕПОЛНЫХ СЕМЕЙ КАЧЕСТВ СОЦИАЛЬНО УСПЕШНОЙ ЛИЧНОСТИ

Дзыбова Саида Муратовна

Адыгейский государственный университет, г. Майкоп

Научный руководитель: Леонтьева Александра Владимировна,

к.пед.н., доцент кафедры педагогики и социальной психологии,

Адыгейский государственный университет, г. Майкоп

Актуальность. Процесс формирования в современном российском обществе новой социально-культурной ситуации ставит человека в неопределенные условия, что влечет за собой кризис социального здоровья общества, снижение качества жизни населения. Данные трудности оказывают значительное негативное влияние на подрастающее поколение, которое сталкивается с проблемами личной неуспешности: низкий уровень социализации в обществе, самостоятельности, ответственности, экстернальный уровень локус контроля, профессиональная дезориентация, сложность в переориентации. В обществе становится востребованным новый тип личности, отличающийся индивидуальностью и гармоничностью развития. Социальная успешность личности традиционно зависит от половой принадлежности и типа семьи (полная; неполная). К современной представительнице женского пола и ее привычным ожиданиям в качестве жены, матери и хозяйки стали предъявлять требования, расширяющие ее социальную самореализацию.

На сегодняшнем этапе развития общества деятельность социального педагога по воспитанию качеств социально успешной личности является актуальной и востребованной, так как именно от этого зависит личностное развитие и профессиональное становление старшеклассниц в будущем, будет способствовать улучшению взаимопонимания и взаимопомощи не только в среде сверстников, но и в условиях семейных взаимоотношений.

Одной из центральных в гендерных исследованиях является тема формирования качеств социальной успешности личности мужчин и женщин (К.А. Альбуханова-Славская, А.Г. Асмолов, Л.В. Байбородова, В.Ю. Большаков, О.С. Гребенюк, И.П. Иванов, В.Н. Кочергин, А.В. Мудрик, И.Н. Никитин, Г.Г. Николаев, В.Б. Орлов, Г.С. Суховейко, Л.И. Уманский, В.Д. Шадриков и др.).

Основой исследования стали концепции о механизмах формирования установки на успех (Д. Макклелланд), соотношении мотива стремления к успеху и мотива избегания

неуспеха в детерминации поведения личности (Дж. Аткинсон), потребности в достижении, в успехе как одной из фундаментальной социальной потребности человека (Ю.М. Орлов).

В настоящее время в науке имеются определенные теоретические предпосылки для решения исследуемой проблемы В.А. Толочек (социальная успешность человека: внесубъектные и интерсубъектные ресурсы). Современные представления о воспитании у школьников качеств социально успешной личности имеются в отечественных педагогических исследованиях Е.Ю. Варламовой (организационно-педагогические условия обеспечения социальной успешности школьников), И.А. Гришановой (формирование коммуникативной успешности младших школьников), Е.В. Деевой (формирование социальной успешности юношей в процессе спортивной деятельности), А. Збуцки (формирование социальной успешности школьников средствами экономического образования), А.В. Пономаревой (развитие социальной успешности молодежи в социально-культурной деятельности студенческого педагогического отряда). Целый ряд современных диссертационных исследований также посвящен проблемам успешности личности: Н.В. Маркелова (развитие представлений об успешности в раннем юношеском возрасте), А.В. Тугушева (представления о социальной успешности и личностное самоопределение юношества), Л.В. Ведерниковой (социальная успешность школьников как результат профилактики их виктимности), В.М. Пятунина (воспитание у старшеклассниц качеств социально-успешной личности) и другие.

Зарубежными учеными (Д. Голланд, А. Маслоу, Ф. Парсонс, К. Роджерс и др.) изучены проблемы успешности личности как части социума, с которыми сталкивается подрастающее поколение.

Цель исследования – теоретически и экспериментально обосновать содержание деятельности социального педагога по воспитанию у подростков из неполных семей качеств социально успешной личности.

Для достижения поставленной цели были поставлены следующие задачи:

1. Определить содержание деятельности социального педагога по воспитанию у подростков-девушек из неполных семей качеств социально успешной личности.
2. Конкретизировать направления деятельности социального педагога по воспитанию у подростков-девушек из неполных семей качеств социально успешной личности.
3. Экспериментально обосновать эффективность программы деятельности социального педагога по воспитанию у подростков-девушек из неполных семей качеств социально успешной личности.

Была разработана и проверена результативность программы деятельности социального педагога по воспитанию у девушек-подростков из неполных семей качеств социально успешной личности «Секреты успешности современной девушки» подтверждается посредством ее апробирования, в ходе которого оптимизируется самооценка и Я-концепция, формируются смысложизненные ориентации, повышается мотивация на успех и ответственность за свою жизнь

В исследовании использовались **методы**: теоретический анализ по проблеме; эмпирические: тестирование, констатирующий и формирующий эксперимент; методы обработки экспериментальных данных.

Эмпирическое исследование проводилось на базе МБОУ «СШ №9» г. Майкопа, Республики Адыгея. В качестве респондентов выступили 23 девушки обучающиеся 7-9 классов.

В ходе исследования были сформулированы следующие **выводы**:

1. Содержание деятельности социального педагога по воспитанию у девушек-подростков из неполных семей качеств социально успешной личности включает в себя: подбор диагностического инструментария для изучения личностных предпосылок социальной успешности девушек из неполных семей, конкретизацию задач, принципов и методов деятельности социального педагога в рамках данного направления (социально-

педагогический тренинг; групповая дискуссия; игровые методы; методы, направленные на развитие социальной перцепции).

2. К направлениям деятельности социального педагога по воспитанию у девушек-подростков из неполных семей качеств социально успешной личности относятся:

- диагностическое - познание себя через диагностические процедуры, самоанализ, рефлексия. Важным является изучение особенностей личности: ценностных ориентаций, интересов, потребностей, склонностей, способностей, профессиональной направленности, намерений, мотивов, черт характера, темперамента;

- коррекционное - комплекс социально – педагогических занятий, направленных на формирование качеств, помогающих добиться девушке успешности в социуме (решительность, находчивость, амбициозность, уверенность в себе);

- консультационное – это система оказания действенной помощи в процессе воспитания у старшеклассниц из неполных семей качеств социально успешной личности, основанная на формировании и развитии идентичности личности, социализации ее в обществе;

- просветительское - информирование девушек-подростков из неполных семей о примерах успешности женщин современного общества, их личностных особенностях и характеристиках; о социальных требованиях к представительницам слабого пола (традиционных и социально-профессиональных); профессиональная ориентация.

3. Программа деятельности социального педагога по воспитанию у девушек-подростков из неполных семей качеств социально успешной личности «Секреты успешности современной девушки» апробирована на обучающихся 7-9 классов экспериментальной группы. По результатам исследования выявлены положительные результаты: оптимизация самооценки и Я-концепции, формирование смысло-жизненных ориентаций, повышение мотивации на успех и ответственности за свою жизнь, которые были подтверждены методами математической и статистической обработки данных.

4. Эмпирическое исследование подтвердило выдвинутую гипотезу о том, что деятельность социального педагога по воспитанию у девушек из неполных семей качеств социально успешной личности будет эффективной при условии, если:

- будут учтены индивидуальные особенности девушек-подростков из неполных семей;

- процесс воспитания у девушек-подростков из неполных семей качеств социально успешной личности будет представлен как совокупность условий для саморазвития девушки: развитие мотивационно-ценностного отношения; формирование обобщенного образа «Я»; формирование умений самоуправления, рефлексии процесса и результата саморазвития;

- воспитание у девушек-подростков из неполных семей качеств социально успешной личности имеет комплексный характер и осуществляется группой сопровождения образовательной организации (социальный педагог, педагог-психолог, медиатор, классный руководитель);

- включит в себя: диагностику личностных особенностей девушек-подростков из неполных семей; индивидуальные консультации; групповую работу по формированию качеств социально успешной личности; социально-профессиональную адаптацию девушек-подростков из неполных семей; профессиональное просвещение.

Существуют также и другие условия, влияющие на воспитание ребенка из неполной семьи как социально успешной личности. Проблема исследования этих условий может быть дальнейшим направлением работы.

Список литературы:

1. Абульханова-Славская К.А. Деятельность и психология личности/ К.А. Абульханова-Славская.- М.: Наука, 2014. - 334 с.

2. Андронник Т.Г. Педагогические условия формирования успешности обучения студентов младших курсов: дис. ... канд. пед. наук / Т.Г. Андронник. - Сургут, 2010. – 187 с.
3. Белкин А.С. Ситуация успеха. Как её создать?/ А.С. Белкин. - М.: Просвещение, 2012. - 176 с.
4. Ведерникова Л.В. и др. Социальная успешность школьников как результат профилактики их виктимности //Сибирский педагогический журнал. – 2014. – №. 3. – С. 8-13.
5. Казакова Е.К. Путь по лестнице успеха/ Е.К. Казакова // Народное образование. - 2013. - №6. - С. 87-90.
6. Пятунина В.М. Воспитание у старшеклассниц качеств социально успешной личности: дис. ... канд. пед. наук/ В.М. Пятунина. - Ярославль, 2013. - 193 с.
7. Свергун, О.Ю. Психология успеха, или как стать хозяином своей жизни/ О.Ю. Свергун. - М.: АСТ-пресс, 2015. – 318 с.
8. Толочек В.А. Социальная успешность человека: внесубъектные и интерсубъектные ресурсы //Известия Саратовского университета. Новая серия. Серия Акмеология образования. Психология развития. – 2015. – Т. 4. – №. 2 (14). – С. 115-123.
9. Тугушева, А.Р. Представления о социальной успешности и личностное самоопределение юношества: автореф. дис. ... канд. психол. наук/ А.Р. Тугушева. - Самара, 2014. - 24 с.

СОДЕРЖАНИЕ ДЕЯТЕЛЬНОСТИ СОЦИАЛЬНОГО ПЕДАГОГА ПО ИНТЕГРАЦИИ ДЕТЕЙ -ИНВАЛИДОВ В ОБРАЗОВАТЕЛЬНОЕ ПРОСТРАНСТВО

Зейлингер Наталья Евгеньевна
Адыгейский государственный университет, г. Майкоп
Научный руководитель: Шебанец Е.Ю., к.психол.н., доцент
Адыгейский государственный университет, г. Майкоп

В настоящее время, когда Российское государство находится в состоянии важных социально-экономических перемен, проблема интеграции и адаптации к социуму детей-инвалидов оказывается наиболее актуальной. В процессе осуществления экономических, социальных, культурных, личных и гражданских прав, предусмотренных «Конвенцией о правах ребенка», Конституцией Российской Федерации, дети-инвалиды — самая незащищенная категория, хотя их права закреплены федеральным законодательством и рядом подзаконных актов.

Невзирая на важность и актуальность государственной поддержки, социальной защиты и помощи детям-инвалидам, сложившееся положение в этой области остается проблемной.

Цель исследования: теоретически обосновать и апробировать программу деятельности социального педагога по интеграции детей-инвалидов в образовательное пространство.

Методы исследования:

теоретические: анализ литературы по проблеме исследования, подбор инновационных технологий, форм, методов и приемов с целью более успешной интеграции детей-инвалидов в образовательное пространство; проектирование этапов и методов деятельности социального педагога по организации интеграции детей-инвалидов в образовательное пространство;

эмпирические: апробирование и внедрение инновационных технологий, форм, методов и приемов с целью более успешной интеграции детей-инвалидов в образовательное пространство; наблюдение за интеграционным процессом (анкетирование, беседа, интервьюирование); консультации с опытными педагогами, опытно-экспериментально-поисковая работа.

Взаимопротиворечие между провозглашением предоставления равных прав и возможностями получать в первую очередь бесплатное лечение и медицинскую помощь,

возможность обучения и воспитания с учетом типологических особенностей ребенка-инвалида в большинстве случаев приводит к тому, что им тяжело, а зачастую невозможно адаптироваться как в жизни, так и в образовательной области. Эти, часто встречающиеся проблемы, приводят к негативным, тяжелым последствиям. Возникающие в такой ситуации проблемы способны повлечь за собой тяжелые последствия для молодой формирующейся личности, породить чувство собственной неполноценности, ущербности.

Как показывает практика, процесс позитивной интеграции детей-инвалидов в образовательное пространство является для них сложным этапом в адаптации к условиям образовательной среды. Несмотря на интеграционные процессы в образовательной сфере, проблема обучения таких детей остается сложной. В многих общеобразовательных учреждениях Краснодарского края (для обучающихся с нормой в интеллектуальном и физическом развитии), практикующих инклюзивную практику нет специалистов: учителей дефектологов, тьюторов, ассистентов.

Именно в системе образования должны быть созданы условия для развития и самореализации любого ребенка, при этом полноценное развитие личности должно стать гарантом интеграции и благополучия.

Недостаточная разработанность данной проблемы, ее особая острота и востребованность социальной практикой диктует необходимость разрешения вышеназванных противоречий.

Экспериментальное исследование «Организации деятельности социального педагога по интеграции детей-инвалидов в образовательное пространство» имеет практическую значимость.

Разработка и апробирование программы для преодоления дезадаптации детей-инвалидов к образовательной среде направлены на создание комфортных социально – психологических условий для их успешной адаптации в ситуации школьной жизни и вне ее. Ее внедрение повысило уровень социально – психологической адаптации детей-инвалидов.

Сравнительный анализ констатирующего и контрольного этапов эксперимента свидетельствует о том, что:

- уровень социально-психологической адаптированности детей-инвалидов повысился;
- снизился уровень школьной тревожности, агрессивности, враждебности;
- повысился уровень школьной мотивации.

Повышение социально–психологической адаптированности учащихся на основе только специально организованных занятий невозможно без повседневной целенаправленной систематической работы всего педагогического коллектива и учета индивидуальных особенностей ребенка -инвалида.

Список литературы:

1. Александровский Ю.А. Состояние психической дезадаптации и их компенсация: (Пограничные нервно – психические расстройства). – М., Медиздат, 1976. – 276с.
2. Аувяэрт А.И. Роль семьи и сверстников в правовой социализации несовершеннолетних. Автореферат. Кандидатская диссертация. – М., 1981.С – 15 -19.
3. Аванесов Г.А. Криминология и социальная профилактика. – М., Академия МВД СССР, 1980. – 363с.
4. Андреева А.Д. Диагностика эмоционального отношения к учению в среднем и старшем возрасте / / Научно – методические основы использования в школьной психологической службе конкретных психолого – диагностических методик. – М., 1988. С. 188 – 248.
5. Анастаси А., Урбина С. Психологическое тестирование. – СПб.: Питер, 2001. – 688с.
6. Балл Г.А. Понятие адаптации и его значение для психологии личности //Вопросы психологии. – 1989. – С.92 – 100.
7. Березин Ф.Б. Психическая и психофизиологическая адаптация человека. – Л.: Медицина, 1988. - 270с.

ПРОЕКТИРОВАНИЕ ДЕЯТЕЛЬНОСТИ СОЦИАЛЬНОГО ПЕДАГОГА ПО ФОРМИРОВАНИЮ ЦИФРОВОЙ КУЛЬТУРЫ ПОДРОСТКОВ

*Осыка Валерия Александровна
Адыгейский государственный университет, г. Майкоп
Научный руководитель: Леонтьева А.В., к. пед. н., доцент
Адыгейский государственный университет», г. Майкоп*

Актуальность исследования. В современных условиях увеличения использования информационно-коммуникационных технологий (ИКТ) и интернета подростки активно взаимодействуют в онлайн-пространстве, где формируются их социальные, культурные и образовательные запросы. В связи с этим, деятельность социальных педагогов требует принятия во внимание данных тенденций и разработки подходов для формирования цифровой культуры у подростков, способствующих успешному преодолению вызовов цифровой эры. На текущий момент отсутствует модель работы социальных педагогов по формированию указанных компетенций.

Цель исследования: теоретически обосновать и экспериментально апробировать возможности проектирования в деятельности социального педагога по формированию цифровой культуры подростков.

Задачи исследования:

1. проанализировать теоретические подходы по вопросам проектирования и формирования цифровой культуры подростков, определить направления деятельности социального педагога по данной проблеме;
2. выявить особенности организации и определить условия эффективности проектной деятельности социального педагога по формированию цифровой культуры подростков;
3. разработать и экспериментально обосновать эффективность модели деятельности социального педагога по формированию цифровой культуры подростков.

Методы исследования: анализ психологической и педагогической литературы по проблеме исследования, теоретическое обобщение, эмпирические (анкетирование, опрос), методы обработки данных.

Теоретические аспекты деятельности социального педагога по формированию цифровой культуры подростков. Современный педагог должен обладать большим количеством навыков, и он однозначно играет ключевую роль в формировании цифровой культуры подростков. Один из факторов, определяющих роль педагога в формировании цифровой культуры подростка, заключается в наличии цифровых навыков, грамотности, компетенций и культуры. Педагог должен стремиться не только к освоению базовых навыков, но и к их осознанному и целенаправленному использованию. Педагог, обладающий цифровой грамотностью и компетенциями, способен эффективно взаимодействовать с подростком, развивая его цифровые навыки, грамотность и культуру в соответствии с требованиями цифровой эпохи. Это способствует созданию образовательной среды, способствующей устойчивому развитию подростков и современным требованиям.

Понятие «цифровая культура» в психолого-педагогической литературе. Понятие «цифровая культура» является достаточно молодым, тем не менее активно изучается психологами, педагогами, социологами, культурологами. И оно достаточно прочно закрепилось в сегодняшнем мире.

Предложенное философом Ч. Гиром словосочетание «digital culture» имеет разные значения [1].

В отечественной культурологии Л.Н. Соколова рассматривает понятие «цифровая культура» в группе таких понятий, как «новые медиа», «киберпространство», «киберкультура», «посткиберкультура». Масштабирование процессов цифровизации в культуре и обществе сопровождается трансформацией ценностных ориентаций, картины

мира, изменением характера коммуникаций, системы социальных отношений и поведенческих моделей, поэтому исследование цифровой культуры «затрагивает самые разные стороны жизни современного человека, предполагает анализ изменений самих практик и продуктов человеческой деятельности» [3].

Как отмечают А.В. Леонтьева, Н.В. Ковалева, Ф.Р. Хатит, среди ключевых посредников передачи элементов цифровой среды следует выделить педагога, который должен обладать высоким уровнем цифровой грамотности и проявлять способность эффективно внедрять ее в образовательный процесс. В своем исследовании специалисты выделяют следующие основные компоненты цифровой культуры:

1) Цифровая грамотность педагога (включая компьютерную, информационную, визуальную, медиаграмотность и другие);

2) ИКТ-компетенции (умение оценивать цифровые образовательные ресурсы, владение цифровыми навыками для продуктивного использования электронной образовательной среды учебного заведения, создание собственного профессионального портфолио, проверка портфолио обучающихся, владение инструментами и средствами создания учебных курсов и прочее);

3) Мотивационное ценностное отношение (осознание и убежденность в важности цифровизации образования для современного общества, развитие цифрового мышления, саморегуляция, внедрение ценностей цифрового общества, стремление к преобразованиям, внутренняя мотивация, переход от потребителя цифрового контента к создателю, активное применение и воплощение и т.д.).

А.В. Леонтьева, Н.В. Ковалева, Ф.Р. Хатит приходят к выводу, что цифровой культуре в настоящее время следует отводить центральную роль как инновационного профессионального качества педагога, основы профессиональных ИКТ-компетенций и важного направления личностного развития. Авторы подчеркивают тот факт, что важно создать механизмы, мотивирующие педагогов к использованию цифровых образовательных технологий в учебной деятельности, что в целом будет способствовать развитию их цифровой культуры, являющейся ключевым фактором повышения статуса образовательного учреждения в условиях конкуренции [2].

Модель формирования цифровой культуры подростков, разработанная нами в рамках исследования, представляет собой взаимосвязанные компоненты (цель, задачи, методы, виды деятельности и т.п.).

Целью проектирования деятельности социального педагога по формированию цифровой культуры подростков является – создание модели формирования цифровой культуры подростков. Задачами выступили – подобрать методический инструментарий, осуществить исследование. В модели представлены основные виды деятельности по формированию цифровой культуры подростков: мониторинг, информирование, сопровождение, просвещение, поддержка. Критериями эффективности выступили: итоговый опросник, деятельность подростков после прохождения программы, оценка уровня сформированности компонентов (Рис.1.).



Рисунок 1. Модель формирования цифровой культуры подростков

Выводы. В рамках выполненной работы была предложена модель деятельности социального педагога по формированию цифровой культуры подростков. Модель представляет собой систему, основанную на комплексном использовании информационно-

коммуникационных технологий и педагогических методов работы с подростками, направленную на формирование цифровой культуры подростков.

Список литературы:

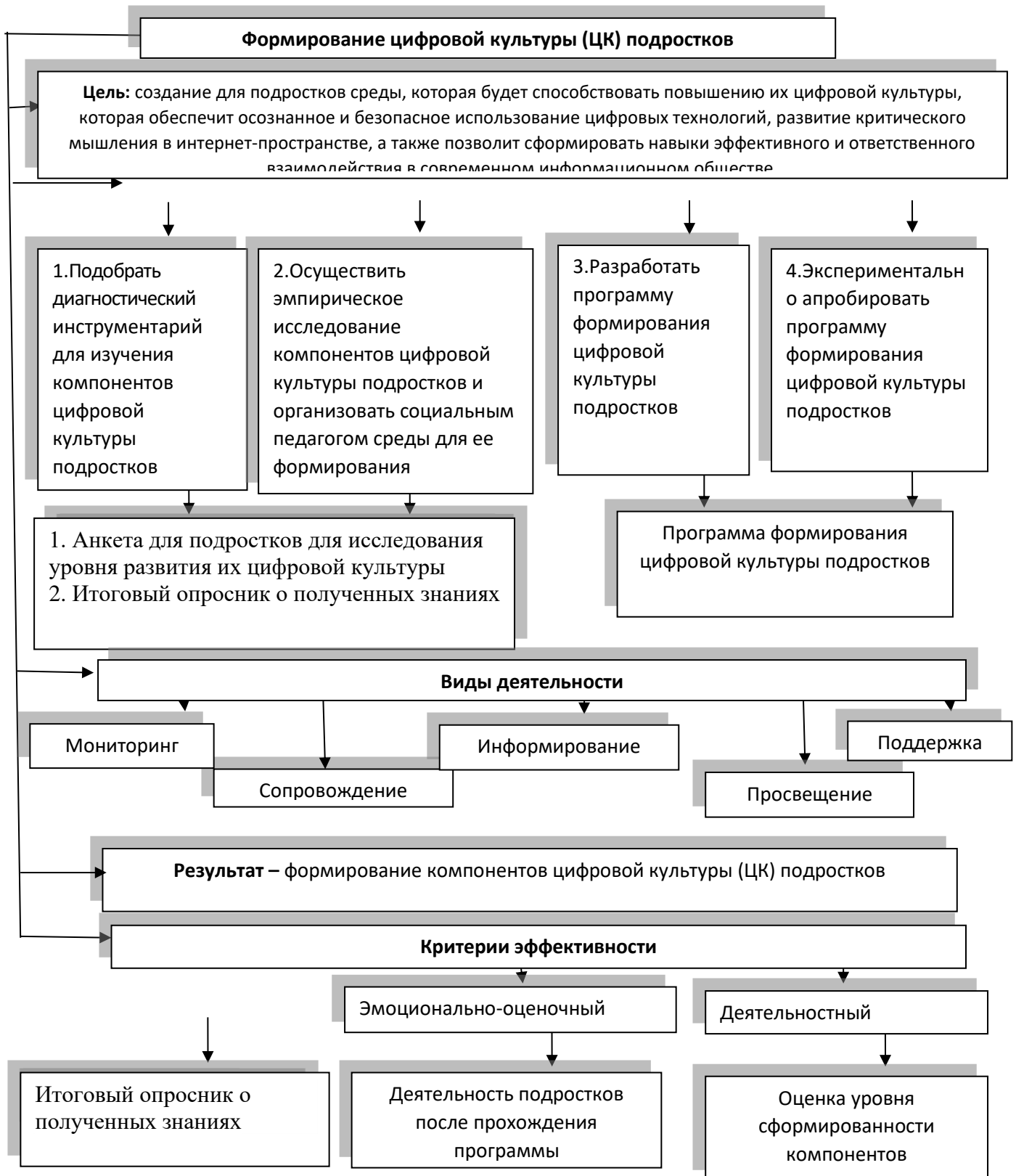
1. Галкин, Д.В. Digital Culture: методологические вопросы исследования культурной динамики (Электронный ресурс) // Международный журнал исследований культуры. No3(8). URL: www.culturalresearch.ru/files/open_issues/03_2018/IJCR_03%288%29_2018.pdf (дата обращения 10.11.2023)
2. Леонтьева А.В., Ковалева Н.В., Хатит Ф.Р. Цифровая культура как инновационный компонент профессиональной деятельности педагога // Вестник Майкопского государственного технологического университета. 2022. №2. URL: <https://cyberleninka.ru/article/n/tsifrovaya-kultura-kak-innovatsionnyy-komponent-professionalnoy-deyatelnosti-pedagoga> (дата обращения: 17.02.2024).
3. Степанов П.В., Круглов В.В., Степанова И.В. Научно-методические рекомендации для педагогов образовательных организаций о возможностях и рисках использования цифровых технологий в развитии личности школьника: методическое пособие для учителя / Степанов П.В., Круглов В.В., Степанова И.В. и др.; под ред. П.В. Степанова. М.: ФГБНУ «Институт стратегии развития образования РАО», 2022. 98 с.
4. Бороненко, Т.А. Развитие цифровой грамотности школьников в условиях создания цифровой образовательной среды // Перспективы науки и образования. 2019. No 2 (38). С. 167–193.
5. Olson B. M. DigArts: a case study of digital visual culture, teenagers, and tensions in the third space : дис. – University of Illinois at Urbana-Champaign, 2015.

СОДЕРЖАНИЕ ДЕЯТЕЛЬНОСТИ СОЦИАЛЬНОГО ПЕДАГОГА ПО ПРОФИЛАКТИКЕ СОЦИАЛЬНОЙ ДЕЗАДАПТАЦИИ У МЛАДШИХ ШКОЛЬНИКОВ

*Султаева Залина Висаниевна
Адыгейский государственный университет, г. Майкоп
Научный руководитель: Шебанец Е.Ю., к.психол.н., доцент
Адыгейский государственный университет, г. Майкоп*

Одна из главных целей российского образования - создание и поддержание психологических условий, обеспечивающих полноценное психическое и личностное развитие каждого ребенка. В связи с этим должна быть модернизирована система управления школой: важное место в образовательном процессе сегодня должны занять такие параметры как психологическое и психическое здоровье обучающихся, индивидуализация образовательных маршрутов, создание психологически безопасной и комфортной образовательной среды. Все это, несомненно, будет способствовать снижению количества дезадаптированных детей.

От адаптации ребенка к обучению в школе зависит дальнейший процесс формирования личности, особенности межличностных отношений первоклассников и всех субъектов взаимодействия. В этой связи неверная оценка характера и причин затруднений, возникающих у обучающихся в первом классе, запоздалое выявление детей, не готовых к овладению учебной деятельностью, предъявляющей довольно высокие требования к познавательной сфере ребенка, его личности в целом, порождают круг еще более сложных проблем, преодоление которых с каждым годом становится все труднее. Именно они, не будучи разрешенными в дошкольном и младшем школьном возрасте, становятся основой для всевозможных отклонений психосоциального развития на последующих этапах онтогенеза, с особой остротой обнаруживая себя в подростковом возрасте.

Цель исследования: теоретически обосновать и экспериментально апробировать содержание деятельности социального педагога по профилактике социальной дезадаптации у младших школьников в процессе реализации авторской программы.

Методы исследования: теоретический анализ психологической и педагогической литературы по проблеме исследования; наблюдение; экспериментально-психологическое исследование с помощью методики исследования адаптации / дезадаптации первоклассников (опросник Л. М. Ковалёвой); изучение уровня развития интеллекта у детей Д. Векслера; степени проявления адаптации / дезадаптации у первоклассников по методике «Домики»; проективных методик: «рисунок семьи», «рисунок несуществующего животного», «рисунок школы»; теста-опросника родительского отношения (А. Я. Варга, В. В. Столина); беседы с детьми, родителями, учителями; изучение медицинских карт детей; констатирующий, формирующий и контрольный эксперимент; методы качественной и количественной обработки результатов работы.

В своем исследовании при определении понятия школьной дезадаптации мы придерживаемся подхода Г.Ф. Кумариной, которая под школьной дезадаптацией понимает любые затруднения, нарушения, отклонения, возникающие у ребенка в его школьной жизни, т.к. именно в этом подходе отражен учет всех причин вызывающих школьную дезадаптацию.

По мнению исследователей школьная дезадаптация может возникнуть у ребенка по ряду причин: особенности процесса обучения, проблемы взаимоотношений с учителем, коммуникативные трудности, конфликтные отношения в семье, педагогическая запущенность, биологическая предрасположенность, индивидуальные особенности и др.

Опасность данного явления заключается в том, что при несвоевременном проведении коррекции данного явления, оно оказывает негативное воздействие на личность ребенка. Ведь именно в этот период формируются основные личностные качества, а также закладывается основа для дальнейшего развития в подростковом возрасте, а, следовательно, наличие школьной дезадаптации может стать причиной для развития различных видов девиаций.

Список литературы:

1. Амбросьева Н.Н. Классный час с психологом : сказкотерапия для школьников : метод. пособие / Н. Н. Амбросьева. - Москва : Глобус, 2020 (Волгоград : ОАО "Альянс "Югполиграфиздат". Фабрика "Офсет"). - 139 с.; 20 см. - (Серия "Классное руководство").; ISBN 5-903050-04-2.
2. Анн Л.Ф. Психологический тренинг с подростками: Принципы группового тренинга. Особенности псих. развития подростка. Развитие и гармонизация личности подростка. Коррекц. работа с подростками с высок. уровнем тревожности / Людмила Анн. - М. [и др.] : Питер, 2019 (АООТ Тип. Правда). - 270 с. : табл.; 21 см. - (Серия. Эффективный тренинг).; ISBN 5-94723-492-0 (в пер.)
3. Безруких М. М., Ефимова С. П. Ребенок идет в школу : Знаете ли вы своего ученика? Проблемы психол. адапт. : Пособие для студентов пединститутков, пед. училищ и колледжей и родителей / М. М. Безруких, С. П. Ефимова. - Москва : Изд. центр "Академия", 2021. - 231, [1] с. : ил.; 21 см.; ISBN 5-7695-0099-9.
4. Божович Л. И. Личность и ее формирование в детском возрасте / Л. И. Божович. - Москва [и др.] : Питер, 2018. - 398 с. : ил., портр., табл.; 24 см. - (Мастера психологии).; ISBN 978-5-91180-846-4 (В пер.).
5. Бугова Г.В. К вопросу о профилактике дезадаптации младших школьников // Начальная школа. - №12. – 2020. – с. 73-77.
6. Бурменская Г. В., Захарова Е. И., Карабанова О.А. и др. Возрастно-психологический подход в консультировании детей и подростков. М.: «Академия», 2022. – 416 с.
7. Вергелес Г.И., Матвеева Л.А., Раев А.И. Младший школьник: помоги ему учиться : Кн. для учителей и родителей / Г.И. Вергелес, Л.А. Матвеева, А.И. Раев. - СПб. : Изд-во РГПУ им. А.И. Герцена : Союз, 2020. - 157 с. : ил., табл.; 20 см.; ISBN 5-8064-0218-5.

СОДЕРЖАНИЕ ДЕЯТЕЛЬНОСТИ СОЦИАЛЬНОГО ПЕДАГОГА ПО ФОРМИРОВАНИЮ ПСИХОЛОГИЧЕСКОЙ УСТОЙЧИВОСТИ ПОДРОСТКОВ К НЕГАТИВНЫМ ИНФОРМАЦИОННЫМ ВОЗДЕЙСТВИЯМ

*Томилина Кристина Витальевна
Адыгейский государственный университет, г. Майкоп
Научный руководитель: Леонтьева А.В., к. пед. н., доцент
Адыгейский государственный университет», г. Майкоп*

Содержание деятельности социального педагога по формированию психологической устойчивости подростков к негативным информационным воздействиям является очень актуальным и важным в современном обществе. В наше время подростки сталкиваются с огромным количеством информации из различных источников, включая интернет, социальные сети, телевидение и т.д. Однако не всегда эта информация является положительной или правдивой, и она может оказывать негативное воздействие на психическое состояние подростков. Участились случаи использования террористическими организациями манипулирования и негативного информационного воздействия на сознание подростков через социальные сети и мессенджеры. Такие организации используют различные методы и техники, чтобы привлечь подростков к своей идеологии и убедить их присоединиться к террористической деятельности. Они могут создавать фейковые аккаунты, распространять пропагандистский материал, проводить анонимные обсуждения и другие действия, направленные на манипулирование сознанием молодежи. Чтобы бороться с этим явлением, родители, учителя, социальные педагоги и другие взрослые должны быть бдительными и следить за активностью подростков в социальных сетях. Важно обсуждать с ними опасности терроризма и экстремизма, а также научить анализировать информацию, проверять ее достоверность и не доверять подозрительным источникам. Также необходимо обращаться к специалистам и органам правопорядка в случае обнаружения подозрительной деятельности в сети.

Социальный педагог играет важную роль в помощи подросткам развивать критическое мышление и анализировать информацию, с которой они сталкиваются. Он может проводить тренинги и занятия, направленные на развитие навыков критического мышления и осознанного выбора информации. Также социальный педагог может помочь подросткам развить навыки саморегуляции и эмоциональной стабильности, чтобы они могли лучше справляться с негативными эмоциями, вызванными негативной информацией.

Кроме того, социальный педагог может организовывать профилактическую работу по предотвращению негативных последствий от неправильного использования информационных технологий. Он может проводить беседы, лекции и консультации для подростков и их родителей, чтобы они осознавали опасности, связанные с негативными информационными воздействиями, и знали, как защитить себя от них.

В целом, содержание деятельности социального педагога по формированию психологической устойчивости подростков к негативным информационным воздействиям является актуальным и необходимым для помощи подросткам адаптироваться к современной информационной среде и сохранять свое психическое здоровье и психологическую устойчивость.

Содержание практической деятельности социального педагога можно представить, как реализацию различных социальных ролей: посредника, защитника, наставника, помощника, эксперта, советчика, общественного деятеля, друга, психотерапевта, исследователя (А.Р. Ширамян, 2003).

М.А. Галагузова (2000), А.В. Мудрик (2009), М.Ф. Глухова (2007), Н.И. Никитина (2009), Р.В. Овчарова (2007) и другие изучали вопросы содержания социально-педагогической деятельности.

Содержание деятельности социального педагога обусловлено целями и задачами, которые он ставит перед собой в каждой конкретной ситуации, а также зависит от специализации и места работы социального педагога (Н.И. Никитина, М.Ф. Глухова).

Проблема исследования содержания деятельности социального педагога по формированию психологической устойчивости подростков к негативным информационным воздействиям, по сути, только начинается. В исследованиях М.А. Галагузовой (методика и технология работы социального педагога), И.Д. Зверевой (семейная педагогика и домашнее воспитание), Г.П. Медведевой (основы социальной работы), Н.В. Абрамских (сущность и особенности социально-педагогической деятельности), Г.М. Андреевой (проблема социального развития и формирования успешной социальной позиции) рассматриваются отдельные аспекты содержания деятельности социального педагога. В работе опираемся на определение содержания деятельности социального педагога, как комплекса мероприятий по воспитанию, образованию, развитию и социальной защите личности, как в учебных заведениях, так и по месту жительства обучающихся (В.Г. Краснова).

Проблема исследования содержания деятельности социального педагога по формированию психологической устойчивости подростков к негативным информационным воздействиям только начинается, хотя отдельные вопросы анализируются в исследованиях С.А. Беличевой, Ю.В. Гербеева, А.И. Кочетова и др. (вопросы предупреждения и преодоления отклоняющегося поведения в подростковой среде), С.А. Беличевой, В.Н. Герасимова, Д.В. Колесова, А.Г. Макеевой, С.М. Соловьева и др. (вопросы превентивной педагогики); М.А. Аммаскина, Г.М. Миньковской, Е.В. Змановской, В.Д. Менделевич и др. (особенности содержания деятельности социального педагога с подростками девиантного поведения); Э.Г. Костяшкина, В.Ф. Матвеева, Г.П. Медведева, Л.С. Славинной, В.А. Сухомлинского и др. (вопросы педагогических трудностей у детей и подростков) и др.

Проблема психологической устойчивости и ее отдельные вопросы анализируются в исследованиях отечественных и зарубежных ученых Н.О. Атаскевич (формирование психологической устойчивости личности подростков как фактор профилактики интернет – зависимости), П.Б. Зильберман, В.А. Маришук, Л.В. Митина и др. (эмоциональная устойчивость), Л.И. Божович (устойчивость форм поведения), З. Фрейд, Б.Ф. Скиннер, А. Бек, Д. Келли (эмоциональные отклонения), А.М. Прихожан (возрастные особенности тревожности). Психологическая устойчивость, как проблема является одной из наиболее сложных и актуальных в современной науке. Анализ психолого-педагогической литературы по данной проблеме показывает отсутствие единства во мнениях исследователей при определении содержания понятия.

Актуальность данного квалификационного исследования обуславливается насущной потребностью в разработке содержания деятельности социального педагога по формированию психологической устойчивости подростков к негативным информационным воздействиям.

Таким образом, возникает **противоречие** между существующей объективной реальностью и недостаточной разработанностью содержания деятельности социального педагога по формированию психологической устойчивости подростков к негативным информационным воздействиям. Необходимость разрешения обозначенного противоречия обусловило постановку **проблемы** исследования, которая может быть сформулирована следующим образом: каково содержание деятельности социального педагога по формированию психологической устойчивости подростков к негативным информационным воздействиям.

С учетом сказанного и недостаточной разработанности и изученности проблемы, нам позволили определить актуальность данной проблемы и сформулировать **тему исследования**: «Содержание деятельности социального педагога по формированию психологической устойчивости подростков к негативным информационным воздействиям».

Цель исследования: теоретически обосновать и экспериментально апробировать содержание деятельности социального педагога по формированию психологической устойчивости подростков к негативным информационным воздействиям.

В соответствии с поставленной целью были сформулированы **задачи исследования:**

1. Обосновать содержание деятельности социального педагога по формированию психологической устойчивости подростков к негативным информационным воздействиям;
2. Разработать комплекс мероприятий по формированию психологической устойчивости подростков к негативным информационным воздействиям;
3. Экспериментально обосновать эффективность комплекса мероприятий по формированию психологической устойчивости подростков к негативным информационным воздействиям.

Методы сбора информации:

Теоретические методы: сравнительно-сопоставительный анализ литературы; системный подход.

Эмпирические методы: наблюдение, беседа, анкетирование, тестирование.

Методики: Методика диагностики степени готовности к риску А.М. Шуберта; Методика диагностики стресс-совладающего поведения (копинг-поведение в стрессовых ситуациях), Анкета исследования психологической устойчивости подростков к негативным информационным воздействиям.

Методы воздействия: тренинг, беседа, обучение.

Методы обработки: количественно-качественный анализ.

Методологическую основу исследования составили системно-структурный подход как общенаучный метод эмпирических исследований, личностно-ориентированный подход, субъектный подход, рассматривающий человека в качестве субъекта собственной жизни.

Выводы:

1. Для формирования психологической устойчивости подростков негативным информационным воздействиям содержание деятельности социального педагога должно быть направлено на обучение критическому мышлению; развитию эмоциональной интеллектуальности; организованы специальные беседы о влиянии негативной информации на их жизнь; создание безопасной среды; пропаганду позитивных ценностей и здорового образа жизни (ЗОЖ).

2. Комплекс мероприятий по формированию психологической устойчивости подростков к негативным информационным воздействиям должен включать пять компонентов: критическое мышление; эмоциональный интеллект; критерии негативной информации; безопасная среда; позитивное мышление и ЗОЖ.

3. Для эффективности комплекса мероприятий по формированию психологической устойчивости подростков к негативным информационным воздействиям необходимо учитывать следующие условия: комплексность, адаптированность, продолжительность и регулярность, квалифицированность специалистов, сотрудничество с родителями, оценка результатов.

4. Комплекс мероприятий, направленный на формирование психологической устойчивости подростков к негативным информационным воздействиям способствовал снижению степени готовности к риску; копинг-поведению на решение задач, которое включает в себя: достижение цели своими силами, обращение за помощью к другим людям, включенным в данную ситуацию или обладающими опытом решения подобных проблем; повышению психологической устойчивости подростков к негативным информационным воздействиям.

Список литературы:

1. Алексеенкова, Е.Г. Личность в условиях психической депривации: учебное пособие / Е.Г. Алексеенкова. – СПб., 2019. – 345 с.
2. Божович Л.И., Славина Л.С. Психология детского подражания (экспериментально-психологическое исследование) // Культурно-историческая психология. - 2007. – Т. 3. - № 2. - С. 101–107.

3. Деткова И.В., Ковалева Н.В., Леонтьева А.В. Тренинг психологической устойчивости к аддикциям: теория и практика: учебно-методическое пособие. – Майкоп: Изд-во «Магарин О.Г.», 2016. – 114 с.
4. Зильберман, П. Б. Эмоциональная устойчивость оператора [Текст] : Автореферат дис. на соискание ученой степени кандидата психологических наук. (21.960) / АПН СССР. Науч.-исслед. ин-т общей и пед. психологии. - Москва : [б. и.], 1970. - 15 с.
5. Леванова, Е.А. Технология конструктивного взаимодействия педагога с подростком: метод. пособие / Е.А. Леванова. – М., 2017. – 224 с.
6. Менделевич, В.Д. О некоторых психологических механизмах неврозогенеза / В.Д. Менделевич // Психологический журнал. – 1990. – Т. 11, № 6. – С. 113-117.
7. Митина, Л. М., Асмаковец, Е. С. Эмоциональная гибкость учителя: психологическое содержание, диагностика, коррекция. - М.: МПСИ: Флинта, 2001. – 192 с.
8. Мудрик А. В. Социальная педагогика: Учеб. для студ. пед. вузов / Под ред. В.А. Сластенина. - 3-е изд., испр. и доп. - М.: Издательский центр «Академия», 2000. – 200 с.
9. Социальная педагогика: курс лекций: учеб. Пособие для студ. Высш. Учеб. Заведений / Под общ. Ред. М. А. Галагузовой. - М. : Гуманит. Изд. Центр Владос, 2001.
10. Прихожан, А.М. Тревожность у детей и подростков: психологическая природа и возрастная динамика / А.М. Прихожан. – Москва : Издательство Московского психолого-социального института ; Воронеж : Издательство НПО 'МОДЭК', 2000. – 304 с.
11. Строева О.А. К вопросу о негативном информационном воздействии на подростков сети интернет // Современная наука. - 2022. - №3. URL: <https://cyberleninka.ru/article/n/k-voprosu-o-negativnom-informatsionnom-vozdeystvii-na-podrostkov-seti-internet>.

МЕТОДИКА РАБОТЫ СОЦИАЛЬНОГО ПЕДАГОГА ПО РАЗВИТИЮ ЭМОЦИОНАЛЬНОГО ИНТЕЛЛЕКТА У ДЕТЕЙ ДОШКОЛЬНОГО ВОЗРАСТА

*Тхапиокова Лиана Муратовна
Адыгейский государственный университет, г. Майкоп
Научный руководитель: Деткова И.В., к.псих. н., доцент
Адыгейский государственный университет, г. Майкоп*

В дошкольном возрасте происходят интенсивные изменения в развитии, в том числе в эмоционально-волевой сфере. Рядом ученых (А.О. Куракиной, И.Н. Андреевой, Н.С. Ежковой, В.К. Загвоздкиным, Р. Нассар, М.А. Нгуен, Н.В. Соловьевой, В.С. Юркевич и др.) отмечается, что именно дети дошкольного возраста наиболее чувствительны к развитию эмоционального интеллекта.

Эмоциональный интеллект – это способность к пониманию своих и чужих эмоций и чувств для эффективной коммуникации, и взаимодействия с окружающим миром. Уже в трехлетнем возрасте дети способны к развитию эмоционального интеллекта, включающего 4 компонента: стимулирование мышления, понимание, управление и восприятие. По мнению А.О. Куракиной благодаря эмоциональному интеллекту у детей формируются такие личностные характеристики как чуткость в понимании межличностных взаимоотношений, самоконтроль и самосознание.

Исследованием эмоционального интеллекта за рубежом занимались Р. Бар-Он, Д. Гоулмен, Дж. Мэйер, Д. Карусо, П. Саловой и др. Отечественные авторы Г.М. Бреслав, Е.И. Изотова, Я.З. Неверович, М.А. Нгуен, О.М. Прусакова, А.М. Щетинина и другие рассматривали осознание детьми собственных эмоций и эмоций других людей. Отечественные психологи И.Н. Андреева, Д.В. Люсин, М.А. Нгуен и другие также изучали эмоциональный интеллект.

Методика работы социального педагога – это совокупность определенных методов, средств и приемов, направленных на целесообразное выполнение конкретной работы или деятельности.

В педагогических исследованиях в области дошкольной педагогики З.В. Пархимович, Т.Д. Савенкова создали методику развития эмоционального интеллекта и социальной компетентности ребенка средствами игровой и художественной деятельности. На сегодняшний день методики работы социального педагога по развитию эмоционального интеллекта у детей дошкольного возраста, включающей совокупность методов, средств и приемов, направленных на понимание своих и чужих эмоций; принятие; понимание причины возникновения эмоций; принятие решения как их выразить не обнаружили.

Проблема развития эмоционального интеллекта у дошкольников актуальна в связи с развитием познавательных способностей и межличностного общения. Именно дошкольный возраст – это период, когда ребенок овладевает навыками человеческих взаимоотношений в процессе становления эмоциональной сферы, которая в свою очередь нуждается в развитии.

Актуальность темы исследования обусловлена:

- сензитивным периодом развития эмоционально-волевой сферы;
- социальной значимостью проблемы проведения мероприятий по развитию эмоционального интеллекта у дошкольников;
- необходимостью разработки методики работы социального педагога по развитию эмоционального интеллекта у детей дошкольного возраста.

Таким образом, возникают противоречие между необходимостью развития эмоционального интеллекта у детей дошкольного возраста и недостаточностью разработанности методики работы социального педагога по развитию эмоционального интеллекта у детей дошкольного возраста.

Указанное противоречие позволяет сформулировать **проблему** исследования, которая может выглядеть следующим образом: какова методика работы социального педагога по развитию эмоционального интеллекта у детей дошкольного возраста?

В связи с актуальностью исследования проблемы определена тема исследования: **«Методика работы социального педагога по развитию эмоционального интеллекта у детей дошкольного возраста».**

Цель исследования: теоретически обосновать и экспериментально апробировать методику работы социального педагога по развитию эмоционального интеллекта у детей дошкольного возраста.

Исходя из данной цели, в работе поставлены следующие **задачи:**

1. Теоретически обосновать методику работы социального педагога по развитию эмоционального интеллекта у детей дошкольного возраста.
2. Разработать методику работы социального педагога по развитию эмоционального интеллекта у детей дошкольного возраста.
3. Экспериментально апробировать эффективность методики работы социального педагога по развитию эмоционального интеллекта у детей дошкольного возраста.

Методы исследования:

Теоретические методы: анализ научной литературы и работы социального педагога, психолога.

Эмпирические методы: наблюдение, беседа, тестирование.

Тестовые методики: Методика «Метаморфозы» в модификации Н.Я. Семаго, М.М. Семаго; Методика «Что – почему – как»; Методика изучения понимания эмоциональных состояний людей, изображенных на картинке; Методика – «Страна эмоций»; анкета для родителей, анкета для педагогов.

Методы воздействия: тренинг эмоционального интеллекта.

Выводы

1. Теоретическое обоснование методики работы социального педагога по развитию эмоционального интеллекта у детей дошкольного возраста базируется на системе организации социально-педагогической деятельности, реализуемой социальным педагогом.

2. Методика работы социального педагога по развитию эмоционального интеллекта у детей дошкольного возраста включает в себя совокупность методов, средств и приемов, направленных на понимание своих и чужих эмоций; принятие; понимание причины возникновения эмоций; принятие решения как их выразить.

3. Эффективность методики работы социального педагога по развитию эмоционального интеллекта у детей дошкольного возраста определяется внедрением следующего алгоритма развития эмоционального интеллекта: понимание своих и чужих эмоций; принятие эмоций; понимание причины возникновения эмоций; принятие решения как их выразить.

4. Эффективность подтверждается ростом объективных показателей развития эмоционального интеллекта у детей дошкольного возраста и результатами анкетирования родителей, и воспитателей. У дошкольников улучшились следующие показатели: понимание своих и чужих эмоций (на 50%); принятие эмоций (на 20%); понимание причины возникновения эмоций (на 10%); принятие решения как их выразить (на 10%).

Список литературы:

1. Айгунова Ольга Александровна, Полковникова Наталья Борисовна, Савенкова Татьяна Дмитриевна Диагностика и развитие эмоционального интеллекта и социальной компетентности старших дошкольников в условиях дошкольной образовательной организации // Вестник МГПУ. Серия: Педагогика и психология. - 2016. - №4 (38). URL: <https://cyberleninka.ru/article/n/diagnostika-i-razvitie-emotsionalnogo-intellekta-i-sotsialnoy-kompetentnosti-starshih-doshkolnikov-v-usloviyah-doshkolnoy>.

2. Алферова М.А. Эмоциональный интеллект и психологические теории эмоций /М.А. Алферова, И.Л. Аристова//Universum: психология и образование. - 2017. - №12. - С. 19 -25.

3. Андреева И.Н. Современные представления об эмоциональном интеллекте и его месте в структуре личности /И.Н. Андреева //Журнал белорусского государственного университета. философия. Психология. - 2017. - № 2. - С.104- 109.

4. Гиниятуллина Эльмира Дамировна Развитие эмоционального интеллекта дошкольника // Universum: психология и образование. - 2019. - №2 (56). URL: <https://cyberleninka.ru/article/n/razvitie-emotsionalnogo-intellekta-doshkolnika>.

5. Изотова Е.И. Эмоциональная сфера ребенка: Теория и практика: учеб. пособие для студ. высш. учеб. заведений / Е.И. Изотова, Е.В. Никифорова. - М.: Издательский центр «Академия», 2004. – 288 с.

6. Мудрик А. В. Социальная педагогика: Учеб. для студ. пед. вузов / Под ред. В.А. Сластенина. - 3-е изд., испр. и доп. - М.: Издательский центр «Академия», 2000. – 200 с.

7. Савенкова Татьяна Дмитриевна МЕТОДИКА ДИАГНОСТИКИ БАЗОВЫХ ПАРАМЕТРОВ ЭМОЦИОНАЛЬНОГО ИНТЕЛЛЕКТА ДОШКОЛЬНИКА // Вестник МГПУ. Серия: Педагогика и психология. 2017. №3 (41). URL: <https://cyberleninka.ru/article/n/metodika-dagnostiki-bazovyh-parametrov-emotsionalnogo-intellekta-doshkolnika>.

8. Социальная педагогика: курс лекций: учеб. Пособие для студ. Высш. Учеб. Заведений / Под общ. Ред. М. А. Галагузовой. - М.: Гуманит. Изд. Центр Владос, 2001.

СОДЕРЖАНИЕ ДЕЯТЕЛЬНОСТИ СОЦИАЛЬНОГО ПЕДАГОГА ПО РАЗВИТИЮ КОММУНИКАТИВНЫХ НАВЫКОВ У ДЕТЕЙ ДОШКОЛЬНОГО ВОЗРАСТА

*Тхапшокова Луиза Муратовна
Адыгейский государственный университет, г. Майкоп
Научный руководитель: Деткова И.В., к.псих. н., доцент
Адыгейский государственный университет, г. Майкоп*

Актуальность темы исследования. Тема «Содержание деятельности социального педагога по развитию коммуникативных навыков у детей дошкольного возраста» является крайне актуальной и значимой в современном образовании. Коммуникативные навыки играют важную роль в развитии ребенка, поскольку они помогают установить контакт с окружающим миром, выразить свои мысли и чувства, адаптироваться к социальным ситуациям.

Социальный педагог в дошкольном учреждении имеет ключевую роль в формировании коммуникативных навыков у детей. Он проводит разнообразные занятия, игры и тренинги, направленные на развитие умения слушать других, выражать свои мысли четко и адекватно, решать конфликты конструктивно и т.д.

Кроме того, социальный педагог работает с родителями, чтобы создавать благоприятную обстановку для развития коммуникативных навыков дома.

Изучение и практическое применение методов развития коммуникативных навыков у детей дошкольного возраста является важным направлением работы социального педагога и способствует гармоничному развитию детей. Большинство исследователей, в этой сфере сходятся в одном мнении, что эффективная коммуникация имеет огромное значение и находится в центре жизнедеятельности дошкольника, определяет все стороны его развития и поведения. Коммуникативные навыки детей дошкольного возраста играют важную роль в формировании их социальной компетентности и успешной адаптации в обществе. Взаимодействие с окружающим миром, умение выражать свои мысли и чувства, а также эффективно взаимодействовать с другими людьми являются ключевыми аспектами развития ребенка. Способность ребенка устанавливать контакты, слушать и понимать других, а также выражать себя является фундаментом для успешного дальнейшего обучения и социализации. Для социального педагога важно учитывать индивидуальные особенности коммуникативного развития каждого ребенка и создавать условия для его полноценного развития, что способствует формированию гармоничной личности и успешной адаптации в обществе.

Проблема коммуникативной компетенции детей рассматривается как важная, но в то же время нерешенная на практике в трудах Г.Н. Артемьевой, Р. Бернеса, С.В. Знаменской, Д.Б. Эльконина, Д.И. Фельдштейна, Л.И. Божович, Л.С. Выготского, А.Н. Леонтьева, А.Р. Лурии и др. Проанализировав практику деятельности социальных педагогов по развитию коммуникативных навыков у детей дошкольного возраста можно сделать вывод о том, что наиболее эффективного взаимоотношения между социальным педагогом и дошкольником можно достичь применением игровой деятельности.

По мнению М.С. Авагян, О.В. Трофимовой, А.Ю. Учуровой, И.В. Зотовой, Д.В. Могилка, О.Е. Никитиной, Е.В. Малеевой, Е.А. Найденовой, И.А. Багировой, И.А. Зембея, С.О. Васильевой, И.С. Ивановой, Н.Н. Ставриновой и др. наиболее эффективным способом развития коммуникативных навыков в дошкольном возрасте является ролевая игра, развитие навыков невербальной коммуникации, навыков слушания и поддержки со стороны взрослых. Для формирования коммуникативных навыков требуется хорошо изученная и грамотно продуманное содержание деятельности социального педагога в учебно-воспитательном процессе, включающее комплекс мероприятий, направленных на сформированность навыков взаимодействия с другими людьми.

Содержание деятельности социального педагога включает «интегративность, сочетание в ней особенностей социальной работы и педагогической деятельности с

собственной спецификой, определяющей ее цели, средства, функции, содержание и заключающуюся в ее междисциплинарно-интегративной сущности» (Н.В. Абрамовских).

Содержание деятельности социального педагога включает в себя широкий спектр задач и функций, направленных на помощь детям в решении социальных проблем и адаптации в обществе.

Актуальность исследования заключается в том, что существует потребность в создании содержания деятельности социального педагога по развитию коммуникативных навыков у детей дошкольного возраста. Содержание деятельности социального педагога по развитию коммуникативных навыков у дошкольников включает в себя ряд задач и методов работы. Вот несколько основных аспектов: развитие речи и языковых навыков, развитие навыков невербальной коммуникации, обучение навыкам слушания и восприятия, развитие навыков эмпатии и понимания чувств других, обучение навыкам конструктивного общения и решения конфликтов в игре. Развитие коммуникативных навыков у дошкольников актуально, так как дошкольный возраст является сензитивным в формировании коммуникации, как одной из сторон общения. Таким образом, необходимо найти путь развития коммуникативных навыков у дошкольников. Это помогло нам определиться с выбором **темы нашего исследования**: «Содержание деятельности социального педагога по развитию коммуникативных навыков у детей дошкольного возраста».

Цель исследования: теоретически и экспериментально обосновать содержание деятельности социального педагога по развитию коммуникативных навыков у детей дошкольного возраста.

Задачи:

- 1) Выявить возрастно-психологические особенности развития коммуникативных навыков у детей дошкольного возраста;
- 2) Определить направления и сущность содержания деятельности социального педагога по развитию коммуникативных навыков у детей дошкольного возраста;
- 3) Экспериментально обосновать эффективность содержания деятельности социального педагога по развитию коммуникативных навыков у детей дошкольного возраста.

Методы исследования. Для решения поставленных задач и проверки исходных предположений был использован комплекс методов:

- теоретические (анализ психолого-педагогической и специальной методической литературы по проблеме исследования, теоретическое обобщение результатов исследования);
- эмпирические (педагогический эксперимент (констатирующий и формирующий), педагогическое наблюдение);
- диагностические (опрос, анкетирование, беседы с обучающимися, родителями и педагогическими работниками).

Методики: Анкета для воспитателей «Исследование развития коммуникативных навыков у детей дошкольного возраста», Коммуникативные навыки – анкета для родителей, Исследование развития коммуникативных навыков у детей дошкольного возраста (для родителей), Анкета для родителей, Методика «Какой я?».

Выводы

1. Для развития коммуникативных навыков у детей дошкольного возраста необходимо учитывать следующие возрастно-психологические особенности: речевое развитие, невербальную коммуникации, социальные навыки, самосознание, способность к общению.

2. Для развития коммуникативных навыков у детей дошкольного возраста необходимо учитывать направления и сущность содержания деятельности социального педагога по созданию благоприятной атмосферы; игровой деятельности, как вида помощи в развитии коммуникативных навыков у дошкольников; индивидуальную работу с дошкольниками; работу с родителями и воспитателями.

3. Эффективность структуры содержания деятельности социального педагога по развитию коммуникативных навыков у детей дошкольного возраста зависит комплекса мероприятий, направленных на сформированность навыков взаимодействия с другими людьми (умение устанавливать контакт с окружающим миром; умение находить компромисс;

умение слушать и высказывать свое мнение; умение выражать свои мысли и чувства; умения адаптироваться к социальным ситуациям).

4. Структура содержания деятельности социального педагога, включающая комплекс мероприятий, направленных на сформированность навыков взаимодействия с другими людьми, позволила развитию коммуникативных навыков у детей дошкольного возраста. Так у дошкольников в экспериментальной группе улучшились показатели по следующим критериям: умение устанавливать контакт с окружающим миром (на 23%); умение находить компромисс (на 30%); умение слушать и высказывать свое мнение (35%); умение выражать свои мысли и чувства (на 25%); умения адаптироваться к социальным ситуациям (на 10%).

Список литературы:

1. Авагян Марианна Самвеловна *Формы, методы и средства формирования коммуникативной компетенции дошкольников в процессе сотрудничества // Личность, семья и общество: вопросы педагогики и психологии. - 2015. - №12 (57). URL: <https://cyberleninka.ru/article/n/formy-metody-i-sredstva-formirovaniya-kommunikativnoy-kompetentsii-doshkolnikov-v-protseste-sotrudnichestva>.*

2. Козлова К.М., Алпатов В.В., Сюникова А.В. Проблема понимания терминов «коммуникативные умения» и «коммуникативные навыки» в современной психолого-педагогической литературе / В сборнике: Педагогика и психология: научные приоритеты учёных Сборник научных трудов по итогам международной научно-практической конференции. - 2016. - С. 26-32.

3. Коробкова О.Ф. Содержание понятий «коммуникативная компетенция», «коммуникативные навыки» и «речевые навыки» в современной нормативной документации и научной литературе // Специальное образование. - 2010. - № 3. - С. 29-41.

4. Мудрик А. В. Социальная педагогика: Учеб. для студ. пед. вузов / Под ред. В.А. Сластенина. - 3-е изд., испр. и доп. - М.: Издательский центр «Академия», 2000. – 200 с.

5. Самохвалова Е.А. Анализ подходов к определению понятия «коммуникативные навыки» в отечественной психолого-педагогической литературе // Интегративные тенденции в медицине и образовании. - 2015. - Т.1. - С. 52-56.

6. Социальная педагогика: курс лекций: учеб. Пособие для студ. Высш. Учеб. Заведений / Под общ. Ред. М. А. Галагузовой. - М. : Гуманит. Изд. Центр Владос, 2001.

7. Трофимова Ольга Валентиновна *Формирование коммуникативных навыков у детей старшего дошкольного возраста // Вопросы науки и образования. - 2019. URL: <https://cyberleninka.ru/article/n/formirovanie-kommunikativnyh-navykov-u-detey-starshego-doshkolnogo-vozrasta>.*

8. Учурова Алтана Юрьевна *Формирование коммуникативных навыков у детей дошкольного возраста в процессе социализации // Известия ВГПУ. - 2016. - №1 (105). URL: <https://cyberleninka.ru/article/n/formirovanie-kommunikativnyh-navykov-u-detey-doshkolnogo-vozrasta-v-protseste-sotsializatsii>.*

СОЦИАЛЬНО-ПЕДАГОГИЧЕСКАЯ КОРРЕКЦИЯ АДДИКТИВНОГО ПОВЕДЕНИЯ ПОДРОСТКОВ В УСЛОВИЯХ ОБРАЗОВАТЕЛЬНОГО УЧРЕЖДЕНИЯ

*Хаджикулов Ислам Бисланович
Адыгейский государственный университет, г. Майкоп
Научный руководитель: Деткова И.В., к.псих. н., доцент
Адыгейский государственный университет, г. Майкоп*

Актуальность темы исследования. В современном мире подростки подвержены влиянию различных зависимостей, таких как интернет, социальные сети, игровые источники, алкоголь, наркотики и т.д. Т.к. подростковый возраст является кризисным периодом развития,

последствия от аддиктивного поведения могут быть разрушительными для здоровья, образования, личности, а также социальной адаптации подростков.

Кроме того, в молодежной среде постоянно возрастает количество подростковых аддикций. Связаны они по разным причинам, среди которых:

- семейные проблемы, связанные с тем, что подростки зачастую живут в асоциальной, конфликтной или малообеспеченной семье;
- негативная и деструктивная информационная среда, в которой находятся подростки;
- недостаток воспитательных воздействий семьи и школы, в результате чего подростки испытывают трудности во взаимодействии с учителями и родителями;
- психологические и медицинские проблемы, характеризующиеся в акцентуацию характера, неадекватной самооценкой, нарушением эмоционально-волевой сферы, высоким уровнем агрессивности, хронические заболевания, психические заболевания;
- трудности в школе, которые проявляется неуспеваемостью, прогулами, пропусками занятий без причин и др.

Из всего вышеописанного можно сказать, что рост аддикций среди подростков становится одной из главных проблем в современном мире, которое сопровождается стремлением ухода от реальности путем искусственного изменения своего психического состояния, как химическими (ПАВ, алкоголь, наркотики), так и не химическими (формы проявления детальности) способами.

Целью данной работы является теоретическое обоснование аддиктивного поведения среди подростков как явления и экспериментальное обоснование эффективности программы психолого-педагогической коррекции аддиктивного поведения подростков.

В соответствии с целью исследования были сформулированы следующие задачи:

1. Обосновать социально-педагогическую коррекцию аддиктивного поведения подростков в условиях образовательного учреждения;
2. Разработать и внедрить программу социально-педагогической коррекции аддиктивного поведения подростков в условиях образовательного учреждения;
3. Экспериментально обосновать эффективность программы социально-педагогической коррекции аддиктивного поведения подростков в условиях образовательного учреждения.

Методы

Для дальнейшей работы, исходя из поставленных задач нами была использована совокупность как общенаучных, так и педагогических методов исследования, среди которых:

Теоретические методы: метод теоретического анализа и обобщения отечественной и зарубежной литературы по теме исследования, сравнительно-сопоставительный метод, метод обобщения накопленного опыта в области изучаемой проблемы.

Эмпирические методы: диагностика аддиктивного поведения подростков в коррекционной деятельности. Применение диагностических методик, таких как: тестирование, анкетирование, беседы, консультации предназначенных для выявления у учащихся аддиктивного поведения и анализ полученных результатов.

В процессе исследования нами были использованы следующие диагностирующие методики:

- Методика диагностики потребностей в поисках ощущений М. Цукермана.
- Методика диагностики склонности к различным зависимостям (Г.В. Лозовая).
- Карта Д. Стотта для анализа адаптации учащихся.

В ходе работы над исследованием, а также полученным результатам по проведенным диагностикам было выявлено потребность в необходимости разработке и проведения психолого-педагогической коррекционной программы, которая будет представлять из себя комплекс мероприятий, основанных на принципах социальной педагогики и направленных на предупреждение, устранение и коррекцию негативных привычек и зависимостей подростков

Выводы:

1. Социально-педагогическая коррекция аддиктивного поведения подростков в условиях образовательного учреждения – комплекс мероприятий, направленный на устранение и коррекцию аддиктивного поведения подростков на основе совместной работы социального педагога, психолога и родителей для создания благоприятной образовательной и социальной среды, способствующей развитию у подростков здорового образа жизни и самореализации.

2. Программа социально-педагогической коррекции аддиктивного поведения подростков в условиях образовательного учреждения включает в себя: 1) цели и задачи; 2) диагностику состояний и потребностей, интересов, проблем и потребностей в области здоровья и безопасности, анализ статистики проблемного поведения; 3) разработку и проведение тренингов и мероприятий по коррекции аддиктивного поведения (тренинг по развитию навыков саморегуляции и самоуправления, профилактических мероприятий и проведение спортивных и культурно-просветительских мероприятий, направленных на формирование здорового образа жизни; 4) внедрение системы мониторинга и поддержки обучающихся (анкетирование для оценки эффективности программы, оказание психологической помощи и консультаций учащимся, испытывающим трудности, содействие в реабилитации учащихся с зависимостями); 5) оценку результатов и коррекцию программы (анализ отчетности и результативности программы, исправление недочетов и улучшение методик и приемов по коррекции аддиктивного поведения, постоянное обновление программы и адаптация к изменяющимся потребностям учащихся).

3. Эффективность работы социального педагога по социально-педагогической коррекции подростков базируется на таких критериях, как осознанность и ответственность подростков за свое здоровье и поведение; навыки саморегуляции и самоконтроля; здоровый образ жизни.

4. В результате применения программы социально-педагогической коррекции аддиктивного поведения подростков в условиях образовательного учреждения у подростков в экспериментальной группе значительно снизились показатели склонности к различным зависимостям; увеличилось количество среднего уровня потребностей в ощущениях, что свидетельствует об умении контролировать такие потребности, об умеренности в их удовлетворении, то есть с одной стороны – об открытости новому опыту, с другой стороны – о сдержанности и рассудительности в необходимых моментах жизни.

Список литературы:

1. Беличева С.А. Основы превентивной психологии. - М.: Редакционно-издательский центр Консорциума «Социальное здоровье России», 1993. - 199 с.
2. Гоголева А. В. Аддиктивное поведение и его профилактика. - 2-е изд., стер. - М.: Московский психолого-социальный институт; Воронеж: Издательство НПО «МОДЭК», 2003. - 240 с. (Серия «Библиотека психолога».).
3. Макеева А.Г. Социальные характеристики наркотизма и его профилактика в среде старших подростков // Новые исследования. - 2005. - № 5. - С. 40–55.
4. Безруких М.М., Макеева А.Г., Филиппова Т.А. Методика социально-педагогического анализа ситуации, связанной с распространением различных форм наркотизма несовершеннолетних в образовательной среде. - М., 2005.
5. Соловьева С. Л. Аддиктивное поведение как способ компенсации эмоционального
6. Змановская Е.В. Девиантология: (Психология отклоняющегося поведения): Учеб. пособие для студ. высш. учеб. заведений. – 2-е изд., испр. – М.: Издательский центр «Академия», 2004. – 288 с. ISBN 5-7695-1782-4
7. Менделевич В. Д. Психология девиантного поведения - М.: ИД «Городец», 2016. - 386 с.

СОДЕРЖАНИЕ ДЕЯТЕЛЬНОСТИ СОЦИАЛЬНОГО ПЕДАГОГА ПО ПРОФИЛАКТИКЕ АГРЕССИВНОГО ПОВЕДЕНИЯ ДОШКОЛЬНИКОВ СРЕДСТВАМИ СКАЗКОТЕРАПИИ

*Хоконова Диана Казбековна
Адыгейский государственный университет, г. Майкоп
Научный руководитель: Демкина Е.В., к.псих. н., доцент
Адыгейский государственный университет, г. Майкоп*

В настоящее время, проблема саморегуляции агрессивного поведения всегда будет оставаться актуальной, т.к. данные модели поведения проявляются в разных возрастах и, к сожалению, часто встречаются у старших дошкольников. Жестокость и агрессивность – характерные черты асоциальных проявлений в поведении.

В исследовании используется такой метод психологической коррекции агрессивного поведения детей старшего дошкольного возраста как сказкотерапия, основными целями которого является синтезирование наиболее эффективных психолого-педагогических технологий в рамках сказочной формы. Этот метод помогает решить следующие задачи, прежде всего, это установление контакта с ребенком, создание комфортной, соответствующей возрастным особенностям, среды; идентифицируясь с героями литературного произведения, сопереживая их приключениям, ребенок получает возможность отыгровки многих чувств: страха, радости, обиды и т.д. Это происходит и при обычном слушании сказки. Усиление же терапевтического эффекта достигается при проигрывании сказочных сюжетов; сказки разговаривают с ребенком на эмоционально насыщенном, близком ему языке метафор, без прямого наставления. Они не только «дают ребенку почувствовать, что он не одинок в своих страхах и переживаниях», но и предлагают в образной форме аналогичные обучающие ситуации; в осознании нуждаются не только этические нормы, но и собственно чувства. Сказка, с одной стороны, вовлекает ребенка в мир переживаний, с другой стороны – сохраняет способность видеть происходящее «извне».

Цель исследования: теоретически обосновать и экспериментально апробировать методику Содержание деятельности социального педагога по профилактике агрессивного поведения дошкольников средствами сказкотерапии.

В соответствии с целью ВКР необходимо решить ряд **задач**.

1. Определить основные направления содержания деятельности социального педагога, по вопросам профилактики агрессивного поведения дошкольников с помощью сказкотерапии.
2. Определить структуру и критерии эффективности индивидуальных и групповых занятий по сказкотерапии с дошкольниками, проявляющими агрессивное поведение, для выработки навыков саморегуляции.
3. Экспериментально обосновать эффективность методики содержания деятельности социального педагога по профилактике агрессивного поведения дошкольников средствами сказкотерапии.

Методы исследования: теоретический анализ литературы по проблеме исследования; наблюдение, анкетирование, опрос, метод количественной и качественной обработки данных.

В последнее время психолого-педагогическое сообщество ставит на первый план, одну из важнейших проблем современности, которая обнаруживается в прогрессивном росте неадекватного, отклоняющегося поведения, приводящего к развитию агрессии. Особое внимание уделяется тому, насколько сильно данный феномен, в условиях стремительной модернизации нашего общества, воздействует на подрастающее поколение. При анализе научно-методического материала по данной проблеме был установлен тот факт, что в большинстве случаев, с проявлением детской агрессии сталкиваются учреждения дошкольного типа, определяя её основополагающей в нарушении поведения у дошкольников.

Одним из наиболее значительных достижений мировой психологии в области изучения агрессии, стала книга американских психологов Р. Бэрона и Д.Ричардсона, в которой агрессия

тракуется как: «...форма поведения, нацеленная на человека для оскорбления или причинение вреда» [1, с.26]. Как показывает опыт многих педагогов и психологов, работающих по данной проблеме, в практической деятельности агрессия у детей дошкольного возраста проявляется в форме косвенной (порча чужих игрушек, вещей, находящихся вблизи «места» ребенка), так и прямой агрессии (применение физических сил по отношению к другим). Именно поэтому агрессивное поведение дошкольников опасно не только для личности, но и для окружающих, что требует правильного подхода в коррекции данной формы поведения

Список литературы:

1. Агрессия у детей и подростков : учебное пособие / [Г. Э. Бреслав и др.]; под ред. Н. М. Платоновой. - Санкт-Петербург : Речь, 2020 (СПб. : Типография "Наука"). – 334 с.
2. Абдулова, Т. П. Агрессивный ребенок : [книга для родителей] / Т. П. Абдулова. - Москва : Академия, 2019. – 127 с.
3. Бандура, А. Подростковая агрессия : Изучение влияния воспитания и семейн. отношений / Альбер Бандура, Ричард Уолтерс; [пер. с англ. Ю. Брянцевой, Б. Красовского]. - Москва : Апрель Пресс : ЭКСМО-Пресс, 2020. – 508 с.
4. Басс, А. Г. Стандартизированный опросник измерения агрессивных и враждебных реакций А. Басса и А. Дарки : метод. рекомендации / Хван А. А., Зайцев Ю. А., Кузнецова Ю. А. ; Кузбас. гос. пед. акад., Фак. пед. и психологии, Лаб. психол. исслед. - Кемерово : КРИПКиПРО, 2019 (Кемерово : Типография КРИПКиПРО). - 68 с.
5. Берковиц, Л. Агрессия : причины, последствия и контроль : лучший в мире учебник по психологии агрессии / Леонард Берковиц ; [пер. А. Боричев, Л. Царук, Л. Ордановская]. - Санкт-Петербург: прайм-ЕВРОЗНАК, 2019. - 510 с.
6. Бреслав, Г. Н. Эмоциональные особенности формирования личности в детстве : Норма и отклонения / Г. М. Бреслав. - Москва : Педагогика, 2020. - 140 с.
7. Бютнер, К. Жить с агрессивными детьми : [Пер. с нем.] / Кристиан Бютнер. - Москва : Педагогика, 2021. – 141 с.

СОВРЕМЕННЫЕ ТЕХНОЛОГИИ УПРАВЛЕНИЯ ТУРИСТСКО-РЕКРЕАЦИОННОЙ СИСТЕМЫ

СОДЕРЖАНИЕ ДЕЯТЕЛЬНОСТИ СОЦИАЛЬНОГО ПЕДАГОГА ПО ПРОФИЛАКТИКЕ АГРЕССИВНОГО ПОВЕДЕНИЯ ДОШКОЛЬНИКОВ СРЕДСТВАМИ СКАЗКОТЕРАПИИ

*Рымаренко Т.А. Тюрина Д.А.
Майкопский государственный гуманитарно-технический колледж
Адыгейский государственный университет, г. Майкоп*

Тема «Внедрение искусственного интеллекта в сферу туризма и гостеприимства» актуальна, так как она затрагивает одну из самых быстрорастущих отраслей экономики. Искусственный интеллект уже используется для автоматизации процессов бронирования, управления объектами размещения и анализа данных. С его помощью можно создавать персонализированные туристические услуги и оптимизировать работу всей отрасли.

Цель работы: изучить возможности и перспективы внедрения искусственного интеллекта в сферу туризма и гостеприимства.

Задачи:

- изучить теоретические аспекты внедрения искусственного интеллекта в сферу туризма и гостеприимства;
- рассмотреть основные направления использования искусственного интеллекта в туризме;

- провести анализ влияния искусственного интеллекта на рынок труда;
- привести практические аспекты внедрения искусственного интеллекта в сферу туризма и гостеприимства.

Объектом является деятельность туризма и гостеприимства в регионе. Предметом является использование искусственного интеллекта.

Искусственный интеллект, также известный как ИИ, представляет собой совокупность технологий и систем, которые способны выполнять задачи, обычно связанные с человеческим интеллектом. Эти задачи включают в себя творческое мышление, логические рассуждения, сбор и анализ знаний, и многое другое.

Внедрение искусственного интеллекта (ИИ) в туризм и гостеприимство может привести к значительным изменениям в отрасли, повышению качества обслуживания и созданию новых возможностей для путешественников.

Однако, необходимо учитывать потенциальные этические и конфиденциальные проблемы, а также обеспечить надлежащую подготовку и обучение персонала для работы с ИИ.

Искусственный интеллект использует алгоритмы и компьютерные модели, чтобы эмулировать различные аспекты человеческого познания и действий. Он обладает способностью обрабатывать большие объемы данных и находить закономерности, что позволяет ему делать предсказания и принимать решения на основе имеющейся информации.

Таким образом, стоит отметить, что платформы ИИ делают туризм доступным для людей с ограничениями слуха, зрения, когнитивных функций и мобильности. Они также оказывают влияние на быстрое принятие решений туристами, повышают качество предоставляемых услуг, обеспечивают персонализацию, доступ в режиме реального времени и используют обратную связь для выявления закономерностей и тенденций в сфере туризма.

Влияние искусственного интеллекта (ИИ) на рынок труда в Республике Адыгея, как и в любом другом регионе, будет зависеть от многих факторов, что будет создавать новые возможности для развития рынка труда в Адыгее, так и повлечь за собой определенные изменения и вызовы. Следовательно, важно обеспечить соответствующую подготовку и образование, а также разрабатывать стратегии приспособления к новым условиям на рынке труда.

Искусственный интеллект продолжает развиваться и находить новые области применения. Он имеет потенциал изменить нашу жизнь и общество, открывая новые возможности и решая сложные проблемы. С каждым днем ИИ становится все более интегрированным в нашу повседневную жизнь и оказывает значительное влияние на различные сферы деятельности.

В 2024 году сбор и анализ информации станет приоритетом для сферы туризма и гостеприимства, и искусственный интеллект станет самым главным звеном в его оптимизации.

Каждый сталкивался в своей работе с тем, когда не хватает рук. Бизнес небольшой, активно растет и постоянно нужно делать много действий, штат ограничен, а один ты все не успеваешь и искусственный интеллект (ИИ) в помощь!

Внедрение искусственного интеллекта в сферу туризма и гостеприимства в республике Адыгея может значительно улучшить качество обслуживания туристов, повысить эффективность бизнес-процессов и способствовать развитию туристической индустрии в регионе. Мы уверены в том, что именно эта задача будет актуальна в 2024 году, и самое главное, каждый сможет внедрить в свой бизнес.

Список литературы:

1. Акбюлов Р. И., Сковпень А. А. Роль искусственного интеллекта в трансформации современного рынка труда // Дискуссия. - 2023. - № 94. - С. 30-40.
2. Кумова Д. М. Использование платформ на базе искусственного интеллекта в сфере туризма // Сервис в России и за рубежом. - 2021. - №3 (95)
3. Урунов А. А., Родина И. Б. Влияние искусственного интеллекта и интернет-

СОВРЕМЕННЫЕ ТЕХНОЛОГИИ И ИННОВАЦИОННЫЕ ПОДХОДЫ К УПРАВЛЕНИЮ ПРЕДПРИЯТИЯМИ ИНДУСТРИИ ТУРИЗМА И ГОСТЕПРИИМСТВА

*Савченко С. А.
Адыгейский государственный университет, г. Майкоп
Научный руководитель: Манжос Л.В.
Адыгейский государственный университет, г. Майкоп*

На сегодняшний день все гостиничные предприятия, находящиеся в условиях конкуренции, должны развивать инновационную деятельность предприятий, чтобы выживать в конкурентной борьбе. К инновациям относятся новые технологии, знания, опыт, методы, применяемые предприятиями для достижения своих целей. Высказываясь об инновациях, можно подчеркнуть следующие новшества: инновация обслуживания; инновация в управлении персоналом; технологические инновации.

В сфере туризма и гостеприимства можно выделить следующие пути инновационной деятельности:

- внедрение новых источников на предприятии;
- ввод новшеств в организацию производства и потребления;
- усовершенствование корпоративной культуры организации;
- проникновение на новые рынки сбыта продукции;
- применение прогрессивной технологии.

Использование инноваций в гостиничном бизнесе способствует повышению конкурентоспособности предприятий, увеличивает число потребителей, что в свою очередь приводит к увеличению прибыли. Гарантией результативности гостиничных предприятий можно считать внедрение инновационных технологий. Продвижение инновации в маркетинговую деятельность способствует удовлетворению потребностей клиентов, повышению своей доли на рынке и увеличению объема продаж.

Инновационная деятельность гостиничных предприятий выполняет три важнейшие функции:

- 1) воспроизводственная, получаемая прибыль от инноваций используется в качестве источника ресурсов;
- 2) инвестиционная, полученная прибыль направляется на финансирование новых инновационных решений;
- 3) стимулирующая, создающая мотивацию предприятия к внедрению инноваций.

На сегодняшний день создаются инновационные SAAS-технологии в области туризма. SAAS – это приложение, благодаря которому возникает доступ к программному обеспечению через интернет. Благодаря SAAS не возникают затраты установки, обновления и поддержки работоспособности оборудования и программного обеспечения.

В 2011 году в гостиничной сфере вышел новый продукт инновации -мультителное решение для сетей, работающее по модели Saas-Libra OnDemand CRM, предоставленное компанией Либра Хоспиталити. К техническим возможностям Libra OnDemand относятся:

- Контроль взаимоотношений с клиентами.
- Мотивация постоянных клиентов и повышение лояльности.
- Прослеживание продаж для гостиницы.
- Прослеживание мероприятий в отеле.

На данный период можно обратить внимание на нижеследующие высокотехнологичные новинки автоматизации гостиниц:

1. Wi-Fi (Скоростной беспроводной доступ в интернет).

2. Energy Management System. Благодаря этой системе можно контролировать температуру в номерах и тем самым снизить расходы электроэнергии в гостинице на 30%.

3. Сертификация LEED. Доказывает экологическую чистоту здания.

4. Connectivity Panel. Устройство, дающее возможность клиенту подключать свое оборудование.

5. Электронные замки. С помощью приложения на смартфоне гость может попасть в номер вводя определенный код.

6. Interactive TV Systems (Системы интерактивного телевидения).

7. Интеллектуальное (smart) управление номером. Управление температурой, освещением со смартфона.

8. Звукоизоляция. Акустическая технология окон, минимизирующая шум с улицы.

9. «Умные» зеркала. Гибриды, сочетающие в себе зеркало и экран, позволяющий гостю проверить электронную почту, прогноз погоды, новости и т.д.

Совершенствование современных технологий бронирования внесло глобальные перемены в области продаж. Имеется две системы продаж гостиничного продукта: глобальные дистрибьюторские системы (GDS) и альтернативные дистрибьюторские системы (ADS) бронирования. GDS (англ. Global Distribution System) – это глобальная технологическая система бронирования. В нынешний период имеется глобальные системы бронирования: Galileo, Amadeus, Sabre, Worldspan. Использование GDS дает возможность найти клиенту желаемую гостиницу, узнать цены, наличие мест и забронировать. ADS проводит бронирование частных клиентов, а GDS – турагентств.

Таким образом, заключая сказанное, можно прийти к тому, что внедрение инновационных технологий в сфере туризма и гостеприимства является важным аспектом в развитии гостиничного бизнеса в условиях конкуренции.

РОЛЬ НАЦИОНАЛЬНОЙ КУХНИ В РАЗВИТИИ ТУРИЗМА (НА ПРИМЕРЕ Г. СУХУМ)

Хагуш В.В.

Адыгейский государственный университет, г. Майкоп

Научный руководитель: Манжос Л.В.

Адыгейский государственный университет, г. Майкоп

Национальная кухня является важным ресурсом дестинации, источником ее индивидуальности. Она помогает туристам ознакомиться с национальными особенностями, традициями и предпочтениями местных жителей, приносит новые, порой экзотические, впечатления от поездки. Взаимосвязь гастрономии и туризма способствует увеличению потока туристов и доходов от туризма. Гастрономические туры пользуются большой популярностью по всему миру. Приобретая такие туры, у туристов появляется возможность не только познакомиться с особенностями национальной кухни, узнать о традициях, но также посетить достопримечательности региона, отдохнуть и хорошо провести время [2]. Национальная кухня абхазов формировалась в ходе многовековой истории, которая свидетельствует не только о вкусовых предпочтениях и режиме питания абхазов, но и передает особенности культуры и повседневного быта народа. Национальная кухня имеет самобытные черты, связанные с традиционными занятиями абхазов – земледелием и животноводством, а также благоприятными климатическими условиями для выращивания различных продуктов питания. В абхазской кухне используют разнообразные пищевые продукты, богатые белками, витаминами и минералами, – яйца, мясо, рыбопродукты, молочные продукты, овощи, фрукты, орехи и пр.

Вся еда абхазов классифицируется двумя разновидностями: мучная еда – агуху, а все то, что с ней употребляется, – ацыфа. Повседневным мучным блюдом, исполняющим роль хлеба, считается мамалыга (абыста), готовящаяся в настоящее время из кукурузной муки в виде густой пресной каши, а в прошлом ее готовили из проса. Из фасоли (зерна и зрелые стручки), а также из листьев свекольной ботвы, капусты и пр. готовят блюдо – ачапа, приправленное аджикой, грецкими орехами и зеленью. Распространены соленья и копчености. Любое кушанье из овощей, мяса и молочных продуктов абхазы сдабривают пряностями, острыми приправами, соусами и, конечно, аджикой. Аджика – это пастообразная приправа, которую делают из красного перца, а также пряностей (сушеные и зеленые), чеснока и немного соли. Эта приправа придает национальной еде абхазов непревзойденный острый и пряный вкус. Издревле в абхазской кухне значительная роль отводилась традиционному пирогу с сыром (ачашэ). Необходимо отметить, что традиционный пирог с сыром готовился и подавался на стол на календарные праздники, на семейные торжества и издревле считался ритуальным и праздничным блюдом абхазов. Значительную роль в абхазской кухне играют молочные продукты: квашеное (кислое) и кипяченое молоко, напитки из молока с медом, молока с водой и др. Из мяса больше ценится козлятина, говядина, баранина. Особо почитается мясо диких животных и дичь. Мясо употребляют в вареном, жареном, тушеном и копченом виде. Из напитков у абхазов часто употребляли вино, которое, чаще всего, делают из винограда сорта Изабелла, ацхадзюа – напиток из меда, а также свежевыжатые соки и компоты из мандаринов, фейхоа, кизила, персиков и других фруктов.

Традиционное жилище абхазов апацха, неразрывно связано с бытом народа с древнейших времен. Апацха – это четырехугольное плетеное жилище из орешника, рододендрона или азалии с деревянным фундаментом, которое представляло собой помещение, где семья жила и готовила пищу.

В настоящее время в Абхазии кафе и рестораны национальной кухни – апацхи – пользуются популярностью у местного населения и туристов. На территории г. Сухум функционируют следующие апацхи: «Аба-за», «Абжуаа», «Анасып», «Кавказ», «Встреча», «Апсны», «Нартаа». Из них следует отметить ресторан «Нартаа», который был открыт в 1969 г. и стал первым заведением в городе, специализирующимся на приготовлении блюд абхазской кухни. Благодаря своему местоположению на центральной набережной и широкой известности среди местного населения, данное предприятие является визитной карточкой г. Сухум. Анализируя деятельность предприятий питания – апацх, можно выделить общие черты их функционирования. Во всех перечисленных ресторанах планировка помещений выполнена в стиле абхазского двора, где есть полузакрытые деревянные или плетеные кабинки, открытые беседки и закрытые залы. Помещения созданы таким образом, чтобы летом было не очень жарко, а зимой – не холодно. Количество посадочных мест в заведениях варьирует от 100 до 200. Во всех перечисленных заведениях в традиционном плетеном домике на открытом огне варится мамалыга и копятся мясо и сыр. Ассортимент блюд всех апацх включает не только многообразную национальную кухню, но и большой ассортимент блюд европейской кухни. В каждом ресторане подают фирменное блюдо заведения. Самыми популярными блюдами абхазской кухни являются: абыста и акуд, ачашэ, вареное и копченое мясо, мясо по-абхазски, курица по-абхазски с ореховым соусом, асыдзбал из алычи, ачапа, сыры – ашвлагун (сулугуни), ашвадза (кисломолочный сыр), ашвчапан (смесь первых двух с мятой и острым соусом из кислого молока) и др. В апацхах

«Анасып» и «Абаза» проводятся вечера живой национальной музыки. Рестораны предоставляют блюда на вынос, осуществляют доставку еды (все, кроме «Нартаа»). Средний счет в ресторанах варьирует от 500 до 1500 рублей. Все апацхи (за исключением «Нартаа») проводят активную рекламную деятельность через социальные сети. Рестораны «Нартаа» и

«Анасып» сотрудничают с экскурсионными фирмами, которые включают апацхи в

экскурсионные маршруты.

В 2020 г. был проведен опрос (анкетирование) туристов с целью выявления их мнения о предприятиях абхазской кухни в г. Сухум. В опросе приняли участие 100 респондентов. Результаты анкетирования показали, что часто посещаемыми туристами апацхами стали: «Нартаа»,

«Анасып», «Абаза» и апацха-кафе «Кавказ». О ресторанах национальной кухни 84% туристов узнают из социальных сетей или по рекомендации местных жителей, причем более 50% опрошенных неоднократно посещают апацхи в период своего отдыха в г. Сухум. Более 70% туристов из меню выбирают блюда абхазской кухни. Максимальную оценку качеству еды в 5 баллов дали 50% респондентов, 36% – в 4 балла и 14% – в 3 балла. Качество обслуживания оценили в 5 баллов – 41% из опрошенных, в 4 балла – 50%, и в 3 балла – 9%. Из недостатков в обслуживании респонденты отмечали долгое ожидание заказов и хмурость персонала. Для всех опрошенных туристов цены на блюда соответствуют их качеству. 61% туристов на вопрос «Удалось ли заведению передать вам атмосферу национального колорита и познакомить с особенностями национальной абхазской кухни?» ответили положительно.

Из результатов опроса следует, что большая часть туристов, посещающих апацхи, с удовольствием пробуют блюда абхазской кухни, получают новые вкусовые впечатления, находясь в атмосфере национального колорита. Посетив апацху впервые, многие туристы хотят прийти еще раз, чтобы попробовать новые блюда. В ходе исследования также было выявлено, что заведениям национальной кухни необходимо усилить рекламную деятельность в виде печатной рекламы (буклеты, брошюры и пр.) с информацией об абхазской кухне и рецептами блюд.

Для того чтобы национальная кухня служила источником для привлечения туристов с гастрономическими целями в г. Сухум, необходимо создавать новые туры, проводить ярмарки, праздники еды и напитков.

Список литературы:

1. Анчабадзе, Ю.Д. Абхазы [Текст] / Ю.Д. Анчабадзе, Ю.Г. Аргун. – М.: Наука, 2007. – 542 с. Драчева, Е.Н. Гастрономический туризм: современные тенденции и перспективы [Текст] / Е.Н. Драчева, Т.Т. Христов // Российские регионы: взгляд в будущее. – 2015. – № 3. – С. 36–50.
2. Копешавидзе, Г.Г. Абхазская кухня [Текст] / Г.Г. Копешавидзе. – Сухум: Алашара, 1989. – 128 с.

ТЕНДЕНЦИИ РАЗВИТИЯ ТУРИСТСКОЙ ОТРАСЛИ В СОВРЕМЕННЫХ УСЛОВИЯХ: ПРОБЛЕМЫ И ПЕРСПЕКТИВЫ

СИСТЕМА МЕНЕДЖМЕНТА КАЧЕСТВА В ДЕЯТЕЛЬНОСТИ МАЛЫХ ГОСТИНИЧНЫХ ПРЕДПРИЯТИЙ

Акулова Анастасия Сергеевна
Адыгейский государственный университет, г. Майкоп
Научный руководитель: Ожева С.Б., кандидат социологических наук, доцент
Адыгейский государственный университет, г. Майкоп

Актуальность исследования. Системы менеджмента качества в деятельности малых гостиничных предприятий в России обусловлены особенностями рынка гостеприимства страны, где динамичное развитие отрасли требует адаптации современных подходов к управлению качеством для обеспечения конкурентных преимуществ. Российские ученые, такие как Чернова Г.В., Барышникова М.В., в своих работах акцентируют внимание на

значении системы менеджмента качества для повышения эффективности деятельности и удовлетворенности клиентов малых гостиничных предприятий (Чернова, Барышникова, 2018). Исследования Костюк В.Н. и др. подчеркивают необходимость разработки и внедрения индивидуализированных систем менеджмента качества, учитывающих специфику российского рынка гостеприимства и потребности целевой аудитории (Костюк В.Н., 2019).

В контексте России, где малые гостиничные предприятия играют значительную роль в развитии туристической инфраструктуры, особенно в регионах, исследование систем менеджмента качества призвано способствовать формированию эффективных управленческих практик. Это в свою очередь должно улучшить качество обслуживания, повысить уровень удовлетворенности клиентов и укрепить позиции малых гостиниц на рынке. Таким образом, актуальность данного исследования обусловлена не только стремлением повысить конкурентоспособность малых гостиничных предприятий, но и необходимостью развития туристического потенциала российских регионов через повышение качества предоставляемых услуг.

Степень разработанности проблемы. Характеризуя степень разработанности проблемы системы менеджмента качества в деятельности малых гостиничных предприятий, следует отметить, что тема получила значительное внимание в научных кругах. В российской научной литературе исследование управления качеством услуг в сфере гостеприимства активно развивается, но преимущественно сосредоточено на крупных гостиничных сетях, оставляя в стороне особенности малого бизнеса. Работы таких авторов, как Чернова Г.В., Барышникова М.В., и Костюк В.Н., уделяют внимание адаптации и внедрению систем менеджмента качества на малых предприятиях, однако детального анализа специфических инструментов и методик, наиболее эффективных для малых гостиниц, в литературе недостаточно.

Тем не менее, анализ зарубежных исследований показывает, что в мировой практике существует обширный опыт применения различных моделей менеджмента качества в гостиничном бизнесе, включая ISO 9001 и EFQM. Однако прямое применение этих моделей в контексте российского малого бизнеса требует дополнительной адаптации и исследований.

Таким образом, несмотря на определенную степень разработанности проблемы в научной литературе, существует потребность в дальнейших исследованиях, направленных на изучение и адаптацию существующих систем и стандартов менеджмента качества к условиям функционирования малых гостиничных предприятий в России. Это включает в себя разработку конкретных методик и инструментов, учитывающих особенности российского рынка гостеприимства и способствующих повышению конкурентоспособности и качества обслуживания в малом гостиничном бизнесе.

Отсюда возникает **противоречие** между необходимостью внедрения системы менеджмента качества в деятельности малых гостиничных предприятий и недостаточностью научно-методической разработкой данного процесса в условиях региональной практики.

Выявленное противоречие определило **проблему** исследования: каковы теоретические основы менеджмента качества в гостиничном бизнесе?

Объект исследования – Система менеджмента качества в деятельности малых гостиничных предприятий.

Предмет исследования – Методы и стандарты оценки качества услуг, применяемые в малых гостиничных предприятиях.

Цель исследования: теоретически обосновать и разработать, внедрить систему менеджмента качества в деятельности малых гостиничных предприятий.

В соответствии с намеченной целью были поставлены следующие **задачи исследования:**

- Описать понятие и сущность менеджмента качества;
- Рассмотреть методы оценки качества услуг в гостиничном бизнесе;
- Проанализировать общую характеристику предприятия, включая его миссию, структуру, особенности деятельности и целевую аудиторию;

– Разработать и предложить меры по внедрению системы менеджмента качества в деятельность малых гостиничных предприятий Республики Адыгея.

Методологической основой исследования служат системный и комплексный подходы, позволяющие рассматривать систему менеджмента качества в деятельности малых гостиничных предприятий как многоаспектное явление.

В работе используются методы качественного и количественного анализа, включая анкетирование, интервьюирование, SWOT-анализ и методы статистической обработки данных. Такой подход обеспечивает всесторонний анализ проблематики, позволяет идентифицировать ключевые факторы, влияющие на качество услуг, и определить наиболее эффективные способы их улучшения. Применение сравнительного анализа помогает выявить лучшие практики и стандарты менеджмента качества, адаптированные к условиям малого гостиничного бизнеса.

При исследовании основ развития системы менеджмента качества в малых гостиничных предприятиях Республики Адыгея применялись общенаучные и частные **методы исследования** (анализ, синтез, обобщение, наблюдение, логический метод), метод проектирования.

Эмпирическая база исследования. В работе использованы статистические данные о развитии системы менеджмента качества, законы и другие нормативные документы федеральных и региональных органов власти, труды отечественных и зарубежных ученых, публикации в периодических изданиях.

Научная новизна исследования:

- определено понятие и содержание менеджмента качества;
- выявлены методы оценки качества услуг в гостиничном бизнесе;
- разработаны и предложены меры по внедрению системы менеджмента качества в деятельность малых гостиничных предприятий Республики Адыгея.

Теоретической значимостью исследования служат работы отечественных и зарубежных ученых в области менеджмента качества, гостиничного бизнеса и сервиса. Среди отечественных исследователей стоит выделить работы Черновой Г.В., Барышниковой М.В., и Костюка В.Н., которые вносят значительный вклад в понимание специфики управления качеством в российском контексте, особенно в сегменте малых гостиничных предприятий. Анализируются научные работы по специфике управления малыми предприятиями, в том числе в сфере гостеприимства, что позволяет учесть особенности данного сегмента бизнеса. Также важную роль играют исследования в области маркетинга услуг и клиентоориентированного подхода, что способствует глубокому пониманию потребностей и ожиданий потребителей гостиничных услуг. Теоретические положения и концепции, заложенные в основу исследования, обеспечивают необходимую базу для анализа существующих проблем и разработки предложений по их решению.

Практическая значимость исследования заключается в разработке рекомендаций и методических подходов, направленных на повышение эффективности системы менеджмента качества в малых гостиничных предприятиях. Результаты работы могут быть использованы в практической деятельности гостиниц для формирования стратегий улучшения качества обслуживания, адаптации стандартов качества к условиям конкретного предприятия, а также для обучения и повышения квалификации персонала в области качества обслуживания.

Результаты проведенного исследования позволили сделать следующие выводы:

1. В современных условиях динамично изменяющегося рыночного окружения и возрастающих требований потребителей, система менеджмента качества выступает не только как инструмент управления качеством продукции и услуг, но и как стратегический ресурс организации, способствующий ее адаптации к внешним и внутренним вызовам. Эффективное применение принципов и практик менеджмента качества позволяет организации не только оптимизировать свои процессы и повысить уровень удовлетворенности клиентов, но также способствует формированию инновационной культуры, укреплению командного духа и повышению мотивации сотрудников. Менеджмент качества в современной организации

является многоаспектным и мультидисциплинарным подходом, требующим комплексного применения теоретических знаний и практических навыков в области управления, психологии, технологий и экономики. Это обуславливает его ключевую роль в достижении стратегических целей организации, устойчивом развитии и обеспечении высокого уровня конкурентоспособности на мировом рынке.

2. Оценка качества услуг в гостиничном бизнесе в Республике Адыгея играет важную роль для обеспечения удовлетворенности гостей, повышения репутации и конкурентоспособности гостиницы. Для этого можно использовать различные методы оценки, которые помогут выявить сильные и слабые стороны предоставляемых услуг. Один из основных методов - проведение опросов среди посетителей гостиницы. Дополнительно, важно отслеживать репутацию гостиницы через мониторинг отзывов и оценок на онлайн-платформах, в социальных сетях и на специализированных сайтах. Также полезным методом является анализ гостевых книг, где гости оставляют свои отзывы и рекомендации. Для оценки профессионализма персонала можно проводить внутренние аудиты качества обслуживания, а также наблюдать за работой сотрудников и оценивать их коммуникацию с гостями. Секретные покупатели также могут быть эффективным методом оценки качества услуг в гостиничном бизнесе. Наконец, важно проводить анализ ключевых показателей эффективности гостиничного бизнеса, таких как загрузка номеров, средний чек, уровень повторных бронирований и другие показатели, чтобы оценить общую эффективность работы гостиницы в Республике Адыгея.

3. Для успешного внедрения системы менеджмента качества в деятельность малых гостиничных предприятий в Республике Адыгея, будут предложены следующие меры: обучение персонала (проведение специальных тренингов и семинаров для сотрудников гостиничных предприятий по вопросам системы менеджмента качества и ее принципам), разработка и внедрение стандартов обслуживания (разработка документов, определяющих стандарты обслуживания гостей, процедуры работы персонала, правила уборки и т.д.), внедрение системы контроля качества (установление процедур контроля качества услуг, регулярное проведение проверок и аудитов для выявления недочетов и возможных улучшений), обратная связь с гостями (создание механизмов для сбора обратной связи от гостей, анализ полученной информации и принятие мер по улучшению качества обслуживания), сертификация и аккредитация (получение сертификатов соответствия стандартам качества, участие в программе аккредитации гостиничных предприятий для повышения доверия со стороны клиентов). Внедрение системы менеджмента качества в деятельность малых гостиничных предприятий в Республике Адыгея поможет повысить уровень обслуживания, улучшить репутацию предприятий и привлечь больше гостей.

Список литературы:

1. Бибалова, Л. В. Эколого-биологические особенности биоразнообразия в условиях высотно-поясной структуры горных экосистем Адыгеи / Л. В. Бибалова // *Фундаментальные исследования*. – 2012. – № 4-1. – С. 180-185. – URL: <https://fundamental-research.ru/ru/article/view?id=29740> (дата обращения: 17.12.2023).

2. Бузаров, А. Ш. География Республики Адыгея: Пособие для учащихся общеобразоват. учреждений / А. Ш. Бузаров и др. – Майкоп: Адыг. респ. кн. изд-во, 1995. – 170 с.

3. Васильева, М. И. К юридическому определению понятия экологического туризма / М. И. Васильева // *Lex Russica*. 2020. №4 (161). –URL: <https://cyberleninka.ru/article/n/k-yuridicheskomu-opredeleniyu-ponyatiya-ekologicheskogo-turizma> (дата обращения: 15.12.2023).

4. Гергиев, И. Э. Экотуризм как фактор устойчивого развития регионов России / И. Э. Гергиев // *Вопросы управления*. – 2019. – №3 (39). – URL: <https://cyberleninka.ru/article/n/ekoturizm-kak-faktor-ustoychivogo-razvitiya-regionov-rossii> (дата обращения: 15.12.2023).

ИННОВАЦИОННЫЕ ТЕХНОЛОГИИ В ДЕЯТЕЛЬНОСТИ ТУРИСТСКО ГОСТИНИЧНЫХ ПРЕДПРИЯТИЙ

Гаркушина Лариса Владимировна

Адыгейский государственный университет, г. Майкоп

Научный руководитель: Ожева С.Б., кандидат социологических наук, доцент

Адыгейский государственный университет, г. Майкоп

Основной характеристикой современного мира являются значительные и динамичные изменения в различных сферах деятельности. Вторую половину XX столетия и начало XXI века отличают насыщенность различного рода изменений и новшеств. Проникая во все сферы жизни человека, эти новшества влекут за собой изменения в общественной психологии.

Индустрия туризма и гостеприимства на сегодняшний день одна из самых перспективных и прибыльных, которая требует определённых навыков, опыта и количества знаний.

Сегодня предприятия гостиничного бизнеса в России являются ярким примером динамически развивающихся коммерческих организаций, каждое из которых находится в условиях постоянной борьбы за свою нишу на рынке гостиничных услуг. Очевидно, что привлечь новых гостей и увеличить загрузку конкретных гостиниц возможно на основе использования передовых технологий и инновационных управленческих решений, соответствующих международным стандартам.

Можно сделать вывод, что гостиничную индустрию или гостиничный бизнес как крупнейшую комплексную составляющую индустрии туризма и гостеприимства следует развивать, применяя все новые формы привлечения целевой аудитории.

Однако в настоящее время отмечается низкая инновационная активность значительной части гостиничных предприятий, характеризующаяся, скорее, воспроизводством, или «гибридизацией», инновационных разработок из других отраслей. Следует отметить, что в настоящее время имеют место барьеры внедрения инноваций внутри самих предприятий, скованных ограниченностью объемов материально-технического и финансового обеспечения – с одной стороны и недостаточной компетентностью работников – с другой.

Именно поэтому стоит уделить огромное внимание вопросам внедрения инновационных технологий, потому что мир не стоит на месте. Некоторые люди становятся более требовательные, соответственно, нужно повышать качество продаваемых услуг. А другие же – хотят отдохнуть подальше от гиперопекающего сервиса, потому следует находить различные варианты, помогающие удовлетворить все потребности. В этом и помогут инновационные технологии в предприятиях туристско-гостиничного сервиса.

Характеризуя степень разработанности проблематики внедрения инновационных технологий в организацию сервиса в туристско-гостиничных комплексах, стоит отметить, что данную тему затрагивали в своих исследованиях различные авторы. Большое внимание инновационным технологиям в гостиничном бизнесе уделяли: Коновалова Е.Е., Максимова Ю.О., Нефедова А.А., Духовная Л.Л., Холодцова И.И.

Работы по смежным темам были затронуты многими авторами. Бизнес-технологиям посвящены статьи Афанасьева О.Е., Юдиной Е.В. Вопросами механизма повышения эффективности и качества услуг в гостиничном бизнесе занималась Савчишкина Е.П.

При изучении литературы и источников отмечается большое количество информации по вопросу внедрения инновационных технологий в организацию сервиса в туристско-гостиничных комплексах, однако полученная информация не имеет цельности, носит разрозненный характер, из-за чего знания о инновационных технологиях не могут быть применены на практике.

Объект исследования: инновации в туризме.

Предмет исследования: инновационные технологии в туристско-гостиничном комплексе «Даховская слобода» Майкопского Района Республики Адыгея.

Цель исследования: теоретически обосновать и разработать рекомендации по интеграции инновационных технологий в деятельность туристско-гостиничного комплекса «Даховская слобода».

Исходя из поставленной цели, были поставлены следующие задачи исследования:

- определить сущность и виды инновационных технологий в туризме;
- выявить возможности интеграции инновационных технологий в деятельность туристско-гостиничных предприятий;
- разработать рекомендации по интеграции инновационных технологий в деятельность туристско-гостиничного комплекса «Даховская слобода» Майкопского района Республики Адыгея.

Теоретико-методологической основой исследования выступили положения и идеи Коноваловой Е.Е. и Максимовой Ю.О. об инновационных технологиях управления и регулирования сферы туризма и гостеприимства, Бектемировой А.Б. о совершенствовании инструментов продаж гостиничных услуг на основе технологических инноваций, Нефедовой А.А. о инновационных технологиях в сфере гостиничного бизнеса.

При исследовании инновационных технологий применялись общенаучные и частные методы исследования (анализ, синтез, обобщение статистических данных), эмпирические (изучение и обобщение опыта, анализ деятельности турфирм).

В работе были использованы научные статьи, учебные пособия, методические материалы, информация, размещенная в Интернет-ресурсах по тематике исследования и смежных областей.

Результаты проведенного исследования позволили нам сделать следующие выводы:

1. Сфера новаций активно входит в туристскую индустрию. Под инновациями в туризме стоит подразумевать определенный результат деятельности, который воплощен в новый и усовершенствованный туристский продукт, технологические процессы, новые услуги и сервисы, а также подходы удовлетворению туристских потребностей.

2. Интеграция инновационных технологий в деятельность туристско-гостиничных предприятий не только позволяет усовершенствовать процессы и улучшить обслуживание гостей, но также способствует повышению эффективности управления, снижению затрат и увеличению прибыли.

3. Внедрение инновационных технологий в организацию сервиса в туристско-гостиничных комплексах является необходимым шагом для успешного развития бизнеса и обеспечения удовлетворения клиентов. В «Даховскую Слободу» можно интегрировать следующие инновации: умная колонка «Алиса» в номера; карта от номера перенести в браслет; создание чат-бота в Telegram. Использование современных систем способствует повышению уровня сервиса предприятия.

Список литературы:

1. Бизнес-технологии в туризме и гостеприимстве - 2021: сборник статей научных докладов по итогам Всероссийской студенческой научной конференции 31 марта 2021 г. / под ред. О. Е. Афанасьева, Е. В. Юдиной. - Москва : РГУТиС , 2021. - 424 с. - ISBN 978-5-00048-037-3. - Текст : электронный. - URL: <https://znanium.com/catalog/product/1861569> (дата обращения: 26.11.2023)

2. Духовная Л.Л., Никольская Е.Ю., Успенская М.Е. Тенденции, проблемы и перспективы развития туризма и гостеприимства в Калининградской области в период трансформации туристских потоков // Сервис в России и за рубежом. 2022. Т.16. №1. С. 116–127. DOI: 10.24412/1995-042X-2022-1-116-127 (дата обращения: 26.11.2023)

3. Инновации в туризме. [Электронный ресурс]. Режим доступа: https://spravochnick.ru/turizm/innovacii_v_turizme/ (дата обращения: 26.11.2023)

4. Инновационная деятельность. [Электронный ресурс]. Режим доступа: <https://alenushka86.nubex.ru/5024/> (дата обращения: 26.11.2023)

РОЛЬ КЛИМАТИЧЕСКИХ УСЛОВИЙ ПРИ ОРГАНИЗАЦИИ ТУРИЗМА

*Дудко Вероника Евгеньевна
Адыгейский государственный университет, г. Майкоп
Научный руководитель: Свиридова Е.П., к.геогр.н.
Адыгейский государственный университет, г. Майкоп*

Принято считать, что климат – одна из важных частей ресурсной базы туризма в регионе, но его роль, в определении пригодности региона, для туризма, часто применяется, как само собой разумеющееся, и поэтому не нуждается в поисках инноваций.

Актуальность данной темы заключается в том, что на сегодняшний день влиянии климата на развитие туристской отрасли недостаточно изучено. Но влияние климата на развитии туризма и экономики, в целом играет важную роль.

Цель изучения роли климатических условий, заключается в понимании влияния климатических факторов на туристскую отрасль.

Задачами исследования являются:

- Изучить, как климатические условия влияют на выбор туристских направлений и предпочтения путешественников.
- Оценить влияние климата на развитие различных видов туризма.
- Изучить влияние экстремальных погодных явлений на туристскую отрасль.
- Предложить к использованию наиболее эффективные климатические карты.

При изучении данной темы были использованы следующие источники: материалы, статьи по туризму, климатическим изменениям, а также работы по влиянию климата на туризм [3].

При оценке территории с точки зрения туризма, необходимо учитывать климатические особенности территории, так как человек является единым целым с природой и не может быть изолирован от нее.

Таким образом, некоторые климатические переменные полностью физические (например, дождь), некоторые из них физиологические (например, температура воздуха), некоторые из них психологическое (например, ясное голубое небо), а некоторые комбинации всех трех. К слову, чувство комфорта человека в определенной погоде может зависеть от температуры воздуха, освещенности, влажности и скорости ветра. Поэтому понимание и учет всех этих факторов важно для создания комфортных условий для людей и адаптации к изменяющимся климатическим условиям.

Улучшение термических характеристик на местности состоит из четырех этапов:

- интегрирование физических факторов, которые влияют на тело и атмосферу теплового состояния;
- обеспечение рациональности индекса со звуковыми физиологическими основами;
- определение взаимоотношений между тепловым состоянием организма и состоянием ума;
- определение рейтинга воспринимаемых тепловых ощущений и индекса сгорания [2].

Очень многие виды спорта и туризма зависят от природно-климатических условий. К примеру, активные виды туризма и зимние виды спорта, такие как: лыжные гонки, биатлон, сноуборд, горнолыжный спорт, фристайл и многие другие; пляжный волейбол и футбол проводятся на пляже и полностью зависят от солнечной погоды. Наличие моря или океана; легкая атлетика – бег, прыжки и метания, марафоны и на эту физическую имеет влияние температура и влажность воздуха; теннис и гольф: климатические условия, такие как погода, температура, осадки, скорость ветра и др.; а также водные виды спорта, по типу серфинга, вейкбординга, парусный спорт, водные лыжи, дайвинг – все эти виды спорта требуют теплой погоды и наличия водоемов. В частности, для горнолыжных курортов важна информация о продолжительности зимнего периода для катания на лыжах, так как это непосредственно

влияет на доступность снега и возможность катания на лыжах. Курорты, расположенные в регионах с продолжительным зимним сезоном и стабильным снегопадом, могут предложить более длительный и качественный сезон для лыжников и сноубордистов. Информация о климатических особенностях региона помогает курортам прогнозировать начало и конец сезона, а также планировать работу подъемников, техническое оборудование и услуги для посетителей. Поэтому горнолыжные курорты активно изучают климатические данные, ведут мониторинг погоды и снегопада, чтобы обеспечить оптимальные условия для катания и привлечения посетителей.

При планировании поездки на тропические острова или курорты, очень важно знать длину периода приемлемой погоды для туристов.

Поход в горы очень сильно зависит от климата, поскольку погодные условия и климатические факторы могут существенно повлиять на безопасность, комфорт и успех похода. Вот несколько способов, как климат влияет на поход в горы. В горах температура может меняться в зависимости от высоты. Важно учитывать возможные перепады температур и готовиться к смене погоды. Ночью и на больших высотах может быть холодно, а в низинах – тепло. Горные районы могут подвергаться сильным ветрам, грозам, лавинам, снежным бурям и другим опасным погодным явлениям. Необходимо внимательно изучать прогноз погоды, следить за погодными изменениями и принимать соответствующие меры предосторожности. В горах существует определенный сезон для походов, когда условия наиболее располагают для занятия туризмом. Некоторые маршруты могут быть закрыты в холодный сезон или во время ливневых дождей. С ростом высоты увеличивается атмосферное давление, редет воздух, могут возникать проблемы с акклиматизацией и горной болезнью. Планируя свой отдых туристу необходимо знать, когда и где условия будут оптимальными для поездки.

Применения климатических исследований туризма разнообразны и целиком зависят от того, что требуется по планированию, участников туристской отрасли и самих туристов.

Другие области применения включают:

- предоставление информации о длительности периода работы объекта рекреации;
- обеспечении стандартизированной климатической информации, чтобы помочь с выбором места отдыха, или основы, для выбора альтернативного деятельности;
- предоставление информации, для рекламных компаний, о состоянии туристских ожиданий климата, в интересующих их местах;
- описания непредвиденных ситуаций, из-за изменения климата [2].

Учитывая вышеперечисленные факторы влияния климата на туристскую деятельность, можно сделать вывод, что климат является одним из ключевых факторов при планировании путешествий и выборе места для отдыха. Климатические условия играют важную роль в определении сезонности туризма, комфорта туристов, доступности различных видов деятельности и общем уровне удовлетворения от поездки, спросе, а также на развития той или иной деятельности по туризму. Климат важен при выявлении территорий потенциального значимых для туризма.

Список литературы:

1. Божилина Е. А., Белова Д. А., Сорокина В. Н. Климатические карты для рекреации и туризма //Вестник Московского университета. Серия 5. География. – 2008. – №. 3. – С. 19-23.
2. Карамова А. С. Важность исследования влияния климата на туризм //Известия Сочинского государственного университета. – 2013. – №. 4-1. – С. 81-83.
3. Карамова А. С. Влияние составляющих климата на туризм //Известия Сочинского государственного университета. – 2013. – №. 4-1. – С. 84-86.

АГРОКЛИМАТИЧЕСКИЕ РЕСУРСЫ РЕСПУБЛИКИ АДЫГЕЯ

*Земскова Анастасия Евгеньевна
Адыгейский государственный университет, г. Майкоп*

На сегодняшний день можно с уверенностью сказать, что умеренно-континентальный климат Республики Адыгея способствует успешному выращиванию различных сельскохозяйственных культур, включая зерновые, овощные, плодовые и многое другое. Таким образом, актуальность данной темы обуславливается наличием благоприятного климата для сельскохозяйственных культур. Благоприятные климатические условия способствуют повышению урожайности и качества сельскохозяйственной продукции, что является важным фактором для развития аграрной отрасли региона.

Целью данной работы является влияния агроклиматических ресурсов на растениеводство Республике Адыгея

Задачи:

- рассмотрение географического положения республики;
- изучить типы почв в республике;
- изучить факторы, влияющие на плодородие почв;
- изучить температурные показатели республики;
- изучить объём выпадающих осадков в республике;

Агроклиматические ресурсы – это сформировавшиеся условия климата на определённой территориальной единице, определяющие ту или иную сельскохозяйственную деятельность. Агроклиматические ресурсы обуславливаются соотношением света, тепла и влаги. Этот показатель определяет ряд сельскохозяйственных культур, которые можно выращивать на данной территории. [2]

Республика Адыгея обладает идеальным климатом для выращивания теплолюбивых культур и развития рекреации. Однако зимой, осенью и в начале весны здесь сильные ветры высушивают верхние слои почвы, а пыльные бури приносят существенный ущерб народному хозяйству.

Северная часть республики располагается на Прикубанской низменности, в то время как южная часть простирается по склонам Большого Кавказа. Самая высокая точка республики - гора Чугуш, достигающая высоты 3238 метров. Климат здесь умеренно-теплый, с количеством осадков от 540 до 860 мм в год. Среднегодовая температура варьируется от 3,8 до 10,9 градусов Цельсия. В течение года здесь бывает от 200 до 250 ясных дней. Таким образом, климатические условия Адыгеи благоприятны для выращивания теплолюбивых культур и развития рекреации.

Адыгея характеризуется ярко выраженной вертикальной зональностью климата, почв и растительности. По направлению с севера на юг можно выделить несколько зон. Вначале идет лесостепная зона, простирающаяся до 200-300 метров над уровнем моря. Затем она переходит в зону предгорных дубрав, которая простирается от 300 до 700 метров. Выше следует зона среднегорных буковых лесов, расположенная на высоте от 700 до 1000 метров, а после нее идут высокогорные буково-пихтовые леса, которые располагаются на высоте от 1000 до 1500 метров. Еще выше находится субальпийский пояс.

Лесостепная зона занимает равнинную часть республики. Здесь среднегодовая температура составляет +10,9°C, а продолжительность зимнего периода составляет 53 дня. Годовое количество осадков в этой зоне составляет 570-700/800 мм, преобладает северо-восточный ветер, который может вызвать пыльные бури зимой и ранней весной.

Предгорная зона проходит от Майкопа до Каменномоетского. Особенностью этой зоны является увеличение осадков зимой при годовой средней величине осадков 800-900 мм, повышенная влажность (74-81%) и мягкие зимы с среднемесячной температурой -2°C. Продолжительность зимнего периода в этой зоне составляет 69 дней.

Горная зона охватывает территорию республики с высотами более 1000 м. Годовая температура воздуха здесь составляет 3,8°C, средняя температура января -5°C, а июля +13°C. Снежный покров довольно мощный и продолжительный.

Общая площадь земель, используемых Республикой Адыгея, составляет 779,18 тысячи гектаров. Распределение земель по категориям показывает.

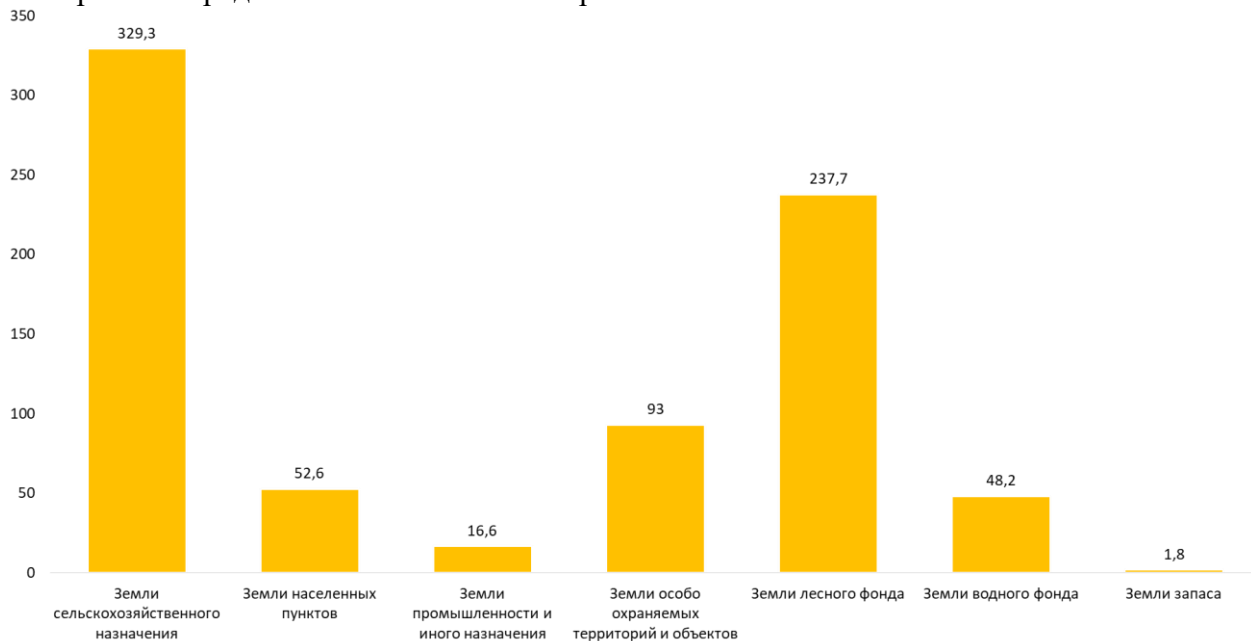

Земельные ресурсы

Прогревание почвы до 10°C на глубину заделки семян на территории хозяйства наблюдается 7-10 апреля. В эти сроки целесообразно приступать к посеву зерновых яровых культур. Прогревание почвы до 15°C отмечается в конце апреля.

Средний коэффициент увлажнения равен 0,20-0,27.

Таким образом, агроклиматические ресурсы Республики Адыгея предоставляют уникальные возможности для развития сельского хозяйства, сельскохозяйственной отрасли региона, а также это возможность развития агротуризма. Агротуризм сейчас новое и очень популярное направление в туризме. Разнообразие климатических условий, наличие водных ресурсов, природных пастбищ и благоприятное географическое положение делают Адыгею привлекательным регионом для развития аграрного сектора и сектора сельского туризма. Необходимо проводить дальнейшие исследования и разработки в области агроклиматических ресурсов, чтобы эффективно использовать этот потенциал и обеспечить устойчивое развитие сельского хозяйства в регионе.

Список литературы:

1. Коллектив авторов, 2011 Национального атласа почв Российской Федерации
2. <https://osnovaschool.ru/chemistry/chto-takoe-agroklimaticheskie-resursy-kakie-raiony-nashei-strany/>
3. <http://www.agrien.ru/reg/адыгея.html>
4. <http://www.pogodaiklimat.ru/history.php>

НАУЧНО-ПОЗНАВАТЕЛЬНЫЙ ТУР В ГОРАХ АДЫГЕИ В ВЕРХОВЬЯХ РЕКИ ЦИЦА

Кагазежева Дана Аскеровна
Адыгейский государственный университет, г. Майкоп
Научный руководитель: Свиридова Е.П., к.геогр.н.
Адыгейский государственный университет, г. Майкоп

Предлагаемый научно-познавательный проект разрабатывается в целях оказания методической поддержки образовательным организациям по вопросам использования

экскурсионных форм при проведении мероприятий по историко-культурной, научно-познавательной и патриотической тематике в рамках просветительской деятельности, реализуемых по вопросам развития познавательного туризма.

В рамках осуществления научно-познавательного процесса в форме экскурсионных мероприятий, могут использоваться различные варианты их организации, в том числе:

- проведение экскурсии педагогом в рамках реализации образовательной программы, либо в рамках реализации рабочей программы воспитания;

- проведение экскурсии с привлечением экскурсовода, оказывающего услуги по ознакомлению туристов (экскурсантов) с объектами показа, сопровождению туристов (экскурсантов) и информированию туристов (экскурсантов) по пути следования по туристскому маршруту;

- проведение экскурсии на объекты, посещение которых может повысить как эффективность реализации образовательных программ, так и помочь обучающимся с профессиональным самоопределением.

При организации экскурсий по научно-познавательной тематике рекомендуется сочетание экскурсионного формата с организацией исследовательской, экспедиционной деятельности, выполнением экскурсантами практических работ по соответствующей тематике.[1]

При отборе материала по содержательному наполнению экскурсии, проводимой в рамках воспитательной работы с туристами, приоритетное внимание уделяется формированию у них чувства гражданственности, закону и правопорядку, бережного отношения к культурному наследию и традициям многонационального народа Российской Федерации, природе и окружающей среде.

Однако на современном этапе возникает проблема туристского природо-пользования, в которой концентрируются все аспекты, связанные с загрязнением, восстановлением и охраной природных комплексов от пагубного влияния туристов и туристской инфраструктуры. Но туризм не может развиваться без взаимодействия с окружающей средой, что вызывает необходимость управления развитием туризма и его четкого планирования. Необходима своевременная и всесторонняя оценка последствий туризма, разработка туристической политики, которые позволили бы предупреждать разрушительное воздействие туризма и извлекать максимальную выгоду, увеличивать его положительное воздействие, которое включает: охрану и реставрацию исторических памятников, создание национальных парков и заповедников, сохранение лесов, освоение культурного наследия.

Сейчас большая часть Западного Кавказа - это охраняемые природные территории, из которых наиболее известен Кавказский заповедник. Это, безусловно, одно из самых больших природных богатств России.

Кавказский заповедник - богатейшая сокровищница биоразнообразия, не имеющая аналогов в России. Лесная флора на четверть реликтовая и примерно столько же эндемики. Причина такого богатства – ледник. Покрыв много лет назад почти всю территорию Европы, он не сумел одолеть высоту Кавказских гор. Многие представители древней флоры в эпоху оледенения нашли убежище в Колхидской низменности. Когда ледник отступил, тепло вернулось, и тогда растения снова расползлись по побережью, снова начали расти деревья Кавказа.[2]

И благодаря этому здесь на Западном Кавказе и сегодня можно увидеть реликтовые деревья третичного периода, такие, как например тис, можжевельник, *самшит* или падуб.

В Республике Адыгея по течению реки Цице находится уникальный природный парк «Верховье реки Цица». Этот дикий первозданный уголок горной Адыгеи расположен на северо-западной оконечности Лагонакского нагорья, вдали от оживленных туристских маршрутов и, скрывает в себе огромный рекреационный потенциал. Здесь над глубоким ущельем реки Цица, в тенистом подлеске раскинулась небольшая самшитовая роща - чудом сохранившийся естественный ареал произрастания самшита, единственный не только на Кавказе, но и во всей России. Это всё, что осталось от величественных самшитовых лесов,

которые росли в горах Кавказа на протяжении миллионов лет... и практически все погибли в 21 веке - буквально за три года.

Самшитовая роща на территории Цидинского лесничества Курджипского лесхоза имеет статус участка с заповедным режимом охраны. В 2012 году на Черноморское побережье была завезена самшитовая огневка вместе с саженцами самшита вечнозеленого, которые закупили к Олимпиаде для озеленения города Сочи. В середине июля 2015 года огневка преодолела главный Кавказский хребет и захватила реликтовые самшитовые насаждения в Адыгее, вдоль берегов реки Цица, в результате чего более 1000 гектаров самшита колхидского, возраст которых превышает 100 лет, были под угрозой полного уничтожения. Как сообщал "Кавказский узел», «только после проведения в феврале 2014 года Олимпийских игр в Сочи экологи обратили внимание на распространение в городе насекомых-вредителей, ранее не обитавших на Западном Кавказе. И только в сентябре 2014 года руководство Кавказского заповедника в Сочи призвало на борьбу с самшитовой огневкой добровольцев.

Научно-познавательный тур вдоль берегов реки Цица предполагает содержательное наполнение экскурсии, которое включает:

- Ареал распространения самшита;
- Практическое применение самшита, особенности самшита;
- Сокращение ареалов распространения самшита в следствие вырубок;
- Уничтожение реликтовых лесных массивов в Адыгее и Краснодарском крае

самшитовой огневкой и др.

Таким образом, в рамках однодневной экскурсии можно увидеть памятник природы "Роща самшита колхидского", посетить верховья реки Цица, погулять по её лесным берегам (каньон Цица недоступен в рамках однодневной экскурсии). В ходе предложенного тура экскурсантами будут пополнены знания о биологических особенностях самшита, рассмотрены проблемы сокращения реликтовых лесов самшита на Кавказе и пути решения проблем. При проведении данного тура в рамках воспитательной работы с туристами, непременно будет сформировано чувство гражданственности, бережного отношения к культурному наследию и традициям, природе и окружающей среде.

Список литературы:

1. Грибов, Д.Е. Методические рекомендации по организации экскурсий для обучающихся, включая экскурсии по историко-культурной, научно-образовательной и патриотической тематике. - 1 изд. - Москва: 2022. - 15 с.

2. Кавказский биосферный заповедник // Большая страна URL: <https://bolshayastrana.com/>

АГРОТУРИЗМ КАК ПЕРСПЕКТИВНОЕ НАПРАВЛЕНИЕ

*Климова Эмилия Витальевна,
Адыгейский государственный университет, г. Майкоп
Научный руководитель: Свиридова Е.П., к.геогр.н.
Адыгейский государственный университет, г. Майкоп*

Агротуризм - это туризм, который оказывает поддержку развитию аграрных регионов, сохранению культурного наследия, возрождению местных традиций [1].

На сегодняшний день в России агротуризм является одним из непопулярных направлений, но в тоже время имеющих большие возможности для удачной реализации в сельскохозяйственных регионах страны, в связи с этим данная тема является актуальной.

Цель изучения агротуризма заключается в рассмотрении специфики и особенностей туристской деятельности, связанной с сельскими хозяйствами и территориями. Изучение агротуризма позволяет понять взаимосвязь между сельским хозяйством, туризмом и окружающей средой, а также способствует развитию устойчивых и экологически чистых форм хозяйствования.

Задачи исследования агротуризма:

1. Изучение спроса и предложения в сфере агротуризма.
2. Оценка экономической эффективности агротуризма.
3. Изучение потенциала агротуризма для развития сельского хозяйства.
4. Исследование маркетинговых стратегий.

Основное содержание изучаемой темы основывается на материалах и статьях, касающихся агротуризма. Информация была найдена на общедоступных ресурсах.

Агротуризм тесно связан с сельским туризмом, но, несмотря на их связь, сельский туризм охватывает более широкий спектр видов отдыха в сельской местности. Сам агротуризм сконцентрирован на активном участии туристов в жизни на ферме, то есть производственные и бытовые активности.

История агротуризма берет свое начало в Европе в середине XX века, когда сельскохозяйственные районы начали привлекать туристов [2]. Основная идея агротуризма заключается в том, чтобы показать гостям жизнь и работу фермеров, а также предоставить возможность провести время на свежем воздухе и насладиться природой. В 1970-х годах агротуризм стал популярным во многих странах мира, а в 1990-х начал активно развиваться в рамках устойчивого развития и экологического туризма. Сегодня агротуризм представлен разнообразными формами: от маленьких семейных ферм и крестьянских хозяйств до роскошных усадеб и виноделен.

Существует несколько факторов, которые сдерживают развитие агротуризма в Российской Федерации:

1. Недостаточная инфраструктура.
2. Недостаточная информированность и маркетинг.
3. Нехватка квалифицированных кадров.
4. Нормативные и правовые ограничения.
5. Отсутствие финансовой поддержки.
6. Недостаточное вовлечение местного населения.

Программа развития агротуризма в России выглядит следующим образом:

1. Цели:

- Содействие развитию сельских территорий.
- Привлечение инвестиций в аграрный сектор.
- Развитие сельскохозяйственного туризма.

2. Меры поддержки:

- Финансовая поддержка и субсидии для развития агротуризма.
- Обучение и консультирование для предпринимателей в этой отрасли.
- Создание и продвижение туристических маршрутов и агроусадьб.

3. Программы и проекты:

- Создание агротуристических центров и фермерских хозяйств.
- Организация фестивалей и ярмарок сельскохозяйственной продукции.
- Поддержка и развитие сельских общин и крестьянских хозяйств.

4. Партнерство и сотрудничество:

- Взаимодействие с региональными органами власти и организациями.

- Участие международных инвесторов и туристических агентств в проектах агротуризма.

5. Итоги и перспективы:

- Увеличение числа агротуристических объектов и туристов.
- Развитие инфраструктуры и услуг для агротуризма.
- Повышение престижа сельской местности и возможности занятости местного населения.

Агротуризм имеет большой потенциал для развития не только в сельских районах, но и в мегаполисах, где сельская тематика может стать интересным отдыхом для горожан. Становление агротуризма как перспективного направления требует поддержки со стороны государства, инвесторов и активного участия сельского населения.

Список литературы:

1. Казначеева С.Н., Челнокова Е.А., Коровина Е.А. Агротуризм как одно из перспективных направлений индустрии туризма// Международный журнал прикладных и фундаментальных исследований. - 2017. - №3. - Часть 2. - С. 248-252.
2. История Агротуризма [Электронный ресурс]. – Режим доступа: <http://agroturismo.ru/history.php> (дата обращения: 05.02.2024).

НЕОБЫЧНЫЕ ВИДЫ ТУРИЗМА И ВОЗМОЖНОСТЬ ИХ РЕАЛИЗАЦИИ В АДЫГЕЕ

Леденев Алексей Юрьевич
Адыгейский государственный университет, г. Майкоп
Научный руководитель: Свиридова Е.П., к.геогр.н.
Адыгейский государственный университет, г. Майкоп

Необычные виды туризма являются важным направлением развития сферы туризма в Республике Адыгея. Они позволяют увидеть и познакомиться с уникальными природными и культурными достопримечательностями региона, открыть для себя неизведанные места и получить уникальный опыт.

Актуальность данной темы заключается в том, что необычные виды туризма становятся всё более популярными среди людей, которые стремятся к активному образу жизни и путешествиям. В Адыгее, уникальном регионе с богатым культурным наследием и живописными природными ландшафтами, такие виды туризма являются привлекательными для широкого круга людей. Развитие необычных видов туризма способствуют не только развитию туристической индустрии в регионе, но и сохранению его природы и культурного наследия.

Цель данного исследования заключается в расширении туристического потенциала региона, привлечении инвестиций в развитие инфраструктуры и услуг, а также популяризация уникальных культурных и природных достопримечательностей региона через разнообразные виды туризма.

Задачами исследования являются:

- Изучение возможности развития экологического туризма в регионе и его потенциальная реализация.
- Изучение перспектив развития культурного туризма, включая изучение музеев, национальных парков, мастер-классов по ремесленному мастерству и участие в национальных праздниках.

Республика Адыгея является уникальным регионом, который обладает богатым культурно-историческим наследием, что способствует развитию культурного туризма, исторического, этнографического, познавательного, научного и так далее. Адыгея обладает уникальной природой и кухней, благодаря чему в ней активно развиваются такие виды туризма как: экологический, гастрономический, событийный, спортивный и экстремальный туризм. Все это делает её привлекательным местом для туристов, желающих необычное и запоминающееся путешествие.

Экологический туризм в Адыгее включает в себя десятки дольменов, курганов и горных троп и живописных ландшафтов, расположенных на территории республики. В рамках экологического туризма в Адыгее можно посетить национальные парки и заповедники, где можно увидеть уникальные виды растений и животных. Кроме того, экологический туризм предполагает возможность участия в таких видах активного отдыха как катание на собачьих упряжках, альпинизм, спелеотуризм, рафтинг, каньонинг и конный туризм. Такие виды активного отдыха не только предлагают возможность провести время на свежем воздухе и насладиться природными красотами, но и способствуют сохранению природных ресурсов региона, формированию экологической культуры среди туристов и местного населения, а также развитию экологической инфраструктуры.

Культурный туризм Республики Адыгея предлагает нам рассмотреть традиционную адыгскую культуру, многовековую историю её племён и народов с помощью музеев. В рамках культурного туризма можно посетить национальные селения, и места исторического значения, чтобы узнать о традиционной культуре и быте адыгов. Кроме того, культурный и этнографический туризм предлагает уникальную возможность познакомиться с адыгскими народными танцами, музыкой, национальным костюмом и языком. Ежегодно в Адыгее проводятся такие мероприятия событийного туризма как: фестиваль адыгейского сыра, этнографический фестиваль «Лагонаки», праздник «Очажная курица», День черкесского костюма, День черкесского 103 флага, фестиваль адыго-абхазских театров «Кавказский меловой круг», Дни халюжа и черкесской груши, тыквы [1]. Кроме того, туристы могут посетить выставки и ярмарки народных промыслов, а также поучаствовать в традиционных ритуалах, песнях и танцах. Такой вид туризма не только предлагает путешественникам увлекательное и запоминающееся погружение в культуру и традиции данного народа, но также способствует сохранению и продвижению местной культуры, развивает местную экономику и привлекает новые инвестиции в туристическую инфраструктуру региона.

Необходимо отметить, что развитие таких необычных видов туризма, как экстремальный, гастрономический, культурный, исторический, этнографический, позволит создать туристическое предложение, привлечь новых посетителей и сделать регион более привлекательным для туристов, что в свою очередь будет способствовать экономическому развитию региона, созданию новых рабочих мест и улучшению благосостояния жителей региона.

Список литературы:

1. Ожева, С. Б. Ресурсный потенциал развития этнографического туризма в Республике Адыгея / С. Б. Ожева, О. В. Агошкова, Т. Н. Поддубная // Интегрированные коммуникации в спорте и туризме: образование, тенденции, международный опыт. – 2020. – № 1. – С. 101-105. – EDN AWFHNP.

РЕКРЕАЦИОННЫЕ АНТРОПОГЕННЫЕ ЛАНДШАФТЫ

*Лобанов Даниил Васильевич
Адыгейский государственный университет, г. Майкоп
Научный руководитель: Свиридова Е.П., к.г.н.
Адыгейский государственный университет, г. Майкоп*

Рекреационные антропогенные ландшафты – это территории, созданные человеком для отдыха, физической активности и развлечений. Они могут включать в себя парки, сады, пляжи, спортивные площадки, лесопарки и другие объекты [3]

Цели создания рекреационных антропогенных ландшафтов:

- Обеспечение возможности активного и здорового отдыха для населения.
- Улучшение экологической обстановки в городе.
- Создание благоприятной атмосферы для отдыха и релаксации.
- Пропаганда здорового образа жизни и физической активности.
- Развитие туризма и спортивной инфраструктуры.

Задачи создания рекреационных антропогенных ландшафтов:

- Обустройство зон для отдыха, спорта и развлечений.
- Создание комфортной обстановки для посетителей.
- Ухаживание за растительностью и инфраструктурой.
- Привлечение инвестиций для развития и обновления ландшафтов.
- Проведение мероприятий и программ для активного использования рекреационных зон.

зон.

Республика Адыгея, расположенная на северо-западе Кавказского хребта, является уникальным регионом с богатым природным наследием. Она славится своими живописными пейзажами, разнообразными ландшафтами и уникальной флорой и фауной. Одним из интересных аспектов этого природного наследия являются рекреационные антропогенные ландшафты, которые представляют собой особый тип ландшафтов, созданных человеком для отдыха и развлечений.

В Республике Адыгее существует множество рекреационных антропогенных ландшафтов, которые привлекают туристов и жителей региона своей красотой и уникальностью. Они включают в себя парки и скверы, пляжи, оздоровительные комплексы, спортивные и развлекательные центры, а также другие объекты, созданные для активного отдыха и проведения досуга.

Одним из самых популярных рекреационных антропогенных ландшафтов в Республике Адыгея является природный парк «Орлиное гнездо», который расположен на высокой скале у самой границы с Краснодарским краем. В этом парке можно насладиться великолепными видами на окружающие горы и ущелья, попробовать экстремальные развлечения, такие как альпинизм и скалолазание, а также посетить музей авиации и спорта.

Еще одним интересным местом для отдыха и развлечений является пляжный комплекс «Лазурный берег», расположенный на берегу Черного моря. Этот уютный пляжный курорт предлагает отдыхающим разнообразные активности, такие как пляжный волейбол, виндсерфинг, рыбалка, а также SPA-процедуры и массажи.

Кроме того, в Адыгее существует множество оздоровительных комплексов и санаториев, где можно пройти лечебные процедуры, поправить здоровье и насладиться природой Кавказских гор. Такие места, как санаторий «Жемчужина Кавказа» или оздоровительный комплекс «Кавказские минеральные воды», предлагают своим гостям широкий спектр услуг и возможностей для релаксации и восстановления сил.

Спортивные и развлекательные центры также занимают важное место среди рекреационных антропогенных ландшафтов Республики Адыгея. Такие объекты, как аквапарк «Адыгея-Ленд», гоночный комплекс «Краснодарский край», спортивный комплекс «Адыгей», предлагают возможность заниматься различными видами спорта, посещать концерты и культурные мероприятия, а также проводить время с семьей и друзьями.

Таким образом, рекреационные антропогенные ландшафты в Республике Адыгея представляют собой уникальное сочетание природных красот и человеческого творчества, которые создают прекрасные условия для активного отдыха, релаксации и наслаждения природой. В нашем регионе каждый найдет что-то по душе, будь то любители приключений и экстрима, ценители спокойного пляжного отдыха или поклонники здорового образа жизни и спорта. Республика Адыгея рада приветствовать гостей и жителей в своих удивительных антропогенных ландшафтах, где каждый найдет что-то особенное для себя.

Список литературы:

1. Авессаломова И.А., Дьяконов К.Н., Иванов А.Н., Беляков А.И., Мамай И.И. Общие положения динамики и функционирования ландшафтов // География, общество, окружающая

среда. Т. 2. Функционирование и современное состояние ландшафтов. - М.: Городец, 2004. - С. 101-112.

2. Акатов В.В., Акатов П.В., Майоров С.В. Тенденции изменения высотного ареала пихты Нордмана на Западном Кавказе (бассейн р. Белая) // Изв. РАН. Сер. геогр. - 2013. - № 4. - С. 104-114. <https://doi.org/10.15356/0373-2444-2013-2-104-114>

3. Алейникова А.М., Петрушина М.Н. Структура и динамика приледниковых ландшафтов Приэльбрусья // Лёд и Снег. - 2011. - № 2. - С. 127-134. УСЛОВИЯХ АНТРОПОГЕННОЙ ТРАНСФОРМАЦИИ//ФГАОУ ВО «Южный федеральный университет», Ростов-на-Дону

4. Мамай И.И. Динамика ландшафтов. (Методика изучения). - М.: Изд-во МГУ, 1992. - 167 с.

5. Крауклис А.А. Теория и практика исследования геосистем // География и природные ресурсы. - 1987. - № 4. - С. 14-22.

ПОТЕНЦИАЛ СРЕДСТВ РАЗМЕЩЕНИЯ В РЕСПУБЛИКЕ АДЫГЕЯ ДЛЯ ПРИЁМА И ОБСЛУЖИВАНИЯ ЛЮДЕЙ С ОВЗ

Хагуш В.В., Савченко С.А.

*Адыгейский государственный университет, г. Майкоп
Научный руководитель: Ожева С.Б., к.социол.н., доцент
Адыгейский государственный университет, г. Майкоп*

За последние десятилетия отмечается значительный рост в отраслях туризма, связанных с обслуживанием специальных категорий людей. Однако даже в западных странах этот сегмент все еще не является массовым. В России он только начинает развиваться. Благодаря этому, во множестве отелей больших курортов начали создаваться отдельные блоки: номера для инвалидов-колясочников, для людей с недугами, для гостей на колясках.

Создание инклюзивной атмосферы для гостей с ограниченными возможностями становится основой для развития инклюзивного туризма. Инклюзивная атмосфера подразумевает физическое окружение, транспортные средства, информационные ресурсы и коммуникации, приспособленные с учетом потребностей людей с ограниченными физическими возможностями, чтобы обеспечить им независимый образ жизни.

Создание доступной среды является важной задачей для государства и общества в целом. Люди, сталкивающиеся с физическими, психологическими или интеллектуальными ограничениями, имеют право на образование, развитие профессиональных навыков и равные возможности для путешествий. Сегодня в индустрии гостеприимства происходят изменения: гостиницы обращают внимание на адаптацию для гостей с ограниченными возможностями, создание специальных номеров, обеспечение доступности для передвижения и обучение персонала. Важно отметить, что формирование доступной среды в гостиничных комплексах не только играет важную социальную роль, но также помогает привлечь больше клиентов, что создает конкурентные преимущества для гостиничных предприятий.

В настоящее время, туризм в р. Адыгея является развивающимся. По статистике, приведенной порталом «Интерфакс Туризм», "Объем туристского потока в Адыгею по итогам 2023 года оценивается с ростом на 2,4% или 512 тысяч человек. Количество мест размещения до конца текущего года составит 5137 койко-мест, что на 8,1% больше, чем в 2022 году». В последние годы спрос на туризм для людей с ограниченными возможностями значительно вырос, и, как известно, высокий спрос рождает предложения. Из-за этого многие крупные отели начали создавать специальные блоки: номера для гостей на колясках и людей с недугами, что валидно и для р. Адыгея.

Создание доступной среды в средствах размещения в Адыгеи является важным вопросом, который позволяет обеспечить комфорт и доступность для всех гостей, включая

людей с ограниченными возможностями. Первостепенной задачей является усовершенствование средств размещения. Проанализировав их, можно прийти к выводу, что потенциал для инклюзивного туризма для людей с ОВЗ невелик. В большинстве средств размещения отсутствует пандусы, не говоря уже о кнопках вызова помощи или поручнях в самих номерах.

Для создания комфортной среды в средствах размещения для людей с ОВЗ следует учесть следующие меры:

1. Организация доступа: обеспечение ровных путей перед входами, использование пороговых планок низкой высоты, установка пандусов для доступа в здание.
2. Подъемные устройства: установка лифтов или подъемников для обеспечения доступа на разные этажи.
3. Адаптированные номера: создание номеров, специально адаптированных для людей с ограниченными возможностями, с широкими дверными проемами, просторными ванными комнатами с поддержкой, удобными кроватями и другими удобствами.
4. Специальное оборудование: предоставление специального оборудования, такого как поручни в ванных комнатах, подставки для душа, антискользкие поверхности и другие устройства, облегчающие передвижение и использование удобств.
5. Обучение персонала: обучение персонала отеля основам обслуживания и помощи людям с ограниченными возможностями, чтобы они могли предоставить необходимую поддержку и помощь при необходимости.
6. Информационная доступность: обеспечение информационной доступности для гостей с ограниченными возможностями, такую как использование пиктограмм и аудиоинформации для людей с зрительными или слуховыми нарушениями.

Таким образом, можно прийти к выводу, что все эти меры помогут создать безбарьерную среду в средствах размещения для людей с ОВЗ в Адыгее и обеспечить комфорт и доступность для всех гостей, а также помогут в привлечении большего числа потребителей, создавая тем самым конкурентные преимущества для гостиничного предприятия.

МОДЕЛЬ УПРАВЛЕНИЯ ТУРИСТСКИМ БИЗНЕСОМ ЗА РУБЕЖОМ (НА ПРИМЕРЕ ТУРЦИИ)

Халаште Д. А.

*Адыгейский государственный университет, г. Майкоп
Научный руководитель: Ожева С.Б., к.социол.н., доцент
Адыгейский государственный университет, г. Майкоп*

В современном мире туризм является одной из ключевых отраслей экономики, способствующей развитию стран и регионов. Растущий интерес к путешествиям за границу и увеличение потока туристов создают необходимость эффективного управления туристским бизнесом за рубежом.

Актуальность исследования заключается в необходимости разработки модели управления туристским бизнесом за рубежом, с учетом специфики отдельных стран, таких как Турция. Несмотря на значительное количество исследований в области туризма, проблема оптимального управления туристскими предприятиями за рубежом остается недостаточно изученной.

Степень разработки проблемы и противоречия связаны с различными подходами к управлению туристским бизнесом, разнообразием факторов, влияющих на успешность предприятий в данной отрасли, а также особенностями каждой страны. Недостаточная системность в подходах к управлению и неопределенность в выборе стратегий могут привести к неэффективному использованию ресурсов и потере конкурентоспособности.

Степень разработанности проблемы. Характеризуя степень разработанности проблемы модели управления бизнесом в Турции, следует отметить, что данная тема анализировалась такими исследователями, как: Ю.Ю. Чернов, А.А. Киселев, В.В. Попов, Н.Н.

Смирно, Е.Е. Иванов, О.О. Соколов, И.И. Козлов, Г.Г. Морозов, М.М. Николаев, А.А. Петров. Эти исследователи внесли значительный вклад в понимание туристического бизнеса в Турции и рынка туризма в целом.

Объект исследования – туристский бизнес Турции

Предмет исследования- разработка модели управления туристским бизнесом в Турции

Целью исследования является изучение моделей управления туристским бизнесом за рубежом на примере Турции, выявление основных проблем и противоречий, а также разработка рекомендаций по оптимизации процессов управления в данной сфере.

Для достижения поставленной цели необходимо решить следующие **задачи**:

1. Выявить сущность, виды и особенности работы туристского бизнеса в разных странах мира
2. Обозначить модели управления деятельностью туристского бизнеса
3. Разработать модель управления деятельностью нового туристского бизнеса в Турции

Результаты проведенного исследования позволили сделать следующие выводы.

1. Сущность туристского бизнеса за рубежом заключается в предоставлении услуг для путешественников, приезжающих из других стран. Туристический бизнес включает в себя различные сектора, такие как гостиничное дело, ресторанный бизнес, транспортные услуги, экскурсионное обслуживание, агентские услуги и многие другие.

2. Модели управления деятельностью туристского бизнеса представляют собой различные подходы к организации и управлению компаниями в индустрии туризма. Существует несколько основных моделей управления, которые могут быть применены в данной отрасли. Первая модель – централизованная. При таком подходе все решения принимаются на верхнем уровне управления и затем передаются вниз по иерархии. Вторая модель – децентрализованная. В этом случае принятие решений распределено между различными уровнями управления.

3. Для разработки модели управления деятельностью нового туристского бизнеса в Турции требуются анализ рынка, целевая аудитория, Маркетинговая стратегия (определение уникальных преимуществ бизнеса), финансовое планирование, управление рисками, мониторинг и анализ результатов.

В Турции управление туристским бизнесом играет ключевую роль в развитии экономики страны. Правительство Турции активно поддерживает туризм, предоставляя различные льготы и субсидии туристическим компаниям. Это помогает привлекать инвестиции, создавать новые рабочие места и развивать инфраструктуру.

Турция активно продвигает свои туристические достопримечательности и услуги на международном рынке. Рекламные кампании, участие в международных выставках и сотрудничество с туроператорами помогают привлечь внимание туристов со всего мира.

Качество обслуживания также играет важную роль в управлении туристским бизнесом в Турции. Обучение персонала, высокие стандарты обслуживания и развитая инфраструктура способствуют созданию комфортной и приятной атмосферы для иностранных гостей.

Устойчивое развитие туризма является еще одним важным аспектом управления туристским бизнесом в Турции. Страна стремится сохранить природные ресурсы, учитывать социальные аспекты и соблюдать культурные традиции. Это помогает не только привлекать туристов, но и сохранять уникальность и красоту турецкой природы и культуры.

В целом, модель управления туристским бизнесом в Турции успешно сочетает государственную поддержку, продвижение туристического продукта, качество обслуживания и устойчивое развитие. Благодаря этим усилиям Турция продолжает быть одним из популярных туристических направлений, привлекая миллионы посетителей каждый год.

Список литературы:

1. Актуальные проблемы развития туризма в Турции / под ред. Иванова И.И. – М.: Издательство, 2020. – 200 с.

2. Государственное регулирование туризма в Турции: опыт и перспективы / под ред. Петрова П.П. – СПб.: Издательство, 2021. – 180 с.
3. Маркетинговые стратегии в туристском бизнесе Турции / автор Иванов И.И. – М.: Издательство, 2019. – 150 с.
4. Качество обслуживания и управление персоналом в туристском бизнесе Турции / автор Петров П.П. – СПб.: Издательство, 2018. – 170 с.
5. Устойчивое развитие туризма в Турции: вызовы и перспективы / под ред. Иванова И.И. – М.: Издательство, 2022. – 190 с.

СОЦИАЛЬНО-ПСИХОЛОГИЧЕСКОЕ И СОЦИАЛЬНО-ПЕДАГОГИЧЕСКОЕ ОБЕСПЕЧЕНИЕ ДЕЯТЕЛЬНОСТИ ПОМОГАЮЩЕГО СПЕЦИАЛИСТА

СОДЕРЖАНИЕ ДЕЯТЕЛЬНОСТИ СОЦИАЛЬНОГО ПЕДАГОГА ПО ВОСПИТАНИЮ У ПОДРОСТКОВ ИЗ НЕПОЛНЫХ СЕМЕЙ КАЧЕСТВ СОЦИАЛЬНО УСПЕШНОЙ ЛИЧНОСТИ

Дзыбова Саида Муратовна
Адыгейский государственный университет, г. Майкоп
Научный руководитель: Леонтьева А.В., к.пед.н., доцент
Адыгейский государственный университет, г. Майкоп

Актуальность. Процесс формирования в современном российском обществе новой социально-культурной ситуации ставит человека в неопределенные условия, что влечет за собой кризис социального здоровья общества, снижение качества жизни населения. Данные трудности оказывают значительное негативное влияние на подрастающее поколение, которое сталкивается с проблемами личной неуспешности: низкий уровень социализации в обществе, самостоятельности, ответственности, экстернальный уровень локус контроля, профессиональная дезориентация, сложность в переориентации. В обществе становится востребованным новый тип личности, отличающийся индивидуальностью и гармоничностью развития. Социальная успешность личности традиционно зависит от половой принадлежности и типа семьи (полная; неполная). К современной представительнице женского пола и ее привычным ожиданиям в качестве жены, матери и хозяйки стали предъявлять требования, расширяющие ее социальную самореализацию.

На сегодняшнем этапе развития общества деятельность социального педагога по воспитанию качеств социально успешной личности является актуальной и востребованной, так как именно от этого зависит личностное развитие и профессиональное становление старшеклассниц в будущем, будет способствовать улучшению взаимопонимания и взаимопомощи не только в среде сверстников, но и в условиях семейных взаимоотношений.

Одной из центральных в гендерных исследованиях является тема формирования качеств социальной успешности личности мужчин и женщин (К.А. Альбуханова-Славская, А.Г. Асмолов, Л.В. Байбородова, В.Ю. Большаков, О.С. Гребенюк, И.П. Иванов, В.Н. Кочергин, А.В. Мудрик, И.Н. Никитин, Г.Г. Николаев, В.Б. Орлов, Г.С. Суховейко, Л.И. Уманский, В.Д. Шадриков и др.).

Основой исследования стали концепции о механизмах формирования установки на успех (Д. Макклелланд), соотношении мотива стремления к успеху и мотива избегания неуспеха в детерминации поведения личности (Дж. Аткинсон), потребности в достижении, в успехе как одной из фундаментальной социальной потребности человека (Ю.М. Орлов).

В настоящее время в науке имеются определенные теоретические предпосылки для решения исследуемой проблемы В.А. Толочек (социальная успешность человека: внесубъектные и интерсубъектные ресурсы). Современные представления о воспитании у школьников качеств социально успешной личности имеются в отечественных педагогических исследованиях Е.Ю. Варламовой (организационно-педагогические условия обеспечения

социальной успешности школьников), И.А. Гришановой (формирование коммуникативной успешности младших школьников), Е.В. Деевой (формирование социальной успешности юношей в процессе спортивной деятельности), А. Збуцки (формирование социальной успешности школьников средствами экономического образования), А.В. Пономаревой (развитие социальной успешности молодежи в социально-культурной деятельности студенческого педагогического отряда). Целый ряд современных диссертационных исследований также посвящен проблемам успешности личности: Н.В. Маркелова (развитие представлений об успешности в раннем юношеском возрасте), А.В. Тугушева (представления о социальной успешности и личностное самоопределение юношества), Л.В. Ведерниковой (социальная успешность школьников как результат профилактики их виктимности), В.М. Пятунина (воспитание у старшеклассниц качеств социально-успешной личности) и другие.

Зарубежными учеными (Д. Голланд, А. Маслоу, Ф. Парсонс, К. Роджерс и др.) изучены проблемы успешности личности как части социума, с которыми сталкивается подрастающее поколение.

Цель исследования – теоретически и экспериментально обосновать содержание деятельности социального педагога по воспитанию у подростков из неполных семей качеств социально успешной личности.

Для достижения поставленной цели были поставлены следующие задачи:

1. Определить содержание деятельности социального педагога по воспитанию у подростков-девушек из неполных семей качеств социально успешной личности.
2. Конкретизировать направления деятельности социального педагога по воспитанию у подростков-девушек из неполных семей качеств социально успешной личности.
3. Экспериментально обосновать эффективность программы деятельности социального педагога по воспитанию у подростков-девушек из неполных семей качеств социально успешной личности.

Была разработана и проверена результативность программы деятельности социального педагога по воспитанию у девушек-подростков из неполных семей качеств социально успешной личности «Секреты успешности современной девушки» подтверждается посредством ее апробирования, в ходе которого оптимизируется самооценка и Я-концепция, формируются смысложизненные ориентации, повышается мотивация на успех и ответственность за свою жизнь

В исследовании использовались **методы**: теоретический анализ по проблеме; эмпирические: тестирование, констатирующий и формирующий эксперимент; методы обработки экспериментальных данных.

Эмпирическое исследование проводилось на базе МБОУ «СШ №9» г. Майкопа, Республики Адыгея. В качестве респондентов выступили 23 девушки обучающиеся 7-9 классов.

В ходе исследования были сформулированы следующие **выводы**:

1. Содержание деятельности социального педагога по воспитанию у девушек-подростков из неполных семей качеств социально успешной личности включает в себя: подбор диагностического инструментария для изучения личностных предпосылок социальной успешности девушек из неполных семей, конкретизацию задач, принципов и методов деятельности социального педагога в рамках данного направления (социально-педагогический тренинг; групповая дискуссия; игровые методы; методы, направленные на развитие социальной перцепции).

2. К направлениям деятельности социального педагога по воспитанию у девушек-подростков из неполных семей качеств социально успешной личности относятся:

- диагностическое - познание себя через диагностические процедуры, самоанализ, рефлексия. Важным является изучение особенностей личности: ценностных ориентаций, интересов, потребностей, склонностей, способностей, профессиональной направленности, намерений, мотивов, черт характера, темперамента;

- коррекционное - комплекс социально – педагогических занятий, направленных на формирование качеств, помогающих добиться девушке успешности в социуме (решительность, находчивость, амбициозность, уверенность в себе);

- консультационное – это система оказания действенной помощи в процессе воспитания у старшеклассниц из неполных семей качеств социально успешной личности, основанная на формировании и развитии идентичности личности, социализации ее в обществе;

- просветительское - информирование девушек-подростков из неполных семей о примерах успешности женщин современного общества, их личностных особенностях и характеристиках; о социальных требованиях к представительницам слабого пола (традиционных и социально-профессиональных); профессиональная ориентация.

3. Программа деятельности социального педагога по воспитанию у девушек-подростков из неполных семей качеств социально успешной личности «Секреты успешности современной девушки» апробирована на обучающихся 7-9 классов экспериментальной группы. По результатам исследования выявлены положительные результаты: оптимизация самооценки и Я-концепции, формирование смысложизненных ориентаций, повышение мотивации на успех и ответственности за свою жизнь, которые были подтверждены методами математической и статистической обработки данных.

4. Эмпирическое исследование подтвердило выдвинутую гипотезу о том, что деятельность социального педагога по воспитанию у девушек из неполных семей качеств социально успешной личности будет эффективной при условии, если:

- будут учтены индивидуальные особенности девушек-подростков из неполных семей;

- процесс воспитания у девушек-подростков из неполных семей качеств социально успешной личности будет представлен как совокупность условий для саморазвития девушки: развитие мотивационно-ценностного отношения; формирование обобщенного образа «Я»; формирование умений самоуправления, рефлексии процесса и результата саморазвития;

- воспитание у девушек-подростков из неполных семей качеств социально успешной личности имеет комплексный характер и осуществляется группой сопровождения образовательной организации (социальный педагог, педагог-психолог, медиатор, классный руководитель);

- включит в себя: диагностику личностных особенностей девушек-подростков из неполных семей; индивидуальные консультации; групповую работу по формированию качеств социально успешной личности; социально-профессиональную адаптацию девушек-подростков из неполных семей; профессиональное просвещение.

Существуют также и другие условия, влияющие на воспитание ребенка из неполной семьи как социально успешной личности. Проблема исследования этих условий может быть дальнейшим направлением работы.

Список литературы:

1. Абульханова-Славская К.А. Деятельность и психология личности/ К.А. Абульханова-Славская. - М.: Наука, 2014. - 334 с.

2. Андронник Т.Г. Педагогические условия формирования успешности обучения студентов младших курсов: дис. ... канд. пед. наук / Т.Г. Андронник. - Сургут, 2010. – 187 с.

3. Белкин А.С. Ситуация успеха. Как её создать? / А.С. Белкин. - М.: Просвещение, 2012. - 176 с.

4. Ведерникова Л.В. и др. Социальная успешность школьников как результат профилактики их виктимности //Сибирский педагогический журнал. – 2014. – №. 3. – С. 8-13.

5. Казакова Е.К. Путь по лестнице успеха/ Е.К. Казакова // Народное образование. - 2013. - №6. - С. 87-90.

6. Пятунина В.М. Воспитание у старшеклассниц качеств социально успешной личности: дис. ... канд. пед. наук/ В.М. Пятунина. - Ярославль, 2013. - 193 с.

7. Свергун, О.Ю. Психология успеха, или как стать хозяином своей жизни/ О.Ю. Свергун. - М.: АСТ-пресс, 2015. – 318 с.

8. Толочек В.А. Социальная успешность человека: внесубъектные и интерсубъектные ресурсы //Известия Саратовского университета. Новая серия. Серия Акмеология образования. Психология развития. – 2015. – Т. 4. – №. 2 (14). – С. 115-123.

9. Тугушева, А.Р. Представления о социальной успешности и личностное самоопределение юношества: автореф. дис. ... канд. психол. наук/ А.Р. Тугушева. - Самара, 2014. - 24 с.

ТИПОЛОГИИ ЛИЧНОСТИ КАК ИНСТРУМЕНТ СПЕЦИАЛИСТОВ ПОМОГАЮЩИХ ПРОФЕССИЙ

*Маркова Анастасия Ливановна
Замыцкая Алёна Викторовна*

*Адыгейский государственный университет, г. Майкоп
Научный руководитель: Леонтьева А.В., к.пед.н., доцент
Адыгейский государственный университет, г. Майкоп*

Актуальность исследования обуславливается потребностью в информированности будущих специалистов помогающих профессий в области психологии личности и личностных типов. Помогаящие (социономические) профессии предполагают, что человек (социальная группа) не является как условие деятельности, а рассматривается как объект и предмет деятельности; особый помогающий тип поведения предполагает наблюдательность и умение разбираться в людях и их личностных особенностях.

Вопросами психологических типов личности занимались многие отечественные психологи. Лев Семенович Выготский в рамках культурно-исторического подхода подчеркивал, что развитие личности происходит в процессе опосредованного общением освоения индивидом ценностей культуры. По его мнению, натуральные (природные) психические функции преобразуются в функции высшего уровня – культурные [3]. Сергей Леонидович Рубинштейн (деятельностный подход в психологии и педагогике) подчеркивал, что личность выступает как целостная система внутренних условий, через которые преломляются все внешние воздействия [11]. Алексей Николаевич Леонтьев трактовал базовую структуру личности как иерархию мотивационно-смысловых образований, он разработал положение о смыслообразующих мотивах и их значении для характеристики направленности личности [5]. Борис Герасимович Ананьев является автором концепции человекознания как комплексной дисциплины, синтезирующей достижения наук о человеке [2]. Константин Константинович Платонов рассматривал личность человека как носителя сознания. Он разработал динамическую функциональную 4-х компонентную структуру личности [10]. Артур Владимирович Петровский – социально-психологическая концепция развития личности [9].

Цель исследования: проанализировать теоретические исследования по проблеме психологических типологий личности;

Задачи исследования: уточнить сущность понятия психологических типологий личности; проанализировать современные психологические классификации типов личности; провести аналогии между акцентуациями (типологиями) характера личности и методами наиболее подходящими для взаимодействия с ними специалистов помогающих профессий.

Методы исследования: сравнительно-сопоставительный анализ литературы.

Знание типов личности помогает специалистам помогающих профессий (психологам, социальным педагогам, социальным работникам и др.) лучше понимать клиентов и выбирать оптимальные методы воздействия на них. Практическое использование помогающими специалистами знаний в данной области помогает более эффективно консультировать и поддерживать клиентов, а также предотвращать конфликты и затруднения в общении. Сложность представляет многообразие психологических классификаций возможных индивидуальных различий (качеств, характеристик) между людьми. Отдельная проблема –

владение специалистом помогающей профессии методами диагностики типов личности и подбора оптимальных способов взаимодействия с ними.

Типология личности – это востребованная на сегодня сфера как в классической науке и ее прикладных направлениях, так и в обыденной, житейской психологии. «Типологический подход заключается в глобальном восприятии личности и последующем сведении многообразия индивидуальных форм к небольшому числу групп, объединяющихся вокруг репрезентативного типа» (Р.Мейли) [8].

Психологическая типология – система индивидуальных установок и поведенческих стереотипов, образованная с целью объяснения разницы между людьми. Сложность и ограниченность психологических классификаций обусловлены особенностями психологической реальности.

Условно специалисты выделяют *формальные и динамические* типологии.

1. *Формальные* типологии - классификации, в которых есть устойчивые типы, выделенные на основе какого-либо психологического или анатомо-физиологического свойства. Например, в типология Германа Уиткина выделены полезависимые, полenezависимые личности.

2. *Динамические* типологии связаны с изменением и трансформациями человека, подчеркивают прохождение стадий или этапов в развитии личности. Приведем примеры некоторых из них.

2.1. Типология Зигмунда Фрейда отражает фиксацию человека на той или иной стадии психосексуального развития: оральной, анальной, фаллической, генитальной.

2.2. В типологии личности Карла Юнга представлены типы: интровертное мышление, сентиментально-замкнутый, смысл-интроверт, интуитивно-интровертный, мышление-экстраверт, сентиментально-экстравертный, чувство-экстраверт, интуиция-экстраверсия [13].

2.3. В основу выделения типов личности по Э. Кречмеру и У. Шелдону положена связь психических и конституциональных особенностей человека. В данную типологию включены: эндоморфный, мезоморфный, эктоморфный тип (по Э. Кречмеру) [4]; и пикнический (циклотимик), атлетический (иксотимик), астенический тип (шизотимик) (по У. Шелдону).

2.4. В типологии личности по Л.Н. Собчик типы личности выходят из типов высшей нервной системы и трансформируются под влиянием социума. Л.Н. Собчик выделяет следующие типы: агрессивный, спонтанный, эмотивный, экстравертный, сензитивный, тревожный, педантичный, интровертировертный [12].

2.5. Основой для классификации личности по Э. Шпрангеру выступают связанные комплексы познавательных и ценностно-мотивационных характеристик. Эдуард Шпрангер выделяет шесть типов личности: теоретический, экономический, эстетический, социальный, политический, религиозный.

2.6. К.А Абульханова-Славская в своем исследовании активности личности раскрыла и обосновала различные типы личности, отличающиеся по характеру проявления активности, определяемой исследователем по взаимосвязи между проявлениями инициативы и ответственности: гармонический, продуктивный, рефлексивный, исполнительский, функциональный, созерцательный [1].

В деятельности помогающего специалиста популярно использование идеи акцентуированных личностей, предложенная немецким психиатром К. Леонгардом [14]. *Акцентуация характера* – это находящаяся в пределах клинической нормы особенность характера (в других источниках - личности), при которой отдельные его черты чрезмерно усилены.

Психологические рекомендации по работе с акцентуированными личностями.

1) При работе с гипертимами директивные методы недопустимы. При данном типе акцентуаций характера необходимо постоянно учитывать, что основой недисциплинированности и неусидчивости и пр. у гипертимов являются их характерологические особенности.

2) Демонстративный тип требует чтобы к нему испытывали интерес. Такому типу отрицательные стороны акцентуированной демонстративности лучше показывать через рассказы о других людях.

3) Работа с застревающим типом акцентуаций должна идти с рациональным разъяснением и с опорой на научные факты.

4) Во взаимодействии с эмотивным клиентом чрезвычайную важность приобретают эмоциональная открытость, чувствительность и эмоциональная отзывчивость.

5) Контакт с возбудимым акцентуантом легче установить вне периодов аффективного напряжения. В беседе с ним следует быть обстоятельным и неторопливым.

6) Особенности взаимодействия с циклотимическим типом акцентуаций зависят от фаз его состояния (спад или подъем)

7) В отношении тревожного типа следует придерживаться недирективных методов.

8) При работе с дистимным типом необходимо делать упор на поддержку его личности. Им необходимо корректно объяснить, что жизнь не так плоха, как ему кажется. Постараться показать и позитивные стороны жизни.

9) Эффективность взаимодействия с экзальтированным типом акцентуаций характера будет проявляться только в том случае, когда эмоции начнут ослабевать, так как в этом случае они будут способны хоть что-то воспринять.

10) Основной рекомендацией при работе с педантичным типом акцентуаций будет как можно более раннее приучение к ответственности акцентуанта за себя, воспитание умения не бояться своих поступков, ошибок и убеждения в том, что в переменах, как и в самой жизни нет ничего страшного [6].

Психологические рекомендации по работе с личностями в зависимости от особенностей телосложения клиента.

1. Лица с атлетическим телосложением обычно стремятся доминировать в общении и отношениях. Их шумное и самоуверенное поведение либо подавляет других, либо вызывает агрессивность со стороны таких же, как они.

2. Лица с астеническим телосложением чаще имеют затруднения в общественных и межличностных контактах за счет своего концентрированного, скрытого, субъективного мышления, своей интравертированности. Это, как правило, люди с высоким уровнем развития самосознания, интеллекта, непохожие на большинство. В психологическом консультировании с людьми астенического телосложения нужно быть предельно предупредительными. Межличностную дистанцию и доверительность общения они предпочитают регулировать сами, поэтому вопросы им следует задавать очень осторожно.

3. Женщины с пикническим телосложением с проблемами своей личной жизни справляются проще и сами, так как легкость в обращении и внешне выражаемые чувства упрощают отношения с другими людьми [8].

Вывод. Знания особенностей работы с различными типами личности как инструментом специалистов помогающих профессий, позволяет психологу, социальному педагогу, социальному работнику более эффективно подбирать методы воздействия (в психотерапии, консультировании), что значительно повышает эффективность взаимодействия с клиентом.

Список литературы:

1. Абульханова-Славская К.А. Типология активности личности // Психологический журнал. – 1985. – Т. 6, № 5. – С. 3-18.

2. Ананьев Б.Г. Психологическая структура личности и ее становление в процессе индивидуального развития человека // О проблемах современного человекознания. М.: Наука, 1977. С. 187–275.

3. Выготский Л. С. Педагогическая психология / Под ред. В.В. Давыдова. -М.: Педагогика-Пресс, 1996. -536 с. - (Психология: Классические труды).

4. Кречмер Э. Строение тела и характер : / Эрнст Кречмер; [Послесл. С.Д. Бирюкова]. - Москва : Педагогика-пресс, 1995. - 607 с.

5. Леонтьев А.Н. Деятельность, сознание, личность. М.: Политиздат, 1975.
6. Личко А.Е. Психопатии и акцентуации характера у подростков / А.Е. Личко. - 2-е изд., доп. и перераб. - Ленинград : Медицина : Ленингр. отд-ние, 1983. - 255 с.
7. Мейли Р. Структура личности. В кн. П. Фресса и Ж. Пиаже. Экспериментальная психология. – М.: Прогресс, 1975. – Вып. 5.
8. Обозов Н.Н. Психологическое консультирование (методическое пособие). – СПб.: Санкт-Петербургский государственный университет. Ассоциация лекторов. Центр прикладной психологии, 1993
9. Петровский А.В. Общая психология: Учеб. для студентов пед. ин-тов / Под ред. А.В. Петровского. 2-е изд., доп. и перераб. М., 1976. 479 с.
10. Платонов К.К. Структура и развитие личности / К.К. Платонов; отв. ред. А.Д. Глоточкин ; АН СССР, Ин-т психологии. - Москва : Наука, 1986. - 254 с.
11. Рубинштейн С.Л. Принцип творческой самодеятельности // Рубинштейн С.Л. "Избранные философско-психологические труды". М., 1997. - С. 438.
12. Собчик Л.Н. Психология индивидуальности. Теория и практика психодиагностики. – СПб., 2005.
13. Юнг К. Психологические типы. – М., 1995.
14. Чимаров С.Ю. АКЦЕНТУАЦИЯ ХАРАКТЕРА ЛИЧНОСТИ И ЕЕ ОСНОВНЫЕ ВИДЫ // Международный журнал гуманитарных и естественных наук. 2022. №11-2. URL: <https://cyberleninka.ru/article/n/aktsentuatsiya-haraktera-lichnosti-i-ee-osnovnye-vidy> (дата обращения: 1.04.2024).

ВОЗМОЖНОСТИ ФОРМИРОВАНИЯ ПСИХОЛОГИЧЕСКОЙ УСТОЙЧИВОСТИ ПОДРОСТКОВ К НЕГАТИВНЫМ ИНФОРМАЦИОННЫМ ВОЗДЕЙСТВИЯМ В ДЕЯТЕЛЬНОСТИ СОЦИАЛЬНОГО ПЕДАГОГА

*Томилина Кристина Витальевна
Адыгейский государственный университет, г. Майкоп
Научный руководитель: Леонтьева А.В., к.пед.н., доцент
Адыгейский государственный университет, г. Майкоп*

Содержание деятельности социального педагога по формированию психологической устойчивости подростков к негативным информационным воздействиям является очень актуальным и важным в современном обществе. В наше время подростки сталкиваются с огромным количеством информации из различных источников, включая интернет, социальные сети, телевидение и т.д. Однако не всегда эта информация является положительной или правдивой, и она может оказывать негативное воздействие на психическое состояние подростков. Участились случаи использования террористическими организациями манипулирования и негативного информационного воздействия на сознание подростков через социальные сети и мессенджеры. Такие организации используют различные методы и техники, чтобы привлечь подростков к своей идеологии и убедить их присоединиться к террористической деятельности. Они могут создавать фейковые аккаунты, распространять пропагандистский материал, проводить анонимные обсуждения и другие действия, направленные на манипулирование сознанием молодежи. Чтобы бороться с этим явлением, родители, учителя, социальные педагоги и другие взрослые должны быть бдительными и следить за активностью подростков в социальных сетях. Важно обсуждать с ними опасности терроризма и экстремизма, а также научить анализировать информацию, проверять ее достоверность и не доверять подозрительным источникам. Также необходимо обращаться к специалистам и органам правопорядка в случае обнаружения подозрительной деятельности в сети.

Социальный педагог играет важную роль в помощи подросткам развивать критическое мышление и анализировать информацию, с которой они сталкиваются. Он может проводить тренинги и занятия, направленные на развитие навыков критического мышления и осознанного выбора информации. Также социальный педагог может помочь подросткам развить навыки саморегуляции и эмоциональной стабильности, чтобы они могли лучше справиться с негативными эмоциями, вызванными негативной информацией.

Кроме того, социальный педагог может организовывать профилактическую работу по предотвращению негативных последствий от неправильного использования информационных технологий. Он может проводить беседы, лекции и консультации для подростков и их родителей, чтобы они осознавали опасности, связанные с негативными информационными воздействиями, и знали, как защитить себя от них.

В целом, содержание деятельности социального педагога по формированию психологической устойчивости подростков к негативным информационным воздействиям является актуальным и необходимым для помощи подросткам адаптироваться к современной информационной среде и сохранять свое психическое здоровье и психологическую устойчивость.

Содержание практической деятельности социального педагога можно представить, как реализацию различных социальных ролей: посредника, защитника, наставника, помощника, эксперта, советчика, общественного деятеля, друга, психотерапевта, исследователя (А.Р. Ширамян, 2003).

М.А. Галагузова (2000), А.В. Мудрик (2009), М.Ф. Глухова (2007), Н.И. Никитина (2009), Р.В. Овчарова (2007) и другие изучали вопросы содержания социально-педагогической деятельности.

Содержание деятельности социального педагога обусловлено целями и задачами, которые он ставит перед собой в каждой конкретной ситуации, а также зависит от специализации и места работы социального педагога (Н.И. Никитина, М.Ф. Глухова).

Проблема исследования содержания деятельности социального педагога по формированию психологической устойчивости подростков к негативным информационным воздействиям, по сути, только начинается. В исследованиях М.А. Галагузовой (методика и технология работы социального педагога), И.Д. Зверевой (семейная педагогика и домашнее воспитание), Г.П. Медведевой (основы социальной работы), Н.В. Абрамских (сущность и особенности социально-педагогической деятельности), Г.М. Андреевой (проблема социального развития и формирования успешной социальной позиции) рассматриваются отдельные аспекты содержания деятельности социального педагога. В работе опираемся на определение содержания деятельности социального педагога, как комплекса мероприятий по воспитанию, образованию, развитию и социальной защите личности, как в учебных заведениях, так и по месту жительства обучающихся (В.Г. Краснова).

Проблема исследования содержания деятельности социального педагога по формированию психологической устойчивости подростков к негативным информационным воздействиям только начинается, хотя отдельные вопросы анализируются в исследованиях С.А. Беличевой, Ю.В. Гербеева, А.И. Кочетова и др. (вопросы предупреждения и преодоления отклоняющегося поведения в подростковой среде), С.А. Беличевой, В.Н. Герасимова, Д.В. Колесова, А.Г. Макеевой, С.М. Соловьева и др. (вопросы превентивной педагогики); М.А. Аммаскина, Г.М. Миньковской, Е.В. Змановской, В.Д. Менделевич и др. (особенности содержания деятельности социального педагога с подростками девиантного поведения); Э.Г. Костяшкина, В.Ф. Матвеева, Г.П. Медведева, Л.С. Славиной, В.А. Сухомлинского и др. (вопросы педагогических трудностей у детей и подростков) и др.

Проблема психологической устойчивости и ее отдельные вопросы анализируются в исследованиях отечественных и зарубежных ученых Н.О. Атаскевич (формирование психологической устойчивости личности подростков как фактор профилактики интернет – зависимости), П.Б. Зильберман, В.А. Марищук, Л.В. Митина и др. (эмоциональная устойчивость), Л.И. Божович (устойчивость форм поведения), З. Фрейд, Б.Ф. Скиннер, А. Бек,

Д. Келли (эмоциональные отклонения), А.М. Прихожан (возрастные особенности тревожности). Психологическая устойчивость, как проблема является одной из наиболее сложных и актуальных в современной науке. Анализ психолого-педагогической литературы по данной проблеме показывает отсутствие единства во мнениях исследователей при определении содержания понятия.

Актуальность данного квалификационного исследования обуславливается насущной потребностью в разработке содержания деятельности социального педагога по формированию психологической устойчивости подростков к негативным информационным воздействиям.

Таким образом, возникает **противоречие** между существующей объективной реальностью и недостаточной разработанностью содержания деятельности социального педагога по формированию психологической устойчивости подростков к негативным информационным воздействиям. Необходимость разрешения обозначенного противоречия обусловило постановку **проблемы** исследования, которая может быть сформулирована следующим образом: каково содержание деятельности социального педагога по формированию психологической устойчивости подростков к негативным информационным воздействиям.

С учетом сказанного и недостаточной разработанности и изученности проблемы, нам позволили определить актуальность данной проблемы и сформулировать **тему исследования**: «Содержание деятельности социального педагога по формированию психологической устойчивости подростков к негативным информационным воздействиям».

Цель исследования: теоретически обосновать и экспериментально апробировать содержание деятельности социального педагога по формированию психологической устойчивости подростков к негативным информационным воздействиям.

В соответствии с поставленной целью были сформулированы **задачи исследования**:

4. Обосновать содержание деятельности социального педагога по формированию психологической устойчивости подростков к негативным информационным воздействиям;
5. Разработать комплекс мероприятий по формированию психологической устойчивости подростков к негативным информационным воздействиям;
6. Экспериментально обосновать эффективность комплекса мероприятий по формированию психологической устойчивости подростков к негативным информационным воздействиям.

Методы сбора информации:

Теоретические методы: сравнительно-сопоставительный анализ литературы; системный подход.

Эмпирические методы: наблюдение, беседа, анкетирование, тестирование.

Методики: Методика диагностики степени готовности к риску А.М. Шуберта; Методика диагностики стресс-совладающего поведения (копинг-поведение в стрессовых ситуациях), Анкета исследования психологической устойчивости подростков к негативным информационным воздействиям.

Методы воздействия: тренинг, беседа, обучение.

Методы обработки: количественно-качественный анализ.

Методологическую основу исследования составили системно-структурный подход как общенаучный метод эмпирических исследований, личностно-ориентированный подход, субъектный подход, рассматривающий человека в качестве субъекта собственной жизни.

Выводы:

1. Для формирования психологической устойчивости подростков негативным информационным воздействиям содержание деятельности социального педагога должно быть направлено на обучение критическому мышлению; развитию эмоциональной интеллектуальности; организованы специальные беседы о влиянии негативной информации на их жизнь; создание безопасной среды; пропаганду позитивных ценностей и здорового образа жизни (ЗОЖ).

2. Комплекс мероприятий по формированию психологической устойчивости подростков к негативным информационным воздействиям должен включать пять компонентов: критическое мышление; эмоциональный интеллект; критерии негативной информации; безопасная среда; позитивное мышление и ЗОЖ.

3. Для эффективности комплекса мероприятий по формированию психологической устойчивости подростков к негативным информационным воздействиям необходимо учитывать следующие условия: комплексность, адаптированность, продолжительность и регулярность, квалифицированность специалистов, сотрудничество с родителями, оценка результатов.

4. Комплекс мероприятий, направленный на формирование психологической устойчивости подростков к негативным информационным воздействиям способствовал снижению степени готовности к риску; копинг-поведению на решение задач, которое включает в себя: достижение цели своими силами, обращение за помощью к другим людям, включенным в данную ситуацию или обладающими опытом решения подобных проблем; повышению психологической устойчивости подростков к негативным информационным воздействиям.

Список литературы:

1. Алексеенкова, Е.Г. Личность в условиях психической депривации: учебное пособие / Е.Г. Алексеенкова. – СПб., 2019. – 345 с.

2. Божович Л.И., Славина Л.С. Психология детского подражания (экспериментально-психологическое исследование) // Культурно-историческая психология. - 2007. - Том 3. - № 2. С. 101–107.

3. Деткова И.В., Ковалева Н.В., Леонтьева А.В. Тренинг психологической устойчивости к аддикциям: теория и практика: учебно-методическое пособие. – Майкоп: Изд-во «Магарин О.Г.», 2016. – 114 с.

4. Зильберман, П. Б. Эмоциональная устойчивость оператора [Текст] : Автореферат дис. на соискание ученой степени кандидата психологических наук. (21.960) / АПН СССР. Науч.-исслед. ин-т общей и пед. психологии. - Москва : [б. и.], 1970. - 15 с.

5. Леванова, Е.А. Технология конструктивного взаимодействия педагога с подростком: метод. пособие / Е.А. Леванова. – М., 2017. – 224 с.

6. Менделевич, В.Д. О некоторых психологических механизмах невротогенеза / В.Д. Менделевич // Психологический журнал. – 1990. – Т. 11, № 6. – С. 113-117.

7. Митина, Л. М., Асмаковец, Е. С. Эмоциональная гибкость учителя: психологическое содержание, диагностика, коррекция. - М.: МПСИ: Флинта, 2001. – 192 с.

8. Мудрик А. В. Социальная педагогика: Учеб. для студ. пед. вузов / Под ред. В.А. Сластенина. - 3-е изд., испр. и доп. - М.: Издательский центр «Академия», 2000. – 200 с.

9. Социальная педагогика: курс лекций: учеб. Пособие для студ. Высш. Учеб. Заведений / Под общ. Ред. М. А. Галагузовой. - М. : Гуманит. Изд. Центр Владос, 2001.

10. Прихожан, А.М. Тревожность у детей и подростков: психологическая природа и возрастная динамика / А.М. Прихожан. – Москва : Издательство Московского психолого-социального института ; Воронеж : Издательство НПО 'МОДЭК', 2000. – 304 с.

11. Строева О.А. К вопросу о негативном информационном воздействии на подростков сети интернет // Современная наука. - 2022. - №3. URL: <https://cyberleninka.ru/article/n/k-voprosu-o-negativnom-informatsionnom-vozdeystvii-na-podrostkov-seti-internet>.

РАЗВИТИЕ КОММУНИКАТИВНЫХ НАВЫКОВ У ДЕТЕЙ ДОШКОЛЬНОГО ВОЗРАСТА В СОДЕРЖАНИИ ДЕЯТЕЛЬНОСТИ СОЦИАЛЬНОГО ПЕДАГОГА

*Тхапшкова Луиза Муратовна
Адыгейский государственный университет, г. Майкоп
Научный руководитель: Деткова И.В., к.псих.н., доцент*

Актуальность темы исследования. Тема «Развитие коммуникативных навыков у детей дошкольного возраста в содержании деятельности социального педагога» является крайне актуальной и значимой в современном образовании. Коммуникативные навыки играют важную роль в развитии ребенка, поскольку они помогают установить контакт с окружающим миром, выразить свои мысли и чувства, адаптироваться к социальным ситуациям.

Социальный педагог в дошкольном учреждении имеет ключевую роль в формировании коммуникативных навыков у детей. Он проводит разнообразные занятия, игры и тренинги, направленные на развитие умения слушать других, выражать свои мысли четко и адекватно, решать конфликты конструктивно и т.д.

Кроме того, социальный педагог работает с родителями, чтобы создавать благоприятную обстановку для развития коммуникативных навыков дома.

Изучение и практическое применение методов развития коммуникативных навыков у детей дошкольного возраста является важным направлением работы социального педагога и способствует гармоничному развитию детей. Большинство исследователей, в этой сфере сходятся в одном мнении, что эффективная коммуникация имеет огромное значение и находится в центре жизнедеятельности дошкольника, определяет все стороны его развития и поведения. Коммуникативные навыки детей дошкольного возраста играют важную роль в формировании их социальной компетентности и успешной адаптации в обществе. Взаимодействие с окружающим миром, умение выражать свои мысли и чувства, а также эффективно взаимодействовать с другими людьми являются ключевыми аспектами развития ребенка. Способность ребенка устанавливать контакты, слушать и понимать других, а также выражать себя является фундаментом для успешного дальнейшего обучения и социализации. Для социального педагога важно учитывать индивидуальные особенности коммуникативного развития каждого ребенка и создавать условия для его полноценного развития, что способствует формированию гармоничной личности и успешной адаптации в обществе.

Проблема коммуникативной компетенции детей рассматривается как важная, но в то же время нерешенная на практике в трудах Г.Н. Артемьевой, Р. Бернеса, С.В. Знаменской, Д.Б. Эльконина, Д.И. Фельдштейна, Л.И. Божович, Л.С. Выготского, А.Н. Леонтьева, А.Р. Лурии и др. Проанализировав практику деятельности социальных педагогов по развитию коммуникативных навыков у детей дошкольного возраста можно сделать вывод о том, что наиболее эффективного взаимоотношения между социальным педагогом и дошкольником можно достичь применением игровой деятельности.

По мнению М.С. Авагян, О.В. Трофимовой, А.Ю. Учуровой, И.В. Зотовой, Д.В. Могилка, О.Е. Никитиной, Е.В. Малеевой, Е.А. Найденовой, И.А. Багировой, И.А. Зембеля, С.О. Васильевой, И.С. Ивановой, Н.Н. Ставриновой и др. наиболее эффективным способом развития коммуникативных навыков в дошкольном возрасте является ролевая игра, развитие навыков невербальной коммуникации, навыков слушания и поддержки со стороны взрослых. Для формирования коммуникативных навыков требуется хорошо изученная и грамотно продуманное содержание деятельности социального педагога в учебно-воспитательном процессе, включающее комплекс мероприятий, направленных на сформированность навыков взаимодействия с другими людьми.

Содержание деятельности социального педагога включает «интегративность, сочетание в ней особенностей социальной работы и педагогической деятельности с собственной спецификой, определяющей ее цели, средства, функции, содержание и заключающуюся в ее междисциплинарно-интегративной сущности» (Н.В. Абрамовских).

Содержание деятельности социального педагога включает в себя широкий спектр задач и функций, направленных на помощь детям в решении социальных проблем и адаптации в обществе.

Актуальность исследования заключается в том, что существует потребность в создании содержания деятельности социального педагога по развитию коммуникативных навыков у

детей дошкольного возраста. Содержание деятельности социального педагога по развитию коммуникативных навыков у дошкольников включает в себя ряд задач и методов работы. Вот несколько основных аспектов: развитие речи и языковых навыков, развитие навыков невербальной коммуникации, обучение навыкам слушания и восприятия, развитие навыков эмпатии и понимания чувств других, обучение навыкам конструктивного общения и решения конфликтов в игре. Развитие коммуникативных навыков у дошкольников актуально, так как дошкольный возраст является сензитивным в формировании коммуникации, как одной из сторон общения. Таким образом, необходимо найти путь развития коммуникативных навыков у дошкольников. Это помогло нам определиться с выбором **темы нашего исследования**: «Развитие коммуникативных навыков у детей дошкольного возраста в содержании деятельности социального педагога».

Цель исследования: теоретически и экспериментально обосновать содержание деятельности социального педагога по развитию коммуникативных навыков у детей дошкольного возраста.

Задачи:

- 1) Выявить возрастно-психологические особенности развития коммуникативных навыков у детей дошкольного возраста;
- 2) Определить направления и сущность содержания деятельности социального педагога по развитию коммуникативных навыков у детей дошкольного возраста;
- 3) Экспериментально обосновать эффективность содержания деятельности социального педагога по развитию коммуникативных навыков у детей дошкольного возраста.

Методы исследования. Для решения поставленных задач и проверки исходных предположений был использован комплекс методов:

- теоретические (анализ психолого-педагогической и специальной методической литературы по проблеме исследования, теоретическое обобщение результатов исследования);
- эмпирические (педагогический эксперимент (констатирующий и формирующий), педагогическое наблюдение);
- диагностические (опрос, анкетирование, беседы с обучающимися, родителями и педагогическими работниками).

Методики: Анкета для воспитателей «Исследование развития коммуникативных навыков у детей дошкольного возраста», Коммуникативные навыки – анкета для родителей, Исследование развития коммуникативных навыков у детей дошкольного возраста (для родителей), Анкета для родителей, Методика «Какой я?».

Выводы

1. Для развития коммуникативных навыков у детей дошкольного возраста необходимо учитывать следующие возрастно-психологические особенности: речевое развитие, невербальную коммуникацию, социальные навыки, самосознание, способность к общению.

2. Для развития коммуникативных навыков у детей дошкольного возраста необходимо учитывать направления и сущность содержания деятельности социального педагога по созданию благоприятной атмосферы; игровой деятельности, как вида помощи в развитии коммуникативных навыков у дошкольников; индивидуальную работу с дошкольниками; работу с родителями и воспитателями.

3. Эффективность структуры содержания деятельности социального педагога по развитию коммуникативных навыков у детей дошкольного возраста зависит комплекса мероприятий, направленных на сформированность навыков взаимодействия с другими людьми (умение устанавливать контакт с окружающим миром; умение находить компромисс; умение слушать и высказывать свое мнение; умение выражать свои мысли и чувства; умения адаптироваться к социальным ситуациям).

4. Структура содержания деятельности социального педагога включающая комплекс мероприятий, направленных на сформированность навыков взаимодействия с другими людьми позволила развитию коммуникативных навыков у детей дошкольного возраста. Так у дошкольников в экспериментальной группе улучшились показатели по следующим критериям: умение устанавливать контакт с окружающим миром (на 23%); умение находить

компромисс (на 30%); умение слушать и высказывать свое мнение (35%); умение выражать свои мысли и чувства (на 25%); умения адаптироваться к социальным ситуациям (на 10%).

Список литературы:

1. Авагян Марианна Самвеловна Формы, методы и средства формирования коммуникативной компетенции дошкольников в процессе сотрудничества // Личность, семья и общество: вопросы педагогики и психологии. - 2015. - №12 (57). URL: <https://cyberleninka.ru/article/n/formy-metody-i-sredstva-formirovaniya-kommunikativnoy-kompetentsii-doshkolnikov-v-protseste-sotrudnichestva>.

2. Козлова К.М., Алпатов В.В., Сюникова А.В. Проблема понимания терминов «коммуникативные умения» и «коммуникативные навыки» в современной психолого-педагогической литературе / В сборнике: Педагогика и психология: научные приоритеты учёных Сборник научных трудов по итогам международной научно-практической конференции. - 2016. - С. 26-32.

3. Коробкова О.Ф. Содержание понятий «коммуникативная компетенция», «коммуникативные навыки» и «речевые навыки» в современной нормативной документации и научной литературе // Специальное образование. - 2010. - № 3. - С. 29-41.

4. Мудрик А. В. Социальная педагогика: Учеб. для студ. пед. вузов / Под ред. В.А. Сластенина. - 3-е изд., испр. и доп. - М.: Издательский центр «Академия», 2000. – 200 с.

5. Самохвалова Е.А. Анализ подходов к определению понятия «коммуникативные навыки» в отечественной психолого-педагогической литературе // Интегративные тенденции в медицине и образовании. - 2015. - Т.1.- С. 52-56.

6. Социальная педагогика: курс лекций: учеб. Пособие для студ. Высш. Учеб. Заведений / Под общ. Ред. М. А. Галагузовой. - М. : Гуманит. Изд. Центр Владос, 2001.

7. Трофимова Ольга Валентиновна Формирование коммуникативных навыков у детей старшего дошкольного возраста // Вопросы науки и образования. - 2019. URL: <https://cyberleninka.ru/article/n/formirovanie-kommunikativnyh-navykov-u-detey-starshego-doshkolnogo-vozrasta>.

8. Учурова Алтана Юрьевна Формирование коммуникативных навыков у детей дошкольного возраста в процессе социализации // Известия ВГПУ. - 2016. - №1 (105). URL: <https://cyberleninka.ru/article/n/formirovanie-kommunikativnyh-navykov-u-detey-doshkolnogo-vozrasta-v-protseste-sotsializatsii>.

РАЗВИТИЕ ЭМОЦИОНАЛЬНОГО ИНТЕЛЛЕКТА У ДЕТЕЙ ДОШКОЛЬНОГО ВОЗРАСТА В МЕТОДИКЕ РАБОТЫ СОЦИАЛЬНОГО ПЕДАГОГА

*Тхапшокова Лиана Муратовна
Адыгейский государственный университет, г. Майкоп
Научный руководитель: Деткова И.В., к.псих.н., доцент
Адыгейский государственный университет, г. Майкоп*

В дошкольном возрасте происходят интенсивные изменения в развитии, в том числе в эмоционально-волевой сфере. Рядом ученых (А.О. Куракиной, И.Н. Андреевой, Н.С. Ежковой, В.К. Загвоздкиным, Р. Нассар, М.А. Нгуен, Н.В. Соловьевой, В.С. Юркевич и др.) отмечается, что именно дети дошкольного возраста наиболее чувствительны к развитию эмоционального интеллекта.

Эмоциональный интеллект – это способность к пониманию своих и чужих эмоций и чувств для эффективной коммуникации, и взаимодействия с окружающим миром. Уже в трехлетнем возрасте дети способны к развитию эмоционального интеллекта, включающего 4 компонента: стимулирование мышления, понимание, управление и восприятие. По мнению А.О. Куракиной благодаря эмоциональному интеллекту у детей формируются такие

личностные характеристики как чуткость в понимании межличностных взаимоотношений, самоконтроль и самосознание.

Исследованием эмоционального интеллекта за рубежом занимались Р. Бар-Он, Д. Гоулмен, Дж. Мэйер, Д. Карусо, П. Саловой и др. Отечественные авторы Г.М. Бреслав, Е.И. Изотова, Я.З. Неверович, М.А. Нгуен, О.М. Прусакова, А.М. Щетинина и другие рассматривали осознание детьми собственных эмоций и эмоций других людей. Отечественные психологи И.Н. Андреева, Д.В. Люсин, М.А. Нгуен и другие также изучали эмоциональный интеллект.

Методика работы социального педагога – это совокупность определенных методов, средств и приемов, направленных на целесообразное выполнение конкретной работы или деятельности.

В педагогических исследованиях в области дошкольной педагогики З.В. Пархимович, Т.Д. Савенкова создали методику развития эмоционального интеллекта и социальной компетентности ребенка средствами игровой и художественной деятельности. На сегодняшний день методики работы социального педагога по развитию эмоционального интеллекта у детей дошкольного возраста, включающей совокупность методов, средств и приемов, направленных на понимание своих и чужих эмоций; принятие; понимание причины возникновения эмоций; принятие решения как их выразить не обнаружили.

Проблема развития эмоционального интеллекта у дошкольников актуальна в связи с развитием познавательных способностей и межличностного общения. Именно дошкольный возраст – это период, когда ребенок овладевает навыками человеческих взаимоотношений в процессе становления эмоциональной сферы, которая в свою очередь нуждается в развитии.

Актуальность темы исследования обусловлена:

- сензитивным периодом развития эмоционально-волевой сферы;
- социальной значимостью проблемы проведения мероприятий по развитию эмоционального интеллекта у дошкольников;
- необходимостью разработки методики работы социального педагога по развитию эмоционального интеллекта у детей дошкольного возраста.

Таким образом, возникают противоречие между необходимостью развития эмоционального интеллекта у детей дошкольного возраста и недостаточностью разработанности методики работы социального педагога по развитию эмоционального интеллекта у детей дошкольного возраста.

Указанное противоречие позволяет сформулировать **проблему** исследования, которая может выглядеть следующим образом: какова методика работы социального педагога по развитию эмоционального интеллекта у детей дошкольного возраста?

В связи с актуальностью исследования проблемы определена тема исследования: **«РАЗВИТИЕ ЭМОЦИОНАЛЬНОГО ИНТЕЛЛЕКТА У ДЕТЕЙ ДОШКОЛЬНОГО ВОЗРАСТА В МЕТОДИКЕ РАБОТЫ СОЦИАЛЬНОГО ПЕДАГОГА».**

Цель исследования: теоретически обосновать и экспериментально апробировать методику работы социального педагога по развитию эмоционального интеллекта у детей дошкольного возраста.

Исходя из данной цели, в работе поставлены следующие **задачи:**

1. Теоретически обосновать методику работы социального педагога по развитию эмоционального интеллекта у детей дошкольного возраста.
2. Разработать методику работы социального педагога по развитию эмоционального интеллекта у детей дошкольного возраста.
3. Экспериментально апробировать эффективность методики работы социального педагога по развитию эмоционального интеллекта у детей дошкольного возраста.

Методы исследования:

Теоретические методы: анализ научной литературы и работы социального педагога, психолога.

Эмпирические методы: наблюдение, беседа, тестирование.

Тестовые методики: Методика «Метаморфозы» в модификации Н.Я. Семаго, М.М. Семаго; Методика «Что – почему – как»; Методика изучения понимания эмоциональных состояний людей, изображенных на картинке; Методика – «Страна эмоций»; анкета для родителей, анкета для педагогов.

Методы воздействия: тренинг эмоционального интеллекта.

Выводы

1. Теоретическое обоснование методики работы социального педагога по развитию эмоционального интеллекта у детей дошкольного возраста базируется на системе организации социально-педагогической деятельности, реализуемой социальным педагогом.

2. Методика работы социального педагога по развитию эмоционального интеллекта у детей дошкольного возраста включает в себя совокупность методов, средств и приемов, направленных на понимание своих и чужих эмоций; принятие; понимание причины возникновения эмоций; принятие решения как их выразить.

3. Эффективность методики работы социального педагога по развитию эмоционального интеллекта у детей дошкольного возраста определяется внедрением следующего алгоритма развития эмоционального интеллекта: понимание своих и чужих эмоций; принятие эмоций; понимание причины возникновения эмоций; принятие решения как их выразить.

4. Эффективность подтверждается ростом объективных показателей развития эмоционального интеллекта у детей дошкольного возраста и результатами анкетирования родителей, и воспитателей. У дошкольников улучшились следующие показатели: понимание своих и чужих эмоций (на 50%); принятие эмоций (на 20%); понимание причины возникновения эмоций (на 10%); принятие решения как их выразить (на 10%).

Список литературы:

1. Айгунова О.А., Полковникова Н.Б., Савенкова Т.Д. Диагностика и развитие эмоционального интеллекта и социальной компетентности старших дошкольников в условиях дошкольной образовательной организации // Вестник МГПУ. Серия: Педагогика и психология. - 2016. - №4 (38). URL: <https://cyberleninka.ru/article/n/diagnostika-i-razvitiie-emotsionalnogo-intellekta-i-sotsialnoy-kompetentnosti-starshih-doshkolnikov-v-usloviyah-doshkolnoy>.

2. Алферова М.А. Эмоциональный интеллект и психологические теории эмоций /М.А. Алферова, И.Л. Аристова//Universum: психология и образование. - 2017. - №12. - С. 19 -25.

3. Андреева И.Н. Современные представления об эмоциональном интеллекте и его месте в структуре личности /И.Н. Андреева //Журнал белорусского государственного университета. философия. Психология. - 2017. - № 2. - С.104- 109.

4. Гиниятуллина Эльмира Дамировна Развитие эмоционального интеллекта дошкольника // Universum: психология и образование. - 2019. - №2 (56). URL: <https://cyberleninka.ru/article/n/razvitiie-emotsionalnogo-intellekta-doshkolnika>.

5. Изотова Е.И. Эмоциональная сфера ребенка: Теория и практика: учеб. пособие для студ. высш. учеб. заведений / Е.И. Изотова, Е.В. Никифорова. - М.: Издательский центр «Академия», 2004. – 288 с.

6. Мудрик А. В. Социальная педагогика: Учеб. для студ. пед. вузов / Под ред. В.А. Сластенина. - 3-е изд., испр. и доп. - М.: Издательский центр «Академия», 2000. – 200 с.

7. Савенкова Татьяна Дмитриевна МЕТОДИКА ДИАГНОСТИКИ БАЗОВЫХ ПАРАМЕТРОВ ЭМОЦИОНАЛЬНОГО ИНТЕЛЛЕКТА ДОШКОЛЬНИКА // Вестник МГПУ. Серия: Педагогика и психология. 2017. №3 (41). URL: <https://cyberleninka.ru/article/n/metodika-diaagnostiki-bazovyh-parametrov-emotsionalnogo-intellekta-doshkolnika>.

8. Социальная педагогика: курс лекций: учеб. Пособие для студ. Высш. Учеб. Заведений / Под общ. Ред. М. А. Галагузовой. - М.: Гуманит. Изд. Центр Владос, 2001.

КОРРЕКЦИЯ АДДИКТИВНОГО ПОВЕДЕНИЯ ПОДРОСТКОВ В УСЛОВИЯХ ОБРАЗОВАТЕЛЬНОГО УЧРЕЖДЕНИЯ

Хаджикулов Ислам Бисланович
Адыгейский государственный университет, г. Майкоп
Научный руководитель: Деткова И.В., к.псих.н., доцент
Адыгейский государственный университет, г. Майкоп

Актуальность темы исследования. В современном мире подростки подвержены влиянию различных зависимостей, таких как интернет, социальные сети, игровые источники, алкоголь, наркотики и т.д. Т.к. подростковый возраст является кризисным периодом развития, последствия от аддиктивного поведения могут быть разрушительными для здоровья, образования, личности, а также социальной адаптации подростков.

Кроме того, в молодежной среде постоянно возрастает количество подростковых аддикций. Связаны они по разным причинам, среди которых:

- Семейные проблемы, связанные с тем, что подростки зачастую живут в асоциальной, конфликтной или малообеспеченной семье;
- негативная и деструктивная информационная среда, в которой находятся подростки;
- недостаток воспитательных воздействий семьи и школы, в результате чего подростки испытывают трудности во взаимодействии с учителями и родителями;
- психологические и медицинские проблемы, характеризующиеся в акцентуацию характера, неадекватной самооценкой, нарушением эмоционально-волевой сферы, высоким уровнем агрессивности, хронические заболевания, психические заболевания;
- трудности в школе, которые проявляется неуспеваемостью, прогулами, пропусками занятий без причин и др.

Из всего вышеописанного можно сказать, что рост аддикций среди подростков становится одной из главных проблем в современном мире, которое сопровождается стремлением ухода от реальности путем искусственного изменения своего психического состояния, как химическими (ПАВ, алкоголь, наркотики), так и не химическими (формы проявления детальности) способами.

Целью данной работы является теоретическое обоснование аддиктивного поведения среди подростков как явления и экспериментальное обоснование эффективности программы психолого-педагогической коррекции аддиктивного поведения подростков.

В соответствии с целью исследования были сформулированы следующие задачи:

1. Обосновать социально-педагогическую коррекцию аддиктивного поведения подростков в условиях образовательного учреждения;
2. Разработать и внедрить программу социально-педагогической коррекции аддиктивного поведения подростков в условиях образовательного учреждения;
3. Экспериментально обосновать эффективность программы социально-педагогической коррекции аддиктивного поведения подростков в условиях образовательного учреждения.

Методы

Для дальнейшей работы, исходя из поставленных задач нами была использована совокупность как общенаучных, так и педагогических методов исследования, среди которых:

Теоретические методы: метод теоретического анализа и обобщения отечественной и зарубежной литературы по теме исследования, сравнительно-сопоставительный метод, метод обобщения накопленного опыта в области изучаемой проблемы.

Эмпирические методы: диагностика аддиктивного поведения подростков в коррекционной деятельности. Применение диагностических методик, таких как: тестирование, анкетирование, беседы, консультации предназначенных для выявления у учащихся аддиктивного поведения и анализ полученных результатов.

В процессе исследования нами были использованы следующие диагностирующие методики:

- Методика диагностики потребностей в поисках ощущений М. Цукермана.
- Методика диагностики склонности к различным зависимостям (Г.В. Лозовая).
- Карта Д. Стотта для анализа адаптации учащихся.

В ходе работы над исследованием, а также полученным результатам по проведенным диагностикам было выявлено наличие потребности в необходимости разработке и проведения психолого-педагогической коррекционной программы, которая будет представлять из себя комплекс мероприятий, основанных на принципах социальной педагогики и направленных на предупреждение, устранение и коррекцию негативных привычек и зависимостей подростков

Выводы

1. Социально-педагогическая коррекция аддиктивного поведения подростков в условиях образовательного учреждения – комплекс мероприятий, направленный на устранение и коррекцию аддиктивного поведения подростков на основе совместной работы социального педагога, психолога и родителей для создания благоприятной образовательной и социальной среды, способствующей развитию у подростков здорового образа жизни и самореализации.

2. Программа социально-педагогической коррекции аддиктивного поведения подростков в условиях образовательного учреждения включает в себя: 1) цели и задачи; 2) диагностику состояний и потребностей, интересов, проблем и потребностей в области здоровья и безопасности, анализ статистики проблемного поведения; 3) разработку и проведение тренингов и мероприятий по коррекции аддиктивного поведения (тренинг по развитию навыков саморегуляции и самоуправления, профилактических мероприятий и проведение спортивных и культурно-просветительских мероприятий, направленных на формирование здорового образа жизни; 4) внедрение системы мониторинга и поддержки обучающихся (анкетирование для оценки эффективности программы, оказание психологической помощи и консультаций учащимся, испытывающим трудности, содействие в реабилитации учащихся с зависимостями); 5) оценку результатов и коррекцию программы (анализ отчетности и результативности программы, исправление недочетов и улучшение методик и приемов по коррекции аддиктивного поведения, постоянное обновление программы и адаптация к изменяющимся потребностям учащихся).

3. Эффективность работы социального педагога по социально-педагогической коррекции подростков базируется на таких критериях, как осознанность и ответственность подростков за свое здоровье и поведение; навыки саморегуляции и самоконтроля; здоровый образ жизни.

4. В результате применения программы социально-педагогической коррекции аддиктивного поведения подростков в условиях образовательного учреждения у подростков в экспериментальной группе значительно снизились показатели склонности к различным зависимостям; увеличилось количество среднего уровня потребностей в ощущениях, что свидетельствует об умении контролировать такие потребности, об умеренности в их удовлетворении, то есть с одной стороны – об открытости новому опыту, с другой стороны – о сдержанности и рассудительности в необходимых моментах жизни.

Список литературы:

1. Беличева С.А. Основы превентивной психологии. - М.: Редакционно-издательский центр Консорциума «Социальное здоровье России», 1993. - 199 с.
2. Гоголева А. В. Аддиктивное поведение и его профилактика. - 2-е изд., стер. - М.: Московский психолого-социальный институт; Воронеж: Издательство НПО «МОДЭК», 2003. - 240 с. (Серия «Библиотека психолога»).
3. Макеева А.Г. Социальные характеристики наркотизма и его профилактика в среде старших подростков // Новые исследования. 2005. № 5. С. 40–55.
4. Безруких М.М., Макеева А.Г., Филиппова Т.А. Методика социально-

педагогического анализа ситуации, связанной с распространением различных форм наркотизма несовершеннолетних в образовательной среде. М., 2005.

5. Соловьева С. Л. Аддиктивное поведение как способ компенсации эмоционального

6. Змановская Е.В. Девиантология: (Психология отклоняющегося поведения): Учеб. пособие для студ. высш. учеб. заведений. – 2-е изд., испр. – М.: Издательский центр «Академия», 2004. – 288 с. ISBN 5-7695-1782-4

7. Менделевич В. Д. Психология девиантного поведения - М.: ИД «Городец», 2016. - 386 с.

СОЦИАЛЬНО-ПЕДАГОГИЧЕСКИЕ ТЕХНОЛОГИИ РАБОТЫ С РАЗЛИЧНЫМИ КАТЕГОРИЯМИ ГРАЖДАН

ОСОБЕННОСТИ РЕСОЦИАЛИЗАЦИЯ НЕСОВЕРШЕННОЛЕТНИХ С ОВЗ В УСЛОВИЯХ СПЕЦИАЛЬНОГО УЧЕБНО-ВОСПИТАТЕЛЬНОГО УЧРЕЖДЕНИЯ ЗАКРЫТОГО ТИПА

Вакун Д.Е.

*Адыгейский государственный университет, г. Майкоп
Научный руководитель: Шебанец Е.Ю., к.псих.н., доцент
Адыгейский государственный университет, г. Майкоп*

Специальные учебно-воспитательные учреждения закрытого типа играют важную роль в ресоциализации подростков правонарушителей с ОВЗ. Неопровержимой является значимость ресоциализации подростка, а именно его приспособление к новому обществу и жизни. Подтверждена эффективность деятельности специальных учебно-воспитательных учреждений закрытого типа для ресоциализации подростков-правонарушителей с ОВЗ.

Согласно Федеральному закону «Об основах профилактики безнадзорности и правонарушений несовершеннолетних» статьи 15 п 2. В рамках работы специального учебно-воспитательного учреждения закрытого типа:

- организуют психолого-медико-педагогическую реабилитацию несовершеннолетних и участвуют в пределах своей компетенции в индивидуальной профилактической работе с ними;
- осуществляют защиту прав и законных интересов несовершеннолетних, осуществляют их медицинское обеспечение, получение ими начального общего, основного общего, среднего общего образования, среднего профессионального образования в соответствии с федеральными государственными образовательными стандартами» [1].

В настоящее время возрастает динамика делинквентного поведения подростков-правонарушителей с ОВЗ, которые помещаются в специальные учебно-воспитательные учреждения закрытого типа. За время нахождения подростка в специальном учебно-воспитательном учреждении закрытого типа необходимо провести профилактическую работу с семьей несовершеннолетнего правонарушителя, настроить благоприятный климат в семье, подготовить к возвращению домой не только ребенка, но и его семью.

Ошибки школьного воспитания также являются одним из основных факторов, что формируют, обостряют склонность у подростка к девиантному или делинквентному поведению. Именно учебно-познавательная работа является ведущим типом деятельности в это возрасте. В следствии проблем семейного и школьного воспитания у подростка в жизни появляется безнадзорность. В следствии проблем семейного и школьного воспитания у подростка в жизни появляется безнадзорность. Данный термин применим лишь в отношении несовершеннолетних, так как отсутствует должный контроль за их воспитанием, поведением, деятельностью со стороны родителей или законных представителей.

Для образовательного уровня специального учебно-воспитательного учреждения закрытого типа характерно резкое отставание от уровня образования, развития подростка. Значительное количество подростков правонарушителей имеют нарушения в развитии

психических функций, навыков и умений ребенка, отставание от нормы психического развития как в целом, так и его отдельных функций. У детей устанавливают как задержку психического развития (ЗПР), так и умственную отсталость.

Деятельность специального учебно-воспитательного учреждения закрытого типа в отношении подростков-правонарушителей с ОВЗ осуществляется согласно следующим этапам: подготовительный этап; исследовательский этап; реабилитационный этап; завершающий этап. На подготовительном этапе собирается информация о несовершеннолетнем, нуждающемся в индивидуальном сопровождении, его принятие на сопровождение и закрепление за ним куратора-наставника, формирование личного дела, установление контакта с его семьей и образовательным учреждением, заключение договора об оказании социальной услуги по сопровождению несовершеннолетнего.

В ходе исследовательского этапа проводят психолого-медико-педагогическое обследование, где выявляют как внешние, так и внутренние ресурсы подростка-правонарушителя для его дальнейшей ресоциализации.

Ресоциализация подростков-нарушителей с ОВЗ начинается в ходе реабилитационного этапа. Осуществляется психологическая, информационная, мотивационная поддержка подростка в исполнении предписаний и требований судебных органов. Идет работа с переосмыслением опыта преступного поведения, происходит формирование системы ценностей, принимаемой обществом. Специалисты осуществляют реабилитационную работу, связанную с лечением от зависимостей, восстановлением или коррекцией состояния психического здоровья. Все задачи и действия данного этапа направлены непосредственно на ресоциализацию подростка- правонарушителя с ОВЗ.

Существует необходимость целенаправленного анализа процесса ресоциализации подростков-правонарушителей с ОВЗ и проектирования условий их приспособления к новой жизни на основе понимания специфики проблем личностного развития (проблемы в семье, ошибки школьного воспитания, некомпенсируемые проблемы со здоровьем, социально-опасное положение, нахождения и воспитания в семье, разрушительное воздействие окружения).

Таким образом, с целью ресоциализации подростка-правонарушителя с ОВЗ в рамках работы специального учебно-воспитательного учреждения закрытого типа необходимо: использование современного социально- психологического набора методик и практик, осуществлять разработки современного социально-психолого-педагогического инструментария, что позволит качественно и эффективно решать задачи ресоциализации подростка-правонарушителя с ОВЗ, подготавливая его к другой, новой жизни, где нет места насилию, деструкции и преступному поведению в целом.

Список литературы:

1. Федеральный закон от 24.06.1999 N 120-ФЗ (ред. от 21.11.2022) "Об основах системы профилактики безнадзорности и правонарушений несовершеннолетних": <https://base.garant.ru/12116087/>.

ФАКТОРЫ РИСКА ФОРМИРОВАНИЯ ДЕВИАНТНОГО ПОВЕДЕНИЯ В ПОДРОСТКОВОМ ВОЗРАСТЕ

Дубовская А.М.

*Адыгейский государственный университет, г. Майкоп
Научный руководитель: Шебанец Е.Ю., к.псих.н., доцент
Адыгейский государственный университет, г. Майкоп*

Существует множество факторов, которые способствуют формированию у подростка проявлений различных девиаций, и является такая тенденция является не редкостью в наше время. К ним можно отнести такие факторы, которые влияют на среду и самого подростка.

Одним из ключевых факторов является быстрое развитие российского общества, которое характеризуется стремительными социальными изменениями, переосмыслением социальных стереотипов и эволюцией нравственных идеалов. Однако прогресс всегда сопровождается как позитивными, так и негативными изменениями. Отрицательные изменения могут проявляться в изменениях в привычном образе жизни людей, усилении разделения общества на различные группы, что приводит к увеличению уровня безнравственности и числа семей, находящихся в зоне риска. Все эти аспекты оказывают влияние на подростка, который подвергается давлению со стороны общества. В сочетании с негативным воздействием извне это может привести к увеличению числа подростков, проявляющих девиантное поведение. И именно поэтому, актуальность данной статьи является необходимость изучения факторов риска, влияющих на формирование девиантного поведения у подростков.

Девиантным поведением считается поведение, не входящее в рамки норм поведения, принятых в обществе. Существует множество причин, которые определяют девиантное поведение, рассмотрим такие как: психологический, социологический и биологический. К психологическому подходу можно отнести особенности эмоционально-волевой и мотивационной сферы, особенности самосознания, темперамент и характер. К социологическому подходу можно отнести: неблагоприятное семейное воспитание, неблагополучный характер межличностных отношений со сверстниками и взрослыми. К биологическим можно отнести наследственные, врожденные и приобретенные заболевания различного рода, провоцирующие девиацию. Эти и еще множество других причин позволяют формироваться личности как девиантной.

Далее мы рассмотрим разнообразные факторы риска, влияющие на формирование девиантности.

1. Одним из важных факторов, влияющем на формирование девиантной личности, являются биологические факторы. К ним можно отнести:

- физические (дефекты речи, внешняя непривлекательность);
- психофизические;
- генетические факторы (различные травмы, перенесенные инфекционные заболевания, венерические заболевания).

2. Морально-эстетические факторы. Эти факторы стоит рассматривать с двух сторон: первая это низкий морально-нравственный уровень нашего общества; и с точки зрения отношения общества к проявлениям девиантного поведения.

3. Социально-экономический фактор. К нему можно отнести разделение людей на богатых и бедных, что приводит к повышению уровня безработицы и тд.

4. Социально-педагогические факторы. К этим факторам можно отнести педагогическую халатность, нехватка школьного и социального обучения.

5 Психологические факторы, они могут проявиться если у ребенка если у него есть психопатология или акцентуация единичных черт характера. Они могут проявиться в психопатии, пограничных состояниях и многих других.

Таким образом, в связи с ростом девиантных отклонений в поведении детей, одной из самых актуальных и социально значимых задач, стоящих перед нашим обществом сегодня, безусловно, является поиск путей снижения роста преступлений среди молодежи и повышения эффективности их профилактики. Необходимость скорейшего решения этой задачи обусловлена не только тем, что в стране продолжает сохраняться достаточно сложная криминогенная обстановка, но и, прежде всего, тем, что в сферы организованной преступности втягивается все больше и больше подростков.

Список литературы:

1. Гребенкин, Е.В. Профилактика агрессии и насилия в школе [Текст] / Е.В.Гребенкин. – Ростов-на-Дону: ФЕНИКС, 2014 – 220 с.
2. Кондрашенко, В.Т. Девиантное поведение у подростков: диагностика. Профилактика. Коррекция [Текст] / В.Т.Кондрашенко. – М.: Дашков и К^о, 2014. – 365 с.

СКРЫТЫЙ БУЛЛИНГ

*Посохина Виктория Романовна
Адыгейский государственный университет, г. Майкоп
Научный руководитель: Шебанец Е.Ю., к.псих.н., доцент
Адыгейский государственный университет, г. Майкоп*

На сегодняшний момент буллинг или травля в подростковой среде является актуальной проблемой. Буллинг является распространенным среди молодежи, а именно среди младшего и старшего школьного возраста, но также существует скрытый буллинг, который сложно выявить у подрастающего поколения. Каждый ребенок может быть подвержен буллингу со стороны сверстников, одноклассников, друзей или семьи. Буллинг и скрытый буллинг они отличаются тем, что в скрытом буллинге невозможно понять, что ребенок стал жертвой, его поведение не чем не отличается от других, если его будут обижать, то он в этом не признается и будет молчать до конца. В открытом буллинге сразу видно кого обижают и кому нужна помощь от учителя или социального педагога. В данный момент скрытый буллинг является негативным фактором для развития личности.

Цель: проанализировать проблему скрытого буллинга и найти пути решения.

Задачи: изучить и проанализировать причины скрытого буллинга у подрастающего поколения.

Методы исследования: наблюдение из личного опыта, анализ педагогической литературы.

Как отмечает Д. Лейн Скрытый буллинг – это длительное физическое и психологическое насилие со стороны индивида или группы лиц, игнорирование, бойкот в отношении индивида, который не может себя защитить. [1].

Также скрытый буллинг - это когда ребенка не бьют, не причиняют ему вреда открыто. Это может быть подножка со стороны буллера, толчки в спину и др. Результат такого буллинга человек скрывается, становится нервным, многого боится, потеря контроля над чувствами и эмоциями, сложности во взрослой жизни, сложно наладить коммуникацию.

В школьной среде буллинг распространенная проблема в таких случаях учителя, социальные педагоги и родители, должны быть бдительными и осторожными, чтобы не нанести большой вред ребенку. У ребенка могут возникать такие признаки как: плохая успеваемость, агрессия по отношению семьи, пропадает интерес учиться, прогуливать уроки, истерики «не хочу идти в школу и не пойду».

Причины буллинга могут быть разными, но большинство причин - это причинить боль другому, показать свои лидерские качества, скрыть свои недостатки, привлечение внимания, избегание ответственности.

Также причины могут быть индивидуальные: тот ребенок, который буллит сверстника, сам когда-то был жертвой каких-либо обстоятельствах и так он показывает свои слабые стороны не понимая, то что это плохо, когда-то этому ребенку объяснили, что это нормально. «насилие порождает насилие» [2].

Семейные причины: буллер мог видеть агрессию родителей, например: как папа физически и эмоционально унижает и бьет маму и для ребенка это естественные ситуации, так он чувствует власть над другим ребенком и скрывает свою слабость.

Школьные причины: когда учитель начинает унижать при всех одного из учеников из-за его плохой успеваемости или когда ребенок отличается от всех и его начинают буллить.

Социально-культурные причины: агрессивное поведение у ребенка возникает через игры, фильмы, к различным видео роликом, где присутствует насилие [2].

Последствия могут быть разными: тревожным и депрессивным расстройствам; расстройствам пищевого поведения; нарастающим проблемам с самооценкой;

психосоматическим недугам; академической неуспеваемости; поведенческим проблемам;

реальному ухудшению физического здоровья; фобическому страху за свою безопасность и жизнь [2].

Виды личности в буллинге:

«Агрессор» – человек, который преследует и запугивает жертву.

«Жертва» – человек, который подвергается агрессии.

«Защитник» – человек, находящийся на стороне жертвы и пытающийся оградить её от агрессии.

«Агрессята» - люди, участвующие в травле, начатой агрессором.

«Сторонники» – люди, находящиеся на стороне агрессора, непосредственно не участвующий в издевательствах, но и не препятствующий им.

«Наблюдатель» – человек, знающий о деталях агрессивного взаимодействия, издевательствах, но соблюдающий нейтралитет [3].

Родителям необходимо объяснить, что конфликт - это норма, точка развития и роста, а буллинг - это преступление, и не нужно терпеть или бороться в одиночку.

Уделять на такие ситуации больше внимания и проговаривать с ребенком почему он себя так ведёт. Ребенок будет говорить, что все хорошо и уходить от разговора, но аккуратность и настойчивость родителя может спасти ребенку жизнь и прекратить буллинг своего ребенка. Также стоит проговорить с учителя о возникших ситуациях и решать вместе, что делать и как правильно помочь ребенку.

Список литературы:

1. https://studylib.ru/doc/3673654/shkol._naya-travlya--bulling----obshhestvo-semejnyh-konsul._tantov.
2. <https://lenta.ru/articles/2024/01/26/bulling-v-shkole/#a8-unz1ao06mh0i>.
3. <https://www.psychologies.ru/experts/elena-kalashnikova/>.
4. <https://multiurok.ru/files/bulling-vidy-bullinga-rekomendatsii-pedagogam.html>.

ТЕХНОЛОГИИ СОЦИАЛЬНОЙ РАБОТЫ

ТЕХНОЛОГИЯ СОЦИАЛЬНОЙ РАБОТЫ ПО ПРОФИЛАКТИКЕ ПРАВОНАРУШЕНИЙ В ПОДРОСТКОВОЙ СРЕДЕ

Гедуадже Джанета Рустамовна
Адыгейский государственный университет, г. Майкоп
Научный руководитель: Паатова М.Э., доктор педагогических наук, профессор
Адыгейский государственный университет, г. Майкоп

В современном обществе проблема профилактики правонарушений в подростковой среде остается очень сложной в течении долгого времени. Сейчас, когда стираются границы дозволенного, понимание истинных ценностей и моралей, передающихся из поколения в поколение, особенно остро встал вопрос профилактики детской преступности. Перед всем населением страны стоит задача предупреждения и устранения причин девиантного поведения среди подрастающего поколения (Ю.К.Бахтин и др.).

Следует отметить, что наблюдается необходимость в том, чтобы общественные организации, государственные органы, учреждения направляли силы на комплексное оказание усилий для сохранения ценностей, которые создают основу в воспитании ребёнка на начальных этапах становления, как личности. В их компетенции вести борьбу с причинами возникновения и распространения алкоголизма, наркомании, бродяжничеству в молодежной среде.

Уровень преступности в Республике Адыгея в 2023 году на 100 тысяч населения составил 516,9 преступных деяний (ЮФО: 684,2; Россия: 686,6), в том числе по тяжким и особо тяжким составам – 125,2 (ЮФО: 176,2; Россия: 189,0)» (А.И.Бастыркин и др.).

Также отмечается, что существенно возросло число деяний, совершенных подростками (+88,2 %; с 34 до 64; ЮФО: -1,2 %; Россия: -5,7 %) (И.С.Шевченко и др.). Социальный работник в профилактической среде является связующим звеном между подразделениями, которые занимаются выявлением и профилактикой правонарушений и самой целевой группой, а именно, подростками, склонными к правонарушениям. Такой процесс является эффективным благодаря навыкам и умениям специалиста социальной сферы в консультировании и донесении информации «на понятном языке».

Невозможно не заметить, что для решения данной проблемы социальному работнику необходимо применять специальные меры по снижению преступности в подростковой среде, а также учитывать возрастные особенности (Ю.К. Бахтин, Ю.С. Бутузова и др.)

Исходя из вышесказанного, отметим, что особенности поведения несовершеннолетнего правонарушителя на прямую связаны с возрастными особенностями. Например, Н.В. Виста говорит о том, что как раз в подростковом возрасте у личности начинают развиваться основы нравственности и происходит формирование социальных установок, отношения к себе и стабилизируются черты характера [6].

Более ясно и подробно данную характеристику раскрывает А.Е. Личко. Он говорит о том, что поведение подростка зависит от групп, к которым он тяготеет и какую занимает в ней роль. Действительно, в современном обществе понимание и принятие себя в обществе формируется из статуса и положения в кругу значимых, но не всегда близко родственных людей.

Реакция увлечения - хобби-реакция. Для подросткового возраста увлечения весьма характерны. Они формируются с младшего возраста и могут изменять в зависимости от состояния или рода деятельности подростка в будущем. Стоит отметить, что увлечения (хобби) не предполагают какую-то материальную оплату, они отражают интересы и предпочтения каждого человека и выполняются на добровольной основе.

Исходя из намерения или цели увлечения, А.Е. Личко выделяет нижеперечисленные виды хобби:

1. Интеллектуально-эстетические увлечения.
2. Телесно-мануальные увлечения.
3. Лидерские увлечения.
4. Накопительные увлечения.
5. Эгоцентрические увлечения.
6. Азартные увлечения.
7. Информативно-коммуникативное хобби.

Детские поведенческие реакции в подростковом возрасте:

- Реакция отказа от еды, игр и подобного.
- Реакция оппозиции.
- Реакция имитации.
- Реакции компенсации.
- Реакция гиперкомпенсации [5].

Невозможно не заметить, что роль социальной работы в профилактике правонарушений в подростковой среде очень велика. Многие исследователи как отечественные, так и за рубежом стараются рассмотреть это направление с разных сторон и предложить свои пути решения проблемы. Анализируя труды множества исследователей, мы можем отметить, что, действительно, большинство из них выделяют стремление повысить свой статус основополагающим фактором совершения противоправных деяний в подростковой среде.

Необходимо подчеркнуть, что процессы социализации в обществе начинают происходить в период обучения, то есть именно в этом промежутке времени необходимо

грамотно построить профилактическую деятельность так, чтобы без вреда психике подростка объяснить последствия тех или иных действий.

Подчеркнем, что пристальное внимание к данной проблематике обусловлено зависимостью числа правонарушений в среде несовершеннолетних и дальнейшего повышения уровня криминальности в ближайшем будущем. Это возможно, по нашему мнению, в силу недостаточной информированности подростков о последствиях и ответственности за совершенные противоправные деяния.

Чтобы узнать, сколько подростков понимают и осознают уровень ответственности, а также выяснить причины и факторы совершения правонарушений, был проведен опрос. В исследовании принимали участие 16 студентов Майкопского государственного гуманитарно-технического колледжа, в возрасте от 15 до 19 лет. Вопросы были построены таким образом, чтобы респондент мог честно и без различных предубеждений отвечать, осознавая конфиденциальность и анонимность данного процесса.

Таким образом, для того, чтобы более подробно рассмотреть различные проявления правонарушений в подростковой среде, мы решили задать более узконаправленные вопросы. Несмотря на то, что 43,8% респондентов на вопрос «Имеются ли факты вымогательства или сбора денег в Вашем колледже со стороны учащихся или посторонних лиц?» (рис. 6) ответили «Нет», 31,3%, которые составляют 5 человек, все же отметили, что факт изъятия денег на принудительной основе с той или иной целью существует.

Стоит отметить, что подростки подвергаются вымогательствам с разных сторон, причем 13 опрошенных, которые составили 81,3% от общего числа, свидетельствуют, что такие мероприятия «никак не объяснялись», 6 (37,5%) - «внезапно возникшими у них проблемами», 3 (18,8%) - «нужно помочь товарищу».

Проанализировав результаты нашего исследования, мы пришли к выводу, что необходимо минимизировать количество противоправных деяний среди несовершеннолетних необходимо грамотно выстраивать комплексную работу для преодоления данной проблемы. Именно поэтому, для организации профилактики правонарушений в подростковой среде, нами была разработана технология.



Рисунок 6. Результаты опроса

Целью технологии является профилактика правонарушений в подростковой среде, успешная реализация которой подразумевает в итоге внедрения следующих методов работы с подростками, склонными к правонарушениям:

В соответствии с вышесказанным, мы выделили следующие основные формы работы с подростками, склонными к правонарушениям, которых, по нашему мнению, необходимо включать в сам предупредительный процесс:

Тестирование – эмпирический метод исследования, который при повторном применении позволяет проследить динамику изменений и измерить результативность проведенной работы.

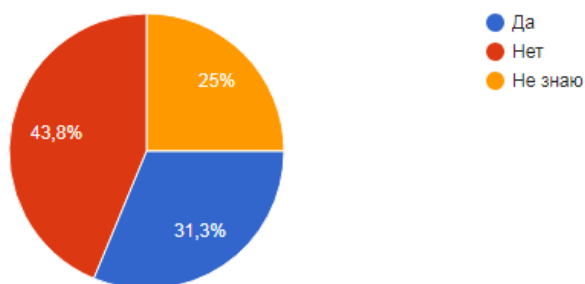
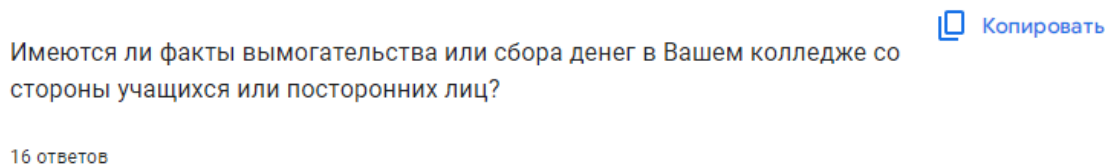
Беседа – метод работы, характеризующаяся выстраивание диалоговой формы общения, при которой происходит обсуждение определенных вопросов.

Индивидуальное и групповое консультирование – форма оказания поддержки с узконаправленными специалистами, позволяющая проработать проблемные ситуации и понять направление, в котором двигаться далее.

Тренинг – форма взаимодействия, при которой для решения поставленной задачи активизируются коммуникативные навыки, благодаря которым выстраивается результативная командная работа.

Кейс-ситуации – метод сюжетно-ролевого взаимодействия, при котором человек полностью погружается в конкретную проблему и старается найти наиболее подходящие способы ее разрешения.

Рассмотрим следующие тематики предполагаемых кейс-ситуаций:

- 1) Вымогательство денег.
- 2) Кража – это круто.
- 3) Подстрекательство к физическому насилию.
- 4) Употребление и распространение наркотиков.

В ходе решения выше перечисленных кейс-ситуаций каждый подросток сможет понять какую ответственность несут те или иные противоправные действия и как уберечь себя от воздействия лиц, которые их совершают.

Таким образом, благодаря таким формам работы, мы сможем добиться распространения информации о возможных последствиях правонарушений, а также сформировать у несовершеннолетних чувства законности и соблюдения правопорядка.

Проанализировав вышесказанное, можно сделать вывод, что проблема внедрения технологии социальной работы по профилактике правонарушений в подростковой среде является особо острой, ведь именно благодаря грамотно распланированному плану предупредительной деятельности, который предполагает комплексный подход к решению данного вопроса, мы сможем добиться поставленных результатов и снизить количество правонарушений в подростковой среде.

В заключении, хотелось бы добавить, что профилактика правонарушений в современном мире является значимым аспектом развития подрастающего поколения, ведь именно от понимания ответственности за противоправные действия и будет зависеть уровень преступности в среде подрастающего поколения.

Список литературы:

1. Бахтин, Ю. К. Пути профилактики девиантного поведения детей и подростков на основе учета возрастных особенностей формирования личности / Ю. К. Бахтин, Р. С. Толпова // Педагогика высшей школы. – 2016. – № 3.1 (6.1). – С. 35-38. – URL: <https://moluch.ru/th/3/archive/43/1474/> (дата обращения: 14.12.2022).

2. Клейберг, Ю. А. Психология девиантного поведения. - М.: Творческий центр «Сфера», 2001. - 160 с

3. Социально-педагогическая реабилитация подростков с девиантным поведением в специальных учебно-воспитательных учреждениях закрытого типа: теория и практика [Текст] / М. Э. Паатова ; Адыгейский гос. ун-т. - Москва : МИСиС, 2015. - 174 с. : табл.; 21 см.; ISBN 978-5-87623-883-7

4. Павленок, П. Д. Социальная работа с лицами и группами девиантного поведения : учебное пособие для вузов / П. Д. Павленок, М. Я. Руднева. – Москва : Инфра-М, 2012. – 185 с.

5. Личко, Андрей Евгеньевич (1926-). Подростковая психиатрия [Текст] : (Руководство для врачей). - Ленинград : Медицина. Ленингр. отд-ние, 1979. - 335 с.

6. Vista, N. V. Psychological and Pedagogical Conditions for the Prevention of Deviant Behavior among Adolescents / N. V. Vista // International Journal of Environmental & Science Education. – 2016. – Vol. 11, № 15. – P. 8536-8551.

ТЕХНОЛОГИЯ СОЦИАЛЬНОЙ РАБОТЫ ПО ПРОФИЛАКТИКЕ ДЕПРИВАЦИИ ПОЖИЛЫХ ГРАЖДАН СРЕДСТВАМИ КУЛЬТУРНО-ДОСУГОВОЙ ДЕЯТЕЛЬНОСТИ

Зайцева Оксана Витальевна

Адыгейский государственный университет, г. Майкоп

Научный руководитель: Паатова М.Э., доктор педагогических наук, профессор

Адыгейский государственный университет, г. Майкоп

На сегодняшний день для современного общества во всем мире все большую актуальность приобретают вопросы, затрагивающие изучение места и роли пожилых граждан в окружающем их социуме. Так, согласно данным, представленных на официальном сайте Всемирной организации здравоохранения (ВОЗ), за последние 70 лет существенно увеличилось число населения пожилого возраста. Так, если в 1950 году во всем мире проживало 130 миллионов людей в возрасте от 65 лет и старше, то в 2020 году их число составляло уже 727 миллионов людей – за анализируемый период времени число пожилых граждан возросло в 5,6 раз [5].

Что касается Российской Федерации, то и наше государство не отстает от общемировой тенденции – согласно данным, представленным в отчетах Федеральной службы государственной статистики (Росстат), на сегодняшний день число пожилых граждан, проживающих на территории России составляет 23 миллиона людей (16% от общего числа населения страны) [6].

Момент выхода на пенсию в России ассоциируются у общества с началом старости. Человеку, который достиг пенсионного возраста, постепенно все в большей степени становится недоступным тот образ жизни, который он привык вести ранее. К сожалению, выход на пенсию у российского общества также ассоциируется с таким понятием, как «доживательство». В исследованиях отечественного специалиста Асирина В.А. указано, что согласно данным опросом населения, пожилой человек зачастую воспринимается как больной, несамостоятельный и зависимый человек [2].

В рамках современной научной литературы по теме исследования под понятием «социальная депривация пожилых граждан» рассматривается определенное состояние, которому могут быть подвержены люди пожилого возраста (старше 60 лет), результатом которого выступают различные неблагоприятные социальные, психологические последствия, а также последствия для здоровья для людей данной возрастной категории [7].

В научных работах многих отечественных авторов отмечается, что такая проблема, как депривация становится наиболее актуальной для современного человека в те периоды его жизни, когда он прекращает осуществлять свою трудовую занятость и выходить на пенсию. Так, по мнению Кошарной Г.Б. и Щаниной Е.В., именно в исследуемый период времени начинают происходить активные изменения социального статуса пожилого человека: еще вчера он работал (был успешный) – а сегодня является пенсионером (утратил свою былую значимость для окружающего его общества) [4].

В научной работе Асановой З.С. и Умеркаевой С.Ш. отмечается, что изменение социального статуса человека подразумевает также и трансформацию его ролевого набора – в большинстве случаев, по мнению автора, он существенно сужается. С выходом на пенсию отмечается ухудшение и уровня материального благосостояния пожилого человека. Объясняется данный факт очень просто – у большей доли пожилых людей именно пенсия

является основным и единственным источником дохода, а ее уровень в большинстве случаев находится на уровне прожиточного минимума. В исследованиях авторов также отмечается, что выход на пенсию провоцирует еще одну не менее важную проблему в жизни пожилых людей – это одиночество, которое обусловлено сужающимся кругом общения и утратой мотивации у пожилых граждан к тому, что заниматься культурно-досуговой деятельностью [1].

Так, как современный мир подвержен большому числу как несущественных, так и очень глобальных изменений и все границы стерты из-за последствий глобализации, произошло изменения восприятия роли пожилых людей. Согласно исследованиям, представленным в научной работе Ипатова А.А., все более актуальными стали вопросы по включению пожилых в экономическую, социальную, политическую и культурную жизнь общества. Кроме того, уже доказано, что потенциал пожилых людей может быть эффективно использован в различных направлениях жизни общества хорошо показало себя наставничество, консультирование и многое другое [3].

Таким образом следует сделать вывод о том, что позиция государства в отношении пожилых граждан должна подстраиваться под изменяющиеся условия и создать возможности для реализации того, чтобы пожилой человек не просто доживал свою жизнь, но и активно участвовал во всех сферах общества. В связи с этим необходимо детально рассмотреть механизм включения пожилых людей в жизнь общества.

В рамках данного исследования нами был проведен опрос на тему «Направления социальной активности пожилых людей в процессе социальной адаптации». Участниками опроса стали люди в возрасте от 60 лет – 20 человек. Средний возраст участников опроса – 72 года. Опрос проводился на базе Государственного бюджетного учреждения Республики Адыгея «Комплексный Центр Социального Обслуживания Населения», расположенного в г. Майкоп.

Так, согласно результатам, полученным в ходе проведения опроса, нами было выявлено, что пожилые люди обладают значительным потенциалом, используя который смогли бы интегрироваться в общество. Однако 45% участников опроса высказали мнение, что пожилые – это, прежде всего, обездоленные, нуждающиеся в адекватном пенсионном и социальном обеспечении люди. Для 2,5% респондентов пожилые люди – экономический и социальный балласт общества, тормозящий эффективные реформы. Подобные утверждения являются результатом сложившихся стереотипов в отношении пожилых людей, как окружающего их общества, так и самих пожилых граждан, которые следует рассматривать как факторы депривации пожилых не только в сфере социально-трудовых отношений, но и в других сферах социальных взаимодействий.

Проанализировав результаты нашего исследования, мы пришли к выводу, что необходимо изменить отношение пожилых граждан к своей жизни, а именно привлечь их к занятиям культурно-досуговой деятельностью для профилактики депривации. Именно поэтому, для организации профилактики депривации пожилых граждан нами была разработана технология социальной работы по профилактике депривации пожилых граждан средствами культурно-досуговой деятельности.

В качестве цели разработанной технологии выступает проведение непрерывной социальной работы по профилактике депривации пожилых граждан, используя все доступные средства культурно-досуговой деятельности.

В качестве основных инструментов социальной работы, реализуемых в рамках технологии, выступают следующие:

- 1) проведение мероприятий, посвященных знаменательным датам и событиям;
- 2) художественное творчество (музыкальное, песенное, танцевальное, а также концертная деятельность как самих проживающих, так и приглашенных для них исполнителей) – музыкотерапия;
- 3) работа с книжным фондом и периодическими изданиями -(библиотерапия);

4) просмотр телевизионных и видеопрограмм, прослушивание радиопередач (кинотерапия) и др.

На основании проведенного в рамках данной научной статьи исследования теоретических и практических аспектов социальной работы по профилактике депривации пожилых граждан, нами был сделан вывод о том, что разработка и применение технологии социальной работы по профилактике депривации пожилых граждан средствами культурно-досуговой деятельности будет способствовать расширению возможностей для их межличностного общения, повышения социальной активности, решения имеющихся актуальных проблем и профилактике одиночества.

Список литературы:

1 Асанова, З.С. Культурно-досуговая работа с людьми пожилого возраста в пространстве столичного мегаполиса/ З.С. Асанова, С.Ш. Умеркаева // В сборнике: Наука, образование, общество: тенденции и перспективы развития. – 2016. – С. 37-42.

2 Асирин, В.А. Социальная депривация пожилых в рамках современного российского общества / В.А. Асирин // Академическая публицистика. – 2022. – № 6-1. – С. 564-567.

3 Ипатова, А.А. Барьеры для социальной инклюзии людей старшего возраста / А.А. Ипатова // Человек. – 2020. – Т. 31. – № 5. – С. 93-110.

4 Кошарная, Г.Б. Факторы депривации пожилых людей в социально-трудовой сфере: региональный аспект / Г.Б. Кошарная, Е.В. Щанина // Вестник Российского университета дружбы народов. Серия: Социология. – 2019. – Т. 19. – № 3. – С. 481-493.

5 Официальный сайт Всемирной организации здравоохранения. – URL: <https://www.who.int/ru> (дата обращения: 12.03.2024 г.).

6 Официальный сайт Федеральной службы государственной статистики. – URL: <https://rosstat.gov.ru> (дата обращения: 12.03.2024 г.).

7 Olivier Beauchet. Social Deprivation Assessment in Older Adults. – URL: <https://ichgcp.net/clinical-trials-registry/NCT04105036> (дата обращения: 12.03.2024 г.).

ТЕХНОЛОГИЯ СОЦИАЛЬНОЙ РАБОТЫ ПО ПРОФИЛАКТИКЕ ПРОСТИТУЦИИ В ПОДРОСТКОВОЙ СРЕДЕ

Мацко Анастасия Эдуардовна

Адыгейский государственный университет, г. Майкоп

Научный руководитель: Агошкова О.В., доктор педагогических наук, доцент

Адыгейский государственный университет, г. Майкоп

Проституция как социальное явление, свойственное практически всем историческим формам общественной организации, возникло в древнейшие времена и сохраняется до наших дней. Она является, с одной стороны, общепризнанным негативным социальным феноменом, с другой стороны, чрезвычайно прибыльным и легальным во многих странах бизнесом. В мире существует огромный рынок секс-бизнеса, в том числе детского, он приносит большие прибыли.

Проблема проституции несовершеннолетних много лет привлекает внимание не только правоохранительных органов и медиков, но и специалистов в области психологии и педагогики. Сложность темы исследования, но вместе с тем и интерес к ней обусловлены тем, что проституция – это многогранное явление в истории и культуре человечества.

Проституция в глазах молодежи постепенно перестает быть аморальным явлением и формой социальной девиации. Это подчеркивает актуальность исследования психологических аспектов проституции как одной из значимых проблем современности. Изучение социально-психологических и правовых представлений несовершеннолетних о проституции позволит

разработать программы, направленные на предупреждение вовлечения несовершеннолетних в секс-бизнес.

На сегодняшний день, детская проституция распространилась очень широко, явившись в Россию XXI века, как проблема и беда, затронула сотни тысяч детей, если не миллионы. Проституция, в целом, приобрела межнациональный размах, распространилась на разные поколения людей.

Так, согласно актуальным статистическим данным, в качестве основной причины работы в проституции дети указывают «желание выжить» (около 80%), иметь собственные деньги и не зависеть от родителей (40%), заработать на какую-либо конкретную вещь (25%), необходимость помогать семье (10%). Около 3% работающих в проституции, по их данным делают это под угрозой наказания, то есть не добровольно. Абсолютное большинство (более 80%) вовлеченных в проституцию детей не посещают школу в течение более чем одного года. Первый опыт, вне зависимости от возраста, 50% участниц опроса назвали недобровольным, каждая вторая в детстве убегала из дома, каждая четвертая сталкивалась с какой-либо формой сексуального принуждения.

На этом сходство почти заканчивается. Оказавшиеся в проституции несовершеннолетними жили в других условиях, по-другому воспитывались и относились к сексу:

- их семьи чаще были неблагополучными, малообеспеченными и неполными, в трети случаев (31%) с холодными, конфликтными или враждебными взаимоотношениями (во «взрослой» группе в пять раз меньше - 6%);

- 70% наказывались родителями физически (во второй группе - 52%);

- почти 44% знают, что такое супружеские измены отца (среди «взрослых» в 2,5 раза меньше). В большинстве семей к изменам - как отца, так и матери - относились снисходительно или равнодушно;

- чаще наблюдали родителей, злоупотребляющих алкоголем (71% - отца и 28% - мать, во второй группе 39% и 13%), а также - сестер и братьев, принимающих наркотики;

- более чем в три раза группы отличаются долей употреблявших наркотики до 16 лет: 47% против 15%;

- среди «несовершеннолетних» почти вдвое больше тех, кому в детстве говорили, что они могут стать проститутками;

- доля тех, чей первый половой контакт случился в 13 лет или ранее, в группах различается практически в три раза: 24% и 8,4%.

В качестве одного из ключевых направлений профилактики подростковой проституции, которое можно успешно реализовывать в рамках образовательных учреждений, является разработка и реализации технологии социальной работы по профилактике проституции в подростковой среде.

Суть технологии социальной работы по профилактике проституции в подростковой среде заключается в воспитании здоровых мужчин и женщин, чтобы взрослые мужчины и женщины могли в полной мере проявлять свои физические и психологические особенности, развивать нормальные отношения с представителями противоположного пола во всех аспектах жизни, а также осознающих свои физические и психологические особенности, способных устанавливать нормальные отношения с тем же и противоположным полом во всех аспектах своей жизни. В конечном итоге, это воспитание эмоционально зрелых личностей.

Цель технологии социальной работы по профилактике проституции в подростковой среде состоит в повышении уровня половой грамотности, информированности подростков и их родителей в отношении культуры полового воспитания, о социальных и психологических аспектах сексуальности, вопросах брака и семьи, здорового образа жизни.

В качестве ключевой задачи предлагаемой технологии социальной работы по профилактике проституции в подростковой среде выступает повышение уровня половой грамотности и информированности подростков в культуре полового воспитания, о

социальных и психологических аспектах сексуальности, вопросах брака и семьи, здорового образа жизни.

В рамках реализации разработанной технологии социальной работы по профилактике проституции в подростковой среде целесообразно выделить 3 ключевых этапа: теоретический, методический и процессуальный.

Теоретический этап связан с формулированием целевой установки, выявлением причинно-следственных связей и отношений, в которые включены подростки, находящиеся в группе риска.

Методологический этап характеризуется решением задач выбора источников и способов получения информации о профилактике подростковой проституции. При реализации различных направлений профилактики подростковой проституции социальными работниками используется достаточно широкий инструментарий методов – анализ, анкетирование, беседа, психологические методики, тесты-опросники, тренинги, классные часы и т.д.

Процессуальный этап предполагает решение задач, связанных с организацией практической деятельности по апробации разработанных мероприятий по профилактике подростковой проституции.

Реализация мероприятий в рамках разработанной технологии социальной работы по профилактике проституции в подростковой среде должна качественно повысить уровень полового воспитания несовершеннолетних, что в свою очередь, должно снизить риск формирования и развития проституции среди подростков.

Таким образом, на основании проведенных исследований целесообразно сделать вывод о том, что на сегодняшний день в обозначенных реалиях развития современного общества, в частности, детей подросткового возраста, первостепенное значение приобретает осуществление комплекса социально-экономических, моральных, правовых мер, направленных на преодоление притяжения в проституцию. Основные усилия должны быть направлены на нравственное возрождение общества, восстановление системы его ценностных ориентаций, коррекцию идеализированных социально-психологических представлений о проституции.

Стремительное распространение данного негативного общественного явления обуславливает необходимость дальнейшей разработки и внедрения эффективных программ его профилактики и преодоления. В качестве одного из ключевых направлений по профилактике подростковой проституции следует рассматривать проведение постоянной работы в образовательных учреждениях с несовершеннолетними по формированию у них полового воспитания.

Список литературы:

1 Бондаренко, Л.А. Проституция несовершеннолетних как социально-психологический феномен / Л.А. Бондаренко // Психопедагогика в правоохранительных органах. – 2017. – № 2 (57). – С. 44-46.

2 Диденко К.В. Проституция несовершеннолетних и ее предупреждение / К.В. Диденко // International Law Journal. 2021. Т. 4. № 4. С. 31-33.

3 Емельянова Н.А. Подростковая проституция на современном этапе / Н.А. Емельянова // Региональное образование XXI века: проблемы и перспективы. 2012. № 4. С. 404-406.

4 Заиграева, Е.И. Проституция как вид девиации среди несовершеннолетних, ее причины и профилактика / Е.И. Заиграева // Девиация в современном российском обществе. Ее профилактика и минимизация. Сборник научных статей: Материалы всероссийской научно-практической конференции. – 2018. – С. 125-129.

ФОРМИРОВАНИЕ ФИНАНСОВОЙ ГРАМОТНОСТИ ГРАЖДАН ТРЕТЬЕГО ВОЗРАСТА

Меденцева Анна Анатольевна
Адыгейский государственный университет, г. Майкоп
Научный руководитель: Паатова М.Э., доктор педагогических наук, профессор
Адыгейский государственный университет, г. Майкоп

Массовое внедрение информационно-коммуникационных технологий, постоянный рост количества пользователей сети Интернет приводят к тому, что ежедневно граждане с низкой финансовой грамотностью становятся жертвами кибермошенников.

Наиболее уязвимая категория населения, которые подвергаются кибермошенничеству – люди третьего возраста. Пожилые граждане часто испытывают чувство одиночества, они доверчивы и легко поддаются внушению со стороны мошенников, не имеют достаточно сформированного уровня финансовой [2, с. 187-188]. Формирование грамотности людей третьего возраста является важнейшей стратегической задачей современного общества [1, с. 175].

Согласно Распоряжению Правительства РФ от 29.12.2022 N 4355-р «Об утверждении Стратегии развития финансового рынка РФ до 2030 года» необходимо внедрение мер по профилактике киберпреступности и кибермошенничества на фоне их роста.

Цель исследования: теоретически обосновать содержание и разработать технологию социальной работы по формированию финансовой грамотности граждан пожилого возраста.

Для реализации поставленной цели необходимо выполнить ряд задач:

1. Выявить характерные черты жертвы кибербуллинга пожилого населения;
2. Обосновать сущность и содержание социальной работы по формированию финансовой грамотности граждан пожилого возраста;
3. Разработать технологию социальной работы по формированию финансовой грамотности граждан пожилого возраста.

Методологической основой исследования выступили системный подход, личностный, гуманистический, культурологический, ресурсный, субъектный, деятельностный.

Теоретической основой исследования выступили идеи отечественных авторов о негативных влияниях кибербуллинга и (А.И. Лактионова, Д.Н. Солдатова, Бубнова, А.В. Нахаева, Е.Ю. Шпаковская, Д.Н. Солдатов и др.), идеи о необходимости внедрения мер защиты от кибербуллинга и обеспечении информационной безопасности и защите от деструктивной информации в глобальной сети (А. В. Путинцева, О.С. Березина, Н.В. Митряшкина), концепции о характерных чертах жертвы кибербуллинга пожилого населения (М.Э. Белицкий, А.Б. Эсмонтов, Г.Г. Фастович, К.Ю. Мустафина, Ю.А. Федорова, Е. И. Хачикян, М.А. Заборина, Е.А. Фролова).

Методы исследования:

- теоретические (анализ, синтез, обобщение и систематизация данных по изучаемой проблеме);
- эмпирические (наблюдение, беседа).

Характерные черты жертвы кибермошенничества пожилого населения выделяются следующие: 1. Отсутствие либо только базовые навыки работы с компьютером. 2. Мошенники прекрасно понимают, что при выходе на пенсию большинство людей имеют какие-либо денежные сбережения. 3. Пенсионеры, не имеющие финансового запаса, часто хотят быстро заработать деньги, принимая участие, например, в лотереях. 4. Многие пожилые люди не имеют близких родственников или людей, которые могут позаботиться о них. Чувствуя себя изолированными от общества, некоторые пенсионеры пытаются найти собеседников в Интернете, чем пользуются мошенники, которые создают в социальных сетях профили вымышленных людей и знакомятся с пожилыми людьми в преступных целях. 5. Независимо от того, изолированно живет пожилой человек или в окружении близких людей, с возрастом у него могут наступать определенные изменения в работе мозга, мешающие критически мыслить, поэтому пенсионеры становятся более доверчивыми, чем, безусловно, пользуются кибермошенники.

Социальная работа по профилактике кибермошенничества пожилого населения - это процесс предотвращения и уменьшения риска становления пожилых людей жертвами киберпреступников, а также поддержки их защиты от киберугроз. Содержание работы может включать следующие этапы: идентификация группы риска, оценка уровня знаний и навыков пожилых людей в области использования информационно-коммуникационных технологий, проведение обучения и тренингов, разработка информационных материалов, проведение мероприятий, сотрудничество с другими организациями, мониторинг и анализ результатов работы

Пожилое население нуждается в формировании финансовой грамотности. В нашем исследовании мы выделяем структуру финансовой грамотности:

– Когнитивный компонент относится к знаниям, пониманию и осознанию финансовых понятий и процессов. Для пожилого населения это включает получение информации о пенсионных системах, страховании, инвестициях, финансовых пирамидах, понятиях конфиденциальных данных и других финансовых аспектах. Важно, чтобы пожилые люди имели доступ к надежным и доступным источникам информации, которые помогут им лучше понять финансовые концепции.

– Ценностно-мотивационный компонент включает в себя формирование позитивных финансовых ценностей и мотивации к обучению финансовым аспектам. Здесь важными факторами являются создание финансовой безопасности, понимание ценности накопления и умения управлять деньгами.

– Деятельностный компонент включает практическое применение финансовых знаний и навыков в повседневной жизни. Пожилым населению полезно понимать и использовать финансовые инструменты, например, электронные платежи или онлайн-банкинг.

На наш взгляд, повышение уровня финансовой грамотности пожилых граждан будет способствовать повышению качеству и продолжительности жизни пожилого населения путем создания условий для удовлетворения образовательных потребностей граждан старшего поколения.

Список литературы:

1. Нахаева, А.В. Кибербуллинг: причины, виды и последствия / А. В. Нахаева // Психология личности: актуальные исследования : Сборник научных трудов / Под редакцией Е.М. Разумовой. – Магнитогорск : Магнитогорский государственный технический университет им. Г.И. Носова, 2020. – С. 174-179.
2. Хворост, О.А. Жертва мошенничества: характеристики и особенности // Научные проблемы гуманитарных исследований. 2012. № 7. С. 187-193.

ТЕХНОЛОГИЯ СОЦИАЛЬНОЙ РАБОТЫ ПО СОПРОВОЖДЕНИЮ СЕМЕЙ, ВОСПИТЫВАЮЩИХ ДЕТЕЙ С РАССТРОЙСТВОМ АУТИСТИЧЕСКОГО СПЕКТРА

Ноздрина Кристина Дмитриевна
Адыгейский государственный университет, г. Майкоп
Научный руководитель: Агошкова О.В., доктор педагогических наук, доцент
Адыгейский государственный университет, г. Майкоп

Дети с расстройствами аутистического спектра (РАС) нуждаются в непрерывном и профессиональном медико-психолого-педагогическом сопровождении, которое обеспечивается совместной работой различных специалистов: неврологов, психиатров, психологов, нейропсихологов, дефектологов, логопедов. Плановая, построенная с учетом индивидуальных особенностей, коррекционно-развивающая работа с детьми с РАС дает им

шансы на эффективное вхождение в инклюзивную образовательную среду, качественно улучшает жизнь семьи, расширяет границы их возможностей и интеллектуальное развитие.

По данным Всемирной организации здравоохранения (ВОЗ), на сегодняшний день, приблизительно один ребенок из 160 страдает от РАС. Важно отметить, что это лишь усредненная цифра, и показатели распространенности заболевания, зарегистрированные в ходе различных исследований, варьируются в широком диапазоне. В частности, Центр по контролю и профилактике заболеваний (США) опубликовал в 2020 году новую статистику – РАС встречаются у каждого 54-го ребёнка. У мальчиков аутизм диагностируется в три раза чаще, чем у девочек [3].

Что касается ситуации по данному вопросу в Российской Федерации, то по данным Минздрава РФ, распространенность расстройств аутистического спектра в России (как и в мире) составляет около 1% детской популяции (Письмо Минздрава № 15-3/10/1-2140 от 08.05.2013 г.) [5].

Согласно данным, представленным на официальном сайте Федеральной службы государственной статистики (Росстат РФ), в 2023 году численность детского населения составляет более 30 миллионов, это означает, что прогнозируемое количество диагнозов «РАС» в России составляет более 300 тысяч [4].

Дети с РАС испытывают трудности активной адаптации, что мешает их эмоциональному комфорту и равновесию нервных процессов: торможения и возбуждения. По мнению Васюниной Л.М. и Андрейченко А.А., эмоциональный дискомфорт снижает активность познавательной деятельности, побуждает к стереотипным действиям. Изменения эмоционального состояния и вслед за этим познавательной деятельности доказывает единство эмоций и интеллекта [1].

Важным условием оказания помощи ребенку с расстройством аутистического спектра является организация комплексного сопровождения всей семьи. Как отмечают в своих исследованиях Хаустова А.В., основные задачи такой работы – информационная и психологическая поддержка родителей и повышение их компетентности в вопросах обучения и воспитания детей [7].

Семья, воспитывающая ребенка с расстройством аутистического спектра, оказавшись в трудной жизненной ситуации, переживает тяжелый стресс, появляются депрессии, гневливость, резкость в обращении с детьми, отчаяние, нередко оказывается в изоляции. Родители не владеют необходимыми знаниями о способах взаимодействия с ребенком, методах обучения, коррекции поведения детей. Такие семьи нуждаются в комплексной помощи. По мнению Тюлина В.Б., для оказания всей семье квалифицированной психолого-педагогической помощи, необходимы не только профессиональные знания и навыки, но и умение разбираться в особенностях психологического состояния родителей, следовать этическим нормам общения, владеть методами обучения не только детей, но и родителей [6].

Основными видами технологий социальной работы с детьми, имеющими расстройства аутистического характера, являются социальная реабилитация, включающая в себя комплекс диагностических, коррекционных и профилактических процедур и социальная адаптация.

Целью социальной реабилитации детей с аутизмом является наиболее полное развитие у ребёнка с ограниченными возможностями духовных и физических сил посредством использования его сохранных функций, возникающих потребностей и интересов, его собственной активности и создания соответствующих внешних и внутренних условий, в которых они могут наиболее эффективно проявляться.

Эмпирической базой исследования выступило Государственное бюджетное учреждение Республики Адыгея «Комплексный Центр Социального Обслуживания Населения», расположенный в г. Майкоп.

В исследовании принимали участие родители детей с РАС, в возрасте от 25 до 45 лет. Количество участников составило 15 человек. Проводилось пилотажное исследование. Были использованы качественные и количественные методы сбора эмпирических данных: анкетирование и интервью.

Подтверждением того, что социальная работа по сопровождению детей с РАС должна быть также направлена на проведение активной работы с родителями данных детей, являются ответы участников опроса на вопрос анкеты «Умеете ли вы справляться с «проблемным поведением ребенка с РАС?». Так, 4 родителей (27%) ответили «Да», 6 родителей ответили «Нет» и 5 родителей (33%) затруднились дать ответ на поставленный вопрос (рисунок 1).



Рисунок 1. Ответ родителей на вопрос «Умеете ли вы справляться с «проблемным поведением ребенка с РАС?»»

Очевидно, что в настоящее время активно развиваются и используются различные технологии социальной работы для помощи детям, имеющим психические расстройства аутистического спектра и их семьям. Они во многом определяют эффективность социальной работы, а их умелое применение позволит решить многие проблемы таких детей, улучшить качество их жизни.

Проанализировав результаты нашего исследования, мы пришли к выводу, что необходимо проводить постоянную работу с семьями, в которых воспитываются дети с РАС. С этой целью нами была разработана технология социальной работы по сопровождению семей, воспитывающих детей с РАС, направленная на успешную социализацию данных детей в окружающем их обществе.

Определены ключевые направления (этапы) технологии социальной работы по сопровождению семей, воспитывающих детей с РАС:

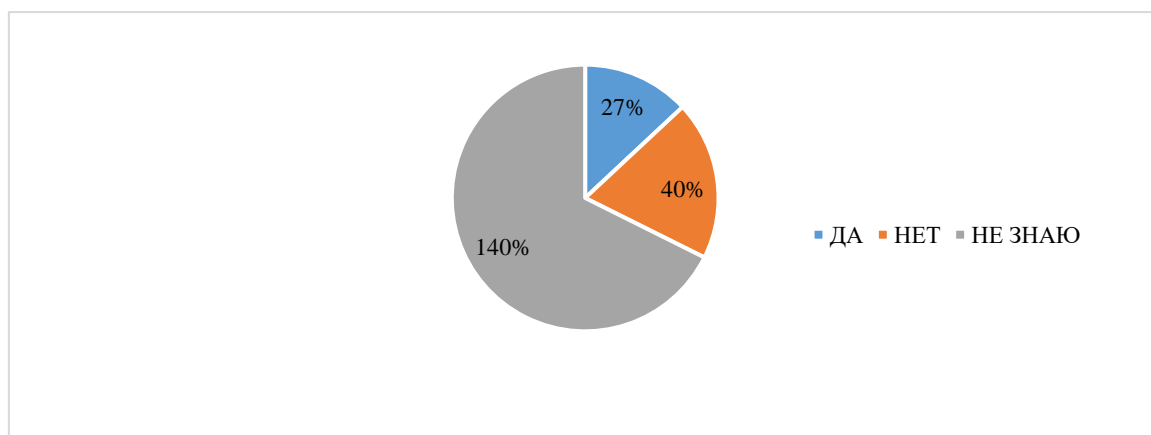
1 этап. Выявление детей, имеющих отклонения в умственном развитии.

2 этап. Определение модели социальной работы – проблемно-ориентированная или кризисно-интервентная.

3 этап. Этап целеполагания, который заключается в определении целей и задач социальной работы.

4 этап. Диагностический этап включает в себя сбор информации, анализ результатов и постановку социального диагноза.

5 этап. Разработка индивидуальной программы помощи.

6 этап. Реализация индивидуальной программы помощи.

7 этап. Анализ результатов и подведение итогов.

Подводя итоги, можно сделать вывод, что работа с аутичными детьми в нашей стране недостаточно организована. Специалисты по социальной работе недостаточно задействованы в оказании помощи детям с РАС. Упускается детальный подход к проблеме. Исследование даёт понять, что «особенным» детям необходимы различного рода занятия с коррекционными педагогами, логопедами, дефектологами и другими специалистами. В дошкольных и школьных учреждениях необходимы тьюторы. Роль инклюзивного образования является для респондентов самой желанной, инклюзия внедрилась в их жизнь и способствовала формированию у детей с РАС новых навыков.

Таким образом, на основании проведенных исследований, стоит сделать вывод о том, что разработка и применение технологии социальной работы с семьями, воспитывающими

детей с расстройством аутистического спектра, будет способствовать расширению возможностей для их межличностного общения, повышения социальной активности, решения имеющихся актуальных проблем.

Список литературы:

- 1 Васюнина, Л.М. Особенности оказания социальной помощи семьям, воспитывающим детей с расстройством аутистического спектра / Л.М. Васюнина, А.А. Андрейченко // Вопросы науки и образования. – 2018. – № 1 (13). – С. 188-190.
- 2 Волкмар, Ф.Р. Аутизм: Практическое руководство для родителей, членов семьи и учителей / Ф.Р. Волкмар, Л.А. Вайзнер. – Екатеринбург: Рама Паблишинг, 2014. – 178 с.
- 3 Официальный сайт Всемирной организации здравоохранения. – URL: <https://www.who.int/ru> (дата обращения: 10.03.2024 г.).
- 4 Официальный сайт Федеральной службы государственной статистики. – URL: <https://rosstat.gov.ru> (дата обращения: 10.03.2024 г.).
- 5 Официальный сайт Министерства здравоохранения РФ. – URL: <https://minzdrav.gov.ru> (дата обращения: 10.03.2024 г.).
- 6 Тюлина, В.Б. Воспитание ребенка с аутизмом в семье: учебное пособие. – М.: Владос, 2018. – 204 с.
- 7 Хаустов, А.В. Комплексное сопровождение детей с расстройствами аутистического спектра / А.В. Хаустов. – М.: ФГБОУ ВО МГППУ, 2017. – 449 с.

ТЕХНОЛОГИЯ СОЦИАЛЬНОЙ РАБОТЫ ПО ПРОФИЛАКТИКЕ ДЕПРИВАЦИИ ВИЧ-ИНФИЦИРОВАННЫХ ГРАЖДАН

Филевская Анна Викторовна

Адыгейский государственный университет, г. Майкоп

Научный руководитель: Агошкова О.В., доктор педагогических наук, доцент

Адыгейский государственный университет, г. Майкоп

Граждане, у которых подтвердился статус ВИЧ-инфицированного, сталкиваются с множеством проблем в процессе адаптации к новому жизненному статусу. Они часто испытывают негативные эмоции со стороны окружающих. Кроме того, у них могут возникать психологические проблемы, такие как депрессия, тревога и низкая самооценка.

По данным Роспотребнадзора в России за 2021 год выросло число летальных исходов среди людей с ВИЧ-инфекцией, показатель составил 32160 случаев. Это на 2,4% больше чем в 2020г. (31408 случаи). 36,2% умерших ВИЧ-инфицированных в 2021г. Употребляли наркотики. Также 0,3% смертей приходилось на мужчин, имеющих секс с представителями своего пола.

В республике Адыгея, эпидемиологическая ситуация также является напряжённой. В 2022 году инфицирование ВИЧ-инфекцией выросло на 28,8% по сравнению с 2021, с 59 случаев заражения до 76. Это говорит о ухудшении ситуации с ВИЧ-инфицированием в регионе.

В последние года наблюдается тенденция увеличения количества зарегистрированных случаев ВИЧ-инфицированием. Проблема является актуальной не только в России и за рубежом. Нарастающее число вирусоносителей и больных ВИЧ-инфекцией в разных странах приводит к столь серьёзным социальным последствиям, что возникает необходимость

ставить вопрос о том, как жить больному и вирусоносителю и чем общество обязано им помочь. Проблеме века посвящаются и статьи, и специальные книги. Очень важна разъяснительная работа среди инфицированных, где надо обращать внимание на правила их поведения, которые предотвращали их силы в борьбе с болезнью. Им необходимо также психотерапевтическая помощь.

Когда человек узнает о том, что он инфицирован ВИЧ или болен, у него часто наступает шок. Шок — это нормальная реакция на известие об угрозе для жизни. Шоковая реакция обычно возникает:

- оцепенение, «оглушенное» молчание или неверие;
- смущение, смятение или неуверенность в настоящем и будущем;
- отчаяние («О, Боже, все пропало!»);
- эмоциональная нестабильность (быстрый и непредсказуемый переход от слез к смеху и наоборот);
- отстраненность — дистанцирование от существующих вопросов и обстоятельств, нежелание участвовать в разговоре, деятельности или составлять план лечения.

Статистические исследования говорят о том, что большинство ВИЧ-инфицированных сталкиваются с трудностями в социальной, экономической, медицинских и других сферах. Почти все сталкиваются с психологическими трудностями. Они выпадают из обычной жизни и нуждаются в специализированной помощи. Чтобы минимизировать Риски депривации ВИЧ-инфицированных граждан необходимым проведение профилактических мероприятий. Для организации профилактики депривации ВИЧ-инфицированных граждан, нами была разработана технология.

Цель технологии— профилактика депривации ВИЧ-инфицированных граждан.

Задачи технологии:

- Психологическая работа с ВИЧ-инфицированными;
- Формировании у ВИЧ-инфицированных активной жизненной позиции;
- Формирование у ВИЧ-инфицированных стрессоустойчивости;
- Вызвать переосмысление жизненных позиции у ВИЧ-инфицированных, понимание ценности жизни.

Исходя из поставленных задач, на каждом этапе технологии выдвигаются цели для профилактики депривации ВИЧ-инфицированных граждан.

При разработке технологии социальной работы по профилактике депривации ВИЧ-инфицированных граждан, за основу были взяты исследования по ВИЧ-инфекции, а также исследования проблематики профилактики депривации ВИЧ-инфицированных граждан (А. В. Баранников, В. Н. Гирин, Ю. М. Забродин, О. П. Мороз, В. В. Пакровский и др.). В результате было выделено 3 основных этапа: теоретический, методический и процессуальный.

Теоретический этап связан с формулированием целевой установки, определением предмета технологизации, выделением структурных элементов и выявлением причинно-следственных связей и отношений, в которые включен клиент социальной работы.

Методический этап характеризуется решением задач выбора источников, путей и способов получения информации о состоянии клиента социальной работы, определения приемов и средств обработки и анализа этой информации и принципов трансформации выводов в конкретные рекомендации для преобразующей деятельности.

Процессуальный этап предполагает решение задач, связанных с организацией практической деятельности по апробации и устранению недостатков рекомендаций и с составлением алгоритма действий.

Технология социальной работы играет ключевую роль в профилактике депривации у ВИЧ-инфицированных граждан. Она предполагает комплексный подход к социальной поддержке и интеграции данной категории населения в общество. Эффективность такой работы заключается в том, что она способствует развитию у ВИЧ-инфицированных граждан навыков самоорганизации, адаптации и социальной адаптации. Основные направления работы — это психосоциальная поддержка, консультирование и информационная поддержка, помощь

в реабилитации и реинтеграции общества, а также координация междисциплинарной работы специалистов. Таким образом, использование технологии социальной работы позволяет значительно улучшить качество жизни ВИЧ-инфицированных граждан и снизить уровень их депривации.

Список литературы:

1. Социальная работа с ВИЧ-инфицированными: методология и практика / под ред. Соколовой Я. В. – М.: Изд-во МГПУ, 2008.
2. Социальная работа с ВИЧ-позитивными женщинами: перспективы и реалии / под ред. Крыловой Л. И., Худяевой С. В. – М.: Изд-во МГУ, 2011.
3. Практическая социальная работа в сфере здравоохранения: учебно-методическое пособие / под ред. Владыкиной С. В. – М.: Изд-во МГПУ, 2015.
4. Межотраслевые проблемы адаптации ВИЧ-инфицированных в условиях российского общества / под ред. Архипчиковой Н. А. – М.: Изд-во МГУ, 2014.
5. Социальная реабилитация ВИЧ-инфицированных: теоретические и практические аспекты / под ред. Смирнова А. П., Ивановой Е. Н. – СПб: Изд-во СПбГУ, 2016.

ТЕХНОЛОГИЯ СОЦИАЛЬНОЙ РАБОТЫ С ОДИНОКИМИ ПОЖИЛЫМИ ГРАЖДДАНАМИ СРЕДСТВАМИ ВОЛОНТЕРСКОЙ ДЕЯТЕЛЬНОСТИ

Фокина Татьяна Владимировна

Адыгейский государственный университет, г. Майкоп

Научный руководитель: Паатова М.Э., доктор педагогических наук, профессор

Адыгейский государственный университет, г. Майкоп

Социальная работа с одинокими пожилыми гражданами является одной из существенных проблем. Данная тематика состоит в том, что в современное время одинокие пожилые люди в нашем государстве стали относиться к такой группе граждан как социально-незащищенные (В.И. Богдановская и др.).

По данным ВОЗ, каждый четвёртый пожилой человек в мире испытывает социальную изоляцию, что, в свою очередь, повышает риск развития деменции на 50%, ишемической болезни сердца и инсульта - на 30%.

Одиноким пожилым людям, согласно практике социальной работы, это лица пенсионного возраста, которые не имеют близких родственников. Важнейшей отличительной чертой такого ряда считается старость, что представляет собой явление, связанное с психологическими трансформациями и изменениями в физиологическом плане.

Приведенные результаты статистики говорят о том, что одинокие пожилые граждане приобретают трудности в силу особенностей своего возраста. Благодаря волонтерам одинокие пожилые граждане могут узнать о долговременном уходе, по здоровому образу жизни, найти новых друзей для позитивного общения, что помогает им социализироваться, развить творческие способности, улучшить психологическое самочувствие, обеспечить возможность общения, преодолеть ограничения, связанные с недугом, то есть фактически смогли продлить активное долголетие.

Невозможно не подчеркнуть, что роль социальной работы с одинокими пожилыми гражданами средствами волонтерской деятельности очень велика. Многие исследователи как отечественные, так и за рубежом стараются предложить свои пути решения проблемы.

Важно заметить, что в этой связи необходимо детально рассмотреть процесс вовлечения одиноким пожилых граждан в общество.

В рамках данного исследования нами был проведен опрос для выявления чувства одиночества и потребности в общении. В проведении данного опроса приняло участие 12 пожилых граждан женского пола в возрасте от 60 до 75 лет. Опрос проводился на базе Государственного бюджетного учреждения Республики Адыгея «Комплексный Центр Социального Обслуживания Населения», расположенного в городе Майкоп.

Опрос одиноких пожилых людей, показал, что абсолютно все респонденты сталкиваются с проблемами в повседневной жизни и указали, на то, что они нуждаются в социально-гуманитарной помощи.

Для определения уровня одиночества у пожилых граждан был предложен респондентам диагностический опросник С.Г. Корчагиной, состоящий из 12 пунктов. При обработке результатов было выявлено следующее: на вопрос возникает ли у мысль о том, что по-настоящему никому не нужны, четверо респондентов (57,1%) ответили, что всегда, а у троих респондентов (42,9%) довольно часто посещает такая мысль, а также ощущение собственной заброшенности, покинутости в мире (диаграмма 1).



Диаграмма 1. Уровень одиночества у пожилых граждан

На вопрос о том, испытывают ли они недостаток в дружеском общении, три респондента (42,9%) ответили, что всегда, а четыре респондента (57,1%) довольно часто. Такое же количество ответов составило на вопрос об ощущении собственной зависимости от других людей (диаграмма 2).

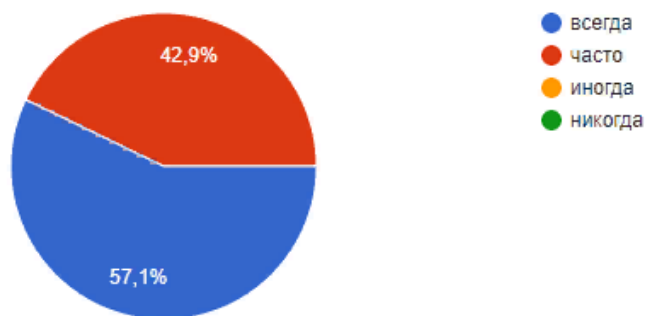

Диаграмма 2. Недостаток в дружеском общении

Проанализировав результаты нашего исследования, мы пришли к выводу, что необходимо вовлечь одиноких пожилых граждан в различные виды деятельности, грамотно оказать им гуманитарную помощь. Именно поэтому, для организации социальной и гуманитарной помощи нами была разработана технология.

Целью технологии является включение в социализацию и оказание гуманитарной помощи одиноким пожилым гражданам средствами волонтерской деятельности.

В качестве основных инструментов социальной работы, реализуемых в рамках технологии, выступают следующие:

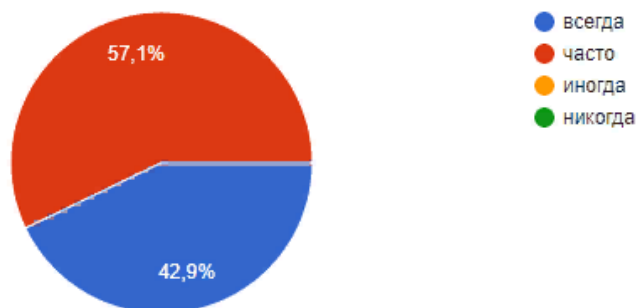
- 1) организация социальных услуг;
- 2) проведение досуговых мероприятий для одиноких пожилых граждан, направленных на полезное времяпрепровождение, удовлетворение потребности в общении;
- 3) волонтерская деятельность.

На основании проведенного в рамках данной научной статьи исследования теоретических и практических аспектов социальной работы с одинокими пожилыми

гражданами, нами был сделан вывод о том, что разработка и применение технологии социальной работы с одинокими пожилыми гражданами средствами волонтерской деятельности путем вовлечения их в общество, будет способствовать расширению связей и повышению социальной активности. Также, необходимо подчеркнуть, что она будет решать имеющиеся проблемы.

Список литературы:

1. Богдановская, В. И. Досуговая деятельность в социальной работе: учебное пособие : [16+] / В. И. Богдановская. – Москва ; Берлин : Директ-Медиа, 2021. – 86 с. – Режим доступа: по подписке. – URL: <https://biblioclub.ru/index.php?page=book&id=607703> (дата обращения: 20.11.2023). – Библиогр. в кн. – ISBN 978-5-4499-1829-1. – DOI 10.23681/607703. – Текст : электронный.
2. Официальный сайт Всемирной организации здравоохранения. – URL: <https://www.who.int/ru> (дата обращения: 12.03.2024 г.).
3. Волонтерство : история, мотивация, социальное предпринимательство / под общ. ред. А. П. Панфиловой, М. Б. Глотова ; Российский государственный педагогический университет им. А. И. Герцена. – Санкт-Петербург : Российский государственный педагогический университет им. А.И. Герцена (РГПУ), 2019. – 212 с. : ил. – Режим доступа: по подписке. – URL: <https://biblioclub.ru/index.php?page=book&id=692250> (дата обращения: 19.11.2023). – Библиогр. в кн. – ISBN 978-5-8064-2763-3. – Текст : электронный.
4. Polenick C.A., Leggett A.N., Kales H.C. Medical care activities among spouses of older adults with functional disability: Implication for caregiving difficulties and gains // *American Journal of Geriatric Psychiatry*. 2017. 25 (10). P. 1085-1093 (date of application: 14.03.2024).
5. Raievska, Y. L. Social assistance to the elderl / Y. Raievska, L. Melnyk. – URL: <http://lib.uib.kz/edulearn19/files/papers/431.pdf?ysclid=110lcivmaf> (date of application: 14.03.2024).

СОЦИАЛЬНАЯ РАБОТА В СИСТЕМЕ СОЦИАЛЬНЫХ СЛУЖБ

СОЦИАЛЬНАЯ РАБОТА ПО ПРОФИЛАКТИКЕ ИНТЕРНЕТ-ЗАВИСИМОСТИ В МОЛОДЕЖНОЙ СРЕДЕ

Бережная Л.Е.

Адыгейский государственный университет, г. Майкоп

Научный руководитель: Агошкова О.В., доктор педагогических наук, доцент

Адыгейский государственный университет, г. Майкоп

В современном мире отчетливо прослеживается тенденция повсеместной цифровизации общества. Причиной этого является стремление к улучшению качества жизни, но несмотря на благие цели, данная тенденция влечет за собой ряд негативных последствий, одним из которых и является зависимость молодых людей от интернета и интернет-девайсов (гаджетов). Современная молодежь, а именно поколение Z, развивалось параллельно с развитием интернета, вследствие чего они оказались более способны к качественному использованию интернет-ресурсов, чем люди более старшего возраста. Но это же послужило причиной того, что грань между интернет-пространством и реальностью в их жизни менее заметна. За счет этого именно молодое поколение в данный момент является одной из более явных групп риска развития интернет-зависимости, а многие молодые люди уже подвержены ей. Социальная работа по профилактике интернет аддикции является необходимой мерой для того, чтоб улучшить показатели здоровья общества, а также понизить степень распространения интернет-зависимости среди будущих поколений.

Согласно статистике, представленной на сайте РБК, на 2023 год, «почти половина россиян (45%) считают себя зависимыми от гаджетов и интернета, при этом каждый восьмой (13%) уверен в наличии зависимости. Причем установлено, что чем моложе респонденты, тем чаще они отмечают у себя симптомы цифровой зависимости: среди опрошенных моложе 34 лет доля таких людей составила 57%, тогда как среди участников опроса старше 45 лет - 37%.» [3]

Обращаясь к законодательству Российской Федерации, а в частности к Федеральному закону от 30 декабря 2020 г. № 489-ФЗ "О молодежной политике в Российской Федерации", можно выделить, что «молодежь, молодые граждане - социально-демографическая группа лиц в возрасте от 14 до 35 лет включительно (за исключением случаев, предусмотренных частью 3 статьи 6 настоящего Федерального закона), имеющих гражданство Российской Федерации» [4]. Но, помимо возрастных критериев, многие ученые выделяют и другие, например трудовую деятельность, психофизиологические особенности или социальный статус.

Таким образом, молодежь – это категория граждан трудоспособного возраста, находящаяся на пути жизненного становления. Необходимость социальной работы с молодежью обусловлена необходимостью формирования здорового и уверенного будущего государства в лице будущих поколений.

В свою очередь, понятие интернет-зависимости чаще всего трактуется согласно определению психолога Марка Гриффитса: «Интернет-зависимость - это нехимическая поведенческая зависимость, которая предполагает взаимодействие человека и машины (компьютера и Интернета) [1]

В рамках изучения данной проблемы было проведено научное эмпирическое исследование интернет-зависимости среди молодежи.

Была поставлена цель исследования – определить особенности интернет-зависимости и степень её распространения среди молодежи в Республике Адыгея, исходя из опроса молодых людей в возрасте от 18 до 23 лет.

В исследовании принимали участие студенты Адыгейского государственного университета, в возрасте от 18 до 23 лет. Количество участников составило 50 человек. Проводилось пилотажное исследование. Были использованы качественные и количественные

методы сбора эмпирических данных: анкетирование и интервью. Анкета была составлена К. Янг.

При проведении опроса создалось впечатление, что современный человек не может ни дня провести без выхода в глобальную сеть, незаметно заменяющую собой реальные социальные взаимодействия. Все больше сфер общественной жизни переходит на онлайн-платформы: доставка еды и товаров, вызов такси, образовательные ресурсы, даже медицинские и социальные услуги можно получить в интернете.

Согласно результатам опроса, из общего количества респондентов у 42% была выявлена зависимость, среди них 38% женщин и 62% мужчин. На пограничной стадии находится 48% опрошенных, из них 62,5% - женщины, а мужчин – 47,5%. В пределах нормы результаты были выявлены у 10% респондентов, из них 40% женщин и 60% мужчин.

Таким образом, прослеживается интересная тенденция – большее количество женщин подвержены зависимости, но мужчины погружены в нее сильнее. Это может быть связано с образом жизни и конкретной деятельностью в интернете, характерной каждому из полов.

Стоит отметить, что многие люди из числа опрошенных не признают у себя интернет-зависимости или же считают ее безвредной, но это совершенно не так. Те респонденты, что признают у себя интернет-зависимость, единогласно говорят, что сами не смогли бы справиться с этой проблемой. На помощь им может прийти социальный работник.

К сожалению, небольшое число респондентов знают о возможности обратиться с такой проблемой к социальному работнику. В головах граждан социальный работник специализируется на помощи пожилым гражданам и инвалидам, что говорит о низкой информированности населения о их правах и возможной государственной поддержке.

Несмотря на это, значительное число респондентов отметило, что не считает возможным полностью избавиться от интернет-зависимости, лишь уменьшить ее влияние путем профилактики

Респонденты отмечают, что к формированию зависимости от компьютера ведут такие неизменные атрибуты современности:

- Все более ускоряющийся темп жизни;
- Потоки ежедневно обрушивающейся на каждого из нас информации, которые превышают способности к адаптации и самоорганизации;
- Проблемы с социализацией;
- Жесткие стандарты красоты;
- Пропаганда трудоголизма и многие другие факторы.

По мнению опрошенных, самостоятельно справиться с данной проблемой не представляется возможным, поэтому работники социальной сферы уже много лет разрабатывают методики по профилактике интернет-зависимости, но неосведомленность граждан о возможности получения помощи по данному вопросу затрудняет его решение. Неосведомленность граждан о социальной работе может привести к недостаточной поддержке и пониманию социальных программ и услуг. Это также может привести к недостатку доступа к социальной помощи для тех, кто нуждается в ней.

Таким образом, чтобы улучшить ситуацию, необходимо повысить усилия по информированию общественности о роли социальных работников, их функциях и доступных им ресурсах. Это можно сделать через проведение образовательных мероприятий, кампаний по просвещению и использование различных медиа-платформ для распространения информации.

Список литературы

1. Griffiths M. Does Internet and computer" addiction" exist? Some case study evidence //CyberPsychology and Behavior. – 2000. – Т. 3. – №. 2. – С. 211-218.
2. Гринберг В. И. Профилактика интернет-зависимости у молодежи //Физическая культура, спорт и молодежная политика в условиях глобальных вызовов.-Екатеринбург, 2023. – 2023. – С. 584-590.

3. Каждый восьмой россиянин уверенно причислил себя к интернет-зависимым [электронный ресурс] // РБК - https://www.rbc.ru/technology_and_media/04/08/2023/64cc50bf9a7947b41b90b8d5?from=copy
4. Об утверждении Основ государственной молодежной политики Российской Федерации на период до 2025 года [Электронный ресурс] Распоряжение Правительства Российской Федерации от 29 ноября 2014 года № 2403 - р // Официальный интернет - портал правовой информации «КонсультантПлюс». URL: http://www.consultant.ru/document/cons_doc_LAW_171835/
5. Попов П. М., Резер Т. М. Профилактика технологической зависимости: отечественный опыт и зарубежные инициативы //Интеграция образования. – 2023. – Т. 27. – №. 4 (113). – С. 574-590.

СОЦИАЛЬНАЯ РАБОТА ПО РАЗВИТИЮ ДОБРОВОЛЬЧЕСКОЙ АКТИВНОСТИ МОЛОДЕЖИ ПУТЕМ ВОВЛЕЧЕНИЯ В СО НКО

Дорофеева Валерия Витальевна
Адыгейский государственный университет, г. Майкоп
Научный руководитель: Агошкова О.В., доктор педагогических наук, доцент
Адыгейский государственный университет, г. Майкоп

В современном мире остро возрастает актуальность развития добровольческого движения. Усиление социального неравенства и расслоения общества, снижение уровня общественного здоровья, увеличение уровня безработицы – это очень острые проблемы современного мира. И одним из путей их решения является развитие гражданских социальных инициатив, одним из которых и выступает добровольчество. Существует необходимость привлекать молодежь к участию в добровольческой активности для популяризации вышеизложенных проблем среди будущих поколений. С этим может помочь деятельность специалистов по социальной работе и социально-ориентированных некоммерческих организаций.

В своих работах, Белановский Ю. С. рассматривает понятия добровольчество и волонтерство как синонимичные и понимает под ними «всякую добровольную безвозмездную помощь или работу в пользу других людей, не являющихся близкими родственниками самому волонтеру» [1].

Цель исследования: теоретически обосновать содержание социальной работы по развитию добровольческой активности молодежи.

Методы исследования:

– теоретические (анализ, синтез, обобщение и систематизация данных по изучаемой проблеме);

– эмпирические (наблюдение).

Поджидаева А. Ю. в своем исследовании выделяет, что «НКО – это объединение граждан на добровольной основе, их деятельность направлена на развитие социальной сферы, и она не ставит перед собой цель прибыли» [5].

Вовлечение молодежи в деятельность НКО является одной из основ функционирования гражданского общества. Участие молодых членов общества в решении важных социальных проблем поддерживается на национальном уровне через Федеральный проект "Социальная активность". Данная инициатива помогает улучшить качество жизни всего населения, особенно его нуждающиеся в социальной поддержке слои. Она способствует улучшению экологической ситуации, поддерживает сферы культуры и здравоохранения, путем направления в это русло равнодушных людей [3].

Однако, вовлечение молодежи в добровольческую активность полезно не только для общества, но и для молодежи, в частности.

Важно подчеркнуть необходимость деятельности специалиста по социальной работе при выполнении задачи по вовлечению молодежи в добровольческую деятельность. Специалисты по социальной работе задействованные в деятельности СО НКО не только вовлечены в решение актуальных как для общества, так и для них самих социальных проблем, но и активно продвигают собственные гражданские инициативы через систему грантов.

Именно возможность реализации собственных инициатив, возможность получить поддержку от государства и быть услышанным будет являться наиболее значимой для активной молодежи.

Добровольцы или же волонтеры являются гражданами, которые осуществляют благотворительную деятельность в форме безвозмездного труда в интересах не только общества, но и в интересах благотворительной организации. Благотворительная организация может оплачивать расходы добровольцев, связанные с их деятельностью в этой организации [5].

В заключение важно отметить, что пользу вовлечения молодежи в добровольческую активность путем их привлечения к деятельности НКО нельзя игнорировать. Активная деятельность в данной сфере несет пользу не только для общества, но и для формирования гармонически развитого и активного молодого поколения. Социальная работа в данной сфере является необходимым аспектом формирования гражданского общества и популяризации социальной активности молодежи.

Список литературы

1. Белановский Ю. С. и др. Организация добровольческой (волонтерской) деятельности и взаимодействие с социально ориентированными НКО: учебник. – 2022.
2. Вишнева К. В. СОЦИАЛЬНОЕ ПРОЕКТИРОВАНИЕ В ФОРМИРОВАНИИ СОЦИОКУЛЬТУРНЫХ НАВЫКОВ У МОЛОДЕЖИ В СФЕРЕ НЕКОММЕРЧЕСКИХ ОРГАНИЗАЦИЙ // Молодые ученые-Хабаровскому краю. – 2021. – С. 57-61.
3. Федеральный проект "Социальная активность" // Минпросвещения России - [электронный ресурс] https://edu.gov.ru/national-project/projects/soc_activity/
4. Кучеренко П. А. и др. Добровольчество и волонтерство как инструмент профилактики девиантного поведения подростков // Психология и право. – 2020. – Т. 10. – №. 2. – С. 51-63.
5. Масоров С. Д. Политическое волонтерство как объект исследования / С. Д. Масоров, А. А. Кузьминчук // Стратегии развития социальных общностей, институтов и территорий : материалы V Международной научно-практической конференции, Екатеринбург, 22-23 апреля 2019 г. : в 2-х т. - Екатеринбург : Изд-во Урал. ун-та, 2019. - Т. 1. - С. 28-31.
6. Поджидаева А. Ю. Место и роль НКО в структуре гражданского общества и специфика их деятельности в России: категориальный анализ понятий // Социальные институты в правовом измерении: теория и практика: материалы IV Всероссийской научно-практической конференции с международным участием. – 2022. – С. 110.
7. Об утверждении Основ государственной молодежной политики Российской Федерации на период до 2025 года [Электронный ресурс] Распоряжение Правительства Российской Федерации от 29 ноября 2014 года № 2403 - р // Официальный интернет - портал правовой информации «КонсультантПлюс». URL: http://www.consultant.ru/document/cons_doc_LAW_171835/

СОЦИАЛЬНАЯ РАБОТА ПО СОПРОВОЖДЕНИЮ СТУДЕНЧЕСКОЙ МОЛОДЕЖИ, ПОСТРАДАВШЕЙ В РЕЗУЛЬТАТЕ ВОЕННОГО КОНФЛИКТА

Иванова Д. И.

Адыгейский государственный университет, г. Майкоп

*Научный руководитель: Агошкова О.В., доктор педагогических наук, доцент
Адыгейский государственный университет, г. Майкоп*

В настоящее время особого внимания специалистов по социальной работе требуют представители социально незащищенных слоев населения, среди которых население, пострадавшая в результате военного конфликта. Это одно из наиболее уязвимых объектов социального воздействия.

Целью исследования является: теоретически обосновать содержание социальной работы по сопровождению студенческой молодежи пострадавшей в результате военного конфликта.

Для реализации поставленной цели необходимо выполнить ряд задач:

1. Определить категорию «Студенческая молодежь, пострадавшая в результате военного конфликта».
2. Определить правовые аспекты студенческой молодежи пострадавшей в результате военного конфликта.
3. Выявить основные направления социальной работы по сопровождению студенческой молодежи пострадавшей в результате военного конфликта.
4. Разработать и апробировать практические рекомендации социальной работы по сопровождению студенческой молодежи пострадавшей в результате военного конфликта.

В настоящее время проходит СВО, где люди сталкиваются с угрозами для своей жизни. Помимо бытовых или природных угроз, они могут погибнуть от военных действий. Большая часть населения уезжает в другие страны ради сохранения собственной безопасности. В связи с военной ситуацией, отсутствие достаточного качества медицины, образования, шансов на карьерный рост, сильно влияет на будущее государства, и наносит огромный ущерб молодежи, которые сталкиваются с реальностью войны на протяжении длительного времени. Студенческая молодежь всё чаще становится жертвами военных конфликтов.

Российская федерация способствует предоставлению образования студентам на законодательном уровне. Министерство науки и высшего образования российской федерации выпустило приказ от 1 марта 2023 г. N 231 об утверждении особенностей приема на обучение в организации, осуществляющие образовательную деятельность, по программам бакалавриата, программам специалитета, программам магистратуры и программам подготовки научно-педагогических кадров в аспирантуре (адъюнктуре), предусмотренных частями 7 и 8 статьи 5 федерального закона от 17 февраля 2023 г. N 19-ФЗ "об особенностях правового регулирования отношений в сферах образования и науки в связи с принятием в Российскую Федерацию Донецкой Народной Республики, Луганской Народной Республики, Запорожской области, Херсонской области и образованием в составе российской федерации новых субъектов - донецкой народной республики, луганской народной республики, запорожской области, херсонской области и о внесении изменений в отдельные законодательные акты российской федерации" [1].

Поддержка молодежи, пострадавшей от боевых действий, требует сложной координации, а также совместной работы различных структур и учреждений на местном, областном и государственных уровнях. Социальный работник оказывает помощь студентам и их семьям в получении необходимых социальных услуг и поддержки, а также получении доступа к образованию. В том числе специалист социальной работы оказывает помощь молодым людям, пострадавшим от боевых действий, в восстановлении и поддержании своей физической и психологической функциональности, а также способствует в защите прав молодых людей.

Подводя итог, делаем вывод, что пострадавшие в результате военного конфликта - это одна из самых серьезных и тревожных сторон военных конфликтов по всему миру. Молодежь, находящаяся в зоне вооруженных действий, может быть подвержена серьезным психическим и физическим дефектам.

Освещение проблем и предупреждение о воздействии военных конфликтов на молодежь, является ключевым для предотвращения страданий в будущем.

Важно признавать и уделять внимание проблемам молодежи, пострадавшей в результате военного конфликта. Необходимо работать над созданием поддерживающей среды

для их физиологического и психологического восстановления, для дальнейшего благополучия молодых людей. В этом помогают социальные работники.

Деятельность социальных работников вместе с молодежью, пострадавшими от войны, требует восприимчивости, эмпатии и профессионализма. Их задача - сделать все возможное, чтобы помочь этому слою населения справиться с последствиями военного конфликта и обеспечить им благополучное будущее. В настоящее время на территории вооруженного конфликта у молодежи возникают трудности с получением образования. Отсутствие опытных преподавателей, по причине иммиграции в безопасное место пребывания. Частые обстрелы учебных заведений (школ, колледжей, ВУЗов), молодежь в них подвергается опасности ежедневно. Поэтому учебным учреждениям приходится закрываться на неопределенный период, и обеспечивать молодым людям дистанционное обучение. По статистике молодые люди на дистанционном обучении хуже усваивают материал, чем на очных посещениях занятий.

Список литературы:

1. Приказ Министерства науки и высшего образования Российской Федерации от 1 марта 2023 г. N 231 «об утверждении особенностей приема на обучение в организации, осуществляющие образовательную деятельность, по программам бакалавриата, программам специалитета, программам магистратуры и программам подготовки научно-педагогических кадров в аспирантуре (адъюнктуре), предусмотренных частями 7 и 8 статьи 5 федерального закона от 17 февраля 2023 г. n 19-ФЗ " URL: <https://abiturient.mgimo.ru/upload/ckeditor/files/prikaz-231-minobrнауки-rossii-ot-01-03-2023.pdf>.

ГОСУДАРСТВЕННАЯ ПОДДЕРЖКА МАЛОГО И СРЕДНЕГО ПРЕДПРИНИМАТЕЛЬСТВА В СОЦИАЛЬНОЙ СФЕРЕ

*Меденцева Анна Анатольевна
Адыгейский государственный университет, г. Майкоп
Научный руководитель: Таусова И.Ф., к.э.н., доцент
Адыгейский государственный университет, г. Майкоп*

Развитие российской экономики не стоит на месте, и все большая часть внимания уделяется развитию предпринимательству – в особенности малому и среднему. Развитие данных аспектов в социальной сфере способствует улучшению качества жизни, увеличению ее продолжительности, а также стабильности общества. За счет государственной поддержки предприниматели в области социальной сферы получают возможность реализовывать свои идеи и проекты, направленные на решение социальных проблем и улучшение качества жизни граждан.

Цель исследования: теоретический анализ существующей поддержки малого и среднего предпринимательства в социальной сфере

Задачи исследования: 1. Выявить основные формы и методы поддержки малого и среднего предпринимательства в социальной сфере;

2. обосновать их значимость для современного общества;

Методы, используемые в процессе исследования: теоретические (анализ, синтез, обобщение и систематизация данных по изучаемой проблеме);

Как отмечают Плюхина А.А., Умнов В.А., «ресурсы государства ограничены, и существенно расширить эту деятельность возможно только за счет предпринимательских инициатив. В этой связи поддержка социального предпринимательства со стороны федеральных и местных властей является весьма важной» [2, с. 141].

В соответствии с нормами Федерального закона РФ № 209-ФЗ «О развитии малого и среднего предпринимательства в Российской Федерации», к субъектам малого и среднего предпринимательства относятся зарегистрированные в соответствии с законодательством

Российской Федерации и соответствующие требованиям, указанным в законе хозяйственные общества, хозяйственные партнерства, производственные кооперативы, потребительские кооперативы, крестьянские (фермерские) хозяйства и индивидуальные предприниматели.

В Российской Федерации предпринимательское право состоит из норм конституционного права, гражданского, уголовного, трудового и т.п. Данные нормы регулируют поведение субъекта предпринимательства. Но основой всех отраслей права является конституционное право, оно является той самой базой, на которую должны опираться другие отрасли. Конституция закрепляет за нами право нахождения земли и других природных ресурсов в частной и иной собственности.

Государственная поддержка малого и среднего предпринимательства (МСП) в социальной сфере охватывает ряд мероприятий и программ, направленных на развитие предприятий, оказывающих социальные услуги населению. Эти меры включают в себя финансовую, информационно-консультационную и образовательную поддержку, а также создание благоприятного законодательного регулирования. Цель такой поддержки - не только стимулировать развитие бизнеса, но и улучшить качество и доступность социальных услуг для населения.

При получении статуса субъекта малого или среднего предпринимательства, правообладатель получает возможность использовать специальные, более выгодные условия для финансово-хозяйственной деятельности, предусмотренные законодательством.

Король А.С., Боброва О.В., в своем исследовании отмечают, что «проблемная ситуация заключается в том, что с одной стороны, вроде бы каждый образованный гражданин понимает, что максимальное развитие малого и среднего предпринимательства, безусловно, является благом и исключительно полезным для экономики процессом. С другой стороны, дать полный, точный, ёмкий и содержательный ответ на вопрос о том, в чем же состоит непосредственная общественная полезность развития сектора малого и среднего предпринимательства, какие непосредственные, конкретные положительные социально-экономические эффекты достигаются в связи с его развитием, - порой не могут дать даже специалисты» [1, с. 342].

Тем не менее, государственная политика в области развития сектора малого и среднего бизнеса включает ряд мер, направленных на поддержку и стимулирование предпринимательской деятельности. Ниже перечислены основные меры, которые активно применяются для реализации этой политики:

1. Введение специальных налоговых льгот и режимов для субъектов малого и среднего предпринимательства, таких как упрощенная система налогообложения (УСН).

2. Предоставление государственных субсидий, грантов, кредитов и льготных кредитных условий для развития и расширения бизнеса малых и средних предприятий.

3. Организация программ обучения, тренингов, семинаров и консультаций по вопросам предпринимательства, управления бизнесом, маркетинга, финансов и другим аспектам ведения дел.

4. Помощь в продвижении продукции и услуг малого и среднего бизнеса на рынке, в том числе через организацию выставок, ярмарок, бизнес-миссий и рекламных кампаний.

5. Сокращение бюрократических барьеров и упрощение процедур регистрации бизнеса, получения лицензий, разрешений и сертификации.

6. Создание и развитие инфраструктуры, специально ориентированной на потребности малого и среднего бизнеса, такой как бизнес-инкубаторы, технопарки, арендные площадки, центры поддержки предпринимательства.

7. Поддержка инновационной деятельности и исследований и разработок через предоставление грантов, налоговых льгот, инвестиционных программ и другие меры.

8. Поддержка формирования и развития бизнес-сообществ, ассоциаций, кластеров и сетевых организаций для обмена опытом, совместной деятельности и решения общих проблем.

Эти меры, применяемые в комплексе или по отдельности, способствуют созданию благоприятной среды для развития малого и среднего бизнеса, стимулируют экономический

рост, снижают уровень безработицы и способствуют социальному развитию общества. Государственная поддержка малого и среднего предпринимательства (МСП) в социальной сфере оказывает многогранное влияние на экономику, общество, а также на сам сектор МСП. Рассмотрим основные теоретические аспекты этого влияния:

1. Инвестиции в МСП способствуют созданию новых рабочих мест, увеличению налоговых поступлений в бюджет и стимулированию инноваций. Это, в свою очередь, способствует росту внутреннего валового продукта (ВВП) и общему экономическому развитию.

2. Поддержка предприятий в социальной сфере направлена на улучшение доступа населения к качественным социальным услугам, таким как образование, здравоохранение и социальное обслуживание. Это приводит к повышению общего уровня благосостояния населения и сокращению социального неравенства.

3. Государственная поддержка, особенно в виде образовательных программ и консультаций, помогает МСП повышать их управленческие и профессиональные компетенции. Это усиливает их конкурентоспособность не только на внутреннем, но и на международном рынке.

4. Через гранты, субсидии и другие формы финансовой поддержки государство может стимулировать МСП к внедрению инновационных технологий и разработке новых социальных услуг, что способствует технологическому развитию экономики в целом.

5. Упрощение административных процедур, льготное налогообложение и доступ к финансированию помогают снижать барьеры для входа новых компаний в рынок, что особенно важно для стартапов в социальной сфере.

6. Активная поддержка социального предпринимательства и МСП позитивно сказывается на имидже государства как на внутреннем, так и на международном уровне, демонстрируя его стремление к социальной ответственности и инновационному развитию.

В соответствии с методикой расчета показателя, утвержденной приказом Минэкономразвития России от 23 апреля 2019 г. № 239, численность занятых в сфере малого и среднего предпринимательства (МСП) за 2023 год составила 31,276 млн человек.

Таким образом, мы можем сделать вывод, что государственная поддержка малого и среднего предпринимательства имеет значительное влияние на социальную сферу по ряду ключевых аспектов:

1. Малые и средние предприятия являются крупнейшим источником создания новых рабочих мест. Государственная поддержка в виде финансовых инструментов, льгот и программ стимулирования развития предпринимательства способствует увеличению числа рабочих мест, снижению уровня безработицы и повышению уровня жизни населения.

2. Малые и средние предприятия часто являются интегральной частью местных сообществ, внося значительный вклад в их экономику и социальную структуру. Поддержка таких предприятий способствует укреплению социальной структуры, развитию инфраструктуры и повышению уровня благосостояния населения.

3. Малые и средние предприятия предоставляют возможности для социальной мобильности и профессионального роста. Государственная поддержка в форме обучения, консультаций, доступа к финансовым ресурсам и рыночным возможностям способствует улучшению навыков и квалификации работников, что в свою очередь способствует повышению их социального статуса и благосостояния.

4. Государственная поддержка также может направляться на развитие социального предпринимательства, то есть бизнес-инициатив, направленных на решение социальных проблем и улучшение качества жизни общества. Такие проекты могут включать в себя создание рабочих мест для малообеспеченных слоев населения, оказание социальных услуг или развитие инфраструктуры в уязвимых общинах.

5. Развитие малого и среднего бизнеса при поддержке государства способствует увеличению доступности товаров и услуг для населения, улучшению их качества,

стимулирует конкуренцию на рынке и повышает уровень обслуживания. Это в свою очередь положительно влияет на качество жизни граждан и улучшает их социальное благополучие.

Таким образом, государственная поддержка малого и среднего предпринимательства играет ключевую роль в развитии социальной сферы, способствуя созданию рабочих мест, укреплению местных сообществ, стимулированию социальной мобильности, развитию социального предпринимательства и повышению качества жизни населения, сокращению социального неравенства и развитие социально ориентированного бизнеса.

Список литературы:

1. Король, А. С. 40 общих и частных положительных социально-экономических эффектов для региональных экономик, достигаемых посредством и в связи с последовательным проведением и реализацией государственной политики в сфере поддержки и развития малого и среднего предпринимательства / А. С. Король // Научно-образовательный потенциал молодежи в решении актуальных проблем XXI века. – 2018. – № 10. – С. 341-345. – EDN XPCMKL.

2. Плюхина А. А., Умнов В. А. Анализ зарубежного опыта государственной поддержки социального предпринимательства // Государственное управление. Электронный вестник. 2018. №71. URL: <https://cyberleninka.ru/article/n/analiz-zarubezhnogo-opyta-gosudarstvennoy-podderzhki-sotsialnogo-predprinimatelstva> (дата обращения: 10.03.2024).

СОЦИАЛЬНО-ПЕДАГОГИЧЕСКАЯ ДЕЯТЕЛЬНОСТЬ СОЦИАЛЬНОГО ПЕДАГОГА ПО ПРОФИЛАКТИКЕ САМОВОЛЬНЫХ УХОДОВ НЕСОВЕРШЕННОЛЕТНИХ

*Османова Маргарита Юрьевна
Адыгейский государственный университет, г. Майкоп
Научный руководитель: Шебанец Е.Ю., к.псих.н., доцент
Адыгейский государственный университет, г. Майкоп*

Тема самовольных уходов детей всегда была и остается актуальной, поскольку это является проблемой как для семьи, так и для учебно-воспитательных учреждений. Актуальность темы заключается в том, что в настоящее время подростки тяжело переживают трудности разносторонних отношений в своей жизни: отношения между родителями и сверстниками, в социальной адаптации в целом, также депрессии, стрессы. В связи с этим возникают проблемы и в учебе, снижается мотивация, которая приводит к отрицательным оценкам и пропускам занятий в целом, в личных сферах жизни. Все это влияет на подростка и оказывается определенное давление. Это может привести к развитию девиантных форм поведения. В статье затрагивается проблематика самовольных уходов несовершеннолетних в современном обществе, с чем связано данное явление и возможные варианты его разрешения.

Целью работы является понимание в оказании своевременной психолого-педагогической помощи несовершеннолетним, чтобы предотвратить самовольные уходы.

Работа социального педагога в случае самовольного ухода несовершеннолетних представляет собой комплекс мероприятий, направленных на предотвращение негативных последствий данной ситуации и обеспечение защиты прав и интересов детей. Деятельности социального педагога в данном контексте может включать следующие аспекты:

Оценка ситуации: социальный педагог проводит анализ причин и обстоятельств, сопутствующих самовольному уходу несовершеннолетних, выявляет потребности и риски для них;

Формирование контакта: специалист устанавливает доверительные отношения с детьми, осуществляет коммуникацию и поддержку для возвращения детей на законные пути;

Содействие в решении проблем: социальный педагог помогает несовершеннолетним и их семьям в решении возникших трудностей, предоставляя информацию, консультации и оказывая психологическую поддержку;

Сотрудничество с другими специалистами: социальный педагог взаимодействует с органами опеки, правоохранительными органами, медицинскими работниками и другими учреждениями для координации усилий по защите интересов детей.

Разработка индивидуальных программ для поддержки и реабилитации для каждого случая самовольного ухода, учитывая особенность ситуации и потребности подопечных.

Наблюдение и оценка результатов: эксперт реализовывает постоянный контроль за динамикой изменений, оценивает эффективность принятых мер и корректирует стратегию работы при необходимости.

Список литературы:

1. Вежевич, Е. Помощь детям, оказавшимся в трудной жизненной ситуации// Социальная педагогика –2012 –№3 –с.57-66.

2. Дементьева, И. Ф. Семейное воспитание в современном мире//Социальная педагогика –2012 –№3 –с.5-11.

3. Змановская, Е.В. Девиантология: учеб. пособие для студ. высш. учеб. заведений/Е. В. Змановская. – 5-е изд., стер. М.: Академия, 2008. – 288с.

4. Комаров, К.Э. «Трудные» дети: Инструкция по взаимодействию. Методическое пособие для сотрудников органов внутренних дел/ К.Э. Комаров. – М.: Генезис, 2009. – 224с.

5. Мамайчук, И.И. Психологическая помощь детям с проблемами в развитии/ И.И. Мамайчук. – СПб.: Речь, 2008. - 224с.

6. «Методический центр развития социального обслуживания» Методические рекомендации по работе с несовершеннолетними, склонными к самовольным уходам / сост.: Н. А. Разнадежина. – Сургут, 2010. – 46с.

7. Райс, Ф., Долджин, К. Психология подросткового и юношеского возраста: учеб. пособие / Ф. Райс, К. Долджин. – 12-е изд. – СПб.: под ред. Николаевой Е.И. 2010. - 816с.

СОЦИАЛЬНО-ПЕДАГОГИЧЕСКИЕ ПРОБЛЕМЫ ВЗАИМОДЕЙСТВИЯ В ПОДРОСТКОВОЙ СРЕДЕ

Резванова Джульета Мадиновна

Адыгейский государственный университет, г. Майкоп

Научный руководитель: Хатит Ф.Р., кандидат педагогических наук, доцент

Адыгейский государственный университет, г. Майкоп

Воспитание детей сложная задача в особенности для родителей, большинство родителей сталкиваются с огромными трудностями. Очень часто это подростковый возраст - остропотекающем периоде перехода ребенка из собственно детства во взрослую жизнь. Подросток большую часть времени проводит со сверстниками. Выбрав свою среду общения, подросток начинает меняться в лучшую или худшую сторону. Семья является важным фактором развития и формирование личности. Подросток проводит с товарищами все свободное время, учится строить отношения, дружить и любить. Навыки, которые он приобретает, помогут ему в будущем. Так же в этот период происходят множество конфликтов. То есть подростку важно почувствовать себя в «стае», среди равных, и общаться со сверстниками. Но иногда случается так, что дети не имеют друзей, не желают никаких контактов и вообще не хотят выходить из своей комнаты. В данный момент времени проблемы взаимодействия в подростковой среде является негативным фактором, препятствующим развитию личности и обществу.

Цель: проанализировать проблему, и найти решение.

Задачи: изучить проблемы возникновения взаимодействия с подростками, проанализировать причины возникновения конфликтов между подростком и подростком.

Методы исследования: наблюдение, анализ социально-педагогической литературы.

Воспитание подростка идет от семьи. Время самоопределения: подросток должен ответить на вопросы «Кто я» «Почему я». Если в семье хорошее взаимоотношение, то они помогают подростку понять кто они. Но важную роль играют сверстниками. Подростки общаются поверхностно и не всегда рассказывают о своих проблемах. Анализируя типы подростков, определяют себя в мире. Подростки пробуют разные модели поведения, это поможет им выбрать свой стиль поведения. Одним из некоторых проблем подростка становится приоритет общения с сверстником. Раньше подросток ходил в школу что бы учиться и получать знания то на данный момент они проходят просто чтобы пообщаться с друзьями. Приходя домой, подросток зависает в телефоне так как. Дома тоже уроки не в приоритете. Подростки уже самостоятельно могут принимать решение и отвечать за них. Так же они объединяются в группы. У подростка появляется хобби. Группа помогает ему понять, какой он. Родителям может не нравиться та группа, которую выбрал ребенок для общения. Но бить тревогу по-настоящему следует только в крайних случаях: наркотики, асоциальная направленность. Много проблем в общении. Подростки значительно расширяют свой круг общения и делают это «без спроса». С новыми людьми приходят и новые проблемы: непонимание, что именно происходит, когда ребенка начинают «травить»; ощущение беспомощности или жажды мести. Все это есть и у девочек, и у мальчиков. Именно в этом возрасте они еще раз учатся справляться со своими агрессивными импульсами.

Интерес к противоположному полу. Вы вдруг замечаете, что ваш сын как-то педантично стал относиться к чистоте носков и степени мятости рубашки. А дочь собирается в школу, как на бал. Родителям кажется, что от такого общения нет ничего, кроме проблем с ранними беременностями (которых одинаково боятся родители и девочек, и мальчиков). Но этот поток не остановить запретами и ограничениями. Так в чем же происходит конфликт между сверстниками. Одна из многих - это борьба за статус в группе. Во время конфликта происходит жестокость, давление группы. Оскорбление в попытки добиться чего-либо.

Подросток может быть зачинщиком буллинга так и жертвой. Иногда в конфликт вступает сильная личность с лидерскими качествами. Как предотвратить. Сделайте упор на формирование адекватной самооценки у подростка. Ребёнок с соответствующим чувством достоинства легче решает конфликты в подростковой среде и не склонен становиться жертвой. Подросток становится объектом травли (буллинга). Обычно являются тихие спокойные дети, которые не могут дать сдачи. Чаще всего травят подростка из-за расы, внешности (веснушки, горбинка на носу, цвет волос), маленького роста или высокого роста, худобы или полноты, увлечений, семейных ситуаций, отставания или отличных успехов.

СОЦИАЛЬНАЯ РАБОТА ПО ФОРМИРОВАНИЮ ЗДОРОВОГО ОБРАЗА ЖИЗНИ В МОЛОДЕЖНОЙ СРЕДЕ

Туз Юлия Егоровна

Адыгейский государственный университет, г. Майкоп

Научный руководитель: Паатова М.Э., доктор педагогических наук, профессор

Адыгейский государственный университет, г. Майкоп

Формирование здорового образа жизни среди молодежи является важной социальной задачей, представляющей собой сложную систему взаимосвязанных факторов, включая физическую активность, здоровое питание, отказ от вредных привычек (таких как курение и употребление алкоголя), а также психологическое благополучие. В данной статье представлено практическое исследование, проведенное с целью изучения методов и эффективности социальной работы по формированию здорового образа жизни среди молодежи. На здоровье подрастающего поколения в основном влияет их образ жизни.

Полезные привычки, такие как продуманный режим дня, режим сна, правильное сбалансированное питание, занятия спортом, помогают формированию развитой личности.

По данным Федеральной службы государственной статистики (Росстат) больше половины мужчин – до 54,9% в возрасте от 15 лет и старше – сегодня не придерживаются правил ЗОЖ. В 2021 году таких было 40,4%. Если учесть, что в стране проживает 67,7 млн мужчин (оценка Росстата), то получается, что на свое здоровье махнули рукой миллионы россиян.

Среди женщин Росстат, напротив, зафиксировал рост доли приверженных здоровому образу жизни. В 2022-м правилам ЗОЖ следовал 71% женского населения. В предыдущем году таких было 67,7%. Эта доля последовательно растет: в 2020 году она составляла около 63%. Росстат начал оценивать число россиян, которые придерживаются здорового образа жизни, в 2019 году. Тогда поклонников ЗОЖ по всей России было 12%. Адыгея вошла в тройку лидеров по ведению населением здорового образа жизни (28,8%). Республика заняла третье место среди субъектов Российской Федерации.

Целью исследования является: теоретически обосновать содержание социальной работы по формированию здорового образа жизни в молодежной среде.

Для реализации поставленной цели необходимо выполнить ряд задач:

1. Обосновать сущность и содержание социальной работы по формированию здорового образа жизни у молодежи.
2. Выявить основные направления социальной работы по формированию здорового образа жизни в молодежной среде.
3. Разработать практические рекомендации социальной работы по формированию здорового образа жизни в молодежной среде.

В работах В.М. Бондина, Д.А. Губарева, В.В. Пильщикова здоровый образ жизни – это совокупность сознательно сформированных привычек человека, направленных на поддержание и укрепление здоровья и творческого долголетия. Основные факторы, оказывающие влияние на здоровье населения: образ жизни, экологическая и социально-экономическая обстановка, биологические факторы (наследственность), а также политика в области охраны здоровья населения [3].

В соответствии с постановлением Правительства Российской Федерации «Об утверждении Основ государственной молодежной политики Российской Федерации на период до 2025 года», понятие молодежь определяется как «социально-демографическая группа лиц в возрасте от 14 до 35 лет включительно (за исключением случаев, предусмотренных частью 3 статьи 6 настоящего Федерального закона), имеющих гражданство Российской Федерации» [1].

Е.А. Долженков, Е.В. Егорычева и др. в своих работах пишут: «Современная система явных и латентных мероприятий общества в направлении формирования здорового образа жизни молодежи развивается и реализуется на трех уровнях:

– социальном: пропаганда здорового образа жизни средствами массовой информации, проведение образовательной и информационно-просветительской работы учреждениями здравоохранения, образования, культуры, социальной защиты населения, подростково-молодежными клубами, общественными объединениями и т.д.;

– инфраструктурном: создание условий для ведения здорового образа жизни в основных сферах жизнедеятельности (наличие свободного времени, материальных средств), развитие сети физкультурно-спортивных организаций и учреждений досуга, профилактических организаций (центров медицинской профилактики, восстановительной медицины и реабилитации), проведение экологического контроля; обеспечение образовательных, медицинских и других учреждений, организаций необходимым оборудованием и т.п.;

– личностном: формирование системы ценностных ориентаций молодого человека, стандартизация бытового уклада его жизни» [2].

Вопрос, связанный со здоровьем, стоит на одном из первых мест в жизни каждого человека. В современном мире проблема здорового образа жизни молодежи является как никогда актуальной, так как нынешняя молодежь, к сожалению, легко поддается влиянию пагубных привычек, которые негативно сказываются на здоровье. В последние годы часть молодого поколения начинает понимать опасность вредных привычек, поэтому они становятся приверженцами здорового образа жизни. При этом уделяют особое внимание здоровому рациону питания и физическим упражнениям. И даже можно сказать, что сегодня здоровый образ жизни входит в моду. Но есть и другая, значительная часть молодежи, которая абсолютно безразлично относится к здоровому образу жизни, и более того имеет множество вредных привычек. Многие молодые люди стараются придерживаться здорового образа жизни, но это не мешает им выпивать и курить. Причем это касается не только мужчин, но и женщин. Здоровый образ жизни молодежи является индивидуальной системой поведения, и выбор своего пути должен сделать каждый человек сам.

Список литературы:

1. Об утверждении Основ государственной молодежной политики Российской Федерации на период до 2025 года [Электронный ресурс] Распоряжение Правительства Российской Федерации от 29 ноября 2014 года № 2403 - р // Официальный интернет - портал правовой информации «КонсультантПлюс». URL: http://www.consultant.ru/document/cons_doc_LAW_171835/

2. Долженков Е.А., Егорычева Е.В., Чернышёва И.В., Мустафина Д.А. ФОРМИРОВАНИЕ ЗДОРОВОГО ОБРАЗА ЖИЗНИ В МОЛОДЕЖНОЙ СРЕДЕ. Международный студенческий научный вестник. 2015. № 5-4. С. 493-494.

3. Пильщикова В.В., Бондина В.М., Губарева Д.А., Пузанова Е.А., Липатова А.С. Основы здорового образа жизни: учебное пособие для студентов лечебного, педиатрического, стоматологического, фармацевтического и медико-профилактического факультетов. – Краснодар, ГБОУ ВПО КубГМУ Минздрава России, 2015. – 151 с.

СОЦИАЛЬНАЯ РАБОТА ПО ПРОФИЛАКТИКЕ СИНДРОМА ЭМОЦИОНАЛЬНОГО ВЫГОРАНИЯ

Хачак Камилла Муратовна

Адыгейский государственный университет, г. Майкоп

Научный руководитель: Агошкова Ольга Владимировна, к.п.н., доцент

Адыгейский государственный университет, г. Майкоп

Актуальность исследования. Российская действительность характеризуется сложным внутренним развитием, обусловленным как наличием позитивных сдвигов, так и актуализацией факторов, приводящих к негативным изменениям в эмоционально-личностной сфере человека (игнорирование или искажение эмоциональных переживаний, развитие тревожности и др.), личностным деструкциям и блокированию личностного роста [1].

Существует ряд профессий, в которых человек начинает испытывать чувство внутренней эмоциональной опустошённости вследствие необходимости постоянных контактов с другими людьми. Профессиональная деятельность специалистов социальной сферы, независимо от разновидности выполняемой работы, относится к группе профессий с повышенной моральной ответственностью за здоровье и жизнь отдельных людей, групп населения и общества в целом. Постоянные стрессовые ситуации, в которые они попадают в процессе сложного социального взаимодействия с клиентом, постоянное проникновение в суть социальных проблем клиента, личная незащищенность и другие морально-психологические факторы оказывают негативное воздействие на здоровье социального работника (Е.И. Чердымова, Е.Л. Чернышова, В.Я. Мачнев).

Чаще остальных у сотрудников социальной сферы, которые работают по системе «человек-человек», возникает синдром профессионального, эмоционального «выгорания», который в следствии проявляется в виде психического истощения, физической утомляемости, повышенного стресса. Это происходит из-за того, что большая часть деятельности протекает в общении и межличностном взаимодействии с большим количеством людей, чьи вопросы и жалобы идут в совокупности с эмоционально насыщенными реакциями. Зачастую это также связано с тем, что специалисты социальной сферы используют себя, как личности, делясь не только знаниями, умениями и своим опытом, но «отдавая» долю своих эмоций клиентам. [2]

Объект исследования – социальная работа с сотрудниками социальных служб.

Цель исследования – теоретически обосновать и разработать технологию социальной работы по профилактике синдрома эмоционального выгорания сотрудников социальных служб.

Задача исследования:

1) определить содержание социальной работы с сотрудниками социальных служб.

Понятие и сущность синдрома эмоционального выгорания

Изучение проблемы эмоционального выгорания началось в 70-е годы XX века в США. Американский психолог и психиатр Х. Дж. Фройденбергер, работавший в альтернативной службе медицинской помощи, в 1974 году описал феномен, который наблюдал у себя и своих коллег, и назвал его burnout (выгорание) [3]. Изначально этот термин обозначался как состояние изнеможения, истощения с ощущение собственной бесполезности. Подверженными эмоциональному выгоранию признались сотрудники медицинских учреждений и различных благотворительных организаций. В современный период исследования данного феномена эмоциональному выгоранию считаются подверженными специалисты различных профессий, работающие в системе «человек-человек» [3].

Синдром профессионального выгорания – это неблагоприятная реакция на стрессы, возникающая вследствие самых разных причин, связанных с выполнением профессиональных обязанностей; они включают в себя психологические, психофизиологические и поведенческие компоненты [2].

Один из первых отечественных исследователей данной проблемы В. В. Бойко рассматривает феномен эмоционального выгорания как процесс, который протекает в соответствии с основными фазами развития стресса. Ученый не только определяет основную симптоматику каждого этапа развития выгорания, но и отмечает, что эмоциональное выгорание проявляется в результате психологической защиты, которая приводит к полному либо частичному исключению эмоций. Ученый относит синдром к формам профессиональной деформации личности и рассматривает его как стереотипное со стороны эмоций восприятие окружающей действительности, образующееся у профессионала в зависимости от множества проблемных ситуаций, многообразия выполняемых функций, длительности и глубины встречаемых коммуникаций, высокой личной ответственности и стрессогенности среды. В. В. Бойко считает, что эмоциональное выгорание может носить не только негативный характер. Само по себе выгорание он считает конструктивным, а дисфункциональными – его следствия, когда выгорание отрицательно сказывается на выполнении профессиональных задач и отношениях с коллегами и приводит к серьезной профессиональной деформации личности. В конечном итоге, в процессе исследований В. В. Бойко развивает и доказывает идею, что выгорание представляет собой приобретенный шаблон скорее профессионального поведения, чем эмоционального. В то же время выгорание позволяет человеку дозированно и экономно использовать энергетические ресурсы, с другой стороны, выгорание отрицательно сказывается на качестве выполняемой работы и отношениях с людьми [4].

М. Буриш в 1994 г. Предложил рассматривать выгорание как процесс, состоящий из следующих друг за другом шести стадий: предупреждающей фазы, фазы снижения уровня

собственного участия, фазы эмоциональных реакций, фазы деструктивного поведения, фазы психосоматических реакций и фазы разочарования [4].

Э. Пайнс основной причиной выгорания считает наличие у работников помогающих профессий высокой степени притязаний. Если саморазвитие на пути поиска смысла в профессиональной сфере оказывается неудачным, то такая работа для личности становится тяжелым испытанием. То есть, выгорание, по мнению Э. Пайнс, могут подвергаться только личности с изначально высокой мотивацией. Индивид без внутренней мотивации вероятнее всего будет испытывать стресс, депрессию, усталость, но не выгорать [4].

ЗАКЛЮЧЕНИЕ

Эмоциональное выгорание является серьезной проблемой, которая влияет на физическое и психическое благополучие человека. В результате длительного переживания стресса и эмоциональной истощенности, люди, страдающие от эмоционального выгорания, могут испытывать снижение мотивации, потерю энергии, апатию, раздражительность и даже депрессию.

Однако, существуют методы и стратегии, которые помогают предотвратить и справиться с эмоциональным выгоранием. Важно научиться управлять своими эмоциями, устанавливать здоровые границы и находить баланс между работой и личной жизнью. Регулярные практики самоухода, такие как медитация, йога, физическая активность и время для отдыха и развлечений, могут помочь восстановить энергию и снять напряжение.

Также важно развивать навыки эмоционального интеллекта, которые позволяют понимать свои чувства и эмоции, а также устанавливать здоровую коммуникацию и умение выражать свои потребности и границы. Обращение к профессиональным консультантам и психологам также может быть эффективным способом получить поддержку и руководство в процессе справления с эмоциональным выгоранием.

В заключение, эмоциональное выгорание является серьезным вызовом, но с помощью адекватных стратегий и поддержки, оно может быть преодолено. Забота о своем эмоциональном и психическом благополучии является необходимым условием для достижения успеха и счастья в жизни.

Список литературы:

1. Водопьянова Н. Е. Синдром выгорания: диагностика и профилактика. СПб.: Питер, 2005 – 336 с.
2. Водопьянова Н. Е. Синдром выгорания: диагностика и профилактика [Текст] / Н.Е. Водопьянова, Е.С. Старченкова. – СПб.: Питер, 2008. – 336 с.
3. Малышева, Е. К. Синдром эмоционального выгорания сотрудников социальной сферы и практические рекомендации по его профилактике / Е. К. Малышева. - Текст: непосредственный // Молодой ученый. - 2022. - № 48 (443). - С. 494-496.
4. Психология эмоционального выгорания педагога: учебное пособие / М. В. Семина, Е. В. Максименко: Забайкальский государственный университет. – Чита: ЗабГУ, 2021. – 152 с.

БРЕНДИНГ РЕГИОНА: ВЛИЯНИЕ НА РАЗВИТИЕ ТУРИСТИЧЕСКОЙ СФЕРЫ

Сличная Татьяна Алексеевна
Адыгейский государственный университет, г. Майкоп
Научный руководитель: Куква Елена Сергеевна, к.социол.н., доцент
Адыгейский государственный университет, г. Майкоп

1. Актуальность темы. В настоящее время туризм является одной из немаловажных и высокодоходных, динамично развивающихся отраслей экономики, фактором социально-культурного развития региона. Большое количество регионов Российской Федерации заинтересовано в привлечении туристов на свою территорию. Отметим, что туризм – многопрофильная индустрия, включающая гостиничное хозяйство, транспорт, раздел общественного питания, культурно-досуговые организации и сектор дополнительных услуг. Туризм становится источником создания новых рабочих мест, а также источником развития предприятий индустрии туризма по всему миру. Тем не менее нарастающая конкуренция в привлечении туристов требует административно-территориальных образований новых методов и подходов. Одним из популярных, на сегодняшний день, является брендинг региона, актуализирующий необходимость глубокого, системного и научного осмысления как инструмента для развития туризма.

2. Степень разработанности проблемы. Брендинг региона, как инструмент продвижения территорий является одной из ключевых тем при обсуждении благосостояния территории и возможности привлечения различных целевых групп (туристы, инвесторы, жители, работники). Степень изученности и обсуждения брендинга территорий растёт с каждым днём и затрагивает множество стран, регионов и городов современного мира.

Несмотря на повышенный спрос к данной теме в научной литературе до сих пор нет единого определения территориального брендинга, так как, во-первых, данный феномен является весьма новым для России маркетинговым инструментом; во-вторых, разные подходы к брендингу территорий, профессиональная принадлежность участников процесса к различным направлениям рынка интеллектуальных услуг существуют в рамках одного, но не вполне определенного понятийного аппарата. Стоит отметить, что территориальный брендинг является обобщающим термином, включающий в себя: национальный, страновой, региональный и городской брендинг.

Впервые понятие «брендинг мест» (англ. – «placebranding») было использовано Саймоном Анхольтом в 2002 году. Он стал основным разработчиком комплексного подхода к брендингу территорий, создал концепцию конкурентной идентичности, представив её в виде шестиугольника, который охватывает шесть элементов современного бренда территории: люди, власть, экспорт, туризм, культура и наследие, инвестиции и иммиграция [1]. Большой вклад в изучение развития территориального брендинга внёс известный американский специалист по маркетингу Филипп Котлер [3,4]. Его работа «Маркетинг мест. Привлечение инвестиций, предприятий, жителей и туристов в города, коммуны, регионы и страны Европы» является одной из первых и наиболее важных публикаций, раскрывающих проблематику развития территорий с помощью создания брендов, проведения систематического анализа и создания стратегии увеличения привлекательности территории для привлечения ресурсов.

Вопросы брендов территорий и их трансформаций обсуждаются и на международных конференциях, симпозиумов и заседаний. В Америке в университете Манчестера существует Институт менеджмента территорий, который ежегодно устраивает международную конференцию «Place Management and Branding Conference». Вклад в практическое изучение данного вопроса вносят агентства, специализирующиеся на изучении территорий с целью

последующего создания бренда, его внедрения в сознания жителей и потенциальных целевых групп, контроля и оценки эффективности (к примеру, “Gerardot&Co”, “Placebrands” и т.д.).

В России брендинг территорий начал развиваться в новом столетии и является одной из ключевых тем в обсуждении развития страны и отдельных регионов. Существуют такие конференции как «Всероссийская конференция по продвижению брендов городов и регионов», «HiBrand “Развитие и маркетинг территорий”», «Брендинг территорий. Международный и практический опыт. Воронеж 425», которые собирают для участия большое количество экспертов из различных областей, представителей городских администраций и бизнес-аналитиков для проведения дискуссий, где на обсуждение выдвигаются теоретические и практические аспекты создания и развития брендов регионов и городов.

Также в России есть свои специалисты, принимающие активное участие в изучении брендинга территорий: В. Дубейковским, С. Муруновым, Н. Рыбальченко, М. Губергриц, которые разрабатывают определенные бренды региона.

Цель исследования рассмотреть влияние брендинга региона на развитие туризма. Цель обусловила необходимость постановки и решения следующих **задач**:

- изучить теоретические аспекты территориального брендинга;
- рассмотреть влияние регионального брендинга на развитие туризма;
- проанализировать успешные практики брендирования регионов.

3. Методами исследования выступает анализ: литературы по теме исследования, статистических данных, а также изучение успешных практик внедрения регионального брендинга.

4. Научные результаты, выводы. В настоящее время туризм является одной из наиболее динамично развивающихся отраслей мировой экономики. С целью развития туризма на уровне регионов осуществляется разработка комплекса различных маркетинговых мероприятий, среди которых всё большую популярность набирает формирование позитивного отношения к региону и его узнаваемости - территориальный брендинг.

Брендинг территории – это процесс по созданию и управлению брендом, который включает в себя формирование, продвижение, развитие и репозиционирование бренда территории. Бренд территории, в свою очередь, отражает основные ценности, цели, миссию территории, определяет её место на глобальном туристическом рынке. В основе территориального брендинга лежит формирование отношения целевой аудитории и использование технологий создания отличительного образа [6]. Целью выступает неуклонное повышение инвестиционной, а также туристско-рекреационной привлекательности соответствующей территориальной единицы и, как следствие этого процесса, ускорение социально-экономического развития данного региона [6].

Процветание территории в туристическом плане во многом зависит от наличия достопримечательностей, природных ресурсов, уникальных памятников истории, природы и архитектуры, религиозных объектов, культурных и национальных особенностей населения. Кроме этого, немаловажную роль в развитие туристической сферы региона играют стабильная политическая и социально-экономическая ситуация, развитость сети железнодорожных и автомобильных дорог, доступность средств связи, высокий уровень развития современной туристской инфраструктуры, отсутствие опасных для жизни природных явлений и соответствие цены уровню предлагаемых туристских услуг [2].

Проанализировав успешные практики брендинга региона, такие как «Терра Башкирия» (Республика Башкортостан), «Липецкая Земля» (Липецкая область), «VISITKUZBASS» (Кемеровская область), «БелОГОрье» (Белгородская область), «Русь Новгородская» (Новгородская область) были сделаны следующие выводы [2]:

- брендинг региона играет одну из ведущих ролей при формировании туристской привлекательности региона и его развитии [6];
- брендинг способствует позиционированию и продвижению региона на туристских рынках - как на российском, так и на международном.

- грамотный брендинг может привлечь потенциальных туристов в регион, что будет способствовать увеличению доходов от деятельности предприятий туристской отрасли, росту числа новых рабочих мест, дополнительному финансированию в экономику региона и, соответственно, улучшению качества жизни населения.

- помимо туристической сферы, брендинг региона влияет в целом на экономику региона.

Список литературы:

1. Анхольт С., Хильдрет Д. Бренд Америка: мать всех брендов. М.: Добрая книга, 2010.
2. Брендинг территорий. Лучшие мировые практики / Под ред. Кейта Динни. М.: Манн, Иванов и Фербер, 2013.
3. Котлер Ф., Боуэн Дж., Мейкенз Дж. Маркетинг. Гостеприимство. Туризм. - М.: ЮНИТИ-ДАНА, 2007. - 1045с.
4. Котлер Ф., Келлер К.Л. Маркетинг, менеджмент. - 14-е издание. - СПб.: Питер, 2015. - 800с.
5. Котлер, Ф. Основы маркетинга. - 5-е изд. / Ф. Котлер, А. Гари. - М.: Вильямс, 2016. - 752с.
6. Шалыгина Н.П., Селюков М.В., Курач Е.В. О РОЛИ БРЕНДИНГА В ФОРМИРОВАНИИ ТУРИСТСКОЙ ПРИВЛЕКАТЕЛЬНОСТИ РЕГИОНА // Фундаментальные исследования. – 2013. – № 8-5. – С. 1165-1168; URL: <https://fundamental-research.ru/ru/article/view?id=32103> (дата обращения: 12.04.2024).
7. Якубова Т. Н. Территориальный брендинг как инструмент развития региона /Т. Н. Якубова, А. П. Крюкова // Молодой ученый. - 2014. - №21. - С. 484-488.

ТРАНСГУМАНИЗМ КАК ПРОБЛЕМА В МЕДИЦИНЕ, ФИЛОСОФИИ, КИБЕРНЕТИКЕ И ЛИТЕРАТУРЕ

Хут Алим Рустамович

Адыгейский государственный университет, г. Майкоп

Научный руководитель: Читао Л.Р., к. п. н., доцент

Адыгейский государственный университет, г. Майкоп

Инновации в сфере научно-технического прогресса, особенно в областях генной инженерии и информационных технологий, акцентируют внимание на проблеме использования этих достижений для улучшения биологических условий человечества. Сегодняшние возможности в этой области становятся более реальными, что отражается на оживленных дискуссиях о последствиях применения новых технологий в человеческой жизни. Уже сегодня некоторые биотехнологии, используемые в сельском хозяйстве и медицине, косвенно влияют на качество жизни человека и будущее человечества. Параллельно исследования в области нейропсихологии и создание искусственного интеллекта открывают возможности прямого улучшения ментальных способностей человека. Вопрос использования этих усиленных способностей также вызывает широкий интерес. Все эти аспекты заставляют нас пересмотреть соотношение биологического и социального в жизни человека, границы наследственности и приобретенного в человеческой природе, а также переосмыслить суть понятия «Человек».

Учитывая все эти факторы, не должно вызывать удивление то обстоятельство, что во второй половине XX века выросло специфическое философское, мировоззренческое и даже в некоторой степени религиозно-нравственное движение, центром внимания которого стала возможность улучшения человеческой природы при помощи новых технологий, включая генную инженерию. Основатели этого движения - Марвин Мински, Ханс Моравек, Рэй Курцвейл, Ник Бостром, Эзра Паунд, Роберт Эттингер, Макс Мур и другие - используют

термин "трансгуманизм" для обозначения характерной мировоззренческой картины этого направления.

Чтобы охарактеризовать трансгуманизм, нужно изучить несколько аспектов его сущности:

- Этимологию и происхождение самого термина.
- Проявления трансгуманизма в жизни человека.
- Обзор литературы и других медиа, способствовавших развитию идеи и философии трансгуманизма.

Пользуясь наблюдательным и аналитическим методом исследования, я займусь изучением данного явления в этой работе.

Начнем с происхождения слова. Трансгуманизм (от латинского «транс» - предлог, обозначающий переход, изменение и homo - «человек») - это философское и интеллектуальное движение, которое выступает за улучшение условий жизни человека путем разработки и обеспечения широкого доступа к сложным технологиям, которые могут значительно повысить продолжительность жизни, познавательные способности и благополучие. Слово «transhumane» впервые было использовано Данте Алигьери в «Божественной комедии» (1312 г.), но в современном смысле это слово впервые использовано только биологом-эволюционистом Джулианом Хаксли в его работе «Религия без откровения» (1927 г.). Современная волна научно-технической революции возрождает интерес к идеям трансгуманизма. Хаксли обращается к этой теме в 1957 году. (Этот год считается датой официального рождения термина «трансгуманизм».) В 1962 году были опубликованы работы Роберта Эттингера (Отца крионики) и Эвана Купера, положившие начало возникновению крионики как практической сферы деятельности. В 1972 году Эттингер продолжает эти идеи в более широком трансгуманистическом контексте.

Трансгуманизм проявился в жизни человека очень давно, в виде протезов для потерянных частей тела. Первое протезирование появилось еще в 1588 году в Египте, что положило начало новой вехе в медицине человека. Потребовалось очень много времени, чтобы появилось нечто хотя бы отдаленно похожее на современный бионический протез. Однако 20 лет назад о сегодняшних протезах люди даже не мечтали. Сегодняшние протезы выглядят как настоящие кибернетические имплантаты, а с их длительным развитием возросла и их эффективность. Однако стоимость их не маленькая. Что касается идеи трансгуманизма в этом контексте, то стоит сказать, что нынешние события позволяют предположить, насколько серьезных технологий достигнет медицина. Сможем ли мы в будущем достичь такого успеха, что бионический протез станет неотличим от живого органа или конечности? Это непростой вопрос, потому что скрыть неестественность бионических протезов очень сложно, и, скорее всего, это также будет сложно и в будущем, вытекающем в социальный аспект протезирования. Трансгуманизм говорит нам о совершенстве технологий, о том, что достижения технологий позволят нам стать лучше, что протезы станут лучше, чем наши собственные органы. Но в то же время он размышляет о страхе общества перед полным протезированием человеческого тела, потому что полностью протезированный человек может вообще перестать быть человеком. Это показывает нам проблему нетождественности человека как вида с тем, что он хочет создать из себя в рамках медицины с помощью технологий, руководствуясь убеждениями трансгуманистического характера.

Сама же философия трансгуманизма приводит к размышлениям о парадоксах, возникающих в ходе изучения самой его идеи. Например, выше разобранный аналог парадокса корабля Тесея, а также парадокса переноса сознания. Это две составляющие, и, надо сказать, проблемные составляющие идеи трансгуманизма, поскольку они отражают человеческое существо и его экзистенциальную составляющую. Скопированное сознание человека - это тот же человек, но в компьютере?

Именно об этом думают философы-трансгуманисты. Многие литературные и художественные произведения также исследуют эту проблему с полной серьезностью, поскольку мы говорим о будущем, которое может нас ждать.

Давайте посмотрим развитие темы трансгуманизма в литературе.

«Перспектива бессмертия» Роберта Эттингера - это трезвый, научный и логический аргумент, основанный на неоспоримом факте: у глубоко замороженного тела больше шансов на возрождение, чем у гниющего в земле; и что многие люди, умершие пятьдесят или сто лет назад от «неизлечимых» болезней, сегодня будут излечены. В этой книге поднимаются такие экзистенциальные проблемы.

«Гражданин киборг: почему демократические общества должны реагировать на обновленного человека будущего» - научно-популярная книга биоэтика и социолога Джеймса Хьюза, вышедшая в 2004 году, в которой демократический трансгуманизм формулируется как социально-политическая идеология и программа.

Будучи провокационной работой, «Гражданин Киборг» утверждает, что технологии, расширяющие границы человечности, могут радикально улучшить качество нашей жизни, если они будут контролироваться демократическим путем.

Есть также видеоигры, наиболее популярные средства массовой информации в наши дни, которые рассуждают о проблемах трансгуманистического будущего. Как пример – очень популярная серия видеоигр Deus Ex. Его сюжет и основная идея касаются будущего, в котором люди смогут заменять свои органы и конечности, чтобы стать более сильными или физически влиятельными. Наблюдая за развитием ее сюжета, ты веришь в то, что происходит, а то, что происходит, не так уж и хорошо. Главы корпорации по производству имплантатов и тайного мирового правительства пытаются завладеть разумами аугментированных людей по всему миру. Проблема заключается в небезопасности имплантатов как продуктов корпоративного производства. На самом деле это бесспорно хорошее произведение демонстрирует антитрансгуманистические настроения, утверждающиеся в обществе. Дополненные люди, как грязные люди, и неаугментированные, как чистые. Дисфункция общества в условиях разделения человечества – главный тезис этой игры.

Трансгуманизм также является частью некоторых других разновидностей жанров, таких как киберпанк или биопанк.

В заключение следует сказать, что мыслители и творцы очень долго будут думать о том, что нас ждет, ведь будущее не за горами. Однако тема трансгуманизма освещает не только наше будущее, но и настоящее, а может даже и прошлое. Все, о чем говорят ведущие умы приверженцев теории трансгуманизма, так это о возможных проблемах, которые, безусловно, возникнут на пути человека как вида, если тот захочет прибегнуть к технологиям в стремлении улучшить себя физически, и даже, возможно, духовно, слившись воедино с цифровым разумом. В ходе исследования я затронул не все вопросы, связанные с трансгуманизмом. Существует еще множество загвоздок, которые были освещены и еще тех, которым предстоит выйти на свет.

Список литературы:

1. Хаксли Джулиан Сорелл Религия без откровения. Фрагменты. Перевод. - М.: Знание. 1992. 60 с.
2. Харауэй Д. Манифест киборгов // Гендерная теория и искусство: Антология: 1970–2000. М.: РОССПЭН, 2005. С. 322–377.
3. Hughes, J. J. Citizen Cyborg: Why Democratic Societies Must Respond to the Redesigned Human of the Future. Westview Press, 2004.

ИНСТИТУТ ГУМАНИТАРНОГО ЗНАНИЯ И КУЛЬТУРЫ

ИНСТИТУТ ИСКУССТВ

МЕТОДИЧЕСКИЕ ОСОБЕННОСТИ РАБОТЫ В ТЕХНИКЕ ВОЙЛОКОВАЛЯНИЯ С УЧАЩИМИСЯ ДЕТСКИХ ШКОЛ ИСКУССТВ

Джуманазарова Светлана Евгеньевна
Адыгейский государственный университет, г. Майкоп
Научный руководитель: Абакумова Е.В., к.п.н., доцент
Адыгейский государственный университет, г. Майкоп

Популярность техники войлоковаления среди педагогов детских художественных школ (ДШИ) обусловлена ее многочисленными преимуществами, способствующими комплексному развитию учеников. Войлоковаление не только развивает творческие способности, но и имеет ценность как метод обучения, поскольку оно активизирует моторику, стимулирует художественное восприятие и формирует художественный вкус. Эта техника позволяет детям раскрывать свою фантазию, экспериментировать с разными материалами и создавать уникальные художественные произведения.

Актуальность темы в том, что с увеличивающимся интересом к войлоковалению возникает необходимость в разработке методических рекомендаций, которые помогли бы педагогам эффективно работать с учащимися в этой технике.

Разработка таких методических рекомендаций поможет педагогам эффективно организовать образовательный процесс и достичь оптимальных результатов в работе с учащимися детских художественных школ в технике войлоковаления.

Теоретические аспекты исследования, раскрывающие суть технике войлоковаления в работах: Литвиненко Ольга, Мухамедьярова Гузель, Выготского Л.С., Шинковская Ксения и других.

Целью исследования является разработка методических рекомендации в работе в технике войлоковаления с учащимися ДШИ и ДХШ.

Задачи исследования:

1. Рассмотреть теоретические аспекты технике войлоковаления с учащимися ДШИ и ДХШ.
2. Структурировать организацию работы, направленную на технику войлоковаления с учащимися ДШИ и ДХШ.
3. Разработать методические рекомендации по технике войлоковаления с учащимися детских школ искусств.

Такой подход позволит достичь эффективных результатов в работе с учащимися детских художественных школ искусств в технике войлоковаления.

Методы исследования:

- 1) Анализ литературных источников по проблеме исследования.
- 2) Изучение программ по технике войлоковаления с учащимися детских школ искусств и педагогического опыта.
- 3) Анализ творческих работ по технике войлоковаления с учащимися детских школ искусств.
- 4) Теоретическая систематизация методических особенностей работ по технике войлоковаления с учащимися детских школ искусств.

Войлочное изготовление представляет собой создание изделий из натуральной шерсти путем переплетения и сцепления ее волокон. Этот метод приводит к получению плотной шерстяной ткани - войлока. Этот материал является универсальным, экологически чистым,

теплым, мягким и податливым. Он обладает живым и пластичным характером, что делает его прекрасным материалом для создания художественных произведений, таких как декоративные панно или «мягкие картины» [1, с. 32].

История войлока уходит вглубь веков. Согласно одной из легенд, первый войлочный ковер был изготовлен на Ноевом ковчеге. Овцы, находившиеся на нем, оставляли шерсть на полу, которая в результате влаги, утопывания и сцепления волокон становилась красивым шерстяным ковром. Хотя это всего лишь легенда, археологи датируют появление первых войлочных изделий VI-V веком до н.э.

Уральские земли, Казахстан и Башкирия известны как родина мастеров войлочного дела. Здесь войлочные изделия были не только привычными, но и необходимыми на протяжении многих веков. Они использовались для обустройства теплых жилищ - юрт, для изготовления седел, шапок, сумок, мягких валенок и башмачков.

Сохранение национальных традиций и культуры всегда было важным аспектом жизни любого народа. Поэтому всегда найдутся люди, для которых сохранение родной культуры становится главным приоритетом. «Изготовление войлока — это ремесло, которое передается из поколения в поколение, как песни, сохраняющие дух народа, как сказы, хранящие его историю...» [5].

В настоящее время войлок применяют в различных областях нашей жизни: в автомобильной промышленности, строительстве, при изготовлении музыкальных инструментов, из него делают обувь и одежду. Мастера создают замечательные валяные вещи: одежду, обувь, сумки, игрушки, различные аксессуары, гобелены, арт-объекты.

Техники валяния.

Существует две базовые техники валяния: сухое и мокрое.

1) Сухое валяние – это валяние при помощи специальных иголок с засечками. Такая техника подходит для создания объемных вещей (украшений, игрушек) и нанесения узоров на войлок или уже свалянное изделие.

2) Мокрое валяние – валяние при помощи воды и мыла. Этот способ применяется при изготовлении плоских изделий, панно, ковров, одежды, обуви. Технология мокрого валяния самая древняя.

Наряду с традиционными существуют различные современные техники мокрого валяния. Валяние предварительно связанного изделия. Сначала оно вяжется из несильно скрученной шерстяной нити (ровницы), а затем для того, чтобы оно свалялось, стирают в стиральной машине [2, С. 39].

Задания в технике валяния рассчитано на 3-6 академических часов в зависимости от возраста учащихся и сложности задания. На первом занятии ребята делают эскиз в цвете и раскладку шерсти 2-3 академических часа, на втором занятии выполняют валяние столько же.

В целях оценки эффективности изучения и применения техники войлоковаляния на занятиях по декоративно-прикладному искусству в учебном процессе ДШИ и ДХШ, нами были проанализированы различные учебные программы. В программе Государственной бюджетной организации дополнительного образования «Детская художественная школа», г. Майкоп по учебному предмету «Прикладных дел мастера» обучение осуществляется в процессе выполнения различных техник войлоковаляния.

В ДХШ используется комбинированный метод получения войлочных панно, где на толстый слой поролона укладывается мягкая ткань в качестве основы. Затем на эту основу выкладываются цветные прядки шерсти, создавая фон будущей картины. С помощью иглы шерсть прификсируется к основе, а затем происходит мокрое валяние для создания плотного войлока.

По теме исследования была рассмотрена программа В.С. Кузина для общеобразовательных школ «Изобразительное искусство. 3 класс» [4]. Программа В.С. Кузина для общеобразовательных школ «Изобразительное искусство. 3 класса» предлагает уникальную возможность внедрить в учебный процесс элементы войлоковаляния. Этот метод

не только развивает художественные способности учеников, но и способствует развитию их творческого мышления, воображения и моторики.

Продолжая изучение программы, мы видим, что в третьем классе войлоковаление представляет собой интересное дополнение к изучению изобразительного искусства. Ученики знакомятся с основными техниками создания войлочных изделий и могут применять их в своих творческих проектах.

В рамках программы ученики изучают основные приемы работы с шерстью, учатся создавать объемные и плоские формы, а также осваивают различные методы обработки материала. Они могут создавать разнообразные войлочные изделия, такие как игрушки, украшения, элементы декора и многое другое.

Программа предусматривает не только практические занятия по войлоковалению, но и теоретические материалы, которые помогают ученикам понять основные принципы этого искусства и развить свое художественное видение. Отличительной особенностью данного направления является то, что результат труда может активно использоваться в обычной жизни, это дает детям ощущение важности своего труда и стимулирует к дальнейшему творчеству.

Кроме того, валяние из шерсти с одной стороны требует больших трудозатрат, что развивает у детей упорство в достижении цели, трудолюбие, с другой стороны техника позволяет быстро получить результат, а значит ребенок не теряет интерес на середине работы.

Перечисленные аспекты делают создание художественного войлока актуальным направлением декоративно-прикладного искусства, изучаемого в детской художественной школе.

Список литературы:

1. Кнаке Жаннет. Мягкие картины своими руками. Практическое руководство. – Москва : «Ниола-Пресс» / 2017 г. 32 с. /Перевод с немецкого/.
2. Литвиненко Ольга, Мухамедьярова Гузель. Техника войлока. Из опыта работы. – Стерлитамак, ДХШ №1, 2018 г. 39 с.
3. Шинковская Ксения. Вещицы из войлока. – Москва : издательство «Аст-Пресс», 2019 г. – 96 с.
4. Кузин В.С. Программа для общеобразовательных учреждений. Изобразительное искусство 1-4 класс. – Москва : Дрофа, 2008. 104 с.
5. Буклет выставки работ в технике валяния творческой группы «Содружество». – Белорецк. 2019 г.
6. «Все о войлоке и фильцевании. Практическое руководство. Приложение к журналу «Чудесные мгновения. Лоскутное шитье». Автор-составитель Красникова Г. и др. – Москва : Изд. «Агентство Дистрибьютор Прессы». – 44 с.
7. Аминова Н. «Из глубины веков!», журнал «Художественная школа» №3 (24), 2018 г.

МЕТОДИКА ОБУЧЕНИЯ ОСНОВАМ ХУДОЖЕСТВЕННОГО ТЕКСТИЛЯ

*Дудинова Диана Евгеньевна,
Адыгейский государственный университет, г. Майкоп.
Научный руководитель: Абакумова Е.В., к.п.н., доцент
Адыгейский государственный университет, г. Майкоп*

Художественный текстиль является одним из древнейших видов искусства, который существует уже тысячи лет. Он включает в себя различные техники создания текстильных изделий, такие как ткачество, вязание, вышивка, валяние и другие. Методика обучения основам художественного текстиля является важным аспектом в образовании и развитии творческих способностей учащихся. Она включает в себя изучение различных техник и

материалов, а также развитие навыков работы с ними. Этот вид декоративно-прикладного искусства включен в программы детских художественных школ (ДХШ) ввиду того, что в современном мире художественный текстиль продолжает развиваться и находить новые формы выражения, сохраняя при этом свои традиционные корни.

Проблема исследования заключается в определении наиболее эффективных методик обучения основам художественного текстиля и их влиянии на развитие творческих способностей обучающихся.

Актуальность исследования обусловлена необходимостью разработки эффективных методик обучения художественному текстилю, которые будут способствовать развитию творческих способностей учащихся и сохранению традиций данного вида искусства.

Основные положения нашего исследования опирались на достижения современной науки в области теории и практики учащихся ДХШ.

Теоретические аспекты нашего исследования, раскрывающие методику обучения основам художественного текстиля, представлены в работах Абакумовой Е.В., Столяровой Е.Г., Масалимова Т.Х., Ивойловой Л.В.

Цель исследования: на основе существующих методик разработать и апробировать собственную методику обучения основам художественного текстиля учащихся ДХШ посредством художественного войлока, обеспечивающую эффективное развитие их творческих способностей и сохраняющую традиции данного вида искусства.

В соответствии с целью были поставлены следующие задачи:

- 1) Рассмотреть теоретические аспекты по работе с художественным войлоком и особенности обучения художественному текстилю в ДХШ.
- 2) Проанализировать существующие методики обучения художественному войлоку в ДХШ.
- 3) Теоретически обосновать эффективность использования методики обучения основам художественного текстиля с учащимися ДХШ.

Методы исследования:

Анализ информации из различных источников по теме исследования.

- 1) Изучение программ по декоративно-прикладному искусству и педагогического опыта по работам в области художественного текстиля с учащимися ДХШ.
- 2) Выявление методических особенностей работы с войлоком с учащимися ДХШ.

В ходе исследования определены следующие результаты:

- 1) Рассмотрели теоретические аспекты работы с войлоком и изучили особенности обучения художественному текстилю в ДХШ.
- 2) Проанализировали существующие методики обучения основам художественного текстиля в ДХШ.
- 3) Теоретически обосновали эффективность применения данной методики обучения основам художественного текстиля в ДХШ.

Декоративно-прикладное искусство занимает важное место в программах ДХШ, по словам Столяровой Е.Г., оно: «... является неотъемлемой частью духовной культуры общества» [6, с. 6], создает окружающую среду, в которой люди живут и работают, сопровождает их в важные моменты жизни, расширяет кругозор, передает накопленные веками духовные и материальные ценности, и важную роль здесь играют традиции и передача знаний следующим поколениям.

Художественный текстиль - это вид декоративно-прикладного искусства, связанный с художественной обработкой нитей и волокон. Он включает такие ремесла и рукоделия, как ткачество, плетение, вышивка, войлоковалание, создание кружева и многое другое. Текстиль - одно из древнейших и наиболее распространенных ремесел в мире, являющееся неотъемлемой частью его истории и культуры, как утверждала Ивойлова Л.В.: «...без его изучения и понимания невозможно представить общую картину декоративно-прикладного искусства» [3, с. 5].

Национальное своеобразие декоративно-прикладного искусства проявляется в том, что оно зарождается из обычаев, привычек и верований народа, тесно связано с его трудом и бытом, Масалимов Т.Х. подчеркивает, что оно «... играет огромную роль в воспитании подрастающего поколения» [4, с. 9].

Искусство художественного войлока — важная часть декоративно-прикладного искусства многих народов России. Абакумова Е.В. в своей работе, посвященной данной теме, пишет: «Искусство изготовления узорных войлочных ковров, по мнению ученых, сложилось у многих народов во времена кочевого образа жизни, когда скотоводство было одним из главных занятий людей» [1, с. 2]. Создание валяных полотен началось благодаря одомашниванию овец, хотя помимо их шерсти, использовались также козья и верблюжья. Эти войлоки были грубыми и примитивными и использовались для покрытия жилищ, утепления ложа от холодной земли и других хозяйственных нужд, художественное осмысление этого ремесла произошло несколько позже.

С течением времени техника изготовления войлока совершенствовалась, появлялись новые виды и техники валяния. В разных странах мира войлок имел свои особенности и традиции использования. Например, в Японии и Китае войлок применялся для изготовления традиционных кимоно и других элементов одежды, а в Европе - для создания гобеленов и ковров.

В России войлок также имеет богатую историю. На Руси из войлока делали не только предметы быта, но и украшения, например, головные уборы и обувь. В советское время войлок стал использоваться для создания декоративных панно и других предметов интерьера. Войлоковальние в настоящее время переживает свое второе рождение. Уникальные свойства шерсти позволяют художникам-мастерам и дизайнерам со всего мира создавать настоящие произведения искусства.

Войлок поддается крою, его можно окрасить в любой цвет, сочетать с различными фактурами, декорировать вышивкой, бисером, кружевами или перьями, создавая неповторимые авторские вещи. Существуют два основных метода валяния шерсти: сухое или холодное и мокрое или горячее валяние.

Для мокрого валяния нужен следующий набор материалов: шерсть, пузырчатая плёнка, скалка, мыло и горячая вода. Использование мыльного раствора помогает соединять волокна шерсти, снижая трение между ними. Волокна удлиняются в горячей воде, что является их природным свойством. После валяния изделие следует прополоскать и высушить, в процессе чего волокна возвращаются к первоначальной длине. В результате «замки», сформированные во время валяния, удерживают волокна на месте и сохраняют форму войлока. Этот метод подходит для создания плоских и полубъёмных изделий из войлока, включая ковры, панно, одежду и другие.

Сухое валяние, или фильцевание, является древним искусством, которое сохранилось до наших дней со времен Римской империи. Эта техника использовалась римлянами для создания теплой и водостойкой одежды, а также для нанесения декоративных рисунков на различные текстильные поверхности. Сегодня фильцевание широко используется для нанесения рисунков на ткань или создания сложных объемных форм из войлока, таких как игрушки. Эта техника заключается в перемешивании и соединении волокон шерсти с помощью специальных игл. Иглы имеют разную форму и размер, и используются для создания различных эффектов. Сначала шерсть раскладывается на поверхности, затем при помощи иглы волокна перемешиваются и соединяются друг с другом. Этот процесс продолжается до тех пор, пока не будет достигнута необходимая плотность и форма объекта.

В целях оценки эффективности изучения и применения методики обучения художественному текстилю на занятиях по декоративно-прикладному искусству в учебном процессе ДХШ, нами были проанализированы различные учебные программы. В программе Государственной бюджетной организации дополнительного образования «Детская художественная школа», г. Майкоп по учебному предмету «Композиция декоративная» обучение осуществляется в процессе выполнения различных творческих композиций, в том

числе и в области текстиля. Третий раздел первого и второго года обучения посвящен данной теме. Сначала происходит знакомство учащихся с ткачеством в формате беседы, они изучают основные технологические приемы и после составления эскиза работают над созданием гобелена. Данная программа выдвигает для учащихся цель: «Познакомиться с техникой выполнения несложных приемов плетения гобелена, используя нити разных цветов» [2, С. 16]. На втором году обучения изучаются способы декорирования ткани. Учащиеся осваивают роспись по ткани, а также холодный батик. В данной учебной программе не учитываются занятия, связанные с художественным войлоком, однако, подобные мероприятия проводятся в форме воспитательных внеклассных мероприятий, несколько из которых мы провели в процессе прохождения педагогической практики.

При изучении различных программ ДХШ нами было выявлено, что занятия художественным войлоком довольно редко включаются в учебный план, однако в МБУ ДО ГО Заречный «Детская художественная школа», при 5-летнем сроке обучения, в 3 классе реализуется учебный предмет «Работа в материале. Основы войлоковаления». Целью учебного предмета, в соответствии с программой: «...является развитие личности и творческих способностей учащихся через освоение технологии валяния из непряженной шерсти, а также выявление одаренных детей в области изобразительного искусства и подготовка их к поступлению в образовательные учреждения, реализующие основные профессиональные образовательные программы в области изобразительного искусства» [5, С. 4]. Учебно-тематический план включает восемь тем, обучение начинается с вводной беседы об основах войлоковаления. Следующие темы посвящены практической работе в технике «сухого» валяния. От создания простых плоских фигур и узоров учащиеся переходят к полубъемным фигурам (валяние броши) и объемным (валяние игрушки). Данная программа нацелена на повышение уровня знаний учащихся в сфере декоративно-прикладного искусства и развитие их эстетического восприятия. Также она способствует созданию уникальных работ, отражающих индивидуальные особенности и внутренний мир детей и подростков.

Советские педагоги и исследователи детского творчества, такие как Е.А. Флерина, А.П. Усова, Н.П. Сакулина и Т.Я. Шпикалова, подчеркивали важность знакомства школьников с народным искусством. Они считали, что это поможет сформировать у детей образное представление о родине, ее культуре и воспитать чувство прекрасного. Войлок, как одно из проявлений народного искусства, может стать ключом к пониманию традиций, самобытности и художественного наследия народа. Практический опыт во время прохождения педагогической практики в ГБОУ ДО «Детская художественная школа» г. Майкопа показывает, что изучение валяльно-войлочного искусства доступно для любого школьного возраста и дает отличные результаты в области эстетического воспитания и развития трудовых навыков. Масалимов Т.Х. в своей работе утверждает, что «...педагогам необходимо учитывать возрастные особенности детей» [4, с. 106-107]. Дети дошкольного и младшего школьного возраста обычно увлекаются технологическим процессом, таким как раскладывание шерсти и само валяние. Средний школьный возраст обычно привлекает исследовательская и экспериментальная стороны войлочного ремесла. Старшие школьники больше ориентированы на результат творческой деятельности и проявляют активность в поиске образных решений.

Перед началом занятий нужно ознакомить детей с правилами безопасности, особенно при работе в технике «сухого» валяния. Для занятий войлоком нужно организовать рабочее место в мастерской, заранее подготовить материалы, инструменты и оборудование.

Педагогу потребуются образцы войлочных изделий, наглядные материалы с орнаментальными мотивами и способами их использования в войлоке, фотографии или видео основных этапов создания художественного войлока, музыкальные записи с народными песнями. Ученикам понадобится рабочая одежда (фартук, нарукавники), материалы для создания эскизов (бумага, карандаши), сырье для валяния (овечья шерсть, естественная или крашенная), кусок ткани или пленки, палка для валяния, емкость для воды, мыльный раствор, мат/циновка для валяния.

Занятия по изучению войлочного искусства вызывают у детей большой интерес, так как они находят его необычным и волшебным. Учащиеся обычно очень активны и усердны на занятиях. В процессе обучения освоение войлочного искусства помогает решить ряд важных задач:

- Приобщение детей к этнокультурной среде региона, что способствует расширению кругозора и облегчает восприятие как современных произведений искусства, так и культурного наследия прошлого.
- Изучение выразительных средств и приемов народного искусства. Это стимулирует творческую активность детей и помогает в решении вопросов сочетания традиций и новизны в собственном творчестве.

Методика обучения основам художественного текстиля посредством войлоковаления является эффективным инструментом для развития творческих способностей, эстетического восприятия и расширения знаний учащихся в области декоративно-прикладного искусства. Знакомство с традициями и культурой различных народов через изучение войлочного искусства способствует воспитанию интернациональных чувств, развитию чувства прекрасного и формированию художественного вкуса.

Войлоковаление является доступным и интересным видом творчества для учащихся всех возрастов. Благодаря своей технологичности и разнообразию возможностей, этот вид искусства позволяет учащимся проявить свою индивидуальность и создавать уникальные произведения.

Таким образом, методика обучения основам художественного текстиля через войлоковаление представляет собой комплексный подход, направленный на развитие творческих способностей учащихся, расширение их знаний в области декоративно-прикладного искусства и воспитание чувства прекрасного.

Список литературы:

1. Абакумова, Е. В. Искусство войлока в Адыгее: традиции и современность // Вестник Адыгейского государственного университета. Серия 2: Филология и искусствоведение. - 2014. - № 2. - С. 264-270.
2. Бредихина, И. В., Швачка И. Б. Программа по учебному предмету «Композиция декоративная». - Майкоп: МБОУ ДО «Детская художественная школа», 2014. - 40 с.
3. Ивойлова, Л. В. Художественный текстиль : учебное пособие. - Барнаул: АлтГИК, 2016. - 120 с.
4. Масалимов, Т. Х., Ахадуллин В. Ф. Художественный войлок : учебно-методическое пособие. - Уфа: БГПУ имени М. Акмуллы, 2007. - 145 с.
5. Рабочая программа по учебному предмету «Основы войлоковаления» / МБУ ДО ГО Заречный «Детская художественная школа». Заречный, 2017. - 14 с.
6. Столярова, Е. Г., Гаврилова Л. В., Газизова А. Т., Емельянов О. Н. Художественный текстиль : учебное пособие. - Самара: СГИК, 2018. - 140 с.

ИСТОРИЧЕСКИЕ АСПЕКТЫ ДИЗАЙН-ПРОЕКТИРОВАНИЯ ИНФОРМАЦИОННОГО ОБЕСПЕЧЕНИЯ ЗДРАВООХРАНЕНИЯ В КОНТЕКСТЕ СБЕРЕЖЕНИЯ ЗДОРОВЬЯ НАЦИИ

*Мальцева Кристина Сергеевна
Адыгейский государственный университет, г. Майкоп
Научный руководитель: Абакумова Е. В., к.п.н. доцент
Адыгейский государственный университет, г. Майкоп*

В современном обществе информированность населения о заболеваниях, здоровом образе жизни, сохранении рождаемости и здоровье людей играет все более значимую роль в обеспечении благополучия населения. Знание о различных заболеваниях, факторах риска,

способах их профилактики, а также осознание влияния образа жизни на здоровье становятся неотъемлемой частью образовательных программ и современной медицинской практики. В связи с этим появилась необходимость в организации информационного обеспечения здравоохранения.

Актуальность темы заключается в том, что исторические аспекты дизайн-проектирования информационного обеспечения здравоохранения важны для понимания того, какие изменения произошли в данной области за разные периоды времени и какие уроки можно извлечь для современности.

Объектом исследования является дизайн-проектирование информационного обеспечения.

Предметом исследования является дизайн-проектирование информационного обеспечения женской консультации ПП№2 МГП.

Целью данного исследования является изучение исторических аспектов дизайн-проектирования информационного обеспечения здравоохранения и создание информационного обеспечения женской консультации ПП№2 МГП.

Для достижения цели были поставлены следующие задачи:

1. Проанализировать развитие информационного обеспечения здравоохранения на разных исторических этапах.
2. Выявить особенности государственной политики России в области здравоохранения.
3. Разработать концепт информационного обеспечения, основываясь на техническом задании, полученном от сотрудников женской консультации ПП№2 МГП.

Методы исследования:

1. Изучение государственных документов и проектов, осуществляемых на территории России.
2. Теоретическое изучение научных трудов по дизайн-проектированию информационной продукции.
3. Сбор аналогов информационного обеспечения больниц и опрос сотрудников женской консультации ПП№2 МГП.

Тема нашего исследования освещалась в научных трудах Ефимова Б.Е., Песоцкой Е.А., Островкина Д.Л., Тумусова Ф.С., Косенкова Д.А. и Ткаченко А.А.

В результате исследования особенностей государственной политики России в области здравоохранения и анализа развития информационного обеспечения здравоохранения на разных исторических этапах мы пришли к выводу, что в настоящее время дизайн-проектирование информационного обеспечения здравоохранения недостаточно разработано и, в связи с этим, отсутствует необходимая и своевременная информация о болезнях, их профилактики и лечения.

Научная новизна данной темы заключается в более детальном рассмотрении особенностей дизайн-проектирования информационного обеспечения России на разных исторических этапах, а также влияние на него государственной политики для последующего создания информационного обеспечения женской консультации г. Майкопа.

Информационное обеспечение здравоохранения является ключевым элементом медицинской практики. В контексте сбережения здоровья нации и сохранения рождаемости в России развитие информационного обеспечения здравоохранения становится критически важным, поскольку позволяет повысить эффективность работы медицинских учреждений и предоставляет пациентом необходимые сведения, тем самым обеспечивая их участие в лечебном процессе.

История информационного обеспечения здравоохранения в России берет своё начало в XX веке. Борьба с болезнями осложнялась не только нехваткой врачей и лекарств, но и неграмотностью населения России.

Наиболее доступным способом донести до населения информацию о болезнях и о санитарных нормах, препятствующих последующему заражению, являлось создание плакатов. О том, насколько серьёзной была санитарно-просветительская работа, говорит

надпись на одном из плакатов: «Каждый заклеивающий или срывающий этот плакат совершает контрреволюционное дело!» [1].

Участие в противоэпидемической работе приняли: плакатист Виктор Дени, работавший в этом жанре со времён Первой мировой войны, художник по ткани Оскар Грюн, книжный иллюстратор и карикатурист Михаил Черемных, который создал противоэпидемический плакат для «Окон РОСТА», а Владимир Маяковский раскрыл в стихотворной подписи значение чистого белья в борьбе с тифом.

Послевоенные плакаты в своей совокупности охватывают широкий круг различных тем общественно-политического характера. В области медицины возросла роль домов санитарного просвещения и Общества Красного Креста, которые активно пропагандировали здоровый образ жизни, в том числе профилактику венерических заболеваний и рекламу контрацепции [2].

В послевоенные годы государство принимало активные меры по ликвидации сиротства, облегчению труда матерей и дополнительному материальному обеспечению детей. Плакаты периода 1920-1960 гг. выполняли важные функции в области охраны здоровья матери и ребенка: информационную, пропагандистскую, образовательную, санитарно-просветительную и воспитательную. На некоторых плакатах стали появляться текстовые врезки, которые разъясняли суть болезни и способы профилактики и лечения: комиксы, рассказывают о том, как защититься от холеры, борьбе с грязью посвящён рассказ под иллюстрацией мучительной смерти нечистоплотного человека. Это плакаты «Вошь и смерть — друзья-приятели», «Прививайте оспу», «Насаждение народного здоровья — дело самих трудящихся» и другие.

После распада СССР в 1991 году были предприняты попытки реформирования системы здравоохранения, введены новые принципы финансирования и организации медицинской помощи. В статье 2 «Развитие здравоохранения» подчеркивается необходимость масштабных и высокоэффективных организационных и финансово-экономических мероприятий: «отрасли нужны инновационные разработки в сфере профилактики, диагностики и лечения заболеваний (включая восстановительное лечение), эффективная система подготовки и переподготовки медицинских кадров, современные высокотехнологичные информационные системы» [3].

Нами проведено исследование особенностей государственной политики России в сфере здравоохранения и отражение их в творчестве художников и дизайнеров. В рамках работы проводится опрос медицинских работников для последующей разработки и создания информационного обеспечения женской консультации ПП№2 МГП, воплощённого в серии плакатов и информационном буклете-памятке.

Таким образом, история развития здравоохранения в России отличается различными этапами и изменениями, которые сформировали современную систему охраны здоровья населения, играющую ключевую роль в обеспечении здоровья нации и сохранении рождаемости. Полученные научные результаты будут полезны для разработки новых стратегий и подходов к дизайну информационного обеспечения в сфере здравоохранения с целью информированности населения, сбережения здоровья нации и поддержания рождаемости, охраны материнства и детства в России.

Список литературы:

1. Островкин Д. Л. «Или вши победят социализм, или социализм победит вшей...»: о санитарно-эпидемической ситуации на Урале в 1920-е гг. – Екатеринбург: Вестник Адыгейского государственного университета, 2017. Серия 1: Регионоведение: философия, история, социология, юриспруденция, политология, культурология).
2. Песоцкий Е.А. Современная реклама: теория и практика. – Ростов н/Д: Феникс, 2003. - 347 с.
3. Распоряжение Правительства Российской Федерации от 17.11.2008 г. № 1663-р: [Электронный ресурс]. – Москва : 2008 URL: <http://government.ru/docs/all/66138/> (Дата обращения: 31.03.2024).

МЕТОДИКА СОСТАВЛЕНИЯ ТЕМАТИЧЕСКИХ НАТЮРМОРТОВ ДЛЯ ОБУЧАЮЩИХСЯ ДЕТСКИХ ХУДОЖЕСТВЕННЫХ ШКОЛ

*Тлинова Елизавета Юрьевна
Адыгейский государственный университет, г. Майкоп
Научный руководитель: Орлова М.А., к.п.н., доцент
Адыгейский государственный университет, г. Майкоп*

Обучение живописи в детских художественных школах (ДХШ) имеет особое значение, так как именно здесь учащиеся могут получить базовые знания и умения в области изобразительного искусства. Использование тематического натюрморта в учебном процессе способствует развитию творческого потенциала обучающихся, их вкуса, мастерства, композиционных навыков, техники и способности передавать характеристики предметов, такие как свет, объем, форма и материал. В результате этого, учащиеся получают возможность выражать эмоции, переживания и настроение через свои работы. Проблема исследования заключается в разработке эффективной методики составления тематических натюрмортов для обучающихся ДХШ.

Актуальность исследования обусловлена необходимостью разработки методики составления тематических натюрмортов в ДХШ для повышения эффективности учебного процесса и развития творческого потенциала учащихся.

Основные положения нашего исследования опирались на достижения современной науки в области теории и практики учащихся ДХШ. Степень разработанности проблемы составления тематических натюрмортов для обучающихся ДХШ достаточно высока. Этот жанр натюрморта занимает важное место в обучении изобразительному искусству, и методика его выполнения хорошо изучена.

Теоретические аспекты исследования, посвященного методике составления тематических натюрмортов для обучающихся ДХШ представлены в работах Скрипниковой Е.В., Енина А.А., Труновой М.В., Ешиева З.Р., и др.

Цель исследования заключается в разработке и апробации методики составления тематических натюрмортов для обучающихся ДХШ, на основе анализа существующих методик и учета возрастных особенностей учащихся.

Задачи исследования:

- 1) Рассмотреть теоретические аспекты методики составления тематических натюрмортов в ДХШ.
- 2) Проанализировать существующие методики составления тематических натюрмортов в ДХШ.
- 3) Теоретически обосновать эффективность использования методики составления тематических натюрмортов в ДХШ.

Методы исследования:

- 3) Анализ литературы и других источников информации по теме исследования.
- 4) Изучение программ по изобразительному искусству и опыта педагогов в области составления тематических натюрмортов для обучающихся ДХШ.
- 5) Выявление методических особенностей работы по составлению тематических натюрмортов для обучающихся ДХШ.

Обозначена научная новизна:

- 1) Систематизированы методические рекомендации из научной литературы к составлению тематических натюрмортов для обучающихся ДХШ.
- 3) Осуществлена апробация разработанной методики, подтвердившая ее эффективность в учебном процессе ДХШ.
- 4) Сформулированы выводы и предложены авторские методические рекомендации для дальнейшей работы по составлению тематических натюрмортов для обучающихся ДХШ.

Натюрморт – это жанр изобразительного искусства, изображающий композиционную группу неодушевленных предметов. Натюрморт может быть как самостоятельным произведением искусства, так и частью композиции в другой картине, например, в жанре бытовой или портретной живописи.

Этот жанр зародился в Европе в XVI веке и достиг своего расцвета в XVII-XVIII веках. Он был особенно популярен в Голландии, Франции и Испании. На протяжении этих веков художники экспериментировали с различными темами, техниками и стилями, создавая прекрасные произведения искусства. Сегодня натюрморт остается популярным жанром, и многие художники продолжают работать в этом направлении, создавая уникальные и красивые работы. Художники в своих натюрмортах стремятся показать красоту вещей, их формы, цвета и пропорции. Они также выражают свое отношение к предметам через композицию и цветовую палитру. Ешиев З.Р. в своей работе отмечает, что «...при этом в натюрмортах отражается человек, его интересы, культурный уровень и сама жизнь» [3, с. 87].

Выделяют три основных типа натюрмортов в учебном процессе ДХШ: учебные, декоративные, сюжетно-тематические. Скрипникова Е.В. указывает: «Учебный натюрморт отличается от других типов натюрморта строгой постановкой учебной цели: дать обучаемым основы изобразительной грамоты, активизировать их творческие способности и самостоятельную творческую деятельность» [5, с. 14].

Учебный, или академический, натюрморт имеет несколько разновидностей: натюрморты с предметами быта, форма которых близка к геометрическим телам, используются для изучения конструктивного строения предметов и светотеневой моделировки; натюрморты, состоящие из предметов различных форм, цветов и материалов, помогают изучить свойства объектов и передать их характеристики; натюрморт в интерьере позволяет работать над созданием глубины пространства; натюрморт на пленэре соединяет в себе элементы натюрморта, пейзажа и иногда интерьера.

Такое деление натюрмортов является условным, так как эти же виды натюрмортов могут использоваться в других типах этого жанра, но задачи и цели будут различными.

Декоративный натюрморт призван выявить декоративные качества предметов. Он не является точной копией натуры, а скорее выбирает наиболее характерные элементы и отбрасывает все второстепенное. Композиция натюрморта должна соответствовать задаче художника. Одним из главных принципов декоративного натюрморта является превращение пространственной глубины в условное плоскостное изображение. Однако можно использовать несколько планов, расположенных на небольшой глубине. Цель учащегося при работе над декоративным натюрмортом – выявить наиболее выразительные качества объектов и усилить их в процессе декорирования. Скрипникова Е.В. отмечает, что этот тип натюрморта «...предоставляет большие возможности развития целого комплекса творческих способностей, чувства цветовой гармонии, композиционных задач» [5, с. 16]

Тематический натюрморт – это тип натюрморта, в котором предметы объединены общей темой или сюжетом. Это может быть сложное художественное произведение, которое отражает интересы, взгляды и мировоззрение автора. Задачи такого натюрморта включают раскрытие образа через выбор предметов, композицию и цвет. Это также образовательные и воспитательные задачи, связанные с изучением истории, культуры, народного творчества и т.д. Трунова М.В. подчеркивает, что при составлении тематического натюрморта «...важно понимать, какая ставится задача: либо натюрморт представляет некое изобилие, связанное с определенной темой, либо это достаточно сдержанная по предметам и постановке композиция» [6, с. 43]. В тематическом натюрморте важно соблюдать правило: ключевые, крупные объекты должны быть в центре изображения или около этой точки. Также стоит индивидуально подходить к освещению. Освещение, цветовая палитра, окружение должны работать на раскрытие содержания тематического натюрморта.

В целях оценки эффективности изучения и применения методики составления тематических натюрмортов для обучающихся ДХШ, нами были проанализированы различные учебные программы. Программа Государственной бюджетной организации дополнительного

образования «Детская художественная школа», г. Майкоп по учебному предмету «Живопись» основана на изучении цветовых гармоний, которым отводится большая часть тем. Затем следуют такие темы, как «Фигура человека», «Гризайль» и в старших классах «Интерьер». При выполнении тематических заданий учитывается регионально-национальный компонент. Основной целью данная программа ставит «...художественно-эстетическое развитие личности учащегося на основе приобретенных им в процессе освоения программы учебного предмета художественно-исполнительских и теоретических знаний, умений и навыков...» [1, с. 4]. На протяжении всего обучения учащиеся периодически выполняют тематические натюрморты и этюды на весенние и осенние темы, с адыгейской тематикой или из предметов, связанных по смыслу (чайник, кружка и кофейник). На четвертом году обучения программа предлагает выполнение «Тематического натюрморта из четырех предметов, четких по цвету и различных по форме» [1, с. 17], в акварельной многослойной технике. Данная тема направлена на углубление знаний и навыков учащихся в области гармонии по насыщенности и светлоте. На пятом году обучения одной из тем является создание «Тематического натюрморта «Игрушки»» [1, с. 18]. Основной его целью является передача материальности и поиск интересной живописно-пластической композиции. В качестве сравнения, нами также была проанализирована программа по учебному предмету «Живопись» ГБОУ ДОД г. Москвы «ДХШ им. М.А. Врубеля» для 1-4 классов. Главная задача курса, в соответствии с программой: «...научить детей видеть, понимать и изображать цветную трехмерную форму на двухмерной плоскости листа, используя при этом знания композиции, пластического построения формы, перспективы, распределения света и взаимное влияние цветов друг на друга, а также навыки живописных приемов изображения» [4, с. 3]. Обучение начинается с освоения акварельной техники путем простых этюдов нескольких предметов, а также несложных натюрмортов из 2-3 предметов. Во втором классе уже начинаются тематические работы на тему весеннего букета, предметов, объединенных по смыслу. В третьем классе учащиеся выполняют тематические натюрморты с чучелами птиц, бытовыми предметами, а в четвертом – с гипсовыми розетками. Обучение в обеих программах строится поэтапно, начиная с базовых навыков и постепенно усложняя задачи. Отмечается важность сочетания длительных проектов с краткосрочными и включение обучения технике быстрого этюда, для развития легкости в передаче цвета и точности восприятия.

Натюрморт - важный учебный инструмент для развития живописных навыков, поскольку он помогает обучающимся изучить законы цветовой гармонии и получить технические навыки в моделировании формы. Процесс начинается с определения цели обучения, выбора предметов, соответствующих общей теме, и обеспечения последовательности обучения. Чтобы учащиеся могли справиться со сложными работами, их нужно подготовить, начиная с простых постановок.

При создании натюрморта важно с самого начала выделить доминирующий элемент, который может быть как предметом, так и частью предмета или свободным пространством фона. Необходимо учитывать композиционное значение света и тени, а также падающих теней, которые могут влиять на общую композицию. На начальных этапах обучения рекомендуется избегать окружения и драпировок со сложной формой или поверхностью, богатой отделкой или сложным рисунком с многочисленными деталями. Вместо этого лучше сосредоточиться на решении цветовых и тональных соотношений. В этом контексте полезно создавать натюрморты, которые вызывают ощущение простоты и свободного пространства.

Енин А.А. в своей работе указывает, что «Большую роль при работе над натурной учебной постановкой играет ракурс» [2, с. 63]. Правильное использование законов перспективы помогает повысить выразительность изображения. Изменение ракурса и использование заниженной или завышенной линии горизонта может существенно изменить одну и ту же композицию. Важно найти соотношение основных элементов, их цветовую и тоновую характеристику и определить доминирующий элемент.

В сюжетно-тематическом натюрморте предметы объединены общей темой или сюжетом, его постановка требует от учителя тщательной подготовки, начиная с определения

целей и заканчивая выбором предметов. Это может быть историческая тема, связанная с определенными предметами, культурная или национальная, или же абстрактная идея, которую необходимо передать через композицию натюрморта. Цель составления натюрморта должна быть четко определена и соответствовать учебным задачам. Например, натюрморт может быть предназначен для изучения композиции, перспективы, цветовых отношений, характера формы и т.д. Предметы в натюрморте должны быть тщательно подобраны, чтобы они соответствовали выбранной теме и цели. Они должны быть разнообразными по форме, цвету, материалу и размеру, чтобы обеспечить разнообразие композиции и возможность изучения различных аспектов искусства. Композиция натюрморта также должна быть продумана заранее. Она должна быть сбалансированной, с учетом ритма, масштаба и контраста между предметами. Также необходимо учитывать расположение предметов на плоскости, чтобы создать иллюзию глубины и пространства.

В период прохождения педагогической практики в ГБОУ ДО «Детская художественная школа» г. Майкоп при составлении тематического натюрморта нами использовались различные методы, направленные на развитие творческих способностей учеников и формирование навыков работы с разными материалами:

1. Демонстрация примеров: педагог начинает урок, показывая примеры тематических натюрмортов, чтобы ученики могли видеть различные подходы к композиции, использованию цвета и текстуры.

2. Постановка задач: были четко определены цели и задачи работы над натюрмортом, объясняя учащимся, что они должны достичь в конечном итоге.

3. Демонстрация техник: демонстрировались различные техники работы с материалами, такими как масляные краски, акварель, акрил, карандаши, пастель и другие.

4. Индивидуальное руководство: необходимо индивидуально работать с каждым учащимся, чтобы помочь им развить свои навыки и воплотить все творческие идеи в работе.

5. Коллективное обсуждение: в конце занятия работы обсуждались с педагогом и между учащимися, обмен мнениями и советов.

6. Анализ и критика: помогает учащимся проанализировать свои работы, выявить их сильные и слабые стороны и предложить способы улучшения.

На основе изученной литературы и практического опыта можно выделить следующие рекомендации для составления тематического натюрморта:

1. Определите точное количество предметов (различающихся по пропорциям) и драпировок.

2. Избегайте перегрузки постановки предметами, текстурами и различными тональными драпировками.

3. Предметы и драпировки должны иметь значительную тональную разницу.

4. Избегайте сливания предметов и постановки мертвых точек.

5. Маленькие предметы могут быть активны по тону.

6. Используйте горизонтальные и вертикальные драпировки разных тонов.

7. Размещайте постановку при прямом дневном свете для лучшего чтения тональных отношений.

8. Используйте предметы различной формы и фактуры, но близкие по смыслу.

Таким образом, включение тематических натюрмортов в учебную программу играет важную роль в развитии изобразительных навыков и кругозора обучающихся. Преподаватель, используя тематические натюрморты в обучении живописи, помогает учащимся по-новому взглянуть на знакомые предметы, научиться видеть красоту в повседневности или даже в предметах исторической важности. Через такие натюрморты ученики могут изучать родную историю, культуру, назначение предметов и их композиционные особенности, а также совершенствовать навыки живописных техник.

В результате исследования мы пришли к следующим результатам:

3) Рассмотрели теоретические аспекты методики составления тематических натюрмортов в ДХШ.

4) Проанализировали существующие методики составления тематических натюрмортов в ДХШ.

5) Теоретически обосновали эффективность применения данной методики составления тематических натюрмортов в ДХШ.

Результаты проведенной работы могут быть использованы педагогами на занятиях по живописи, а также учитываться при разработке учебных программ.

Список литературы:

1. Бредихина И. В. Программа по учебному предмету «Живопись». /И. В. Бредихина, И. Б. Швачка / Майкоп: МБОУ ДО «Детская художественная школа», 2014. – 22 с.

2. Енин А. А. Живопись : учебно-методическое пособие. / А. А. Енин / Владивосток : ДВГИИ, 2022. – 98 с.

3. Ешиев З. Р. Теория и практика композиции : учебное пособие. / З. Р. Ешиев, В. А. Иванова, Т. А. Иванова, Е. П. Чанчикова / Чита : ЗабГУ, 2020. – 211 с.

4. Орлова М. А. Анализ и интерпретация произведений искусства / М. А. Орлова. / – Майкоп : Магарин О.Г., 2021. – 60 с.

5. Рабочая программа по живописи 1- 4 классов ГБОУДОД г. Москвы «ДХШ им. М.А. Врубеля». Москва : 2023. – 14 с.

6. Скрипникова Е. В. Натюрморт: композиция, рисунок, живопись : учебное пособие / Е. В. Скрипникова, А. И. Сухарев, Г. С. Баймуханов / Омск : ОмГПУ, 2015. – 150 с.

7. Трунова М. В. Композиция. Натюрморт : учебно-методическое пособие / М. В. Трунова, Ю. М. Гнеушева, И. Р. Селигеева. Харьковский / Воронеж : ВГПУ, 2022. – 96 с.

ПРОБЛЕМЫ ДИСТАНЦИОННОГО ОБУЧЕНИЯ В ХУДОЖЕСТВЕННОМ ОБРАЗОВАНИИ

Шукова Лейла Нурабиевна.

Адыгейский государственный университет, г. Майкоп

Научный руководитель: Орлова М.А., к.п.н., доцент

Адыгейский государственный университет, г. Майкоп

Дистанционное обучение, также известное как онлайн-обучение, представляет собой метод обучения, который позволяет учащимся учиться удаленно, без необходимости в традиционных условиях классной комнаты. В последние годы развитие технологий и Интернета сделало дистанционное обучение более доступным и популярным, чем когда-либо прежде. В этой статье представлен обзор дистанционного обучения и его эволюции на протяжении многих лет. В нем рассматриваются преимущества и проблемы этого метода обучения, в том числе влияние технологий на образование и потенциал персонализированного обучения. В статье также обсуждается будущее дистанционного обучения, возможность внедрения его в методику преподавания изобразительному искусству и его потенциал революционизировать образование.

Ключевые слова: дистанционное обучение, традиционная система образования, онлайн-обучение, электронное обучение, образовательные технологии, геймификация.

«Учащиеся будущего будут нуждаться в учебной поддержке, соответствующей их контексту, и они хотят ее в тот момент, когда в этом возникает необходимость. Не раньше, не позже. Мобильные устройства станут ключевой технологией для поддержки обучения». Маркус Шпехт.

Дистанционное обучение существует уже более ста лет, первая официальная программа была зарегистрирована в Бостоне в 1873 году. Однако только с появлением Интернета в 1969 году дистанционное обучение стало действительно популярным. Сегодня миллионы студентов по всему миру проходят онлайн-курсы и получают дипломы в рамках программ дистанционного обучения [2].

С момента своего появления дистанционное обучение прошло долгий путь. В прошлом дистанционное обучение в основном проводилось с помощью заочных курсов, когда студенты получали уроки и задания по почте и отправляли выполненную работу обратно своим преподавателям. Сегодня же оно в основном проводится через онлайн-платформы такие как: Zoom, Google Meet, Skype и других инструментов веб-конференций, для организации виртуальных классов, удаленных лекций и онлайн-дискуссий, которые позволяют взаимодействовать в режиме реального времени [3].

Одним из самых больших преимуществ ДО является гибкость. Студенты могут учиться в своем темпе и по собственному расписанию, что особенно полезно для тех, у кого есть работа и семья. Кроме того, дистанционное обучение может быть более доступным, чем традиционное образование, поскольку оно устраняет необходимость в транспорте и жилье. [1]

Несмотря на многочисленные преимущества, дистанционное обучение имеет и свои существенные минусы, такие как: техническая организация процесса обучения, асинхронный тип общения, длительная адаптация к работе и обучению в условиях ДО, появление у преподавателя дополнительных обязанностей в виде тьюторского сопровождения процесса обучения.

Но самой большой проблемой является поддержание заинтересованности и мотивации студентов, поскольку они могут чувствовать себя оторванными от своих преподавателей и одноклассников. Кроме того, дистанционное обучение требует самодисциплины и навыков управления временем, что может быть трудным для некоторых учащихся, особенно если это учащиеся средних и младших классов.

На данный момент существует ряд альтернативных подходов, которые можно изучить, чтобы улучшить качество ДО. В зависимости от способа коммуникации выделяют несколько методов дистанционного обучения:

- информационно-рецептивный;
- репродуктивный;
- исследовательский;
- метод проектов;

Последние два метода наиболее перспективны при организации дистанционного обучения. Они подразумевают постановку проблемы и формированию задач по ее решению. Такой подход придает учебной деятельности исследовательского характера и формирует такие качества как: самостоятельность, инициативность, творческое использование знаний в нестандартных ситуациях. [4] Одной из потенциальных альтернатив является использование экспериментального обучения, используя виртуальную реальность и другие технологии для создания имитируемых реальных сред, в которых учащиеся могут практиковать навыки и решать проблемы. Например, геймификация — это еще один подход, который можно использовать для того, чтобы сделать онлайн-обучение более увлекательным и интерактивным, с добавлением таких элементов, как значки, списки лидеров и награды, для мотивации учащихся [3].

Благодаря правильно подобранным приемам дистанционное обучение можно превратить в увлекательный и познавательный процесс для учащихся. Можно выделить основные приёмы, которые актуальны на данный момент:

1. Отправление необходимого материала по электронной почте в архивированном файле – сразу или по частям на протяжении учебного процесса;
2. Размещения информации на образовательном сайте дистанционного учреждения для доступа к нему всех зарегистрированных учащихся;
3. Оформление обучения в виде веб-квестов со ссылками на необходимый материал в сети Интернет;

Последний приём является наиболее эффективным и наглядным. Он отлично подходит для лекций, где необходимо подкреплять текст визуальной составляющей. Во время телекоммуникации в реальном времени преподаватель показывает ученикам слайды, картины,

графику, скульптуры. Он проводит виртуальную экскурсию по сети Интернет по заранее составленным адресам [4].

Важную роль имеют и средства обучения. Известно, что в традиционном учебном процессе к средствам обучения относятся: учебник, слайд, запись на доске, кинофильм, другие средства. Средства обучения в ДО могут быть представлены следующим образом: бумажные издания, сетевые электронные учебные издания, компьютерные обучающие системы в гипертекстовом и мультимедийном вариантах, аудио учебно-информационные материалы, видео учебно-информационные материалы, электронные библиотеки с удаленным (сетевым) доступом, средства обучения на основе виртуальной реальности (VR).

Но все же возникает вопрос-как эффективно использовать эти методы в методике преподавания изобразительному искусству?

В целом литература предполагает, что дистанционное обучение может дополнить традиционное образование, но вряд ли заменит его полностью. Чтобы обеспечить максимальную пользу от дистанционного обучения, в обзоре подчеркивается важность поддержания высококачественной разработки учебных программ, эффективных педагогических стратегий и надежных систем поддержки учащихся.

На данный момент внедрение ДО в области изобразительного искусства представляется возможным за счет включения цифровых инструментов и программного обеспечения для создания и обмена произведениями искусства, проведения виртуальной критики и групповых дискуссий, а также предоставления онлайн-доступа к ресурсам по истории и теории искусства.

Но это лишь вопрос времени, через несколько лет, возможно даже месяцев ситуация изменится. Прогресс нейросетей и искусственного интеллекта не останавливается на ни секунду, и наша задача идти в ногу со временем.

Многие эксперты предсказывают, что будущее дистанционного обучения безоблачно, оно будет продолжать расти и развиваться в ближайшие годы. По мере развития технологий, дистанционное обучение станет еще более доступным и интерактивным, что позволит проводить более персонализированный и увлекательный процесс обучения.

Дистанционное обучение прошло долгий путь с момента появления, сегодня это популярный и доступный метод обучения, который предлагает множество преимуществ и проблем. По мере того, как технологии продолжают развиваться, дистанционное обучение будет продолжать развиваться и преобразовывать образование.

Список литературы:

1. Карпов, А. С. Дистанционные образовательные технологии. Планирование и организация учебного процесса [Электронный ресурс]: учебно-методическое пособие / А. С. Карпов; А. С. Карпов. – Саратов, 2015.
2. Петков, Ю.Р. История развития дистанционного образования. [Электронный ресурс] URL:<https://portal.tpu.ru/SHARED/p/PETKOVA/publications/Tab/34763.pdf>
3. Skillbox образовательная онлайн-платформа [Электронный ресурс] URL: <https://skillbox.ru/media/education/kak-bystro-i-byudzhetno-vnedrit-geymifikatsiyu-v-obuchenie/>
4. СТУДОПЕДИЯ образовательная онлайн-платформа [Электронный ресурс] URL: https://studopedia.ru/2_21869_priemi-distantsionnogo-obucheniya.html

РАЗРАБОТКА СУВЕНИРНОЙ ПРОДУКЦИИ «ПРИВЕТ ИЗ АДЫГЕИ»

*Белорукова Аксинья Александровна,
Адыгейский государственный университет, г. Майкоп
Научный руководитель: Солодухина А.Г., старший преподаватель,
Адыгейский государственный университет, г. Майкоп*

Сувенирная продукция – это вид рекламных изделий, который отражает фирменный стиль компании, и часто используется в качестве подарков партнёрам и клиентам. Один из её видов — региональная сувенирная продукция, являющаяся важной составляющей туристического продукта. Специфика этой продукции заключается в привязке к территории, отражении особенностей региона, культурных и исторических традиций в производстве и позиционировании. Один из популярных элементов региональной сувенирной продукции — изображение достопримечательностей в том или ином виде [3].

Объектом исследования является региональная сувенирная продукция. Предмет исследования: разработка сувенирной продукции «Привет из Адыгеи». Цель определена как разработка комплекта сувенирной продукции. Для достижения поставленной нами цели необходимо решить следующие задачи:

1. Изучить классификации и способы изготовления в полиграфии.
2. Провести обзор региональной продукции.
3. Разработать авторский дизайн сувенирной продукции «Привет из Адыгеи».

По назначению сувенирную продукцию можно разделить на следующие типы: канцелярские принадлежности, одежда и аксессуары, посуда, упаковка, брелоки, магниты, значки, интерьерные элементы и пр.

Способы изготовления сувенирной продукции:

Термоперенос. На специальную плёнку наносят изображение в зеркальном варианте, затем её прикладывают к ткани, и с помощью термообработки переносят картинку на изделие.

Тампопечать. Изображение переносится на изделие специальным тампоном.

УФ-печать. Этот способ позволяет производить полноцветную печать красками, которые потом закрепляются с помощью УФ-лучей на заготовке.

Флекс-печать. При этом методе печать происходит по полимерным образцам, где красочные слои наносятся поочередно, создавая изображение на материале.

Тиснение. Этот способ применяется при нанесении изображения с помощью вдавливания его на кожаные или деревянные заготовки [2].

В последние годы туризм в России набирает популярность, следовательно, сувенирная продукция также становится более востребованной. Интересные варианты такой продукции предлагаются, например, в Суздале. В логотипе города использован символ Суздаля — сокол, который ранее использовался на старинном городском гербе. Синий цвет и форма глаза отсылают к куполам собора Рождества Пресвятой Богородицы и местным традиционным узорам. Упрощённая форма логотипа делает его запоминающимся, а шрифт говорит о вневременной ценности города. Также любопытный логотип разработали для Рязани. Знак унаследовал от герба Рязани шапку Мономаха и цвета флага. Буквы «Р» и «Я» под шапкой складываются в лицо князя. Изящная шрифтовая часть и общая пластика графики делают знак лёгким [1].



Рисунок 1. Эскиз.

В этой связи, а также отсутствием в нашем регионе разнообразия сувенирной продукции, была изготовлена серия сувениров для Адыгеи в графическом редакторе CorelDRAW. Работу мы начали с разработки эскиза карандашом на бумаге (рис. 1).

Использовали стилизованные изображения сердца, яблока (символ Майкопа), листьев, гор Тхач и Фишт. Были созданы иллюстрированные композиции, объединенные общей стилистикой. После разработки эскизов мы приступили к подбору цветов — было решено использовать ограниченную цветовую гамму: оттенки красного, зелёного, синего и бежевого. Более глубокие оттенки использовались для оттенения, бордовый и тёмно-зелёный цвета — для контуров. Композиции были дополнены текстовыми элементами: «Адыгея. Горный край», «Майкоп. Долина яблок», «Фишт», «Тхач», использован шрифт *Pomidorko*, доработанный и переведённый в кривые (рис. 2). Изображения могут быть напечатаны на разной сувенирной продукции: магниты, значки, брелоки, кружки, шопперы и т.п.



Рис. 2. Итоговые композиции

Современные тенденции в графическом дизайне требуют разработки уникальных решений сувенирной продукции города и региона. Сувениры нового формата должны отражать особенности города или региона, их культуру, историю и ценности. Это может стать мощным инструментом для формирования положительного имиджа места и привлечения туристов, инвесторов и других заинтересованных лиц.

Список литературы:

1. Логотипы городов и территорий [Электронный ресурс]. — Режим доступа: <https://www.artlebedev.ru/city-identity/> (Дата обращения 13.04.2024).
2. Способы нанесения изображения на сувениры [Электронный ресурс]. — Режим доступа: <https://multifoto.ru/blog-lifestyle/sposoby-naneseniya-izobrazheniya-na-suvenirny/> (Дата обращения 13.04.2024).
3. Ярош, О.Б. Роль сувенирной продукции в товарном позиционировании туристического региона/ Ярош О.Б., Калькова Н.Н. // Журнал «Регионоведение Regionology» №3 2022. — Саранск, 2022, Т.30, №3 — С. 647-672. — Библиогр.: — 752 с.

РАЗРАБОТКА МАКЕТА НАБОРА НАКЛЕЕК «ДРУЖБА – ЭТО ЧУДО»

Брикова Марина Мухамедовна
Адыгейский государственный университет, г. Майкоп
Научный руководитель: Солодухина А.Г., старший преподаватель
Адыгейский государственный университет, г. Майкоп

Наклейка – это материал из бумаги или пластика с клеевым слоем с одной стороны и оформленным дизайном с другой, который обычно применяется для декоративных или информационных целей в зависимости от контекста. В настоящее время наклейки широко применяются в различных отраслях полиграфии. Они помогают создавать уникальный дизайн товаров, рекламировать бренды, декорировать автомобили и другие поверхности.

Объектом нашего исследования являются наклейки, как вид полиграфической продукции. Предметом определён процесс разработки макета набора наклеек. Целью исследования является разработка макет наклеек на тему «Дружба – это чудо». Для

достижения поставленной цели определены следующие задачи: изучить историю наклеек, сферы использования и технические требования к печати.

История становления наклеек в мире полиграфии уходит в глубокое прошлое. Впервые их использовали в Древнем Египте около 1500 года до нашей эры для обозначения ценности товаров. Изготавливались они из папируса с простыми геометрическими узорами или надписями. С течением времени технологии производства наклеек совершенствовались. В 1839 году появилась литография, позволяющая создавать наклейки с более сложными и яркими изображениями. Этот метод быстро нашел применение в печати наклеек для товаров и рекламы. В начале XX века наклейки стали все более популярными, отражая развитие массовой культуры и потребительского общества. Они использовались как сувениры, для рекламы, игр и развлечений. В 1930-х годах в США началось собирательство наклеек, а вскоре после этого этот тренд распространился по всему миру. С развитием компьютерной технологии и принтеров во второй половине XX века наступил новый этап в истории наклеек. Теперь их стало возможным создавать и печатать дома, что способствовало их популяризации. Появились новые материалы, такие как винил и полимерные пленки, обеспечивающие долговечность и стойкость к воздействию окружающей среды. Благодаря современным технологиям печати, наклейки могут быть выполнены с высоким качеством, придавая яркость и выразительность цветам [1].

Таким образом, история развития наклеек в полиграфии показывает долгий путь от простых ручных изготовлений до современных технологических процессов печати. Наклейки стали неотъемлемой частью современной культуры, играя важную роль в рекламе, дизайне и самовыражении.

В зависимости от того, что изображено на наклейках и для чего они будут использоваться, они делятся на следующие виды: рекламные, информационные, гарантийные, бытовые, декоративные.

Рекламные наклейки — это неотъемлемая часть современного маркетинга, ведь именно они способны привлечь внимание потенциального покупателя к товару или услуге компании. Они могут представлять собой различные элементы: от логотипов и символики фирмы до призывов к покупке.

Информационные наклейки, в свою очередь, несут важную техническую информацию о продукте или услуге. Это могут быть инструкции по применению, предупреждающие надписи или меры предосторожности. Они находят применение в продаже бытовой техники, медикаментов, строительного инструмента и других товаров, требующих инструкций.

Гарантийные наклейки становятся всё более популярными, обеспечивая покупателям уверенность в том, что продукт не был открыт до момента покупки. Они часто размещаются на крышках бутылок или банок, предотвращая их преждевременное вскрытие.

Бытовые наклейки представляют собой удобные этикетки для использования в домашних условиях. Изготовленные на пленочной основе, они не теряют своей читаемости и не размокают при хранении продуктов.

Декоративные наклейки разнообразны: от забавных изображений до персональных фотографий и поздравительных открыток. Они применяются для украшения различных предметов и интерьеров.

Главное преимущество наклейки - их компактность и лаконичность. На небольшой площади можно разместить значимую информацию, что делает их эффективным инструментом в сферах маркетинга и бизнеса [2].

Основные технические требования для подготовки макета наклеек:

- допустимые форматы: pdf, ai, eps, tiff, все контуры для фигурной резки в векторном формате pdf, eps, ai или cdr;
- разрешение растровых изображений: не менее 300 dpi;
- размер макета: 1 к 1, вылеты по 2 мм с каждой стороны изображения, расстояние между элементами резки — минимум 2 мм;
- максимальный размер файла: не более 100 МБ;

- шрифты: размер не менее 7pt, переведены в кривые [3].

С помощью графического редактора CorelDraw был создан макет набора наклеек на тему «Дружба — это чудо». Были использованы стилизованные изображения девочек, качелей, пуговиц, цветов, рукопожатий. Задействованы несколько цветов: красный, голубой, белый и оттенки жёлтого. Готовый набор скомпонован на листе и подготовлен для печати (рис.1).



Рисунок 2. Макет наклеек «Дружба — это чудо»

Наклейки становятся всё более популярным средством общения. Они предлагают ряд преимуществ, которые делают их ценным инструментом для выражения и общения: простота и удобство, легко использование, выразительность, доступность и т.д. Наклейки могут стать хорошим подарком, выражающим намерения и чувства.

Список литературы:

1. История наклеек. Откуда появились наклейки? [Электронный ресурс]. – Режим доступа: <https://laikaprint.ru/poleznye-stati/istoriya-nakleek-otkuda-poyavilis-naklejki/> (Дата обращения 12.04.2024).
2. Стикеры: что это такое и для чего они нужны? [Электронный ресурс]. – Режим доступа: <https://diglabel.ru/company/articles/stikery--chto-eto-takoe-i-dlya-chego-oni-nuzhny-/> (Дата обращения 13.04.2024).
3. Технические требования к макетам стикеров и наклеек [Электронный ресурс]. – Режим доступа: <https://www.dynamicprint.ru/tehnicheskie-trebovaniya-k-maketam/trebovaniya-k-maketu-nakleek>. (Дата обращения 12.04.2024).

ОСОБЕННОСТИ РАЗРАБОТКИ ПРОДУКТА В СФЕРЕ СОВРЕМЕННОГО БУМАЖНОГО МОДЕЛИРОВАНИЯ

Бурьянова Марина Сергеевна
Адыгейский государственный университет, г. Майкоп
Научный руководитель: Солодухина А.Г., старший преподаватель,
Адыгейский государственный университет, г. Майкоп

Развитие современного бумажного моделирования - важное направление в современном дизайне и искусстве, объединяющее традиционные ремесленные техники с инновационными технологиями и методами. В условиях повышенного интереса к экологически устойчивым и ресурсосберегающим материалам, а также растущей потребности в креативных и образовательных ресурсах, бумажное моделирование приобретает новый уровень значимости и применения.

Объектом исследования определена сфера бумажного моделирования, цель поставлена следующая: выявить особенности бумажного моделирования. Для достижения поставленной цели определены следующие задачи:

1. Исследовать историю возникновения и виды бумажного искусства.
2. Определить особенности работы с бумагой в рамках техники.
3. Определить и раскрыть области применения бумажного моделирования.
4. Описать процесс проектирования макета из бумаги.
5. Разработать модель и схему макета «Зубра» для серии «Животные Кавказского заповедника».

Бумага была изобретена в Китае в I веке н. э., и с тех пор стала одним из наиболее распространенных материалов для искусства и ремесла. С развитием технологий производства бумаги и распространением ее по всему миру, бумажное искусство приобрело разнообразные формы и техники в различных культурах. Бумажное искусство имеет древние корни, охватывая различные культуры и традиции. Однако, одним из наиболее известных и распространенных видов бумажного искусства является оригами — японское искусство складывания бумаги без использования клея или ножниц. С развитием технологий и доступности материалов бумажное искусство продолжает развиваться, включая в себя новые техники и подходы. Современные художники и дизайнеры активно экспериментируют с бумагой, создавая уникальные произведения искусства и дизайна, которые объединяют различные виды бумажного искусства и традиционные методы с современными техниками и подходами, такими как: квиллинг, коллаж и бумажное моделирование.

Бумажное моделирование – это более современный подход к созданию трехмерных объектов из бумаги. В отличие от традиционных форм бумажного искусства, бумажное моделирование часто включает в себя использование клея и других материалов для создания сложных и детализированных моделей.

Разработка продукта в этой сфере представляет собой актуальную задачу, требующую комплексного подхода и интеграции различных дисциплин, таких как дизайн, инженерное моделирование, информационные технологии и педагогика. Эффективное проектирование бумажных моделей и развёрток открывает новые возможности для создания уникальных, функциональных и эстетически привлекательных продуктов, способствующих развитию креативности, образования и культурного наследия. При работе с деталями будущей скульптуры из бумаги повышается уровень мелкой моторики, развиваются эстетические качества. Обычно люди, имеющие высокий уровень развития мелкой моторики, умеют логически рассуждать, обладают развитой памятью и концентрацией тема раскрыта в источниках [1, 2]. Также с помощью бумажного моделирования создаются арт-объекты, декорации и бутафория, декоративные элементы интерьера, макеты для презентации архитектурных и инженерных проектов и т.д. На текущий момент тема проектирования моделей для сборки из бумаги (паперкрафта) активно изучается в различных научных и практических исследованиях.

Одним из ключевых аспектов бумажного 3D-моделирования является выбор правильного типа бумаги. Для создания 3D-моделей рекомендуется использовать плотную бумагу, такую, которая обеспечивает необходимую прочность и устойчивость модели. Рекомендуется выбирать бумагу плотностью от 170 до 200 г/м², чтобы фигурки были прочными и долговечными. Для работы в технике паперкрафт требуются следующие инструменты и материалы: ножницы, клей, металлическая линейка, иголка для нанесения клея в труднодоступных местах, дотс для продавливания сгибов, ровная поверхность для резки. В отличие от традиционного бумажного искусства, бумажное моделирование часто включает в себя использование клея или других крепежных материалов для соединения отдельных элементов и деталей модели. Правильный выбор и применение клея играют важную роль в создании прочной и устойчивой 3D-модели. При создании бумажных 3D-моделей важно обеспечить их прочность и устойчивость, особенно если модель предназначена для длительного использования или экспозиции. Этого можно достичь за счет правильного выбора материалов, тщательной сборки и укрепления ключевых точек модели.

Важно правильно подобрать или спроектировать развёртку. Ее можно найти в интернете или создать самостоятельно. Развёртки представляют собой чертежи, на которых

указаны размеры и линии сгиба деталей. Перед сборкой нужно ознакомиться с обозначениями в чертеже. Особенность современного проектирования бумажной 3D-модели и развёртки, заключается в использовании компьютерных программ, таких как «Blender» и «Pepakura Designer», что значительно ускоряет разработку схемы для сборки бумажных макетов.

Перед созданием 3D модели и развёртки «Зубра» для серии «Животные кавказского заповедника» учитываются особенности внешнего строения животного. Анализируются фото материалы. Для дальнейшей работы отбираются зарисовки по фото (фронтально, в профиль, виды снизу и сверху). Простыми формами конструируется объект. Оцифрованные эскизы и переносятся в рабочее пространство «Blender», ставятся по осям фронтально по осям (x;z), профиль по осям (y;z), виды сверху и снизу по осям (x;y), создается плоскость по осям (x;z) и составляет форму, повторяя линии эскиза. Экструдированы точки плоскости по оси по оси (y), в соответствии с изображением «вид сверху», вытягивается к самой широкой части тела животного, далее подгоняются остальные точки под силуэт на эскизе. Применяется метод «прореживание», чтобы уменьшить общее количество полигонов, используемых в модели. Этот процесс отлично работает на моделях с большим количеством полигонов, которые, как правило, имеют более высокую детализацию поверхности. Создается UV-развёртка и окрашивается; файл необходимо сохранить в формате obj (рис.1). Файл переносится в «Pepakura Designer», выставляются параметры развёртки и сохраняется в формате PDF для печати. Печать и сборка производятся в соответствии с инструкцией. Собирается макет(рис.2).



Рисунок 3. Моделирование в рабочем пространстве «Blender»

Современное бумажное 3D-моделирование представляет собой уникальное сочетание искусства, науки и технологий и имеет большой потенциал в сфере образования и просвещения. Развивает когнитивные способности, а также способствует объединению нескольких дисциплин в один вид деятельности, например: цифровые технологии, изобразительное искусство, декоративно прикладное искусство и естественные науки. Данная модель может использоваться в образовательных и развлекательных целях, а так же способен привлечь внимание редким видам обитающим в Кавказском заповеднике.

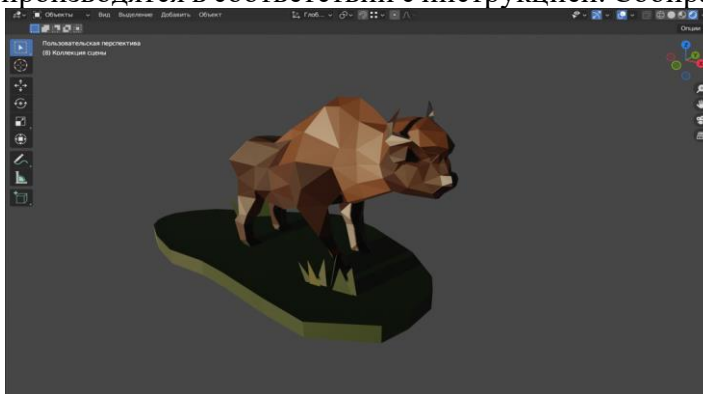

Рисунок 4. Визуализация макета

Список литературы:

1. Иванов, Д.В. Современные методы создания 3D моделей для паперкрафта / Д.В. Иванов. - СПб.: Издательство «Новый Век», 2020. - 180 с.
2. Кузнецова Т.А., Морозова О.С. Применение паперкрафта в архитектуре и дизайне интерьера. Кузнецова. Т.А
3. Преобразование 3D-модели в бумажную модель с помощью Perakura [электронный ресурс] — Режим доступа <https://clck.ru/3A7jCV> (дата обращения 5.04.2024).
4. UV карты (развёртки) для модели [электронный ресурс] — Режим доступа <https://craftonline.livejournal.com/21052.html> (дата обращения 5.04.2024).
5. Perakura и бумажное моделирование [электронный ресурс] — Режим доступа <https://clck.ru/3A7jLZ> (дата обращения 5.04.2024).

РАЗРАБОТКА ВИЗУАЛЬНОГО ОФОРМЛЕНИЯ РЕКЛАМНОЙ ПУБЛИКАЦИИ ДЛЯ СОЦИАЛЬНЫХ СЕТЕЙ МЕДИАЦЕНТРА АДЫГЕЙСКОГО ГОСУДАРСТВЕННОГО УНИВЕРСИТЕТА «АГУСЬ»

Донец Альбина Сергеевна
Адыгейский государственный университет, г. Майкоп
Научный руководитель: Солодухина А.Г., старший преподаватель
Адыгейский государственный университет, г. Майкоп

Эффективный дизайн рекламы помогает продвигать бренд и развивать бизнес. Это одновременно творческий продукт и стратегический инструмент. Он идейно и графически выверен, правильно позиционирует марку и учитывает потребности аудитории.

Сегодня качественный дизайн — не роскошь, а необходимость. Конкуренция делает проблему эффективности рекламы остро актуальной. Масса источников информации и сообщений в каждом из них создают интенсивную информационную нагрузку. У потребителя быстро развивается баннерная слепота. Его мозг делает все возможное, чтобы не замечать лишние раздражители, прежде всего рекламу [3].

Объект исследования был определен как рекламная публикация в социальных сетях. Предмет исследования - дизайн рекламной публикации для социальных сетей. Нами была поставлена цель: разработать визуальное оформление рекламной публикации для социальных сетей. Также были определены следующие задачи:

- 1) проанализировать комплекс понятий в сфере рекламы в социальных сетях;
- 2) определить этапы работы над визуальным оформлением рекламной публикации;
- 3) разработать многостраничный макет рекламной публикации для социальных сетей медиацентра Адыгейского государственного университета «АГУСЬ».

Создать сообщение, которое пробьется сквозь нагрузку, привлечет внимание потребителя и запомнится — настоящее искусство. В ход идут всевозможные графические, вербальные и психологические приемы. Чтобы добиться своего, дизайн рекламы использует все доступные инструменты и методы: фотографии, графику, типографику, слоганы, апеллируя к самым глубоким эмоциям человека.

Терминология:

SMM (Social Media Marketing) — это маркетинг или реклама продуктов и услуг в социальных сетях.

Контент — это содержимое веб-страниц, соцсетей, каналов в мессенджерах и разных программ. Пользователи сталкиваются с контентом ежедневно: новости, посты в авторских каналах Telegram, статьи в корпоративных блогах и т.д. [1]

Пост — это единица контента в соцсетях. Публикация в каком-либо социальном сервисе (соцсети, форуме, блоге и т. п.), которая доступна всем или некоторым пользователям этого сервиса.

Пост-карточка — это отдельный вид контента, который близок к презентациям и инфографики. Размещать текст не внутри поста, а на картинке — это вариант, когда нужно

просто донести сложную информацию или эффектно выделить контент на фоне остального в ленте [2].

«Карусель» – показ нескольких слайдов с картинками в одном объявлении. Она позволяет показать больше информации о продукте в интерактивном виде.

Визуальное оформление рекламной публикации — формат визуального контента, как инфографика или схема. Внутри этого формата могут быть различные рубрики и виды контента.

Этапы создания визуального оформления рекламной публикации могут включать следующие шаги:

1. Определение базовых элементов дизайна: выбор гарнитуры Gilroy (рис.1) и готового фона (рис.2).



Рисунок 1. Текстовый блок



Рисунок 2. Фоновая текстура

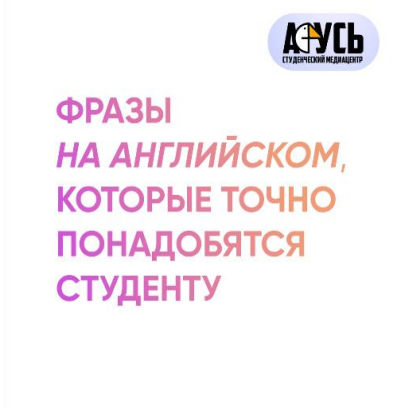

Рисунок 3. Размещение текста на фоне

2. Соединение элементов, создание обложки визуального оформления (рис. 3).

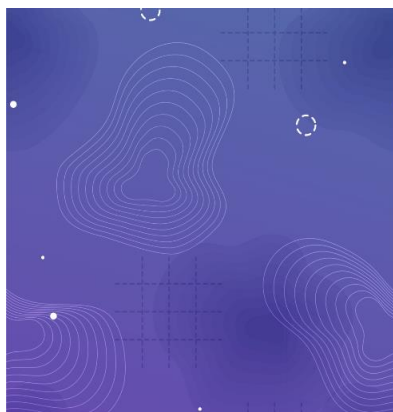
3. Создание последующих «страниц» визуального оформления, сохраняется общий дизайн проекта (рис. 4-8).

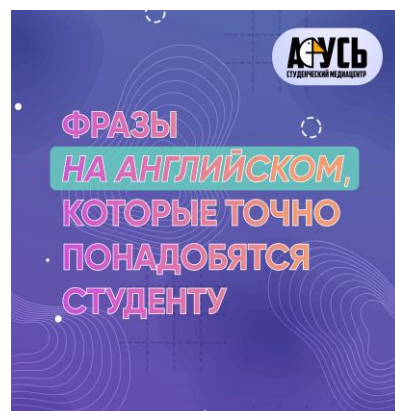

Рисунок 4. Карточка 2



Рисунок 5. Карточка 3



Рисунок 6. Карточка 4

4. Публикация разработанного визуального оформления для социальных сетей медиацентра Адыгейского Государственного Университета «АГУсь» (рис. 9).

Основная идея дизайна пост-карточек - привлечь внимание аудитории и быстро донести основное сообщение. Этот формат позволяет выделиться среди информационного беспорядка в социальных сетях и других онлайн платформах. При создании визуального оформления рекламной публикации важно помнить о целевой аудитории, учитывать ее интересы и предпочтения. Важно также следовать трендам и новинкам в дизайне, чтобы оставаться актуальными и привлекать внимание пользователей. Таким образом, дизайн пост-карточек является эффективным инструментом для продвижения и коммуникации в современном цифровом мире. Соблюдение основных принципов дизайна и креативный подход позволят создавать уникальные и привлекательные макеты постов, способные привлечь внимание и вызвать эмоциональный отклик у аудитории.

Список литературы:

1. Секачева, А. А. Продвижение спортивных мероприятий: практический опыт



Рисунок 7. Карточка 5



Рисунок 8. Карточка 6



Рисунок 5. Вид рекламного поста в социальной сети

создания продающего контента / А. А. Секачева // Новые подходы - 2022: сборник научных трудов по результатам II Всероссийской научно-практической конференции Минобрнауки России по вопросам формирования новых подходов к проектированию физического воспитания в образовательных организациях высшего образования, Москва, 12–13 сентября 2022 года / Центр инновационных компетенций по физическому воспитанию и студенческому спорту. – Москва: Федеральное государственное бюджетное образовательное учреждение высшего образования «Российский государственный университет имени А.Н. Косыгина (Технологии. Дизайн. Искусство)», 2022. – С. 40-45.

2. Чурина, Д. Е. Серийность в соцсетях: карточный формат новостного контента / Д. Е. Чурина // Проблемы филологии глазами молодых исследователей: сборник материалов конференции студентов, аспирантов и молодых ученых, Пермь, 13–14 мая 2022 года. Том Выпуск 5. – Пермь: Пермский государственный национальный исследовательский университет, 2022. – С. 18-26.

3. Рекламная кампания и дизайн всех видов рекламных носителей. — URL: <https://www.os-design.ru/blog/advertisement> (дата обращения: 14.04.2024).

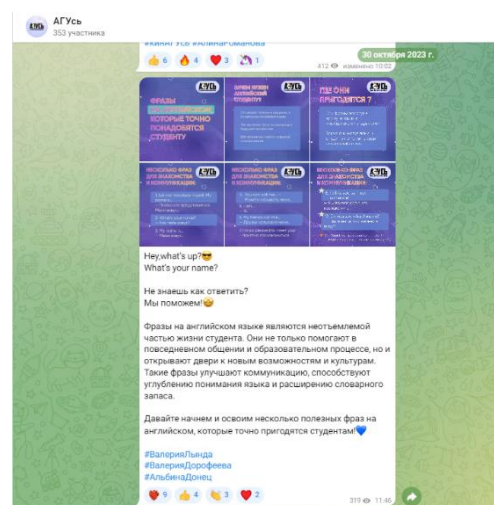
ИМИТАЦИЯ ТЕХНИКИ БУМАЖНОЙ ПЛАСТИКИ В ДИЗАЙНЕ ОТКРЫТОК СРЕДСТВАМИ ГРАФИЧЕСКОГО РЕДАКТОРА ADOBE ILLUSTRATOR

*Ибрагимова Раудия Амировна
Адыгейский государственный университет, г. Майкоп*

Открытка представляет собой небольшой лист, который используется для передачи поздравлений, пожеланий или информации. Часто они дополняются изображениями, рисунками, текстом или декоративными элементами, чтобы сделать их более привлекательными и запоминающимися. На открытках также могут быть размещены стихи, цитаты или личные послания.

Рябко Н.Б. [1, с.5] отмечает, что бумажная пластика на открытках может создаваться различными способами: например, элементы изображения могут быть вырезаны и приклеены на открытку, чтобы создать объемный эффект.

Имитация бумажной пластики в графических редакторах, таких как Adobe Illustrator, позволяет дизайнерам создавать впечатляющие эффекты без необходимости использования реальных материалов. С помощью различных инструментов и фильтров можно добавить текстуры, тени и другие детали, чтобы сделать изображение выглядящим как настоящая бумажная пластика. Этот метод дает большую свободу для творчества и экспериментов с дизайном открыток, а также позволяет создавать уникальные и оригинальные работы.

В настоящее время использование цифровых инструментов для имитации бумагопластики позволяет сохранить ресурсы, так как не требуется использование реальных материалов и инструментов для создания подобных эффектов.

Объектом исследования была определена техника бумажной пластики в дизайне открыток. Предметом исследования определено описание процесса изготовления макета открыток от эскиза до готового продукта. Целью работы является выявление особенностей в работе над имитацией бумажной пластики в графическом редакторе.

Для достижения поставленной цели были определены следующие задачи:

1. Определить понятие бумагопластика.
2. Выявить специфику имитации бумажной пластики.
3. Определить группу инструментов, необходимых для работы.
4. Разработать макеты открыток.

Актуальность бумагопластики заключается в её уникальности, объединяющей рукоделие, дизайн и творчество. Оригинальные и креативные работы в этой технике привлекают внимание и стимулируют интерес к процессу создания. Имитация бумагопластики в графическом редакторе расширяет возможности дизайнеров и художников, позволяя создавать уникальные проекты и иллюстрации. Кроме того, низкая изученность данной темы позволяет провести оригинальное исследование и внести новый вклад в научное знание.

Акылбекова С.Т. [2, стр. 1] отмечает, что аппликация (техника бумажная пластика) представляет собой синтез различных видов изобразительной деятельности, таких как лепка, аппликация, рисование и конструирование из бумаги. В бумажной пластике изображения создаются в полу объёмном варианте, где все части и детали наклеиваются на картон, служащий цветовым фоном. Это позволяет детям создавать яркие индивидуальные и коллективные композиции.

Специфика имитации бумажной пластики в Adobe Illustrator заключается в использовании примитивных объектов и изображений. При работе над макетом простые объекты смотрятся наиболее выигрышно благодаря своей плоскости. Далее через панель «Свойства» на объект или группу объектов накладывается эффект «Тень» [3] с необходимыми параметрами, создавая ощущение полуобъёмности изображения.

Этапы создания макета открытки в технике бумажной аппликации в графическом редакторе Adobe Illustrator могут включать следующие шаги:

1. Планирование и концепция: определить тему открытки, выбор изображения, цветовой гаммы и декоративных элементов, которые в будущем можно использовать в готовом продукте (рис. 1).

2. Создание фона: используя инструмент «Прямоугольник» создать основу для открытки нужного формата и выбрать цвет фона. Это может быть просто однотонный фон или фон с текстурой, который будет служить основой для других элементов (рис. 2).

3. Создание изображений: используя инструмент «Перо», отрисовать объекты. При необходимости их можно редактировать при помощи инструментов «Выделение» и «Частичное выделение».

4. Расположение элементов: используя группу инструментов «Выделение» и «Частичное выделение», разместить отрисованные объекты на фоне открытки, создавая композицию в стиле бумажной аппликации. Благодаря возможностям графического редактора можно экспериментировать с расположением и размерами элементов, чтобы достичь желаемого эффекта (рис. 3).

5. Добавление теней и придание объёма: выбрать объект или группу объектов, в панели «Свойства» в открытом окне выбрать раздел «Стилизация» и наложить на объекты эффект «Тень». Параметры теней могут варьироваться и здесь стоит опираться на интуитивные ощущения (рис. 4).

6. Текст и поздравления: используя инструмент «Текст», добавить текст поздравления, цитату или личное послание на открытку, выбрав подходящий шрифт, его размер и цвет текста (Рис. 5).

7. Финальная обработка: проверить открытку на предмет ошибок и необходимых коррекций. Убедиться, что все элементы расположены правильно и создают гармоничную композицию (Рис. 6).

8. Сохранение и печать: через панель «Файл» выбрать пункт «Экспорт», «Экспортировать как...» и сохранить готовую открытку в нужном формате (например, JPEG, PNG или PDF). Распечатать готовую открытку на качественной бумаге или картонной основе.



Рисунок 6. Эскиз



Рисунок 7. Фон

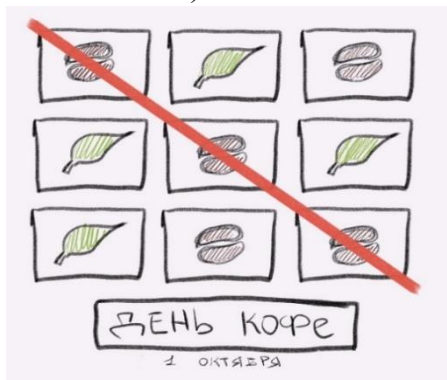

Рисунок 8. Объекты

Рисунок 9. Тени



Рисунок 10. Текст

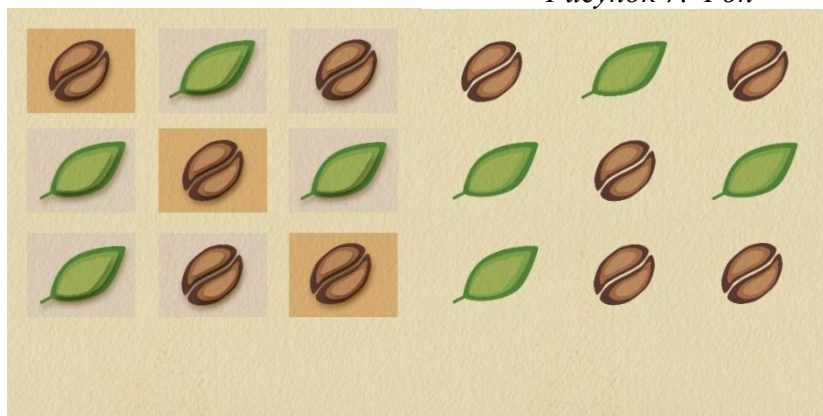

Рисунок 11. Готовый макет

Бумагопластика является уникальной техникой, которая объединяет рукоделие и дизайн. Имитация этой техники в графическом редакторе открывает новые горизонты для творчества дизайнеров и художников. Процесс создания макета открытки включает этапы планирования, создания фона, изображений и размещения элементов. Применение графического редактора позволяет экспериментировать с размещением, размерами, цветами и эффектами, применяемыми к объектам, создавая неповторимые и оригинальные работы.

Список литературы:

1. Акылбекова, С. Т. «Чудеса из бумаги» (бумагопластика). [Электронный ресурс]. Режим доступа: <https://педталант.рф/дымант-м-ю-чудеса-из-бумаги/>. (Дата обращения 16.04.2024).
2. Рябко, Н. Б. Занятия по изобразительной деятельности дошкольника — бумажная пластика: учебно-практическое пособие /Н.Б. Рябко. — М.: Педагогическое общество России, 2022. — 128 с.
3. Создание специальных эффектов в Adobe Illustrator. [Электронный ресурс]. Режим доступа: <https://helpx.adobe.com/ru/illustrator/using/drop-shadows-glow-feathering.html/>. (Дата обращения: 10.04.2024).

ДИЗАЙН УКРАШЕНИЙ ИЗ ПЕРЕРАБОТАННЫХ МАТЕРИАЛОВ

Карева Екатерина Евгеньевна

Адыгейский государственный университет, г. Майкоп

Научный руководитель: Солодухина А.Г., старший преподаватель

Адыгейский государственный университет, г. Майкоп

Многие думают, что мусор – это просто бесполезные вещи, которые нужно выбросить. Но на самом деле, мусор может приносить пользу. В современном мире проблема загрязнения окружающей среды приобретает все большую актуальность. Ежегодно на Земле накапливается около двух миллиардов тонн мусора, который представляет серьезную угрозу для окружающей среды и здоровья человека. В связи с этим, все больше людей обращают внимание на экологичные методы обращения с отходами.

Одним из таких методов является использование мусора для создания уникальных украшений. Такие аксессуары не только служат в качестве предметов декора, но и вносят значительный вклад в борьбу с загрязнением окружающей среды. Кроме того, создание украшений из мусора может быть интересным хобби для всех возрастов.

Объектом исследования были определены украшения из переработанного материала как область проектирования дизайнера. Предмет исследования определен как описание полного процесса от идеи до готового продукта. Целью работы является исследование возможности применения переработанных материалов в области производства украшений.

Для достижения поставленной цели были определены следующие задачи:

1. Определить понятие твердых бытовых отходов и перерабатываемых материалов.
2. Исследование потенциала перерабатываемых материалов в области производства бижутерии.
3. Разработка дизайна набора украшений из пластика, стекла и проволоки.

По теме исследования существует научно-исследовательская работа Пивневой А.Н. «Искусство создания уникальных украшений» [3], по переработке материала рассмотрена статья авторов: Крейтор А.А., Матусевич М.А., Шустрова А.А. «Вторичное использование материалов в дизайне среды» из сборника трудов II международной научно-практической конференции «Инновации и дизайн» [2]. По теме дизайна украшений из переработанных материалов в информационно-телекоммуникационной сети «Интернет» существуют только видеоматериалы. Комплексное изучение проблемы нуждается в разработке.

Твердые бытовые отходы (ТБО) — это отходы, которые образуются в результате жизнедеятельности человека и используемых им предметов. К ним относятся пластик, стекло, металл, бумага, пищевые отходы и прочие материалы, которые выбрасываются после использования. Многие из твердых бытовых отходов можно подвергнуть переработке. Например, пластик может быть переработан вторичным способом и использован для производства новых изделий. Бумага и картон могут быть переработаны в макулатуру. Стекло переплавляется и используется для производства новой упаковки. Металл также может быть переработан и использован повторно.

Среди популярных перерабатываемых материалов для производства бижутерии можно выделить металлы (например, старые монеты или металлические детали), стекло (бутылки, окрашенные стеклянные осколки), пластик (бутылки, упаковки), дерево (древесные опилки, обрезки) и текстиль (ткани, нитки). Сочетание различных перерабатываемых материалов позволяет создавать украшения с неповторимым дизайном. Например, комбинирование металлических деталей с стеклом или деревом придает украшениям особую изысканность. Текстильные элементы также могут добавить неповторимый колорит и оригинальность изделия. [1]. В данном исследовании будет производиться работа с пластиком, стеклом и проволокой.

Пластик – универсальный материал, который позволяет воплотить в жизнь самые смелые идеи дизайнера. Украшения из пластика могут быть легкими и яркими, что делает их отличным выбором для повседневного использования. Благодаря широкой цветовой гамме пластика можно создавать украшения на любой вкус. Стекло – материал, который придает украшениям изысканность и изящество. Стеклянные осколки могут быть разной формы и цвета, что позволяет создавать украшения, которые будут гармонировать с любым стилем одежды. Для того чтобы создать стильный и оригинальный набор украшений из пластика, стекла и проволоки, важно сочетать эти материалы грамотно.

В процессе дизайна украшений мы прошли следующие этапы:

1. Исследование и сбор материалов. На этом этапе было проведено тщательное исследование различных видов мусора, доступных для использования в проекте. Были исследованы текстуры, цвета и формы, чтобы определить их потенциал для создания уникальных украшений.

2. Эскизирование и прототипирование. Перед началом работы было сделано несколько эскизов дизайна будущих украшений.

3. Выбор материалов и методов. На основе эскизов были выбраны окончательные материалы и методы, которые будут использоваться в проекте. Для создания украшений были выбраны такие материалы как: пластик, стекло и проволока.

4. Этап разработки украшений. Для гигиеничности все материалы, были вымыты и просушены. После чего пластик был обожжён с помощью горелки, что придало ему причудливую и необычную форму. Для эксперимента внутрь пластика был помещен осколок стекла и обожжён, благодаря чему получилось неповторимая деталь. Опираясь на эскиз,

детали были скомбинированы и соединены между собой проволокой или специальной фурнитурой для бижутерии (рис. 1).



Рис. 12. Элементы украшений после обработки, вид готового изделия.

Украшения из мусора – это яркий пример того, как можно внести свой вклад в охрану окружающей среды, одновременно создавая уникальные и красивые изделия. Этот подход к обращению с отходами не только способствует снижению уровня загрязнения, но и может вдохновить других на поиск альтернативных решений для борьбы с проблемой мусора. Наша работа была наполнена творческим процессом и вниманием к деталям. Мы отбирали самые качественные и интересные материалы, которые прошли процедуру переработки и стали источником нового вдохновения. Нашим главным желанием было дать вторую жизнь отходам, превратив их в прекрасные и стильные украшения.

Список литературы:

1. Доронина, С. Украшения своими руками / С. Доронина. – Москва. – 2008. – 213 с.
2. Крейтор, А. А. Вторичное использование материалов в дизайне среды / Крейтор А. А., Матусевич М. А., Шустрова А. А. // Инновации и дизайн : II Международная научно-практическая конференция. – Санкт-Петербург, 2022. – С. 203-209. – Библиогр.: – 209 с.
3. Пивнева, А.Н. «Искусство создания уникальных украшений». [Электронный ресурс]. – Режим доступа: <https://school-science.ru/21/16/58042>. (Дата обращения 16.04.2024).

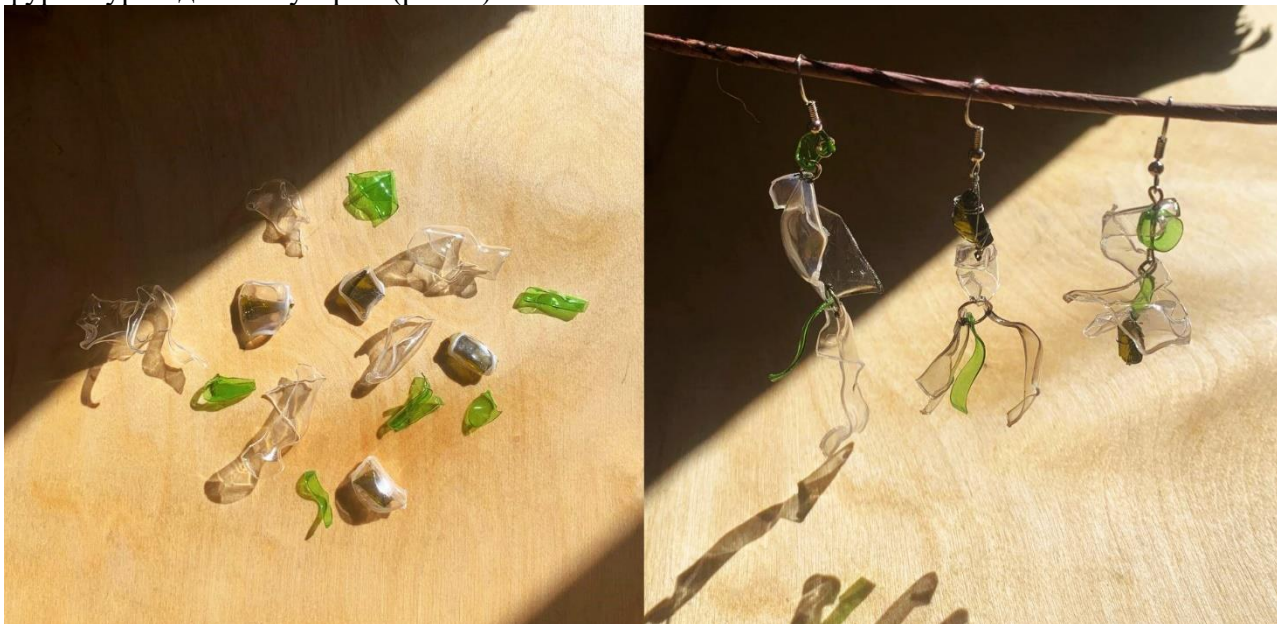
ДИЗАЙН УПАКОВКИ ДЛЯ АРОМАТИЧЕСКИХ СВЕЧЕЙ

Мустафаева Кристина Вагифовна

Адыгейский государственный университет, г. Майкоп

*Научный руководитель: Солодухина А.Г., старший преподаватель
Адыгейский государственный университет, г. Майкоп*

Современная упаковка не только защищает товар от внешних воздействий, таких как свет, температура и влажность, но и служит средством коммуникации между производителем и потребителем. Она информирует о составе продукта, способе его использования и других важных деталях. Кроме того, упаковка может стать мощным инструментом маркетинга, помогая товару выделиться на полке магазина и привлекать внимание покупателей. С течением времени меняются технологии изготовления упаковки, что приводит к необходимости непрерывной модернизации процесса дизайн-проектирования данной полиграфической продукции.

Объектом исследования является упаковка как область деятельности графического дизайнера. Предметом исследования является проектирование упаковки для ароматических свечей. Целью исследования определена разработка привлекательной и качественной упаковки, соответствующей требованиям целевой аудитории и ассоциирующейся с высоким качеством товара.

Задачи исследования поставлены следующие:

1. Изучить основные виды упаковки.
2. Определить сферу деятельности графического дизайнера в процессе разработки макета упаковки.
3. Спроектировать этикетки для ароматических свечей «Запахи Кавказа».

Упаковка играет важную роль в нашей повседневной жизни, обеспечивая защиту, сохранность и презентабельный вид товаров, которые мы покупаем и используем каждый день. От древних времен, когда первые цивилизации использовали природные материалы для хранения продуктов, до современных инновационных решений, упаковка прошла долгий путь развития [1].

Согласно нормам современной классификации, существует три вида упаковки, и одни из них выбираются в зависимости от характера содержимого, условий хранения и транспортировки и участия в тех или иных процессах [3].

Материалы - не служащие для производства, а выступающие в роли самостоятельной тары или ее вспомогательных элементов. Наиболее яркий представитель категории – бумага, являющаяся как оберткой, так и наполнителем. Но также сюда входят обвязочные ленты и шпагаты, скотч, стретч-пленка, термоусадочные рукава.

Предметы – они образуют две подгруппы. Первая – потребительские, то есть те, которые конечные клиенты будут, так или иначе, использовать вместе с купленной вещью – бутылки из-под напитков, сигаретные пачки, пакеты снеков, конверты для открыток и тому подобное. Вторая – производственные упаковки, примерами которых могут быть контейнеры, барабаны, клетки, ящики – то, что будет применяться поставщиками и продавцами для транспортировки грузов, складирования, хранения, организации продажи.

Устройства – все, что составляется из нескольких деталей. Простейшими являются флаконы с пульверизатором или механические шкатулки, но есть и технически сложные варианты, вроде баллонов, оснащенных манометрами и клапанами-предохранителями. Но все они призваны облегчить эксплуатацию [2].

Сфера деятельности графического дизайнера в процессе разработки макета упаковки включает:

1. Визуальный дизайн: создание цветовой палитры, шрифтов, изображений и графических элементов для уникального и привлекательного дизайна упаковки.
2. Брендирование: установление или усиление брендированности продукта или компании, соответствие упаковки общему стилю бренда.
3. Позиционирование продукта: разработка концепции, помогающей продукту выделиться среди конкурентов и подчеркнуть его уникальные характеристики.
4. Функциональный дизайн: разработка удобных и функциональных элементов упаковки (открывалки, замки, ручки и т.д.).
5. Сотрудничество с производством: обеспечение соответствия созданного дизайна техническим возможностям производства.

В процессе работы над макетом упаковки были созданы композиционные эскизы для ароматических свечей. С помощью графического редактора CorelDRAW по эскизам были отрисованы линейные изображения трав Кавказа - зверобоя и Melissa. Название аромата и серии ароматов были расположены в центре композиции в блоке, образованном двумя горизонтальными линиями; наименования продукта помещены вниз макета. Цвета для иллюстраций были выбраны приглушенные темно-зеленые и темно-синие. Стилизованные изображения были помещены на наклейки для свечей и картонную упаковку (рис.1).



Рисунок 13. Макет упаковки ароматических свечей «Запах Кавказа»

В заключении стоит отметить, что упаковка продолжает эволюционировать, адаптируясь к меняющимся потребностям рынка. Она остается неотъемлемой частью нашего повседневного опыта, обеспечивая безопасность, удобство и эстетику товаров, которые мы покупаем и используем.

Список литературы:

1. Введение в упаковку: история, виды и применение [Электронный ресурс]. - : <https://mkfgroup.ru/blog/stati/vvedenie-v-upakovku-istoriya-vidy-primenenie.html/> (Дата обращения 13.04.2024).
2. Виды, типы и упаковки товара: что это такое, какие бывают, варианты названий, форм, описание процесса производства [Электронный ресурс].- : <https://www.cleverence.ru/articles/biznes/vidy-upakovki-tovara-kakie-byvayut-varianty-i-nazvaniya/> (дата обращения 13.04.2024).
3. Каган, Борис. Словарь полиграфических терминов / Стефан Стефанов, Борис Каган, - Москва: РепроЦЕНТР М, 2005 (ППП Тип. Наука). – 588с., табл.; 22 см.; ISBN 5-94939-034-2 (в пер.)

СПЕЦИФИКА ПОДГОТОВКИ СТУДЕНЧЕСКОГО СТАРТАПА В ОБЛАСТИ КРЕАТИВНЫХ ИНДУСТРИЙ НА БАЗЕ ФОНДА СОДЕЙСТВИЯ ИННОВАЦИЯМ

*Нагорокова Милана Руслановна
Адыгейский государственный университет, г. Майкоп
Научный руководитель: Солодухина А.Г., старший преподаватель
Адыгейский государственный университет, г. Майкоп*

В современном мире образование играет ключевую роль в развитии каждого человека, открывая перед ним новые возможности и перспективы. Одной из таких возможностей является студенческий стартап - проект, который позволяет студентам воплотить свои идеи и разработки в реальность, научиться работать в команде и развить предпринимательские навыки.

Актуальность исследования студенческих стартапов заключается в том, что данная активность обладает рядом эффективных инструментов нематериальной мотивации сразу для двух сред: образовательной и экономической. Внедрение бизнес-проектов, конкурсов на получение грантов, курсов по менеджменту и предпринимательству для различных направлений подготовки в вузе способствует совершенствованию рынка, появлению новых продуктов и развитию образовательных способностей обучающихся.

Объектом нашего исследования является студенческий стартап, как инструмент для подготовки молодых специалистов, способных к инновационной деятельности и адаптации к

изменяющимся условиям рынка. Они способствуют развитию предпринимательских навыков, критического мышления и умения работать в команде, что является ключевыми компетенциями для успешной карьеры в будущем. Предметом исследования в процессе подготовки студенческого стартапа могут быть различные аспекты, связанные с разработкой и реализацией проекта.

Целью является провести исследование и разъяснить все этапы подготовки к студенческому стартапу в целях оказания студентам информационную помощь для оформления заявки.

Задачи исследования:

- определить понятие студенческий стартап и его место в образовательном процессе;
- выявить особенности проектов, относящихся к сфере креативных индустрий;
- исследовать особенности подготовки заявки на базе Фонда содействия инновациям;
- разработать список рекомендаций для студентов, желающих участвовать в студенческих стартапах.

Тема студенческого стартапа достаточно хорошо изучена и представлена в литературе и интернет-источниках. Существует множество книг, статей и блогов, посвященных созданию и развитию стартапов, а также различные онлайн-курсы и обучающие программы. Но в основном мы ориентировались на официальный сайт «Фонд содействия инновациям» - fasie.ru. Фонд содействия инновациям - некоммерческая организация, ключевая цель которой – финансовая поддержка молодых ученых и малых предприятий, которые занимаются научными разработками с высоким потенциалом коммерциализации.

На официальном сайте подробно указаны условия участия в образовательных программах, а также вывешиваются итоги конкурсов и список победителей по всем направлениям. В интернете также есть полезные источники, которые помогут более подробно вникнуть в тему студенческих стартапов [1, 2, 3].

Студенческие стартапы стали неотъемлемой частью системы образования во многих странах, включая Россию, и привлекают все больше студентов, желающих реализовать свой творческий и инновационный потенциал. Они дают возможность учащимся применить полученные знания на практике, познакомиться с основами предпринимательства и научиться принимать решения в условиях неопределенности.

В основе студенческого стартапа лежит идея создания нового продукта или услуги, которые могут быть востребованы на рынке. Это может быть как разработка программного обеспечения, так и создание физических товаров или предоставление услуг в различных отраслях, таких как медицина, образование, экология и многих других.

Успешные студенческие стартапы могут стать основой для создания новых рабочих мест, развития инноваций и повышения конкурентоспособности страны. Более того, они могут привести к созданию успешных компаний, которые будут приносить прибыль и развивать экономику [3].

Для запуска и развития студенческого стартапа требуется ряд условий, таких как наличие идеи, команды единомышленников, финансирования и поддержки со стороны учебных заведений. Важным аспектом является также обучение и консультирование студентов со стороны опытных предпринимателей и инвесторов.

На предпроектной ступени подготовки студенческого стартапа необходимо провести исследование рынка, определить целевую аудиторию, выявить потребности потенциальных клиентов и разработать уникальное торговое предложение. Также на этом этапе нужно провести анализ конкурентов, выбрать технологию и методы реализации проекта, составить финансовый план и оценить риски. Важно создать команду проекта и распределить роли, а также разработать прототип продукта или услуги.

На проектном этапе подготовки студенческого стартапа команда должна реализовать все ранее разработанные идеи и решения. Это включает в себя создание продукта или услуги, тестирование и доработку прототипа, запуск маркетинговой кампании, привлечение первых

клиентов и сбор обратной связи. Также на этом этапе команда должна постоянно контролировать ход выполнения проекта и корректировать планы при необходимости.

Студенческие стартапы включают в себя несколько направлений, такие как:

- цифровые технологии;
- медицина и технологии здоровьесбережения;
- новые материалы и химические технологии;
- новые приборы и интеллектуальные производственные технологии;
- биотехнологии;
- ресурсосберегающая энергетика.
- креативные индустрии.

Разберём подробнее направление, которое больше всего ближе к нашей сфере – это направление креативных индустрий.

Направление «Креативные индустрии» включает в себя следующие направления: арт-индустрии (изобразительное искусство, скульптуры); дизайн, включая графический, промышленный, а также дизайн цифровых систем; IT и видеоигры; детские игры и игрушки; компьютерная графика, анимация; культурное наследие, сохранение традиций и национальной идентичности; мода; музыка, саунд-дизайн, исполнительское искусство, театр, культурно-досуговые учреждения; гастрономия, «дизайн еды».

Фонд содействия инновациям предоставляет студентам государственную поддержку в виде целевого гранта в размере 1 млн рублей (рис.1). Требования, предъявляемые к студенческому стартапу на базе Фонда содействия инновациям следующие:

1. Соответствие проекта одной из заявленных тематик.
2. Разработка новых товаров, изделий, технологий или услуг с использованием результатов собственных научно-технических и технологических исследований, имеющих потенциал коммерциализации и находящихся на самой ранней стадии развития.
3. Регистрация юридического лица и создание официального сайта стартапа.
4. Разработка бизнес-плана и его соответствие заявленным тематикам.



Рисунок 14. Страница сайта Фонда содействия инновациям

Для студентов, желающих принять участие в студенческом стартапе на базе Фонда содействия инновациям, мы разработали некоторые рекомендации:

- определить тему проекта, актуальность;
- проанализировать существующие аналоги;
- определить необходимые ресурсы: людские, материальные, финансовые;
- оценить возможность коммерциализации проекта;
- составить календарный план реализации стартапа;
- соблюсти сроки подачи заявки на официальном сайте (fasie.ru).

Таким образом, участие в стартапах помогает студентам развивать свой потенциал и навыки, которые могут положительно отразиться на репутации вуза.

Список литературы:

1. Ершова, И. В., Петраков, А. Ю. Программа «Стартап как ВКР» — драйвер развития молодёжного предпринимательства / И. В. Ершова, А. Ю. Петракова – Санкт-Петербург: Питер, 2023. – 156 с.
2. Мирзоев, Э. Ф. Специфика финансирования российских стартапов в инновационной сфере «Финансовые рынки и банки» / Э. Ф. Мирзоев, - Москва: Юрайт, 2020, - 27 с.
3. Осипова, О. С., Бурова Е. А., Сахарова Н. В. Социально ориентированные стартапы как перспективное направление студенческого инновационного предпринимательства / О. С. Осипова, Е. А. Бурова, Н. В. Сахарова, Санкт-Петербург: Питер, 2023 – 87 с.
4. Осипова, О. С. Эволюция студенческого инновационного предпринимательства в России. Экономика. Налоги. Право. / О. С. Осипова, - Москва: Финансовый университет, 2023. – 17 с.
3. Пономарев, А. Л. Анализ существующих способов привлечения инвестиций в стартап / А. Л. Пономарев, - Санкт-Петербург: Питер, 2020. – 65 с.

СОЗДАНИЕ ШРИФТОВЫХ КОМПОЗИЦИЙ В РЕДАКТОРЕ CORELDRAW

*Пишипий Саида Заурбиевна
Адыгейский государственный университет, г. Майкоп
Научный руководитель: Солодухина А.Г., старший преподаватель
Адыгейский государственный университет, г. Майкоп*

В современном мире графические шрифтовые композиции играют важную роль в дизайне, рекламе, маркетинге и визуальном общении. Они помогают подчеркнуть уникальность и стиль бренда, привлечь внимание потребителей и создать запоминающийся образ. Благодаря разнообразию шрифтов и возможностям их комбинирования, дизайнеры могут экспериментировать, создавая уникальные и оригинальные визуальные решения. Графические шрифтовые композиции становятся неотъемлемой частью современного дизайна и помогают передать информацию эффективно и эстетично.

Объектом исследования является шрифтовые композиции, как область деятельности графического дизайнера. Предметом исследования является создание шрифтовых композиций в редакторе CorelDRAW.

Исследование направлено на разработку шрифтовой композиции с использованием редактора Corel Draw.

Для достижения поставленной цели были определены следующие задачи:

4. Определение основных видов шрифтовых композиций.
5. Подбор палитры и приемов шрифтовой композиции, поиск ассоциативных образов работы.
6. Разработка шрифтовой композиции.

С развитием компьютерных технологий шрифтовые композиции стали доступными для всех пользователей. Сейчас существует огромное количество различных шрифтов и стилей, которые можно использовать для оформления текста на компьютере или в печати.

При составлении шрифтовой композиции текста, чтобы создать впечатление единой графической системы, нужно решить несколько задач. К этим задачам относятся: установление отношений основных штрихов к соединительным, определение характера круглых форм букв, местоположения средних штрихов, пропорций букв и т.д. В каждом алфавите есть широкие буквы, узкие и нормальные. Кроме того, буквы алфавита делятся на симметричные (А, Ж, М, О, П, Т, Ф, Х, Ш) и ассиметричные, или полуторные (название «полуторные» является условным и не означает, что они точно в полтора раза шире других).

У одних полуторных букв тяжелее левая сторона, у других – правая. Буквы, у которых правая сторона легче и более открыта, называют открытыми справа: Б, Г, Е, К, С, Ъ, Ь. Другие

буквы Д, З, Л, У, Э, Я называются открытыми слева. Эти качества асимметричной композиции правой и левой сторон многих букв алфавита оказывают заметное влияние на принципы компоновки букв в слове и строке.

Шрифтовой композиции должна быть присуща целостность, т.е. соподчинение элементов [2]. Соподчинение – это не результат каких-то односторонних механических связей. Оно возможно только на почве композиционной логики. Необоснованное отступление от закономерностей, выражающих связь соподчиненных элементов, приводит как правило, к резкому снижению смысловой и эстетической значимости создания художника.

Гармоническое сочетание пропорций отдельных букв, слов и всего предложения по отношению к заданному формату называется шрифтовой композицией надписи. В шрифтовую композицию должно входить не только размещение шрифта на листе, но и всех выразительных средств, направленных на образное, художественное решение определенной темы. Кроме того, при решении шрифтовой задачи композиции необходимо иметь в виду цвет, масштабные отношения букв, их плотность и характер рисунка.

Чтобы лучше усвоить построение шрифтовых композиций текста, полезно анализировать готовые надписи на обложках книг, титульных листах, журналах, пригласительных билетах и т.д. Построение красивой шрифтовой надписи требует большого умения, которое приходит лишь с опытом работы. При составлении шрифтовой композиции важно соблюдать стилевое единство шрифта, которое должно отвечать условиям гармоничности его построения и эстетической полноценности композиции.

Шрифтовая композиция может быть разных видов: а) симметричная, б) блочная, в) флаговая, или флажковая. При симметричной композиции вертикальная ось симметрии проходит через середину надписи и делит ее на две равные части — левую и правую. Блочная композиция характеризуется тем, что все строки текста вписываются в прямоугольник. В этом случае увеличивают межбуквенный просвет; буквы в коротких словах пишутся с разрядкой до ширины шрифтовой полосы. Однако слишком сильное увеличение расстояния между буквами может привести к нарушению ритмического строя шрифтовой надписи. При флаговой композиции текст сдвигается в сторону: либо влево, либо вправо от вертикально проведенной оси. Разметка букв и строк начинается от этой вертикальной прямой. Такая композиция носит динамичный (асимметричный) характер.

При написании шрифтовой композиции текста существует правило: «главное» выделяется наиболее выразительно; все остальное дополняет «главное» так, чтобы в целом получилось законченное композиционное «целое».

Для создания шрифтовых композиций в редакторе CorelDRAW имеются необходимые инструменты, такие, как:

1. Инструмент текста: с его помощью можно вводить текст, выбирать шрифты, изменять размер, начертание, цвет, а также выравнивать и располагать текст на работе.

2. Инструменты форматирования текста: формы, наклон, выравнивание по линиям, применение стилей, изменение межстрочного интервала и прочее.

3. Инструменты масштабирования и трансформации: с их помощью можно изменять размер и форму текста, поворачивать его, искажать и т.д. Некоторые инструменты не поддерживают искажение объекта «текст» и для работы с ними необходимо перевести текст в кривую.

4. Инструменты выравнивания и распределения: для создания сбалансированных шрифтовых композиций важно правильно распределить текст по холсту [1].

Рассмотрим создание шрифтовой композиции на примере киноафиши «Марсианин» (рис.1). Для создания данной шрифтовой композиции нам понадобилось набрать текст («марсианин»), разделить его на части, преобразовать в кривую и придать форму круга с помощью инструмента «оболочка» [3]. Далее с помощью инструмента «формы» мы в ручную подогнали некоторые края текста под общую форму, стараясь заполнить внутреннее пространство круга и придать узнаваемый обтекаемый контур. Далее была использована цитата из фильма, ориентированная по контуру круга, и добавлена декоративный элемент в виде упрощенной стилизации ростка картофеля.



Рисунок 15. Афиша для к/ф "Марсианин"

Расформированное по буквам слово «марсианин» расположилось на фоне, имитируя далекие звезды. Работа над плакатом завершилась добавлением необходимой для киноафиши тнестовой информации, скомпонованной по краям формата.

CorelDRAW – удобная программа для создания шрифтовых плакатов, включающая в себя множество настроек и возможностей редактирования текста и графики. В эру цифровых технологий подобные программы облегчают труд графического дизайнера и расширяют арсенал профессиональных инструментов, доступных для создания качественных типографических работ.

Список литературы:

1. Ахтямова, С.С. Программа CorelDRAW. Основные понятия и принципы работы: учебное пособие / С.С. Ахтямова, А.А. Ефремова, Р.Б. Ахтямов; Министерство образования и науки России, Федеральное государственное бюджетное образовательное учреждение высшего профессионального образования «Казанский национальный исследовательский технологический университет». - Казань: Издательство КНИТУ, 2014. - 112 с.: ил. - Библиогр. в кн. - ISBN 978-5-7882-1553-2; То же [Электронный ресурс]. - URL: <http://biblioclub.ru/index.php?page=book&id=427713>
2. Кравчук, В.П. Типографика и художественно-техническое редактирование: учебное наглядное пособие / В.П. Кравчук; Министерство культуры Российской Федерации, ФГБОУ ВПО «Кемеровский государственный университет культуры и искусств», Институт визуальных искусств, Кафедра дизайна. - Кемерово: КемГУКИ, 2015. - 48 с.: ил. - Библ. в кн. - ISBN 978-5-8154-0309-3; То же [Электронный ресурс]. - URL: <http://biblioclub.ru/index.php?page=book&id=438320>
3. Мысакова, О.Н. Задания по компьютерному графическому редактору CorelDraw (специальность «Промышленный дизайн») : учебно-методическое пособие / О.Н. Мысакова ; Министерство образования и науки Российской Федерации, Федеральное государственное бюджетное образовательное учреждение высшего профессионального образования

«Уральская государственная архитектурно-художественная академия» (ФГБОУ ВПО «УралГАХА»). - Екатеринбург : Архитектон, 2014. - 27 с. : ил. - Библиогр. в кн. ; То же [Электронный ресурс]. - URL: <http://biblioclub.ru/index.php?page=book&id=436718>.

РАЗРАБОТКА ИКОНИЧЕСКИХ ЗНАКОВ НА ТЕМУ «ТЕАТР» В ГРАФИЧЕСКОМ РЕДАКТОРЕ CORELDRAW

*Склярова Виктория Андреевна
Адыгейский государственный университет, г. Майкоп
Научный руководитель: Солодухина А.Г., старший преподаватель
Адыгейский государственный университет, г. Майкоп*

Изображения, передающие какие-либо послания, появились гораздо раньше, чем слово. Это были наскальные рисунки животных, людей и быта человека. Передавая информацию зрительно, они позволяли легко запоминать и узнавать объекты или явления, поскольку в первую очередь человек воспринимает форму. Прошло много лет, однако использование изображений развивалось и переросло в нечто большее, без чего сложно представить коммуникативную среду. Современного человека окружает множество иконок, которые воспринимаются на интуитивном уровне за счет стилизации и сохранения сходства с изображаемым.

Актуальность данной работы заключается в том, что иконки значительно упрощают информацию, представленную на сайте, передают чёткие образы и являются одними из обязательных элементов любого качественного интернет-ресурса.

Объектом исследования были определены иконические знаки в графическом дизайне. Предметом исследования является проектирование иконических знаков.

Цель исследования заключается в проектировании набора иконок для цифрового использования.

Для реализации поставленной цели необходимо выполнить ряд задач:

1. Раскрыть понятие «иконические знаки»;
2. Определить область применения иконок в графическом дизайне;
3. Выявить особенности разработки иконок для сайта;
4. Разработать иконические знаки на тему «Театр» в графическом редакторе CorelDRAW.

Степень изученности проблемы: теоретической и методологической базой при написании данной работы послужили труды русских и зарубежных исследователей в области графического дизайна и семиотики, таких как: Пирс Ч.С. «Начала прагматизма. Том 2. Логические основания теории знаков» [4], Тарабуко Н. И. «Основы формообразования знаков и знаковых систем» [6], Нильсен Я. «Веб-дизайн: книга Якоба Нильсена» [3], Джозеф Д. «Руководство по CorelDRAW Graphics Suite X6» [1], Круг С. «Не заставляйте меня думать» [2].

Знак – простая универсальная форма в графическом дизайне. Иконические знаки – это знаки-образы, в которых форма дублирует содержание, они похожи на свой объект, что позволяет им не нуждаться в переводе за счёт естественного сходства с обозначаемым предметом или явлением. В качестве иконического знака может выступать икона, изображение, картина, фотография. Таким образом, иконы (или иконические знаки) – это знаки, чья форма и содержание сходны качественно или структурно, то есть план выражения схож с планом содержания [6, с.9].

Иконки – это нечто большее, чем просто украшение или красивые картинки. Они служат широкому кругу целей: от преодоления языковых барьеров и описания функций до передачи настроения и эмоций.

Область применения иконок в графическом дизайне:

1. Функциональность и навигация.

Добавление иконок (или, возможно, всего одного знака для выделения важного раздела, такого как корзина для покупок) привлекает внимание пользователя, разбивает структуру и придает уникальность, что ускоряет поиск маршрута по интернет-ресурсу. Его элементы «имеют стандартизированный внешний вид, например, иконка, обозначающая ссылку на видео, иконка поиска, а также кнопки для публикации в социальных сетях» [2, с.52].

2. Уведомления и статус.

Чтобы узнать о текущем состоянии смартфона, достаточно посмотреть на верхнюю панель со значками. Эту область принято называть строкой состояния. К примеру, в правом углу иконки информируют о системе и работоспособности устройства. Благодаря им можно понять, подключен ли Wi-Fi или Bluetooth или сколько осталось заряда аккумулятора.

3. Обратная связь.

Одно из распространенных применений иконок – это предоставление обратной связи в ответ на действия пользователя, такие как заполнения данных, предусматривающие проверку правильности форм. Если при предоставлении возможности создания собственного имени профиля ввести то, которое уже занято, немедленно придет уведомление с четким значком креста в красном круге или восклицательным знаком в красном треугольнике, информирующее о невозможности получения такого имени.

4. Преодоление языковых барьеров.

Иконический знак, предназначенный для визуальной коммуникации и предполагающий узнаваемость вне зависимости от знания того или иного языка, упрощен, что позволяет считывать его быстро. «Таковы, например, значки, маркирующие туалет или гардероб» [5, с.268].

5. Выражение эмоций.

В качестве замены письменной речи также используются иконки в виде сокращенного средства для передачи эмоций и тона голоса в мессенджерах и социальных сетях, именуемые смайликами.

6. Награды.

Концепция сбора трофеев и значков достижений в играх существует уже давно, сравнительно недавно она начала распространяться и на социальные сети, в которых пользователям предоставляется возможность получения наград, часто представленных в виде иконических знаков, за разные действия, будь то пройденное число шагов или изученное количество иностранных слов.

7. Маркетинг.

Иконические знаки играют значимую роль в создании запоминаемости бренда, расставляют акценты на наиболее важных аспектах. Логотипы, символы брендов, упаковка – примеры иконок, которые помогают потребителям в выборе товаров и услуг.

Несмотря на то, что иконки имеют широкий спектр применения, их использование не всегда является правильным решением, так как с ними довольно просто переборщить, стараясь привлечь внимание к каждой мелочи. Помочь определить, есть ли необходимость в иконке, может ее удаление, при котором становится видно, хорошо ли определенный ресурс работает без нее. Если она улучшает содержимое или интерфейс, значит, она оправдывает себя, в противном случае добавление иконического знака может стать бессмысленным.

Основная задача при разработке иконок – наиболее точно указать потребителю сообщения на некоторый объект и его свойства, создать образ, действующий эмоционально в необходимом для адресата направлении.

Свойство иконок облегчить передачу и восприятие информации широко используется в веб-дизайне. Существует ряд особенностей разработки иконических знаков для сайта:

1. Использование одних и тех же стилистических приемов.

2. Поддержание общей специфики сайта.

3. Придание уникальности набору иконок, отличающих бренд от остальных.

4. Создание гибких и оптимизированных иконок, способных адаптироваться под разное окружение.

5. Выбор подходящей метафоры, помогающей пользователям понимать, что конкретно скрыто за данной иконкой.

Практическая часть работы заключается в проектировании иконических знаков на тему «Театр» в графическом редакторе CorelDRAW в количестве шести иконок (рис.1).

Они были выполнены в стиле монолинейной иллюстрации. В процессе проектирования каждая иконка была вписана в квадрат, который играл роль границ, во избежание разницы пропорций и стиля знаков. Были использованы инструменты «Кривая Безье», «Двухточечная линия», «Инструмент создания форм», «Направляющая», «Геометрические фигуры».

Все шесть иконок были объединены единой тематикой, толщиной абриса и степенью детализации для сохранения общей стилистики иконических знаков. Цвета были подобраны в соответствии с теми, которые присущи театральному искусству. В итоге получилось три цветовых решения: использование цветных плоских пятен в виде круга и квадрата, окрашивание абриса в два цвета, заливка фона.



Рис.1. Линейные иконки, разработанные в CorelDRAW

В дальнейшем иконки были сохранены в формате SVG и применены в ходе создания макета сайта театра в качестве навигационных кнопок. Работа была выполнена в онлайн-редакторе Figma (рис.2).

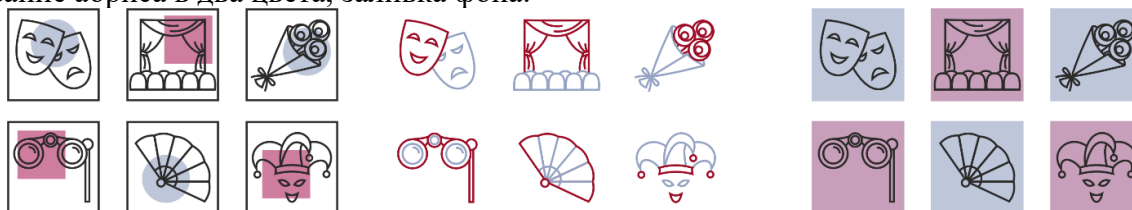

Рис. 2. Использование иконок на сайте

В ходе исследования было выявлено, что иконические знаки являются неотъемлемой частью любого качественного интернет-продукта. Они играют важную роль в визуальной коммуникации и влияют на восприятие мира, понимание сообщений и символов. Правильно спроектированные иконки облегчают процесс передачи и усвоения информации на сайтах.

Список литературы:

1. Джозеф, Д. Руководство по CorelDRAW Graphics Suite X6, 2012. – 346 с.
2. Круг, С. Не заставляйте меня думать: С. Круг [пер. с англ. М.А. Райтмана]. – 3-е издание. – Москва : Издательство «Э», 2017. – 256 с. : ил.
3. Нильсен, Я. Веб-дизайн: книга Якоба Нильсена. – Пер. с англ. – СПб: Символ-Плюс, 2001 – 512 с.: цв. ил.
4. Пирс, Ч. С. Логические основания теории знаков; пер. с англ. В. В. Кирющенко и М. В. Колопотина. СПб: Лаб. метафиз. исслед. при филос. фак. СПбГУ : Алетейя, 2000. – 349 с.
5. Таланцева, О.Ф. Электронный учебно-методический комплекс по дисциплине «Семиотика материально-художественной культуры для студентов специальности 1-19 01 01-04 «Дизайн (коммуникативный)», 2015. – 281 с.
6. Тарабуко, Н.И. Основы формообразования знаков и знаковых систем: практикум / сост. Н.И. Тарабуко – Витебск : УО «ВГТУ», 2018. – 85 с.

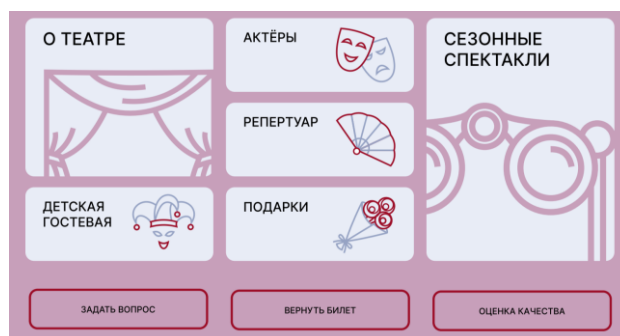
ОСОБЕННОСТИ ДИЗАЙНА СЕРИИ ПЛАКАТОВ

Серия плакатов – изображения большого формата, передающие лаконичными графическими и композиционными средствами оригинальную идею, возможно, сопровождаемую кратким текстом. Серийность в плакатах заключается в организации единого смыслового приёма, выраженного посредством единого комплекса графических и композиционных приёмов. Серийность графических плакатов представляет собой метод организации и структурирования плакатов таким образом, чтобы они были связаны друг с другом, создавая визуальную последовательность или историю [2].

Объектом исследования является серия плакатов в дизайне. Предмет исследования – разработка серии плакатов. Цель работы: выявить особенности серии графических плакатов. Для достижения поставленной цели были определены следующие задачи:

1. Раскрыть понятие серии и серийности графических плакатов.
2. Проанализировать признаки серийности.
3. Разработать макет серии плакатов на тему «Фразеологизмы».

Использование серийности позволяет художникам экспериментировать с различными техниками и стилями, исследовать новые темы и идеи, а также привлекать внимание аудитории к своим работам.

Темами для проекта могут являться любые актуальные социальные, экологические или др. проблемы, конкурсные темы; либо темы, обусловленные социальным или производственным заказом.

Признаки серийности плакатов могут включать следующие элементы:

Однородный стиль и дизайн: плакаты в серии имеют общую эстетику и дизайн, что создаёт единое визуальное впечатление. Они могут иметь схожие цветовые схемы, типографику, композицию и использование графических элементов.

Общая тематика или концепция: плакаты в серии могут иметь общую тематику или концепцию, которая связывает их между собой. Например, это может быть серия плакатов, посвящённых определённому событию, кампании или продукту. Такая концептуальная связь способствует узнаваемости серии плакатов [3].

Повторяющиеся элементы: в серии плакатов могут присутствовать повторяющиеся элементы, которые помогают установить связь между ними. Это может быть логотип, символ или шаблонный элемент, который появляется на каждом плакате и служит как своеобразная маркировка серии.

Последовательность или нумерация: в некоторых случаях плакаты в серии могут иметь определённую последовательность или нумерацию, чтобы указать на их связь друг с другом. Например, плакаты могут быть пронумерованы по порядку выпуска или быть организованы в определённом порядке на основе временных или концептуальных факторов.

Анализ этих признаков помогает определить, принадлежат ли плакаты к одной серии, и создаёт единую идентичность для группы плакатов, что может быть полезно для маркетинговых или рекламных целей.

Для создания серии плакатов была выбрана тема «Фразеологизмы». Визуальное восприятие в плакате обеспечивается броским и лаконичным изображением, способным заключать в себе всю основную информацию.

Условно работу над плакатами можно разделить на следующие этапы:

1. Поиск цветовых решений.
2. Поиск подходящих фразеологизмом.
3. Поиск композиции.
4. Подборка шрифтов [1].

Для поиска цветовых решений в плакате использовали цветовой круг Иттена. Определили основные, дополнительные и акцентные цвета, учитывая то что используется коллаж.

Для поиска подходящих фразеологизмов мы обратились к онлайн-словарю «Фразеологизмы. Русский язык». Для этих работ были процитированы три фразеологизма: «правда глаза колет», «язык без костей», «греть уши».

В этих плакатах использовались два шрифта: Candara и Lucida Console. Текст был размещён вдоль кривой.

Все плакаты связаны общей тематикой, повторяющимися элементами в виде частей лица, плоскими цветными фонами, приёмами работы с текстом, что делает их частью единой серии (рис.1).



Рисунок 16. Серия плакатов «Фразеологизмы»

Разработка серии плакатов имеет большое значение для студентов, изучающих графический дизайн, так как она способствует развитию навыков создания оригинальных композиций, выражения художественного образа и единой графической концепции. Плакаты позволяют передавать лаконичные идеи и сопровождать их краткими текстами, что важно для коммуникации с аудиторией. Серийность плакатов также развивает умение организовывать единый смысловой приём и использовать различные графические формы[4].

Список литературы:

1. Бернадская, Ю.С. Текст в рекламе / Ю.С. Бернадская. – Москва : Юнита - Дана, 2008. – 288 с.
2. Костина, А.В. Эстетика рекламы. Учебное пособие. В 2-х частях / А.В. Костина. – Москва : ООО Вершина, 2003. - 214. – 262 с.
3. Кохтев, Н.Н. Реклама: Искусство слова. Рекомендации для составителей рекламных текстов / Н.Н. Кохтев. – Москва : Издательство МГУ, 1997. - 96 с.
4. Песоцкий, Е.А. Современная реклама: теория и практика. 2-е изд. / Е.А. Песоцкий. - Ростов н/Д.: Феникс, 2001. – 134 с.

ХУДОЖЕСТВЕННЫЕ СРЕДСТВА ВЫРАЗИТЕЛЬНОСТИ ПРИ РАБОТЕ НАД ХУДОЖЕСТВЕННЫМ ОБРАЗОМ СКАЗОЧНЫХ ПЕРСОНАЖЕЙ

*Бурхайло Анастасия Андреевна
Адыгейский государственный университет, г. Майкоп
Научный руководитель: Хабаху А.Г., к.п.н., доцент
Адыгейский государственный университет, г. Майкоп*

Одним из ключевых элементов в иллюстрировании сказок является художественный образ персонажей. Создание ярких и запоминающихся образов героев требует от автора использования разнообразных художественных средств выразительности, которые помогают читателю глубже погрузиться в мир сказки и прочувствовать эмоции и переживания персонажей. Проблема исследования заключается в недостаточной эффективности методики

обучения средствам выразительности, которые используются в детской художественной школе (ДХШ) при создании художественных образов сказочных персонажей в иллюстрации.

Актуальность исследования обусловлена интересом к литературе и искусству иллюстраций в жанре сказок. Исследование художественных средств выразительности при создании образов сказочных персонажей поможет лучше понять механизмы воздействия литературы на читателя, кроме того, изучение этой темы может способствовать развитию творческих способностей и навыков разработки художественных образов у учащихся детских художественных школ.

Основные положения исследования опирались на достижения современной науки в области теории и практики учащихся ДХШ.

Степень разработанности данной темы, направленной на изучение художественных средств выразительности при работе над художественным образом сказочных персонажей представлены в работах Соколовой С.Г., Вернигоровой Е.С., Мамедова М.А., Польнской И.Н.

Цель исследования заключается в разработке и апробации методики обучения художественным средствам выразительности в иллюстрации при работе над художественным образом сказочных персонажей учащихся ДХШ, обеспечивающую эффективное развитие их творческих способностей.

Задачи исследования:

1) Рассмотреть теоретические аспекты формирования представлений о художественных средствах выразительности при работе над художественным образом сказочных персонажей в ДХШ.

2) Проанализировать существующие методики обучения художественным средствам выразительности в иллюстрации при работе над художественным образом.

3) Теоретически обосновать эффективность использования методики обучения художественным средствам выразительности в иллюстрации.

Методы исследования:

1) Анализ информации из различных источников по теме исследования.

2) Изучение программ по изобразительному искусству и педагогического опыта по формированию представлений о художественных средствах выразительности.

3) Выявление методических особенностей работы по формированию представлений о художественных средствах выразительности сказочных персонажей.

В исследовании мы пришли к следующим результатам:

1) Определили основополагающие аспекты формирования представлений о художественных средствах выразительности при работе над художественным образом.

2) Сравнили существующие методики обучения художественным средствам выразительности в иллюстрировании, определили наиболее эффективные из них.

3) Обозначили теоретические и практические ключевые положения для достижения эффективности в применении разрабатываемой методики обучения художественным средствам выразительности в иллюстрации в ДХШ.

Работа над художественным образом является важной частью процесса развития творческих способностей ребенка. Практически каждый вид творческой деятельности опирается на память и воображение. При этом в творчестве важную роль играет художественный образ, который возникает на основе зрительных впечатлений. Ученый-педагог Мамедов М.А. пишет «...чем ярче эти впечатления, чем больше их запас, тем свободнее чувствует себя художник при решении поставленных задач» [4, с. 5].

Обучение языку изобразительного искусства, народного творчества, декоративно-прикладного искусства и дизайна, а также освоение средств художественной выразительности является одним из основных условий для развития художественного творчества учащихся. Эта работа должна вестись поэтапно, начиная с обучения анализу средств художественной выразительности в работах художников и других произведениях изобразительного искусства, и заканчивая применением этих средств в практической работе по созданию собственных образов.

Согласно методике Соколовой С.Г, для каждого класса предлагаются для изучения следующие средства художественной выразительности: образная выразительность произведения, выбор формата и размещение изображения в нем, способы передачи формы предметов, выделение композиционного центра, главного и второстепенного в композиции, симметрия, асимметрия и уравнивание частей композиции, ритм в композиции, способы передачи пространства, точка зрения в композиции, сочетание композиции и материала, светотень и цветовое решение композиции, композиционная цельность. Соколова С.Г. отмечает, что все это: «... способствует правильному пониманию детьми выразительных возможностей каждого средства» [6, с. 93].

Вернигорова Е.С. в своей работе дает такое определение иллюстрации: «...изображение, сопровождающее, дополняющее и наглядно разъясняющее текст...собственно как область искусства — изобразительное истолкование литературного и научного произведения» [2, с. 48].

Один из видов тематического рисования в ДХШ – это иллюстрирование сказок и литературных произведений. Основная цель и задача такого иллюстрирования – пробудить и воспитать в учащихся любовь к прекрасному. Иллюстрации должны стимулировать их мыслительный процесс, вызывать эмоции, заставлять переживать и действовать.

В целях оценки эффективности изучения и применения методики формирования представлений о художественных средствах выразительности в иллюстрации при работе над художественным образом сказочных персонажей в учебном процессе ДХШ, были проанализированы различные учебные программы. В программе Государственной бюджетной организации дополнительного образования «Детская художественная школа», г. Майкоп по учебному предмету «Композиция декоративная», третий раздел (четвертый год обучения) посвящен иллюстрации. Знакомство начинается с беседы, в которой рассматривается история развития книжной иллюстрации, связанная с историей книги - от рукописной до печатной. Обсуждается роль иллюстрации как «...авторской эмоционально-творческой способности «режиссерски» раскрыть и прочесть литературу средствами графического искусства» [1, с. 30]. Приводятся примеры различных жанров иллюстрации, таких как психологическая, опоэтизированная реальность, реалистическая и сатирическая иллюстрации. Следующие занятия посвящены изучению творчества адыгских художников-иллюстраторов, таких как А. Берсиров и Т. Кат. Учащиеся обучаются последовательной работе над иллюстрациями, грамотному составлению композиции и использованию орнаментальных мотивов. В рамках темы дети выполняют графическую иллюстрацию в свободной технике на формате А3-А2. В качестве сравнения, нами также была проанализирована программа по учебному предмету «Композиция станковая» ГБУ ДО г. Москвы «Детская художественная школа имени В.А. Серова». Во втором полугодии первого года обучения фигурирует тема «Иллюстрация сказки, рассказа, повести русского писателя» [3, с. 7].

При работе над иллюстрациями к литературным произведениям учащиеся опираются на свои представления и фантазию, что отражается на характере рисунков. В этом случае они рисуют более свободно, уделяя основное внимание передаче содержания произведения, тогда как в рисунках на основе непосредственных наблюдений их больше занимает правильное изображение предметов и явлений. Польшкая И.Н. в своей работе отмечает: «Иллюстрирование сказок, басен играет особенно важную роль в развитии образных представлений детей» [5, с. 39].

При прохождении педагогической практики в ГБОУ ДО «Детская художественная школа» г. Майкопа было проведено занятие «Знакомство со средствами выразительности при работе над художественным образом персонажей сказки «Кот в сапогах» Шарля Перро». Было выявлено, что чтение отрывков произведения, просмотр видеоматериала по теме и наличие большого количества наглядных пособий, представленных собственными работами и иллюстрациями известных художников, повышает интерес учащихся и способствует выразительности рисунков. Однако, как и при рисовании на основе наблюдений окружающей жизни, эти материалы не должны ограничивать инициативу учащихся и подменять их

творческую работу простым копированием оригинала. По этой причине иллюстрации художников не должны оставаться перед учащимися после объяснения. В свою очередь, поэтапные пособия по изображению человека или животных могут оставаться в качестве справочного материала.

На занятиях в ДХШ при работе над художественным образом сказочных персонажей используют различные художественные, изобразительные средства, такие как линия, штрих, пятно, мазок, цвет, светотень, и т.д. При этом педагог поощряет самостоятельность учащихся и стремится к тому, чтобы все работы отличались разнообразием.

На основе изученной литературы можно сделать вывод, что использование методики обучения учащихся ДХШ художественным средствам выразительности в иллюстрации при работе над сказочными персонажами обеспечивает эффективное развитие их творческих способностей и позволяет им создавать яркие и запоминающиеся образы. Ориентация на развитие творческого мышления, постепенное усложнение заданий, использование различных материалов и техник, а также работа с литературными произведениями - все это способствует формированию у учащихся ДХШ навыков создания выразительных иллюстраций к сказкам и способствует развитию их творческих способностей.

В случае успешной разработки, результаты апробации представленной методики могут быть применены на занятиях по тематическому рисованию, а сами занятия по этой методике включены в учебные программы ДХШ и ДШИ.

Список литературы:

1. Бредихина И. В., Швачка И. Б. Программа по учебному предмету «Композиция декоративная». Майкоп: МБОУ ДО «Детская художественная школа», 2014. – 40 с.
2. Вернигорова Е.С. Художественная иллюстрация как способ интерпретации литературных текстов // Культурное наследие России. 2015. – С. 46-50.
3. Дополнительная предпрофессиональная общеобразовательная программа в области изобразительного искусства «Живопись». Предметная область художественное творчество. Программа по учебному плану на 2023-2024 уч. год «Композиция станковая» / ГБУ ДО города Москвы «Детская художественная школа имени В.А. Серова». Москва : 2023. – 22 с.
4. Мамедов М. А. Создание художественного образа в рисунке : метод. рекоменд. Екатеринбург: УрГАХУ, 2017. – 80 с.
5. Польшинская И. Н. Методика обучения изобразительному искусству в начальных классах : учебно-методическое пособие. Нижневартовск: НВГУ, 2020. – 95с.
6. Соколова С. Г. Методика преподавания изобразительного искусства в начальных классах : курс лекций : учебное пособие. Чебоксары : ЧГПУ им. И. Я. Яковлева, 2022. – 127 с.

СОЗДАНИЕ НАСТОЛЬНОЙ ИГРЫ КАК ЦЕЛЬ РАЗРАБОТКИ В ДИЗАЙН-ПРОЕКТИРОВАНИИ

*Ашхамахова Лаурита Анзоровна
Адыгейский государственный университет, г. Майкоп
Научный руководитель: Хабаху А.Г., к.п.н., доцент, ФБГОУ ВО
Адыгейский государственный университет, г. Майкоп*

Настольные игры пользуются спросом как у младшего, так и у старшего поколения. Они позволяют не только весело провести время с семьей или друзьями, но и развивают логику, мелкую моторику, реакцию, воображение и многое другое. Настольные игры набирают большую популярность, в каждом детском магазине или в специальных игровых прилавках можно найти огромное количество разнообразных игр любого возраста.

Проблемой данного исследования является недостаточная насыщенность рынка «ручными», некомпьютерными настольными играми, требующими практической вовлеченности, опыта и приоритетов пользователя, созданными с учетом всех аспектов дизайн-проектирования.

Актуальность выбранной темы заключается в том, что настольные игры развивают креативность, коммуникацию и командную работу среди игроков разных возрастов, а также в растущем интересе к настольным играм как альтернативе цифровым развлечениям.

Цель работы – создать настольную игру как продукт дизайн-проектирования «Путешествие в глубину веков».

Для достижения поставленной цели необходимо решить следующие **задачи**:

- исследовать историю появления настольной игры;
- определить тип настольной игры и целевую аудиторию;
- разработать уникальную механику и концепцию настольной игры;
- спроектировать оригинальный дизайн игры.

Объект: «ручные» и цифровые настольные ролевые игры.

Предмет: разработка настольной игры «Путешествие в глубину веков» на основе настольной ролевой игры «Dungeons & Dragons».

В исследовании мы пришли к следующим **результатам**:

- исследовали историю появления настольной игры;
- определили тип настольной игры и целевую аудиторию;
- разработали уникальную механику и концепцию настольной игры;
- спроектировали оригинальный дизайн игры.

Методы исследования состоят в анализе литературных источников с целью изучения теоретических основ разработки настольных игр и основополагающих принципов игровой механики, проектирование и тестирование игровых механик, способствующих созданию интересного и захватывающего игрового процесса, привлекающего внимание потенциальных игроков.

Определяя **степень разработанности** проблемы, нужно отметить, что настольная игра представляет собой форму развлечения, где игроки взаимодействуют с небольшим набором игровых элементов, размещенных на игровой поверхности. Такие игры обладают своими правилами и целями, а также механиками игры, которые определяют процесс игрового взаимодействия между участниками. В процессе разработки настольной игры необходимо учитывать разнообразные аспекты, такие как игровая механика, тематика игры, баланс интересов игроков и прочие факторы, которые могут влиять на удовлетворение от игрового процесса. В настольных играх участвуют двое и более игроков. Используется специальная доска или поле, а также дополнительные атрибуты в виде фишек, игральные кости, карточек и прочих определенных предметов, соответствующих требованиям игры.

В настольных играх участвуют двое и более игроков. Используется специальная доска или поле, а также дополнительные атрибуты в виде фишек, игральные кости, карточек и прочих определенных предметов, соответствующих требованиям игры.

Игры в стиле "настольных ролевых игр" представляют собой специфический вид игрового опыта, где игровое взаимодействие осуществляется в основном при помощи общения и умственных усилий участников. При этом все игровые события и ситуации моделируются и протекают в рамках обсуждений и внутренних представлений игроков за игровым столом. Особенностью таких игр является отсутствие физического взаимодействия или активных действий со стороны участников, кроме устного описания и интерпретации действий и решений игровых персонажей. При разработке настольных ролевых игр важно уделить внимание созданию атмосферы, развитию сюжета и вовлечению игроков в вымышленный мир игры с помощью языка, воображения и коммуникативных навыков [3].

Игры, разрабатываемые для настольных платформ, являются частью древней игровой культуры человечества, о которой имеется достаточно фактов. Обнаруженные археологами древние настольные игры, найденные вблизи Иордании, датируются не менее чем 7000 лет

назад. Эти древние настольные игры, среди которых особо выделяется игра «Манкала», имеют неотъемлемое значение в истории развлекательных форматов. Самая древняя известная настольная игра «Сенет», отмеченная использованием специальных игровых фишек, связана со временем древних египтян и похожа на современные шахматы и шашки. Доски для игры в «Сенет» обнаружены в гробницах, построенных египтянами в 3500 году до нашей эры, что свидетельствует о значительном влиянии настольных игр на социокультурное развитие той эпохи [2].

Следует отметить, что с течением времени настольные игры становились все более популярными благодаря разнообразию их видов и разновидностей. В период правления королевы Виктории карточные игры стали чрезвычайно востребованными, в то время как классические настольные игры в основном были популярны среди детей. Далее, следует обратить внимание на период после Второй мировой войны, когда количество семей среднего класса значительно увеличилось, что способствовало распространению настольных игр различных категорий, обретающих популярность у всех возрастных групп. Этот период также характеризовался широким распространением таких игр, как «Монополия», «Риск» и «Эрудит».

Основой и ключевым аспектом любой настольной игры является ее игровая механика, которая требует пристального внимания на начальном этапе разработки игры. Под игровой механикой понимается комплекс взаимосвязанных игровых элементов, способных функционировать в качестве неразрывной системы, которая определяет игровой процесс [4].

Важным фактором в игровой механике является концепция «точки удовольствия», понимаемая как действия, вызывающие у игрока позитивную реакцию организма и приносящие удовлетворение. Что касается игрока, его главной задачей является получение удовольствия от игрового процесса и успехов в нем. Важно, чтобы эти «точки удовольствия» находились вне игры, иначе игровой опыт был бы лишен смысла. Интересно отметить, что существует различие в восприятии детей и взрослых касательной игрового процесса. Детские игры, например, могут вызывать недоумение и скудность у взрослых из-за того, что источник удовольствия маленьких детей может быть связан с простыми манипуляциями, такими как поиск нужной карточки или передвижение объектов. Для детей порой важна даже моторика — радость от маленьких действий, которые непосредственно влияют на процесс игры, позволяя им осознать, что они могут влиять на окружающий их мир [1].

В рамках данной работы было проведено исследование, направленное на разработку настольной игры. Были выделены и описаны основные правила и механика игры, созданы дизайн локаций и конструкций, разработаны персонажи с использованием компьютерной графики, а также созданы дополнительные инструменты: игровое поле, фишки, специальная доска для разделения мастера игры от самих участников, игральные кости и лист персонажа. Особое внимание было уделено оформлению дизайна игры, что позволило создать уникальный и привлекательный визуальный облик проекта. Все эти компоненты были тщательно проработаны и представлены в рамках данной работы в целях дальнейшей реализации игры на рынке настольных развлечений.

Выводы, сделанные в результате исследования, заключаются в том, что одним из приоритетных направлений работы над проектированием настольной игры было стремление создать достаточно компромиссную с точки зрения современных технологий, в том числе цифровых, и одновременно увлекательную, содержательную игру, способную включать как мыслительные процессы, так и процессы, относящиеся к физиологическому развитию человека. При этом игра в результате ее прохождения должна приносить удовольствие, и служить достойной альтернативой цифровым играм, требующим наличия производительного, дорогого компьютера, экрана с излучением, и достаточно жесткой привязанности к не всегда эргономичному месту.

Список литературы:

1. Абдульманов С. Игровая механика : давайте разберём ядро игры по косточкам // Хабр : [сайт]. URL: <https://habr.com/ru/companies/mosigra/articles/177249/> (дата обращения: 30.03.2024).
2. Антонов Д. История появления настольных игр в мире // Stopgame : [сайт]. URL: https://stopgame.ru/blogs/topic/65139/istoriya_poyavleniya_nastolnyh_igr_v_mire (дата обращения: 30.03.2024).
3. Медиаков Ю. Настольные ролевые игры // Хабр : [сайт]. URL: <https://habr.com/ru/articles/70041/> (дата обращения: 30.03.2024).
4. Механики настольных игр // Тесера : путеводитель по настольным играм. URL: <https://tesera.ru/thought/27800/> (дата обращения: 30.03.2024).

ПОЗДРАВИТЕЛЬНАЯ ОТКРЫТКА КАК ПРОДУКТ ДИЗАЙН-ПРОЕКТИРОВАНИЯ

*Булгакова Валерия Александровна
Адыгейский государственный университет, г. Майкоп
Научный руководитель: Абакумова Е.В., к. п. н., доцент
Адыгейский государственный университет, г. Майкоп*

Открытые письма сыграли важную роль не только в истории развития почтовой службы, но и явили собой новый графический знак коммуникации в сфере надличностного и межличностного общения. Анализ научных трудов позволил выявить и сформулировать **проблему** исследования, которая заключается в том, что открытка, как вид полиграфической продукции, является архаичной, это дает современным производителям внедрять новые технологии и макеты, соответствующие тенденциям нашего времени.

Актуальность темы исследования заключается в том, что, имеющая давнюю историю открытка как средство коммуникации и эстетического удовлетворения потребителя востребована. Почтовые открытки в настоящее время утратили свою актуальность, в связи с появлением современных средств коммуникации (телефон, электронная почта), но поздравительные всё ещё являются важным атрибутом любого праздника. Особой популярностью в наши дни пользуются иллюстративные открытки, сделанные своими руками. Из этого следует, что растёт спрос на создание новых открыток, как объектов дизайн-проектирования, соответствующих современным технологиям и тенденциям.

Объект исследования: процесс дизайн-проектирования серии авторских поздравительных открыток.

Предмет исследования: авторская поздравительная открытка.

Цель исследования: проектирование серии авторских поздравительных открыток.

Для достижения поставленной нами цели необходимо решить следующие **задачи:**

- изучить историю открытки как вида полиграфической продукции;
- проанализировать и систематизировать теоретический материал по теме исследования;
- разработать авторский дизайн-проект серии поздравительных открыток и плакатов «С праздником!»

В ходе работы были использованы следующие **методы** исследования:

- теоретическое изучение и анализ литературных источников по теме исследования;
- анализ видов поздравительных открыток;
- теоретическая систематизация технологий и практическое создание авторской поздравительной открытки.

Степень разработанности проблемы - основные положения исследования базировались на достижениях современной науки в области дизайн-проектирования и истории

создания открытки, нашедших отражение в трудах, Белько Т.В. [1], Бутыльской Л.В. [2], Лариной А. Н. [4], Самбур М. В. [5, 6].

Открытка – особый вид почтовой карточки для открытого письма. Появление открытого письма во многом было вызвано всецело утилитарными потребностями, и в настоящее время, не утратив своей первоначальной функции, является одним из видов почтовой связи, хотя и мало распространенным по причине наличия более скоростных вариантов передачи информации. Функции открытки изменились, и современное общество воспринимает ее, главным образом, как атрибут праздника и поздравления.

Первые почтовые открытые письма, с художественной точки зрения были маловыразительны, и несли сугубо утилитарный характер, их оформление выполнялось строго в соответствии с требованиями почтовых служб [1].

Появление и популярность открыток стали возможными благодаря совершенствованию технологий и целому ряду достижений в этих областях. Об открытых письмах как явлении в социальной и культурной истории России можно говорить только, начиная с конца XIX столетия, когда в большинстве стран мира были проведены почтовые и другие (экономические, городские, в области образования) реформы, построена сеть железных дорог, созданы условия для развития туризма, стали широко доступными возможности фотографирования, тиражирования и другие [4].

В России среди первых русских издательств, которые стали выпускать иллюстрированные открытки, нужно отметить «Комитет попечения о сестрах милосердия русско-турецкой войны», более известный под названием «Община святой Евгении» [6].

К началу XX века русские открытки условно можно было разделить на три вида: иллюстрированные, репродукционные и видовые. Чаще всего именно иллюстрированная открытка предназначалась для поздравлений с Рождеством, Пасхой, Новым годом, днём Ангела и просто с чем-то, что было важным в жизни адресата [2].

Агитационная специфика открыток проявилась в начале XX в. В связи с изменением политической и социальной ситуаций в России (Русско-Японская война, первая революция 1905–1907 гг., Первая мировая война, Великая Октябрьская социалистическая революция 1917 г.). В раннем советском периоде всю печатную продукцию, в том числе и открытки стоит рассматривать, как инструмент идеологической пропаганды.

Во время Великой Отечественной войны большими тиражами выпускались патриотические агитационные открытки-плакаты, призывающие к борьбе с врагом. Изучение критериев художественного оформления открыток военного времени может играть важную роль для исторических исследований. Открытки-плакаты, открытки с изображением героев войны, русских полководцев, сатирические открытки являются малоизученным, но значимым источником по истории Великой Отечественной войны. Их потенциал велик и заслуживает основательного историко-культурного изучения.

Особая ступень развития отечественной открытки пришлась на период 50-90-х годов. Именно в это время почтовая открытка пользовалась наибольшей популярностью, выпускаясь миллионными тиражами.

В настоящее время, как показала практика, возрождается культура общения между людьми посредством открыток. Особую ценность приобретают в этом деле авторские открытки, сделанные своими руками. В процессе работы над авторскими открытками у дизайнеров развиваются креативные способности, эстетический вкус, возникает положительный эмоциональный фон, формируется культура общения. Современная открытка более причудливая. Сегодня открытке в полиграфическом исполнении приходится конкурировать с виртуальным поздравлением, которое может быть и анимационным [6].

Таким образом, открытка прошла множество этапов развития, но не потеряла своей актуальности и в наши дни.

Кушнаренко Н.Н в своём учебнике «Документоведение» различает по функциональному назначению следующие виды открыток: массово-политические, научно-

популярные и для досуга [3]. В ходе исследования, изучив материалы по теме, было выявлено, что на сегодняшний день существует множество видов открыток такие как:

1. Поздравительные.
2. Видовые и фотооткрытки.
3. Художественные, репродукционные.
4. Рекламные.
5. Историко-событийные.
6. Деловые.

Дизайн-проектирование открытки должно быть проработанным, отличаться значительной визуальной оригинальностью, соответствовать требованиям заказчика, отражать современные тенденции. При разработке макета открытки учитывают ряд важных параметров:

- а) задачи, которые должна выполнять карточка, – поздравительные, информационные, рекламные;
- б) маркетинговые моменты – целевая аудитория, тон и характер изложения;
- в) дизайн – форма и размер открытки, цветовая гамма, изображения, наличие мест для текста, фирменных знаков, различных декоративных элементов;
- г) материально-производственные моменты – тип используемого картона, способы печати и постпечатной обработки, размер тиража.

В результате проведенного исследования можно сформулировать **практические рекомендации** к дизайн-проектированию серии открыток:

- открытки в серии должны быть стилистически объединены, в независимости от того, какие праздники выбраны;
- цветовая гамма открыток должна подбираться в соответствии с праздником и эстетическим восприятием потребителя;
- открытки должны нести позитивные эмоции;
- открытка отвечать этническим особенностям тех праздников, которые отображаются в них;
- гарнитуры шрифтов должны соответствовать изображению;
- открытка должна носить ярко выраженный авторский характер, с отсутствием заимствования.

Список литературы:

1. Белько, Т.В. Эволюция «открытки» («открытого письма») в России в контексте исторических событий XX в./ Т.В. Белько, Н.П. Бесчастнов // Вестник славянских культур. 2019. Т. 53. Тольятти, Москва : 2019. С 241-254.
2. Бутыльская, Л.В. Социокультурный феномен открытки (на примере русской свадебной открытки)/ Л.В. Бутыльская // Учёные записки ЗабГГПУ. 2013. № 2 (49). Чита. 2013. С 66 – 70.
3. Кушнаренко Н.Н. Документоведение: учебник. / Н. Н. Кушнаренко. – 8-е изд., стер. – Киев: Знання, 2008. – 459. ISBN 966-620-172-0
4. Ларина А.Н. Иллюстрированная открытка: вопросы атрибуции/ А.Н. Ларина// Вестник РГГУ. Серия «Исторические науки. Региональная история. Краеведение». – 2012. - № 6. - С. 214-224.
5. Самбур М.В. Открытка времён великой отечественной войны как исторический источник/ М.В. Самбур// Вестник МГУКИ – 2015. С 160-163. ISSN 1997-0803
6. Самбур М.В. Трансформация открытого письма (открыток) в современном социокультурном пространстве/ М.В. Самбур// Вестник МГУКИ – 2011. С 97-100.

МЕТОДИКА ОВЛАДЕНИЯ ТРАДИЦИОННЫМИ ГРАФИЧЕСКИМИ МАТЕРИАЛАМИ В РАБОТЕ С УЧАЩИМИСЯ ДЕТСКИХ ШКОЛ ИСКУССТВ

*Абреч Заира Нурбиевна
Адыгейский государственный университет, г. Майкоп
Научный руководитель: Хабаху А.Г., к.п.н., доцент
Адыгейский государственный университет, г. Майкоп*

Профессионализм художника основывается на владения графикой и ее традиционными материалами. Графика – вид изобразительного искусства, реализуемый в учебном процессе детских школ искусств (ДШИ) и детских художественных школ (ДХШ). Каждый вид искусства имеет свои художественные возможности, достигаемые в первую очередь материалами. В графика также свои специфические материалы и техники. К традиционным можно отнести «сухие» материалы – уголь, карандаш, сангина, соус, пастель. Условно «влажные» материалы – тушь, акварель. Существует проблема недостаточности эффективных методик овладения традиционными графическими материалами учащимися ДШИ и ДХШ, которые учитывали бы индивидуальные особенности и потребности.

Актуальность темы заключается в том, что применение различных графических материалов, традиционных и оригинальных, дает большую возможность выбора техник, развивает в ребенке уверенность в своих способностях, смелость к экспериментам и поискам, глазомер, мелкую моторику пальцев рук, вырабатывает умение сочетать художественные материалы и техники с конкретным композиционным решением. Каждый ученик выбирает для себя тот материал, в котором может себя выразить и передать свои эмоции, поэтому на уроках изобразительного искусства дети должны научиться работать разными графическими материалами, изучить их возможности.

Основные положения исследования опирались на достижения современной науки в области теории и практики учащихся ДШИ и ДХШ.

Степень разработанности исследования, определяющая существующую методику овладения графическими материалами, представлена в работах Ростовцева Н.Н., Кузина В.С., Шорохова Е.В., Кондулукова С.Н., Бесчастнова Н.П., Королева В.А., Шпикаловой Т.Я. и других ученых и художников-педагогов

Цель исследования: на основе существующих методик разработать и апробировать собственную методику овладения различными традиционными графическими материалами в ходе учебного процесса с учащимися ДШИ и ДХШ, обеспечивающую эффективное развитие их творческих способностей и навыков в области графики.

В соответствии с целью были поставлены следующие *задачи*:

- 1) Рассмотреть важнейшие аспекты работы с графическими материалами и особенности обучения графике в трудах ведущих ученых, педагогов и художников.
- 2) Проанализировать существующие методики обучения графическому искусству в ДШИ и ДХШ.
- 3) Теоретически обосновать эффективность использования авторской методики овладения различными традиционными графическими материалами с учащимися ДШИ и ДХШ.

Методы исследования:

- 1) Анализ информации из различных источников по теме исследования.
- 2) Изучение программ по изобразительному искусству и педагогического опыта по работам в графической технике с учащимися ДШИ и ДХШ.
- 3) Выявление методических особенностей работы с различными графическими материалами с учащимися ДШИ и ДХШ на основе практических занятий.

В ходе исследования предполагаются следующие *результаты*:

- 1) Выводы по итогам изучения практических и теоретических аспектов работы с графическими материалами и выделение определяющих факторов успешного обучения графическому искусству в ДШИ и ДХШ.
- 2) Сравнительный анализ существующих методик обучения графическим техникам в различных ДШИ и ДХШ, и выделение наиболее результативных.
- 3) Теоретическое обоснование и практическая разработка эффективных способов применения авторской методики овладения различными традиционными графическими материалами и техниками в ДШИ и ДХШ.

Ведущая роль рисунка, как основной составляющей части графики, всегда подчеркивалась художниками и педагогами. Кондулуков С.Н. в своей работе утверждает: «Рисунок является одним из главных средств образного познания и пластического отражения мира» [3, с. 5]. С его помощью мы изучаем реальность, а также выражаем наши идеи и замыслы.

Сегодняшняя техника рисования была разработана в эпоху Возрождения в Италии. Использовались тушь, разноцветные чернила, акварель, белила, графит, сангина, уголь, пастель. Применялись кисти, гусиные и тростниковые перья. Бумага была белая, тонированная или грунтованная. «...Всё это привело к исключительному богатству технических и художественных приемов рисунка» [4, с. 4].

Техника рисования, зародившаяся в эпоху Ренессанса, оказала значительное влияние на творчество художников последующих эпох и стала основой для многих направлений в искусстве. Русские художники XVIII и XIX веков также внесли свой вклад в развитие этой техники. Королев В.А. говорит о применении «...обоженного графита, графита олонецкого без глянца...» [4, с. 4], а также цветной и белой бумаги для своих рисунков.

Графитный карандаш прост в использовании по сравнению с другими материалами для рисования. Графит легко ложится на любую бумагу, не осыпается и подходит для создания как линейных рисунков, так и тональных изображений (штриховых). Бесчастнов Н.П. писал: «Если линия призвана главным образом определять границы форм, то задача штриха – передача тона, фактуры, объема и «движения» формы» [1, с. 106]. Некоторые российские художники использовали три карандаша различной степени твердости для создания многослойных пейзажей, однако учащимся сначала следует научиться работать одним карандашом и освоить все его возможности. Королев В.А. отмечал: «Подбирать карандаш и бумагу надо в соответствии с поставленными задачами» [4, с. 6].

В целях оценки эффективности изучения и применения методики овладения традиционными графическими материалами в учебном процессе ДШИ и ДХШ, нами были проанализированы различные учебные программы. Программа Государственной бюджетной организации дополнительного образования «Детская художественная школа», г. Майкоп по учебному предмету «Рисунок» включает множество теоретических и практических занятий. Авторы программы утверждают, что эти занятия помогают «...понять и осмыслить окружающий мир, осознать закономерности строения природных форм и овладеть навыками графического изображения» [2, с. 4].

В соответствии с данной учебной программой, основная цель учебного предмета: «...художественно-эстетическое развитие личности ребенка, раскрытие творческого потенциала, приобретение в процессе освоения программы художественно-исполнительских и теоретических знаний, умений и навыков по учебному предмету, а также подготовка одаренных детей к поступлению в образовательные учреждения, реализующие профессиональные образовательные программы в области изобразительного искусства» [2, с. 5]. Темы учебных занятий расположены в порядке возрастания сложности – от простейших упражнений до изображений сложной и разнообразной натуры. Основным методом обучения является длительный тональный рисунок. В дополнение к длительным постановкам, выполняются краткосрочные зарисовки и эскизы, которые развивают наблюдательность и зрительную память, а также позволяют быстрее овладеть искусством рисования.

Особое внимание к изучению графических материалов уделяется на первом году обучения, в разделе «Технические приемы в освоении учебного рисунка». Учащиеся изучают возможности графитного карандаша, тренируются в штриховке, знакомятся с такими понятиями, как «тон», «тоновая растяжка», «сила тона». В дальнейшем происходит изучение материальности предметов и их фактуры посредством использования мягких материалов (уголь, сангина), формируется понятие о живописном рисунке в четвертом разделе первого года обучения «Живописный рисунок. Фактура и материальность» [2, с. 15-17]. В качестве сравнения, нами также была проанализирована программа по учебному предмету «Рисунок» ГБУ ДО г. Москвы «ДШИ г. Московский». Данная программа предполагает 5(6) лет на реализацию учебного предмета, обучение рисунку начинается в четвертом классе. В первом полугодии учащиеся также знакомятся с особенностями графических материалов. Они изучают способы работы карандашом, его технические возможности, посредством заданий на «...проведение прямых линий, деление отрезков, выполнение штриховки в различных направлениях и с нарастанием тона...» [5, с. 6], зарисовки плоских предметов.

Эти программы имеют схожие разделы и темы, направленные на формирование у учащихся навыков владения линией, штрихом, пятном, углубление знаний о техниках и материалах рисунка и их специфических особенностях. Королев В.А. писал, что «...на начальной стадии обучения при выборе материала рисунка необходимо учитывать характер задания, а также степень подготовленности учащегося» [4, с. 4].

По мере развития навыков ученики переходят к более сложным техникам рисования. Прохождение педагогической практики ГБОУ ДО «Детская художественная школа» г. Майкопа показывает, что «сухое» рисование дается учащимся легче, чем «мокрое», которое включает использование кисти и туши или акварели, разбавленных в воде. Однако наиболее сложными считаются рисунки, которые сочетают разные материалы, такие как уголь, сангина, кисти и перья, и требуют определенных навыков. Обычно такие рисунки ученики делают в старших классах. В отличие от других техник рисования, наброски лучше развивают беглость в работе, выявляя индивидуальные особенности каждого, что помогает ученикам выработать технику, которая соответствует их предпочтениям. Методика обучения работе с традиционными графическими материалами в ДШИ и ДХШ включает в себя несколько этапов и предполагает постепенное усложнение заданий. Важной частью обучения является также развитие художественного вкуса и формирование собственного стиля работы. Для этого ученикам предлагаются задания на изучение произведений искусства, анализ графических работ других авторов, а также участие в выставках и конкурсах.

Методика овладения традиционными графическими материалами в работе с учащимися ДХШ и ДШИ является важным инструментом для развития навыков рисования, творческих способностей и художественного вкуса. Важным аспектом разрабатываемой авторской методики является развитие у учащихся способности применять полученные знания на практике и формирование собственного стиля работы. Данная методика призвана помочь учащимся успешно овладеть разнообразными графическими техниками, дающими возможность выражать собственные художественно-творческие идеи и создавать самостоятельные, выполненные на высоком изобразительном уровне оригинальные работы.

Результаты исследования могут быть использованы педагогами на занятиях по изобразительному искусству, а также учитываться при разработке учебных программ.

Список литературы:

1. Бесчастнов Н. П. Графика натюрморта : учеб. пособие для студентов вузов. – Москва : ВЛАДОС, 2008. – 255 с.
2. Бредихина И. В., Швачка И. Б. Программа по учебному предмету «Композиция декоративная» / МБУ ДО «Детская художественная школа». Майкоп, 2014. – 40 с.
3. Кондулуков С. Н., Кондулукова В. И., Виноградова Н. В. Рисунок : учеб. пособие. Тольятти : Изд-во ТГУ, 2018. 161 с.

4. Материалы и техники рисунка / под ред. В. А. Королева. – Москва : Изобразит. искусство, 1983. – 97 с.
5. Рабочая программа по учебному предмету «Рисунок» / ГБОУ ДО г. Москвы «Детская школа искусств города Московский». – Москва : 2021. – 28 с.

ОСОБЕННОСТИ РИМСКОГО СКУЛЬПТУРНОГО ПОРТРЕТА

*Эмирзакова Виолетта Рустемовна,
Адыгейский государственный университет, г. Майкоп.
Научный руководитель: Орлова М. А., к.п.н., доцент
Адыгейский государственный университет, г. Майкоп*

Актуальность исследования заключается в том, что римский скульптурный портрет – один из самых значительных периодов в развитии мирового портрета, охватывающий примерно 5 веков (I в. до н. э. – IV в. н. э.). Отличается значительным количеством дошедших до нас памятников, которые кроме художественной имеют значительную историческую ценность, так как дополняют письменные источники, демонстрируя нам лица участников важных исторических событий. По мнению исследователей, этот период заложил основы последующего развития европейского реалистического портрета. Хотя многие римские портреты идентифицированы с конкретными личностями либо прямо имеют надпись, указывающую на то, кто послужил им моделью, ни одного имени римского портретиста не сохранилось [1].

Цель исследования: выявить особенностей римского скульптурного портрета.

Задачи:

- 1) Рассмотреть понятийный аппарат проводимого исследования.
- 2) Проанализировать специфику римского скульптурного портрета.

Объект исследования: развитие искусства римского скульптурного портрета.

Предмет исследования: искусство римского скульптурного портрета.

1. Скульптурный портрет — это та сфера, в которой римская самобытность и специфика римского художественного мышления и понимания формы проявилась с большей силой, чем в других видах искусства [5]. В этот период зародилась традиция точной, реалистичной передачи черт и форм изображаемых людей и объектов в скульптуре.

2. Особенности римского скульптурного портрета.

2.1 Одной из особенностей римского скульптурного портрета является история создания. Она восходит к древнейшему обычаю этрусков: снимать восковую или гипсовую маску с лица умершего и хранить её в специальных нишах или шкафах. Позднее, у римлян, эти маски стали заменяться скульптурными портретами из камня. Художники Рима первоначально копировали древние греческие образцы, усваивая каноны изображения. Позже стали изображать по-своему. В Древней Греции преобладали скульптурные изображения богов, а в эпоху Римской республики и империи интерес представляла личность государственная и общественная. Впервые человек общественный был поднят на такой высокий пьедестал. Площади городов и провинций украшали портреты прославленных личностей: полководцев и императоров, выдающихся политических деятелей и просто достойных граждан [2].

Политическая функция римского портрета.

Во времена Республики стало принято воздвигать в публичных местах статуи (уже в полный рост) политических должностных лиц или военных командиров. Подобная честь оказывалась по решению Сената, обычно в ознаменование побед, триумфов, политических достижений. Подобные портреты обычно сопровождалась почитательной надписью, рассказывающей о заслугах. В случае преступления человека его изображения уничтожались [5].

2.2 Этрусский портрет.

Важный вклад в развитие римского портрета оказало искусство их ближайших соседей и предшественников. Хотя точных сведений о религии этрусков не сохранилось, сохранившиеся образцы предметов их погребального культа свидетельствуют об их интересе к передаче

портретного сходства. Самыми знаменитыми подобными произведениями являются терракотовые этрусские саркофаги; но им предшествовали бронзовые и глиняные урны, а с VII в. до н. э. каноны, чьи навершия выполнялись в форме человеческой головы, а ручки выполнялись в форме человеческих рук. Уже в VIII-VII веках до н. э. крышки урн украшались масками, которые схематично и примитивно передавали человеческое лицо. Волосы передаются прямыми линиями, прочерченными в глине, черты лица крупные и грубоватые, большой нос и плотно сжатый рот с узкими губами. Саркофаги, появляющиеся с VI века до н. э., как правило, изображали покойного еще живым, полулежащим на ложе в позе пирующего, облокотившимся на подушку и вззирающим на зрителя; на лице активная мимика, часто улыбки. Может изображать как одного покойного, так и парные супружеские портреты.

2.3 Портрет эпохи Республики.

Характерная черта портретов этого периода – крайний натурализм и правдоподобие в передаче черт лица того, что отличает конкретную личность от любого другого человека. Эти тенденции восходят к этрусскому искусству. Важной причиной того, что эти аспекты позднее усилились, стал переломный период римской истории, когда отдельные персоны стали играть значительную роль, а Республика сменилась диктатурой. Веризм — термин, который употребляют в отношении реализма, переходящего в натурализм, свойственного римским портретам конца Республики. Это максимальный всплеск натурализма в римском портрете; многочисленны правдивые портреты стариков, часто уродливых (на их основе сложилась теория о происхождении портрета от восковых масок умерших предков) [3].

2.4 Портрет эпохи Августа.

Скульптура этого периода – августовский классицизм – характеризуется простотой и ясностью построения, строгостью, сдержанностью, четкостью форм и стремлением к обобщению, которые сочетаются с традиционным стремлением к документальной точности. Женский портрет получает более самостоятельное значение, чем ранее. В правление Августа впервые появляются детские портреты. Помимо официального классицистического портрета сохранялась линия и с более реалистической подачей [1].

2.5 Портрет Юлиев-Клавдиев.

При преемниках императора Августа — правителей из династии Юлиев-Клавдиев, классицистическое направление в портрете продолжает сохраняться. Традиционным становится изображение обожествленного императора. Также популярны портретные статуи в виде стоящих героизированных фигур. Черты лица зачастую идеализированы. С 40-х гг. постепенно возрождается интерес к передаче индивидуальных особенностей человека. Подобная реалистичность впервые появляются в портретах императоров. В эпоху Нерона продолжается развитие реалистического направления, и даже из официального портрета исчезает идеализация. Скульпторы стремятся к максимальному сходству и передаче характеров [1].

2.6 Портрет Флавиев.

Хотя реализм остается основной чертой римского портрета на протяжении всей эпохи его развития, флавиевский портрет использует собственные приемы — динамические и пространственные композиции, тонкая передача фактуры при сохранении обычной четкости построения. Мастера черпают вдохновение из эллинистического греческого портрета. К концу периода живописность, которая является одной из главных особенностей стиля этого портрета, все больше усиливается. «Флавиевские мастера не останавливались на передаче старческих лиц; они изображают и молодых женщин, как бы любясь своеобразием их черт и красотой. Эти портреты менее строги, чем классицизирующие портреты эпохи Августа» [4].

2.7 Портрет эпохи Траяна.

В портрете этого периода заметен резкий разрыв с традициями предыдущей эпохи. Портретисты стремятся подражать четкости и строгости республиканских портретов, но не могут воспроизвести их непосредственность и свежесть с наивностью в передаче отдельных деталей; зато им удастся создать свой собственный портретный стиль — холодный и лишенный эмоциональности, но целостный и выразительный. Характерный стиль исполнения: моделировка лица широкими, мало расчлененными плоскостями с резкой графической передачей деталей.

Исполнение волос — неглубоко вырезанные четкие линии, обозначающие пряди; напоминает графическое обозначение волос на республиканском портрете, но с более высоким рельефом. Резкая графическая передача морщин, четкий рисунок век и губ [1].

2.8 Портрет эпохи Адриана.

Характерные черты стилистики этого времени – жесткие угловатые контуры сменяются мягкими плавными, волосы изображаются локонами, а не графическими прядями. Поверхность мрамора начинают полировать, отчего сильнее становится различие между кожей и волосами. Главное новшество – скульпторы изобретают способ изображать взгляд, в то время как ранее он просто рисовался краской (и поэтому в большинстве случаев предшествующие портреты нам кажутся «слепыми»). Они начинают изображать глаз рельефными средствами зрачок (с использованием буравы) и радужная оболочка (линией) [1].

2.9 Портрет Антонинов.

В стилистике резких изменений, по сравнению с искусством адриановского времени не происходит; приемы, введенные тогда, начинают использоваться более широко. Для техники II века характерны обильное употребление бурава для создания локонов бороды и волос с активной игрой светотеней, а также гладкая полированная поверхность лица. Изображение зрачка становится общепринятым. Также в портрете отражается начавшийся упадок Римской империи, который проявляется в отходе от реальной жизни и углублении во внутренний мир, легкой грусти моделей. Уменьшается различие между римским и греческим портретом, римские мастера подражают греческим портретам философов. В период Марка Аврелия, следующего после Антонина Пия императора, техника становится еще тоньше и виртуознее: сильнее выражен контраст светотеней благодаря глубокому рельефу, еще обильней применяется бурава, зрачок вырезается глубже, что придает глазам большую одухотворенность, кожа полируется еще блестящей. При этом еще сохраняется простота композиции и строгость построения [1].

3. Портрет Северов.

В портретах императора видно стремление к продолжению стиля II века, что совпадало с его политической линией – позиционировать себя как законного наследника дома Антонинов. Характерные черты: завивающиеся пряди на лбу, раздвоенная борода, контраст белизны кожи со светотенью волос, исполнение мелочно, и исчезла лёгкость руки художников антониновской эпохи. На первый план выступает требование, которое было свойственно первому периоду римской скульптуры – характеристика индивидуальности, характера. Окончательно вырабатывается тот новый тип портрета – суровая простота стиля, брутальность и открытость характера. Многие портреты этого периода напоминают произведения поздней республики, но опознаются по большей техничности [1].

3.1 Портрет эпохи солдатских императоров.

Портрет лишен и идеализации, и традиционности; техника крайне упрощена — волосы и борода показаны короткими насечками, попарно поставленными, черты лица выработаны глубокими, почти грубыми линиями с полным отказом от детальной моделировки, фигура и черты лица асимметричны. Скульптор демонстрирует крайний реализм, используя все возможные средства — с выделением самых важных черт без затемнения их деталями [1].

3.2 Портрет Иллирийских императоров.

Иллирийские императоры являлись частью периода солдатских императоров, но все же отличались от них. Для этого этапа характерен переходный стиль портрета без твердо выраженного типа изображения, в различных областях империи он отличался различными чертами, но в итоге все шло к упрощению. «Мелкими насечками обозначены брови, затеняющие глаза с четко вырезанными округлыми зрачками, посаженными под верхними веками» [1].

3.3 Портрет IV века.

Везде царит масштабность, в том числе и в портрете — раньше были распространены изображения в натуральную величину, теперь они в несколько раз больше натуры. Для рассматриваемого периода характерно отсутствие в искусстве портрета единого, сохраняется реализм, но происходит нарастание новых черт. Трактовка деталей становится подчеркнута графично, а черты лица застывают, приобретая маскообразность. В эпоху тетрархии на востоке

складывается свой тип: компактное построение головы, исполненные мелкой насечкой волосы, короткая, обозначенная точками борода, широкое лицо с морщинами на лбу и у переносицы, сообщающими лицу стандартный налет страдания и раздумий [1].

Заключение.

В данном научном исследовании целью работы было поставлено выявить особенности римского скульптурного портрета. Мы рассмотрели портреты разных эпох и выяснили, что в портретных образах, созданных римскими мастерами на протяжении I- IV веков, отразились художественные вкусы, эталоны римлян и особенности их мировоззрения и убеждения. Роль римского портрета в истории мирового искусства определяется его глубокой правдивостью изображения и показание уникального метода в выражении неповторимой индивидуальности человека. Все дальнейшее развитие портретной скульптуры во многом основано на творческом наследии римских мастеров. Скульптурный портрет является феноменальным достижением изобразительного искусства эпохи римской империи.

Список литературы:

1. <https://ru.wikipedia.org/wiki/>
2. <https://multiurok.ru/files/rimskii-skulpturnyi-portret.html>
3. Соколов. Г. И. Искусство Древнего Рима. - Москва : Искусство, 1971. - 231 с.
4. Бритова, Н.Н. Римский скульптурный портрет [Текст] : Очерки / Н. Н. Бритова, Н. М. Лосева, Н. А. Сидорова ; Гос. музей изобразит. искусств им. А. С. Пушкина. - Москва : Искусство, 1975. - 104 с.
5. Вальдгауер О. Ф. Римская портретная скульптура III века н. э. – Петербург. Изд-во Брокгауз-Ефрон. 1923. – С. 110-114.

ТЕОРЕТИЧЕСКИЕ АСПЕКТЫ ФОРМИРОВАНИЯ НАВЫКА СТИЛИЗАЦИИ В СИСТЕМЕ ОБУЧЕНИЯ СТУДЕНТОВ КОЛЛЕДЖА ПО НАПРАВЛЕНИЮ «ДИЗАЙН»

*Кагазежева Русият Муртовна,
Адыгейский государственный университет, г. Майкоп.
Научный руководитель: Евтых С.Ш., к.п.н., доцент
Адыгейский государственный университет, г. Майкоп.*

Современный мир требует от дизайнеров умения владеть множеством стилей и техник. Одним из важнейших навыков, необходимых дизайнеру, является умение стилизовать. Однако, существующие методы обучения не всегда позволяют эффективно сформировать этот навык. В связи с этим, вопрос формирования навыка стилизации в системе обучения студентов дизайнеров является актуальным и требует дальнейшего исследования.

Одной из причин актуальности темы формирования навыка стилизации в системе обучения студентов дизайнеров является растущая конкуренция на рынке дизайн услуг. Для того чтобы отличиться среди множества дизайнеров и получить заказы, необходимо иметь уникальный стиль, который будет привлекать потенциальных клиентов. Умение стилизовать позволяет дизайнеру создавать узнаваемые и привлекательные дизайнерские решения, которые будут отличаться от массы.

Кроме того, способность к стилизации необходима дизайнеру в различных сферах деятельности. Например, при создании анимационных фильмов, компьютерных игр и различных визуальных проектов, где необходимо создавать необычных и аутентичных персонажей, объекты и сцены. В колледжах особое внимание уделяется стилизации самых разных объектов, в том числе растительного и животного мира. Стилизация предполагает создание упрощенного, четкого и контрастного дизайна с использованием штрихов, силуэтов, очертаний, пятен, линий и точек. Существует два типа стилизации: творческая и имитационная. Имитационный стиль основан на существующей модели. Известные художники, такие как Ван Гог, Сезанн, Пикассо и Куприн, создали широко известные

стилизованные работы. Во время стилизации художник раскрывает орнаментальные узоры в формах, удаляет лишние детали и определяет ритмическую основу изображения. Естественные изображения, скопированные непосредственно с натуры, как правило, перегружены ненужными элементами. С помощью стилизации художник упрощает эти детали и фокусируется на основной структуре и ритме объекта. [1].

Краткий справочник по дизайну предлагает такую формулировку понятия «стиля» как «художественно–пластическая однородность предметной среды, выделяемая в процессе восприятия, которая складывается в ходе развития материальной и художественной культуры как единого целого, объединяющего разные области жизни» [2]. Стиль включает в себя гармонизацию среды и художественных приемов так, чтобы они отражали своеобразие предмета и составляли основу художественной выразительности пластики. Дизайнеры также используют «стилилизацию» наряду со «стилем», намеренно интегрируя определенные стилистические элементы в дизайн продукта. Это означает передачу отличительных визуальных особенностей культурных моделей на предполагаемый объект, часто посредством украшения. Оно включает в себя пластику, цвет, текстуру теней и общий внешний вид, достигаемый за счет имитации природных или искусственных внешних элементов».

Понятие «стилилизация» Г.М. Логвиненко определяет как «декоративную обработку изображаемых объектов (фигур, предметов) с помощью ряда традиционных приемов изменения формы, объема и цветовых отношений». Также Г.М. Логвиненко отмечает, что декоративная стилизация в композиции – это «прием ритмического работодателя целого». М.С. Кухта подчеркивает, что «стилизация в графике – формализация, упрощение, обобщение, объединение объемно-пластических, колористических, фотографических мотивов с целью получения предпочтительного смыслового и орнаментального впечатления, выразительности стиля». Краткий справочник по дизайну определяет термин «стилизация» как «проявление регулярной орнаментальной формы путем подражания внешним формам природы или атрибутивным объектам». Основным эффектом стилизации является формализация и упрощение или усложнение пластических мотивов для достижения общего смыслового или декоративного акцента. Это говорит о том, что понятия «стиль» и «стилизация» тесно связаны. [6].

Г.М. Логвиненко выделяет два типа стилизации. Первый – стилизация внешней поверхности, лишенная индивидуальности и опирающаяся на готовый узор или устоявшиеся стилистические элементы (например, декоративное панно с хохломской росписью). Второй тип — декоративная стилизация, при которой все элементы гармонируют с существующим художественным ансамблем (например, декоративное панно, приспособленное к конкретному внутреннему пространству, подчеркивает, что декоративная стилизация и стилизация — разные понятия). Г.М. Логвиненко подчеркивает важность стилизации природных форм, подчеркивая их доступность и роль в развитии аналитического мышления. В своей книге он тщательно излагает свойства растений, подчеркивая их декоративные качества. Цветочные мотивы часто вдохновляют на создание разнообразных декоративных орнаментов. Изображение растения предполагает перевод восприятия действительности художником в двухмерную или трехмерную форму. Этот перевод может принимать различные формы: от простой контурной линии до сложного, многотонного, красочного пространственного изображения, отражающего творческую интерпретацию предмета художником.

О.В. Чернышев считает, что «для обучения стилизации наиболее подходящими являются объекты с развитой элементной структурой, например, животные, имеющие достаточно большое количество компонентов: голова, шея, туловище, конечности, хвост, которые в свою очередь имеют сложную структуру». В.Н. Козлов, в свою очередь, высказывается следующим образом о животном орнаменте: «здесь возможны реалистические и более традиционные, стилизованные изображения птиц, зверей и т.д.; в последнем случае, орнамент в определенной степени приближается к орнаменту фантастическому».

Многие практикующие художники считают, что основная функция стилизации — формализовать, упростить, обобщить и организовать объёмные скульптурные,

колористические и графические мотивы. [3]. Такой подход направлен на достижение желаемых смысловых и декоративных эффектов наряду со стилистической выразительностью. Исследователь первобытных художественных стилей В. Б. Мириманов проанализировал фигурные наскальные рисунки и пришел к выводу, что они могут объективно указывать на стиль. Геометризация существует двух видов: криволинейная и прямолинейная. Овладение стилизацией предметов имеет важное значение, однако студенты-первокурсники часто сталкиваясь с заданиями связанной со стилизацией, допускают ошибки из-за отсутствия опыта. [5].

Стремление к стилизации пронизывает целый ряд видов художественных произведений, наряду с изобразительным искусством, литературой, музыкой и кино. Оно используется для создания декоративности и обобщения изображаемых объектов. Исторически стилизация была характерна для просветительского искусства, о чем свидетельствуют несколько примеров из эпохи Возрождения и Средневековья. Однако словосочетания «стилизация» и «имитация» регулярно объединяются или рассматриваются как синонимы, что приводит к терминологической путанице. В современной терминологии под «стилизацией» обычно понимают подражание стилевым факторам предшествующих эпох, а под «имитацией» чаще всего подразумевают подделку или копирование произведений искусства или их элементов. Все вышеперечисленные термины и словари-справочники приводят факты, что у этого временного периода есть только одно специфическое значение – faux или imitation. Из этого следует, что использовать его можно только в собственном, уникальном значении, а не в контексте стилизации под временной период.

Развитие навыков стилизации учащихся имеет первостепенное значение в их образовательном пути. Знание стиля не только расширяет их возможности, но и воспитывает интеллектуальные, творческие, художественные и плановые качества личности. Кроме того, он развивает абстрактно-логическое мышление, творческое и трехмерное концептуализация, воображение, самоорганизацию и самоконтроль. Поскольку компетентность будущего дизайнера зависит от совокупности специальных знаний, умений и личностных качеств, применяемых в творческих профессиональных задачах, при обучении стилю важно учитывать профессионально значимые компетенции.

Одна из основных обязанностей дизайнера – разработка фирменного стиля, требующая продвинутых навыков стилизации. Владение приемами стилизации, включая использование точек, линий и пятен, имеет основополагающее значение для успеха в этой области. [4].

В обучении основам дизайна важно изучать современные проблемы и осваивать новые приёмы для будущих проектов. Направления дизайна различаются по ориентации, целям и задачам. Среди них футуродизайн, экологический дизайн и биодизайн. Футуродизайн прогнозирует развитие технологий, экологический дизайн заботится об окружающей среде, а биодизайн использует принципы живой природы в дизайне. Кибернетико-эвристический дизайн использует информационные технологии и методы эвристики для развития творческого мышления и повышения эффективности решений.

На основе проведенного анализа данных можно сделать вывод, что понятие стилизации в контексте обучения студентов колледжа по направлению «Дизайн» обладает важными теоретическими аспектами. Стилизация, как явление, широко используется в современном творчестве художников и дизайнеров, предлагая работу с формой, цветом и идейно-образной конструкцией. Однако необходимо четко разграничивать её от понятия имитации. В контексте искусства стилизация не может быть равнозначно сопоставлена с имитацией, поскольку первая подразумевает свободное истолкование содержания и стиля искусства, а вторая – узконаправленные действия по воспроизведению прототипа.

Таким образом, формирование навыка стилизации в системе обучения студентов колледжа по направлению «Дизайн» должно включать в себя изучение не только технических аспектов работы с формой и цветом, но и теоретические основы, позволяющие студентам различать понятия стилизации и имитации, что поможет им развивать собственный художественный почерк и креативный подход к продуктам дизайна.

Список литературы:

1. Балина, Т. Г. Особенности стилизации растительного и животного мира студентами колледжа искусств города Камышин / Т. Г. Балина, Е. С. Иванова // Научно-методический электронный журнал «Концепт». – 2017. – Т. 39. – С. 4267–4270. – URL: <http://e-koncept.ru/2017/971180.htm>. (дата обращения: 04.02.2024).
2. Григорьева, И. В. Линия в декоративной композиции / И. В. Григорьева // Изобразительное искусство в школе. – 2014. – № 10. – С. 5–12.
3. Дагдьян, К. Т. Проблемы стилизации в декоративной композиции / К. Т. Дагдьян. – Ростов-на-Дону : Феникс, 2010. – 244 с.
4. Кучерова, А. В. Профессиональное становление студентов педагогического колледжа в системе дополнительной подготовки в области дизайна : диссертация на соискание ученой степени кандидата педагогических наук : 13.00.02 / Кучерова Алина Васильевна. – Омск, 2011. – 156 с.
5. Парамонов, А. Г. История развития отечественной и зарубежной школы изобразительного искусства : учебное пособие / А. Г. Парамонов, С. О. Алексеева. – Липецк : Липецкий государственный педагогический университет им. П. П. Семенова-Тян-Шанского, 2017. – 60 с. – URL: <https://biblioclub.ru/index.php?page=book&id=576743> (дата обращения: 09.02.2024).
6. Смирнова, М. А. Композиционные основы и графическая стилизация в курсе рисунка : методическое пособие / М. А. Смирнова. – Екатеринбург : Архитектон, 2010. – 156 с. ил. – URL: <https://biblioclub.ru/index.php?page=book&id=222107> (дата обращения: 09.02.2024).

**КОМПОЗИЦИОННЫЕ МОДИФИКАЦИИ ПЕСНИ «ГЭККУ»
ЫБЫРАЯ САНДЫБАЙҰЛЫ**

*Кажыкенова Данара Досжановна
КазНУИ, г.Астана, Казахстан*

*Научный руководитель: Мухамеджанова Жанар Турсуновна
КазНУИ, г.Астана, Казахстан*

Казахский композитор, акын-импровизатор, сал Үкілі Ыбырай – яркий представитель Аркинской песенной традиции. Песни Ыбырая написаны в духе свойственном мировосприятию салов.

Сал – профессиональный композитор, исполнитель, импровизатор, поэт, певец и артист, отличающийся совершенством исполнительского и вокального мастерства, индивидуально-стилевыми композиционными закономерностями песен. В творческой натуре салов гармонично сливались глубокий проникновенный лиризм и неординарность, а порой и экстравагантность мышления. Неудивительно, что и в образе жизни, поведении и внешнем виде салов также присутствовали яркая харизма и индивидуальность. Так Ыбырай Сандыбайұлы с особой красотой носил на тубетейке перья филина (үкі), за что в народе его прозвали Үкілі Ыбырай.

Ыбырай родился в 1850 году в Кокшетау. Долгое время сведения о жизни и творчестве Ыбырая были малодоступны, авторство многих его произведений было потеряно. Это было связано с тем, что во время репрессий 20-го века творчество Ыбырая было запрещено, любое упоминание о нем грозило расправой. Ыбырай стал жертвой тоталитарного режима и последние годы жизни провел в заключении. Однако до глубокой старости он был смел, острый на язык и справедливым. Он мог без страха ответить и волостному правителю, и баю, и любому представителю власти. К сожалению, нет точных данных о смерти Ыбырая. По одной из версии он был расстрелян в тюрьме Қызылжара (ныне город Петропавловск). В целом, это были трагические годы для казахского народа, время репрессий и голодомора, когда целенаправленно уничтожалась казахская интеллигенция, национальные лидеры и было много людских потерь. По данным «Национальной энциклопедии Казахстана», в те годы казахский народ потерял до 48% своей численности.

Всю свою боль от пережитого в последние годы жизни Ыбырай высказал в стихотворении, когда его перевозили из Кокшетау в Қызылжар:

Послав за мной ГПУ

Пожелал мне зла

Не было у меня врагов

Но ты заставил лаять собаку

Творчество Ыбырая было настолько востребовано, что люди, несмотря на все запреты, пели, изучали и сохранили его песни. Поэт Молдахмет Тырбиев закрывал двери и окна в школе и учил детей творчеству Үкілі Ыбырая. А Сәкен Сейфуллин с Сәбитом Мұқановым специально прибыли в родной аул 71-летнего Ыбырая, чтобы побеседовать с ним.

У казахов есть слова «сегіз қырлы, бір сырлы», то есть «обладает всеми видами искусств», что в точности характеризует Ыбырая. Он был не только певцом–импровизатором, он был также и блестящим акыном–импровизатором. Ыбырай не раз выступал в айтысах со знаменитыми акынами Доскеем, Құдайбергеном и Есімбетом. В айтысах он с гордостью замечает, что его богатство – стихи и песни. Певец не раз подчеркивал в своих песнях силу, мощь и красоту своего голоса. «В молодости мой голос был слышен за 7км» – говорил он С.Сейфуллину.

Песни Ыбырая автобиографичны. В данное время нам известны 40 песен Ыбырая. Многие песни Ыбырая были переименованы как народные, или как песни Әсета и Естая.

Например: песни «Қараторғай», «Шама», «Сырғак», «Маңмангер», «Алтыбасар» и др. Также идут споры по поводу народной песни «Аңшының әні», которую многие певцы считают песней Ыбырая. Возможно, сам народ утаивал авторство Ыбырая, именовав его песни как народные, чтобы сохранить наследие Ыбырая, так как он был назван врагом народа.

«Гәкку» – самая известная песня Үкілі Ыбырая. Она стала не только вершиной песенного творчества композитора, но и феноменом казахского народно–профессионального творчества. По словам А.Жубанова: «нет казаха, который не знал бы этой песни». Эту песню Ыбырай посвятил девушке Кәкиме, встретив ее в одном из аулов. Ыбырай любовался игрой девушки на гармонии, ее голосом, красивыми манерами. Тогда, обратился он к Кәкиме:

«Кәкимажан, а эту песню я дарю тебе.
Ты лебедь, что плавно скользит по воде:
Коль раньше слыхала такое, то где?
Расплавившись в звуках домбры и гармонии,
Гәкку, мое сердце пылает в огне.»

Ыбырай называет Кәкиму лебедем, то есть Гәкку – ақку, что с казахского переводится как лебедь. На момент создания песни Ыбыраю было 20 лет, эта песня раннего периода творчества.

Убеждение, что эта песня была создана моментально не верно. Потому что в одном из празднеств Ыбырай и Кәкима устраивают между собой айтыс – импровизационное состязание акынов, где Кәкима восхищает Ыбырая своей остроумной речью. Ыбырай не спит ночами, чтобы создать достойную песню и посвятить ее Кәкиме.

«Гәкку» – так называется песня, которую знает каждый казах. Но, не все знают, что Гәкку это целый цикл из 4 песен, написанный в разные годы и посвященные жизни Кәкиме. Остальные 3 песни собрал З. Қоспақов: Первая – «Үлкен Гәкку». Вторая. «Гәкку» созданная, когда Кәкима выходила замуж. Третья «Қайран Гәкку» – создана 1-2 года спустя после «Үлкен Гәкку», когда Кәкима умирает после замужества. Четвертая «Қарақат көзді, сым саусақ» созданная после смерти Какимы, когда Ыбырай приезжает в ее родной аул.

Все они объединены припевом, с алексическими словами. Излюбленные Ыбыраем алексические словосочетания на распевках были «гигигай, гикгак гигигай» «гәкку, гәкку гакгак, гагага...» (впервые они появились в «Гәкку»), имитирующие лебединые голоса, являются визитной карточкой певца.

Песни Ыбырая начинаются с развернутого вступления с алексическим припевным началом. Тем самым типичная композиторская структура «запев-припев» превратилась в зеркальную структуру «припев-запев». Так, Ыбырай вошел в историю как создатель новых музыкальных форм. Так же все варианты «Гәкку» объединены особой драматургией: начинаясь в умеренном темпе движение постепенно ускоряется, и это связывается с ростом эмоционального напряжения от скрытого спокойствия до страстного эмоционального порыва.

Особо хочется отметить песню «Қарақат көзді сым саусақ», которая написана не в одиннадцатисложной стихотворной форме, характерной для кара өлең, а в восьми сложной, характерной для жыр, традиционной терме и желдірме. Тем самым, Ыбырай синтезирует вокальные жанры: ән-терме, ән-желдірме.

В своих песнях Ыбырай часто сравнивает свой голос с голосом гуся. Это мы можем видеть и в «Гәкку»: «Маймандап қоңыр қаздай мамырлаттым». Казахи диких гусей называют «қоңырқаз» (а в слове «қоңыр» – целая философия) и считают своим тотемом. Лебедь и гусь встречаются во многих легендах казахского народа. Гусь имеет триумфальный, звонкий, громкий, сильный голос, поэтому является эталоном красоты голоса.

Впервые песни Үкілі Ыбырая были записаны на ноты в 1925 г. Известный этнограф, фольклорист Александр Затаевич, записывая песни Ыбырая, был удивлен сильным мощным голосом исполнителя.

О существовании вариантов песни «Гәкку» сам Ыбырай объясняет как: «Түрлентіп тоқсан түрлі ән саламын» (пою 90 вариантов песни), подтверждая своё культивирование импровизационности. «Гәкку» представляет различные модификации. Все они имеют

повторенные полустрофы. Некоторые из них имеют двухцезурный тип мелодической строки 3+4+4. Затем в следующей строке диспропорциональный вид мелодической строки 7+4, чаще из-за добавления внетекстовых слов (гакку, гагагигай или егигай гакку)

Таким образом, варианты песен «Гэкку» объединяет:

1. Неторопливая, сдержанная манера исполнения, в запевных частях чаще опирается на ритмо–интонационную формульность народных любовных песен.

2. Типичная Аркинская локальная интонация, так называемая АМФ (чаще начало песни), представляющая регистровый пик песни.

3. Опора на типичную секстовую интонацию фольклорных песен. Эта интонационная основа в лирических песнях устойчиво связана с определенным образным содержанием - эмоциями нежной одухотворенной любви, светлой грусти.

4. В некоторых вариантах расширение диапазона октавы достигается введением интонации субкварты, что акцентирует полный диатонический октавный объем и интонационно-ладово закрепляет осознание верхней и нижней тоники.

5. Интонационно–мелодическая ясность и лаконичность этих песен связана с особой структурой мелодических строк, точно очерченных «системой опорных тонов» – I нижняя – устой, V и I верхняя по И.Кожабекову

Подобная драматургия песни, увлекающая слушателей своей стихийностью, а при внимательном анализе – поражающая мастерской, филигранной отделкой всех деталей, есть проявление наивысшего музыкального мастерства.

Благодаря популярности песня «Гэкку» была включена в партию Жібек в первой казахской опере «Қыз-Жібек» Е.Брусиловского. За исполнение этой песни в 1936 в Москве Куляш Байсеитова получила звание Народной артистки СССР. Сейчас эта песня в репертуре многих казахстанских исполнителей. Название «Гэкку» носит первый в истории телевидения Казахстана канал, транслирующий исключительно отечественный музыкальный продукт.

В 50-х годах прошлого века имя Үкілі Ыбырай при поддержке С.Мұқанова было реабилитировано и избавилось от клейма «враг народа», однако до сих пор неизвестно, где захоронены его останки. Уезжая из родного аула в последний раз он говорил, что вернется и никогда не умрет. И он был прав: произведения Үкілі Ыбырай обрели свое бессмертие в культуре казахского народа.

Список литературы:

1. Байбек А. Песенный стиль Арки в контексте этносольфеджио. - Алматы, 2009.
2. Байгаскина А. Ритмика казахской традиционной песни. Учебное пособие. - Алматы, 1991.
3. Жубанов А. Соловьи столетий. Дайк-Пресс. - Алматы, 2002. – 456 с.
4. Затаевич А. 1000 песен казахского народа. - Астана, 2005.
5. Салықов К. Гэкку. Фолиант. - Астана, 2005.

ПРОФЕССИОНАЛЬНОЕ ИСКУССТВО САЛ И СЕРІ В КАЗАХСКОЙ МУЗЫКЕ

*Зарипбаева Жансулу Ерболовна
КазНУИ, г.Астана, Казахстан*

*Научный руководитель: Мухамеджанова Жанар Турсуновна
КазНУИ, г.Астана, Казахстан*

История развития музыкально–поэтического искусства казахского народа – сал и сері насчитывает тысячелетия и уходит своими корнями в древнетюркскую эпоху.

Салы и сері – это музыканты, поэты, импровизаторы, профессионалы своего дела, которым присущ яркий талант, высокий художественный артистизм, красивый и сильный голос, богатый поэтический, исполнительский и композиторский дар. Расцвет искусства сал и сері датируется серединой XIX века. Главной отличительной чертой искусства сал и сері

являлось их подлинное служение высокому искусству. Каждый сал и сері имел свои отличительные певческие, исполнительские и стилевые особенности, что позволяет говорить об индивидуальности традиций и школ сал – сері.

Изучением искусства салов и сері занимались многие исследователи. Поначалу многие путешественники записывали небольшие очерки, статьи, этнографы описывали быт и традиции казахского народа, народные музыкальные инструменты и народно–профессиональное искусство. Здесь можно отметить труды А.Левшина, А.Янушкевича, А.Эйхгорна, А.Диваева. Затем целенаправленным изучением казахской музыки занимались этнографы и культурологи Ш. Уалиханов, А.Затаевич, М.Ауэзов, А.Маргулан.

В музыковедческой науке изучение народно-профессионального искусства получает плодотворное развитие на новом уровне в научных и творческих исследованиях докторов искусствоведения А.Жубанова, Б.Ерзаковича, В.Дерновой, Б.Каракулова, А.Мухамбетовой, С.Елемановой; кандидатов искусствоведения М.Ахметовой, А.Сабыровой, А.Байбек. В этих трудах содержатся ценные данные историко-социального характера по проблемам типологии и жанровой характеристики, метроритма ладо–интонационного строения, локальных и стилевых особенностей искусства салов и сері.

Этнограф Александр Викторович Затаевич (1869–1936г.) – автор первых нотных записей песен и кюев в своем уникальном сборнике «1000 песен казахского народа» в 1925 году, писал: «Салы производили впечатление избранных судьбы, людей высшего ранга, которым все дозволено, чем и питалась их жажда чести и поклонения. И до сих пор, в широкой казахской среде о них сохраняется память как о людях высшего порядка, тем более, что действительно среди них было немало лиц, наделенных недюжинными талантами: певцов, поэтов, композиторов, ловких спортсменов, отважных охотников и пр. До известной степени к ним принадлежит и тип «сері». Но эти последние были людьми так называемой «белой кости», богатыми, обеспеченными, и эксцентризмом их не принимал таких крайних форм» [7, с. 486].

О всеобщей любви к искусству, предназначении салов и сері впервые раскрывает академик Ахмет Жубанов в своей книге «Соловьи столетий» 1950 года. «Салы и сере были артистами в подлинном значении этого слова. Они находились всегда в центре внимания, на виду у всех, служили искусству, и эти обстоятельства наложили на них внешний отпечаток, специфичность профессии невольно выделяла их среди других людей. Народ любил «салов и сері», они пользовались исключительным почетом и уважением. Они были любимцами и баловнями казахской публики» [6, с. 15].

Видный ученый фольклорист, своими трудами перевернувший взгляд на казахское устное народное творчество и музыкальное искусство Едыге Турсунов (1941–2016г.), в своей монографии «Возникновение баксы, акынов, сері и жырау» впервые определяет отличительные черты характерные для салов и сері. Он выделяет различия в мировоззрении, в поведении, внешнем виде сал и сері.

Салы вели артистичную, богемную жизнь, их концертные выступления сопровождали акыны, певцы, борцы, музыканты-домбристы, фокусники. Они участвовали в представлениях, разыгрывая шумные и веселые театрализованные зрелища. Для сала искусство было не средством к существованию, а образом жизни. Для сері характерны сдержанность, гордость, и хваткость. Они не позволяли себе броской экстравагантности, характерной для сала. Репертуар сері тематически не был столь обширен, как у салов. Сері создавали и исполняли лирические песни, оды–мактау и выступали в айтысах. Во время выступления они вели себя более сдержанно и артистично красиво [9, с. 182].

Основная область поэзии сал и сері – высокая лирика. Ведущими образами были – любимая девушка или сопровождающий его в пути верный конь. Е. Турсунов – выделяет в устной авторской поэзии, систему жанров: назидательные–терме, раздумья–толгау, поэтическое послание–арнау, поэтические обращения–ундеу, оды–мактау, айтыс, шеше. Также Едыге Турсунов первый, кто возводит явление сал к ритуальным мужским союзам

первобытного общества. Отметим, что исследования Е.Турсынова относятся к 70-м годам прошлого века и были высоко оценены советской академической наукой [10, с. 79].

Феномен искусства салов и сері также изучала музыковед Мариям Ахметова, первая женщина казашка, защитившая кандидатскую диссертацию по искусствоведению в Москве. В своей статье «Эстетические взгляды казахского народа на искусство исполнения песен» она впервые собрала интересные высказывания, афоризмы, определения вокальных качеств голоса и дыхания певца, устоявшиеся в народе эстетические характеристики вокального исполнительства. Такие как, тамаша энші – прекрасный певец; эншінің төресі – певец наивысшего мастерства; майталман энші – певец одарённый голосом неиссякаемой силы и выносливости; күміс көмей энші – певец с «серебряной» гортанью; жез тандай энші – певец с небом из «меди», көмейіне бал тамған энші – певец с тягучей как мед пластика и гибким голосом; дауысы зор энші – певец с мощным голосом; демі зор энші – владеющий широким и мощным дыханием; дауысы алты қырдан асырған энші – певец голос которого слышен за шестью холмами; дауысы қоңыр қаздай энші – певец с бархатным тембром [1, с. 18].

Ведущий современный музыковед Саида Елеманова в книге «Казахское традиционное песенное искусство» глубоко и разносторонне анализирует музыкальные стилевые особенности песен салов и сері – она выявляет акынскую атрибутику и вводит в обиход термин АМФ – ақындық иірім (акынская мелодическая формула), также она определяет локально-стилевые и ладоинтонационным стереотипы мелодического развития аркинских песен.

Она выделяет следующие особенности искусства сал–сері как:

- ✓ профессиональные вокальные школы, высокое исполнительское мастерство /самобытный стиль и манера исполнения, интонирования, артикуляции, специальные вокальные приемы и инструментальное сопровождение;
- ✓ высокопрофессиональное композиторское творчество;
- ✓ развитая и богатая традиция публичного пения, концертная музыкальная выразительность;
- ✓ глубина и неисчерпаемость художественного содержания профессиональной песни;
- ✓ необыкновенная интонационная насыщенность, повышенная выразительность мелоса профессиональной песни;
- ✓ богатство композиционного содержания песен и т. д.

Монография «Песенный канон и индивидуальные стили устно профессиональной лирики Арки» музыковеда Айгуль Байбек посвящена современному осмыслению стилевых канонов профессиональной песенной традиции Арки XIX века в лице неповторимых её индивидуальностей Біржан сала, Ақан сері и Үкілі Ыбырай. В этой монографии дано целостное описание функционально–жанровой и образно–поэтической характеристики и музыкального языка песенного наследия салов и сері, что позволило выявить уникальность и феномен песенного стиля каждого творца в контексте музыкального мышления целой исторической эпохи.

Айгуль Байбек выделяет следующие особенности искусства сал–сері:

- ✓ черты концертности лирических песен профессионалов и музыкально–стилевые особенности;
- ✓ специфика исполнительства;
- ✓ культивирование певческого интонирования канителенного типа, и виртуозности;
- ✓ инструментальные вступления, проигрыши и заключения важнейшие фазы композиционного развития;
- ✓ сал и сері характерное единство социально-художественных функций и музыкально-стилевых принципы;
- ✓ кара өлең как фундамент песенного искусства салов и сері и различные его смысловые уровни (семантический уровень; структурный уровень; функциональный уровень).

Таким образом, искусство сал и сері – феномен устного, сольного музыкально-поэтического творчества, достигшее подлинных высот профессионализма в музыкальной культуре 19 века. Это искусство являлось сугубо эстетическим, и не несло в себе других функций. Салы и сері являлись деятелями и носителями культуры, наделенными

недюжинными талантами. Они представляли эстетический идеал артиста: певца, поэта, композитора, исполнителя, импровизатора. Сал и сері владели высоким профессиональным вокальным искусством, сильным, красивым голосом, и индивидуальным исполнительским стилем. В своем творчестве они прославляли высокие чувства, лирического и философского содержания, духовно–нравственные темы смысла жизни, справедливости, чести и высоких идеалов.

Список литературы:

1. Ахметова М. Эстетические взгляды казахского народа на искусство исполнения песен. Изв. АН КазССР. серия филол. 1979. – 53 с.
2. Байбек А. Песенный канон и индивидуальные стили устно профессиональной лирики арки: в контексте творчества Біржан сала, Ақан сері и Үкілі Ыбырая. - Алматы : Асыл кітап, 2021. – 276 с.
3. Байжумин Ж. Деяния ариев: Исторический вклад кочевников Евразии в духовное и технологическое развитие человечества. - Алматы : Родина, 2015. – 384 с.
4. Ерзакович Б., Каракулов Б., Коспаков З. Казахский музыкальный фольклор. - Алматы : Наука, 1982.– 264 с.
5. Елеманова С. Казахское традиционное песенное искусство. - Алматы : Дайк-Пресс, 2000. –183с.
6. Жубанов А. Соловьи столетий. - Алматы : Дайк-прес, 2002. – 412 с.
7. Затаевич А. 1000 песен казахского народа. - Алматы : Дайк-пресс, 2004. 496 с.
8. Кузембаева С., Егинбаева Т. Лекции по истории казахской музыки. - Алматы : Таймас, 2005. – 232 с.
9. Турсынов Е. Возникновение баксы, акынов, сері и жырау – Астана : Фолиант, 1999. – 265 с.
10. Турсынов Е. Единство эстетического опыта кочевых и некочевых народов // Кочевники. Эстетика. - Алматы : Ғылым, 1993. – 248с.

ВЫБОР ПЕДАГОГИЧЕСКИХ УСЛОВИЙ ДЛЯ ИЗУЧЕНИЯ ПАРТЕРНОЙ ТЕХНИКИ В СОВРЕМЕННОЙ ХОРЕОГРАФИИ

*Ахмедов Эрик Рашидович
Адыгейский государственный университет г. Майкоп
Научный руководитель: И.В. Митус, к.п.н., доцент
Адыгейский государственный университет, г. Майкоп*

Развитие сценических искусств в современном мире требует от хореографов и танцовщиков профессионального владения партерной техникой. В современном хореографическом образовании изучение партерной техники становится всё более востребованным. Так как эта техника требует особых навыков и безопасности при исполнении, педагогические условия для её успешного и гармоничного освоения являются неотъемлемой частью образовательного процесса в хореографических школах и других учебных заведениях. Однако, не смотря на растущую популярность партерной техники, существует недостаток исследований, посвящённых педагогическим условиям её изучения, отсюда возникает *противоречие* между значимостью партерной техники и недостатком исследований и систематизации педагогических условий, необходимых для успешного изучения этой техники.

Понятие «педагогические условия» включает в себя элементы всех составляющих процесса обучения, воспитания и развития: цели, содержание, принципы, методы, формы, средства. В.И. Андреев в педагогике творческого саморазвития отмечает, что педагогические условия – это «обстоятельства процесса обучения, которые являются результатом целенаправленного отбора, конструирования и применения элементов содержания, методов, а

также организационных форм обучения для достижения определённых дидактических целей». Более объемное понятие педагогическим условиям дают Е.В. Яковлев и Н.О. Яковлева. По их мнению, это «совокупность мер педагогического процесса, которые направлены на повышение его эффективности». Они отмечают, что условия являются всегда внешними факторами по отношению к предмету.

Под педагогическими условиями для изучения партерной техники в современной хореографии, мы представляем совокупность внешних и внутренних обстоятельств образовательного процесса, от реализации которых будет зависеть процесс изучения. В своём исследовании мы будем использовать традиционные педагогические условия – **организационные, психолого-педагогические, и принципы художественной педагогики.**

К педагогическим относятся – план образовательной работы (КТП), постановка целей и задач обучения, владение педагогом методами преподавания партерной техники.

Важным элементом обучения партерной технике является постановка задач и целей, стимулирующих учеников к развитию своих навыков, таких, как:

1. Расширение кругозора танцора: использование партера позволяет разнообразить движения и создать интересные композиции на сцене.

2. Развитие силы и гибкости: работа на полу требует от танцора хорошей физической подготовки, укрепляет мышцы и улучшает гибкость.

3. Экспрессивность и выразительность: техника позволяет танцору ближе контактировать с землей, что может придать его движениям особую энергию и выразительность.

4. Техническое мастерство: освоение партерной техники требует от танцора уверенности, координации и точности выполнения движений, что способствует развитию технических навыков.

5. Исследование пространства: работа на полу позволяет танцору исследовать пространство в новом ракурсе, играть с уровнями и направлениями движений.

Педагог должен четко определять цели каждого занятия и методы их достижения, а также поощрять учеников к самостоятельному творчеству и поиску новых идей. Важно не только научить исполнителей выполнять определенные танцевальные элементы, но и развить их творческое мышление и способность к коллективной работе.

К психологическим условиям относятся – индивидуальный подход: определение индивидуальных особенностей и уровня подготовки каждого ученика для наиболее эффективного обучения, владение приёмами мотивирования, беседа, наблюдение, анализ продуктов деятельности (творчества).

Определение индивидуальных особенностей учеников является одним из ключевых аспектов выбора педагогических условий для изучения партерной техники. Каждый танцор имеет свои уникальные физические и эмоциональные особенности, которые необходимо учитывать при формировании обучающей программы. Педагог должен уметь адаптировать методику обучения под конкретного ученика, учитывая его уровень подготовки, физические возможности и творческий потенциал.

Другим важным аспектом является создание благоприятной атмосферы для работы над партерной техникой. Ученики должны чувствовать себя комфортно и уверенно на занятиях, чтобы открыто общаться с педагогом, а также экспериментировать с движениями без страха быть осужденными. Психологическая поддержка и поощрение со стороны преподавателя играют важную роль в формировании доверительных отношений и раскрытии потенциала каждого ученика.

И к организационным условиям относятся :

1. Материально-пространственные: требуется достаточно большое помещение с паркетным или специальным танцевальным покрытием, обеспечивающим удобство и безопасность для движений на полу, наличие различных аксессуаров и снаряжения для поддержки и развития партерной техники (например, подушки, маты, блоки и т.д.).

2. Звукоспроизводящая аппаратура, видеокамера (при желании), аудио и видеотека: большой список музыкальных треков для разнообразных движений и стилей, а также для работы над ритмом и синхронизацией движений с музыкой.

3. Одежда: учащиеся должны быть одеты в удобную и свободную одежду, которая не ограничивает движения.

4. Учебные материалы: наличие методических материалов (учебников, статей, книг и практических семинаров), видеуроков на тему: введения, основных элементов, подготовки тела, синхронизации движения с музыкой, создания комбинаций и других источников информации для изучения партерной техники.

Также в педагогическом процессе необходима опора на принцип художественной педагогики – единства эмоционального и рационального, который в художественной педагогике заключается в том, что ученик должен развиваться как личность, которая должна быть способная не только к техническому исполнению, но и к творческому мышлению и самовыражению. В контексте хореографии это означает, что танцовщик не только должен уметь исполнять технически сложные движения, но и чувствовать музыку и передавать через движения свои эмоции. Этот принцип помогает танцорам улучшить свои технические способности и стать более выразительными и оригинальными в своём выступлении.

Обязательной частью для изучения и усвоения новых движений и развития координации необходима систематическая тренировка под руководством опытного педагога. Развитие выносливости, гибкости и силы также играет важную роль в формировании профессионального уровня исполнителей.

Таким образом, выбор педагогических условий для изучения партерной техники в современной хореографии является сложным и многогранным процессом, требующим глубокого понимания особенностей каждого ученика, создания благоприятной обстановки для работы и стимулирования развития творческого мышления и профессиональных навыков.

Список литературы:

1. Андреев, В. И. Педагогика : учебный курс для творческого саморазвития / В. И. Андреев. – 3-е изд. – Казань : Центр инновационных технологий, 2012. – 608 с.

2. Валукин, Е. П. Методика преподавания хореографических дисциплин / Е. П. Валукин. – Москва : ГИТИС, 2003. – 123 с.

3. Яковлев, Е. В. Педагогическая концепция: методологические аспекты построения / Е. В. Яковлев, Н. О. Яковлева. – Москва : ВЛАДОС, 2006. – 239 с.

ИСТОРИЯ ПАТРИОТИЧЕСКОГО ВОСПИТАНИЯ В ПЕДАГОГИЧЕСКОЙ НАУКЕ

*Федорова Алина Александровна
Адыгейский государственный университет г. Майкоп
Научный руководитель –И.В. Митус, к.п.н., доцент
Адыгейский государственный университет, г. Майкоп*

Социально-экономические и политические изменения, происходящие в современном обществе в XXI веке, поставили перед человечеством новые задачи, затрагивающие проблемы развития личности, ее ценностных ориентиров и пр., поскольку для любого социума далеко не безразлично, что представляют из себя его граждане, каков их духовный, интеллектуальный и культурный уровень, т.к. от этого во многом зависит поступательное развитие всего общества.

Важную роль в воспитании молодого поколения играет патриотическое воспитание, направленное на развитие любви к Родине, преданности Отечеству, стремления личным трудом содействовать прогрессивному развитию своей страны. Вопросы патриотического воспитания молодого поколения в духе любви к Родине и преданности Отечеству, законопослушных граждан государства всегда стояли в центре внимания ученых на

протяжении всей истории развития человечества. Великие философы, педагоги уделяли этому вопросу значительное внимание с древнейших времен.

В концепциях воспитания Древней Греции характерной чертой было рассмотрение человека только в отношении его к государству, а не самого по себе. Граждане мелких самостоятельных рабовладельческих государств-полисов не могли мыслить себя вне Родины, которая гарантировала их существование, и поэтому высшей целью каждого гражданина и всего государства считалось благо полиса. Демокрит утверждал, что результатом воспитания должен быть нравственный человек, умеренный во всем, действующий в соответствии с общественным долгом [6, с. 239].

Я.А. Коменский отмечал, что одним из главных направлений воспитания должно быть воспитание у ребенка стремления оказывать пользу своими услугами возможно большему числу людей. Он писал в «Великой дидактике»: «Тогда лишь наступило бы счастливое состояние в делах частных и общественных, если бы все прониклись желанием действовать в интересах общего благополучия» [4, с. 159].

В российской науке проблеме патриотического воспитания также посвящено немало исследований. Выдающиеся педагоги считали патриотизм, стремление человека к процветанию Родины основой его духовной жизни.

А.П. Куницын в «Наставлении воспитанникам» подчеркивал, что основными задачами воспитания молодого поколения должны быть: «водворить в сердце сына праотческие добродетели, учинившие бессмертным целое поколение; даровать согражданам истинного соревнователя в общественных пользах» [5, с.141].

Важность патриотического воспитания подчеркивал и другой русский ученый А.Ф. Афтонасьев, который считал, что воспитание должно приготовить человека для общества, для жизни в государстве, должно «возрастить и образовать в нем понятия, чувствования и волю по духу, законам и требованиям того общества, в котором человек будет жить, по обширности того поприща, на котором он предназначается действовать» [1, с. 394].

К.Д. Ушинский, развивая принцип народности в воспитании, особо подчеркивал важность воспитания у детей любви к Родине, гуманности, трудолюбия, ответственности. При этом он отмечал огромное влияние труда на формирование личности: «Как нет человека без самолюбия, так нет человека без любви к отечеству, и эта любовь дает воспитанию верный ключ к сердцу человека и могущественную опору для борьбы с его дурными природными, личными, семейными и родовыми наклонностями» [12, с. 160].

В.Г. Белинский Н.Г. Чернышевский и Н.А. Добролюбов, рассматривая вопросы воспитания подрастающего поколения, определяли в качестве его главной цели подготовку гражданина, любящего свою Родину, принимающего активное участие в общественных делах. Для этого необходимо предоставить молодому человеку право нормально и свободно развиваться, внушить ему правильные взгляды на жизнь, твердые представления о добре, правде, долге, воспитать твердость воли, самостоятельность в суждениях, трудолюбие, патриотизм [14, с. 72].

После 1917 г. в России вопросы патриотического воспитания молодежи приобрели особую актуальность и новое содержание. Педагогические исследования по проблеме патриотического воспитания советского периода многочисленны и разнообразны. В них раскрываются как теоретико-методологические аспекты (сущность понятия «патриотизм» и «советский патриотизм», его характеристики, пути и средства формирования и пр.), так и прикладные (различные направления патриотического воспитания: военно-патриотическое, воспитание на трудовых и боевых традициях советского народа, взаимосвязь патриотического, эстетического, трудового воспитания учащихся различного возраста и др.).

А.С. Макаренко, рассматривая цели воспитания в советской школе, отмечал, что каждый воспитанник «должен быть смелым, мужественным, честным, **трудолюбивым патриотом**» [8, с. 115]. При этом он подчеркивал, что патриотизм проявляется не только в героических поступках, от настоящего патриота требуется не только «героическая вспышка»,

но и длительная, мучительная, нажимная работа, часто даже очень тяжелая, неинтересная, грязная» [7, с. 412].

В 30-40 гг. XX в. вопросы патриотического воспитания в условиях социалистического обучения школьников и молодежи освещались в работах В.В. Голубкова, В.А. Грузинской, О.М. Лобовой, В.А. Никольского, А.А. Озеровой, М.М. Сазоновой, Л.М. Фарбера, и др.

В период после Великой Отечественной войны проблема патриотического воспитания подрастающего поколения приобретает особое значение. Это обусловлено тем, что патриотические чувства проявляются особенно ярко в трудные периоды развития страны, трудности войны и послевоенного восстановительного периода обусловили массовые проявления героизма и трудового патриотизма советских людей. Особое значение в исследовании вопросов патриотического воспитания этого периода имеют работы В.А. Сухомлинского, который считал, что школа должна воспитывать у молодежи стремление к беззаветному служению Родине, к активной трудовой и общественной деятельности. Среди педагогических исследований, посвященных данной проблеме в 50-60 гг., выделяются работы И.С. Марьенко, В.А. Слостенина, М.А. Терентия, Ф.И. Хвалова, и др.

70-80 гг. характеризуются разработкой различных аспектов патриотического воспитания подрастающего поколения. Авторы многочисленных исследований рассматривают проблемы взаимосвязи патриотического воспитания с другими направлениями воспитательной работы, определения эффективности патриотического воспитания учащихся различного возраста, возможности различных видов деятельности учащихся в патриотическом воспитании, подготовки студентов педвуза к патриотическому воспитанию учащихся общеобразовательной школы и др. (Н.В. Ипполитова, Ф.С. Савченко, Т.В. Страго, К.З. Сафиуллина, Л.А. Саклешина, В.И. Шахненко и др.).

В конце XX в. и в настоящее время проблеме патриотического воспитания молодежи уделяется значительно меньше внимания, что связано, на наш взгляд, с процессами, происходящими в обществе, изменением политических и экономических ориентиров в развитии страны и, следовательно, с изменением концептуальных основ воспитания и образования подрастающего поколения. Однако данная проблема не потеряла своего значения и в наше время.

Среди **причин, обуславливающих необходимость активизации патриотического воспитания** молодежи, можно выделить: развитие процессов деполитизации системы образования и демократизации общества, увеличение потока информации, сложность процессов преобразований, происходящих в обществе, расширение международных связей, усиление внимания к внутренним факторам развития личности в процессе воспитательной работы с подрастающим поколением и др.

Присоединяясь к мнению ведущих педагогов (В.А. Слостенин, П.И. Пидкасистый и др.), мы выделяем следующие **общепедагогические принципы, составляющие основу патриотического воспитания**: принцип гуманистической направленности; научности; ориентированности на формирование в единстве знаний и умений, сознания и поведения; преемственности, последовательности и систематичности; наглядности; сочетания педагогического управления с развитием инициативы и самостоятельности воспитанников; сознательности и активности воспитанников; согласованности требований субъектов педагогического взаимодействия; связи теории с практикой; единства образовательных, воспитательных и развивающих результатов педагогического взаимодействия и др. К специфическим принципам, отражающим особенности патриотического воспитания, могут быть отнесены такие принципы, как: народность, интегративность, вариативность и гибкость, единство дискретного и непрерывного.

Содержание патриотического воспитания отражает содержание понятия «патриотизм» и включает: воспитание любви к Родине, к родным местам, родному языку; уважения к прошлому своей Родины, к традициям и обычаям своего народа, знание истории Родины; формирование культуры межнационального общения (уважения к другим народам, их обычаям и культуре, нетерпимости к расовой и национальной неприязни и др.); развитие

стремления к укреплению чести и достоинства Родины, готовности к защите Родины и содействовать прогрессивному развитию Отчества при сочетании личных и общественных интересов и пр. Итак, патриотическое воспитание учащихся представляет собой целостный педагогический процесс, основанный на взаимодействии субъектов воспитания и направленный на формирование у воспитанников патриотизма, выступающего в качестве социально-нравственного императива.

Сущность данного процесса составляет освоение воспитанниками прогрессивного патриотического опыта, позволяющего сформировать ценностное отношение к патриотизму. Заканчивая анализ теоретических оснований патриотического воспитания учащейся молодежи в современных условиях, необходимо отметить, что данная проблема является актуальной в наши дни. Ее решение во многом определяет успех развития нашей страны в будущем. Для нашего исследования актуально рассмотрение патриотического воспитания средствами музыкального воспитания.

Список литературы:

1. Афтонасьев, А.Ф. Мысли о воспитании [Текст] / А.Ф. Афтонасьев // Антология педагогической мысли в России в первой половине XIX века / сост. П.А. Лебедев. – Москва : Педагогика, 1987. – С. 394-402.
2. Белинский, В.Г. Полн. собр. соч. В 13-т. Т. 4 [Текст] / В.Г. Белинский ; ред. коллегия Н.Ф. Бельчиков [и др.]. – Москва : АН СССР, 1954. – 676 с.
3. Российская Федерация. Законы. Об образовании в РФ [Электронный ресурс] : закон 273-ФЗ 2015 // Центр экономического анализа и экспертизы : портал. – 1998-2015. – Режим доступа: <http://www.assessor.ru/zakon/273-fz-zakon-ob-obrazovanii-2013/>.
4. Коменский, Я.А. Избранные педагогические сочинения [Текст] / Я.А. Коменский. – Москва : Учпедгиз, 1955. – 656 с.
5. Куницын, А.П. Наставление воспитанникам [Текст] / А.П. Куницын // Антология педагогической мысли России первой половины 19 века / сост. П.А. Лебедев. – Москва : Педагогика, 1987. – С. 141-145.
6. Лушников, А.М. История педагогики [Текст] : учеб. пособие для студентов пед. высш. учеб. заведений / А.М. Лушников. – 2-е изд. – Екатеринбург : Урал. гос. пед. ун-т, 1994. – 368 с.
7. Макаренко, А.С. Доклад в Педагогическом училище [Текст] / А.С. Макаренко // Макаренко, А.С. Сочинения. – Москва : Изд-во АПН РСФСР, 1951. – Т. 5. – С. 407-419.
8. Макаренко, А.С. Проблемы школьного советского воспитания [Текст] / А.С. Макаренко // Макаренко, А.С. Сочинения. – Москва : Изд-во АПН РСФСР, 1951. – Т. 5. – С. 109-225.
9. Радищев, А.Н. Избранные педагогические сочинения [Текст] / А.Н. Радищев. – Москва : Изд-во АПН РСФСР, 1952. – 711 с.
10. Сухомлинский, В.А. Воспитание советского патриотизма у школьников [Текст] : из опыта работы сел. шк. / В.А. Сухомлинский. – Москва : Учпедгиз, 1959. – 148 с.
11. Терентий, М.А. Теория и практика патриотического и интернационального воспитания подрастающего поколения [Текст] / М.А. Терентий. – Кишинев : Стипница, 1978. – 276 с.
12. Ушинский, К.Д. О народности в общественном воспитании [Текст] / К.Д. Ушинский // Ушинский, К.Д. Собрание сочинений. В 11 т. Т. 2. – Москва : Л., 1948. – С. 69-166.
13. Философский энциклопедический словарь [Текст] / гл. редакция Л.Ф. Ильичев, П.Н. Федосеев, С.М. Ковалев, Г.В. Панов. – Москва : Советская энциклопедия, 1983. – 840 с.
14. Чернышевский, Н.Г. Избранные педагогические произведения [Текст] / Н.Г. Чернышевский. – Москва : Изд-во АПН РСФСР, 1953. – 772 с.
15. Ястребцов, И.М. О системе наук, приличных в наше время детям [Текст] / И.М. Ястребцов // Антология педагогической мысли в России первой половины 19 века / сост. П.А. Лебедев. – Москва : Педагогика, 1987. – С. 223-246.

ДИАЛОГ ЭМОЦИОНАЛЬНОГО И РАЦИОНАЛЬНОГО В МУЗЫКЕ

Арефьев Вадим Александрович
Адыгейский государственный университет г. Майкоп
Научный руководитель: Рева Г.В., к.п.н., доцент
Адыгейский государственный университет г. Майкоп

Взаимодействие рационального и интуитивно-бессознательного в музыке – актуальная проблема, разработка которой поможет лучше понимать механизмы взаимодействия человека с музыкой. Исследованием проблемы занимались видные советские деятели: Медушевский В. В. («О закономерностях и средствах художественного воздействия музыки»), Раппопорт С. Х. («Искусство и эмоции»), Мазель Л. А. («О природе и средствах музыки»). Цель работы заключается в определении доли и важности влияния рациональных и эмоциональных механизмов во взаимодействии человека (слушателя и композитора) с музыкальным материалом.

Сама природа музыкального искусства не является постоянной константой. Вне контекста истории и культуры, пространства и времени невозможно понять сути, закономерностей и изменений в создании музыкального образа. Время и условия жизни социума менялись, а, следовательно, и музыка тоже. Подвергалась изменениям, как внешняя форма, так и внутреннее содержание произведений.

В разные эпохи в разных традициях акценты эмоционального и рационального смещались то в одну, то в другую сторону. Например, эстетика литературного классицизма требовала, чтобы поэтический образ напрямую согласовывался с разумом. Клод Адриан Гельвеций так писал в своем трактате «О человеке»: «Фальшивый сам по себе образ не будет мне нравиться. Если художник нарисует на морской глади цветник из роз, то это сочетание двух не связанных в природе образов будет мне неприятно. Мое воображение не представляет себе, на чем держатся корни этих роз; я не понимаю, какая сила поддерживает их стебель».

Сами механизмы взаимодействия с музыкальным материалом, и со стороны потребителя, и со стороны производителя, являются уже проблемным вопросом музыкального искусства. Оно является зеркалом жизни. Как и в других видах искусств, все, что попадает под его отражение, становится другим. В скульптуре образы передаются в камне, в живописи – через краски и кисть, в музыке – посредством звуков. Безусловно, получается не копия жизни, а другая форма жизни, тем не менее связанная с сюжетами реальной жизни, но с ней не совпадающая.

В музыкальном искусстве образами для произведений может являться все: и предметный мир, и человеческие чувства, и природные явления, настроения, сказочные и фантастические элементы. В музыкальном мире реальность узнается еще более смутно, чем в искусствах со зрительным подкреплением. В то же время музыкальный образ – это не образ из реальной жизни, его нельзя мерить рамками обычной жизни.

Как и произведения других видов искусств, музыкальные сочинения рождаются в единстве эмоционального и рационального – чувства и разума. Очевидно, что в ряде случаев рациональная, разумная составляющая музыкального образа практически не видна, ведь в музыкальном искусстве чувство господствует безраздельно.

Чтобы разобраться в этом вопросе, посмотрим на проблему с разных сторон – композитора (как производителя) и слушателя (как потребителя). Проблема выявления рациональных механизмов в эстетике музыкального искусства смыкается с другой – проблемой интуитивного, бессознательного. Одни ученые (В. С. Библер) творческий процесс квалифицируют как логический, протекающий в движении мысленных экспериментов, другие (С. Лангер) склоняются в пользу интуитивного, считая, что одной из задач искусства является развитие интуиции.

В реальной творческой деятельности рациональная составляющая заложена в самой

семиотической природе музыки. Мы можем смело говорить, что любой композитор работает со знаковой системой, которая изначально является продуктом рациональной деятельности.

Но для создания музыкального произведения недостаточно иметь представление о знаковой системе, способах конструирования и формообразования материала. Необходимо обладать музыкальной интуицией, которая представляет собой не просто некую данность, но является результатом работы «вторичной чувственности». Под «вторичной чувственностью» понимается первичное чувство, прошедшее обработку разумом. В результате взаимодействия чувственного и рационального первичная чувственность преобразуется, и рождается новое качество – вторичная чувственность. Это новое, а именно – эстетическое качество, эстетическое отношение к художественному миру.

Поэтому в противопоставлении интуиции логике не следует полагать, что интуитивные механизмы исключительно иррациональны. Напротив, интуицию можно квалифицировать как скрытую, в том числе и от субъекта, интеллектуальную рациональную деятельность. Отсюда следует, что чувственные интуитивные составляющие творческого процесса должны быть выражены в логико-структурной форме.

Таким образом, когда мы говорим о музыкальном сочинении, то понимаем, что это специфическая форма отражения мира, которая выполнена в определенной парадигме, выражаемой понятиями «стиль», «жанр», «метод», «направление», а также отражает авторские чувства и взгляд на мир, прошедшие глубокую рациональную обработку. Можно сделать вывод, что вся чувственно-образная сфера в музыкальном искусстве пронизана интеллектуальными энергиями.

Что же касается восприятия, то изучение этих процессов занимает важное место в музыковедении и привлекает внимание многих исследователей. Исследователи выделяют некоторые особенности, характерные музыкальному восприятию. Первая из них заключается в сравнении подлежащего распознаванию образа с наиболее соответствующим ему внутренним эталоном. Как пишет Б.В. Асафьев, «...каждый слушатель, приходя на концерт, невольно начинает «слуховое знакомство» с новым для него произведением через узнавание и сравнение...» (логическая обработка информации, полученной через органы чувств). Однако принцип сравнения с эталоном не дает возможности распознавать образы, для которых нет эталона. По мнению американских психологов П. Линдсея и Д. Нормана, способность человека к распознаванию образов связана с тенденцией к избирательному выделению и организации получаемых органами чувств данных. Авторы указывают, что, во-первых, «принципы организации действуют независимо от того, имеют ли объекты смысл и знакомы ли они нам. Во-вторых, трудно, а подчас и невозможно предотвратить организацию информации».

Вторая особенность заключается в связи музыкального восприятия с визуальным подкреплением. Зрительное воплощение привлекает богатейший ряд ассоциаций, накопленных в прошлом опыте. Наглядность, изобразительность музыкальных образов компенсирует недостаточность слухового восприятия.

Третью особенность М.Г. Арановский определил таким образом: «Звуковая разность – основа интонации. Можно сказать, что смысл в музыке выявляется только посредством сравнения различий». То есть изменение высотных, временных или тембровых характеристик звука, именно звуковое различие является основой для структурирования музыкального материала.

Движение и изменения музыкальной ткани инициирует самые различные психические процессы: от ощущений до сложной духовной и интеллектуальной деятельности. При этом можно выделить две основные стратегии в общении с музыкой – интрамузыкальную и экстрамузыкальную.

Первая стратегия предполагает направленность на внутримузыкальные процессы, постижение целостной музыкальной композиции, ее структурных закономерностей и взаимосвязей ее элементов. Когда освоение музыки проходит в ее внутреннем поле без выхода за рамки музыкальной науки.

Вторая стратегия восприятия отличается не столь аналитическим характером, а опирается прежде всего на более общие музыкальные ассоциации и эмоции, вызываемые впечатлениями от музыкального произведения. Потребность выхода за пределы мира музыки, поиска внемузыкальных опор для ее истолкования имеет глубокие культурно-исторические и психологические корни. И для неподготовленного слушателя опора на общекультурный тезаурус может способствовать активизации процессов музыкального восприятия и даже в какой-то степени компенсировать ограниченность возникающего в его сознании слухового образа.

Однако не стоит противопоставлять рациональное начало эмоциональности и стихийной образности восприятия: аналитические моменты постижения музыкальных закономерностей не исключают получение ярких эстетических эмоций, а впечатления и ассоциации из внемузыкального пространства могут включать в себя и интеллектуальные компоненты. Но также не стоит забывать, что человеческий организм устроен так, что энергетические ресурсы, которые он тратит на восприятие музыкального произведения, не могут быть равномерно распределены между рациональной и эмоциональной составляющей. И, как правило, одна из них доминирует, практически полностью заглушая другую.

В рамках данной работы было проведено исследование, целью которого было подтверждение или опровержение гипотезы о том, что человек подсознательно более предрасположен к рационально выстроенной, структурированной музыке. Респондентами выступили ученики 8-го класса (15 человек) Православной гимназии города Майкоп. Им было предложено 4 пары музыкальных отрывков. В каждой паре учащиеся отдавали предпочтение одному из произведений, которые были сопоставлены по принципу максимальной схожести во всем, кроме структурного оформления. Например, в одной паре были представлены более организованный «Вокализ» Рахманинова С.В. и более свободная Мелодия флейты из оперы «Орфей» Глюка К.В., оба сочинения были представлены в скрипичной версии. Общий результат голосов оказался в пользу структурно организованных произведений 31-17 (8-3/10-4/8-2/5-8). Единственная пара, в которой результат был обратным – регтайм (5) и джазовая импровизация (8). Возможно, что гармония джаза в том и заключается, что преломление структуры наделяет его своей особенной красотой и притягательностью. Тем не менее считаем, что в ходе эксперимента гипотеза о подсознательном стремлении к организованной пропорциональной красоте в музыке была подтверждена, так как в остальных парах заметным преимуществом владели музыкальные образцы, имеющие в своем основании «квадратную» структуру.

Данное исследование показывает, что рациональные механизмы в музыкальном искусстве действуют не только в сознательной сфере при интеллектуальном восприятии музыкального материала, но и на эмоционально-подсознательном уровне.

Список литературы:

- 1) Голешевич, Б. О. Взаимосвязь эмоционального и рационального в общем музыкальном образовании / Б.О. Голешевич // Музыкальное искусство и образование. 2014. №4 (8). – С. 76-82.
- 2) Кульбижеков В. Н. Рациональное и интуитивно - бессознательное в музыкальном процессе / В.Н. Кульбижеков // Исторические, философские, политические и юридические науки, культурология и искусствоведение. Вопросы теории и практики. Тамбов: Грамота, 2014 № 10 (48). – С. 12-23.
- 3) Лобова Л. Г. Специфика и закономерности восприятия музыки / Л.Г. Лобова // АНИ: педагогика и психология. 2019. №2 (27). – С. 76
- 4) Медушевский В.В. О закономерностях и средствах художественного воздействия музыки. - М, 1976. – С. 144-152.
- 5) Подпоронова Н. О. Музыкальный образ: диалектика эмоционального и рационального / Н.О. Подпоронова // Культурная жизнь Юга России. 2016. №2. – С. 39-43.

ФАКУЛЬТЕТ ИНОСТРАННЫХ ЯЗЫКОВ

ТЕОРИЯ ГЕРМАНСКИХ И РОМАНСКИХ ЯЗЫКОВ

ЯЗЫКОВЫЕ СРЕДСТВА И ПРИЕМЫ ОБЪЕКТИВИЗАЦИИ ВНЕШНОСТИ ПЕРСОНАЖА В НЕМЕЦКОЯЗЫЧНОМ ХУДОЖЕСТВЕННОМ ДИСКУРСЕ

Акопян С. Т.

*Адыгейский государственный университет, г. Майкоп
Научный руководитель: Хачмафова З.Р., д. филол.н., профессор
Адыгейский государственный университет, г. Майкоп*

Актуальность предпринятого исследования определяется тем, что современный этап развития лингвистической мысли характеризуется повышенным интересом ученых к изучению вопросов, связанных с осмыслением образа человека в литературном тексте как самостоятельного объекта исследования. Антропоцентрическая парадигма современной лингвистической науки обусловила обращение к проблеме исследования особенностей языковой репрезентации внешности человека через призму национальной картины мира и индивидуально-авторской картины мира с учетом гендерной специфики, лингвокультурных особенностей.

Объект исследования: языковые средства репрезентации внешности персонажа в немецкоязычном художественном дискурсе.

Предмет исследования: лексико-семантическая объективация средств невербальной семиотики в описании внешности персонажа в немецкоязычном художественном дискурсе.

Материалом исследования в работе послужили слова, словосочетания, метафорические сочетания, фразеологизмы, выступившие репрезентантами внешностных характеристик персонажа, извлеченные методом сплошной выборки из художественных текстов классической и современной немецкоязычной художественной прозы. Также были использованы данные, извлеченные из корпуса немецкого языка DWDS, параллельного немецкого корпуса Национального корпуса русского языка (<https://ruscorpora.ru/>), из различных лексикографических источников немецкого языка

Теоретико-методологической базой исследования послужили концепции и положения зарубежных и отечественных ученых изложенные в трудах по портретизации персонажей, невербальной коммуникации, концептуализация образа (Винокур Т. Г., 1993; Крейдлин, Г. Е., 2001, 2002, 2005; Колшанский, Г. В., 1974; Лабунская В. А., 1988; Мартыанова С. А., 2014; Морозов В. П., 1998; Сизова, К. Л., 1995; Birdwhistell, R. L., 1970; Ellyson, S. L., 1985; Gabor, D., 2015; Knapp, M. L., 1972; Mandal, F. V., 2014;)

Степень разработанности проблемы. Проблемы портретизации литературного персонажа, языковой репрезентации персонажа в художественном дискурсе, а также вопросы изучения невербальной коммуникации является предметом многочисленных исследований отечественных и зарубежных ученых [Селезнева 2001; Крейдлин, 2005; Радионова 2006; Горбунова 2010; Мартыанова, 2014; Чжиань, 2016; Дровалева 2020; Грачева 2021; Козлова, 2022; Каверзнева, 2023; Morgan, 2012; Hall, 2013; Corbett, 2013; Mandal, 2014; Требјешанин, 2015; Lawrence, 2017; Gut, 2017; Gudzenko, 2020; Rundquist, 2020; Vynnychuk, 2020; Smith, 2022].

Цель исследования заключается в выявлении и описании языковых средств и приемов объективизации внешности персонажа в немецкоязычном художественном дискурсе.

Для достижения поставленной цели необходимо решение **следующих задач:**

1. Раскрыть сущность понятий «портрет персонажа», «образ персонажа» и «внешность персонажа» в лингвистике.
2. Разработать алгоритм анализа языковой объективации внешности женского персонажа в аспекте невербальной семиотики.

3. Выявить невербальные семиотические компоненты внешности женского персонажа и проанализировать особенности их вербализации в художественном дискурсе.

4. Проанализировать лексико-семантические средства с точки зрения эффективности их использования при описании образа персонажа

В соответствии с характером поставленных задач и с учетом специфики проблемы использовались следующие **методы исследования**: изучение и анализ литературы по теме исследования, метод сплошной выборки, метод лингвистического описания, контекстуальный метод, метод семантического анализа, лингвостилистический анализ, а также элементы статистического метода.

Научная новизна данного исследования заключается в том, что описание внешности персонажа в литературном художественном дискурсе в аспекте невербальной семиотики позволило выявить стереотипизированный образ человека в немецкой лингвокультуре. Выявлены невербальные семиотические компоненты внешности персонажа в немецкоязычном художественном дискурсе и проанализированы особенности их вербализации. Представлен анализ соматических, кинесических и системологических знаков

Положения, выносимые на защиту:

1. Основными приемами объективизации внешности персонажа в немецкоязычном художественном дискурсе могут рассматриваться невербальные компоненты – соматически знаки, кинесические знаки, системологические знаки.

2. В вербализации невербальных компонентов внешности персонажа в художественном тексте участвуют лексико-семантические средства (слова, словосочетания, фразеологизмы, метафорические сочетания), которые отражают как индивидуально-авторскую картину мира, так и общую картину мира.

3. Невербальные компоненты описания внешности персонажа выступают семиотическими знаками языковой экспликации стереотипизированного образа персонажа в немецкой лингвокультуре.

Теоретическая значимость работы состоит в том, что изложенные результаты проведенного исследования вносят вклад в дальнейшее развитие основ описания внешности человека в аспекте невербальной семиотики. Работа углубляет знание о лингвистической природе словесно-художественного портрета, который рассматривается как текстовое единство; этим она вносит определенный вклад в разработку вопросов языковой портретизации образа персонажа.

Практическое значение работы. Результаты настоящего исследования могут быть использованы на практических занятиях по аналитическому чтению на немецком языке, интерпретации художественного текста, в преподавании вузовских курсов «Лексикология», «Стилистика», «Межкультурная коммуникация», а также в спецкурсах по лингвoseмиотике.

В первой главе излагается теоретическая база исследования и характеризуется понятийно-терминологический аппарат работы. В практической части исследования содержится развернутый анализ языковых средств объективизации внешности персонажа в немецкоязычном художественном дискурсе. Работа вносит вклад в разработку вопросов невербальной семиотики.

Персонаж в художественном произведении играет ключевую роль, представляя собой основной источник действия и конфликта, а также является средством передачи идеи автора. В классическом понимании персонаж - это субъект действия и переживания, носитель точки зрения на действительность и других персонажей. Важно отметить, что персонаж может быть как главным, так и второстепенным, но всегда несет на себе определенную смысловую нагрузку, отражая идеи и ценности автора. Его поведение и поступки формируют сюжет произведения и отражают характер героя. Персонаж может быть символом качеств или идей, а также отражать социальные, политические и культурные реалии времени.

Портретное описание считается важной частью художественного образа и способом характеристики персонажа. Понятие «портрет» включает в себя как изображение внешности героя, так и представление его внутренних качеств и характерологических черт. Портрет

включает в себя описание внешности, лица, фигуры, одежды персонажа, а также его манеры и жесты. [4] Также в портрете отражается психологическая характеристика героя, его внутреннее состояние, действия и отношения с другими персонажами. [7] Портреты персонажей могут быть динамическими, статическими, психологическими, внешними и другими. Портретные описания могут быть разными по полноте и форме включения в текст - от цельных и развернутых до фрагментарных и сжатых. Они могут быть использованы в начале, середине или конце произведения, а также содержать различные способы характеристики внешности и поведения персонажа. [1]

Таким образом, портрет как средство создания образа героя играет важную роль в литературной художественности. Внешность человека играет важную роль в коммуникации, поскольку является объектом оценки и содержит информацию о человеке, его эмоциональном и интеллектуальном состоянии. [2]

Различные исследователи понимают понятие “внешность” по-разному, однако в целом сходятся в том, что она состоит из анатомических, функциональных и социальных признаков. Понятие внешности включает физические характеристики лица, тела, а также механизмы выражения человека, такие как движения, мимика, голос и манера поведения. [5, 3] Речь персонажа также играет важную роль в раскрытии его внутреннего мира и образа жизни. Художественный текст украшается талантливой речевой характеристикой героя, которая также добавляет детали к его портрету. Язык – мощное средство описания людей, и писатели используют язык для показа индивидуальности персонажей. Выбор слов и выражений для персонажа помогает раскрыть его характер и придает речи индивидуальность. Однако анализ научной литературы показывает, что средства невербальной коммуникации также играют важную роль в передаче и восприятии сообщения, так как влияют на смысл информации, выраженной вербально. Коммуникация не ограничивается только устными элементами; она также включает социолингвистические, психолингвистические и гендерные аспекты. Если разделить процесс коммуникации на составляющие, то 7 % приходится на вербальную коммуникацию (произносимые слова), 38 % - на вокальную (тон и высота голоса) и 55 % - на невербальные сообщения [8]. Невербальное общение окружает вас повсюду и проявляется в повседневной жизни; оно выражается в жестах, прикосновениях, использовании личного пространства и голосовых характеристиках. Наиболее распространенными знаками невербальной коммуникации, которые легче всего идентифицировать и интерпретировать, являются мимика, жесты, поза тела, тон и тембр голоса. [9].

Результаты проведенного исследования дают основание для следующих **выводов**:

1. Основными приемами объективизации внешности персонажа в немецкоязычном художественном дискурсе могут рассматриваться невербальные компоненты – соматически знаки, кинесические знаки, системологические знаки.

2. В вербализации невербальных компонентов внешности персонажа в художественном тексте участвуют лексико-семантические средства (слова, словосочетания, фразеологизмы, метафорические сочетания), которые отражают как индивидуально-авторскую картину мира, так и общую картину мира.

3. Невербальные компоненты описания внешности персонажа выступают семиотическими знаками языковой экспликации стереотипизированного образа персонажа в немецкой лингвокультуре

Список литературы

1. Есин А.Б. Принципы и приемы анализа литературного произведения. - М.: Флинта, Наука. 2000. - 248 с.

2. Казем Нежад Дахкаи Седиге, Сафонова Светлана Сергеевна. Вербализация внешности человека в русской лингвокультуре // Вестник ТГГПУ. - 2019. - №4 (58). URL:<https://cyberleninka.ru/article/n/verbalizatsiya-vneshnosti-cheloveka-v-russkoy-lingvokulture> (дата обращения: 24.01.2024).

3. Ли Вэньжуй. Глаза человека в русских и китайских пословичных картинах мира [Текст] / В. Ли, Т. Н. Колосова // Студенческая наука XXI века : материалы IX Междунар. студенч. науч. практ. конф. (Чебоксары, 23 апр. 2016 г.). В 2 т. Т. 2 / редкол.: Л. А. Абрамова [и др.]. - Чебоксары: ЦНС «Интерактив плюс», 2016. - С. 43–45.
4. Морковкин В.В. Лексическая основа русского языка. Комплексный учебный словарь / Морковкин В. В. (и др.). Русский язык. - М., 1984 – 1168 с.
5. Немов Р. С. Психология. - М.: Владос, 2001. - 640 с.
6. Панферов В.Н. Восприятие и интерпретация внешности людей // Вопросы психологии. – Л., 1974. - 144с.
7. Сырица Г.С. Язык портрета в романах Л. Н. Толстого «Война и мир» и «Воскресенье»: Дис. ... канд. филол. наук: 10.02.01 / Галина Стефановна Сырица. - М., 1986 – 254 с.
8. Abercrombie, M. L. J. (1972). Parent-staff communication in a children's unit. Section of Paediatrics, Sage Publishing, 65, 335-336. Retrieved from: <http://journals.sagepub.com/doi/pdf/10.1177/003591577206500407>
9. Gabor, D., Baritz, M., & Repanovici, A. (2015). The study of stimulated visual behavior related to nonverbal communication. Procedia Technology, 19, 1102-1108, doi: 10.1016/j.protcy.2015.02.157

ЛИНГВОКУЛЬТУРНАЯ СПЕЦИФИКА ЭКСПЛИКАЦИИ КОНЦЕПТА «ВРЕМЯ» В НЕМЕЦКОЙ И АНГЛИЙСКОЙ ЯЗЫКОВОЙ КАРТИНАХ МИРА

Безуглая А. М.

*Адыгейский государственный университет, г. Майкоп
Научный руководитель: Лоова А.Д., к. филол.н., доцент
Адыгейский государственный университет, г. Майкоп*

Актуальность нашего исследования обусловлена тем, что концепт «время» является универсальным в контексте многих лингвокультур, в том числе немецкой и английской. основополагающая значимость представлений о данном явлении заключается в том, что вместе с другими всеобщими концептами они формируют цельное представление о мире в сознании этнического сообщества. Различия в восприятии времени могут наблюдаться в различных культурах. Например, в западной культуре время часто воспринимается как линейное и строгое, подчиненное планированию и расписанию. В некоторых восточных культурах время воспринимается более циклически и гибко. Это связано с традициями и ритуалами, которые могут иметь большее значение, чем точное соблюдение расписания. Также в рамках ряда научных дисциплин учёные предлагают свою точку зрения и отмечают значимость исследования категории времени. Мы рассматриваем данный концепт в рамках антропоцентрической парадигмы, а именно с позиции двух лингвистических направлений - когнитивной лингвистики и лингвокультурологии. Также считаем немаловажным рассмотрение концепта «времени» с позиции взаимосвязи языка и культуры, так как данная проблема напрямую связана с явлением концептуализации и является актуальной в плане взаимосвязи языка и носителя языка.

Степень разработанности проблемы. В лингвистической науке уделяется пристальное внимание на исследование закономерностей появления новых языковых единиц, что позволяет открывать новые тенденции развития языка и гарантирует возможность изучения уклада жизни того или иного народа, его уровень развития в целом. К таковым языковым проблемам относится исследование концепта как элемента национальной культуры, что позволяет выявить специфику культурных ценностей на уровне сознания народа как носителя языка. Так, общими и частными проблемами исследования данной проблемы занимались: Багронов Э. Д., 2019, Интулова Ю. Н., 2019, Новикова И. Н., 2019, Охолина И. Е.,

2020, Бендикова М. А., 2021, Столярова А. Г., 2021, Нерсисян К. А., 2022, Осадчая О. Н., 2022, Ларина В. В., 2023 и другие.

Объектом нашего исследования выступают языковые единицы различных уровней, эксплицирующие семантику и культурные смыслы концепта «время» в немецкой и английской языковых картинах мира.

Предметом данной работы является языковая репрезентация концепта «время» и выявление его национально-культурной специфики в немецкой и английской языковых картинах мира.

Целью нашего исследования является определение языковых репрезентаций концепта «время» и выявление его национально-культурных особенностей в немецкой и английской языковых картинах мира.

Исходя из поставленной цели работы, выделили следующие **задачи**:

- рассмотреть теоретические основы изучения концептов в рамках антропоцентрической парадигмы лингвистики и выявить его структуру и методику исследования;
- рассмотреть теоретические основы концепта время с точки зрения различных наук: философии, физики, психологии, лингвистики, культуры;
- выявить и проанализировать с помощью концептуального анализа лингвокогнитивные особенности базовых характеристик концепта «время» в немецком и английском языках;
- проанализировать способы репрезентации исследуемого концепта во фразеологическом фонде немецкого и английского языков.

В нашей работе были использованы следующие **методы**: описательный метод, концептуальный анализ, дефиниционный анализ, сравнительно-сопоставительный анализ.

Научная новизна работы состоит в определении общих и специфических характеристик концепта "время" в немецкой и английской лингвокультурах, применительно к его лексико-фразеологическому обозначению и выражению в различных типах текстов.

Теоретико-методологической базой исследования послужили труды таких известных отечественных и зарубежных ученых, занимавшихся проблемами когнитивной лингвистики, лингвокультурологии таких как Карасик В. И., 2002, Маслова В. А., 2005, Маслова В. А., 2001, Попова З. Д., 2009, Стернин И. А. 2009, Тер-Минасова С. Г., 2002.

Теоретическая значимость обусловлена тем, что результаты нашего исследования освещают принятые на сегодняшний день основные теоретические обоснования концепта и методики его исследования и способствуют изучению других культурных концептов.

Практическая значимость состоит в том, что результаты проведенного исследования могут использоваться в теоретических курсах немецкой и английской лексикологии, стилистики и интерпретации текста, в спецкурсах по лингвокультурологии и межкультурной коммуникации, а также на занятиях по немецкому и русскому языкам как иностранным.

Термин концепт в лингвистике и старый, и новый одновременно. До середины прошлого века понятие «концепт» не воспринималось как термин в научной литературе. В настоящее время термин «концепт» находит широкое применение в различных областях лингвистической науки. Он вошел в аппарат когнитивистики, семантики, лингвокультурологии. Период утверждения термина в науке непременно связан с определенной произвольностью его употребления, размытостью границ, смешением с близкими по значению и по языковой форме терминами.

Так как мы обозначили направление нашего исследования концепта с позиции лингвокультурологии, то в рамках работы вслед за Khasanova определяем его как «концентрация культуры в сознании человека, в форме которой культура проникает в ментальный мир человека и которая связывает идеи, понятия, знания и ассоциации, сопровождающие слово». [Khasanova, с. 125 - наш перевод] В нашем исследовании придерживаемся лингвокультурного подхода, согласно которому концепт имеет сложную структуру, состоящую по В. И. Карасику из трех элементов: образный, понятийный, ценностный. [Карасик 2002]

Как утверждает Ю. А. Бельчиков, «связи между культурой и языком последовательно проявляются и во внутренней структуре, и в функционировании каждого из этих общественных явлений в этнических, национальных социумах». [Шаклеин, Исаев, с. 116]

Таким образом, структура концепта состоит из внутренней формы, ядра и актуального слоя. Внутренняя форма складывается в процессе истории и состоит из этимологических, исторических и ассоциативных признаков. Словарное значение и познавательный потенциал понятия представляют собой ядро концепта. Актуальный слой «передает непосредственную реакцию зрителя, слушателя и читателя на понятия и представления, воплощенные в концепте» (Д.С.Лихачев 1997: 280-287). Развитие и изменение актуального слоя приводит к тому, что трансформируется весь концепт в целом.

Концепт "Время" относится к тем лингвистическим единицам, которые в наибольшей степени "насыщены" культурной информацией. С ним связано мироощущение эпохи, поведение людей, их сознание, ритм жизни, отношение к вещам. Рассматривание базовых метафорических образов, представленных в разные исторические периоды, демонстрирует развитие концепта "время" в связи с совершенствованием и углублением познания человека.

Согласно исследованиям Ф. Тромпенаарса соотношение прошлого, настоящего и будущего в немецкой и английской культурах представляется следующим образом. И немцы, и англичане дорожат настоящим, однако обе культуры проявляют устремленность в будущее. Однако англичане в большей степени чтят свое прошлое и связанные с ним традиции. Обе культуры объединяет пунктуальность и следование расписанию. А в ходе дефиниционного анализа лексем *Zeit* и *time* показал наличие схожих компонентов, а именно: *Moment-moment*, *Minute-minute*, *Stunde-hour*, *Tag-day*, *Jahr-year*, *Zeitraum-period*, *Dauer-duration*.

Концепт «время», исходя из общей классификации моделей концептов, имеет следующую классификацию:

- 1) сегментный (по типу моделей концептов);
- 2) гештальт (по характеру концептуализируемой информации);
- 3) устойчивый (по степени устойчивости);
- 4) вербализованный (по наблюдаемости концепта);
- 5) абстрактный (по степени абстрактности содержания).

С точки зрения категориально-грамматического аспекта, будучи словоизменительной грамматической категорией, время представляет собой в научном языковом сознании процесс как уже осуществленный, осуществляемый или который будет осуществляться, выражая эти значения в формах прошедшего, настоящего и будущего времени.

Таким образом, мы выяснили, что концепт время в силу своей абстрактности имеет широкий спектр интерпретации в различных науках. Однако неоспорим тот факт, что время является одним из основных понятий, с помощью которого мы определяем порядок событий, измеряем длительность и промежутки. Время как концепт интересен с позиции антропоцентрической парадигмы в рамках лингвистики, так как она позволяет рассматривать концепты в тесной связи с сознанием человека и целой культурой.

Список литературы:

1. Карасик, В. И. Языковой круг: личность, концепты, дискурс. – Волгоград: Перемена, 2002 – 477 с.
2. Маслова, В. А. Лингвокультурология: учебное пособие для студ. высш. учеб. заведений. - М.: Издательский центр «Академия», 2001. - 208с.
3. Рогова Анна Владимировна, Федоренков Андрей Дмитриевич Отражение специфики восприятия времени во фразеологии русского, немецкого и английского языков // Полилингвильность и транскультурные практики. 2010. №4. URL: <https://cyberleninka.ru/article/n/otrazhenie-spetsifiki-vospriyatiya-vremeni-vo-frazeologii-russkogo-nemetskogo-i-angliyskogo-yazykov> (дата обращения: 04.04.2024).

4. Шаклеин, В. М., Исаев, М. И., Бельчиков, Ю. А. Язык и культура (материалы спецкурса // Русистика. 2011. №1. URL: <https://cyberleninka.ru/article/n/ya-a-belchikov-yazyk-i-kultura-materialy-spetskursa> (дата обращения: 14.03.2024).

5. Khasanovna E. N. COGNITIVE LINGUISTICS AND LINGUOCULTUROLOGY: FEATURES AND DIFFERENCES //European International Journal of Multidisciplinary Research and Management Studies. – 2023. – Т. 3. – №. 06. – С. 124-128.

ЯЗЫКОВАЯ РЕПРЕЗЕНТАЦИЯ ЦВЕТА В НЕМЕЦКОЙ И АНГЛИЙСКОЙ ЯЗЫКОВЫХ КАРТИНАХ МИРА

Клинова А. В.

*Адыгейский государственный университет, г. Майкоп
Научный руководитель: Хачмафова З.Р., д. филол.н., профессор
Адыгейский государственный университет, г. Майкоп*

Актуальность работы. Концепт «цвет» в репрезентации языковой картины мира играет особую роль, поскольку является сложным и многоуровневым образованием, отображающим широкий семантический спектр оттенков и различных вариантов основных цветов. Также актуальность изучения цвета в языковой картине мира обуславливается тем, что цветообозначения способны к созданию новых экспрессивно-образных значений и могут иметь особенные коннотативные значения.

Лингвокультурный аспект изучения цвета заключается в том, что каждый народ имеет свои собственные психологические ассоциативные связи с различными цветами, что можно проследить на всех этапах истории и отметить расширение символики различных цветов и рост ассоциативных связей, а также отражения влияния различных концептуализаций – культурологических, социально-символических, исторических и природно-ландшафтных условий.

Степень разработанности проблемы. Фразеологизмы с цветовым компонентом остаются не до конца изученной темой в лингвистике, и важность изучения фразеологизмов обуславливается многими причинами, оставаясь одной из актуальных проблем современной лингвистики. Интерес к изучению особенностей языковой репрезентации фразеологизмов не стихает (см. работы Мухамадьярова А. Ф. (2019), Лю Даян (2019), Ященина Ю. С. (2022), Ли Цзин (2022), Голикова М. М. (2023)). В нашей работе мы уделили особое внимание фразеологическим выражениям и сравнили различные фразеологические выражения из немецкого и английского языков на предмет схожести.

Следует отметить, что фразеологизмы являются важной частью культуры и языка, поскольку они отражают культурные, социальные и исторические аспекты, специфичные для языка. Их изучение также позволяет лучше понять менталитет и культуру страны изучаемого языка, проследить изменения языка, закрепившиеся во фразеологизмах, отметить исторические особенности, связанные с бытом, общественной жизнью, верованиями и другими общественными аспектами. Кроме того, важность изучения фразеологизмов с цветовым компонентом также заключается в том, что незнание фразеологизмов создает языковые трудности при общении. Неправильная интерпретация фразеологизма в случае незнания его значения ведет к недопониманию между собеседниками и невозможности понять смысл, заключенный в словах говорящего, поскольку фразеологизмы могут иметь неочевидное значение и их нельзя переводить дословно. Сложность создает также то, что фразеологические единицы могут иметь несколько значений или менять свое значение в контексте, что также усложняет их интерпретацию. Таким образом, изучение языковой репрезентации цвета в немецкой и английской языковых картинах мира способствует более глубокому пониманию культуры и менталитета этноса, говорящего на немецком и английском языках.

Объектом исследования являются немецкие и английские фразеологические выражения с цветовым компонентом.

Предметом исследования являются семантика и структура немецких и английских фразеологизмов с цветовым компонентом.

Целью работы является изучение и описание лингвокультурной специфики репрезентации цвета в немецкой и английской языковой картинах мира.

Задачи исследования:

1. Изучить и обосновать использование базовых терминов исследования.
2. Раскрыть роль фразеологизмов в формировании языковой картины мира в аспекте лингвокультурологии.
3. Провести лексикографический анализ цвета в немецком и английском языках.
4. Выявить и проанализировать особенности фразеологической репрезентации цвета в немецкой и английской языковой картинах мира.

Методы исследования. В ходе работы применялись следующие методы исследования:

1. Метод дефиниционного анализа применялся при работе над теорией первой главы.
2. Метод лексико-семантического анализа применялся для классификации отобранных фразеологизмов с цветовым компонентом немецкого и английского языков.
3. Метод сравнительно-сопоставительного анализа применялся при сравнении фразеологизмов с цветовым компонентом немецкого и английского языков и выявлении схожести и различий рассмотренных фразеологизмов.

Теоретико-методологической базой послужили труды отечественных ученых, среди которых Т. И. Вендина (2001), В. В. Воробьев (2006), В. В. Красных (2002), А. В. Кунин (1970; 1996), Л. И. Ройзенсон (1972), Ю. П. Солодуб (2003), В. Н. Телия (1996), Н. М. Шанский (1985; 1996), А. Э. Эмирова (1988) и зарубежных ученых, среди которых Г. Бургер (2010), Т. Шиппан (1993).

Научная новизна работы состоит в том, что изложенные результаты проведенного исследования дополняют общие сведения о роли фразеологизмов в формировании языковой картины мира в аспекте лингвокультурологии, а также конкретизируют особенности репрезентации фразеологизмов с цветовым компонентом в немецкой и английской языковой картинах мира.

Положения, выносимые на защиту:

1. Фразеологизмы оказывают большое влияние в формировании языковой картины мира, поскольку отражают в себе лингвокультурологический аспект, имея языковую и культурную значимость.
2. Лексико-семантическими особенностями фразеологизмов с компонентом цвета в немецком и английском языках является то, что фразеологизмы имеют фиксированность состава и воспроизводимость, являясь устойчивыми выражениями в языке. Такие выражения имеют единое значение и не могут трактоваться дословно.
3. Фразеологическая репрезентация цвета в немецкой и английской картинах мира не имеет единого коннотативного значения и в разных значениях цветовой компонент может нести как негативное, так и положительное значение.

Теоретическая значимость работы заключается в том, что работа продолжает ряд исследований фразеологизмов с цветовым компонентом. В работе исследуются фразеологизмы из немецкого и английского языков, на основе которых проводится анализ их семантических и грамматических особенностей.

Практическая значимость заключается в том, что материалы работы могут быть применимы в образовательных целях в высших учебных заведениях в преподавании курсов лексикологии, по немецкому или английскому языку, а также стилистике немецкого или английского языка.

В первой главе исследования содержится теоретическая база исследования и рассматривается терминология. В практической части исследования рассматриваются и анализируются фразеологизмы с цветовым компонентом немецкого и английского языков. Работа продолжает ряд исследований на тему роли фразеологизмов с цветовым компонентом в языковой картине мира на базе немецкого и английского языков.

По Вендиной Т. И., фразеологизмом является лексически неделимая и воспроизводимая единица языка, которая состоит из двух или более ударных компонентов и является устойчивой в своем составе, структуре и целостной по своему значению [2, 2001].

В современном мире фразеологизмы занимают особое место в языке. Являясь языковыми единицами и вместе с тем храня в себе менталитет и культуру языка, фразеологизмы являются источниками национально-культурной информации, что также наделяет их лингвокультурологическими качествами

С точки зрения лингвокультурологии, язык изучается как феномен и носитель культуры. Объектом лингвокультурологии является взаимодействие культуры и языка в целом, а предметом – языковые единицы, которые имеют культурно-символическое, образное или метафорическое значение [1, 2022].

Вместе с этим, фразеологизмы с компонентом цвета являются частью языковой картины мира. Под термином «языковая картина мира» понимается совокупность представлений о мире, исторически сложившаяся в сознании отдельно взятого народа, а также способ восприятия, устройства и концептуализация действительности [4, 2021]. Особенность фразеологизмов с цветовым компонентом как части языковой картины мира заключается в репрезентации специфики восприятия действительности народом и проявлению субъективно-национального взгляда на мир.

Список литературы:

1. Валиева М.С. Лингвокультурология как особая научная дисциплина // Экономика и социум. - 2022. - №5-1 (96).
2. Вендина Т.И. Введение в языкознание. - М.: Высшая школа, 2001. – 288 с.
3. Голикова М. М. Фразеологические образы в языковой картине мира писателей русского зарубежья: дис. канд. фил. наук: 5.9.5. - Минск, 2023. - 236 с.
4. Дорогайкина Е.М. Языковая картина мира в лингвистических исследованиях // Вестник ЮУрГУ. Серия: Лингвистика. - 2021. - №1.
5. Ли Цзин Деривационный потенциал цветообозначений в актах фразеологизации: дис. канд. фил. наук: Москва, 2022. - 207 с.
6. Лю Даян Фразеологизмы в русской повседневной речи: типология и функционирование: дис. канд. фил. наук: 10.02.01. - Санкт-Петербург, 2020. - 388 с.
7. Мухамадьярова А. Ф. Сопоставительный анализ фразеологических и паремиологических единиц с компонентом-колоронимом (на материале немецкого, русского и татарского языков): дис. канд. фил. наук: 10.02.20. - Казань, 2019. - 170 с.
8. Ященина Ю. С. Лингвистический контекст как средство актуализации семантики фразеологизмов в современных СМИ (на материале немецких и русских фразеологизмов с милитарным компонентом): дис. канд. фил. наук: 10.02.19. - Саратов, 2022. - 173 с.

СТРУКТУРНО-СЕМАНТИЧЕСКИЕ ОСОБЕННОСТИ ТЕРМИНОВ ПРЕДМЕТНОЙ ОБЛАСТИ “ТЕАТР” (НА МАТЕРИАЛЕ НЕМЕЦКОГО И АНГЛИЙСКОГО ЯЗЫКОВ)

Колембет Е.О.

*Адыгейский государственный университет, г. Майкоп
Научный руководитель: Хачмафова З.Р., д. филол.н., профессор
Адыгейский государственный университет, г. Майкоп*

Актуальность данного исследования обусловлена тем, что изучение структурно-семантических особенностей терминов предметной области "Театр" способствует более глубокому пониманию лингвистических и культурных особенностей каждого языка. В театре, как и в других сферах культуры, термины не только отражают содержание, но и вносят свой вклад в формирование идентичности языка и культуры. Анализ и сравнение терминов помогут исследователям и специалистам в области языкознания и культурологии расширить свои

знания и глубже понять специфику немецкого и английского языков в контексте театральной деятельности.

Согласно Пряниковой А.А. Терминология выступает в роли хранилища научно-профессионального знания и посредником при специализированной коммуникации, а также располагает множеством средств для создания новых терминов. Терминологию можно отнести к антропоцентричным наукам, поскольку она выявляет воздействие человека на язык, фиксируя культурно-исторический и социальный опыт предков.[4] В прошлом веке бум развития терминологий был связан с появлением новых областей знаний, научными достижениями и развитием информационного пространства, в настоящее время большая часть приходится на информационное пространство.[6] Также культурная среда была наполнена терминологией театральной деятельности и на сегодняшний день является неотъемлемой частью общения людей о сфере культуры. По мнению Нифановой Т.С. ведущее место в пополнении английской театральной терминологии занимает синтаксический способ терминообразования, заключающийся в образовании составных театральных терминов – 1422 единицы (или 59% от общего объема картотеки). При этом под составным термином в работе понимается многокомпонентное, раздельнооформленное, семантически целостное сочетание, образованное путем соединения двух, трех и более компонентов [4, с. 61].

Была определена основная цель исследования - выявление основных характеристик исследуемых терминов, их структуры и семантики в предметной области "Театр", а также сравнительный анализ терминологии на немецком и английском языках.

Объектом исследования являются термины, используемые в предметной области "Театр".

Предметом исследования являются структурно-семантические особенности данных терминов, их лексические и синтаксические характеристики, а также связь между ними и предметом театральной деятельности.

В соответствии с вышеизложенной целью в работе были поставлены следующие задачи:

- Выявить структурные особенности терминов предметной области "Театр" на материале немецкого и английского языков.

- Изучить структуры и семантики исследуемых терминов

- Произвести сравнительный анализ терминологии на немецком и английском языках.

Для решения поставленных задач в исследовании использовались следующие методы:

- анализ и обобщение научно-методической литературы по теме исследования

- метод сплошной выборки

- обобщение опыта ведущих педагогов и методистов

Источниками исследования послужили Суперанская, А.В. "Общая терминология: вопросы теории"; Нифанова Т. С. Структурно-семантическая характеристика составных театральных терминов английского языка;

Теоретико-методологическую основу исследования составили научные концепции отечественных методистов, изложенные в трудах по структурной семантике и терминологии (И.Л. Бим, Сопкин С. Пашаева, Г.Б и др.)

Теоретическая значимость работы состоит в том, что исследование структурно-семантических особенностей терминов предметной области "Театр" позволяет провести глубокий лингвистический анализ специфических терминов и выявить их семантическую структуру, а также исследование семантики театральных терминов в различных языках позволяет провести сопоставительный анализ между немецким и английским языками, выявить сходства и различия в трактовке понятий и терминов, а также определить специфические особенности каждого языка.

Практическая ценность исследования заключается в том, что результаты исследования могут быть использованы в лингвистических исследованиях, посвященных изучению театральной терминологии и семантики в различных языках.

Исследование структурно-семантических особенностей терминов предметной области "Театр" на материале немецкого и английского языков обладает не только научной, но и практической ценностью. Полученные результаты могут быть использованы в образовательных учреждениях, театральных институтах, переводческих службах, становясь основой для дальнейших исследований и разработок в области театральной лексикографии и кросс-культурных коммуникаций.

Список литературы:

1. Нифанова, Т.С. "Лексико-семантическое словообразование как способ формирования театральной терминологии английского языка" // Филологические науки. Вопросы теории и практики. – 2017.
2. Пашаева, Г.Б. "Основные принципы и меры унификации терминов" // Гуманитарные научные исследования. – 2015. – №4, ч. 1.
3. Сопкин, С. "Зарубежные тенденции в развитии современного театра и их отражение в немецкой драматургии между двумя мировыми войнами" // Ксенофобия в культуре: проблемы адаптации. – 2011. – С. 134-139.

СТРУКТУРНО-СЕМАНТИЧЕСКИЕ ОСОБЕННОСТИ ФИНАНСОВО-ЭКОНОМИЧЕСКИХ ТЕРМИНОВ В НЕМЕЦКОМ И АНГЛИЙСКОМ ЯЗЫКАХ: ФУНКЦИОНАЛЬНЫЙ АСПЕКТ

Лебединец Я.И.

*Адыгейский государственный университет, г. Майкоп
Научный руководитель: Хачмафова З.Р., д. филол.н., профессор
Адыгейский государственный университет, г. Майкоп*

Актуальность данного исследования обусловлена тем, что терминологическая система сфер финансов и экономики активно развивается по причине стремительно меняющейся и развивающейся экономической ситуации в мире. Например, за последние годы так называемые цифровые валюты, как криптовалюта, стали чрезвычайно популярными по всему миру, достигнув рекордного уровня востребованности не только в профессиональной сфере, но и в общеупотребительной, бытовой. В нашей речи возникает всё больше таких слов как кешбэк, блокчейн, инвестиции, токенизация и др. Рост количества терминов в финансово-экономической терминологии превышает темпы роста лексических единиц общеупотребительной лексики, одновременно с этим в общеупотребительный язык проникает всё больше финансовой и экономической терминологии, что также объясняет своевременность её изучения. Изучение структурно-семантических особенностей терминов в области финансов и экономики в немецком и английском языках позволяет лучше понять и сравнить специфику использования терминов, а также выявить различия и сходства между ними.

Объектом исследования являются терминологические слова и словосочетания, образующие терминосистему финансов и экономики в немецком и английском языках.

Предметом исследования являются лексико-семантические и структурные особенности немецких и английских финансово-экономических терминов.

Цель работы состоит в изучении и описании структурно-семантических особенностей формирования и функционирования финансово-экономических терминов в немецком и английском языках.

В исследовании были выделены следующие **задачи**:

1. Дать общую характеристику базовым понятиям терминоведения;
2. Раскрыть экстралингвистические особенности формирования финансово-экономической терминологии в немецком и английском языках;

3. Проанализировать продуктивные морфологические, синтаксические и семантические способы терминологической деривации финансово-экономических терминов в немецком и английском языках;

4. Выявить и описать метафорические модели терминообразования в сфере финансов и экономики.

В соответствии с поставленными целями и задачами в работе использовались следующие **методы исследования**: сплошной выборки финансово-экономических терминологических единиц из различных источников, лингвистического описания, лексико-семантического анализа, структурного анализа, метафорического моделирования. Были использованы элементы статистического анализа.

Теоретическая значимость исследования заключается в том, что основные результаты данной работы расширяют представления о процессах терминообразования в сфере финансово-экономической терминологии.

Практическая значимость исследования состоит в возможности использования рассмотренного материала в преподавании вузовских курсов лексикологии немецкого и английского языков, переводоведения, а также в рамках преподавания немецкого и английского языков на экономических факультетах.

Степень разработанности проблемы. Проблема изучения употребления финансовых и экономических терминов является предметом многочисленных исследований отечественных и зарубежных ученых. За последние годы защищены кандидатские работы, посвященные вопросам исследования особенностей формирования экономической терминологии на материале разных языков (О.В. Довбыш, 2003; Н.А. Назаренко, 2005; Н.Н. Горбунова, 2014; Михайлова, 2014 и др.). Вместе с тем, изучение структуры и семантики, а также особенностей функционирования финансово-экономических терминов в немецком и английском языках представляется нам актуальным.

Материалом исследования в работе послужили немецко- и англоязычные термины, терминосочетания, отобранные методом сплошной выборки из финансовых и экономических глоссариев и словарей, специальной научной литературы, справочников, а также медиатекстов, посвященных экономике и финансам на немецком и английском языках. Были использованы данные корпуса немецкого языка DWDS и английского языка English-Corpora: BNC.

Теоретико-методологической базой исследования послужили концепции и положения зарубежных и отечественных ученых, изложенные в трудах по терминоведению, теории номинации К.Я. Авербуха (2006), О.С. Ахмановой (2014), С.В. Гринева-Гриневица (2008), В.М. Лейчика (2009), Д.С. Лотте (1961), А.А. Реформатского (1996), Rey, Alain (1995) и др.

Структура исследования определена задачами исследования, логикой, раскрытия темы. Работа состоит из введения, двух глав основного текста (в конце каждой главы приведены выводы), заключения, списка использованных источников, приложения.

Новизна проведенного исследования состоит в том, что нами были изучены и раскрыты экстралингвистические особенности формирования финансово-экономической терминологии в немецком и английском языках; выявлены и проанализированы продуктивные морфологические, синтаксические и семантические способы терминологической деривации финансово-экономических терминов в немецком и английском языках; описаны метафорические модели терминообразования в сфере финансов и экономики и установлены основные области-источники метафорических терминов.

Положения, выносимые на защиту:

1. Формирование финансово-экономической терминологии обусловлено как экстралингвистическими, так и лингвистическими, что объясняется когнитивными процессами вербализации научного знания.

2. Финансово-экономическая терминология состоит из 6 понятийно-тематических групп: экономика, финансы, банковское дело, маркетинг и менеджмент, инвестиции.

Терминология сферы финансов и экономики представляет собой систему номинаций, состоящую из узкоспециальных терминов, общенаучных терминов и общеупотребительной лексики.

3. К основным способам терминологической деривации немецких и английских финансово-экономических терминов относятся морфологический, синтаксический, лексико-семантический способы. Функционально-прагматическая функция финансово-экономических терминов реализуется в процессе терминологической метафоризации, за счет образования метафорических терминов.

В первой главе содержится теоретическая база исследования, где были рассмотрены основные понятия терминоведения, а также раскрыты экстралингвистические особенности формирования финансово-экономической терминологии в немецком и английском языках. Во второй главе содержится практическая часть, где были рассмотрены и проанализированы разные способы формирования финансово-экономических терминов в немецком и английском языках.

Понятие “*термин*” интерпретируется с различных ракурсов и обладает широким спектром определений. Так, В.М. Лейчик определяет “термин” как “лексическую единицу определенного языка для специальных целей, обозначающую общее – конкретное или абстрактное – понятие теории определенной специальной области знаний или деятельности” [2].

Согласно А.А. Реформатскому “*терминология*” определяется как “совокупность терминов данной отрасли производства, деятельности, знания, образующая особый сектор лексики, наиболее доступный сознательному регулированию и упорядочению” [3].

На сегодняшний день сфера финансов и экономики стремительно дополняется и расширяется. Изменения в терминологической системе происходят непрерывно под влиянием лингвистических и экстралингвистических факторов. К экстралингвистическим факторам относятся изменения в мире, связанные со стремительным развитием науки и техники и инноваций, которые проникают в повседневную жизнь человечества. К экстралингвистическим особенностям, влияющим на развитие финансово-экономической терминологической системы можно отнести информатизацию, глобализацию финансовых рынков, технологические изменения, распространение английского языка.

Терминообразование представляет собой важный аспект лексикологии и лексикографии, поскольку оно позволяет создавать новые слова и термины, необходимые для описания разнообразных предметов и явлений в различных научных и профессиональных областях, такой как финансовая и экономическая терминология. Понимание способов образования терминов является необходимым для правильного использования и понимания специальной терминологии. **Семантические** способы терминообразования включают в себя терминологизацию, расширение значения, метафоризацию, специализацию, метонимический перенос значения общеупотребительного слова, а также иноязычное и межсистемное заимствование лексем и терминологических элементов. **Морфологический** способ терминообразования содержит суффиксальное, префиксальное, префиксально-суффиксальное образование терминов, включая конверсию и усечение. **Синтаксический способ** терминообразования на данный момент – один из наиболее широко применяемых способов образования терминов, и к нему относятся сложение двух или более слов для образования нового термина в виде словосочетаний [1].

В данной работе нами были рассмотрены структурно-семантические особенности финансово-экономических терминов в немецком и английском языках. Были изучены основные понятия и термины в финансово-экономической сфере, а также проанализированы структура и семантика немецких и английских финансово-экономических терминов. Также нами был проведен сравнительный анализ терминов, а также выявлено влияние культурных и исторических особенностей на их формирование.

В ходе исследования было обнаружено, что немецкие и английские финансово-экономические термины имеют сходства и различия в своей структуре и семантике. Немецкие

термины часто состоят из сложных слов, включающих приставки, корни и суффиксы, что делает их более длинными и сложными для понимания. В то же время, английские термины обычно состоят из одного слова или короткой фразы, что делает их более лаконичными и простыми.

Сравнительный анализ немецких и английских финансово-экономических терминов показал, что многие из них имеют аналогичные значения и используются для обозначения одних и тех же понятий. Однако существуют и термины, которые имеют разные значения в разных языках или используются для обозначения разных понятий. Это связано с различиями в культуре и системе финансово-экономических отношений в немецком и английском языках.

В процессе анализа практического материала, было установлено, что в целом термины финансово-экономической отрасли в немецком и английском языках схожи по способам их словообразования. Морфологический способ терминообразования преобладает как в немецком, так и в английском языке. Далее по частотности употребления в обоих языках идет синтаксический способ образования терминологических единиц. И менее всего используется лексико-семантический способ.

Практическое применение финансово-экономических терминов в немецком и английском языках также было рассмотрено. Финансово-экономические термины являются неотъемлемой частью профессиональной коммуникации в данной сфере и широко используются в деловых и научных текстах, а также в общении между специалистами. Понимание и правильное использование этих терминов является важным навыком для всех, кто работает или интересуется финансово-экономической сферой.

Подводя итог, мы можем сказать, что изучение структурно-семантических особенностей финансово-экономических терминов в немецком и английском языках позволяет лучше понять особенности и специфику этих языков, а также обогатить свой словарный запас и улучшить коммуникативные навыки в данной области. Такое исследование имеет практическую значимость для специалистов в области финансов и экономики, а также для всех, кто интересуется изучением немецкого и английского языков.

Список литературы:

1. Гринев-Гриневиц С. В. Терминоведение учеб. пособие для студ. высш. учеб. заведений / С. В. Гринев-Гриневиц. - М.: Издательский центр «Академия», 2008. - 304 с.
2. Лейчик Владимир Моисеевич Терминоведение: Предмет, методы, структура. Изд. 4-е. - М.: Книжный дом «ЛИБРОКОМ», 2009. - 256 с.
3. Реформатский А. А. Введение в языковедение/Под ред. В.А. Виноградова. – М.: Аспект Пресс, 1996.- 536 с.

СТРУКТУРНО- СЕМАНТИЧЕСКИЕ ОСОБЕННОСТИ НЕМЕЦКОЙ ТЕРМИНОЛОГИИ ФУТБОЛА

Лукашкин Я. С.

*Адыгейский государственный университет, г. Майкоп
Научный руководитель: Лоова А.Д., к. филол.н., доцент
Адыгейский государственный университет, г. Майкоп*

Актуальность исследования. Футбол – популярный вид спорта, о нём много пишут и говорят, миллионы фанатов по всему миру ходят на матчи своих любимых команд. Собственнофутбольной лексики не так много, основную часть составляют слова общей лексики, в контексте футбола они приобретают новые значения. Достаточно большое количество лексических единиц перешло в немецкий и русский языки из английского, что обусловлено происхождением футбола. Актуальность данной работы обусловлена большим интересом к футбольным баталиям в Германии и России.

Степень разработанности темы исследования: категория рода немецкого языка рассматривалась большинством исследователей преимущественно как чисто лексическая категория. В традиционной грамматике изучение признаков рода сводилось в основном к описанию некоторых наиболее распространенных родоуказующих аффиксов женского рода (-ess, -ix, -ette). Некоторые исследователи, среди них и такие выдающиеся лингвисты как А. И. Смирницкий, Л. С. Бархударов, И. Б. Хлебникова, И. П. Иванова, В. М. Жирмунский, Б. А. Ильиш, напротив отвергали саму концепцию наличия родовой категории в современном английском языке.

Цель исследования: изучать структурно-семантические особенности немецкой терминологии футбола.

Задачи исследования:

1. Проанализировать определение понятия терминов, терминологии.
2. Изучить формирование и развитие немецкой футбольной терминологии.
3. Проанализировать способы образования терминов футбола в немецком языке.

Методы исследования: метод непосредственного наблюдения и сопоставления языковых фактов; компонентный анализ; количественный анализ.

В каждой терминологической области есть 3 вида терминов: общеспортивные термины; термины, соответствующие нескольким видам спорта; термины, характеризующие определенный вид спорта. Термин, как слово или словосочетание специального языка, создаваемое для точного выражения специальных понятий, воспринимается как устойчивый и моносемичный языковой знак.

Наиболее распространенным способом словообразования в немецкой футбольной терминосистеме является словосложение (36% от общего числа терминологических единиц), что объясняется высоким удельным весом сложных слов в немецком языке в целом. Эти слова не только способны передавать сложные понятия, но и характеризуются рядом семантических особенностей.

Сложные слова обладают меньшей многозначностью, чем несложные, т.к. их семантическое содержание определяется пересечением двух или более координат. Словосложение является особым словообразовательным средством. Его специфика заключается в большей произвольности: если аффиксы являются единицами с большим или меньшим спектром семантических функций, которые они реализуют в своих производных, то композиты образуются более свободно и имплицитно самые разнообразные семантические функции.

Распространенность словосложения в немецкой терминологии убедительно подтверждает исследуемый материал. Посредством словосложения образовано 36% всех футбольных терминов. При этом наиболее распространены термины, первым компонентом которых выступает имя существительное (43% от всех слов, образованных путем словосложения), например: die Eckfahne (угловой флаг), die Ersatzbank (скамейка запасных), das Handspiel (игра рукой), der Kopfball (мяч, забитый головой), der Kopfstoß (удар головой), die Linienrichter (судья на линии) и др. Установленный нами факт закономерен.

Примерно одинакова частотность продуктивности сложных футбольных терминов, первым компонентом которых являются наречие и прилагательное – 18 и 16% соответственно, например: die Außenbahn (внешняя дорожка), der Außenstürmer (крайний нападающий), der Nationalspieler, der Diagonalpass (пас по диагонали). Встречаются также слова с первым компонентом числительным, например der Elfmeter (пенальти). Их количество, однако, ограничено. Характерной чертой сложных терминов в немецком языке является образование групп, объединенных родовым признаком с однородным первым или вторым компонентом.

При этом группа может насчитывать значительное количество терминов. Данная особенность довольно ярко проявляется и на примере немецкой футбольной терминосистемы. Например, с общим первым компонентом выделяются такие термины, как die Außenbahn (внешняя дорожка), der Außenmittelfeldspieler, der Außenseitstoß der Außenverteidiger, der Außenstürmer (крайний нападающий), с общим вторым компонентом – der Kurzpass (короткий

пас), der Steilpass, der Querpass (поперечная передача мяча), der Diagonalpass (пас по диагонали). Кроме двухкомпонентных, встречаются и трехкомпонентные сложные термины. Хотя формально такие композиты состоят из трех элементов, по терминологической структуре они двухкомпонентны, т.к. также состоят из опорного слова (которое может быть сложным) и определяющего слова [3], например: die Nachspielzeit (дополнительное время).

Можно выделить три основных блока спортивной лексики: исконно немецкие слова; термины, полученные слиянием двух или более простых немецких слов; англицизмы, заимствованные слова.

Подводя итог, необходимо подчеркнуть, что перевод спортивной лексики очень сложный процесс, требующий основательных знаний в исследуемой области.

Многообразие инвентаря и спортивных действий, постоянное развитие языка и заимствование слов только усложняют задачу переводчика. Данные факторы показывают необходимость создания, корректировки и дальнейшего пополнения русско-немецкого словаря спортивной терминологии. Такой словарь мог бы значительно облегчить задачу специалисту в области перевода и повысить точность выполняемой работы.

ЛИНГВОПРАГМАТИЧЕСКИЕ ОСОБЕННОСТИ ТЕКСТОВ ФРАНЦУЗСКОЙ СОЦИАЛЬНОЙ РЕКЛАМЫ

Манаков Владислав Валерьевич

Адыгейский государственный университет, г. Майкоп

Научный руководитель: Богданова Е.А., к. филол. наук, доцент

Адыгейский государственный университет, г. Майкоп

Актуальность темы. В современной лингвистической науке смещается акцент с изучения внутренней структуры языка на исследование функционирования языковых знаков в реальной коммуникативной ситуации и описание условий, в которых они приобретают разные значения. В настоящее время количество исследований дискурса французской социальной рекламы в рамках лингвопрагматики крайне мало. Прагматика – это одно из актуальных направлений лингвистики. Прагмалингвистика предлагает перспективные векторы исследования языка, которые требуют дальнейшей разработки.

Степень разработанности проблемы. Социальную рекламу как феномен рассматривали такие исследователи, как Жило А. А. (2019), Звада О. В. (2019), Грищева Е. С. (2020), Самотейкина Н. В. (2021), Дахалаева Е. Ч. (2022), Хамидуллаева Г. А. (2022), работы которых способствовали теоретическому обоснованию проблемы. Прагматическую сторону языка изучали Пол Грайс (1975) и Стивен Левинсон (1983), чьи теоретические данные были использованы для семиотического анализа текстов французской социальной рекламы.

Цель исследования. Исследование лингвостилистических и лингвопрагматических особенностей текстов французской социальной рекламы. **Задачи исследования.** Дать определение социальной рекламы и проанализировать специфику ее текстов; исследовать языковую специфику текстов французской социальной рекламы; описать прагматическую функцию рекламного текста; изучить лингвостилистические особенности в текстах французской социальной рекламы; рассмотреть явление прецедентности в текстах французской социальной рекламы; выявить воздействующий потенциал социальной рекламы.

Методы исследования. В ходе исследования были применены такие методы исследования, как обобщение и анализ научной литературы по проблематике исследования, анализ и классификация иноязычного практического материала. Во время работы по определению лингвопрагматической специфики дискурса французской социальной рекламы были применены стилистический и семиотический анализы. Для отбора материала исследования был использован метод сплошной выборки.

Научные результаты. Была осуществлена попытка установления соответствия между стилистическими приёмами и коммуникативными стратегиями, прецедентными феноменами

и нарушаемыми максимами П. Грайса, воздействующими средствами и дейксисом в дискурсе французской социальной рекламы.

Реклама является одной из форм коммуникации, она распространяется через газеты, журналы, телевидение, радио. Это неотделимая часть общества потребления, в котором этот инструмент служит для сбыта товаров и услуг. К основным функциям рекламы относят информирование, убеждение и напоминание [1]. Информирование направлено на сообщение потенциальному потребителю сведений о продукте, его свойствах и преимуществах, убеждение – на призыв приобрести товар, напоминание – на вызов воспоминаний из памяти о рекламируемом объекте [5]. Реклама делится на коммерческую, политическую и социальную. Социальная реклама нацелена на изменение поведенческой модели общества. Она делает акцент на социальных явлениях, представляющих опасность для общества. Такой тип рекламы укрепляет нравственное здоровье общества и корректирует девиантное поведение людей. Существуют различные типы социальной рекламы: реклама, направленная на борьбу с зависимостями, привитие любви к Отечеству, уважения к людям, испытывающим те или иные трудности, соблюдение правил дорожного движения, защиту окружающей среды [2].

Во французской социальной рекламе представлены такие темы, как защита окружающей среды, зависимость от курения, домашнее насилие, безопасность на дороге, соблюдение масочного режима, пенсионное обеспечение, экономия электроэнергии, кадровый голод, влияние мобильных устройств на жизнь человека, распространение СПИДа. Она характеризуется обилием используемых слов, произошедших от латыни, её тексты представлены утвердительными, простыми, распространёнными и повествовательными предложениями. В них обнаруживаются слова, к которым присоединены приставки и суффиксы, придающие им новые оттенки. Роль подлежащего часто играет личное местоимение. Модальность в этих текстах выражается в большинстве своём грамматико-морфологическими средствами, а именно использованием глагола в изъявительном или повелительном наклонении. В них также выделяются группы слов (номинальные и глагольные), и между их элементами устанавливаются атрибутивные, объектные и обстоятельственные отношения. Например, в тексте «*La bonne santé n'a rien à voir avec l'alcool!*» (Хорошее здоровье не имеет ничего общего с алкоголем) [8] обсуждается проблема вредных привычек. Автор утверждает, что здоровый образ жизни и употребление алкоголя – вещи несовместимые. С точки зрения синтаксиса, «*la bonne santé*» выступает в роли подлежащего, выраженного существительным, а «*avoir*» – сказуемым в личной форме. «*Rien à voir*» является прямым дополнением, состоящим из неопределённого местоимения и инфинитива, а «*avec l'alcool*» – косвенным дополнением, выраженным существительным. Предложение отрицательное, так как содержит частицы «*ne*» и «*rien*». Оно также сочетает признаки повествовательного и восклицательного предложения, что позволяет передать эмоциональное отношение автора. Предложение является двусоставным, распространённым и простым, с модальностью, выраженной через глагол в изъявительном наклонении. «*La bonne santé*» – номинальная группа, представленная конструкцией «*nom – adjectif*». «*A rien*» – глагольное словосочетание, имеющее конструкцию «*verbe – pronom*». «*Rien à voir*» – местоимённая группа слов, состоящая из следующих элементов: «*pronom – préposition – infinitif*». «*Avec l'alcool*» – глагольное словосочетание, представленное конструкцией «*verbe – préposition – nom*». Синтаксические отношения между составными элементами: «*la bonne santé*» – атрибутивные, «*a rien*» – объектные, «*rien à voir*» – атрибутивные, «*a avec l'alcool*» – объектные.

Тексты французской социальной рекламы изучают с точки зрения лингвопрагматики – науки, занимающейся исследованием функционирования языка в определённой коммуникативной ситуации и установлением взаимосвязей между знаками и интерпретатором [3]. Дейксис – это раздел прагматики, который занимается изучением того, как языковые выражения связаны с контекстом. Основные элементы, которые он исследует, – это участники общения, их местоположение и время. Дейксис участников общения относится к тому, кто говорит (я, мы), к кому обращаются (ты, вы) или о ком говорят (он, она, оно, они). Дейксис

местоположения относится к положению объектов (например, этот, тот, здесь, там). Дейксис времени связан с указанием на конкретные моменты времени (например, сейчас, тогда, вчера, в этом году) [6]. Например, текст о проблемах в образовании гласит: «Activités extrascolaires. J’peux pas, j’ai poney, piano, piscine. La course aux inscriptions a repris pour les parents (trop ?) soucieux d’éviter l’oisiveté à leurs enfants» («Дополнительные занятия. Я не могу, у меня пони, пианино, бассейн. (Чрезмерно?) заботливые родители начали массово записывать своих беззаботных детей [В школьные кружки]») [7]. В этом отрывке используется стилистический приём анафоры, когда личное местоимение «je» повторяется. Анафора служит связующим элементом в тексте, помогая создавать логические связи и придавая высказыванию экспрессивность и ритм [4]. В данном случае анафора используется как манипулятивный инструмент для передачи недовольства или отчаяния. Она воздействует на читателя, включая слова раздражённых учеников. Персональный дейксис применяется через повторение «je», что указывает на говорящего. Автор вводит в диалог ученика, перегруженного учёбой. Поскольку текст направлен родителям, они могут ассоциировать «je» со своими детьми. Прямая речь создаёт иллюзию диалога с детьми, заставляя родителей стремиться понять суть сообщения. Глагольная форма настоящего времени («не могу») указывает на актуальность коммуникации.

Выводы. Таким образом, исследование было направлено на изучение лингвопрагматических и лингвостилистических характеристик французской социальной рекламы. Из анализа этих особенностей следует, что рекламные тексты включают в себя логические, эмоциональные и подсознательные аспекты. Адресаты рекламы, сталкиваясь с денотативными и коннотативными значениями, пытаются их интерпретировать, что приводит к формированию новых знаний и эмоций. Рекламные слоганы несут не только информационную, но и убеждающую функцию, стимулируя внимание и мотивируя к изменению поведения. Эффективность рекламного сообщения зависит не только от визуального оформления, но и от применяемых психологических приёмов, способных воздействовать на сознание человека.

Список литературы:

1. Абрарова З. Ф., Маяцкая О. Б., Ковров В. Ф. Реклама в коммуникационном процессе // Бюллетень науки и практики. - 2019. - №12. - С. 356-360.
2. Жило А. А. Особенности социальной рекламы и ее воздействия на поведенческие установки // Социология. - 2019. - №1. - С. 217-219.
3. Которова Е. Г. Прагматика в кругу лингвистических дисциплин: проблемы дефиниции и классификации // Russian Journal of Linguistics. - 2019. - № 23 (1). - С. 98-115.
4. Сафина А. В. Способы выражения языковой манипуляции на синтаксическом уровне // Филологические науки. Вопросы теории и практики. - 2017. - №6 (72). - С. 146.
5. Федров М. Е., Щербакова Е. С. Управление рекламой // Экономика и социум. - 2021. - №11(90)-2. - С. 562-565.
6. Levinson S. C. Pragmatics / Cambridge : Cambridge University Press, 1983. - 438 p.
7. Libération, 2023. №13126.
8. Spots publicitaires : quand le gouvernement nous prend pour des enfants [Электронный ресурс] // Front Populaire. URL : https://frontpopulaire.fr/opinions/contents/spots-publicitaires-quand-le-gouvernement-nous-prend-pour-des-enfants_tco_19679848 (дата обращения 22.11.2023)

ФОРМАЛЬНОЕ И СЕМАНТИЧЕСКОЕ ВЗАИМОДЕЙСТВИЕ ЭЛЕМЕНТОВ РАЗЛИЧНЫХ СЕМИОТИЧЕСКИХ СИСТЕМ В КРЕОЛИЗОВАННОМ ТЕКСТЕ ФРАНЦУЗСКОГО КОМИКСА

*Первушина Дарья Сергеевна
Адыгейский государственный университет, г. Майкоп
Научный руководитель: Шапина Людмила Николаевна
Адыгейский государственный университет, г. Майкоп*

Актуальность настоящего исследования обусловлена тем, что проблема восприятия и декодирования семиотически осложненного текста является одним из важных направлений развития лингвистической науки. Значимость исследования комикса лингвистами обусловлена ролью, которую он играет в жизни современного общества, и присущими ему способами репрезентации смысла.

Заявленная тема исследовалась многими отечественными и зарубежными лингвистами, например, К.А. Долининым, Ю.А. Сорокиным, В.И. Карасиком, Г.Е. Крейдлин, Е.С. Кубряковой. Ш. Балли, М.К. Морен, Н.Н. Тетеревниковой, R. Barthes, P. Fresnault-Deruelle, F. Lacassin, P. Lefèvre и др.

Целью работы является исследование особенностей функционирования и взаимодействия вербальных и невербальных составляющих комикса.

Данная цель предопределила решение следующих задач:

- рассмотреть особенности креолизованного текста и исследовать комикс как его разновидность;
- исследовать особенности креолизованного текста
- определить специфику комикса как особого типа художественного креолизованного дискурса;
- выявить фонетические, синтаксические, морфологические и лексические особенности комиксов;
- изучить специфику репрезентации невербального поведения персонажей комиксов.
- проанализировать механизмы взаимодействия вербального и невербального в тексте комикса;

В работе были использованы метод сплошной выборки и метод комплексного анализа текста.

Комикс как массовое явление культуры набирает популярность со второй половины XX века. Оказывая большое влияние на читателей, в особенности на молодежь, он способствует формированию ее мировоззрения. Культурологическая значимость комикса привела к такой необходимости, как его изучение с различных точек зрения, в том числе и лингвистической.

Отсутствие большого объема текста, пространных описаний, иллюстрации, которые делают более простым понимание текста, являются одним из простейших инструментов изучения другой культуры.

Комикс – это некая история, рассказанная при помощи рисунков, дополненных текстом, образуя систему иконических и символических знаков. В такой истории иконические и символические компоненты находятся во взаимодействии друг с другом.

В креолизованном тексте комикса визуальный и вербальный компоненты состоят в неразрывной связи. Таким образом, можно сказать, что текст и изображение в комиксе не просто дополняют друг друга, а взаимодействуют, создавая некое новое значение.

Комикс включает в себя вербальные и невербальные компоненты. Речь персонажей, авторские комментарии к тексту, заголовки, титры относятся к вербальному компоненту, при этом, например, речь располагается в «словесном облаке», так называемом «филактере».

Невербальный компонент составляет графику комикса – «определенная, логически выстроенная последовательность панелей, в которых находятся изображения, несущие информацию, дополняющую, а иногда и полностью заменяющую буквенный текст». Только при взаимодействии данных компонентов (вербального и иконического) обеспечивается целостность и связанность комикса. Вербальный компонент комикса создал широкую базу для создания фонетически мотивированных знаков, которые используют письменность естественных языков.

Для правильной интерпретации смыслов комикса используются три способа: создание изображений, создание персонажей и создание звукового ряда. Если определить некую структурированную последовательность в каждом из этих способов, то они становятся

определённым типом языка: языками окружающего мира выступают структурированно последовательные звуки, языками жестов – последовательные движения персонажей, а визуальным языком – структурированно выстроенные изображения.

Комикс по природе своей диалогичен и максимально приближен к разговорному языку, хотя он изначально является письменным жанром. Речь персонажей в таких текстах отличается яркостью и экспрессивностью. Метод сплошной выборки показал, что имитация разговорной речи в текстах комиксов происходит на всех языковых уровнях: лексическом, синтаксическом, фонетическом. Активно используется лексика разговорной речи и сленг, наблюдается частое использование разговорных частиц и звукоподражаний.

Одной из особенностей стилизации разговорной речи в комиксе является постановка знаков препинания, которые в диалогах отражают интонации, паузы, восклицания: восклицательные знаки (часто удвоенные), многоточия, отображающие паузы в репликах персонажа, неуверенность героев, их растерянность.

Использование разговорной лексики, диалектных слов помогает авторам показать национальный колорит, создать речевой портрет персонажа, через его манеру речи и лексику рассказать о том, откуда этот персонаж, степень его образованности, принадлежность к определенному слою населения, усиливает эмоциональность передаваемого сообщения.

Результаты исследования показали, что значимость комикса для лингвистики обусловлена не только ролью, которую он играет в жизни современного общества, но и присущими ему особыми способами репрезентации смысла.

Основные выводы:

1. Комикс — это особый вид креолизованного художественного дискурса, посредством которого автор воздействует на реципиента. Комикс представляет собой последовательность кадров, сопровождаемых подписями и репликами персонажей, включёнными в филактер.

2. Комикс, по ряду признаков, приближается к устной форме коммуникации. Вербальный код комикса, передающий в основном диалоги персонажей, отражает особенности французской разговорной речи, обеспечивая, с одной стороны, простоту восприятия, с другой — эмотивность и ёмкость.

3. Невербальный код комикса, представляющий собой изображения героев, окружающей обстановки и соответствующие идеограммы, передающие особенности речи персонажей. Он заменяет собой авторские ремарки, взаимодействуя с вербальным кодом. Это взаимодействие облегчает восприятие содержания комикса читателем, помогая реализации замысла автора, передавая большие объёмы информации на малом графическом пространстве, экономя языковые средства.

Результаты исследования могут быть использованы в качестве теоретических и практических материалов при чтении спецкурсов по лексикологии, стилистике текста, синтаксиса.

КОНЦЕПТУАЛИЗАЦИЯ И РЕПРЕЗЕНТАЦИЯ ЭМОЦИИ ПРИВЯЗАННОСТИ В НЕМЕЦКОМ И АНГЛИЙСКОМ ЯЗЫКАХ

Сорокина Д.Н.

*Адыгейский государственный университет, г. Майкоп
Научный руководитель: Лоова А.Д., к. филол.н., доцент
Адыгейский государственный университет, г. Майкоп*

Эмоции являются неотъемлемой частью человеческого опыта и играют решающую роль в нашем ежедневном взаимодействии и общении. Они предоставляют нам средства для выражения наших чувств, потребностей и желаний, позволяя нам общаться с другими на более глубоком уровне. Привязанность относится к глубокой эмоциональной связи, которую люди формируют с другими, обычно в контексте тесных отношений, например, с родителями, романтическими партнёрами или близкими друзьями.

Актуальность темы нашего исследования определяется возросшим в последнее время интересом к сравнительно-типологическому изучению языков с одной стороны и с другой – значимостью достаточно большого количества вопросов, связанных с таким языковым явлением как лексико-семантические особенности представления эмоций привязанности в языках, в данном случае в немецком и английском, поскольку в условиях современного развития языков возникает необходимость изучения лексических, семантических, стилистических характеристик на уровне обобщения данных двух и более языков, что способствует выявлению не только языковых универсалий, но и специфических особенностей грамматических норм рассматриваемых языков.

Степень разработанности. Интерес лингвистов к проблеме исследования категориальных признаков эмоциональности связан с многогранностью и сложностью вопроса, поскольку эмоции рассматриваются в рамках характеристики человеческого бытия и осмысления многообразия культурных форм деятельности человека. Проблема репрезентации эмоций в разных культурах поднималась в работах последних лет у таких исследователей как С.В. Ионова (2004), С.А. Денисова (2018), Д.Т. Рахманова (2021), эмоциональным концептам во фразеологической картине мира посвящены статьи Е.Н. Вагановой и А.К. Харламовой (2022). Вместе с тем изучение, сравнение и сопоставление единиц лексико-семантических полей и их семантического потенциала в различных языках нашли различное решение в исследованиях Е.Н. Парфененко (2021), Е.Е. Котцовой (2022), и Вершиной (2022).

Объектом настоящего исследования выступает эмоция привязанности в немецком и английском языках.

Предметом данного исследования являются лексические единицы и их семантика, репрезентирующие эмоцию привязанности в немецком и английском языках.

Целью данной работы является анализ особенностей организации лексико-семантического поля «Эмоция привязанности» в плане определения ядерных и периферийных компонентов, его взаимодействия с другими лексико-семантическими полями в немецком и английском языках, а также реализации его семантического потенциала в речи и художественных текстах, что позволит глубже познать законы построения речи в каждом из исследуемых языков.

В соответствии с целью были поставлены следующие **задачи**:

1. Сделать обзор современной лингвистической литературы по вопросу исследования и определить методологическую базу анализа данной проблемы.

2. Выявить ядерные и периферийные компоненты лексико-семантического поля "Эмоция привязанности" в немецком и английском языках и определить ключевые лексические единицы, применимые к эмоциям данного уровня.

3. Проанализировать реализацию стилистического потенциала лексико-семантического поля "Эмоция привязанности" в художественных текстах на материале немецкого и английского языков.

Поставленные задачи определили **методы и приёмы исследования**. В ходе исследования были использованы следующие методы: описательный метод, синхронно-сопоставительный метод, лексико-семантический анализ. Стержневым является сравнительно-сопоставительный. Ему подчинены такие общенаучные приёмы, как наблюдение, обобщение.

Научная новизна данной работы заключается в комплексном подходе к выявлению, сопоставлению и анализу особенностей организации лексико-семантического поля «Эмоция привязанности» в плане определения ядерных и периферийных компонентов в немецком и английском языках, а также к выяснению его семантического потенциала в речи и художественных текстах.

Теоретико-методологической основой исследования послужили положения зарубежных и отечественных учёных, изложенные в трудах по эмотиологии (лингвистике эмоций), когнитивной лингвистике, теории лексико-семантического поля, стилистике (Charles Bally (1961), Slobin Dan I. (1971), Lakoff G., Johnson M. (2004), В.Г. Гак (1998), С.В. Ионова (2004), Э.В. Будаев (2007), В.И. Шаховский (2008), П.А. Абдулкаримова (2021), Т.В. Вершина (2022)).

В настоящем исследовании анализируется эмотивная лексика, то есть те языковые единицы, которые выполняют функцию выражения эмоций [Шаховский, 2008]. Для изучения данных единиц важным является этап составления лексико-семантического поля с последующей группировкой лексических единиц - распределением по таким его компонентам, как центр, ядро и периферия. Среди ключевых характеристик, при помощи которых разделяются компоненты поля, выделяют частотность и семантическую наполненность [Корсакова, 2022]. Подобная форма систематизации позволяет ограничиться определённым набором примеров и контекстов, в которых выносятся на анализ лексические единицы, репрезентирующие соответствующие оттенки эмоции привязанности в немецком и английском языках. См. рисунки 1, 2.



Рисунок 2.



Рисунок 3.

Посредством анализа стилистического потенциала эмотивных единиц на материале немецкого и английского языков представляется возможным установить как положительные, так и отрицательные стороны эмоции привязанности. Яркая эмоциональная окраска рассматриваемой лексики говорит о способности адекватно выражать чувства, настроения, эмоциональные состояния. Основными средствами выражения категории эмотивности в текстах художественных произведений являются лексические и стилистические средства.

Среди примеров выявлены все три способа (по В.И. Шаховскому) вербализации эмоции привязанности [Ионова, 2022]:

- номинация (Zärtlichkeit, warmth; sich verknallen, fall for)
- дескрипция (“War mit jeder Faser meines Leibs und meiner Seele bei ihm”, “...causes my heart beat faster”)
- экспрессия (“Herz, mein Herz”, “my love”)

Также классификация В.И. Шаховского позволяет выявить и проанализировать следующие три группы эмотивной лексики [Н.А. Сребрянская, Ю.А. Демидова, 2022]:

1) Лексика со значением эмоционального состояния (liebestrunkен, besotted). Семантика данных единиц отличается яркой оценочной окраской.

2) Лексика со значением эмоционального отношения (lieben, adore). Под эмоциональным отношением понимается собственное отношение к другим людям, к явлениям и предметам объективной действительности.

3) Лексика со значением эмоциональной характеристики (Herzchen, sweetie, lovely). Данная группа содержит оценочные прилагательные и стилистически окрашенные существительные, являющиеся преимущественно ласкательными словами.

Таким образом, приведенные примеры из немецких и английских художественных текстов позволяют понять, что оба рассматриваемых языка обогащены различными языковыми средствами, которые помогают передать сложные эмоциональные состояния, связанные с привязанностью. Эмоциональные оттенки могут быть переданы через эмотивную лексику с положительной или отрицательной окраской, через стилистические приёмы и использование фразеологии.

Список литературы:

1. Ионова, С.В. Лингвистика эмоций в контексте современных научных исследований / С. В. Ионова, S. Ionova // Известия Волгоградского государственного педагогического университета. - 2022. - № 3 (166). - С. 221-226. - ISSN 1815-9044. - Текст : электронный // Лань : электронно-библиотечная система. - URL: <https://e.lanbook.com/journal/issue/337715> (дата обращения: 10.12.2023). - Режим доступа: для авториз. пользователей. - С. 2.
2. Корсакова, Ю. С. Лингвистическая трактовка лексико-семантических полей / Ю. С. Корсакова // Наука и Образование. – 2022. – Т. 5, № 1. – EDN CKXWLF.
3. Роль эмотивной лексики в современной английской детской литературе (на материале рассказов Роальда Даля) / Н. А. Сребрянская, N. Srebryanskaya, Ю. А. Демидова, Y. Demidova // Известия Волгоградского государственного педагогического университета. - 2022. - № 3 (166). - С. 251-258. - ISSN 1815-9044. - Текст : электронный // Лань : электронно-библиотечная система. - URL: <https://e.lanbook.com/journal/issue/337715> (дата обращения: 07.04.2024). - Режим доступа: для авториз. пользователей.
4. Шаховский В.И. Лингвистическая теория эмоций: моногр. М., 2008. С. – 5–6.

ЯЗЫКОВА ИГРА ВО ФРАНЦУЗСКОМ ГАЗЕТНО-ЖУРНАЛЬНОМ ДИСКУРСЕ

Сухорослова Елизавета Петровна

Адыгейский государственный университет, г. Майкоп

Научный руководитель: Богданова Е.А., к. филол. наук, доцент

Адыгейский государственный университет, г. Майкоп

Актуальность выбранной темы исследования обусловлена широким распространением приемов игры слов в пространстве современного газетно-журнального дискурса. Изучение явлений языковой игры является одним из актуальных направлений современных лингвистических исследований. Анализ языковых особенностей текстов газетно-журнального дискурса позволяет выявить и описать элементы языковой игры на различных языковых уровнях. Данная необходимость вызвана большим количеством текстов СМИ, выпускаемых ежедневно. И, как следствие, возникает потребность в изучении процесса формирования различных стилистических приемов, воздействующих на читательскую аудиторию, в особенности приемов языковой игры, наиболее широко представленных в текстах газетно-журнального дискурса.

Степень разработанности проблемы. Отечественные лингвисты проявляют особый интерес к изучению газетно-журнального дискурса и приемам языковой игры, что отражено в работах следующих ученых: Т.А. Гридина (2008), Е.П. Сеничкина (2012), В.Е. Абрамов (2019), Е.В. Выровцева (2021), А.А. Орсоева (2021), Н.А. Садыкова, Е.В. Полякова (2021), К.Р. Керимова (2022), А.Н. Матюшкова (2022), А.М. Олешкова (2022).

Объект исследования: языковые особенности текстов французской прессы.

Предмет исследования: языковая игра в текстах французской прессы.

Цель исследования заключается в выявлении и анализе приемов и функций языковой игры во французских СМИ и влияния этого феномена на адресата.

Цель работы определила следующие **задачи**: 1. изучить подходы в определении понятий «газетно-журнальный дискурс», «языковая игра»; 2. дать общую характеристику современной языковой игры во французском газетно-журнальном дискурсе; 3. изучить специфику языковой игры на разных уровнях языка; 4. проанализировать специфику языковой игры, основанной на французских прецедентных текстах; 5. определить воздействующий потенциал приемов игры слов во французском газетно-журнальном дискурсе.

Методы исследования обусловлены целью работы. Основными являются методы анализа и интерпретации теоретических исследований ученых-лингвистов по исследуемой проблеме, обобщение материала, его систематизация и анализ, конкретизация, классификация, сравнение исследовательских явлений, описательный анализ, метод

сплошной выборки, семантический анализ и классификация иноязычного практического материала.

Материалом исследования послужили различные электронные версии французских газетно-журнальных изданий таких как, «Le Monde», «L'Humanité», «Le Figaro» и другие.

Научные результаты. Газета и журнал входят в такое широкое понятие, как СМИ, и остаются востребованными источниками свежих новостей в современном мире. Именно газетно-журнальный дискурс, независимо от вида издания (печатные или онлайн), имеет текст, как основной источник информации. На базе текстов современных журналов и газет представляется возможным выявить и проанализировать специфику речи представителя той или иной лингвокультуры [2].

Газетно-журнальный дискурс формируется в процессе общения, взаимодействия определенной группы людей, во время обсуждения той или иной проблематики, в процессе которого активно задействуется мозговая деятельность, для выдачи быстрой реакции собеседнику. Газетный дискурс подразумевает под собой коммуникационное событие, в которой зарождается сам текст, далее изданный в печатной или онлайн версии газеты. Являясь обширным понятием, газетно-журнальный дискурс, как и само понятие дискурса, включает в себя множество составляющих, для понимания которых необходимо обладать знаниями мира, ценностными установками той или иной аудитории, для которой издается текст, а также умением предвосхищать мнения читателей о прочитанном [1].

Газетный дискурс сочетает в себе экспрессию и стандарты, согласно которым создаются товары, в виде прессы. Современная газетно-журнальная пресса обладает оперативностью и мобильностью по отношению к социальным переменам, а также самостоятельностью и массовостью, в целях донесения необходимой и новой информации достаточно обширной аудитории читателей [3].

Языковая игра существует с самого зарождения речевой деятельности людей и под языковой игрой понимается осознанное нарушение правил языка или нормы. Приведем примеры анализа, согласно вышеизложенной теории.

1) Во французском издании «L'Humanité» заголовок одной из статей звучит так: «*Il faut d'écologiser*» à Marseille, Macron interpellé sur la guerre à Gaza», что в дословном переводе означает: «*Нужно деколонизироваться*» в марселе Макрону задали вопрос о войне в Газе». В данной статье представлена актуальная информация о недавнем визите Макрона в Марсель, где местные СМИ поинтересовались у президента о военном положении в Газе [4].

2) Рассмотрим еще один пример того же издания «L'Humanité»: «*Mensonges du pouvoir et pouvoir des mensonges*», что в переводе означает «*Ложь власти структур и власть лжи*».

В этом заголовке мы наблюдаем использование стилистического приема метафоры и семантическое выделение важной информации. Также ярко выражен лексический повтор, что способствует концентрации внимания читателя на важной информации.

Далее в предтекстовой части: «*Avons-nous affaire à un gouvernement de menteurs pathologiques ? La question se pose*». - «*Имеем ли мы дело с правительством паталогических лжецов? Вопрос имеет место быть*» [5].

В приведенном примере мы отмечаем формирование предвосхищения основной информации статьи путем использования риторического вопроса и семантически сжатой информации.

Выводы. В ходе исследования было выяснено, что в текстах современного газетно-журнального дискурса существует преобладающее количество использований приемов метонимии, метафоры, лексического повтора, аллюзии и каламбура. Стоит заметить, что каламбур считают одним из главных приёмов языковой игры в целом, что достигается благодаря его эффективности и юмористической окраске. Существуют различные виды игры слов, когда используются некоторые слова, которые отклоняются от их прямого значения. Многочисленные примеры игры слов основаны на неявной ссылке на двойственное значение, будь то простая составная единица, устойчивое сочетание, пословица или знаменитые цитаты из речи, книги, фильма или песни, известное всем историческое событие и т.д.

Универсальность человеческого языка подтверждает, что игра может осуществляться на различных языковых уровнях: фонетическом, графическом, лексико-семантическом, словообразовательном, морфологическом, синтаксическом и даже на уровне прагматики, стилистики и т.п.

Изучение специфики языковой игры помогает решить проблему понимания развития языка, проследить его эволюцию с точки зрения живого организма, подстраивающегося под все изменения в жизни человека, и определить воздействующий потенциал языковых средств в дискурсе СМИ.

Список литературы:

1. Жукова Е.Э., Кузнецова Т.А. Актуальные проблемы лингвистики и современные методы преподавания иностранных языков // научная электронная библиотека: [https://cyberleninka.ru/]. 2018. URL: <https://cyberleninka.ru/article/n/osobennosti-perevoda-zagolovkov-v-gazetnom-diskurse/pdf> (дата обращения : 03.03.2024)
2. Калинина М.В. Экология языка. Заимствования в средствах массовой информации // научная электронная библиотека: [https://cyberleninka.ru/]. 2018. – URL: <https://cyberleninka.ru/article/n/ekologiya-yazyka-zaimstvovaniya-v-sredstvah-massovoy-informatsii> (дата обращения : 02.03.2024)
3. Орсоева А.А. Способы достижения аттрактивности дискурса коммуникативного события: дисс. . к. фи-лол. н. - Иркутск. 2021. - 155 с.
4. L'Humanité, «Il faut décoloniser»: A Marseille, Macron interpellé sur la guerre à Gaza // L'Humanité : [https://www.humanite.fr/]. 2024. URL : <https://www.humanite.fr/politique/attaque-du-hamas/il-faut-decoloniser-a-marseille-macron-interpelle-sur-la-guerre-a-gaza>
5. L'Humanité, Mensonge du pouvoir et pouvoir des mensonges // L'Humanité : [https://www.humanite.fr/]. 2024. URL: <https://www.humanite.fr/politique/emmanuel-macron/mensonges-du-pouvoir-et-pouvoir-des-mensonges>

ЛИНГВОКУЛЬТУРОЛОГИЧЕСКИЕ ОСОБЕННОСТИ СРЕДСТВ РЕАЛИЗАЦИИ КОМИЗМА ВО ФРАНЦУЗСКОМ ДИСКУРСЕ

*Тахмазян Олеся Геворковна
Адыгейский государственный университет, г. Майкоп
Научный руководитель: Шапина Людмила Николаевна
Адыгейский государственный университет, г. Майкоп*

В рамках концепции комизма во французском языке были исследованы средства его реализации с лингвокультурологической точки зрения с использованием следующих методов: метод контекстуального и лингвостилистического анализа, наблюдения, описания, синтеза, классификации, систематизации, а также лингвокогнитивный и лингвокультурологический анализ исследуемого материала. Актуальность исследования заключается в том, что феномен комического в языке является сложным и неоднозначным, специфика языковых средств создания комического еще не нашла достаточного освещения в специальной литературе.

Проблема привлекала внимание еще с античных времен (Аристотель) [2], затем работу продолжили ученые XX века (Г. Айзенк [1], М. А. Кулинич [3], З. Фрейд [4], А. Шопенгауэр [6]) и теперь ей занимаются современные ученые (В. П. Шейнов). [5]

Цель исследования - определить лингвистические средства создания комического эффекта во французских текстах разных жанров и определить универсальные, национально-специфические и индивидуально-авторские особенности реализации комического. Были поставлены следующие задачи: 1. Определить содержание понятия «комическое» с исторической, философской и лингвистической точек зрения; 2. Рассмотреть комическое и его проявления в качестве лингвокультурологического маркера национального менталитета французской лингвокультуры; 3. Выявить особенности актуализации национальной

идентичности в комическом дискурсе; 4. Исследовать лингвистические механизмы создания комического эффекта; 5. Классифицировать лингвостилистические приёмы, используемые для реализации комического эффекта.

Понятие комического является многомерным, национально- и культурно-обусловленным феноменом. Национально-специфические особенности комического закодированы в языке с помощью различных языковых средств, представляющих концепты комического лингвокультурного кода нации. К универсальным средствам реализации комического относятся сравнения, метафоры, эпитеты, олицетворения, повторы с нисходящей градацией, оксюморон, антифразис, аллюзия, каламбур и другие фигуры, построенные на противополжении лексического наполнения и смысла, основанные на контрасте. Они предоставляют богатые возможности для конструирования ярких, привлекающих внимание, экспрессивных выражений, для создания комического эффекта.

Результаты исследования могут быть использованы для дальнейшего изучения комического.

Список литературы:

1. Айзенк Г. Парадоксы психологии Пер. с англ. - Москва: Эксмо, 2009. - 352 с.
2. Аристотель. Поэтика. Об искусстве поэзии / Аристотель. – Минск: Литература, 1998. – 1112 с.
3. Кулинич, М. А. Лингвокультурология юмора: монография / М. А. Кулинич. – Самара: СамГПУ, 1999. – 23 с.
4. Фрейд З. Остроумие и его отношение к бессознательному. / Пер с нем. Р. Додельцева. – Санкт-Петербург.: Азбука-классика, 2007. – 288 с.
5. Шейнов В. П. Юмор как способ влияния. - Питер; Санкт-Петербург; 2016. URL: http://www.litres.ru/pages/biblio_book/?art=11820525. – (дата обращения 07.04.2024).
6. Шопенгауэр А. Мир как воля и представление. – Собр. соч.: В 6 т. – Т. 1. – Москва: Terra-Книжный клуб, 2001. – 384 с.

ФРАНЦИЯ: ЯЗЫК, СТРАНОВЕДЕНИЕ, КУЛЬТУРА

ПРОБЛЕМЫ МЕЖКУЛЬТУРНОЙ КОММУНИКАЦИИ: КУЛЬТУРНАЯ ИДЕНТИФИКАЦИЯ И КОНФЛИКТ КУЛЬТУР В РОМАНЕ А. МАКИНА «LE TESTAMENT FRANÇAIS»

*Первушина Дарья Сергеевна
Адыгейский государственный университет, г. Майкоп
Научный руководитель: Шапина Людмила Николаевна
Адыгейский государственный университет, г. Майкоп*

Актуальность темы обусловлена тем, что в современном мире глобализация и миграция приводят к взаимодействию и смешению между собой различных культур. Роман Андрея Макина «Французское завещание» не только исследует конфликт между русской и французской культурами, но также затрагивает более широкие проблемы, связанные с межкультурной коммуникацией, толерантностью, адаптацией и межличностными отношениями, вызывая интерес широкой аудитории.

Степень разработанности: в рассматриваемом романе подробно описываются различия и столкновения между русской и французской культурой через примеры из житейского опыта главного персонажа. Однако для полной разработки темы необходимо провести более подробный анализ примеров из произведения, исследовать социокультурный контекст и провести сравнительные исследования с другими произведениями русско-французских авторов-билингвов.

Цель – Проанализировать конфликт русской и французской культур на примерах из романа «Le testament français» А. Макина.

Задачи:

1. Выявить и описать различия, представленные в романе, между русской и французской культурами.

2. Раскрыть значимость и влияние конфликта русской и французской культур на сюжет и развитие романа.

3. Проанализировать стиль и языковые средства, используемые автором для передачи конфликта и противопоставления культурных различий.

4. Оценить роль и значение конфликта культур в контексте современности.

Методы: метод сравнительного анализа персонажей и метод литературного анализа.

Результаты, основные выводы:

1. Выявление и описание различий во французской и русской культурах на примерах из произведения А. Макина позволило представить их в виде совокупности ценностей и ментальных характеристик конкретного языка. Это свидетельствует о том, какую большую роль в восприятии выраженной информации играет знание культурных реалий.

2. Язык формирует носителя языка как личность, принадлежащую к данному социокультурному сообществу, непрерывно взаимодействуя с культурой и мышлением, навязывая и развивая систему ценностей, мораль, поведение, отношение к людям.

В условиях коммуникации носителей одной культуры происходит общение индивидуальных сознаний, в отличие от условий межкультурной коммуникации, где речь идет об общении национальных сознаний» [3, с. 9].

Понятия об эквивалентных предметах и явлениях действительности в разных языках различны, строясь на разных представлениях в национально отличных сознаниях. Слова, в свою очередь, так же имеют разную сочетаемость, стилистические и социокультурные коннотации в отдельно взятых языках.

И.И. Халеева объединяет понятия «межкультурная коммуникация» и «межкультурная интеракция», поскольку они фактически обозначают один и тот же феномен, но под различным углом зрения [5, с. 6].

Культурный контекст определяется нормами, ценностями, представлениями, типами контактов и совместных действий определенной социокультурной группы, а также ролевыми предписаниями при взаимодействии представителей разных культур.

Для восприятия когнитивно значимой информации необходимо проникновение в другие культуры, что становится реальным в результате достаточно компетентного обучения. По мнению Г.И. Богина, восприятию иных менталитетов вполне возможно научить, и в этом особую роль может сыграть рефлексивная установка как средство преодоления препятствий в межкультурной коммуникации [1, с. 197].

«Социокультурный фактор окончательно подрывает идею «эквивалентности» слов разных языков, совпадающих по значению» [4, с. 80], то есть по соотнесенности с эквивалентными предметами и явлениями окружающего мира. Действительно, «эквивалентные» слова различны и по объему семантики, и по употреблению в речи, и по стилистическим коннотациям, и по возможностям лексической сочетаемости.

«Различны как сами предметы и явления, так и представления, понятия о них» [4, с. 80], поскольку различны многочисленные и разнообразные условности, которые определяют национальную культуру в широком смысле слова. В этом плане большой интерес представляют билингвы, имеющие одновременно две языковые картины мира.

Роман французского писателя российского происхождения Андрея Макина «Le testament français» [6] («Французское завещание») и его перевод на русский язык [5] представляют собой исключительно ценную информацию такого рода.

Будучи билингвом с детства, Макину удалось сопоставить и противопоставить образы Франции и России в своем сознании, развивая тему конфликта культур, предоставить ясное понимание того, что две страны и культуры могут быть разделены и разрознены, но, тем не

менее, соединены бесчисленными узлами и связями. Примеры отрывков этого произведения идеально иллюстрируют противоречия между реальностью русского мира и французским языком.

Для того чтобы состоялась не только межкультурная коммуникация, но и интеракция, А. Макин в своем произведении использует и элементы этимологического анализа, поясняя французам некоторые русские реалии. Например, некоторые русские лингвокультуремы, которые уже вошли в словарный фонд французского языка, являются важнейшим аспектом повествования, вокруг которого и построено данное произведение. Таким образом, противоречия между понятием, обозначенным русским словом деревня, и соответствующим понятием, выраженным французским словом *village* вызывает культурный шок у главного персонажа и его сестры.

С возрастом главный персонаж ощущает все больше неудобств от двойного видения мира, от состояния постоянного своеобразного конфликта языков внутри одной культуры. Так, в его сознании происходит столкновение двух разных образов при употреблении русского слова царь и русской лингвокультуремы во французском языке - *tsar*. Оба слова полностью эквивалентны в языковом плане, однако русское слово вызывает у ребенка негативную ассоциацию, в отличие от французского слова и его положительного образа, созданного рассказами французской бабушки.

Иногда в романе новое значение приписывается широкоизвестной культуре. Например, слово «*samovar*» в рамках произведения используется со значением «человек-инвалид, потерявший ноги и руки и похожий на самовар». Соответственно, отклонения от норм языка в межкультурной коммуникации изучаются как изменения речевых образцов, обусловленные внелингвистическими социокультурными ситуативными факторами. Данная лингвокультурема передает значительное количество имплицитно выраженной информации: это и боль рассказчика, и волнение, и ужас ребенка, слушающего разговоры старших, и отчаянная невозможность что-либо изменить или исправить.

Раскрывая тему конфликта культур, автор прибегает к некоторым трудностям перевода. Таким образом, фраза, сказанная по-французски в ответ на вопрос о судьбе президента Франции начала XX века, показывает «непереводимую» разницу этих двух языков. Главный персонаж затрудняется перевести предложение на русский язык, так как за ней стоит совершенно иная - не русская культура.

В своём сопоставительном рассмотрении роман позволяет воспринимать чужие менталитеты. Когда автор говорит о колоритном персонаже Гаврилыче, переводчик заменяет французские слова исконно русскими для имплицитной передачи и подчеркивания основного смысла фразы.

Таким образом, приведенные примеры из произведения А. Макина свидетельствуют о том, какую большую роль в восприятии выраженной информации играет знание культурных реалий. Это позволило представить различия во французской и русской культурах как совокупность ценностей и ментальных характеристик конкретного языка.

Мы предполагаем, что преодоление лишь языкового барьера недостаточно для обеспечения эффективности общения между представителями разных культур: для этого необходимо преодолеть культурный барьер. Влияние культурного контекста на коммуникативные акты и модели определяется через установление зависимости между характером социокультурных институтов, их ролевой структурой; ценностями и верованиями; представлениями; общими личностными чертами, специфичным для изучаемой общности людей, с одной стороны, и совокупностями выразительных средств, применяемых ее членами, с другой стороны. При этом принимается во внимание, что одни и те же языковые средства могут использоваться для достижения различных коммуникативных результатов, а один и тот же результат достигается различными языковыми средствами.

Таким образом, отражение мира в языке - это коллективное творчество народа, говорящего на этом языке, и каждое новое поколение получает с родным языком полный

комплект культуры, в котором уже заложены черты национального характера, мировоззрение, мораль и т.п.

Список литературы:

1. Богин, Г.И. Рефлексивная установка как средство преодоления препятствий в межкультурной коммуникации. / Г.И. Богин. – Москва, 1999. – 208 с.
2. Макин, А. Французское завещание. / перевод Ю. Яхниной, Н. Шаховской. // Иностранная литература. – 1996. – № 12. – С. 18-127.
3. Тарасов, Е.Ф. Межкультурное общение – новая этнология анализа языкового сознания / Е.Ф. Тарасов. – Москва, 1996 – 226 с.
4. Тер-Минасова, С. Г. Язык и межкультурная коммуникация. / С. Г. Тер-Минасова – Москва : Издательство Московского университета, 2008. – 352 с.
5. Халеева, И.И. Интеркультура – третье измерение межкультурного взаимодействия (из опыта подготовки переводчиков) / И.И. Халеева // Актуальные проблемы межкультурной коммуникации. – Москва : Московский Государственный Лингвистический Университет, 1996. – С. 5-11.
6. Makine, A. Le testament français. / A. Makine. – Paris, 1995. – 343 p.

КОНЦЕПТ «AMOUR» В ФРАНКОЯЗЫЧНОЙ КАРТИНЕ МИРА: ФРАЗЕОЛОГИЧЕСКИЙ АСПЕКТ

Шукри Любовь Сергеевна

Московский городской педагогический университет, Москва

Научный руководитель: Головчанская И.И., к.п.н., доцент

Московский городской педагогический университет, Москва

Актуальность. Концепт «amour» как один из центральных элементов культурного кода франкоязычной картины мира, вызывает уже не одно столетие большой интерес ученых в различных научных областях. Являясь одним из самых важных для человека проявлением чувств и эмоций, любовь выступает в качестве феномена, позволяющего очертить весь спектр проблем внутри социума в общем и индивидуального жизненного пути, в частности. В общенаучном масштабе концепт «любовь» относится к так называемым «эмпирическим» концептам, так как связан с поиском и формированием понимания жизненного смысла, достижение которого выходит за рамки одной человеческой судьбы. Изучение картины мира конкретного социума позволяет зафиксировать специфику и нюансы реализации этого чувства, отражающие ментальные установки нации. В центре нашего научно-исследовательского интереса одно из проявлений этого концепта во французской культуре, а именно на уровне фразеологических единиц. Фразеологические единицы (далее – ФЕ) выступают своеобразными «ключами», дающими возможность представить коллективное отношение народа к разным аспектам, формам и стадиям проявления чувства любви, что делает актуальным проблему настоящей научной работы.

Цель. Целью настоящего исследования является *выявление групп ФЕ*, относящихся к проявлению концепта «amour» на двух его стадиях: влюблённость и любовь и *анализ лексических средств* разграничения эволюции чувства любви от влюблённости непосредственно до любви.

Задачи:

1. Рассмотреть феномен «концепт» и аспекты его реализации в языковой картине мира.
2. Представить концепт «amour» как один из центральных концептов франкоязычной картины мира.
3. Осуществить социокультурный анализ французских фразеологических единиц, отражающих концепт «amour» на стадии влюблённости и любви.

Методы работы

Теоретические методы: изучение, анализ и обобщение отечественной и зарубежной литературы по теме исследования, систематизация полученной информации.

Эмпирические методы: поиск, отбор и систематизация фразеологических единиц, реализующих концепт «amour» в франкоязычной картине мира.

Концепт «amour»

Концепция понимания феномена любви представляет собой сложное социокультурное явление, которое описывает чувственные и эмоциональные связи *взаимодействия* между людьми. С позиции культурологического подхода, любовь рассматривается как один из важнейших аспектов человеческой жизни, оказывающий значительное влияние на формирование общественных норм, ценностей и отношений.

Изучение концепта «amour» с культурологической точки зрения позволяет понять, как культурные и социальные факторы влияют на восприятие и проявление этого чувства в различных обществах. Любовь является неотъемлемой частью культуры и традиций различных народов, определяя стратегию их поведения, обычаи и отношения.

Влюбленность

Для обозначения состояния влюбленности наиболее часто используются выражения «*tomber amoureux/amoureuse*» – влюбиться, «*un coup de foudre*» – любовь с первого взгляда (букв. – удар молнии). В данных ФЕ примечательна *пассивность* объекта, испытывающего состояние влюбленности. Во втором ФЕ также выявляется элемент роковой неожиданности. Подобную тенденцию можно также отметить в «*tourner la tête de qn*» – вскружить кому-л. голову, где объект уже проявляет активную позицию, но при этом субъект лишен действия и возможности ответа.

Также примечательно описание состояния влюбленности при помощи слов «*feu*», «*flamme*». Например, в «*feu de l'amour*» – буквально «огонь любви», «*feu*» выступает как стихия, силе которой человек противится не в силах. А уже в «*avoir le feu dans la peau*» – буквально «иметь огонь под кожей», огонь обозначает физическое ощущение «теплоты», при этом не отрицая «опасность». Также, лексическая единица «*flamme*» в «*être tout feu tout flamme*» – страстно желать и «*avouer/déclarer sa flamme*» – признаться, выразить свои чувства, уже используется в значении «страсть», где характер стихийности убывает, но при этом не исчезает совсем.

Любовь

Смысловое содержание постепенно изменяется, по мере того как любовь приобретает более осознанный и продолжительный характер. В ФЕ «*porter un amour*», «*donner son cœur*» уже явно отмечается активность объекта, выражена целенаправленность действий. Даже в ФЕ «*avoir le cœur déjà pris*», где во фразе «*le cœur déjà pris*» присутствует элемент пассивности, объект выступает в активной позиции, не наблюдается оттенка стихийности и принуждения.

Также примечательна тенденция к эгоцентризму в описании любви, а высшем проявлением чувства выступает такая же сильная симпатия к другому человеку, как и к себе самому. Например, в синонимическом ряду ФЕ, построенного по принципу увеличения ценности, «*aimer qn comme la prune de ses yeux*», «*aimer qn comme ses yeux*», «*aimer qn comme sa vie*» наблюдается метафора, которая на первое место ставит собственность объекта, а потом уже личность субъекта. Но во ФЕ «*aimer qn plus que sa vie*» выражается нехарактерный отказ от индивидуализма и жертвенность.

В ФЕ сравнительного типа также присутствует такой важный элемент культурного кода французской нации как религия: «*adorer qn comme un dieu*», «*adorer qn comme un Jésus*». Также интересно, что первое определение «amour» в словаре Larousse «*Mouvement de dévotion qui porte un être vers une divinité, vers une entité idéalisée; adhésion à une idée, à un idéal*» носит религиозный характер, а не романтический. А сравнения романтической любви с любовью к Богу придает серьезный и возвышенный характер.

Вывод. Таким образом, рассмотрение концепта «amour» во франкоязычной картине мира через призму анализа фразеологических единиц, связанных с влюбленностью, любовью во

французском языке, позволяет выявить особенности и тенденции в описании стадий и форм этих эмоциональных состояний. Влюбленность часто характеризуется пассивностью объекта и элементами стихийности, в то время как любовь приобретает более осознанный и активный характер. Следующим шагом нашего научного поиска станет расширение и углубление изучения реализации и отражения данного концепта, очерчивающие ценностные, моральные и социокультурные аспекты.

Список литературы:

1. Богатырева, О.А. Концептуализация чувства любви во французской и русской картинах мира // Межкультурная коммуникация: лингвистические аспекты: Сборник материалов VII Международной научно-практической конференции. – Новосибирск: Новосибирский государственный технический институт, - 2017. – С.20-24.
2. Гурская Л.Н., Харитоновна И.В. Синонимия фразеологических единиц с компонентом - номинантом эмоции 'любовь (на материале французского языка) // Мир науки, культуры, образования . - 2020. - №4(83). - С. 468-471.
3. Кононова, П.Н. Корреляция концептуальных структур французских фразеологических единиц, номинирующих любовь и ненависть // Вестник Российского Университета Дружбы Народов. Серия «Лингвистика». - 2012. - №1. - С. 60-65.
4. Кургузенкова, Ж.В. Способы номинации состояния влюбленности во французском языке/ Ж.В. Кургузенкова. //Вестник Российского Университета Дружбы Народов. Серия: «Лингвистика». – 2008 - №1 – С. 88-93.
5. Dictionnaire de français // Larousse URL:<https://www.larousse.fr/dictionnaires/francais-monolingue> (дата обращения: 06.04.2024).
6. Lexicographie // Centre National de Ressources Textuelles et Lexicales URL: <https://www.cnrtl.fr/definition/> (дата обращения: 06.04.2024).
7. Dictionnaire Littré // Le Littré URL: <https://www.littre.org/> (дата обращения: 06.04.2024).

АНГЛОЯЗЫЧНЫЕ СТРАНЫ: ЯЗЫК, СТРАНОВЕДЕНИЕ, КУЛЬТУРА

ПОЛИТИЧЕСКАЯ КОРРЕКТНОСТЬ КАК ЯЗЫКОВОЕ ЯВЛЕНИЕ В США

Жарикова М.И.

*Адыгейский государственный университет, г.Майкоп
Научный руководитель: Туова М.Р., к.п.н., доцент
Адыгейский государственный университет, г.Майкоп*

Тема нашего исследования – политическая корректность как языковое явление в США. Сегодня политкорректность в США и большинстве англоязычных стран является признаком образованности и толерантности.

Актуальность исследования обусловлена тем, что политическая корректность представляет собой важное социальное, лингвистическое и культурное движение, которое получило широкое распространение в англоязычных странах. Политкорректность оказала большое воздействие на жизнь современного англоязычного общества и значительно повлияла на американский английский язык. Языковые средства выражения политкорректности являются значимой частью словарного состава современного американского английского языка и представляют собой актуальную и интересную тему для исследования.

Целью данной работы является изучение явления «политическая корректность», влияния на «новый» английский язык и на общее представление в мире.

Основные задачи:

- 1) Рассмотреть историю изучения, развития понятия «политическая корректность», ее проявления в мире, критику данного феномена в США;
- 2) Рассмотреть соотношение понятий «толерантность» и «политическая корректность»;
- 3) Установить причины возникновения и основные этапы развития понятия «политическая корректность»;
- 4) Выявить и проанализировать языковые средства репрезентации политической корректности на примере публицистических текстов, телепередач США, а также на основе результатов проведенных исследований путем опроса англоязычных и русскоязычных респондентов;
- 5) На материале исследования изучить и сопоставить конкретные случаи проявления категории «политическая корректность» в разрезе сравнения публицистического и разговорного стилей американского английского языка.

Методы исследования. В ходе работы были использованы следующие методы исследования: научное описание, включающее наблюдение, интерпретацию и классификацию фактического материала, метод сплошной выборки, методы лингвистического анализа (описательный метод, метод контекстуального анализа), опрос, анкетирование, статистическая обработка данных.

Материалом исследования послужили тексты американских и российских СМИ, изучены и систематизированы современные тенденции политической корректности.

Результатом исследования стало определение политкорректности как лингвистической и культурно-поведенческой категории, выявлены и обобщены содержание и средства выражения политкорректности.

На наш взгляд, уважение к представителю другой культуры, расы, национальности, религии, пола и т.д. это неотъемлемая и важная составляющая современного общества. В связи с этим корректность в процессе языкового общения является определяющим фактором успешной межкультурной коммуникации. Сопоставительный анализ текстов американских и российских печатных СМИ свидетельствует о том, что политическая корректность как культурно-поведенческая и языковая категория проявляется в текстах американских СМИ. В текстах российских СМИ наблюдаются лишь отдельные тенденции политической корректности. Следует подчеркнуть, что в России определено существует политкорректность, но, в отличие от Соединенных Штатов, она не переросла в идеологию.

В данной работе рассматривались только политкорректные единицы американского английского языка. Перспективами дальнейшего изучения феномена политкорректности могло бы стать детальное изучение употребления этой лексики с точки зрения ее различий по сравнению с Россией, как с другой культурой.

Список литературы:

1. Миньяр-Белоручева А.П. Политическая корректность и языковая норма / А.П. Миньяр-Белоручева, М.Е. Покровская // Вестник ЮУрГУ. – 2007. - №4. – С. 26-29
2. Шарапова И.В. История возникновения понятия “political correctness” и способы его интерпретации / И.В. Шарапова, Ю.В. Кобенко // Вестник Томского гос. пед. ун-та – Томск : ФГБОУ ВПО «ТГПУ», 2014. - №10 (151). С. 46-50.
3. Bleifuss J. A Politically Correct Lexicon – URL: <http://inthesetimes.com/article/3027/apoliticallycorrectlexicon/>

ПРОФЕССИОНАЛЬНАЯ ЛЕКСИКА МЕНЕДЖЕРА ГОСТИНИЧНОГО СЕРВИСА

*Казначеева Виктория Витальевна
МГГТК ФГБОУ ВО «АГУ», г. Майкоп
Научный руководитель: Аутлева Бэла Вячеславовна
преподаватель иностранных языков высшей категории
МГГТК ФГБОУ ВО «АГУ», г. Майкоп*

Профессиональная лексика играет ключевую роль в работе менеджера гостиничного сервиса. Ее знание способствует эффективному общению с коллегами и клиентами, позволяет легко ориентироваться в профессиональной среде, улучшает имидж компании и повышает шансы на успешное развитие карьеры. Поэтому изучение и использование профессионального сленга гостиничного бизнеса является актуальным и важным для специалистов этой области.

В работе был проанализирован материал, взятый из исследовательской работы «Профессиональная лексика менеджера гостиничного сервиса». Мне захотелось выяснить, из какого языка пришло больше слов в лексику менеджера гостиничного сервиса. Я установила, что личность менеджера занимает ведущую роль в управлении организацией. В данной работе для анализа нами были взяты наиболее часто употребляемые в гостиничном бизнесе слова и выражения. Проведённое исследование показало, что большую часть лексики менеджера гостиничного сервиса составляют иноязычные слова и выражения. Язык развивается по пути наименьшего сопротивления и просто заимствует слова из другого языка или переосмысливает старые словоупотребления. Язык, а точнее - его лексика меняется столь же стремительно, как окружающий мир, порождая «неологизмы» - новые слова и новые значения слов.

Цель проекта: выяснить, из какого языка пришло больше слов в лексику менеджера гостиничного сервиса.

Задачи:

- 1) определить профессиональную лексику и термины менеджера гостиничного сервиса;
- 2) систематизировать профессиональную лексику и термины менеджера гостиничного сервиса;
- 3) проанализировать лексику с точки зрения ее происхождения.

Метод исследования: сбор и анализ информации.

Я пришла к таким научным результатам и выводам: на примере лексики менеджера гостиничного сервиса можно видеть, что если заимствованное слово отвечает текущим потребностям языка и не противоречит правилам его носителей, то оно неизбежно встраивается в систему языка и становится привычными. Их иноязычное происхождение носителями русского языка уже почти не ощущается и только лишь этимологический анализ может помочь вернуться к истокам таких слов.

Она является ключевым инструментом его деятельности. Знание и умелое использование профессиональных терминов позволяет добиться успеха в работе, построить карьеру и стать востребованным специалистом на рынке гостиничных услуг.

Список литературы:

1. Словарь гостиничных терминов. [Электронный ресурс]. - Режим доступа: <https://www.pleade.ru/edu/slovargostinitsa.shtml>
2. Термины туристической отрасли. [Электронный ресурс]. - Режим доступа: <https://balu-tourism.kz/terminy/gostinichnye-terminy>
3. Выраженная тенденция заимствования англоязычной терминологии индустрии гостеприимства на примере развивающегося гостиничного дела в России [Электронный ресурс]. - Режим доступа: https://knowledge.allbest.ru/languages/3c0a65635b2bc78a5d53a89421216c27_0.html#text - (06.11.2011).
4. Маркова Е. И., Маркова И. Д. Заимствованная лексика в сфере туризма // Молодой ученый. - 2014. - № 1. - С. 682-684.
5. Гостиничная терминология: понятия, определения, сокращения, аббревиатуры [Электронный ресурс]. - Режим доступа: <https://hoteladvisors.ru/blog-2/Gostinichnaya-terminologiya-ponyatiya-opredeleniya-sokrashcheniya-abbreviatury/> - (дата обращения: 15.09.2014).
6. Исследовательская работа «Профессиональная лексика менеджера гостиничного

ЗАИМСТВОВАНИЕ СЛОВ В АНГЛИЙСКОМ ЯЗЫКЕ КАК СПОСОБ ПОПОЛНЕНИЯ СЛОВАРЯ

Кушнир М.Ю.

Адыгейский государственный университет, г.Майкоп

Научный руководитель: Туова М.Р., к.п.н., доцент

Адыгейский государственный университет, г.Майкоп

Тема нашего исследования – заимствование слов в английском языке как способ пополнения словаря. Проблема данного исследования носит актуальный характер в современных условиях. Об этом свидетельствует частое поднятие, а в дальнейшем изучение вопросов языковых заимствований, которые распространяют своё влияние на самые различные сферы деятельности, как определённых поколений, так и на развитие наций в целом.

Актуальность исследования обусловлена тем, что ни один язык не является «чистым» - в любом есть примеси-заимствования. Английский - не исключение. В нем уживаются слова из латинского, французского, итальянского, испанского, китайского, японского, хинди и многих других языков. Следовательно, изучение вышесказанной проблемы носило и будет носить актуальный характер из-за тесной связи языковых заимствований с общей историей прошлого и перспективами развития языков в будущем.

Целью данной работы является изучение языковой ситуации в словарном составе английского языка в плане иноязычных заимствований. Кроме того, будут рассмотрены различные влияния заимствований на английский язык и выделены плюсы и минусы данного процесса. Так или иначе, все языки полны иноязычных слов и выражений и данная проблема вряд ли когда-либо утратит свою актуальность, вследствие богатой общей истории и смешивания языков.

Основные задачи:

- 1) рассмотреть сущность понятия и сферы функционирования заимствованной лексики;
- 2) проанализировать различные классификации заимствований;
- 3) исследовать источники заимствований в английском языке;
- 4) определение количества заимствованных слов и распределение их по типам.

Методы исследования. В ходе работы были использованы следующие методы исследования: научное описание, включающее наблюдение, интерпретацию и классификацию фактического материала, метод сплошной выборки, методы лингвистического анализа, опрос, анкетирование, статистическая обработка данных.

Материалом исследования послужили группы французских, итальянских, немецких, греческих и русских заимствований.

Результатом исследования стало определение заимствования, как процесс многогранного; оно имеет определенные причины, виды и результаты. Причины заимствования лежат как внутри определенной языковой системы, так и вне ее. Возникающая внутри языка потребность в заимствовании иноязычного элемента объясняется неточностью имеющегося названия или его отсутствием вследствие новизны обозначаемого объекта для культуры, пользующейся данным языком. Внешние причины появления заимствований возникают в результате контактов людей, говорящих на разных языках. Заимствованные слова облегчают общение, а также часто несут социально-психологическую нагрузку в виде коннотаций, отсутствующих в соответствиях принимающего языка.

Проанализировав различные классификации заимствований, мы пришли к выводу, что больше всего фонетических заимствований в английском языке.

Лексические сферы, в которых происходили в разные периоды заимствования из тех или иных языков, оказываются показательными для тех экономических, политических,

культурных и т. п. связей, которые существовали у английского народа с народами носителями этих языков.

Можно с уверенностью сделать вывод о том, что английский язык, принимая слова из других иностранных языков, не нарушил своей специфики. Наоборот, он обогатил себя наилучшими языковыми элементами, которые мог впитать за всю историю.

Список литературы:

1. Амосова Н.Н. Этимологические основы словарного состава современного английского языка. - М.: Менеджер, 2005.
2. Амосова Н.Н. Лексикология английского языка. - М.: Дрофа, 2009.
3. Антрушина Г.Б. Лексикология английского языка. - М.: Дрофа, 2011.
4. Аракин В.Д. Очерки по истории английского языка. - М.: Владос, 2002.
5. Секирин В.П. Заимствования в английском языке. - Санкт-Петербург: Союз, 2008.

АНГЛИЙСКАЯ ФИЛОЛОГИЯ

ЛИНГВОСТИЛИСТИЧЕСКИЕ ОСОБЕННОСТИ ЛЮБОВНОГО РОМАНА ЭПОХИ РЕГЕНТСТВА И ЕГО СОВРЕМЕННОЙ СТИЛИЗАЦИИ (НА ПРИМЕРЕ РОМАНОВ ДЖЕЙН ОСТИН И ДЖУЛИИ КВИНН)

Ващеникина В.В.

*Адыгейский государственный университет, г. Майкоп
Научный руководитель: Долуденко Е. А., к.филол.н., доцент
Адыгейский государственный университет, г. Майкоп*

Актуальность работы определяется возросшим интересом современной лингвистической науки в исследовании лингвостилистических особенностей любовного романа эпохи Регентства и его современной стилизации. Этот жанр литературы имеет долгую историю и остается популярным среди читателей по сей день. Сравнительный анализ структуры, стилистики и семантики, и лексики любовного романа в разные исторические периоды поможет расширить наше понимание эволюции жанра и его значимости для культурного контекста.

Объект исследования: Лингвостилистические особенности любовного романа эпохи Регентства и его современной стилизации.

Предмет исследования: Романы Джейн Остин, представляющие любовный роман эпохи Регентства, и произведения Джулии Квинн, являющиеся современной стилизацией жанра.

Целью исследования является выявление сходств и различий в структуре, стилистике и лексике романов эпохи Регентства на английском языке.

Для достижения цели исследования были поставлены следующие **задачи:**

1. Изучить лингвостилистические особенности любовного романа эпохи Регентства на примере произведений Джейн Остин.

2. Провести анализ современной стилизации любовного романа на примере произведений Джулии Квинн.

3. Провести сравнительный анализ изменений в языковой структуре, стилистике и семантике любовного романа между эпохой Регентства и современностью.

Теоретическая значимость исследования: анализ лингвостилистических особенностей позволит разработать методику сравнительного анализа текстов разных эпох и жанров, что может быть полезно для дальнейших исследований в области лингвистики и литературоведения.

Практическая значимость исследования: анализ структуры и стилистики текстов позволит выявить особенности языка эпохи Регентства и сравнить их с современными языковыми трендами, что может быть полезно для изучения языкового развития и изменений в литературном стиле.

В настоящей исследовательской работе использовались следующие **методы и приемы:**

- лексико-семантический анализ;
- описательный метод;
- сопоставительный метод;

- методы компьютерной лингвистики для сравнения текстов

В настоящее время значительную популярность приобрели псевдоисторические романы, т.е. романы, написанные современными писателями, в которых отражены события, происходившие в определенный исторический период, и в которых воссоздается атмосфера периода с помощью определенных языковых средств. Примером произведений данного жанра являются любовные романы, действие которых происходит в эпоху Регентства.

Эпоха Регентства (Regency era) – это период в истории Великобритании с 1811 по 1820 гг., когда принц Георг (будущий король Англии Георг IV) был регентом при своем больном отце, Георге III.

Цель нашего исследования – определить, с помощью каких языковых средств воссоздается атмосфера эпохи Регентства в произведении современной американской писательницы Джулии Куин «Герцог и я»

Роман «Герцог и я» изображает английское общество в эпоху Регентства: в книге есть прямые указания на эпоху – даты публикации статей в местной газете 1813-1817 гг., а также упоминание исторической личности Дж. Б. Браммелла (1778-1838).

Для проведения лингвостилистического анализа следует обратить внимание на маркеры эпохи. Это языковые явления, которые характеризуют определенную историческую эпоху и отражают изменения в языке, его структуре, словаре, фонетике и семантике.

Для того чтобы выделить маркеры эпохи в произведении «Герцог и я», мы использовали современные средства текстового анализа, которые позволяют определить параметры лексических единиц, указывающих на историко-темпоральную маркированность романа. Для проведения исследования мы использовали анализатор текста AntConc.

Получив с помощью данного приложения таблицы частотности лексических единиц по леммам, мы вручную выбрали из них слова, которые можно считать маркерами эпохи, на основе следующих критериев:

- прецизионные слова (даты, исторические имена, топонимы, исторические реалии, указывающие на конкретный исторический период);
- слова, описывающие устройство общества и быт дворян в эпоху Регентства, совпадающие с описанием эпохи в исторических источниках и литературных произведениях того времени;
- устаревшие слова, имеющие соответствующие пометы в словарях.

Проведя словарный анализ текста романа «Герцог и я», мы составили список лексических единиц, которые в той или иной степени являются характерными для эпохи Регентства. Приведенные слова можно разделить на следующие группы:

- титулы (duchess, duke, viscountess |vai.kaon'tes|, dukedom, viscount /'vai.kaunt/, marquis /'ma:.kwis/, regent,
- быт дворян (butler, carriage, servant, castle, bellpull, blotter, boudoir /'bu:d.wɑ:r/, luncheon /'lʌn.tʃən/)
- ухаживание и брак (courtship, love match, dowry /'daʊ.ri/, vicar /'vɪk.ər/)
- общественные мероприятия (ballroom, ton, (social) season, debutante, waltz /wɒls/, dance card)
- внешний вид/предметы одежды (glove, chemise, cravat /krə'væt/, coiffure /kwɒf'jʊər/)

Для подтверждения того, что выделенные нами слова действительно использовались в эпоху Регентства, мы обратились к сервису Books Ngram Viewer от Google. Из представленной диаграммы видно, что пик употребления слова courtship приходится на исследуемую нами эпоху, а именно на 1808-1822гг.

В тексте данного романа мы выделили ряд архаичных лексических единиц, имеющих соответствующие пометы в словарях: *betrothed*, *curmudgeon*, *cheroot* /ʃə'ru:t/, *dowager*, *churl*, *boudoir*.

Среди лексики, используемой для описания быта и внешнего вида героев, значительное место занимают заимствования из французского языка: *cravat*, *chemise*, *coiffure*. Французские заимствования используются также в функции эвфемизмов (*derrière* – the lower back).

Мы также сравнили лексический состав романа «Герцог и я» с другими произведениями авторов эпохи Регентства, используя референтный корпус, состоящий из следующих произведений: «Айвенго» Вальтера Скотта, «Гордость и предубеждение» Джейн Остин, «Джейн Эйр» Шарлотты Бронте, «Агнес Грэй» Энн Бронте, «Грозовой перевал» Эмили Бронте.

Анализ показал, что 74,3% отобранной нами лексики, выступающей в качестве маркеров эпохи в романе Дж. Куин, встречается во всех или некоторых романах референтного корпуса, что позволяет говорить о важности этой лексики в формировании картины мира в исследуемый нами период.

На эпоху также указывают и устаревшие выражения. Например, в предложении “The duke is *paying a call upon your sister*” формальное выражение *to pay a call on somebody* не используется в наше время в разговорной речи.

В предложении “Simon knew he should be listening to her - she was prattling on about something, as *women were wont to do ...*” фраза *to be wont to do* также слишком официальна для разговорной речи.

Убедиться, что в эпоху Регентства использовалось это выражение, можно, используя Books Ngram Viewer. Данная фраза активнее всего использовалась в произведениях с 1808 по 1843г. Эта же фраза активно используется в романе Вальтера Скотта «Айвенго» (15 вхождений), а также эпизодически в произведениях Шарлотты и Энн Бронте.

Если рассматривать текст романа с точки зрения синтаксиса, маркерами эпохи могут служить устаревшие грамматические формы и конструкции. Например, “There were rules among friends, commandments, really, and the most important one was *Thou Shalt Not Lust After Thy Friend's Sister*”. В тексте 32 раза встречается вспомогательный глагол shall для выражения будущего времени в утвердительном предложении, что также считается устаревшим: «I shall treasure this moment always», «I shan't lay so much as a hand on him», «If you call me that one more time, I swear I shall scream».

Следует также отметить, что автор намеренно использует сложные витиеватые синтаксические построения, которые вкупе с архаизмами и книжной лексикой создают впечатление, что герои выражаются «высоким стилем». Мы сравнили индекс читабельности и длину предложений в романе «Герцог и я», полученные с помощью анализатора Voyant Tools, с соответствующими параметрами произведений эпохи Регентства и обнаружили, что при сравнительно небольшом количестве слов в предложении (11,4) индекс читабельности составляет 24,177, что почти в три раза больше, чем у авторов данного периода.

Лингвистический сравнительный анализ произведений “Гордость и предубеждение” Джейн Остин и “Герцог и я” Джулии Квинн позволяет заключить, что все же в “Гордости и предубеждении” стилистика отличается более высоким уровнем литературности, характерной для классической прозы. Остин использует изысканные обороты, формальные конструкции и богатую лексику, что создает атмосферу элегантности и утонченности. В тексте произведения “Герцог и я” стилистика более разговорная и близка к современной речи. Квинн использует более простой язык, часто вставляет шутки и диалоги, что делает текст более доступным и легким для восприятия.

Что касается языка, в “Гордости и предубеждении” преобладает формальный, архаичный язык, характерный для литературы XIX века. Остин использует сложные синтаксические конструкции, длинные предложения и образные выражения. В тексте произведения “Герцог и я” язык более современный, простой и непринужденный. Квинн использует повседневные слова, короткие предложения, активный диалог между персонажами.

Стиль Остин в “Гордости и предубеждении” отличается тщательностью в выборе слов, точностью описания чувств героев и глубоким психологическим анализом персонажей. Стиль Квинн в “Герцог и я” сконцентрирован на динамичных диалогах, юмористических ситуациях и развитии романтических отношений.

В “Гордости и предубеждении” эмоциональная окраска текста часто выражается сквозь внутренние монологи героев, тонкие нюансы в описании чувств и эмоций. В “Герцог и я” эмоциональная окраска более яркая и экспрессивная, зачастую через диалоги и комические ситуации.

Сравнительный анализ стилистики и языка произведений Джейн Остин “Гордость и предубеждение” и Джулии Квинн “Герцог и я” позволяет увидеть различия в подходе к созданию текста, выборе языковых средств и передаче эмоциональной составляющей. Каждая из авторов имеет свой уникальный стиль, который отражает особенности эпохи и жанра, в котором они работали.

Список литературы:

1. Алимуратов О.А., Чурсин О. В. Семантический анализ лексического корпуса: некоторые уточнения процедуры // Актуальные проблемы филологии и педагогической лингвистики. 2011. №13. С.252-263.
2. Горохова Л.А. Анализ некоторых лингвокультурных особенностей оригинальных и переводных текстов народных сказок с помощью цифровых инструментов // Актуальные проблемы лингвистики и переводоведения. Сборник научных трудов. Под редакцией А.В. Гороховой, Л.Э. Уафа. Краснодар, 2022. С. 40-51.
3. Долуденко Е.А. Сравнительный анализ текстов классического произведения и его современного ремейка с помощью цифровых инструментов текстового анализа // Университетские

чтения – 2022. Материалы региональной межвузовской научно-практической конференции. 2022. С. 17-25.

4. Карпухина М.А. Британское высшее общество эпохи Регентства и казус Браммелла /Автореферат диссертации канд. филол. наук/ Карпухина М.А. – Саратов, 2012. – 215 с.

5. Синкина Е.В. Лексические единицы как маркеры эпохи /Автореферат диссертации канд. филол. наук/ Синкина Е.В. – Самара, 2008. – 248 с.

ЯЗЫКОВЫЕ ВОЗМОЖНОСТИ РЕАЛИЗАЦИИ РАЗНОГЛАСИЯ В АНГЛИЙСКОМ ЯЗЫКЕ.

Десярева Алина Сергеевна
Адыгейский государственный университет, г. Майкоп
Научный руководитель: Ягумова Н.Ш., к.филол.н., доцент
Адыгейский государственный университет, г. Майкоп

Данная работа посвящена исследованию языковых возможностей реализации разногласия в английском языке.

Актуальность темы исследования обусловлена общим интересом филологов к проблемам конфликтологии, дисгармоничного общения, коммуникативных рисков. Несмотря на большое количество научных публикаций, посвященных этой теме, речевые реализации разногласий в художественной литературе практически не исследованы, не описана их семантика и прагматика.

Целью данного исследования является анализ особенностей реализации разногласия в английском языке на материале художественной прозы.

Достижение поставленной цели предполагает решение следующих **задач**:

- 1) изучить понятие и содержание разногласия в лингвистике;
- 2) определить понятие языковой возможности реализации в лингвистике;
- 3) выделить способы языковой реализации разногласия в английском языке;
- 4) провести анализ лингвистических средств реализации разногласия в произведениях «1984» английского писателя Дж. Оруэлла, «Великий Гэтсби» американского писателя Ф.С. Фицджеральда и «Мартин Иден» американского писателя Джека Лондона;
- 5) сравнить языковые возможности реализации разногласия в произведениях «1984» Дж. Оруэлла, «Великий Гэтсби» Ф.С. Фицджеральда, «Мартин Иден» Джека Лондона.

Для решения вышеперечисленных задач были использованы следующие **методы**

исследования:

- лингвистического наблюдения;
- метод сплошной выборки;
- контекстуального анализа;
- метод стилистического анализа;
- метод сравнения.

Теоретико-методологической базой данного исследования послужили работы учёных в области лингвистики, таких как: Т.С. Вершинина, В.В. Виноградов, С.Р. Дадян, В.З. Демьянков, Ю.Н. Караулов, В.Б. Кашкин, В.А. Маслова, А.С. Рубцова, В.С. Третьякова и др.

Теоретическая значимость исследования заключается в расширении знаний о языковых механизмах, используемых для выражения разногласия в художественной прозе на английском языке. Путем анализа различных лингвистических приемов и их социокультурного контекста исследование способствует более глубокому пониманию роли языка в передаче и интерпретации конфликтов, противоречий и несогласий в литературных текстах.

Практическая значимость исследования заключается в его применимости в различных областях. Результаты исследования могут быть полезны для литературоведов, лингвистов и студентов, изучающих язык и литературу. Они могут использоваться для более глубокого анализа литературных произведений, развития критического мышления и понимания сложных языковых и культурных контекстов. Также результаты и выводы исследования могут быть использованы в учебных программах для развития языковых и аналитических навыков у студентов, а также для повышения культурной грамотности и понимания разнообразия человеческих перспектив.

Изучение теоретического материала о современных проблемах языковых возможностей реализации разногласия в английском языке позволило сделать следующие выводы.

Разногласие - это сложная динамическая **ситуация**, которая возникает из-за различий в интересах, взглядах и целях участников. Одна сторона активно и целенаправленно наносит ущерб

другой, используя как словесные, так и физические средства. В ответ на это другая сторона реагирует, осознавая, что действия первой стороны противоречат ее интересам, и принимает контрмеры [3].

Разногласие часто состоит из двух противоположных элементов, которые могут вызывать различные эмоциональные реакции у человека. Противоборствующие силы могут быть представлены как персонаж и общество, где герой стремится реализовать себя в мире, но сталкивается с препятствиями. Разногласие может также возникать из противоречий внутреннего мира героя, например, между его ожиданиями и реальностью [2].

В художественных произведениях разногласие может быть выражено с помощью различных стилистических средств, таких как: метафора, ирония, антитеза, аллюзия, сравнение, параллелизм, эпитет, гипербола, литота и т.д.

В романе “1984” Дж.Оруэлла были выявлены примеры разногласия, выраженные *антитезой* (War is peace, freedom is slavery, ignorance is strength), *метафорой* (Thoughtcrime does not entail death. Thoughtcrime IS death), *иронией* (The Ministry of Peace, which concerned itself with war. And the Ministry of Plenty, which was responsible for economic affairs) [6].

Анализ романа “The Great Gatsby” Ф.С.Фицджеральда показал, что автор активно использует диалоги и внутренние монологи, чтобы передать разногласия между персонажами. Примерами могут стать *метафора* (The green light at the end of Daisy's dock), *гипербола* (I am one of the few honest people that I have ever known), *эпитет* (orgastic future) [4].

При подробном рассмотрении романа “Martin Eden” Джека Лондона были выделены разногласия, переданные с помощью *антитезы* (“You're a Socialist,” he said. “I'm an individualist”), *метафоры* (The girl was a hothouse flower, and she had been sheltered as hothouse flowers are sheltered. He was a wild flower in the garden of life, and he knew the common earth.), *сравнения* (She saw him as a wonderful lover, but he was a bit of all right as a man) [5].

Таким образом, можно отметить, что авторы всех трех произведений успешно используют лингвистические средства, такие как эпитеты, метафоры, антитезы и фразеологизмы, для реализации темы разногласия в своих работах.

Дальнейшее исследование языковых возможностей разногласия в английском языке на основе художественного текста представляются перспективным в русле лексикологии, стилистики и когнитивной лингвистики.

Список литературы:

1. Кашкин, В.Б. Введение в теорию коммуникации: учеб. пособие / В.Б. Кашкин. - Воронеж: Изд-во ВГУ, 2000. - 175 с.
2. Семенов А.Н. Роль конфликта в структуре художественного текста. - Ханты-Мансийск: Вестник угроредения, 2011. - С. 52-57.
3. Третьякова В.С. Конфликт как феномен языка и речи. - Екатеринбург: Известия Уральского гос. ун-та., 2003. - 152 с.
4. Fitzgerald F. S. The Great Gatsby. - North Charleston: Independently published, 2021. - 182 p.
5. London J. Martin Eden / J. London. - North Charleston: BookSurge Classics, 2003. - 566 p.
6. Orwell G. 1984. - Delhi: Hawk Press, 1994. - 242 p.

ЛЕКСИКО-СЕМАНТИЧЕСКИЕ ОСОБЕННОСТИ ТЕРМИНОЛОГИИ ТУРИЗМА (НА МАТЕРИАЛЕ АНГЛИЙСКОГО ЯЗЫКА)

Деркач Е.Р.

*Адыгейский государственный университет, г. Майкоп
Научный руководитель: Схалыхо Е.Н., к.филол.н., доцент
Адыгейский государственный университет, г. Майкоп*

Известно, что туризм является одной из самых быстрорастущих отраслей экономики. С развитием новых форм туризма, таких как экотуризм, культурный туризм, медицинский туризм и другие, появляются новые термины и понятия, требующие комплексного лингвистического анализа и систематизации, что и обуславливает **актуальность** исследования.

Объектом исследования являются английские терминологические единицы сферы туризма.

Предметом исследования выступают лексико-семантические особенности английской терминологии сферы туризма.

Цель данной работы – изучить и проанализировать терминологические единицы сферы туризма, функционирующие в современном английском языке, выявить их лексические и семантические особенности.

Исходя из поставленной цели, мы определили следующие **задачи** исследования:

- 1) уточнить понятие «термин» в современной лингвистической науке и выявить основные принципы построения терминологий и терминосистем;
- 2) провести тематическую классификацию английских терминов сферы туризма;
- 3) выявить лексические и семантические особенности терминологии сферы туризма.

Теоретическая значимость работы заключается в том, что она позволяет систематизировать и классифицировать различные термины и понятия, используемые в сфере туризма, с точки зрения лексики и семантики.

Практическая значимость исследования состоит в том, что результаты исследования могут быть использованы при разработке курсов по лексикологии, языкознанию, лексикографии.

Как отмечает З.И. Комарова, «нет единицы более многоликой и неопределенной, чем термин, причем наблюдается несколько подходов к определению термина: одни исследователи пытаются дать ему достаточное логическое определение; другие – стараются описательно раскрыть содержание термина, приписав ему характерные признаки; третьи – выделяют термин путем его противопоставления какой-либо негативной единице; четвертые ищут противоречивые процедуры выделения терминов, чтобы прийти затем к строгому определению этого понятия; пятые пытаются дать пока хотя бы “рабочее” определение» [4; с. 7]. По мнению Б.Н. Головина, термин – это «слово или подчинительное словосочетание, имеющее специальное значение, выражающее и формирующее профессиональное понятие и применяемое в процессе познания и освоения научных и профессионально-технических объектов и отношений между ними» [2].

Сфера туризма определяется в работе как «межотраслевой социально-экономический комплекс, включающий организации и предприятия, объединенные общими целями, связями, использованием ресурсов и территорий, деятельность которых направлена на удовлетворение потребностей физических и юридических лиц – туристов» [3; с. 10].

Универсальным и широко распространенным приемом исследования терминологий является классификация терминов по тематическому принципу. Как отмечают ученые, выделение тематических групп в процессе анализа определенной отраслевой терминологии «дает возможность выявить различные лексико-семантические процессы, которые отражены в научной речи при помощи терминологических единиц» [1; с. 48].

Проанализировав терминологию сферы туризма, мы выделили основные тематические группы: *Types of Tourism (Виды туризма)*, *Catering (Услуги питания)*, *Staff (Персонал)*, *Leisure (Виды отдыха)*, *Types of Accommodation (Типы жилья)*, *Hotel Services and Facilities (Услуги, предлагаемые отелям)*, *Organizations (Организации)*, *Tourists (Туристы)*, *Transport (Транспорт)*, *Excursions (Экскурсии)*, *Transfer (Перевозка)*.

Так, например, тематическая группа «Types of Accommodation» («Типы жилья») состоит из наименований видов жилья, которое может быть предоставлено туристу во время его путешествия. Группа содержит такие термины, как *HV (holiday village)* - дачный посёлок, *HV-1* - дачный посёлок, соответствующий пяти баллам, *HV-2* - дачный посёлок, соответствующий четырём баллам, *Apts. (Ap. Htl.)* - отель с апартаментами, *BGW (bungalow)* - бунгало, *chalet* - шале и др.

В работе мы также изучили некоторые структурные особенности терминоединиц сферы туризма. Проанализировав термины-слова и терминологические сочетания, мы пришли к выводу, что основными морфологическими и морфолого-синтаксическими способами образования терминов-слов являются суффиксация: *acclimatization*, *recreation*, *allotment*; словосложение: *motorway*, *bushwalking*, *show-place* словослияние: *(blending) heliport (helicopter + airport)*, *tripster (trip + hipster)*, *bizcation (business + vacation)*, аббревиация: *HV (holiday village)*, *WTO (world tourism organization)*. Основными моделями, по которым образованы термины-словосочетания стали Noun+Noun: *car hire*, *apartment hotel* и Adjective+Noun: *cultural bubble*, *coastal resort*.

Таким образом, в работе была проведена тематическая классификация терминов сферы туризма, а также рассмотрены лексико-семантические особенности исследуемой терминологии, что позволило определить ее компонентный состав и выявить основные способы пополнения терминологии сферы туризма.

Список литературы:

1. Багана Ж., Таранова Е. Н. Роль тематической классификации в терминологических исследованиях // Вестник РУДН. Серия: Лингвистика. - 2010. - №3. - С. 46-49.
2. Головин Б.Н. Лингвистические основы учения о терминах: учебное пособие для филологических специальностей вузов. - М.: 1987. - 104 с. (Высшая школа).
3. Горгоц О.В. Развитие индустрии туризма в районах пионерного освоения: на примере Ханты-Мансийского автономного округа - Югры: автореф. дис. на соиск. учен. степ. канд. эк. наук: 08.00.05. – Екатеринбург, 2010. - 23 с.
4. Комарова З.И. Семантическая структура специального слова и ее лексикографическое описание: монография. – Свердловск, 1991. - 156 с.

АНГЛИЙСКИЙ РЕКЛАМНЫЙ ТЕКСТ КАК ФЕНОМЕН ПРЕЦЕДЕНТНОСТИ

Кулагина У.В.

*Адыгейский государственный университет, г. Майкоп
Научный руководитель: Ахиджак Б.Н., к.филол.н., доцент
Адыгейский государственный университет, г. Майкоп*

Актуальность настоящего исследования обусловлена возрастанием роли рекламы в жизни общества. Являясь одним из самых важных элементов современного общества, реклама окружает нас повсюду: на улицах, в интернете, в телевизоре, в магазинах. В настоящее время рекламные тексты являются объектами лингвистических, психолингвистических и социолингвистических исследований. Современная реклама отражает все существенные изменения в информационных технологиях, средствах массовой информации, социальных и экономических отношениях, культуре, законах и устройстве общества, а также роли человека в нем. Реклама имеет разнообразные формы, что делает ее широко используемой в различных областях человеческой деятельности – от коммерческой до социальной.

Кроме того, актуальность настоящего исследования обусловлена необходимостью понимания специфики языка и культуры в контексте рекламы. Прецедентные явления, такие как культурные символы, стереотипы, исторические события и персонажи, имеют большое значение для эффективной коммуникации с потребителями. Понимание того, как прецеденты используются в рекламных текстах, позволяет лучше адаптировать сообщение под целевую аудиторию, создавать более привлекательные и запоминающиеся рекламные кампании. И если сам рекламный текст переходит в разряд прецедентных, это говорит о том, что рекламодатели выбрали правильную стратегию воздействия на целевую аудиторию и решили свою основную задачу.

В условиях глобализации и межкультурного обмена особенно важно изучать как прецедентные явления переносятся из одной культуры в другую через рекламные тексты. Анализ прецедентности в английских рекламных текстах поможет расширить представление о взаимодействии культур и языковых средств в современном мире и выявить универсальные приемы и стратегии, которые могут быть использованы для успешной коммуникации на международном уровне.

Цель данной работы – проанализировать особенности английского рекламного текста и выявить особенности использования прецедентных феноменов в ней.

Исходя из поставленных задач, мы определили следующие задачи:

- 1) проанализировать определение понятий «прецедентность» и «рекламный текст»;
- 2) описать особенности английского рекламного текста;
- 3) произвести анализ прецедентных феноменов в англоязычной рекламе;
- 4) выявить потенциал английского рекламного текста в образовании прецедентных феноменов.

Объектом исследования являются аутентичные тексты англоязычной рекламы.

Предметом исследования является лингвопрагматический потенциал английских рекламных текстов в плане использования прецедентных феноменов.

Материалом исследования послужили рекламные тексты иностранных журналов, газет и интернет-сайтов.

Теоретической базой исследования явились работы, посвященные исследованию прецедентных феноменов таких ученых как Д.Б. Гудков, Ю.Н. Караулов, В.В. Красных, Г.Г. Слышкин, А.Е. Супрун и др., в области дискурса рекламы: И.В. Высоцкая, В.Г. Зазыкин, С.В. Ильясова, Е.В. Куликова и др.

Ю.Н. Караулов дал классическое определение прецедентного текста. По мнению Ю.Н. Караулова, прецедентные тексты – это тексты, значимые для человека в познавательном и эмоциональном отношениях, имеющие сверхличностный характер, то есть хорошо известные и широкому кругу людей, включая его предшественников и современников, и, наконец, такие, к которым он постоянно обращается в своей речи. Одним из определяющих свойств прецедентных феноменов является семиотический способ существования, при котором обращение к оригинальному тексту дается отсылкой, что включает либо весь текст, либо отдельные фрагменты в процесс коммуникации.

В рекламных текстах прецеденты используются для создания уникального и запоминающегося контента, который привлекает внимание аудитории и обогащает смысловое поле сообщения. Развитие использования прецедентов в языке и культуре свидетельствует о постоянном развитии и эволюции культурных практик и способов коммуникации.

В ходе нашего исследования мы выделили несколько примеров, иллюстрирующих использование прецедентных феноменов в англоязычной рекламе. Мы воспользовались классификацией В.В. Красных и разделили найденные нами прецедентные феномены на различные категории:

- Прецедентные имена “Even angels will fall” (слоган рекламной компании Axe effect),
- Высказывания “Life is too short for bad lipstick” (рекламная кампания бренда косметики NYX),
- Ситуации “He had himself a Mcheart attack” (реклама McDonalds).

Прецедентные высказывания представлены либо самими идиомами, либо игрой слов с помощью идиом. Прецедентные тексты в основном представлены текстами сказок и известных песен. Также некоторая реклама содержит в себе ассоциативный ряд с помощью географических названий, либо просто использует известные всем феномены действительности просто для привлечения внимания, а также осознания нас самих как части одного культурного сообщества.

Таким образом, использование прецедентных феноменов в рекламном дискурсе является национально-детерминированным приемом, направленным на повышение прагматического потенциала рекламного текста, и элементом, отражающим особенности личности и поведения адресата рекламы.

Список литературы

1. Караулов, Ю.Н. Русский язык и языковая личность (Текст) / Ю.Н. Караулов. – М.: Едиториал УРСС, 2003. – 269 с.
2. Красных, В.В. Когнитивная база и прецедентные феномены в системе других единиц и в коммуникации / В.В. Красных, Д.Б. Гудков, И.В. Захаренко, Д.В. Багаева // Вестник Московского университета. Серия 9: Филология – 1997. Вып.3. – С. 62-85.
3. Ученова, В.В. Философия рекламы / В.В. Ученова. – М.: Геллапринт, 2003. – 208 с.

ПОВЫШЕНИЕ МОТИВАЦИИ К ИЗУЧЕНИЮ ИНОСТРАННОГО ЯЗЫКА У СТУДЕНТОВ НЕЯЗЫКОВЫХ СПЕЦИАЛЬНОСТЕЙ.

Целова В.С.

Адыгейский государственный университет, г. Майкоп

Научный руководитель: Берстнева А.В., к.филол.н.

Адыгейский государственный университет, г. Майкоп

Актуальность исследования заключается в том, что зачастую студенты неязыковых факультетов недостаточно хорошо владеют иностранным языком, несмотря на его значимость в разнообразных сферах их деятельности. Достаточно много причин, которые могут это объяснить, но одной из главных является низкая мотивация изучения иностранного языка.

Целью данного исследования является разработка модели формирования мотивации к изучению иностранных языков у студентов неязыковых факультетов, её внедрение в образовательный процесс и проверка её эффективности.

Достижение поставленной цели предполагает решение следующих **задач**:

1. Раскрыть понятие мотивации, изучить её виды и роль мотивации в обучении иностранному языку;

2. Рассмотреть причины недостаточной мотивации к изучению иностранного языка у студентов неязыковых специальностей;
3. Выявить педагогические условия успешного повышения мотивации к изучению иностранного языка у студентов неязыковых специальностей.
4. Разработать и внедрить в образовательный процесс модель повышения мотивации к изучению иностранного языка у студентов неязыковых специальностей.

Для решения вышеперечисленных задач были использованы такие **методы** исследования, как:

5. - анализ научной литературы по теме исследования;
6. - анкетирование;
7. - сравнение;
8. - моделирование.

Изучив понятие мотивации, её виды и роль в обучении иностранному языку, автор пришёл к выводу, что учёные рассматривают мотивацию и как один единственный мотив, и как целостную систему мотивов, и как особую сферу, вносящую в себя, цели, мотивы, интересы, потребности в их взаимодействии. Что касается видов мотивации, существует два основных: внутренняя и внешняя мотивация. При внутренней мотивации причины, порождающие данную деятельность, лежат внутри индивида, он сам является источником мотивации, и активная познавательная деятельность сама по себе доставляет ему удовольствие и представляет интерес и ценность. Понятие «внешняя мотивация» используется для описания разного типа стремлений, стимулирующих выполнение деятельности не ради нее самой, а ради вознаграждений, которые дает достижение высокого результата в ней. Роль мотивации в обучении иностранному языку также не вызывает сомнений. Мотивация – это один из важнейших факторов как обучения иностранному языку в частности, так и обучения в целом, именно она является основной движущей силой, определяющей эффективность обучения.

Рассмотрев причины недостаточной мотивации к изучению иностранного языка у студентов неязыковых специальностей, автор пришел к выводу, что основными из них является, во-первых, загруженность студентов занятиями по профильным дисциплинам, во-вторых, небольшое количество часов, отведенных на изучение иностранного языка, и в-третьих, скептический настрой учащихся. Студенты зачастую не понимают, для чего им может пригодиться иностранный язык и как его можно использовать в будущей профессии.

В процессе исследования педагогических условий успешного повышения мотивации к изучению иностранного языка у студентов неязыковых специальностей, автором были выявлены такие педагогические условия, как: 1. Соответствие задач обучения запросам и интересам студентов. 2. Формирование ситуации успеха, награждение за успешно выполненную задачу. 3. Профессиональная направленность учебной деятельности. 4. Игровой характер проведения занятий. 5. Использование современных, интерактивных средств обучения.

Автором была разработана и внедрена модель повышения мотивации к изучению английского языка у студентов специальности графический дизайн, она включает в себя: просмотр и обсуждение фильмов и обучающих видео на английском языке; упражнение на развитие лексических навыков в виде поиска и обсуждения необычных названий оттенков на английском языке; экскурсию в картинную галерею и последующее написание эссе о своих впечатлениях; создание студентами презентации на одну из предложенных тем по искусству и дизайну; чтение и анализ художественных текстов; игру с карточками об известных художниках; итоговый лексико-грамматический тест. Автору удалось добиться повышения как мотивации обучающихся, которая выросла по сравнению с контрольной группой, так и их успеваемости. Успеваемость в экспериментальной группе повысилась на 30%, в то время как в контрольной группе она осталась на прежнем уровне.

Таким образом, Разработав и внедрив в образовательный процесс модель повышения мотивации к изучению иностранного языка у студентов неязыковой специальности, автору удалось добиться повышения как мотивации обучающихся, что было выявлено с помощью анкетирования, так и их успеваемости, что продемонстрировали выполняемые студентами задания и итоговый лексико-грамматический тест.

Список литературы:

1. Гальперин П.Я. Лекции по психологии: Учеб. пособие. - М., 2007. - 399 с.
2. Гордеева Т.О. Мотивационные факторы, влияющие на достижения в учебной деятельности // Психология в вузе, 2005. - № 4. - С. 3-27.
3. Зайцева М.В. Мотивация и некоторые пути её повышения. М., ИД «Первое сентября», 2003. – 120 с.

4. Ковалевская Е.А. Мотивация студентов при обучении иностранному языку в неязыковых вузах и особенности его преподавания // Альманах современной науки и образования. - Тамбов: Грамота, 2011. - № 2. - С. 92-97.

КОГНИТИВНОЕ ТЕСТИРОВАНИЕ КАК ДИАГНОСТИКА НАРУШЕНИЙ ФУНКЦИЙ МОЗГА

Шугушева М. М.

*Адыгейский государственный университет, г. Майкоп
Научный руководитель: Макерова С.Р., д.филол.н., профессор
Адыгейский государственный университет, г. Майкоп*

На современном этапе развития лингвистической мысли большое внимание уделяется исследованиям в области клинической лингвистики. Одним из инструментов клинической лингвистики являются когнитивные тесты, используемые при диагностике речевых нарушений мозга, позволяющие выявить и оценить аспекты нарушения когнитивных процессов, выбрать наиболее эффективные методы реабилитации и оценить их эффективность. Таким образом, когнитивные тестирования при диагностике нарушений функций мозга являются актуальной темой исследования. Актуальной также является проблема адаптации когнитивных тестов и перевода на различные языки. Всё это обуславливает **актуальность** данной работы.

В работе проводится анализ когнитивных тестов как инструмента диагностики речевых нарушений, а также с учетом феномена билингвизма. Данный выбор обусловлен тем, что на фоне роста числа билингвов в мире и того, что изучение влияния двуязычия на когнитивные способности становится фокусом исследований, подобные исследования могут помочь выяснить, как знание двух языков влияет на когнитивные процессы человека.

Целью исследования является обзор когнитивных тестов, используемых в мировой практике, и, в частности, быстрого теста на афазию, адаптация на адыгейский язык которого реализуется нами сейчас.

Для достижения данной цели необходимо решить следующие **задачи**:

1. Изучить научно-методическую и психолого-педагогическую литературу по теме исследования.
2. Провести обзор существующих когнитивных тестов, актуальных в аспекте билингвизма.
3. Разработать адыгейскую версию когнитивного теста «Быстрый тест на афазию».

Для достижения цели и решения вышеизложенных задач в работе были использованы следующие **методы исследования**: анализ и обобщение данных, представленных в методологической и лингвистической научной литературе; метод количественной и качественной оценки, разработка теста.

Билингвизм (двуязычие) - это владение вторым языком, уровень владения языком, достаточный для использования его в естественной ситуации общения и реализации тех или иных функций языка.[2] Существуют два подхода к определению билингвизма: минималистский (Вайнрайх, Хауген, Макки и др.) и максималистский (Блумфилд, Аврорин и др.). Билингвизм представляет собой совокупность лингвистического, социолингвистического, психолингвистического, когнитивного, политического, культурного, педагогического и других аспектов.[1] Современным подходом к изучению билингвизма являются его исследования в аспекте нейрофизиологии. Для этих целей используются различные виды тестирования.

Когнитивные тесты условно можно поделить на вербальные (тест на прокладывание маршрута, тест Струпа, тест Пибоди, др.) и невербальные (тест Рея, LexTALE, др.).

Тест на прокладывание маршрута определяет скорость визуального поиска и распознавания информации, темп сенсомоторных реакций, развитость избирательного внимания к определенным стимулам.[6] Тест Струпа оценивает исполнительные функции человека. Тест в картинках Пибоди предназначен для оценки уровня пассивного словарного запаса испытуемого. Тест LexTALE является инструментом оценки знания словарного запаса и уровня владения языком. Тест Рея на слухоречевую память применяется для диагностики нарушений памяти и оценки когнитивных нарушений.[5]

Когнитивные тесты также используются в качестве инструмента клинической лингвистики. Задача клинической лингвистики состоит в преобразовании результатов исследований в инструменты и методы клинической практики, применимые для обнаружения нарушений речи и языковых

расстройств и работы над ними. Так, когнитивные тесты могут быть направлены на диагностику и преодоление когнитивных нарушений, таких как афазия.

Афазия - это полная или частичная потеря речи, обусловленная локальным поражением речевых зон мозга.[3] Афатические расстройства нарушают процесс внутренней речи и затрудняют общение с окружающими, препятствуют психологическому контакту с людьми. Такие нарушения, по данным разных авторов, обнаруживаются у 20-38% пациентов с острыми нарушениями кровообращения.

Для оценки речевой функции пациентов, поступающих в неврологические отделения, а также их дальнейшей диагностики и составления программы реабилитации используются скрининговые тесты. Одним из них является «Быстрый тест на афазию» (Азуар и др., 2013), который позволяет оценить наличие речевых нарушений у пациентов в первые дни после инсульта.[4]

«Быстрый тест на афазию» (Rapid Aphasia Test), адаптированный нами для адыгейского языка по аналогии с русскоязычной версией теста, состоит из 5 заданий. Первое задание оценивает способность выполнять инструкции, второе - содержит существительные с разным количеством артикуляционных переключателей с разной степенью распространённости в языке для повторения пациентом; третье - проверяет повторение простого предложения; четвертое задание - задание на названия предметов на картинках; последний этап - задание на проверку семантической беглости. Все задания оцениваются так же, как и в русскоязычной версии теста и в оригинальном «Быстром тесте на афазии».

Таким образом, был представлен перечень заданий, включённых в быстрый тест на афазию. Однако важно учитывать, что рассматриваемый инструмент работает на короткую задачу, а полное диагностирование требует полного и многоаспектного тестового задания.

Список литературы:

1. Андреева, С. В. Билингвизм и его аспекты / С. В. Андреева // Ученые записки Забайкальского государственного гуманитарно-педагогического университета им. Н.Г. Чернышевского. – 2009. – № 3(26). – С. 34-38.
2. Вайнрайх У. Языковые контакты. Состояние и проблемы исследования / пер. с англ. яз. и комм. проф., д. филол. н. Ю. А. Жлутенко. - Киев: Издательство при Киевском государственном университете издательского объединения "Вища школа", 1979. - 264 с.
3. Визель Т. Г. Основы нейропсихологии: учеб. для студентов вузов. - М.: АСТ Астрель Транзиткнига, 2005. - 384 с.
4. Azuar, C., Leger, A., Arbizu, C., Henry-Amar, F., Chomel-Guillaume, S., & Samson, Y. (2013). The aphasia rapid test: An NIHSS-like aphasia test. *Journal of Neurology*, 260, 2110–2117.
5. Blumenau J. Performance of South African Adolescents on Two Versions of the Rey Auditory Verbal Learning Test. / J. Blumenau // *South African Journal of Psychology*. - 2011. - №41. - Pp. 228-238.
6. Tombaugh T. N. Trail Making Test A and B: Normative data stratified by age and education. / T. N. Tombaugh // *Archives of Clinical Neuropsychology*. - 2004. - Vol. 19. - №2. - Pp. 203–214.

АРАБСКИЙ ЯЗЫК

ПРОБЛЕМА ЛОКАЛИЗАЦИИ: ЭКСПРЕССИЯ АРАБСКИХ ФРАЗЕОЛОГИЗМОВ И ИХ ИНТЕРПРЕТАЦИИ

Асан-Джалава Лилия Сергеевна
Адыгейский государственный университет, г. Майкоп
Научный руководитель: Кушу С.А., к. филол. н., доцент
Адыгейский государственный университет, г. Майкоп

Актуальность темы. Проблема локализации арабских фразеологизмов, а также пословиц и поговорок становится всё более актуальной в контексте глобализации и многоязычной среды. Переводчики, лингвисты, исследователи и специалисты по культурной адаптации сталкиваются с задачей адекватной интерпретации и перевода арабских выражений, учитывая семантику, идиоматику и культурный контекст.

Степень разработанности. Недостаток статей по данной теме, ввиду сложности корректной локализации арабских выражений.

Цель и задачи. Целью данного исследования является проведение анализа процесса локализации арабских фразеологизмов, пословиц и поговорок, выявление особенностей их экспрессии, а также разработка методов адекватной интерпретации и локализации арабских выражений в другие языковые и культурные среды.

Методы. Для достижения поставленных целей будут использованы методы анализа арабских фразеологизмов, сопоставительного лингвистического анализа, семантической дифференциации и адаптации, привлечение когнитивных методов исследования

Научные результаты, выводы. В результате исследования ожидается получить глубокое понимание особенностей эффективного перевода и интерпретации арабских фразеологизмов, что позволит разработать рекомендации для локализации арабских выражений и сформулировать выводы о наиболее удачных методах и подходах в данной области.

КОНЦЕПТ «ТЕРПЕНИЕ» В АРАБСКОЙ ЛИНГВОКУЛЬТУРЕ

Дрига А.А.

Адыгейский государственный университет, г. Майкоп

Научный руководитель: Кодзова З.Н.

Адыгейский государственный университет, г. Майкоп

В современной лингвистике языковые явления рассматриваются с точки зрения антропоцентрического подхода, т.е. их роль в развитии личности человека. Человек учится всю жизнь, его представления о жизни формируются на протяжении всей жизни, которые образуются в общие понятия, совокупность этих понятий состоит из «концептов». Изучения концепта «терпение» заключается в том, что для каждого народа восприятия того или иного концепта может осуществляться по-разному. Рассмотрение концептов в различных культурах позволяет лучше понять не только функционирование языковых единиц, но и саму сущность народа. Поэтому обращение к данной теме является **актуальным**. В наши дни существует множество подходов к трактовке «концепта», его изучением занимались известные учёные, такие как В. И. Карасик, Г. С. Воркачев, В. В. Красных, А. Вежбицкая, В. Н. Телия, Г. В. Токарев и другие.

Цель исследования – попытаться объяснить представление концепта «терпение» на материале арабских пословиц и поговорок.

Выполнение представленной цели можно осуществить с помощью поставленных **задач**:

- 1) Изучить теоретическую базу работы и определить основные понятия исследования;
- 2) Проанализировать практический материал – пословицы и поговорки;
- 3) Описать ключевые моменты содержания концепта «терпение» в арабской лингвокультуре.

Методы исследования: анализ научной литературы, контекстуальный и интерпретативный методы, метод компонентного анализа, метод описания

Согласно Демьянкову «концепт - это содержательная сторона словесного знака, за которой стоит понятие, относящееся к умственной, духовной или материальной сфере существования человека, закреплённое в общественном опыте народа, имеющее в его жизни исторические корни, социально и субъективно осмысляемое и - через ступень такого осмысления - соотносимое с другими понятиями, ближайшее с ним связанными или, во многих случаях, ему противопоставляемыми».[2]

«В. И. Карасик определяет концепт как многостороннее смысловое образование, в котором можно выделить ценностную, образную и понятийную стороны. Ученый отмечает, что о концептах следует говорить в том случае, если данная область осмысливается в языковом сознании и получает обозначение одним словом».[3]

Тем не менее, А. Вежбицкая даёт несколько определений понятию «концепт». Она предполагает, что концепт можно описать как объект идеального мира, у которого есть имя и который определяется с помощью семантических данных и отражает культурные представления о действительности.[1]

В рамках лингвокультурологического подхода концепты определяются как формы воплощения культуры в сознании человека. При таком подходе исследователи утверждают, что, рассматривая различные стороны концепта, внимание должно быть обращено на важность культурной информации, которую он передает.[4]

Рассмотрение концептов в различных культурах позволяет лучше понять не только функционирование языковых единиц, но и саму сущность народа.

В данной статье мы рассмотрим концепт «терпение» в арабской лингвокультуре. Согласно толковому словарю арабского языка صبر – это

- 1) терпение, выносливость, стойкость
- 2) ожидание [5]

Некоторые источники предлагают следующие определения صبر :

- الصبر هو الصمود المستمر على الأشياء المؤلمة نفسياً وتحملها بروح عالية ونفس طيبة دون إظهار ملامح الاستياء والانفعال على الوجه بحيث لا تكون مرئية أو محسوسة من قبل الآخرين وهو واجب عند المصائب

(Дос. Терпение – это непрерывная стойкость перед психологически болезненными для вас вещами, и перенесение их с высоким духом и доброй душой, не проявляя на лице признаков недовольства и волнения, чтобы их не видели и не ощущали другие, и оно обязательно во времена бедствия.)

- يعرف الصبر على أنه قدرة الإنسان على تحمل ما لا يقوى عليه أو تحمل الظلم، و الصبر أحد الصفات الحميدة التي دعا إليها الإسلام و حث على التحلي بها، حيث قال سبحانه و تعالى: وبشّر الصّابرين

(Дос. Терпение определяется как способность человека переносить то, что он не может вынести, или терпеть несправедливость, а терпение – это одно из хороших качеств, к которым призывает и призывает людей иметь Ислам, как сказал Всемогущий Бог: «И благовествуйте терпеливым».) [6,7]

«Терпение» является неотъемлемой частью культуры арабских народов, то как они представляют и понимают его, отражается в их пословицах и поговорках. Например,

Терпение горько, но плоды его сладки.	الصبر مرير لكن ثماره حلوة
Терпение – это не то, что у нас есть или чего нет, это решение, которое мы принимаем, или выбор, который мы делаем снова и снова, и чем больше мы осознаем эту истину, тем свободнее мы становимся ее применять.	ليس الصبر شيئاً نمتلكه أو لا نمتلكه ولكنه قرار نتخذه، أو خيار نأخذه، مراراً وتكراراً، وكلما زاد إدراكنا لهذه الحقيقة، أصبحنا أكثر حرية لتطبيقها
Терпение обычно приносит нам больше, чем сила.	الصبر عادة ما يقدم لنا أكثر مما تقدمه لنا القوة.
Терпение при столкновении с бедой называется верой, терпение во время еды - довольством, терпение при сохранении тайны - сокрытием, а терпение ради дружбы - верностью.	الصبر عند المصيبة يسمّى إيماناً، والصبر عند الأكل يسمّى قناعة، والصبر عند حفظ السر يسمّى كتماناً، والصبر من أجل الصداقة يسمّى وفاءً.
Терпение – ключ к облегчению.	الصبر مفتاح الفرج.
Иллюзия – это половина болезни, уверенность – половина лечения, а терпение – первый шаг к выздоровлению.	الوهم نصف الداء، والاطمئنان نصف الدواء، والصبر أول خطوات الشفاء (ابن سين)

<p>Терпение при столкновении с бедой называется верой, терпение во время еды - удовольствием, терпение при сохранении тайны - сокрытием, а терпение ради дружбы - верностью.</p>	<p>الصبر عند المصيبة يسمّى إيماناً، والصبر عند الأكل يسمّى قناعة والصبر عند حفظ السر يسمّى كتماناً، و الصبر من أجل الصداقة يسمّى وفاءً. [8,9]</p>
--	---

Из данных определений и примеров арабских пословиц и поговорок можно сделать вывод, что «терпение» занимает особое место в культуре жителей арабских стран. Для них «терпение» - это очень важная способность, за которой кроется истинная сила человека. Что человек имеющий терпение и умеющий терпеть будет вознаграждён.

Список литературы:

1. Вежбицкая А. Семантические универсалии и описание языков. - Москва: Языки русской культуры, 1999. - 780 с.
2. Демьянков, В.З. Понятие и концепт в художественной литературе и в научном языке / В.З. Демьянков // Вопросы филологии. – Москва, 2001. - № 1. - С.35-47
3. Карасик, В. И. Языковые концепты как измерения культуры (субкатегориальный кластер темпоральности) / Концепты. Выпуск 2. – Архангельск, 1997. - С. 156–158
4. Самситова, Л. Х., Байназарова, Г. М. Понятие концепта в лингвокультурологии: история развития, структура, классификация / Л. Х. Самситова, Г. М. Байназарова // Вестник Башкирского университета. - 2014. - Т. 19. - №4. - С. 1373-1378
5. БАРС: Большой арабско – русский словарь <https://bars.org.ru/>

РЕПРЕЗЕНТАЦИЯ КОНЦЕПТА «СУДЬБА» В АРАБСКОЙ ЛИНГВОКУЛЬТУРЕ

Мамед-Оглы В.Ю.

Адыгейский государственный университет, г. Майкоп

Научный руководитель: Кодзова З.Н.

Адыгейский государственный университет, г. Майкоп

Одним из ключевых концептов арабской картины мира является «судьба». Судьба – (арабское – аль-кадар) – это важнейшая категория сознания, с помощью которой строится арабская концептуальная картина мира народа. Для описания концепта «судьба» выделяются те понятия, которые связаны в сознании представителей арабской культуры с данным концептом и раскрывают его, такие, как «аль-кадар», «аль-кадаа», «аль-манийа», «кисма», «насиб» и другие. В настоящей статье предпринимается попытка проанализировать языковые средства, которыми представлен концепт «судьба» в арабском сознании. Значимость данного концепта определяется, прежде всего, его религиозным аспектом.

Актуальность исследования концепции судьбы в арабской лингвокультуре заключается в понимании глубинных культурных особенностей и религиозных убеждений арабского общества, а также для обогащения межкультурного диалога и взаимопонимания.

Цель исследования состоит в том, чтобы выявить роль и значение судьбы в формировании мировоззрения и поведения в арабской культуре.

1. Исследовать влияние религиозных убеждений на интерпретацию судьбы в контексте ислама.

2. Проанализировать связь между понятием судьбы и повседневными практиками арабского общества.

Объектом исследования является концепция судьбы в арабской лингвокультуре, включая ее религиозные и культурные аспекты.

Предметом исследования выступают:

1. Религиозные тексты и учения, связанные с понятием судьбы в Исламе.
2. Лингвистические особенности выражения судьбы на арабском языке.
3. Исторические и культурные контексты формирования представлений о судьбе в арабской культуре.

Теоретической основой выступают философские, религиозные и культурологические теории, касающиеся концепции судьбы и предопределения.

Материалом исследования являются:

1. Тексты и трактаты из исламской литературы, относящиеся к судьбе и предопределению.
2. Лингвистические корпуса для анализа употребления терминов, связанных с судьбой, на арабском языке.
3. Культурные и исторические источники, раскрывающие представления об этой теме в арабской культуре.

Список литературы:

1. Аль-Муджам аль-уасит (на арабском языке). – Каир: Академия арабского языка. – 1994. – 1097 с.
2. Вежбицкая А. Язык. Культура. Познание. – Москва: Русские словари, 1996. – 416 с.
3. Кубрякова Е.С. Проблема представления знаний в современной науке и роль лингвистики в решении этих проблем // Язык и структура представления знаний. – Москва: ИНИОН РАН, 1992. – С. 85-95.
4. Маслова В.А. Введение в когнитивную лингвистику: Учебное пособие. – Москва, 2004. – 296 с.
5. Мухтар Ас-сихах (на арабском языке). – Бейрут, 5-е изд., 1999. – 745 с.
6. Степанов Ю.С. Константы. Словарь русской культуры. Опыт исследования. – Москва, 1997. – 838 с.
7. Телия В.Н. Русская фразеология. Семантический, прагматический и лингвокультурологический аспекты. – Москва, 1996. – 288 с.

ЛЕКСИКОЛОГИЯ И ФРАЗЕОЛОГИЯ АНГЛИЙСКОГО ЯЗЫКА

ДЕРИВАЦИОННЫЕ ОСОБЕННОСТИ ФОРМИРОВАНИЯ ТЕРМИНОВ МОДЫ В АНГЛИЙСКОМ ЯЗЫКЕ И СПОСОБЫ ИХ ПЕРЕДАЧИ НА РУССКИЙ ЯЗЫК

Авдьян Р.А.

*Адыгейский государственный университет, г. Майкоп
Научный руководитель: Ахиджак Б.Н., к. филол. н., доцент
Адыгейский государственный университет, г. Майкоп*

Язык в любом обществе всегда представляет собой отражение уровня его развития в целом и отдельных фрагментов общественной деятельности в частности. В течение многих лет в современном обществе большое значение имеет индустрия моды, как и языковое оформление существующих феноменов в ней. мода, по мнению многих исследователей, является феноменом, принадлежащим к ценностным формам проявления культуры. мода может выступать некой семиотической системой, в которой заключен особый смысл, культурный код народа.

Дискурс моды имеет сложную структуру и природу, поскольку пересекается с такими видами дискурса, как рекламный, научный, учебный, педагогический, искусствоведческий, исторический, медийный и другими видами дискурса.

Таким образом, **актуальность** данного исследования заключается, прежде всего, в том, что на сегодняшний день крайне важно изучить прагматический потенциал терминологии

индустрии моды и способы перевода этих терминов для их систематизации и использования с точки зрения лингвистики.

Целью данного исследования является исследование образования терминов моды, их прагматического потенциала и способов передачи терминов на язык перевода.

Цель исследования обуславливает постановку и решение следующих **задач**: дать толкование понятию моды;

- рассмотреть понятие термина и его статус в английском языке;
- изучить способы перевода терминов;
- описать способы терминообразования и перевода терминов индустрии моды;
- выявить деривационные особенности перевода терминов в сфере производства модной одежды и обуви;
- выявить деривационные особенности перевода терминов в сфере парфюмерии и косметических средств.

В работе использовались такие **методы**, как описательный, метод систематизации и классификации материала, в практической части работы использовались методы сплошной выборки, семантического и контекстуального анализа.

Научная новизна и теоретическая значимость работы заключается в систематизации эмпирического материала, являющегося предметом данного исследования, поиске и комплексном анализе лексических и терминологических особенностей англоязычного модного дискурса и их прагматического потенциала, а также анализа способов перевода английских терминов, относящихся к тематической индустрии моды.

Практическая значимость данного исследования заключается в том, что его результаты могут быть полезны при преподавании практических дисциплин, связанных с анализом различных видов дискурса, а также при обучении специализированных курсов по переводоведению.

Мода – это не только феномен общества, но и элемент социально-производственной системы, который откладывает отпечаток на развитие общества и оставляет свой след в динамике и направлении развития каждой из его сфер. [1] В лингвокультурном аспекте мода представляет собой влияние языка и культуры на модные тенденции, стиль и самовыражение через одежду и аксессуары. Язык играет важную роль в моде, так как через него передаются идеи, концепции, названия новых стилей, тканей, фасонов и т.д.

В работе было использовано определение термина, которое дал И.Р. Гальперин: как слова, которыми обозначают вновь появляющиеся понятия, связанные с развитием науки, техники и искусства. Термины в основном лишены эмоционального значения, хотя и могут в отдельных случаях приобретать в тексте определенную эмоциональную окраску.[2]

Терминология в дискурсе моды отражает понятия, принадлежащие индустрии моды, стилям, трендам, дизайнерам, коллекций и других аспектов, связанных с индустрией моды.

Терминология индустрии моды – это специфический язык, который отражает сущность модного дискурса: тенденции, стили, дизайнеры, тренды и элементы одежды, парфюмерии, косметики.

Данная терминология является передатчиком информации между профессионалами области моды. Например, «хаут кутюр», «стритстайл», «этническая мода» описывают модные явления.

В работе мы определили основные способы терминообразования в индустрии моды, а также их деривационные особенности.

- Аффиксация (суффиксы –er, -ing наиболее употребительны при образовании терминов. Atelier - ателье, branding – брендинг)
- Словообразование (“street” (улица) + “style” (стиль) = “street style” (уличный стиль))
- Конверсия (из существительного “runway” (подиум) мы получаем глагол “to runway” (ходить по подиуму))
- Заимствования (“kimono” (кимоно) – японское слово, которое стало широко использоваться в мировой моде для обозначения традиционной японской одежды)

– Акронимы (LBD - Little Black Dress (маленькое черное платье))
– Композиты (Урбан-стиль – композит, объединяющий слова «урбан» (от urban, городской) и «стиль»), чтобы обозначить стиль, вдохновленный городской культурой и уличной модой)

– Калькирование (“chic” (шик) часто используется для описания стильных и элегантных моделей одежды, заимствовано из фр.)

Основными способами перевода терминологии индустрии моды являются:

– Транслитерация (слинг – (от англ. Sling) сумка, внешне похожая на рюкзак, но на одной лямке

– Транскрипция (этлижер – (от англ. Athletics + leisure) синоним стиля спорт-шик)

– Калькирование (большая четверка – (от англ. the big four) собирательное названия для четырех столиц моды: Париж, Милан, Лондон, Нью-Йорк).

Деривационные особенности терминологии помогают создавать разнообразные и точные термины для описания моды, ее тенденций и процессов. Они также способствуют формированию специализированного языка, который используется профессионалами в индустрии моды для более точного и эффективного общения.

Список литературы:

1. Алексеенко, Л.В. Социология моды: классический социологический дискурс о моде / Л.В. Алексеенко // Актуальные проблемы гуманитарных и естественных наук. 2012. №6. С. 284-288.

2. Гальперин, И. Р. Очерки по стилистике английского языка. / И.Р. Гальперин. – М.: Издательство литературы на иностранных языках, 2016. – 376 с.

ЛЕКСИКО-СЕМАНТИЧЕСКИЕ ОСОБЕННОСТИ ВОЛЕЙБОЛЬНОЙ ТЕРМИНОЛОГИИ (НА МАТЕРИАЛЕ АНГЛИЙСКОГО ЯЗЫКА)

Благополучная А.В.

*Адыгейский государственный университет, г. Майкоп
Научный руководитель: Схалыхо Е.Н., к. филол. н., доцент
Адыгейский государственный университет, г. Майкоп*

Волейбол является одним из популярных видов спорта, который с каждым годом привлекает все больше поклонников. Специальная лексика волейбольной сферы играет ключевую роль в процессе обучения игре, коммуникации между игроками и судьями, а также во взаимодействии с болельщиками и медиа. Волейбольная терминология представляет немалый интерес с лингвистической точки зрения, в связи с чем возникает необходимость комплексного описания особенностей терминов данной сферы в современном английском языке, что и обуславливает **актуальность** выбранной темы.

Цель данной работы – проанализировать волейбольную терминологию и выявить лексико-семантические особенности терминологических единиц исследуемой сферы.

Исходя из поставленной цели, мы определили следующие **задачи**:

- 1) изучить основные проблемы терминоведения;
- 2) рассмотреть особенности формирования волейбольной терминологии;
- 3) произвести тематическую классификацию волейбольной терминологии и проанализировать лексико-семантические особенности терминов.

Объектом исследования является волейбольная терминология, используемая в современном английском языке.

Предметом исследования являются лексические и семантические особенности волейбольной терминологии.

Материалом послужили волейбольные термины, которые были отобраны методом сплошной выборки из англоязычных словарей, справочных пособий, спортивных периодических изданий и электронных ресурсов.

Цель данной работы – изучить и проанализировать волейбольную терминологию и выявить лексико-семантические особенности терминологических единиц исследуемой сферы.

Исходя из поставленной цели, мы определили следующие **задачи**:

- 1) изучить основные проблемы терминоведения;
- 2) рассмотреть особенности формирования волейбольной терминологии;
- 3) проанализировать лексико-семантические особенности терминов и произвести тематическую классификацию волейбольной терминологии.

Теоретическая значимость определяется тем, что в работе представлено описание волейбольных терминов на лексико-семантическом уровне, что позволяет внести вклад в комплексное описание терминологии данной сферы.

Практическая значимость состоит в возможности использования итогов исследования в курсе лексикологии английского языка, в спецкурсах по терминоведению, переводу, лингвокультурологии.

В начале своего существования волейбол имел простую терминологию, состоящую из базовых слов и фраз, необходимых для описания элементарных аспектов игры. С развитием волейбола как соревновательной и профессиональной дисциплины, появились новые термины и выражения, которые стали более точно описывать различные аспекты игровой деятельности. Поясним, что игровая деятельность волейболистов – это «управляемая сознанием их внутренняя – психическая и внешняя – физическая активность, направленная на достижение победы над соперником в условиях специфического противоборства и при соблюдении установленных правил» [1; с. 6].

В работе мы следуем определению В.П. Даниленко, согласно которому, термином называют «слово (или словосочетание) специальной сферы употребления, являющееся наименованием специального понятия и требующее дефиниции» [2; с. 15].

Изучив основные составляющие игровой деятельности, мы провели тематическую классификацию волейбольной терминологии, что позволило систематизировать и упорядочить термины, используемые в волейболе. Таким образом, мы выделили основные тематические группы: «Игровой процесс» (Game Process), «Игроки и позиции» (Players and Positions), «Тренировка и разминка» (Training and Warming-up), «Площадка» (Court), «Одежда и снаряжение» (Equipment), «Матчи и судьи» (Matches and Referees).

Так, к тематической группе «Тренировка и разминка» (Training and Warming-up) мы отнесли такие термины, как *weight training* – силовая тренировка, *basic skill training* – тренировка, обучение основным навыкам, *warm-down* – разгрузочные упражнения, *pepper* – пеппер (тренировка, которая проводится между двумя игроками с использованием разнообразных ударов мячом для развития навыков волейболиста), *advanced training* – усиленная, углублённая тренировка и др.

Аналогичным образом мы распределили термины по остальным тематическим группам и подгруппам, что позволило уточнить компонентный состав исследуемой терминологии и систематизировать отобранные термины.

В работе также были выявлены основные способы пополнения терминологического состава исследуемой сферы. Выявлено, что одним из продуктивных способов образования терминов-слов является метод аффиксации. Например, термины *blocker* (блокирующий), *setter* (пасующий), *spiker* (нападающий) образованы суффиксальным способом. Методом префиксации образовано меньшее количество терминов: например, *re-block*, где приставка *re-* добавляется для обозначения повторного действия блокирования.

Также были выявлены термины, образованные методом словосложения: *scorecards* – табло; аббревиации: "FIVB" – *International Volleyball Federation* (Международная федерация волейбола); конверсии: *hit* – *a hit* (бить - удар), а также другими способами терминообразования.

Основными моделями образования двухкомпонентных терминологических сочетаний является модель Noun+Noun (например, *assistant coach*), а также Adjective+Noun (*defensive player*).

Таким образом, терминология волейбола может быть охарактеризована как сложная, разветвленная система, состоящая из терминов, образованным по наиболее продуктивным для английского языка моделям терминодеривации.

Список литературы:

1. Бойцова Т. Л., Бисеров В. В. ОСНОВНЫЕ ТЕРМИНЫ ФИЗИЧЕСКОЙ КУЛЬТУРЫ И СПОРТА. - Екатеринбург: 2009. - 78 с.
2. Даниленко, В.П. Русская терминология (Опыт лингвистического анализа) [Текст] / В.П. Даниленко. – М.: Наука, 1977. – 246 с.

ЛЕКСИКО-СЕМАНТИЧЕСКИЕ ОСОБЕННОСТИ ТЕРМИНОЛОГИИ ИНДУСТРИИ МОДЫ (НА МАТЕРИАЛЕ АНГЛИЙСКОГО ЯЗЫКА)

Манукьян В.В.

*Адыгейский государственный университет, г. Майкоп
Научный руководитель: Бричева М.М., к. филол. н., доцент
Адыгейский государственный университет, г. Майкоп*

В индустрии моды, как и в любой другой специальной сфере деятельности, существует свой особый язык, без владения которым профессиональная коммуникация, а значит, и профессиональная деятельность представителей модного сообщества невозможна.

Каждое новое явление сферы моды, появляющееся в какой либо период развития общества, получает свое название, которое является характерным для определенной эпохи и социального слоя. Исследовательский интерес к изучению терминологии индустрии моды обусловлен тем, что данный пласт лексики характеризуется изменчивостью и подвижностью, исчезновением старых понятий, наименований и возникновением новых. Следовательно, возникает необходимость изучения лексических и семантических особенностей терминов данной группы в современном английском языке, чем и обусловлена *актуальность* данного исследования.

Степень разработанности проблемы. В последние десятилетия проблемы современного терминоведения являются предметом исследования многих научных работ. Различные аспекты изучения терминологии индустрии моды на материале разных языков рассматривались в диссертационных исследованиях (Матосян Я.С. Основные тенденции формирования и функционирования номинаций понятийной сферы "одежда и мода" в русском языке XX - XXI вв., 2008; Белица Т.И. Проблемы освоения и лексикографического описания французских лексических заимствований в русском языке: На материале номинаций денотативной сферы «Модные реалии», 2003; Хунагова А.Р. Вербализация и текстовая репрезентация концепта "мода": на материале русского, английского и адыгейского языков, 2013).

Цель данной работы – изучить и проанализировать терминологические единицы индустрии моды, функционирующие в современном английском языке, выявить их лексические и семантические особенности.

Исходя из поставленной цели, мы определили следующие **задачи** исследования:

- 1) уточнить понятие «термин» в современной лингвистической науке и выявить основные принципы построения терминосистем;
- 2) выявить лексические и семантические особенности терминологии индустрии моды;
- 3) провести тематическую классификацию английских терминов индустрии моды.

Для решения поставленных задач были использованы следующие *методы исследования*: 1) метод сплошной выборки; 2) метод анализа словарных дефиниций; 3) метод лексико-семантического анализа; 4) элементы количественного подсчета.

Анализ фактического материала позволил выделить основные лексико-тематические группы (ЛТГ): 1) «одежда» (high-waisted jeans – джинсы с завышенной талией, corset dress – платье с корсетом, ballerina-style skirt – юбка-пачка), 2) «обувь» (slingbacks – босоножки, pointed-toe shoes – туфли с острым носом, kitten heels – туфли на невысоком каблуке), 3) «аксессуары» (anklet – браслет на ногу, chandelier earrings – серьги-люстры, headband – ободок).

Наименования одежды составляют многочисленную и высокоупотребительную группу слов, которая состоит из многочисленных микрогрупп, содержание которых отражает особенности сезонной смены одежды, влияние на ее выбор возрастных, гендерных, социальных, профессиональных различий, национальных традиций и предпочтений.

Мода является результатом кропотливой работы огромного социального института и напрямую подвержена постоянным изменениям. При этом мода отражает культурно-значимые смыслы, передавая эстетическое, идеологическое, ценностное содержание эпохи. В современном мире мода влияет на все сферы общественной жизни, проявляясь не только в одежде людей, но и в речи, и во всем, что их окружает.

Список литературы:

1. Гринев-Гриневиц, С. В. Терминоведение : учебное пособие для высших учебных заведений / С. В. Гринев-Гриневиц. – Москва : Академия, 2008. – 304 с.
2. Канделаки, Т. Л. Семантика и мотивированность терминов / Т. Л. Канделаки. – Москва : Наука, 1977. – 167 с.
3. Суперанская, А. В. Общая терминология. Вопросы теории / А. В. Суперанская, Н. В. Подольская, Н. В. Васильева. – Москва : Либроком, 2012. – 248 с.
4. Steele, V. Encyclopedia of Clothing and Fashion : in 3 volumes. V. 1: Academic Dress to Eyeglasses / V. Steele. – Thomson Gale, 2005. – 442 p.
5. Steele, V. Encyclopedia of Clothing and Fashion : in 3 volumes. V. 2: Fads to Nylon / V. Steele. – Thomson Gale, 2005. – 470 p.
6. Steele, V. Encyclopedia of Clothing and Fashion : in 3 volumes. V. 3: Occult Dress to Zoran, Index / V. Steele. – Thomson Gale, 2005. – 565 p.

ФУНКЦИОНИРОВАНИЕ И ДЕРИВАЦИЯ СОВРЕМЕННОГО АНГЛИЙСКОГО СЛЕНГА И ЖАРГОНА (НА МАТЕРИАЛЕ ДИСКУРСА ИНТЕРНЕТ-КОММУНИКАЦИЙ)

Музу Миланна Руслановна

*Адыгейский государственный университет, г. Майкоп
Научный руководитель: Островская Т.А., д. филол. н., профессор
Адыгейский государственный университет, г. Майкоп*

Актуальность данной работы обусловлена тем, что в современном обществе сленг является неотъемлемой частью коммуникации и играет важную роль в медиа-культуре (музыке, фильмах, социальных сетях), в сфере бизнеса и маркетинга и является нередким феноменом в художественной литературе. Большое количество единиц-сленгизмов и жаргонизмов, используемых носителями языка, позволяет сделать вывод об актуальности этого явления и о необходимости их анализа, для понимания каким образом они влияют на язык, формируются и эволюционируют.

Целью данного исследования является описание особенностей единиц нестандартной лексики (сленга и жаргона), в аспекте их формирования и функционирования.

Достижение поставленной цели предполагает решение следующих задач:

- 1) дать общую характеристику термина «нестандартная лексика».

- 2) рассмотреть различные подходы к классификации сленга и жаргона;
- 3) описать особенности деривации и функционирования современного английского сленга и жаргона.

Для решения вышеперечисленных задач были использованы следующие методы исследования:

- метод сплошной выборки;
- метод лингвокультурологического анализа;
- сравнительно-сопоставительный метод;
- словообразовательный анализ;
- анализ областей применения.

В представленной работе освещены основные аспекты понятий общего и специального сленга, а также профессионального и корпоративного жаргона.

Изучение сленга является объектом интереса для многих лингвистов как в России, так и за рубежом. В России сленг широко изучался В.А. Хомяковым, И.В. Арнольд, И.Р. Гальпериным, Ю.К. Волошиным. Среди зарубежных лингвистов можно выделить Н. Wentworth and S.V. Flexner, D. Crystal.

В представленной работе освещены основные аспекты понятий общего и специального сленга, как проявлений нестандартной лексики. Под нестандартной лексикой мы понимаем лексические единицы, которые отличаются от стандартов и норм, являющихся общепринятыми в определенной языковой общности или среде.

Общий сленг, или просто сленг, представляет собой преимущественно разговорные слова, придающие речи неформальный характер. Сленг является динамичным аспектом языка, отражающим изменяющийся характер общества. Он используется определенной социальной группой, например, молодежью, студентами, пользователями интернет-ресурсов, гаджетов (общий компьютерный сленг) и т.д. и может быть непонятен тем, кто не принадлежит к конкретной социальной группе. Сегодня наиболее активно расширяющимся и развивающимся является так называемый молодежный сленг.

В контексте изучения сленга, одним из важных аспектов является анализ деривационных моделей, которые служат основой для формирования новых слов и выражений. Были выделены следующие наиболее продуктивные деривационные модели единиц сленга:

Клиппинг /сокращения

Sus (meaning: suspicious or questionable)-подозрительный

Rizz v (from charisma, meaning to seduce someone)- соблазнять

Акронимы\аббревиатуры

GOAT (meaning: greatest of all time)- величайший

FOMO (meaning: fear of missing out)- страх упустить что-то

TFW (meaning: "that feeling when" followed by a relatable situation)- то чувство, когда..

Словосложение

Shitshow n. (meaning: a chaotic event or situation, often one that turns out badly- vulgar)

-балаган

The blueprint n. (meaning: the person who did something better than others)-икона, легенда

May-december n. (a relationship between people, with a large age gap) отношения май декабрь (с большой разницей в возрасте)

Важно отметить, что сленгизмы, образованные посредством рассмотренных словообразовательных моделей, выражают стремление общества к упрощению и конкретизации явлений, что является экономией языковых средств. Эта характерная черта проявляется в широком использовании таких языковых явлений, как блендинг, аббревиации и клиппинг, которые часто заменяют более длинные и сложные конструкции.

Под специальным сленгом лингвисты понимают жаргон. Жаргон — это специализированная терминология, относящаяся к специфическому языку профессиональных

групп. Жаргон связан с определенным профессиональным сообществом, например, медицинские работники, юристы, военные или программисты. Он включает в себя специфические термины понятные членам профессиональной группы, но не всегда понимаемые вне этой группы. Жаргон более стабилен и менее подвержен быстрым изменениям, чем сленг, особенно если он связан с техническими аспектами профессии и устоявшейся терминологией. При этом следует отметить, что хотя жаргон характеризуется более свободным и нестандартным использованием языка, его применение подразумевает использование наукообразной лексики, определяющей принадлежность к определенной профессиональной группе.

Анализ деривационных моделей жаргона позволяет выявить различные стратегии и механизмы, которые приводят к образованию специфической лексики в различных областях общественной деятельности. В данном исследовании были выделены несколько наиболее продуктивных способов формирования жаргонных выражений:

- **Словосложение:** Одним из основных способов образования жаргонизмов является объединение двух или более слов, что создает новые термины с определенным смысловым содержанием. Например, в результате словосложения возникают такие термины как "cringineer" (комбинация слов "cringe" (кринж) и "engineer" (инженер) человек, который вызывает неловкость своими инженерными навыками или поведением), "hack-slacker" (комбинация слов "hacker" (хакер) и "slacker" (лентяй) - человек, который использует хакерские методы или техники, но не прикладывает достаточно усилий или внимания к выполнению задачи), "brogrammer" комбинация слов "bro" (бро) и "programmer" (программист) - программист, часто ассоциируемый с мужской культурой и стереотипами..

- **Метафорический перенос:** В основе данного механизма лежит использование метафорических аналогий для создания новых жаргонных терминов. Такие выражения часто образуются на основе сходства по различным признакам, включая цвет, звук, форму и другие характеристики. Например, термин "heisenbug" аналогично принципу неопределенности в физике, ошибка программирования, которая меняет свое поведение в зависимости от условий выполнения., а "bikeshedding"- обсуждение мелких деталей или незначительных проблем вместо более важных аспектов и "mad girlfriend bug" ошибка программирования, которая проявляется только в конкретных условиях и может быть сложна для воспроизведения- также основаны на метафорических аналогиях.

- **Клиппинг:** Этот механизм формирования жаргона заключается в образовании новых слов путем сокращения уже существующих. Такие сокращенные формы, как "pic" (от "picture"- изображение), "doc" (от "document"- документ), "msg" (от "message"-сообщение), "intel" (от "intelligence"-информация, разведка), "dev" (от "developer"-разработчик) и "sitrep" (от "situation report"- отчет о ситуации), часто используются для обозначения различных текстовых или графических документов.

- **Аббревиации:** В данном случае жаргонные термины образуются путем сокращения или сокращенной формы более длинных выражений или названий. Например, "пизм" (от "product manager"- руководитель (менеджер) продукта, ответственный за управление продуктом), "PM" (от "project manager"- руководитель (менеджер) проекта), и "АКА" (от "also known as"- также известный как) представляют собой типичные примеры использования аббревиаций в жаргоне.

Как сленг, так и жаргон могут подвергаться эволюции под влиянием времени, культурных изменений и социальных трансформаций. Некоторые термины могут становиться популярными в широком обществе и наоборот, становиться более узкоспециализированными. Эти процессы называются терминологизация и детерминологизация.

Процесс детерминологизации относится к изменению значения специальных терминов и их включению в общий лексикон. Это происходит, когда термины, ранее ограниченные определенными областями знания или профессиями, начинают использоваться в повседневной речи и приобретают более широкое значение.

Burnout- the depletion of energy levels.

Перевод: Разделение\сгорание ступеней ракеты.

В сленг, а затем и в быденное использование это слово вошло с таким значением: the state of having no energy or enthusiasm because of working too hard. Перевод: состояние отсутствия энергии или энтузиазма из-за слишком усердной работы. (Выгорание)

Современный интернет-дискурс является неиссякаемым источником материала для изучения различных языковых явлений, включая сленг и жаргон. Социальные сети занимают особое место среди различных форм интернет-коммуникации, отражая организацию социальных связей. В интернет-коммуникациях наблюдаются уникальные способы передачи эмоциональной окраски речи.

Сленг в интернет-коммуникациях часто используется как средство самовыражения и создания индивидуального стиля общения. Интернет-сленг, широко распространен среди всех пользователей интернета и часто используется для облегчения и ускорения общения в онлайн-среде. Это выражения, аббревиатуры и эмодзи, которые помогают выразить эмоции, реакции или просто сократить сообщение до более компактной формы. Например, "LOL" (*laughing out loud*- громко смеяться), "BRB" (*be right back*- скоро вернусь), "OMG" (*oh my god*- о, боже) - это всемирно известные сленговые выражения, широко используемые в онлайн-общении.

Интернет-жаргон, напротив, включает в себя термины, выражения и сокращения, специфичные для определенных профессиональных областей или интернет-субкультур. Например, в области информационных технологий могут использоваться такие термины как "API" (*application programming interface*) "SEO" (*search engine optimization*), которые понятны лишь специалистам в данной области. А в интернет-субкультурах, таких как геймеры или фанаты кино и сериалов, могут употребляться специфические жаргонные выражения и сокращения, например, "gg" (*good game*- хорошая игра), "OTP" (*one true pairing*- Один единственно возможный пейринг) и многие другие.

Анализ деривационных моделей сленг и жаргона позволяет нам выделить наиболее продуктивные: клиппинг, словосложение, аббревиация, метафорический перенос. Несмотря на то, что наиболее продуктивной деривационной моделью образования слов в современном английском языке является аффиксация, мы не можем сделать аналогичные выводы относительно единиц сленга и жаргона. Деривационные модели в контексте сленга и жаргона могут проявлять иную продуктивность и динамику, не всегда соответствующую тем, которые наблюдаются в стандартном языке. Это указывает на то, что деривационные процессы в сленге и жаргоне также направлены на экономию языковых средств, упрощение и конкретизацию.

ФРАЗЕОЛОГИЗМЫ С КОМПОНЕНТОМ-АНТРОПОНИМОМ (НА МАТЕРИАЛЕ АНГЛИЙСКОГО ЯЗЫКА)

Овсянникова А.С.

*Адыгейский государственный университет, г. Майкоп
Научный руководитель: Бричева М.М., к. филол. н., доцент
Адыгейский государственный университет, г. Майкоп*

За все время существования и развития английского языка в нем появилось большое количество устойчивых выражений, которые имеют достаточно широкое употребление. В процессе изучения языка также возник такой раздел как фразеология, которая представляет собой совокупность устойчивых выражений, имеющих самостоятельное значение и отражающих историю, традиции, и нравы создавшего их народа.

Актуальность работы заключается в том, что изучение антропонимической составляющей языка отвечает антропоцентрической парадигме, доминирующей в современных лингвистических исследованиях и требующей рассмотрения языка как взаимосвязи человека, языка и культуры.

Целью работы является исследование фразеологических единиц, составной частью которых являются антропонимы.

Для достижения поставленной цели необходимо решить следующие задачи:

- 1) рассмотреть фразеологические единицы английского языка;
- 2) выявить фразеологизмы с компонентом-антропонимом;
- 3) провести семантический и этимологический анализ выделенных фразеологических единиц.

Для решения поставленных задач были использованы *методы* сплошной выборки и этимологического анализа.

Как правило, проблемы и аспекты фразеологии изучались исследователями лишь в научных работах по общему языкознанию, истории языка, лексикографии, стилистике, грамматике и лексикологии. Швейцарский ученый Ш. Балли был первым, кто выделил фразеологию как самостоятельный раздел лексикологии.

В круг исследований фразеологии входят фразеологические единицы, в разных источниках называемые по-разному: «неразложимые сочетания» (А.А. Шахматов), «устойчивые выражения» (С.И. Абакумов), «неизменные выражения» (И.В. Арнольд), то есть тесные единства, состоящие из нескольких слов и выражающие целостное понятие [3].

Академик В.В. Виноградов называет фразеологическими единицами такие устойчивые, или лексические сочетания слов, которые, употребляясь в языке, не вновь образуются в речи, а выступают как готовые выражения, неразложимые целые единицы, эквиваленты слов [2].

Учитывая характер возникновения фразеологических единиц и их направленность на человека и человеческий быт и традиции, можно сделать вывод, что большую роль в их формировании играет компонент-антропоним. Антропонимы — это «любые собственные имена, которые может иметь человек или группа людей. К ним относятся: личное имя, отчество или патроним, фамилия, псевдоним» [1, с. 90].

Нами были выделены следующие виды фразеологических единиц, содержащих компонент-антропоним:

- 1) ФЕ, в состав которых входят элементы религиозных писаний: **Adam's wine (ale)** — вода;
- 2) ФЕ, в состав которых входят элементы античной мифологии: **Achilles' heel** — ахиллесова пята, уязвимое место;
- 3) ФЕ, в состав которых входят элементы литературы и кинематографа: **Jekyll and Hyde** — человек, сочетающий в себе хорошее и плохое;
- 4) ФЕ, в состав которых входят имена людей, существовавших на каком-то историческом этапе: **a Murphy's law** — закон подлости.

Фразеологические единицы, содержащие компонент-антропоним, являются неотъемлемой частью лексического пласта языка. Данные фразеологизмы ярко отражают ценностные установки общества и являются средством, способствующим познанию культуры любой нации. Фразеология языка является важной научной областью в лингвистике, так как именно в ней проявляется уникальность определенного языка этноса, а также отображается его картина мира.

Список литературы:

1. Большая российская энциклопедия: в 30-ти т. / гл. ред. Ю. С. Осипов. М.: Большая Российская энциклопедия, 2005. Т. 2. Анкилоз — Банка. 766 с.
2. Виноградов, В.В. Лексикология и лексикография: Избранные труды / В.В. Виноградов. — Москва: Наука, 2005. — 312 с.
3. Ганиева Ф.Ф. Фразеологические единицы как объект исследования в трудах отечественных исследователей // *Lingua mobilis*. 2015. №1 (52). — С. 38-47
4. *Cambridge Idioms Dictionary*. — С.: Cambridge University Press, 2008. — 528 p.
5. *Longman Dictionary of Contemporary English*. — L.: Pearson Longman, 2014. — 2224 p.
6. *The Oxford Dictionary of Idioms*. — O.: Oxford University Press, 2020. — 616 p.

ФУНКЦИОНИРОВАНИЕ МОЛОДЕЖНОГО СЛЕНГА В АМЕРИКАНСКОМ ВАРИАНТЕ АНГЛИЙСКОГО ЯЗЫКА

Актуальность данной темы обусловлена необходимостью дальнейшего изучения современной английской нестандартной лексики, в особенности её словообразовательных процессов, а также выявление наиболее популярной и распространённой жаргонной лексики в английском языке.

Объектом исследования настоящего исследования является сленг американских студентов.

Предметом исследования являются структурно-семантические особенности сленга, употребляемого в речи американских студентов на современном этапе развития.

Целью исследования является анализ и классификация молодёжного сленга, выявление его стилистических и структурных особенностей.

Достижение поставленной цели предполагает решение следующих **задач**:

1. изучить имеющиеся в научной литературе определения понятия «сленг»;
2. раскрыть словообразовательный потенциал современного сленга, указав пути его формирования;
3. выявить наиболее употребительный слой американского студенческого сленга;
4. составить тематическую классификацию молодёжного сленга на материале книги Коди Кеплингер «The DUFF».

Для решения вышеперечисленных задач были использованы следующие **методы исследования**:

4. анализ художественной литературы по теме исследования;
5. метод сплошной выборки;
6. лингвистический анализ.

Определение и сущность понятия «сленг» менялись с течением времени. Сегодня под сленгом понимают 1) язык социально или профессионально обособленной группы в противоположность литературному языку; 2) вариант разговорного языка (в том числе экспрессивно окрашенные элементы языка, которые не совпадают с нормой литературного языка).

Существует несколько наиболее распространенных способов образования сленговых слов – акроним, слияние, усечение и словосложение. **Акроним** - это разновидность аббревиатуры, которая образуется по первым буквам слов, входящих в зашифрованное понятие, например: IMU = I miss you. **Слияние** объединяет две отдельные формы слов для создания одного нового, например: brunch, from breakfast – lunch. **Усечение** - это процесс, при котором в многосложном слове устраняется одно или более одного слога так, что оно становится короче, например: phone = telephone. Наконец, **словосложение** – это соединение двух слов и более в сложное слово, например: hang-ups – комплексы.

В процессе исследования студенческой разговорной лексики, выборка которой проводилась из интернет-ресурсов, мы выявили основные тематические группы сленга, которые находятся в постоянном и активном употреблении:

- 1) Еда (**tucker** – синоним слову «meal», то есть принятие пищи, трапеза; **to wolf down** – пожирать, уплетать, есть с жадностью; **to pig out** - свинячить, очень много есть, объедаться);
- 2) Одежда (**hand-me-down** – поношенная одежда, невзрачная одежда; **dressed to kill** – кто-то, кто одет очень модно, сногшибательно; **kegs** – штаны, брюки).

Остальные группы сленгизмов относятся, преимущественно, к теме наркотиков, алкоголя. Не менее популярные темы – любовные отношения, общение и слова, связанные с частями тела. Лексика, которая относится непосредственно к учебной деятельности и учебным событиям, занимает в словарном запасе учащихся примерно 4-5% (beag – учитель, aggie - жарг.,

пренебрежительное название, подразумевающее глуповатого, ленивого, нерасторопного человека).

В ходе исследования был проведён анализ и классификация американского студенческого сленга, материалом которого послужила художественное произведение автора Коди Кеплингер «The DUFF». Методом сплошной выборки было выявлено около 250 сленговых единиц. В результате был сделан вывод о том, что самыми распространёнными являются сленговые выражения, связанные с **оценочной характеристикой** студентов. Они описывают внешность, характер, поведение и статус человека в обществе. Эти выражения составляют около 25% от анализируемой лексики. Данную группу выражений можно разделить на две подгруппы:

1. Номинативные фразы, например фразы для описания характера человека (prick – тупица, culchie – деревенщина), внешности (chic – модная, популярная девушка), описание поведение человека или его статуса в обществе (freak, odd ball – “белая ворона”, странный человек).

2. Предикативные фразы, например (to click with – пользоваться успехом, нравиться).

Ещё одна обширная тематическая группа – это сленговые выражения, связанные с **отношениями между людьми**. Они составляют примерно 18% от всей лексики. Например, to pal around – заводить друзей, узнать кого-либо получше; to see smb – встречаться, быть в отношениях с кем-то; to have a thing for smb – быть равнодушным к кому-то.

Третья по обширности тематическая группа – сленговые выражения, связанные с **общением**. Такие фразы составляют около 17% от всей лексики. Например: to mess with smb – подкалывать кого-то, дразнить to brag about – хвастаться.

Ещё одна выделенная нами тематическая группа сленговых выражений – это фразы, касающиеся **деятельности или событий учебной жизни**, например: to drop out – бросить учёбу; to give smb time off – давать отгул, освободить от занятий.

Также можно выделить сленгизмы, обозначающие **формы приветствия**: Hey, hi – привет.

Таким образом, проанализировав пласт сленговых выражений, полученный в результате исследования интернет-ресурсов и книги Коди Кеплингер «The DUFF», мы пришли к следующему выводу: большая часть наиболее употребительной сленговой лексики среди молодёжи связана с темами еды, одежды, характера и внешности человека, а также с темой отношений между людьми.

Список литературы:

1. A Guide to American Slang Words in 2023 [Electronic resource]. – URL: <https://shorelight.com/student-stories/a-guide-to-american-college-slang-words-in-2023/> (date of access: 23.06.2022);

2. Keplinger, K. The DUFF [Electronic resource]. – URL: <https://www.goodreads.com/book/show/6931356-the-duff#CommunityReviews> (date of access: 10.08.2022).

3. The 59 Most Useful American Slang Words You’ll Hear and Use Every Day [Electronic resource]. – URL: <https://www.fluentu.com/blog/english/american-english-slang-words-esl/> (date of access: 20.06.2022).

РЕПРИЗЕНТАЦИЯ ИНТЕЛЛЕКТУАЛЬНЫХ СПОСОБНОСТЕЙ ЧЕЛОВЕКА В АНГЛИЙСКИХ ИДИОМАХ

Чистякова С.С.

*Адыгейский государственный университет, г. Майкоп
Научный руководитель: Сасина С.А., к. филол. н., доцент
Адыгейский государственный университет, г. Майкоп*

Фразеологизмы являются особыми единицами языка, в которых отражено культурное самосознание народа. Они косвенно отражают воззрение народа, общественный строй, идеологию своей эпохи. Фразеологическое богатство любого языка - это достояние его народного национального языкового сознания. Большинство фразеологизмов непередаваемы на другие языки: каждая нация проявляет в них свою натуру, привычный образный склад речи [4].

Мир фразеологии современного английского языка велик и многообразен, и каждый аспект его исследования, безусловно, заслуживает должного внимания [1].

Данная работа посвящена исследованию фразеологических единиц, описывающих интеллектуальные способности человека с помощью английских идиом. В работе выявляется специфика и закономерности употребления идиом со значением интеллекта человека в контексте фразеологических единиц, анализируются их структурные и семантические особенности.

Актуальность настоящей работы обуславливается недостаточностью комплексных исследований фразеологизмов, изучающих интеллектуальные способности человека на материале английского языка.

Объектом данного исследования являются фразеологические единицы английского языка, являющиеся маркерами интеллектуальных способностей человека.

Предметом исследования выступают семантические и структурные особенности фразеологизмов, со значением «интеллектуальные способности человека».

Цель данного исследования заключается в проведении комплексного анализа семантики фразеологизмов, обозначающих интеллект человека в современном английском языке.

Данная цель предполагает решение следующих **задач**: изучить понятие «фразеологизм» и его основные характеристики; рассмотреть существующие классификации фразеологизмов; провести выборку фразеологизмов со значением «интеллектуальные способности человека» из словарей английского языка; проанализировать структурные и семантические свойства рассматриваемых фразеологизмов, и проследить их стилистическую маркированность.

Теоретическая значимость работы заключается в том, что автором была принята попытка систематизировать теоретический материал по проблеме изучения фразеологизмов интеллекта человека в английском языке.

Практическая значимость заключается в разработке практических материалов и выводов по английской фразеологии.

В результате анализа фразеологизмов со значением «интеллектуальные способности человека», мы пришли к пониманию того, что фразеология формируется как антропоцентрическая подсистема языка, так как семантика фразеологической единицы воспроизводит сферы умственных способностей человека, его чувств, переживаний конфликтов и примирений, а также сферы действительности, вызывающие повышенный эмоциональный ответ личности.

Представленный аспект концептуальной картины мира показал, что интеллектуальные состояния связываются у носителей языка не только с характеристикой мыслительных способностей и действий, но и с совокупностью различных человеческих качеств, с поведением человека, его нравственными установками, например, «stupid» и «chatty», «stupid» и «stubborn», «stupid» и «frivolous», «clever» и «sensible», «clever» и «self-confident» (two heads are better than one, thick skull, kind of flighty, as sober as a judge, a clever dick) [2].

Процесс формирования фразеологической единицы представляет собой сложное переплетение экстралингвистического содержания и универсальных способов языковой номинации.

Национальное своеобразие проявляется в основах образов, связанных с экстралингвистическим содержанием фразеологизмов:

set the Thames on fire, Mickey Mouse, wise man of Gotham, mad as a hatter, queer as a three-dollar bill. [3].

Изучив фразеологизмы, обозначающие интеллектуальные свойства человека и интеллектуальную деятельность человека, мы пришли также к выводу, что умный человек представлен во фразеологических оборотах как человек, обладающий положительными качествами. Наличие умного человека облегчает жизнь. Глупый человек же представлен с точностью да наоборот. Во многих фразеологизмах “teach” и “learn” человек не умеет ничего. Человека нужно обучить. Сумасшедший человек же представлен как человек без разума. Характеризуется с фруктами, овощами, и иными предметами. Глупый человек сравнивается с животными, неодушевленными предметами.

Исследовав фразеологизмы, обозначающие интеллектуальную деятельность и интеллектуальные свойства в английском языке, мы можем прийти к результату, что они являются оценочными средствами выражения, соотносимыми не только с умственными, но и с поведенческими, возрастными, характеристиками человека, показывающими культурно-мировоззренческие представления народа о понятии «глупости» и «ума».

Список литературы:

1. Английская фразеология и устойчивые нефразеологические словосочетания. Сборник / под ред. Аракина В.Д., Чернокасская Е.Б. – М., 2013. – 177 с.
2. Большой англо-русский словарь / под ред. Гальперина И.Р., II том. – М., 1972. – 863 с.
3. Dickens Ch. The adventures of Oliver Twist / Ch. Dickens. – М.: Iris Press, 2009. – 173 p.
4. Амосова Н.Н. Основы английской фразеологии. – Л.: 1963. – 123 с.

ЛИНГВОКУЛЬТУРОЛОГИЯ И ПРАГМАТИКА ТЕКСТА

ИНТЕГРИРОВАННЫЙ ПОДХОД К ОБУЧЕНИЮ РАЗЛИЧНЫМ ВИДАМ РЕЧЕВОЙ ДЕЯТЕЛЬНОСТИ НА ИНОСТРАННОМ ЯЗЫКЕ В ВУЗЕ

*Бахвалова Вероника Сергеевна
Адыгейский государственный университет, г. Майкоп
Научный руководитель: Берестенева А.В., к. филол. н., доцент
Адыгейский государственный университет, г. Майкоп*

С развитием информационных технологий и глобализацией процессов, умение владеть иностранным языком становится неотъемлемой частью профессиональной подготовки будущих специалистов. Однако, традиционные методы обучения, ориентированные на изучение языка отдельно от предметного контекста, не позволяют достичь высокого уровня владения иностранным языком и его использования в профессиональной деятельности.

Современное обучение иностранным языкам стремится к достижению максимальной коммуникативной компетенции у студентов. Для этого необходимо развивать и правильно организовывать все виды речевой деятельности – аудирование, чтение, говорение и письмо. Интегрированный подход позволяет объединить все эти виды в единый процесс обучения, что помогает студентам лучше усваивать и применять языковые навыки.

Помимо этого, интегрированный подход позволяет эффективно использовать эти ресурсы, включая интерактивные упражнения, аутентичные материалы, онлайн-курсы и т.д. Это позволяет студентам развивать навыки общения в реальном языковом окружении и получать более актуальную и практическую подготовку [1].

Также, интегрированный подход может способствовать улучшению мотивации студентов. Вместо изолированного изучения разных видов речевой деятельности, студенты могут видеть связи между ними и понимать их взаимозависимость. Это помогает студентам лучше осознавать цели и результаты обучения и оценивать свой прогресс [4].

Все ранее сказанное определяет актуальность нашего исследования.

Цель данного исследования заключается в теоретическом обосновании и разработке методики использования интегрированного обучения речевой деятельности на иностранном языке.

Для достижения поставленной цели были определены следующие задачи:

1. Изучить и анализировать научные исследования по проблеме интегрированного обучения различным видам речевой деятельности на иностранном языке.

2. Провести практическую апробацию разработанных методических рекомендаций на базе конкретного вуза.

3. Проанализировать результаты апробации и сделать выводы о применимости интегрированного подхода в обучении речевой деятельности на иностранном языке в вузе.

Для решения поставленных задач применялись следующие методы исследования: анализ методической, психологической и педагогической литературы по проблематике работы; изучение и обобщение положительного опыта преподавателей; сравнение; наблюдение; эксперимент; моделирование процесса обучения.

Теоретической базой исследования послужили работы таких ученых, как А.Я. Данилюк, М.Н. Берулава, В.С. Безрукова, Н.К. Чапаев, И.Н. Ларионова и других.

Проблематикой данного исследования является интегрированный подход в обучении различным видам речевой деятельности на иностранном языке в ВУЗе. Эффективность влияния интегрированного подхода на знания, умения и навыки была определена опытно-экспериментальным путем на базе группы 4 курса Адыгейского государственного университета, преподаватель Берестенева А.В. Изучив и тщательно проанализировав методическую и научную литературу по вопросу исследования, автор разработал соответствующие материалы для всех трех этапов педагогического эксперимента - констатирующего, формирующего и итогового.

Анализ результатов показал, что уровень владения различными навыками речевой деятельности в экспериментальной группе значительно повысился. Большая часть студентов справились с заданиями на оценку «отлично» и «хорошо». Студенты, ранее демонстрировавшие посредственный результат, добились хороших показателей. Что касается результатов итогового тестирования учащихся контрольной группы, следует отметить, что значительных положительных изменений выявлено не было, отмечена лишь незначительная динамика в развитии различных видов речевой деятельности, показатели которой, соответствуют текущему уровню успеваемости учащихся данной группы.

В результате проведенной экспериментальной работы было выявлено, что комплекс интегрированных упражнений является эффективным способом формирования компетенций различных видов речевой деятельности на интегрированном этапе обучения, что обусловлено несколькими факторами:

1. Интегрированное обучение комбинирует изучение различных навыков - говорения, понимания речи, чтения и письма - в одном уроке. Это позволяет студентам улучшить все аспекты своего языкового навыка одновременно [2].

2. Интегрированное обучение предлагает студентам реальные ситуации и контексты, в которых они могут использовать свои языковые навыки. Это помогает им развивать не только языковые навыки, но и культурное понимание и навыки межличностного общения.

3. Интегрированное обучение делает уроки более интересными и практичными, поскольку студенты видят, как они могут использовать новые знания и навыки в реальной жизни. Это повышает их мотивацию и уровень участия в уроке [3].

4. Интегрированное обучение позволяет эффективно использовать урок, обучая одновременно несколько навыков. Это сокращает необходимое время для изучения языка и позволяет фокусироваться на практике и применении усвоенного материала.

5. Интегрированное обучение стимулирует студентов к общему прогрессу в изучении языка. Они учатся не только отдельным навыкам, но и осознают, как они связаны друг с другом, что помогает им лучше понять и запомнить языковые концепции.

В целом, интегрированное обучение английскому языку предлагает более эффективный

и практичный подход к изучению языка, помогая студентам развивать разносторонний набор навыков и достигать лучших результатов.

Список литературы:

1. Абрамова, М. А. Интеграция в образовании / М. А. Абрамова // Философия образования. – 2014. – № 3 (54). – с. 53-63. – М.

2. Гальперин П. Я. Психология мышления и учение о поэтапном формировании умственных действий. Сб. Исследования мышления в советской психологии. – М.: АПН РСФСР, 1986. – с.18-36.

3. Тутьнина, Т. И. Интегрированный подход – новая парадигма методики обучения английскому языку как иностранному / Т. И. Тутьнина // Конвергенция в сфере научной деятельности: проблемы, возможности, перспективы: Материалы Всероссийской научной конференции, Ижевск, 11 декабря 2018 года / Ответственный редактор А. М. Макаров. – Ижевск: Издательский центр «Удмуртский университет», 2018. – с. 336-339. 73

4. Цуркан, Т. С. Интегрированное обучение иностранному языку на примере математики и иностранного языка / Т. С. Цуркан, К. А. Коткина // Молодой ученый. – 2021. – № 1(343). – с. 229-231.

ЛИНГВОПРАГМАТИЧЕСКАЯ СПЕЦИФИКА ПЕРЕДАЧИ ИНОЯЗЫЧНЫХ РЕАЛИЙ В ПУТЕВОЙ ПРОЗЕ (НА БАЗЕ АНГЛИЙСКОГО, РУССКОГО И ФРАНЦУЗСКОГО ЯЗЫКОВ)

Воцетинская О.А.

*Адыгейский государственный университет, г. Майкоп
Научный руководитель: Ягумова Н.Ш., к. филол. н., доцент
Адыгейский государственный университет, г. Майкоп*

Актуальность работы обусловлена необходимостью комплексного подхода к изучению приемов передачи реалий в литературных текстах, так как они представляют особый слой лексики и являются отражением культуры. В современном мире глобализации и межкультурного обмена путешествия становятся все более доступными и популярными. Путевая проза, как особый жанр литературы, играют важную роль в передаче впечатлений о различных уголках мира. Путевая проза представляет собой уникальный жанр литературы, который объединяет в себе элементы путешествий и литературного описания. Этот особый вид текста позволяет читателю погрузиться в атмосферу других мест, пережить приключения и открыть для себя новые культуры. Однако, при описании мест и культурных особенностей иностранных стран, авторы сталкиваются с необходимостью передать читателям иноязычные реалии.

Объектом исследования является путевая проза как особый вид текста.

Предметом исследования являются иноязычные реалии в путевой прозе как отражение культуры.

Целью данного исследования является анализ реалий в путевой прозе и способы их передачи.

Достижение поставленной цели предполагает решение следующих задач:

- 1) выявить особенности путевой прозы как особого вида текста;
- 2) изучить виды реалий в путевой прозе;
- 3) проанализировать особенности передачи реалий в путевой прозе с иностранных языков на русский и с русского на иностранные, дать оценку их переводу.

Для решения поставленных задач были использованы следующие **методы научного анализа:**

- сравнительно-сопоставительный анализ;
- описательный с использованием приемов обобщения анализируемого материала;

–лингвокультурологический анализ.

Научная новизна работы определяется тем, что оно проводилось на ранее не привлекаемых в качестве материала исследования текстах.

Теоретическая значимость исследования заключается в том, что оно подтверждает и развивает основные положения лексикологии и теории перевода, связанные с функционированием и передачей иноязычных реалий.

Практическая значимость исследования состоит в том, что его результаты могут быть использованы на факультетах лингвистики в рамках курса лексикологии, языкознания, теории и практики перевода.

Под термином «реалия» понимается слова, обозначающие предметы, понятия и ситуации, не существующие в практическом опыте людей, говорящих на другом языке, например, названия блюд национальной кухни, виды народной одежды, то есть предметы материальной и духовной культуры.

Роман путешествие (роман травелог) - роман, основанный на сюжете путешествия, описании перемещения в пространстве. Данный жанровый гибрид традиционно исследуется на определенном литературном материале; травелог - устойчивое текстовое единство, смыслопорождающей стороной которого выступает дихотомия «свое чужое», описание реального или воображаемого перемещения в пространстве и реакций субъекта путешествия на увиденное /смоделированное.

Первый проблемный комплекс связан с отсутствием единого терминологического поля (плюрализмом номинаций). Традиционно используются следующие термины для определения травелога:

- путевая литература - литература с сюжетом путешествия. Анализ исследований по теме выявляет предельно расширительное использование понятия наряду с другими терминами;

- путевая проза - проза, основанная на рассказе о путешествии. Один из наиболее распространенных терминов, применяемых исследователями (например, работы И. Г. Савельевой, О. В. Кублицкой (Мамуркиной), П. В. Алексеева и других).

Путешествие - наиболее общее метажанровое определение рассказа о путешествии в единстве его формы и содержания. В. М. Гуминский на первый план выводит достоверность, документальность текста, понимая под путешествием «литературный жанр, в основе которого описание путешественником (очевидцем) достоверных сведений о каких либо, в первую очередь незнакомых читателю или малоизвестных, странах, землях, народах, в форме заметок, записок, дневников (журналов), очерков, мемуаров».

Нами был проведен анализ реалий в путевой прозе на иностранном и русском языке в соответствии с классификацией Виноградова.

На английском языке было отобрано 100 текстов методом сплошной выборки, в которых наибольшую часть составили ономастические и бытовые реалии.

При исследовании русской путевой прозы было выбрано 97 путевых очерков для анализа. Наиболее популярной группой были выявлены ономастические реалии с преобладающим большинством топонимов и бытовые реалии, где лидирующее место занимает лексика, называющая жилище и имущество, пищу и напитки, народные праздники. В лексике, называющей мир природы, основную часть составили названия растений.

После проведения анализа французской путевой прозы было выбрано 60 путевых очерков и путевая проза «Михаил Строгов» Жюль Верна для исследования. Ономастические реалии выделяются как наиболее значимая группа, преимущественно представленная топонимами и именами, отражающими особенности локальной культуры и истории. Бытовые реалии также занимают важное место, отражая жилищные условия, обычаи, традиции, кулинарию и местные праздники. В лексике, связанной с миром природы, преобладают названия растений, которые отражают биоразнообразие и особенности местного климата. Результаты указывают на то, что французская путевая проза также богата реалиями,

отражающими разнообразие культурных, географических и бытовых особенностей, что делает ее интересным объектом для анализа и исследования.

На основании нашего исследования можно сделать вывод, что несмотря на разную природу сопоставляемых языков, где русский язык является синтетическим, а английский и французский аналитическим, что могло вызвать трудности при передаче реалий с одного языка на другой, конечные данные показали, что в обоих случаях самым востребованным способом перевода является транскрипция и транслитерация, затем комбинация способа транскрипции и калька, калька в чистом виде. Реже встречался эквивалент, функциональный аналог или перефраз.

Мы выяснили, что реалия как лингвопрагматическая категория служит для читателя лифтом, для переноса в другую реальность с возможностью испытать на себе «эффект присутствия». Задача автора состоит в том, чтобы в процессе передачи реалии на иностранный язык не потерять самобытности слова или словосочетания. Таким образом, наиболее благоприятным способом передачи безэквивалентной лексики является транскрипция или транслитерация, так как в данном случае появляется полное соответствие между семантическими отношениями двух языков. Но в случае переизбытка данного способа передачи реалии текст становится перегруженным.

Список литературы:

1. Agnès Y. Manuel du journalisme. – Paris: La Découverte, 2008. Banyai M., & Glover T. D. Evaluating research methods on travel blogs. *Journal of Travel Research*, 2012 г. 51с.
2. Bell A. Style as Audience Design // *Sociolinguistics: A Reader and Coursebook* / Coupland N., Jaworski A. – London: McMillan, 2006 г. 247 с.
3. Амосова Н.Н. Этимологические основы словарного состава современного английского языка. – М.: Изд-во лит. на иностр. яз., 2004 г. 218 с.
4. Асмус Н. Г. Лингвистические особенности виртуального коммуникативного пространства: дис. ... канд. филол. наук: / Асмус Нина Геннадьевна. – Челябинск, 2005 г.
5. В. Н. Крупнов. В творческой лаборатории переводчика. Очерки по профессиональному переводу. Москва.: Международ. отношения, 1976 г. 152 с.
6. Влахов С.И., Флорин С.П. Непереводимое в переводе. Изд.3-е, испр. и доп. М.: «Р.Валент», 2006. 448 с.
7. Дзенс Н. И., Перевышина И. Р., Кошкаров В. А. Теория и практика перевода: учеб. пособие. СПб.: Антология, 2007. 559 с.
8. Комиссаров В.Н. Современное переводоведение: курс лекций / В.Н. Комиссаров. М.: Изд-во Панина, 2006. 192 с.
9. Лингвистическая прагматика (на материале русского и других славянских языков): курс лекций / Б. Ю. Норман. – Минск, 2009 г. 183 с.
10. Тертычный, А. А. Жанры периодической печати [Текст]: учеб. пособие / А. А. Тертычный. М.: Аспект Пресс, 2002 г. 312 с.
11. Томахин Г.Д. Реалии в языке и культуре//ИЯШ., 1997 г. 235 с.
12. Томахин Г.Д. Реалии-американизмы. М.: Высшая школа, 1988 г. 176 с.
13. Бондарева А. Литература скитаний [Электронный ресурс] // Октябрь. 2012. № 7. URL: <http://magazines.russ.ru/>
14. Ермолович Г.Д. Наш перевод, вперед лети! В лакуне остановка [Электронный ресурс]. URL: www.yermolovich.ru/lakunaunabridged.pdf
15. Кржижановский С. Reise-Roman [Электронный ресурс] // Литературная энциклопедия: словарь литературных терминов: в 2-х т. / под ред. Н. Бродского, А. Лаврецкого, Э. Лунина, В. Львова-Рогачевского, М. Розанова, В. Чешихина-Ветринского. М. – Л., 1925. Т. 2. URL: <http://feb-web.ru/feb/slt/abc/lt2/lt2-7053.htm>.

РЕЧЕВЫЕ ОСОБЕННОСТИ АНГЛИЙСКОЙ ЯЗЫКОВОЙ ЛИЧНОСТИ (НА МАТЕРИАЛЕ ВЫСТУПЛЕНИЙ ПУБЛИЧНЫХ ДЕЯТЕЛЕЙ)

Григорян К.С.
Адыгейский государственный университет, г. Майкоп
Научный руководитель: Ахиджак Б.Н., к. филол. н., доцент
Адыгейский государственный университет, г. Майкоп

Изучение категории языковой личности в рамках лингвистики позволяет понимать, что язык не просто средство общения, а также отражение личности, ее уникальных особенностей, ценностей и мировоззрения. Языковая личность включает в себя различные аспекты, такие как индивидуальный стиль речи, социокультурный контекст, психологические особенности и другие факторы, которые влияют на способы использования языка.

Актуальность настоящего исследования обусловлена, с одной стороны, тем интересом, который вызывает политический дискурс у лингвистов, политологов и других специалистов в силу своей способности оказывать влияние на общество, и, с другой стороны, ролью конкретного политического деятеля, его языкового выражения в формировании политических установок и общественного мнения.

Целью данной работы является выявление и анализ речевых особенностей английской языковой личности на материале выступлений публичных деятелей.

В соответствии с объектом, предметом и целью выпускной квалификационной работы были поставлены следующие задачи:

- 1) изучить теоретические аспекты речевых особенностей английской языковой личности;
- 2) определить роль публичных выступлений в формировании и проявлении речевых особенностей;
- 3) проанализировать фонетические, лексические, стилистические и грамматические речевые особенности английской языковой личности на материале выступлений публичных деятелей.

Объектом исследования настоящей работы является англоговорящая языковая личность.

Предметом исследования являются речевые особенности англоговорящей личности на материале выступлений публичных деятелей.

Материалом послужили аудио- и видеозаписи выступлений известных публичных деятелей, таких как политики, писатели, журналисты и другие представители различных сфер деятельности на английском языке.

Теоретическая значимость определяется тем, что в работе представлен речевой анализ фонетических, лексических, грамматических и стилистических особенностей англоязычной языковой личности с примерами из публичных выступлений. Это помогает лучше понять и анализировать произношение, выбор слов, синтаксические конструкции и стили речи, что позволяет более глубоко понять коммуникативные стратегии и индивидуальные особенности речи говорящего.

Исследование языковой личности помогает раскрыть сложные взаимосвязи между языком и личностью, понять, как личностные характеристики человека отражаются в его речи и как язык влияет на формирование личности. Этот подход также учитывает социокультурные и психологические аспекты языковой деятельности, что позволяет более глубоко понять процессы коммуникации и взаимодействия в языковом сообществе. Таким образом, изучение языковой личности открывает новые возможности для анализа языковых явлений и понимания их связи с индивидуальными особенностями человека, его социокультурным контекстом и мировоззрением.

Языковая личность – 1) любой носитель того или иного языка, охарактеризованный на основе анализа произведенных им текстов с точки зрения использования и этих текстов системных средств данного языка для отражения видения им окружающей действительности и достижения определенных целей в этом мире; 2) наименование комплексного способа

описания языковой способности индивида, соединяющего системное представление языка с функциональным анализом текстов [2].

В качестве примеров мы рассмотрели популярные видео на платформе TED Simon Sinek “How great leaders inspire action, и грамматические особенности языковой личности Маргарет Тэтчер и др., и выделили речевые особенности:

Проанализировав видео Simon Sinek “How great leaders inspire action?”, можно выделить, что Саймон использовал многие языковые особенности в своей публичной речи. В течение всего выступления было задано множество вопросов для поддержания контакта с аудиторией. Например, начало выступления началось с вопросов:

“How do you explain when things don’t go as we assume? Or better, how do you explain when others are able to achieve things that seem to defy all of the assumptions?”

Одним из примеров использования местоимения «мы» может служить цитата слов Саймона, сказанных в конце выступления:

“Whether they’re individuals or organizations, *we* follow those who lead, not because *we* have to, but because *we* want to. *We* follow those who lead, not for them, but for ourselves. And it’s those who start with “why” that have the ability to inspire those around them or find others who inspire them”.

Фонетические особенности: отсутствие сложных фонем, ярко выраженная интонация на словах “how”, “why”, “start”, “inspire”. Лексические особенности: использование высокоэмоциональных слов и фраз, таких как “defy all of the assumptions”, “inspire those around them”, “find others who inspire them”. Грамматические особенности: использование вопросительных конструкций, повторение фраз “We follow those who lead” и “It’s those who start with “why””, были использованы некоторые вводные конструкции, побудительные предложения и глагольные формы, но в незначительном количестве. Стилистические особенности: использование риторических вопросов, повторов и параллелизма.

Исследование использования грамматической категории времени в выступлениях Маргарет Тэтчер показало, что основной чертой ее политической речи являлось преобладание глагольных форм прошедшего времени. Это позволяет обращаться к фактам, оценивать работу государственных органов и подчеркивать достигнутые результаты: *For five centuries, that small continent had extended its authority over islands and continents the world over*. Несколько в меньшей степени (38% [1]) представлена глагольная форма **настоящего времени**, к которой Маргарет Тэтчер прибегает для актуализации затрагиваемой проблемы и констатации существующего положения социальной, экономической, внешнеполитической и других сферах: *Today our country has more than 2 million unemployed* [3]. Наименьший процентный показатель отнесен к грамматической категории **будущего времени** – всего 11% [1], что позволяет говорить о стремлении политика воздерживаться от политических прогнозов и обещаний: *This nation will meet that challenge* [4].

Наиболее употребительными модальными глаголами в речи Маргарет Тэтчер являются *can* и *could*. Они чаще всего служат политическому инструменту для передачи семантики уверенности, веры в возможность достижения намеченных целей и реальности исполнения действий, выраженных смысловым глаголом: *People can make their own way by hard work and enterprise – and build up capital by saving and investment* [5].

Достичь экспрессивности и динамичности высказываний Маргарет Тэтчер помогают приемы стилистического синтаксиса. Помимо своей экспрессивной значимости фигуры речи в политическом дискурсе преследуют цель логико-смыслового выделения, привлекающего внимание слушателей и стимулирующего процесс понимания. Так, риторический вопрос – *do you think that I would not press that button this instant?* [3] – актуализирует внимание аудитории за счет смены интонации, а также за счет эмфатичности способствует более эффективному воздействию на сознание слушателей. Риторическим вопросом Маргарет Тэтчер убеждает электорат в неоднозначном характере и сложности принятия политических решений.

В ходе исследования были выявлены и другие приемы стилистического синтаксиса, примером которых могут служить:

- Анафора: “*You can add... You can stress... You can emphasize... You can recall...*” [3].
- Анадиплосис: “*In the last 12 years we have lost 1½ million jobs. One and a half million jobs – through losing a fair chunk of our home market to importers*” [6].
- Градация: “*now, more than ever*” – “*now there is even more*” – “*even more vital than ever*” [3].
- Параллелизм: “*The steel strike – backed by Labour. The violent coal strike – backed by Labour. A host of other strikes – backed by Labour*” [5].

Языковые средства являются отличным фундаментом в построении грамотной публичной речи, благодаря которой можно вызвать доверие у аудитории и набрать огромное количество своих сторонников не только в пределах данной языковой платформы, но и за ее пределами.

Исследование такого материала позволяет выявить индивидуальные черты речевого стиля каждой из анализируемых личностей, а также общие тенденции и особенности английской языковой личности в целом. Анализ выступлений публичных деятелей помогает понять, как языковая личность формируется в контексте публичного общения и какие факторы влияют на ее проявление.

Список литературы:

1. Ласкова М.В. Грамматические особенности языковой личности Маргарет Тэтчер в политическом дискурсе / М.В. Ласкова, В.В. Кошелькова // Гуманитарные научные исследования. 2016. № 2 [Электронный ресурс]. Режим доступа: <https://human.snauka.ru/2016/02/14180> (дата обращения: 5.04.2024).
2. Понятие языковой личности - Межкультурная коммуникация (studme.org)
3. Leader’s speech, Brighton 1980 Margaret Thatcher [Электронный ресурс] – Режим доступа: <https://www.youtube.com/watch?v=VJchseAmfmw> (дата обращения: 1.04.2024).
4. Margaret Thatcher Brighton Bomb Speech 1984 [Электронный ресурс] – Режим доступа: <https://www.youtube.com/watch?v=iOizSzKZtRY> (дата обращения: 1.04.2024).
5. Margaret Thatcher Conservative Party Conference Speech [Электронный ресурс] – Режим доступа: <https://www.youtube.com/watch?v=WnLUN7eDJ6g> (дата обращения: 1.04.2024).
6. Margaret Thatcher Speech to Tory Conference 1982 [Электронный ресурс] – Режим доступа: https://www.youtube.com/watch?v=GrsA_-FbxTs (дата обращения: 1.04.2024).

ЛИНГВИСТИЧЕСКИЕ И ЛИНГВОКУЛЬТУРОЛОГИЧЕСКИЕ ХАРАКТЕРИСТИКИ АНГЛОЯЗЫЧНЫХ РЕКЛАМНЫХ ТЕКСТОВ

Палунина Е.И.

*Адыгейский государственный университет, г. Майкоп
Научный руководитель: Сасина С.А., к. филол. н., доцент
Адыгейский государственный университет, г. Майкоп*

В настоящее время рынок товаров и услуг становится все больше, и их производителям необходимо искать новые, более эффективные инструменты сбыта, для чего они прибегают к рекламе, в частности к рекламным текстам. Именно тексты помогают донести до потенциальных клиентов преимущества и достоинства того или иного предложения, показать его в наиболее выгодном свете. Реклама и рекламные тексты влияют на общественное сознание, так как при правильном подборе лингвистических и экстралингвистических средств они могут оказывать определенное психологическое воздействие, убеждающее людей в необходимости сделать выбор в пользу рекламируемого товара или услуги.

Во многом эффективность рекламной кампании зависит именно от языкового оформления рекламного текста. Более того, при создании рекламного предложения

необходимо учитывать культурные особенности целевой группы потенциальных покупателей и целевой страны в целом.

Актуальность данной темы обуславливается значимостью и распространенностью рекламы в современном обществе и необходимостью научного исследования и осмысления сфер ее влияния, которые во многом определяют лингвистические особенности рекламных текстов и отражают культурологические особенности определенного общества.

Степень разработанности проблемы: особенности рекламного текста и язык рекламы являются предметом исследований в работах отечественных и зарубежных ученых, например, Ю.С. Бернадской (2008), Е.Л. Доценко (2017), А.А. Залевской (2017), А.М. Македонцевой (2009), Ю.К. Пироговой (2000), В.В. Ученовой (2001), Т.А. Чабанюка (2013), С.Ю. Усольцевой (2019), В.И. Конькова (2011), А.Д. Кривоносова (2002), Дональда Баака (2012), Дэвида Огилви (2007).

Таким образом, **объектом** исследования является текст англоязычной рекламы.

Предметом исследования являются лингвистические и лингвокультурологические особенности текста англоязычной рекламы.

Целью исследования выступает анализ текста англоязычной рекламы и выявление характерных для него лингвистических и лингвокультурологических особенностей.

Достижение поставленной цели предполагает решение следующих **задач**:

- 1) раскрыть сущность понятия «рекламный текст»;
- 2) изучить структуру, функции и цели рекламных текстов;
- 3) изучить значимость рекламы как социокультурного явления в Великобритании;
- 4) составить частеречную и функционально-стилистическую классификацию языковых единиц, наиболее часто используемых в тексте англоязычной рекламы, на материале британских СМИ;
- 5) составить тематическую классификацию языковых единиц, наиболее часто используемых в тексте англоязычной рекламы, на материале британских СМИ.

Для решения вышеперечисленных задач были использованы следующие **методы** исследования:

- 1) метод лингвистического анализа;
- 2) метод сплошной выборки;
- 3) лингвистическая интерпретация полученных результатов.

С точки зрения лингвистического дискурса рекламный текст можно рассматривать как одну из сфер использования языка, где он служит, прежде всего, инструментом увещательной коммуникации, целью которой является побудить слушающего определенным образом модифицировать свое поведение, в частном (и основном для рекламы) случае – поведение потребительское [3, с. 2].

На основе поэтапного восприятия рекламного сообщения в рамках лингво-прагматического подхода можно выделить такие функции рекламного текста, как аттрактивная, фатическая, информирующая, персуазивная и эстетическая [2, с. 189]. Рекламные тексты направлены на продвижение понимания бренда, информирование, убеждение, а также вдохновение на совершение действия [4, с. 143].

Важнейшее требование, предъявляемое к рекламным текстам, – максимум информации при минимуме слов. Для этого могут использоваться языковые единицы, обладающие наибольшей силой внушения, а именно слова с конкретным однозначным смыслом, например: *night, scissors, rose, spicy* [1, с. 28]. Однако для сообщения потенциальному покупателю новой информации в англоязычных рекламных текстах чаще всего используются слова, несущие образный смысл, но описывающие товар с выгодной стороны, например: *now, amazing, suddenly, announcing* [5, с. 101].

Материалом исследования послужили 150 текстов еженедельного британского журнала «The Sunday Times Magazine», в результате анализа которых было выявлено, что характерными особенностями англоязычных рекламных текстов является частое использование эмоционально-оценочных (*breakthrough, luxurious, looming, indulge, bliss*) и

прецизионных языковых единиц (*FuelGenie, Tesco, Morrisons, twelve month, West Country*), аббревиатур (*eCommerce (electronic commerce), Hi-Fi (high fidelity), HR (human resources), ML (machine learning), POC (proof of concept)*), терминов (*micrografting, thiamidol, E. coli, Norovirus, stanol, cortisol*), фразовых глаголов (*find out, bring out, fold out, look out, work at, take on*) и личных местоимений (чаще всего используются местоимения *you* и *we*: *we help you right now; you can rest easy knowing your Humptie will always be a part of your home; at L'Oréal, we strive to be as diverse as the people we serve; our Wet and Dry vacuum cleaners are specifically designed for cars, garages, gardens*), что придает им выразительность, экспрессивность, эмоциональную окрашенность, оценочность, а также создает впечатление надежности.

Согласно полученным данным, лексика проанализированных текстов главным образом нейтральна, в ней было обнаружено всего 2,4% стилистически окрашенной лексики (154 единицы из общего числа 6396 словоформ), однако в ней были выявлены почти все лексические пласты, кроме экзотизмов, архаизмов, поэтизмов, диалектизмов и арготизмов. Таким образом, была выявлена научная лексика (*benecol, cholesterol, thiamidol, sulphates, silicones or parabens, cortisol*), неологизмы (*tweakment, spinner, spa-cation, mama-to-be*), книжная лексика (*sophistication, archetype, exceptional*), варваризмы (*le creuset, al dente, canapé*), публицистическая лексика (*progress, crisis*), разговорно-бытовая лексика (*vac (vacuum cleaner), prep (preparation), co-op (cooperative)*), официально-деловая лексика (*invoice, surcharge, management, service, fiscal, tribunal*), профессионализмов (*intranet, internal comms industry, payroll, tax incentives, proof of concept, time-to-value*).

Тем не менее для успешности рекламного текста недостаточно использовать лишь эти языковые средства. Необходимо также учитывать и культурологические особенности целевой аудитории рекламы. Анализируя рекламу современного британского журнала, мы смогли сделать выводы о картине мире человека в данном лингвокультурном сообществе и выявили основные тематические группы языковых единиц, которые ее составляют.

Так, например, наиболее обширными группами слов и выражений являются “Health and Beauty” (*inspire and enrich your diet; reduce eyestrain; vegetarian friendly; post-Covid Health and Immunity Booster programm*), “Domestic Life and Household” (*home extensions, hand-designed homeware, spacious sleeping for four adults*), “Leisure Time and Hobbies” (*body and mind restoration resolution, spa-cation, golf courses, vineyard, on-site activities*), “Technologies” (*cloud based platform, cordless tools, interchangeable lithium-ion batteries*), “Fashion” (*hottest aesthetics trends, upcoming collection, renowned creativity and artistry*), “Finance and Economy” (*fiscally fit, everyday budgeting, employment claims*).

В результате исследования мы пришли к выводу о том, что для целевой аудитории британских СМИ наиболее важными в жизни являются здоровье, красота, семья, отдых, хобби, технологии и финансовое благополучие, и именно на это нацелено большинство рекламных текстов.

Таким образом, используя такой большой арсенал лингвистических средств усиления экспрессивного воздействия, современный англоязычный рекламный текст выполняет одну из важных функций – обращает внимание потенциального покупателя на саму рекламу, что может вызвать в дальнейшем интерес уже к товару или услуге.

Более того, реклама представляет собой определенный лингвокультурологический феномен, формирующийся под влиянием того или иного социума и отражающий его уникальные культурные и национальные черты, а также отражает национально-специфическую картину мира. Реклама всегда предусматривает наличие целевой аудитории, и правильный выбор языковых средств в зависимости от нее является одним из основных факторов, способствующих созданию успешной рекламы.

Список литературы:

1. Зазыкин В.Г. Психология в рекламе. М.: Датастром, 2002. - 214 с.
2. Македонцева А.М. Функции рекламных текстов. Новосибирск: Центр развития научного сотрудничества, 2009. - С. 186-190.

3. Пирогова Ю.К., Баранов А.Н., Паршин П.Б. Рекламный текст: семиотика и лингвистика. М.: Гребенников, 2000. - 270 с.
4. Clow K.E., Baack D. Integrated advertising, promotion, and marketing communications. Harlow: Pearson Education Limited, 2012. - 509 p.
5. Ogilvy D. Ogilvy on advertising. New York: Random House LLC, 2007. - 437 p.

ЛИНГВОСТИЛИСТИЧЕСКИЕ ОСОБЕННОСТИ ЛЮБОВНОГО РОМАНА ЭПОХИ РЕГЕНТСТВА И ЕГО СОВРЕМЕННОЙ СТИЛИЗАЦИИ (НА ПРИМЕРЕ РОМАНОВ ДЖЕЙН ОСТИН И ДЖУЛИИ КВИНН)

Скобелева В.В.

*Адыгейский государственный университет, г. Майкоп
Научный руководитель: Долуденко Е.А., к. филол. н., доцент
Адыгейский государственный университет, г. Майкоп*

Актуальность работы определяется возросшим интересом современной лингвистической науки в исследовании лингвостилистических особенностей любовного романа эпохи Регентства и его современной стилизации. Этот жанр литературы имеет долгую историю и остается популярным среди читателей по сей день. Сравнительный анализ структуры, стилистики и семантики, и лексики любовного романа в разные исторические периоды поможет расширить наше понимание эволюции жанра и его значимости для культурного контекста.

Объект исследования: Лингвостилистические особенности любовного романа эпохи Регентства и его современной стилизации.

Предмет исследования: Романы Джейн Остин, представляющие любовный роман эпохи Регентства, и произведения Джулии Квинн, являющиеся современной стилизацией жанра.

Целью исследования является выявление сходств и различий в структуре, стилистике и лексике романов эпохи Регентства на английском языке.

Для достижения цели исследования были поставлены следующие **задачи:**

1. Изучить лингвостилистические особенности любовного романа эпохи Регентства на примере произведений Джейн Остин.
2. Провести анализ современной стилизации любовного романа на примере произведений Джулии Квинн.
3. Провести сравнительный анализ изменений в языковой структуре, стилистике и семантике любовного романа между эпохой Регентства и современностью.

Теоретическая значимость исследования: анализ лингвостилистических особенностей позволит разработать методику сравнительного анализа текстов разных эпох и жанров, что может быть полезно для дальнейших исследований в области лингвистики и литературоведения.

Практическая значимость исследования: анализ структуры и стилистики текстов позволит выявить особенности языка эпохи Регентства и сравнить их с современными языковыми трендами, что может быть полезно для изучения языкового развития и изменений в литературном стиле.

В настоящей исследовательской работе использовались следующие **методы и приемы:**

- лексико-семантический анализ;
- описательный метод;
- сопоставительный метод;
- методы компьютерной лингвистики для сравнения текстов

В настоящее время значительную популярность приобрели псевдоисторические романы, т.е. романы, написанные современными писателями, в которых отражены события,

происходившие в определенный исторический период, и в которых воссоздается атмосфера периода с помощью определенных языковых средств. Примером произведений данного жанра являются любовные романы, действие которых происходит в эпоху Регентства.

Эпоха Регентства (Regency era) – это период в истории Великобритании с 1811 по 1820 гг., когда принц Георг (будущий король Англии Георг IV) был регентом при своем больном отце, Георге III.

Цель нашего исследования – определить, с помощью каких языковых средств воссоздается атмосфера эпохи Регентства в произведении современной американской писательницы Джулии Куин «Герцог и я»

Роман «Герцог и я» изображает английское общество в эпоху Регентства: в книге есть прямые указания на эпоху – даты публикации статей в местной газете 1813-1817 гг., а также упоминание исторической личности Дж. Б. Браммелла (1778-1838).

Для проведения лингвостилистического анализа следует обратить внимание на маркеры эпохи. Это языковые явления, которые характеризуют определенную историческую эпоху и отражают изменения в языке, его структуре, словаре, фонетике и семантике.

Для того чтобы выделить маркеры эпохи в произведении «Герцог и я», мы использовали современные средства текстового анализа, которые позволяют определить параметры лексических единиц, указывающих на историко-темпоральную маркированность романа. Для проведения исследования мы использовали анализатор текста AntConc.

Получив с помощью данного приложения таблицы частотности лексических единиц по леммам, мы вручную выбрали из них слова, которые можно считать маркерами эпохи, на основе следующих критериев:

- прецизионные слова (даты, исторические имена, топонимы, исторические реалии, указывающие на конкретный исторический период);
- слова, описывающие устройство общества и быт дворян в эпоху Регентства, совпадающие с описанием эпохи в исторических источниках и литературных произведениях того времени;
- устаревшие слова, имеющие соответствующие пометы в словарях.

Проведя словарный анализ текста романа «Герцог и я», мы составили список лексических единиц, которые в той или иной степени являются характерными для эпохи Регентства. Приведенные слова можно разделить на следующие группы:

- титулы (duchess, duke, viscountess |vai.kaʊn'tes|, dukedom, viscount /'vai.kaʊnt/, marquis /'mɑ:kwi:s/, regent,
- быт дворян (butler, carriage, servant, castle, bellpull, blotter, boudoir /'bu:d.wɑ:t/, luncheon /'lʌn.tʃən/)
- ухаживание и брак (courtship, love match, dowry /'daʊ.ri/, vicar /'vɪk.ər/)
- общественные мероприятия (ballroom, ton, (social) season, debutante, waltz /wɔ:ls/, dance card)
- внешний вид/предметы одежды (glove, chemise, cravat /krə'veɪt/, coiffure /kwɒf'jʊər/)

Для подтверждения того, что выделенные нами слова действительно использовались в эпоху Регентства, мы обратились к сервису Books Ngram Viewer от Google. Из представленной диаграммы видно, что пик употребления слова courtship приходится на исследуемую нами эпоху, а именно на 1808-1822гг.

В тексте данного романа мы выделили ряд архаичных лексических единиц, имеющих соответствующие пометы в словарях: *betrothed*, *curmudgeon*, *cheroot* /ʃə'ru:t/, *dowager*, *churl*, *boudoir*.

Среди лексики, используемой для описания быта и внешнего вида героев, значительное место занимают заимствования из французского языка: *cravat*, *chemise*, *coiffure*. Французские заимствования используются также в функции эвфемизмов (*derrière* – the lower back).

Мы также сравнили лексический состав романа «Герцог и я» с другими произведениями авторов эпохи Регентства, используя референтный корпус, состоящий из

следующих произведений: «Айвенго» Вальтера Скотта, «Гордость и предубеждение» Джейн Остин, «Джейн Эйр» Шарлотты Бронте, «Агнес Грэй» Энн Бронте, «Грозовой перевал» Эмили Бронте.

Анализ показал, что 74,3% отобранной нами лексики, выступающей в качестве маркеров эпохи в романе Дж. Куин, встречается во всех или некоторых романах референтного корпуса, что позволяет говорить о важности этой лексики в формировании картины мира в исследуемый нами период.

На эпоху также указывают и устаревшие выражения. Например, в предложении “The duke is *paying a call upon your sister*” формальное выражение *to pay a call on somebody* не используется в наше время в разговорной речи.

В предложении “Simon knew he should be listening to her - she was prattling on about something, as *women were wont to do ...*” фраза *to be wont to do* также слишком официальна для разговорной речи.

Убедиться, что в эпоху Регентства использовалось это выражение, можно, используя Books Ngram Viewer. Данная фраза активнее всего использовалась в произведениях с 1808 по 1843г. Эта же фраза активно используется в романе Вальтера Скотта «Айвенго» (15 вхождений), а также эпизодически в произведениях Шарлотты и Энн Бронте.

Если рассматривать текст романа с точки зрения синтаксиса, маркерами эпохи могут служить устаревшие грамматические формы и конструкции. Например, “There were rules among friends, commandments, really, and the most important one was *Thou Shalt Not Lust After Thy Friend's Sister*”. В тексте 32 раза встречается вспомогательный глагол shall для выражения будущего времени в утвердительном предложении, что также считается устаревшим: «I shall treasure this moment always», «I shan't lay so much as a hand on him», «If you call me that one more time, I swear I shall scream».

Следует также отметить, что автор намеренно использует сложные витиеватые синтаксические построения, которые вкупе с архаизмами и книжной лексикой создают впечатление, что герои выражаются «высоким стилем». Мы сравнили индекс читабельности и длину предложений в романе «Герцог и я», полученные с помощью анализатора Voyant Tools, с соответствующими параметрами произведений эпохи Регентства и обнаружили, что при сравнительно небольшом количестве слов в предложении (11,4) индекс читабельности составляет 24,177, что почти в три раза больше, чем у авторов данного периода.

Лингвистилистический сравнительный анализ произведений “Гордость и предубеждение” Джейн Остин и “Герцог и я” Джулии Квинн позволяет заключить, что все же в “Гордости и предубеждении” стилистика отличается более высоким уровнем литературности, характерной для классической прозы. Остин использует изысканные обороты, формальные конструкции и богатую лексику, что создает атмосферу эlegantности и утонченности. В тексте произведения “Герцог и я” стилистика более разговорная и близка к современной речи. Квинн использует более простой язык, часто вставляет шутки и диалоги, что делает текст более доступным и легким для восприятия.

Что касается языка, в “Гордости и предубеждении” преобладает формальный, архаичный язык, характерный для литературы XIX века. Остин использует сложные синтаксические конструкции, длинные предложения и образные выражения. В тексте произведения “Герцог и я” язык более современный, простой и непринужденный. Квинн использует повседневные слова, короткие предложения, активный диалог между персонажами.

Стиль Остин в “Гордости и предубеждении” отличается тщательностью в выборе слов, точностью описания чувств героев и глубоким психологическим анализом персонажей. Стиль Квинн в “Герцог и я” сконцентрирован на динамичных диалогах, юмористических ситуациях и развитии романтических отношений.

В “Гордости и предубеждении” эмоциональная окраска текста часто выражается сквозь внутренние монологи героев, тонкие нюансы в описании чувств и эмоций. В “Герцог и я”

эмоциональная окраска более яркая и экспрессивная, зачастую через диалоги и комические ситуации.

Сравнительный анализ стилистики и языка произведений Джейн Остин "Гордость и предубеждение" и Джулии Квинн "Герцог и я" позволяет увидеть различия в подходе к созданию текста, выборе языковых средств и передаче эмоциональной составляющей. Каждая из авторов имеет свой уникальный стиль, который отражает особенности эпохи и жанра, в котором они работали.

Список литературы:

1. Алимуратов О.А., Чурсин О. В. Семантический анализ лексического корпуса: некоторые уточнения процедуры //Актуальные проблемы филологии и педагогической лингвистики. - 2011. - №13. - С.252-263.

2. Горохова Л.А. Анализ некоторых лингвокультурных особенностей оригинальных и переводных текстов народных сказок с помощью цифровых инструментов // Актуальные проблемы лингвистики и переводоведения. Сборник научных трудов. Под редакцией А.В. Гороховой, Л.Э. - Уафа. Краснодар, 2022. - С. 40-51.

3. Долуденко Е.А. Сравнительный анализ текстов классического произведения и его современного ремейка с помощью цифровых инструментов текстового анализа // Университетские чтения – 2022. Материалы региональной межвузовской научно-практической конференции. 2022. - С. 17-25.

4. Карпухина М.А. Британское высшее общество эпохи Регентства и казус Браммелла /Автореферат диссертации канд. филол. наук/ Карпухина М.А. – Саратов, 2012. – 215с.

5. Синкина Е.В. Лексические единицы как маркеры эпохи /Автореферат диссертации канд. филол. наук/ Синкина Е.В. – Самара, 2008. – 248с.

6. AntConc [Электронный ресурс]. – Режим доступа: <https://www.laurenceanthony.net/software/antconc/>

7. Austen J. Pride and Prejudice. HarperCollins Publishers, 2010. - 404 p.

8. Brontë A. Agnes Grey. Penguin, 2004. - 224 p.

9. Brontë C. Jane Eyre. HarperCollins Publishers, 2010. - 490 p.

10. Brontë E. Wuthering Heights. HarperCollins Publishers, 2010. - 390 p.

11. Goodreads [Электронный ресурс]. – Режим доступа: https://www.goodreads.com/book/show/110391.The_Duke_and_I

12. Google Books Ngram Viewer [Электронный ресурс]. – Режим доступа: <https://books.google.com/ngrams/>

13. Quinn J. The Duke and I. Avon Books, 2019. - 448 p.

14. Scott W. Ivanhoe. Wordsworth, 2000. - 439 p.

15. Thackeray W. M. Vanity Fair. Wordsworth, 2005. - 694 p.

16. Voyant Tools [Электронный ресурс]. – Режим доступа: <https://voyant-tools.org/>

ГЕРМАНИЯ: ЯЗЫК, СТРАНОВЕДЕНИЕ, КУЛЬТУРА

НЕМЕЦКИЙ ЭКОЛОГИЧЕСКИЙ ДИСКУРС КАК ЛИНГВОКУЛЬТУРНЫЙ ФЕНОМЕН

*Аникин Сергей Николаевич
Адыгейский государственный университет, г. Майкоп
Научный руководитель: Нещеретова Т.Т., к. филол. н., доцент
Адыгейский государственный университет, г. Майкоп*

Экологические проблемы находятся в настоящее время в центре внимания различных естественных и гуманитарных наук, в том числе и лингвистики. Немецкий экологический дискурс представляет собой значительный аспект немецкой культуры и языка. Он отражает

отношение немецкого общества к окружающей среде, природе и экологическим проблемам. Особый интерес представляет немецкий экологический дискурс как лингвокультурный феномен, влияющий на языковые структуры, ценности и общественное сознание.

Целью работы является исследование немецкого экологического дискурса в контексте его роли как лингвокультурного феномена. Цель работы предполагает решение следующих **задач**:

- уточнить понятие экологического дискурса;
- выявить специфику немецкого экологического дискурса;
- определить лингвистические особенности немецкого экологического дискурса

В работе были использованы следующие **методы** описательный, сопоставительный, классификационный методы; метод семантического анализа. Теоретическая база исследования строится на основных положениях теории дискурса и его разновидностей (теории В.В. Красных, В.И. Карасика).

Немецкий экологический дискурс – это не просто обсуждение проблем окружающей среды, но и важный аспект культурного наследия Германии. В этом докладе мы рассмотрим, как немецкий экологический дискурс отражает ценности и идеологии немецкого общества, а также его влияние на языковые структуры и общественное сознание.

Более конкретно, мы изучим исторические корни этого дискурса, лингвистические особенности, культурные аспекты и его сравнение с дискурсами других стран. Наша цель – понять, как немецкий экологический дискурс становится ключевым лингвокультурным феноменом, отражающим и формирующим экологическое сознание в Германии.

Зарождение движения: Вторая половина XX века стала временем возникновения экологических проблем в Германии, вызванных загрязнением окружающей среды, таким как загрязнение реки Рур и вырубка лесов для строительства.

Формирование политики: В ответ на общественное давление правительство начало разрабатывать экологические программы и законы, включая законодательство об охране воздуха и воды, а также о создании заповедников и парков.

Экологические движения: Появление экологических организаций и партии "Зеленые" (Die Grünen) в 1980-х годах свидетельствует о растущем политическом влиянии экологического движения в Германии.

Международное влияние: Немецкий экологический дискурс существенно отражает международные тенденции и события в области экологии. Ядерные катастрофы в Чернобыле (1986 год) и Фукусиме (2011 год) вызвали серьезную тревогу в мировом сообществе, включая Германию. Эти события привели к значительному изменению отношения к ядерной энергии в Германии и активизации экологического движения. В результате Германия приняла решение о постепенном отказе от ядерной энергии, что привело к запланированному выводу атомных электростанций из эксплуатации.

Культурный анализ немецкого экологического дискурса включает ряд важных аспектов, связанных с особенностями немецкой культуры и идеологий.

Немецкая культура характеризуется глубоким уважением к природе и экологической ответственностью. Это отражается в экологических ценностях, таких как устойчивое использование ресурсов, охрана природных ландшафтов и биоразнообразия.

В немецкой культуре уделяется большое внимание экологическому образованию и осведомленности. Экологическая тематика часто включается в образовательные программы, начиная с детского сада и заканчивая университетом, что способствует формированию экологического сознания с ранних лет.

Немецкая культура богата экологическим искусством и литературой, которые отражают важность природы и экологических тем в обществе. Примером может служить литературное наследие классиков, таких как Гете и Шиллер, а также современных авторов, чьи произведения отражают экологические проблемы и вызывают общественное обсуждение.

Экологические ценности проникают в различные сферы общественной жизни, включая политику. Становление партии "Зеленые" и их успехи в выборах свидетельствуют о росте влияния экологического движения на политическую сцену Германии.

В немецкой культуре существует ряд традиций и практик, связанных с экологией, таких как раздельный сбор мусора, экотуризм и использование экологически чистых транспортных средств.

Немецкий язык богат экологической лексикой, включающей термины, связанные с охраной окружающей среды, возобновляемыми источниками энергии, климатическими изменениями и т. д. Примеры таких терминов включают "Umweltschutz" (охрана окружающей среды), "Nachhaltigkeit" (устойчивость), "Erneuerbare Energien" (возобновляемые источники энергии). Экологический дискурс часто использует метафоры и символы для выражения сложных концепций и вызова эмоциональных реакций у аудитории. Примером может служить метафора "Waldsterben" (умирание леса), которая стала символом экологической катастрофы в Германии.

Экологические идиомы и выражения: В немецком языке существуют выражения и идиомы, связанные с экологией, которые употребляются для передачи определенных значений или ситуаций. Например, выражение "Einen Baum pflanzen" (сажать дерево) может использоваться в переносном смысле, обозначая заботу о природе и окружающей среде.

В немецком экологическом дискурсе часто присутствует эмоциональный тон и стремление к эстетическому выражению идей о природе и экологии. Это проявляется в использовании образов, метафор и символов, которые вызывают эмоциональный отклик и усиливают эффект коммуникации.

Немецкий экологический дискурс оказал влияние на другие страны и языки, как в Европе, так и в мире.

Многие идеи и концепции из немецкого экологического дискурса были включены в международные стандарты и соглашения, такие как Парижское соглашение по климату. Германия активно участвует в международных экологических инициативах и привносит свой опыт и экспертизу в разработку глобальных стратегий по охране окружающей среды.

Немецкий экологический дискурс стимулировал развитие экологически устойчивых технологий и инноваций, которые затем были внедрены и использованы в других странах. Это включает в себя разработку возобновляемых источников энергии, энергоэффективных технологий, систем управления отходами и других решений для снижения воздействия на окружающую среду.

Немецкий экологический дискурс вдохновил и поддержал многие экологические движения и партии в других странах. Примером может служить успех партии "Зеленые" в различных странах Европы и мире, а также включение экологических тем в политические программы и платформы других партий.

Экологические идеи и концепции из немецкого дискурса проникают в другие культуры через литературу, искусство, медиа и образование. Это способствует формированию международного экологического сознания и поддерживает глобальное движение в сторону устойчивого развития.

Немецкий экологический дискурс не только отражает ценности и идеологии немецкого общества, но и оказывает значительное влияние на формирование экологического сознания, политики и практики как в Германии, так и в международном масштабе. Он стимулирует развитие экологически устойчивых технологий, международное сотрудничество и рост общественной осведомленности об экологических проблемах.

Список литературы:

1. Верещагина, Е. Ю., & Добрынина, И. П. Экологическая политика и экологические движения в Германии. Логос, 2015.
2. Гамайунова, Л. Ю. Экологический дискурс в немецком языке. Филологические науки. Вопросы теории и практики, 2016.

3. Карасик, В. И. О категориях дискурса / В. И. Карасик // Языковая личность: социолингвистические и эмотивные аспекты: сборник научных трудов. – Волгоград: Перемена, 1998. – С. 185–196.

4. Кошкина, О. Ю. (2013). Лингвистический аспект экологического дискурса, 2016.

5. Красных, В. В. Структура коммуникации в свете лингво-когнитивного подхода (коммуникативный акт, дискурс, текст): автореф. дис. ... д-ра филол. наук / В. В. Красных. – М., 1999. – 45 с

СОЦИОЛИНГВИСТИЧЕСКИЕ ОСОБЕННОСТИ НЕМЕЦКОГО МОЛОДЁЖНОГО ДИСКУРСА

Борисова Элина Юрьевна

Адыгейский государственный университет, г. Майкоп

Научный руководитель: Нецеретова Т.Т., к. филол. н., доцент

Адыгейский государственный университет, г. Майкоп

Исследование социолингвистических особенностей немецкого молодежного дискурса в контексте социалистических ценностей выявляет важные аспекты влияния идеологических, социальных и культурных факторов на языковую практику современной молодежи в Германии. Данная работа способствует решению проблемы определения основных черт изучаемого явления.

Интерес к молодежному словотворчеству не угасает со временем, а, наоборот, только усиливается, что свидетельствует о его **актуальности** и значимости в современном обществе.

Цель работы - исследование и анализ молодежного дискурса с дальнейшим выявлением его влияния на ценностные ориентации молодого поколения.

Цель работы предполагает решение следующих задач:

- дать аналитический обзор понятий молодежь, дискурс;
- выявить основные источники пополнения молодежного дискурса;
- проанализировать употребление языковых единиц в молодежном дискурсе;
- определить основные тенденции и направлений в рамках дискурса молодежи;
- изучить основные тематические и ценностные характеристики молодежного

дискурса;

- рассмотреть наиболее значимые труды российских и зарубежных лингвистов, посвященные немецкому молодежному дискурсу.

В ходе работы были использованы следующие **методы**:

1. Количественный и качественный анализ текстовых и устных материалов, собранных с помощью социолингвистических методов и техник;

2. Использование современных инструментов анализа данных, таких как компьютерные программы для обработки текста и статистические пакеты для качественного и количественного анализа.

На протяжении многих лет язык молодёжи, или молодёжный сленг, привлекает внимание исследователей и учёных в различных странах мира. Этот уникальный языковой феномен продолжает оставаться одним из наиболее интересных объектов исследования в области лингвистики и социологии.

Особенности коммуникации молодёжи, выраженные в их специфических выражениях, нестандартном словоупотреблении и создании новых лексических единиц, продолжают привлекать внимание не только учёных, но и широкую публику. Этот уникальный языковой материал является отражением менталитета, интересов, ценностей и образа жизни молодого поколения.

Молодёжный сленг отличается не только своей оригинальностью, но и способностью адаптироваться к изменяющимся социокультурным условиям. Он является мощным инструментом самовыражения и идентификации с определённой группой сверстников. В

молодёжном сленге отражаются не только повседневные реалии и бытовые ситуации, но и внутренний мир и эмоциональное состояние молодёжи.

Сегодняшняя молодёжь активно использует молодёжный сленг в различных сферах своей жизни, будь то общение с друзьями, публикации в социальных сетях или даже в качестве инструмента протеста и выражения социальной позиции. Изучение молодёжного сленга позволяет не только понять специфику языковой практики молодёжи, но и раскрыть важные аспекты социальной динамики и культурного развития.

В современном обществе, где молодёжная культура занимает значительное место, понимание и анализ молодёжного сленга являются ключевыми для понимания динамики общественного развития. Исследование молодёжного сленга позволяет лучше понять менталитет и ценностные ориентации молодого поколения, а также оценить его вклад в формирование и развитие языка и культуры общества.

Анализ языковых стратегий и тактик, используемых молодёжью, позволяет понять, как социолингвистические идеи отражаются в их общении и выражении собственной лингвистической идентичности. Различные аспекты социальной жизни, такие как образование, медиа, политика и культура, оказывают влияние на формирование социолингвистического молодёжного дискурса, который отличается от традиционных языковых практик и рефлектирует текущие общественные тенденции и ценности. Понимание этих особенностей помогает не только расширить знание о языковых процессах и молодёжной культуре в Германии, но и более глубоко проникнуть в суть и смысл современного общества и его идеологических основ.

Список литературы:

1. Александрова Т.С., Пригонкер И.Б. Новые слова в XXI веке: немецко-русский словарь: ок. 3000 слов и выражений. М., 2007.
2. Васильева А.А. К вопросу о современном молодёжном сленге в Германии // Современные направления развития науки в животноводстве и ветеринарной медицине: материалы международной научно-практич. конф., посвящ. 60-летию кафедры технологий производства и переработки продуктов животноводства и 55-летию кафедры иностранных языков. Тюмень, 2019. С. 331–334.
3. Девкин В.Д. Диалог. Немецкая разговорная речь в сопоставлении с русской М., 1981.
4. Домашнев А.И. Труды по германскому языкознанию и социолингвистике. СПб., 2005.
5. Розен Е.В. Немецкая лексика: история и современность: учеб. пособие. М., 1991.

РУССКИЕ ЗАИМСТВОВАНИЯ В НЕМЕЦКОМ ЯЗЫКЕ: ИСТОРИЯ И СОВРЕМЕННОСТЬ

Дудин Александр Олегович

*Адыгейский государственный университет, г. Майкоп
Научный руководитель: Нещеретова Т.Т., к. филол. н., доцент
Адыгейский государственный университет, г. Майкоп*

Актуальность изучения русских заимствований в немецком языке неоспорима в контексте современного культурного и языкового обмена между странами. Русский язык, обладая богатой историей и разнообразной лексикой, оказывает значительное влияние на другие языки, включая немецкий. Этот процесс заимствования является неотъемлемой частью языковой эволюции и отражает культурные, политические и социальные связи между народами. В свете глобализации и углубления межкультурных контактов понимание механизмов заимствования слов из русского в немецкий становится ключевым для лингвистов и культурологов.

Цель работы: заключается в анализе и систематизации русских заимствований в немецком языке с учетом их исторического развития и классификации. Цель работы предполагает решение следующих **задач**:

1. Проанализировать исторические источники заимствований русских слов в немецком языке
2. Выявить основные сферы жизни, в которых происходит активное заимствование русских слов.
3. Исследовать лингвистические особенности адаптации русских заимствований в немецком языке
4. Разработать классификацию русских заимствований по различным критериям.

В ходе работы были использованы следующие **методы**: описательно-аналитический, сравнительно-сопоставительный и классификационный

Русские заимствования в немецком языке представляют собой важный аспект языкового взаимодействия между двумя крупными культурными и лингвистическими общностями. Исследование истории и современности таких заимствований не только позволяет понять эволюцию немецкого языка, но и отразить широкий спектр культурных и социальных взаимосвязей между Россией и Германией.

История русских заимствований в немецком языке насчитывает века взаимодействия между двумя народами. Первоначальные контакты, начиная с торговых связей и культурного обмена, сформировали основу для заимствования слов из русского в немецкий. В период с раннего средневековья и до XVII века, в немецкий язык проникают некоторые заимствования из русского языка, например: *der Bojar* – боярин, *der Kwass* – квас, *der Rubel* – рубль, *das Selo* – село, *der Samowar* – самовар, и другие слова, обозначающие быт того времени.

Современные сферы жизни, в которых происходит активное заимствование русских слов, включают технологии, политику, культуру и общественную сферу. Русские термины, такие как "Glasnost" (гласность) и "Perestroika" (перестройка), стали частью политического дискурса в Германии, отражая период перестройки и демократизации в Советском Союзе.

Сферы и области применения заимствованной лексики

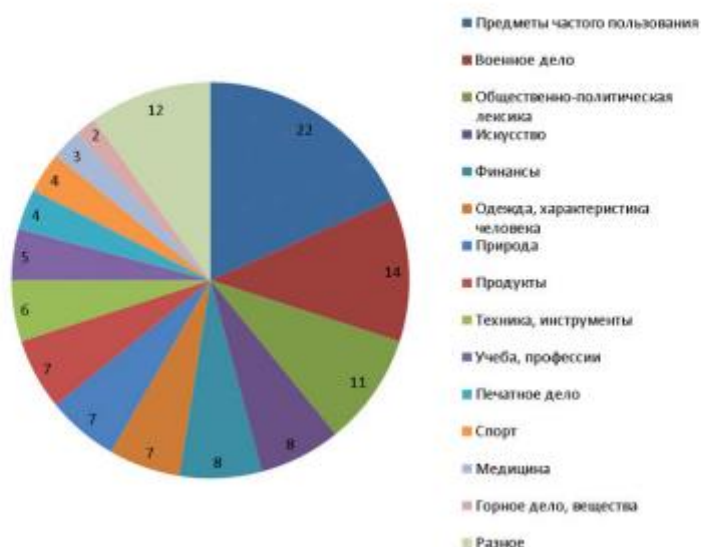

Адаптация русских заимствований в немецком языке происходит через изменения в фонетической, морфологической и семантической структуре слов. Процесс адаптации приводит к формированию новых словоформ и семантических нюансов, что отражает сложные языковые и культурные взаимодействия. Лингвистические особенности адаптации русских заимствований в немецком языке могут быть различными и зависят от множества факторов, таких как фонетические, морфологические и семантические особенности обоих языков, а также контекста, в котором происходит заимствование лингвистических особенностей адаптации русских заимствований в немецком языке:

- *Фонетическая адаптация*: Русские слова при адаптации к немецкой фонетике могут подвергаться изменениям в произношении звуков, чтобы соответствовать фонетическим правилам немецкого языка. Например, звуки и ударение в словах могут изменяться для лучшего вписывания в немецкую звуковую систему.

- *Морфологическая адаптация*: Русские слова могут подвергаться изменениям в грамматической структуре и формах слова в соответствии с немецкими морфологическими правилами. Это может включать изменения в окончаниях слов, склонениях и спряжениях.

- *Семантическая адаптация*: Значения русских заимствований в немецком языке могут семантически изменяться или дополняться, чтобы соответствовать контексту и потребностям носителей немецкого языка. Некоторые слова могут приобретать новые значения или уточняться в своем значении в процессе адаптации.

- *Синтаксическая адаптация*: Русские заимствования могут подвергаться изменениям в синтаксической структуре предложений и фраз в соответствии с немецкими синтаксическими правилами. Это может включать изменения порядка слов, построения предложений и использования различных грамматических конструкций.

Список литературы:

1. Баш. Л.М. Современный словарь иностранных слов. – М: Цитадель-трейд, 2003.
2. Гребенник Л.В Процесс заимствования из немецкого языка на фоне взаимодействия двух культур. – М: «Филология», 2005.
3. Словарь иностранных слов – 16-е изд., испр. – М.: «Русский язык», 1998.

РОЛЬ ФЕМИНИТИВОВ В СОВРЕМЕННОМ НЕМЕЦКОМ ЯЗЫКЕ

Клименко Екатерина Алексеевна
Адыгейский государственный университет, г. Майкоп
Научный руководитель: Нещеретова Т.Т., к. филол. н., доцент
Адыгейский государственный университет, г. Майкоп

В современном немецком языке **актуальность** феминитивов связана с общим стремлением к равенству полов и признанием женского вклада в общественную жизнь. Использование феминитивов помогает создать более точное и четкое выражение гендерной идентичности, а также отражает изменения, происходящие в обществе.

Цель работы исследовать и проанализировать значимость и влияние феминитивов на современный немецкий язык с учетом социокультурных и лингвистических аспектов. Цель работы предполагает решение следующих **задач**:

1. Изучение роли феминитивов в создании гендерного равенства и выражении женской идентичности в немецком обществе.
2. Оценка влияния использования феминитивов на коммуникацию, включая эмоциональную окраску текста и стилистику речи.
3. Рассмотрение реакции общества в целом и лингвистического сообщества на введение новых феминитивов и их использование в различных сферах жизни.

В работе были использованы **методы** лингвистического наблюдения и описания.

Феминитивы в немецком языке стали неотъемлемой частью социокультурных изменений, связанных с борьбой за равноправие полов и увеличением участия женщин в различных сферах общественной и деловой жизни.

Феминитивы - имена существительные женского рода, обозначающие женщин, образованы от однокоренных существительных мужского рода, и являются парными к ним [1]. Образование этих слов при помощи суффиксов, таких как "-in", "-inna", "-erin" и других, подчеркивает гендерную принадлежность и признает важность женского вклада в общественную деятельность. Введение новых слов, таких как "die Managerin" (менеджерка), отражает изменения в ролях и статусе женщин в обществе, и может влиять на восприятие

текста и коммуникацию в целом. Помимо этого, использование феминитивов способствует развитию языка, а также помогает создавать более точные выражения в контексте половой идентичности. [2]

В немецком языке отдельно рассматривается использование гендерного пробела (гендергэпа) или гендерной звездочки. Они используются между мужским и женским окончанием и, если необходимо поставить артикль, между *der* и *die*. Например, *Kolleg_innen / Kolleg*innen, der_die Interviewpartner_in – der*die Interviewpartner*in*. При использовании пробела или звездочки вызывают трудности существительные, в которых умлаут присутствует в одной форме. Существующим вариантом решения этой проблемы является использование подчеркивания или звездочки после умлаута: *der_die A_rtz_in* или *der*die A*rzt*in*. [3]

Слова-феминитивы активно используются для признания и выделения женского вклада в различные сферы жизни, такие как бизнес, наука, образование и культура. Их использование помогает признать достижения как мужчин, так и женщин. Они способствуют увеличению значимости женщин в обществе, содействуют их включению в различные сферы деятельности и оказывают значительное влияние на коммуникацию. Вот какие аспекты использования феминитивов можно выделить:

- усиление ощущения включенности женщин в обсуждаемые темы и процессы.
- влияние на эмоциональную окраску текста, акцентируя внимание на роли и вкладе женщин в различные сферы жизни и может вызывать ассоциации с активным участием женщин в бизнесе и управлении.
- изменение стилистики речи, делая высказывания более инклюзивными и привлекательными для аудитории. В зависимости от контекста, возможность придать высказываниям более уважительный и толерантный оттенок.

Однако стоит отметить, что реакция на использование феминитивов может быть разной в зависимости от аудитории и контекста. Некоторые люди могут воспринимать феминитивы как излишне политкорректные или искусственные, в то время как другие видят в них важный шаг к обеспечению равноправия полов в языке и обществе. Проблема использования феминитивов вызывает дискуссии и споры, нередко затрагивая такие темы, как культурные традиции, социальные нормы, политические и идеологические установки, а также личные предпочтения и убеждения каждого человека.

Список литературы:

1. Баданина И. В. Функционирование феминитивов в языке интернета // Русский язык в интернете: личность, общество, коммуникация, культура: сборник статей I Международной научно-практической конференции. Москва, РУДН, под общ. ред. А. В. Должиковой, В. В.. - 2017. - С. 89-94.

2. Сидоренко, П. Д. Феминитивы в немецком языке / П. Д. Сидоренко, И. Г. Калягина // Дни науки и инноваций НовГУ : Материалы XXVIII научной конференции преподавателей, аспирантов и студентов НовГУ. В 2-х частях, Великий Новгород, 05–10 апреля 2021 года / Сост. и науч. редакторы О.В. Труфанова, Г.В. Волошина. Том Часть 1. – Великий Новгород: Новгородский государственный университет имени Ярослава Мудрого, 2021. – С. 183-187. – DOI 10.34680/978-5-89896-756-7/2021.DN-1.35. – EDN ZOORPL.

3. Феминитивы в немецком [Электронный ресурс] // НЕМЕЦКИЙ В СОЦСЕТЯХ URL: <https://www.de-online.ru/feminitivy> (дата обращения: 04.04.2024).

ЛИНГВОКУЛЬТУРНЫЕ ОСОБЕННОСТИ РУССКО-НЕМЕЦКОГО БИЛИНГВИЗМА

Панасенко В.Н.

*Адыгейский государственный университет, г. Майкоп
Научный руководитель: Нещеретова Т.Т., к. филол. н., доцент
Адыгейский государственный университет, г. Майкоп*

Актуальность темы русско-немецкого билингвизма определяется не только увеличивающимся числом людей, владеющих обоими языками, но и значимостью взаимодействия и соприкосновения двух культур. Понимание лингвокультурных особенностей этого билингвизма позволяет лучше понять и осмыслить межкультурные коммуникации между говорящими на немецком и русском языках. Этой проблематике посвящены труды О.В. Байковой, Е.М.Верещагина, М.М.Михайлова и др.

Цель работы - анализ лингвокультурных особенностей немецко-русского билингвизма и выявление основных трудностей в изучении и использовании обоих языков. Цель работы предполагает решение следующих задач:

1. Проанализировать основные лингвистические отличия между немецким и русским языками, включая фонетические, грамматические и лексические аспекты.
2. Изучить влияние культурных различий на языковые особенности в немецком и русском языках.

В качестве **методов** исследования используется описательный, сравнительный метод и метод лингвистического наблюдения.

Билингвизм - это процесс, при котором человек владеет двумя или более языками. Немецко-русский билингвизм является довольно распространенным явлением, особенно среди немецкоговорящего населения России. Исследователи в своих работах обращают внимание на разновидности коммуникаций немцев различных возрастов в повседневной жизни. Полевые материалы посредством анкетирования, интервью собираются преимущественно в сельской местности, где наилучшим образом сохраняется этническая идентичность и язык российских немцев. Но говоря о сохранении диалектного языка, нужно подчеркнуть, что на современном этапе он используется преимущественно старшим поколением, проживающим в бывших немецких населенных пунктах или нынешних местах компактного проживания немцев. Владение немецким языком среди представителей среднего возраста зависит от установок внутри семьи на передачу родного немецкого языка детям. Для многих семей, особенно созданных между представителями разных народов, передача языка не являлась обязательной установкой, а ввиду исторических событий, наоборот, происходила целенаправленная ассимиляция в среде русского населения. Подобные условия способствовали формированию русско-немецкого двуязычия российских немцев.

Русское произношение немцев-билингвов характеризуется сильным воздействием первого - родного немецкого языка. Фонетическая реализация в их русской речи, несмотря на то что использование русского языка занимает важное место в общении, содержит следы влияния немецких родных диалектов. Для фонетической базы немецкого языка характерна артикуляционная напряженность. И особенно заметно немецкое звучание для восприятия в русских сочетаниях согласных, например: [k"azakst"an]. Сочетание [ks] в русском произношении ассимилируется в [x], однако немецкая напряженность артикуляции не допускает эту ассимиляцию, и реализуется отчетливая смычка. В слове детство сочетание [ts] в русском произнесении объединяется в аффрикату [ц]: де[ц]тво. В речи немца-билингва согласный [t] произносится с отчетливой смычкой: де[t]ство. Также существует удлинение безударных гласных в конечных открытых слогах русских слов: картошка, плоха, лета, работа. Исследование речевого поведения немцев-билингвов в России показало, что на фонетическом уровне немецкий язык оказывает сильное воздействие на их второй - русский - язык.

В речи немцев на русском языке зафиксированы единичные или низкочастотные (до 5 %) случаи грамматического варьирования, которые можно объяснить интерференцией первого (немецкого) языка. К числу относительно распространенных (с частотностью 20-25 %) относятся смешение грамматического рода и предложно-падежное управление глаголов, т. е. категории, максимально различающиеся в контактирующих языках.

Грамматический род в немецком языке выражается либо артиклем, отсутствующим в русском языке, либо суффиксами, не имеющими русских аналогов: der Mantel (м. р.) - большой пальто; der Sommer (м. р.) - каждый лето.

Глагольное управление и связанное с этим использование падежей нередко переносятся в русский язык немецких билингвов: в словосочетании обучать русский язык по аналогии с немецким глаголом *lehren* (обучать) употребляется винительный падеж.

Существует широкое распространение словообразовательной модели «немецкие корень / основа + русские аффиксы»: «замельдоваться» и «отмельдоваться» от нем. *sich anmelden* (зарегистрироваться) и *sich abmelden* (снять регистрацию), «митовать» - *mieten* (снимать квартиру), «безухать» - *besuchen* (посещать), «гедан-ками» - *Gedanken* (мыслями), «термин» - *Termin* (встреча). Устойчивые словосочетания часто полностью калькируются: «поставить антраг» от нем. *Antrag stellen* (подать заявление).

Самый высокий уровень владения немецким языком среди российских немцев наблюдается у людей пожилого возраста, за счет того, что немецкий язык у большинства из них был первым языком говорения, и за счет сохранения родного языка в их семьях. Самая низкая языковая компетентность у людей среднего возраста, эти люди в основном понимают немецкий язык, но не говорят, не пишут и не читают по-немецки, потому что возможности изучать немецкий язык у них были ограничены.

Молодежь сейчас изучает немецкий язык уже не как родной, а как иностранный. Изменилась сфера употребления немецкого языка: если раньше в основном говорили по-немецки в семьях с родителями, то в настоящее время по-немецки говорят в национально-культурных центрах, на мероприятиях, в Российско-Немецких домах, лингвистических лагерях, в поездках в Германию. Снижается роль диалектов. Раньше употреблялись в основном диалекты в разговорной речи, в настоящее время все больше людей немецкий язык изучают в его литературной форме, как нормированный, стандартный немецкий язык.

Список литературы:

1. Байкова О.В. Функционирование немецких диалектов в условиях меж- и внутриязыкового взаимодействия в рамках языкового острова (теоретические проблемы и полевые исследования в Кировской области): Дис. док. фил. наук. Нижний Новгород: Нижегородский государственный лингвистический университет, 2012. - 450 с.
2. Верещагин Е. М. Психологическая и методическая характеристика двуязычия (билингвизма). М.: Изд-во МГУ, 1969. - 160 с.
3. Дингес Г.Г. К изучению говоров Поволжских немцев (Результаты, задачи, методы). Ученые Записки Саратовского Государственного Университета, 1925. - Т.4. - Вып. 3. - С. 299-313.

ОТРАЖЕНИЕ МЕНТАЛЬНОСТИ НЕМЕЦКОГО НАРОДА В ПОГОВОРКАХ И ПОСЛОВИЦАХ

Румянцева Мария Игоревна
Адыгейский государственный университет, г. Майкоп
Научный руководитель: Нещеретова Т.Т., к. филол. н., доцент
Адыгейский государственный университет, г. Майкоп

Пословицы и поговорки не теряют своей **актуальности** и в современной речи, определяют духовные ценности общества и личности как универсальное средство отражения национального менталитета, изучение пословично-поговорочных выражений получило большое развитие. Этой проблематике посвящены труды В.В.Виноградова, Г.Л.Пермякова, А.Д. Райхштейна, И.И. Чернышевой и др.

Цель работы: выявление и систематизация пословиц в соответствии с типичными чертами характера немецкого народа. Цель работы предполагает решение следующих **задач**:
-исследовать фразеологическую систему немецкого языка;
-выявить значимость пословиц и поговорок в коммуникативном плане;
-классифицировать и систематизировать пословицы и поговорки немецкого языка, отражающие его ментальность

В работе были использованы **методы** лингвистического наблюдения и описания, структурно-семантического анализа, а также статистический метод.

Обобщая народный опыт, пословицы и поговорки ориентированы своим содержанием почти исключительно на человека – черты его характера, поступки, отношения в обществе и семье. В нашей работе мы предприняли попытку исследования пословиц и поговорок немецкого языка, отражающих менталитет немецкого народа.

Вслед за большинством исследователей мы предлагаем считать пословицы и поговорки фразеологическими выражениями, имеющими значительные сходства, но выполняющими различные коммуникативные функции. В традиционном языкознании под пословицей понимается жанр фольклора, афористически сжатое, образное, грамматически и логически законченное изречение с поучительным смыслом в ритмически организованной форме.

Обязательное наличие обобщения и весьма частое оценочно-предписывающее содержание образуют характерный для пословиц назидательный смысл, например:

а) констатация явлений или свойств: *Keine Regel ohne Ausnahme* – Нет правил без исключений; *Unverhofft kommt oft* – Чего не чаешь, то и получаешь

б) их оценка: *Vorsicht ist die Mutter der Weisheit* – Осторожность прежде всего; *Würden sind Bürden* – Положение обязывает;

в) предписание: *Trau, schau, wem* – Доверяй, но проверяй; *Man soll den Tag nicht vor dem Abend loben* – Цыплят по осени считают.

Конденсируя народный опыт, пословицы ориентированы своим содержанием почти исключительно на человека – черты его характера, поступки, отношения в семье, коллективе и обществе и т.п. Поэтому среди пословиц нетрудно выделить тематические группы – пословицы о любви и дружбе, честности, лени, уме, а также пословицы, отражающие быт народа, хотя четких границ между такими тематическими группами провести нельзя.

Поговорки – это литературно-разговорные, обиходно – разговорные и просторечные всесторонне устойчивые фразы, способные выражать только частный смысл. Они не содержат обобщений о закономерных связях действительности, как пословицы, и применимы лишь к единичным, конкретным ситуациям. Правда, ситуации эти столь типичны, что каждая поговорка может без изменений использоваться множеством людей в сходных случаях бесчисленное количество раз, ср. например: *Mein Gott!* - Боже мой!; *Da hört sich alles auf!* – Это уже чересчур!; *Da lachen ja die Hühner!* – Ну, это курам на смех!; *Das wär`s!* – Вот и всё!

Отношение в семье – одна из наиболее интересных тем немецкой фразеологии, поэтому наиболее репрезентативными являются пословицы и поговорки, отражающие семейно – родственные связи человека. Неофициальность, интимность общения, непринужденная обстановка в кругу родных и близких людей, характерные для этого социального института, маркированы в немецких пословицах и поговорках, как правило, положительной оценкой: *Ein Herz und eine Seele sein* - жить душа в душу; *Was man aus Liebe tut, das geht nochmal so gut* - Где любовь да совет, там и горя нет; Однако паремии, высмеивающие и осуждающие такие пороки и недостатки людей, как лицемерие, предательство и месть, безволие, неумение настоять на своем, также находят отражение в немецком языке: *Wer einmal lügt, dem glaubt man nicht und wenn er auch die Wahrheit spricht* - Один раз солгал -не поверят, когда правду скажешь.

Исследования паремий в сфере общественных, коллективных взаимоотношений привели нас к следующим выводам: семантика пословиц и поговорок немецкого языка, характеризующих человека на основе его взаимоотношений с коллективом, очень разнообразна. При этом, однако, прослеживаются определенные тенденции, например, для немецких пословиц и поговорок рассматриваемого семантического поля характерно использование следующего образа: на человека переносятся свойства аппарата, который работает хорошо, если речь идет об умном человеке, или плохо, если говорят о туго соображающем глупце; широко распространено в немецких пословицах и поговорках, характеризующих личность с позиции интеллектуальных способностей, использование

компонента –Kopf (голова) - Soviel Köpfe, soviel Sinne. Viel Köpfe, viel Sinne - Сто голов, сто умов., поскольку ум человека связывается с представлением о наличии головы.

Выстраивая ценностную иерархию, немецкие поговорки на первый план выводят доброту, верность и трудолюбие, придавая красоте лишь второстепенное значение: Ach wie bald schwindet Schönheit und Gestalt - Не ищи красоты, а ищи доброты.

Список литературы:

1. Виноградов.ю В.В. Основные понятия русской фразеологии как лингвистической дисциплины. // Труды юбилейной научной сессии ЛГУ. Секция филологических наук. - Л., 1946.
2. Райхштейн, А.Д. Сопоставительный анализ немецкой и русской фразеологии. М.: Просвещение, 1980.
3. Романова, Т.А. Пословицы и поговорки с компонентом сердце в сопоставительном аспекте // Вестник КРАУНЦ. Гуманитарные науки. - 2006. - № 1. - С. 124-138.

ЛИНГВОСТИЛИСТИЧЕСКИЕ ОСОБЕННОСТИ НЕМЕЦКОГО РЕКЛАМНОГО ТЕКСТА

Шебзухова Дарина Зауровна
Адыгейский государственный университет, г. Майкоп
Научный руководитель: Нещеретова Т.Т., к. филол. н., доцент
Адыгейский государственный университет, г. Майкоп

В современном мире реклама играет ключевую роль в продвижении товаров и услуг, а также в формировании образа бренда. Лингвостилистические особенности немецкого рекламного текста имеют огромное значение, поскольку языковые средства и стилистические приемы могут существенно повлиять на восприятие рекламы потребителями и ее эффективность. **Актуальность** выбранной темы обуславливает постоянный интерес к изучению языковых особенностей рекламы как явления массовой коммуникации. Анализ лингвостилистических особенностей немецкого рекламного текста способствует расширению знаний в области рекламной лингвистики и стилистики.

Целью данного исследования является исследование лингвостилистических особенностей немецкого рекламного текста. Цель работы предполагает решение следующих **задач**:

- анализ структуры текста,
- выбор используемых языковых средств,
- изучение семантических и стилистических особенностей

Для достижения поставленных целей и задач будут использованы **метод** лингвистического анализа, метод сравнительного анализа и описательный метод.

Бурное развитие рекламы на рубеже столетий, разнообразие ее видов и жанровых форм, а также сама специфика многокомпонентного рекламного дискурса требуют обращения к такому научному подходу, который позволял бы рассматривать используемые приемы и средства как единый язык, выполняющий специальные задачи. Оптимальные возможности для подобного исследования, на наш взгляд, предоставляет современная функциональная стилистика с ее коммуникативной направленностью, благодаря которой рекламный текст как лингвистический феномен изучается в двух системах координат – языковой и речевой. Основные мотивы рекламы преимущественно обращены к чувствам. Однако среди множества эмоциональных составляющих выделяются смысловые элементы и рационального характера.

Среди наиболее представленных в немецком рекламном дискурсе следует выделить такие лингвостилистические особенности, как

-использование метафор: Метафоры помогают передать сложные идеи или концепции в простой и запоминающийся форме. Например, в рекламном тексте для автомобиля можно

использовать метафору "Der neue BMW - das Nonplusultra der Fahrfreude" (Новый BMW - воплощение удовольствия от вождения).

-игра слов: Игра слов или парадоксы часто используются в рекламных текстах для создания интереса и вызывания улыбки у потребителя. Например, "Mit unserem Kaffee starten Sie erfolgreich in den Tag - und zwar ohne Koffein!" (С нашим кофе вы успешно начнете день - и все это без кофеина!).

-риторические вопросы: Риторические вопросы привлекают внимание и заставляют читателя задуматься над предложенной идеей. Например, "Wollen Sie gesund leben? Dann probieren Sie unsere neuen Bio-Produkte!" (Хотите жить здорово? Тогда попробуйте наши новые био-продукты!).

-использование ярких эпитетов: Яркие эпитеты помогают создать эмоциональную окраску и вызвать определенные ассоциации у потребителя. Например, "Unsere Schokolade - himmlisch zart und verführerisch süß" (Наш шоколад - небесно нежный и обольстительно сладкий).

-повторы: Повторы слов или фраз могут усилить эффект и запоминаемость рекламного текста. Например, "Jetzt zugreifen! Jetzt sparen! Nur für kurze Zeit!" (Берите сейчас! Экономьте сейчас! Только на короткое время!).

Эти лингвостилистические особенности помогают создать эффективный и запоминающийся рекламный текст на немецком языке, который привлечет внимание потребителей и вызовет у них желание приобрести продукт или услугу.

Изучение лингвостилистических особенностей немецкого рекламного текста является актуальным и перспективным направлением исследований, которое имеет практическое значение для бизнеса и маркетинга. Исследования показали, что лингвостилистические особенности немецкого рекламного текста оказывают значительное влияние на восприятие потребителя. Языковые средства, такие как метафоры или яркие эпитеты, могут вызывать определенные ассоциации, эмоции и ассоциации у читателя, что способствует формированию положительного отношения к продукту или услуге.

Список литературы:

1. Busse, C. (2002). Linguistische Untersuchungen zur Werbesprache: Eine Einführung in die Werbetextanalyse. Tübingen: Stauffenburg.
2. Крогл, К. (2004). Sprachliche Stilistik: Eine Einführung. Tübingen: Narr Francke Attempto Verlag.
3. Schröder, J. (2010). Werbesprache: Eine Einführung. Tübingen: Narr Francke Attempto Verlag.
4. Bublitz, W., & Norrick, N. R. (Eds.). (2011). Foundations of Pragmatics. Berlin: De Gruyter Mouton.
5. Haider, M. (2017). Linguistische Stilistik: Eine Einführung. Berlin: De Gruyter.
6. Leech, G. (2008). Style in Fiction: A Linguistic Introduction to English Fictional Prose. Harlow: Pearson Education.

НЕМЕЦКИЕ НАДПИСИ НА ОДЕЖДЕ КАК ЭКСТРАЛИНГВИСТИЧЕСКИЙ ФАКТОР, ВЛИЯЮЩИЙ НА КУЛЬТУРУ ПОДРОСТКОВ.

Юрикова Д.Ю.

*Адыгейский государственный университет, г. Майкоп
Научный руководитель: Нещеретова Т.Т., к. филол. н., доцент
Адыгейский государственный университет, г. Майкоп*

Актуальность темы исследования объясняется тем, что в современном мире все больше подростков обращают внимание на моду как средство самовыражения. Немецкие

надписи на одежде становятся все более популярными, внося ощутимый вклад в культурные предпочтения и взаимодействие подростков из различных культурных сред. [1].

Объектом исследования являются подростки, ассоциированные с носителями культуры немецкого языка, и их взаимодействие с немецкими надписями на одежде.

Предметом исследования является влияние немецких надписей на одежде на формирование культурных предпочтений, самовыражение и восприятие окружающей социокультурной среды подростками.

Цель исследования – выявить наличие влияния немецких надписей на одежде на культурные предпочтения и самовыражение подростков.

Для достижения данной цели нами поставлены следующие **задачи**:

- уточнение функций надписей на одежде;
- выявление особенностей и классифицирование немецких надписей на одежде.

Используются следующие **методы исследования**:

- теоретический анализ научно-методической литературы;
- анализ социальных медиа и культурных платформ для изучения трендов среди подростков.
- наблюдение за реакцией окружающей среды на наличие немецких надписей.

Надпись – это короткий текст, помещенный на внешней стороне предмета [3]. Для людей, живущих в Германии, а также изучающих иностранный язык одежда с немецкой символикой и надписями помогает подчеркнуть индивидуальность, раскрывает культурные особенности, традиции и обычаи, вносит в жизнь позитивный настрой. [2]

Надписи на одежде вне зависимости от языка, на котором они написаны, являются не просто декоративным элементом, а коммуникативным средством, то есть имеют разнообразное смысловое содержание. Стоит отметить, что надписи выполняют три функции: информативную, прагматическую, когнитивную.

1. *Информативная функция* выражается в том, что главное назначение надписей – это привлечение внимания к себе не только владельца одежды, то есть самопрезентация, но и страны, на языке которой представлена данная надпись. Для людей это средство показать свои взгляды, предпочтения, убеждения, жизненную философию.

2. *Прагматическая функция* заключается в интеллектуальном и эмоциональном воздействии на окружающих. Надписи с позитивной эмоциональной установкой призваны ободрить людей, внушить оптимизм, поднять настроение и отвлечь от грустных мыслей [4].

3. *Когнитивная функция* нацелена на осмысление языкового содержания надписи.

Надпись на одежде, как словесный носитель информации, имеет свои лексические, грамматические и стилистические особенности. Графическое оформление текста имеет значительное влияние на эмоциональное восприятие сообщения. Красивое начертание, стильный шрифт и цветовое исполнение могут привлечь внимание и создать положительное впечатление. Красиво оформленные слова могут более эффективно запоминаться и вызывать более яркие эмоциональные реакции у читающего. Поэтому при создании надписей важно учитывать не только содержание, но и графическое исполнение.

Тематика немецких надписей на одежде весьма многообразна. Мы можем увидеть следующие надписи:

- страны: Deutschland; Ich liebe Deutschland;
- городов Германии: Berlin; Hamburg;
- музыкальной группы: Rammstein;
- немецкого праздника: Oktoberfest;
- достопримечательности: Schloss Neuschwanstein;
- знаменитых личностей: Nietzsche; Goethe;
- марки машин: Volkswagen;
- вида спорта: Deutscher Fussball-Bund; Russland 2018. Diesmal kommen wir im Sommer;

— особенностей менталитета (порядок, образцовое отношение к работе, прилежность): Ordnung muss sein; Arbeit über alles; Alles unter Kontrolle.

— шуточных выражений: Hausaufgaben. Gefährden die Freizeit; Nicht schubsen! Ich habe einen Joghurt im Rucksack!

Для надписей на немецком языке характерна краткость, лаконичность, используемая лексика известна и быстро переводима. Рассматривая немецкие надписи с грамматической точки зрения, отметим, что преимущественное место в надписях занимают имена существительные: Deutschland; Berlin; Goethe; Oktoberfest и др.

С точки зрения стилистики, используются простые и краткие предложения: Ich denke... Bitte warten; Das Leben ist kein Ponyhof; Denn du bist.

Довольно часто встречаются надписи с вопросительными и восклицательными предложениями: Hallo! Ich spreche Deutsch. Und du?; Ich räume Morgen auf!

Употребляются надписи с сокращениями: Is mir egal; Gibt's noch Kuchen?; Mach ich Morgen.

Редко можно прочитать надписи с ошибками: juten morgähn.

Следует отметить, что в большинстве случаев надписи сопровождаются красочными иллюстрациями, усиливающими образные представления о прочитанном.

Таким образом, немецкие надписи, представленные на одежде, являются важными источниками информации, которые несут следующий посыл:

- некоторое представление о человеке, который ее носит,
- демонстрация лексических, грамматических, стилистических особенностей немецкого языка;
- возможность понять, на какие социокультурные догмы опирается.

Список литературы:

1. Головушкина, М.В., Воячек О.С. Англоязычные надписи на одежде как элемент молодежной субкультуры // Язык. Право. Общество: сборник статей III Международной научно-практической конференции – Пенза: ПГУ, 2015. – С. 266-268. (дата обращения: 17.03.2024г.)
2. Серветник, О.А. Надписи на одежде как составляющая коммуникативного пространства ВУЗА – Режим доступа: <https://scienceforum.ru/2016/article/2016023315> (дата обращения: 17.03.2024).
3. Толковый словарь Ушакова – Режим доступа: <https://dic.academic.ru/dic.nsf/ushakov/869386> (дата обращения: 17.03.2024).
4. Халиков М.М. Текстиль и тексты: семиотика надписей на футболках// Поволжский педагогический вестник. – 2015. - № 2(7). – С. 140-147. (дата обращения: 17.03.2024).

СЛЕНГ КАК ЯВЛЕНИЕ СОВРЕМЕННОГО НЕМЕЦКОГО ЯЗЫКА

Федотов Сергей Сергеевич

Адыгейский государственный университет, г. Майкоп

Научный руководитель: Нещеретова Т.Т., к. филол. н., доцент

Адыгейский государственный университет, г. Майкоп

Молодежный сленг является неотъемлемой частью языка и представляет собой одну из наиболее интересных и актуальных проблем современного языкознания. Данная работа способствует решению проблемы определения, сущности и основных отличительных черт изучаемого явления. **Актуальность** работы состоит еще и в том, что сленг, как языковой аспект малоисследован и малоизучен.

Цель работы - описание немецкого молодёжного сленга, выявление его специфики и лексико-семантических особенностей. Цель работы предполагает решение следующих **задач**:

изучить имеющиеся определения понятия «сленг»;
изучить проблематику этимологии сленга;
выявить основные источники пополнения молодёжного сленга в немецком языке;
определить роль молодёжного сленга в современном немецком языке.

В ходе работы были использованы следующие **методы**: описательно-аналитический и сравнительно-сопоставительный и статистический.

Явление сленга много лет является предметом изучения в современной лингвистике. Если заглянуть в словарь, то увидим, что сленг (англ. slang) – 1) то же, что жаргон, преимущественно в англоязычных странах; – 2) вариант разговорной речи (в т. ч. экспрессивно окрашенные элементы этой речи), не совпадающий с нормой литературного языка. Сленг – это слова и выражения, употребляемые лицами определенных профессий или социальных прослоек [4, с. 42]. Проблеме сленга посвящены работы так исследователей, как В. А. Хомяков, Е.В. Розен, Т.С. Александрова, В. Д. Девкин и др.

Молодежный язык – то социокультурный феномен, который характеризуется определенными ценностями, специфическими нормами и образцами поведения участников социальной группы, собственной статусной структурой, источниками информации и каналами коммуникации. Молодежь использует сленг в своей речи для того, чтобы показать свое ироническое или критическое отношение к каким-то явлениям мира, свою независимость, самоутвердиться. Это способ завоевать популярность и стать лидером в молодежной среде, выделиться из массы, особенно по отношению к группам взрослых носителей языка. Немецкий молодежный сленг обозначается термином „Jugendsprache“. Он представляет собой особую языковую форму, базирующуюся на системе современного национального языка [5].

Молодежь изменяет литературный немецкий язык, согласно своим представлениям, наполняет его скрытыми словами, понятными только данной возрастной категории. При этом ученые выделяют три способа употребления молодежного языка: 1) язык внутригруппового общения (лексемы, связанные с интересами и предпочтениями только одной группы), 2) язык общения между несколькими молодежными группами, 3) язык для общения с окружающим миром (лексемы, используемые всеми представителями молодежи) [3, с. 122; 12]. В. Д. Девкин отмечает, что молодежь стремится к оживлению и предельной экспрессивизации высказываний [3]. Однако отношение к сленгу в обществе неоднозначно. Недавно проведенный опрос показал, что 51% жителей Германии спокойно приняли новый тренд, среди 25-летнего населения эта цифра составляет 81%. Каждый пятый немец хотя бы раз сам пользовался новым сленгом. Однако есть и те, кого это явление нервирует: 40% немцев не понимают смысла и цели использования жаргонизмов [2, с. 333].

Очень большой интерес среди ученых вызывает вопрос о способах образования молодежного сленга. Так, в молодежном сленге предпочтение часто отдается усеченным формам, отражающим тенденцию к экономии языковых средств, а также желание быть непонятыми: Asi (Asozialer) – асоциальный человек, Präsi (Präsident) – президент [4, с. 25]. Широкое распространение получило сокращение словосочетаний. Среди них выделяются алфаветизмы и акронимы. Алфаветизмы представляют собой буквенные аббревиатуры, где каждая буква читается как в алфавите: DJ – Diskjockey. Акронимами называют сокращения, в составе которых есть гласная фонема. Они более характерны для молодежного лексикона: VIP [vi: aipi:] – (very important person) очень важная персона, MOF – Mensch ohne Freunde (человек без друзей) [4, с. 95]. Еще одним из способов словообразования является словослияние, при котором часть одного слова соединяется с частью другого слова или с целым словом, чтобы образовать новое единство: Krokodil + Elefant = Krokofant [4, с. 95].

Заемствования из других языков составляют 20 % всех проанализированных сленгизмов. Подавляющее большинство сленговых наименований лиц пришло из английского языка: Cheater (от англ. to cheat – обманывать) – мошенник, лжец, Poser (от англ. to pose – позировать) хвастун, Softi (от англ. soft – мягкий) – мягкотелый мужчина. Некоторые лексические единицы заимствованы из испанского и русского языков. Так, испанское слово Chica обозначает красивую девушку, а русское слово droog применяется по отношению к

приятелю, с которым установлены доверительные отношения. Наличие в молодежном языке метафор объясняется тяготением к экспрессивности и стремлением к конкретным образам: die Zicke (коза) – глупая девочка [4, с. 18].

В ходе исследования было установлено, что сленг – это один из способов самовыражения молодых людей, а также способ скрыть смысл произносимого от окружающих их «чужих» людей. Молодежь изменяет литературный немецкий язык, согласно своим представлениям, наполняет его скрытыми словами, понятными только данной возрастной категории. Молодежный сленг выполняет ряд определенных функций: протестную, опознавательную, коммуникативную и функцию самоутверждения. Понимание и знание сленга приобщает обучающихся к естественной языковой среде, способствует развитию их коммуникативной компетенции, представляет собой уникальную возможность для включения обучающихся в активный диалог культур.

Список литературы:

1. Александрова Т.С., Пригоникер И.Б. Новые слова в XXI веке: немецко-русский словарь: ок. 3000 слов и выражений. М., 2007.
2. Васильева А.А. К вопросу о современном молодежном сленге в Германии // Современные направления развития науки в животноводстве и ветеринарной медицине: материалы международной научно-практич. конф., посвящ. 60-летию кафедры технологий производства и переработки продуктов животноводства и 55-летию кафедры иностранных языков. Тюмень, 2019. С. 331–334.
3. Девкин В.Д. Диалог. Немецкая разговорная речь в сопоставлении с русской М., 1981.
4. Домашнев А.И. Труды по германскому языкознанию и социолингвистике. СПб., 2005.
5. Розен Е.В. Немецкая лексика: история и современность: учеб. пособие. М., 1991.

ТЕОРИЯ И МЕТОДИКА ПРЕПОДАВАНИЯ НЕМЕЦКОГО И ФРАНЦУЗСКОГО ЯЗЫКОВ

ДИДАКТИЧЕСКИЙ ПОТЕНЦИАЛ ФРАЗЕОЛОГИЗМОВ ПРИ ОБУЧЕНИИ ИНОСТРАННОМУ ЯЗЫКУ

*Белан Дарья Вячеславовна
Адыгейский государственный университет, г. Майкоп
Научный руководитель: Богданова Е.А., к. филол. наук, доцент
Адыгейский государственный университет, г. Майкоп*

Актуальность. При обучении иностранному языку очень важно уделять внимание обучению фразеологии. Язык, как явление социальное, тесно связан с историей и реалиями своей страны. Именно фразеология позволяет лучше понять специфику его мировоззрения и картину мира. Знание фразеологизмов обогащает словарный запас, овладение которым способствует формированию межкультурной коммуникативной компетенции учащихся [2]. Использование национально специфических элементов, в частности фразеологических единиц, является эффективным средством формирования социокультурной компетенции.

Степень разработанности. Изучение методов и средств внедрения фразеологизмов в обучение иностранному языку очень важная тема, которая не полностью раскрыта. Тем не менее, эта проблема остаётся актуальной и интересующей исследователей методики преподавания иностранного языка. Необходимость введения фразеологизмов в языковое содержание учебного процесса описывается в работах А.Н. Васильева, Л.А. Воинова, Н.Н. Кохтев, О.А. Лаптева, О.Д. Митрофанова, Е.И. Мотина и др.

Вопросы методической организации использования фразеологического материала в

процессе обучения иностранному языку отражены в трудах М.Л. Баско, Е.А. Быстровой, Г.А. Величко, В.И. Зими́на, Е.Е. Минаковой, И.Н. Успенского, Т.П. Чепковой, Н.М. Шанского и др.

Цели исследования. Целью данной работы является изучение дидактического потенциала фразеологических единиц.

Задачи исследования: 1) выявить основные компоненты содержания обучения иностранному языку; 2) раскрыть понятие лингвистического компонента социокультурной компетенции; 4) обозначить принципы и критерии отбора материала при формировании социокультурной компетенции; 5) определить место и особенности использования фразеологического материала при обучении иностранному языку и формы его реализации.

Методы исследования. Для реализации поставленных цели и задачи, необходимо использовать следующие методы: теоретические, в частности, синтез, анализ, обобщение; эмпирические, к которым относятся наблюдение и изучение документов по выбранной теме; изучение уже существующих упражнений и разработка заданий, включающих фразеологические единицы.

Научные результаты. Исследования и литература подчёркивают важность обучения фразеологизмам при обучении иностранному языку с целью развития языковых навыков в реальных коммуникативных ситуациях [3].

Неотъемлемой частью коммуникативной компетенции является знание об аспектах и системе культуры. В этом случае ситуативная обусловленность выступает как реализация социально-культурного контекста. Принадлежность к определенному социуму как социально-интерактивное вхождение в него предполагает разделение моральных, религиозных, идеологических, политических взглядов, существующих в нем, а также закрепленных внутри данного социума определенных ролевых отношений [5].

Говоря о процессе формирования социокультурной компетенции при обучении иностранному языку, невозможно не упомянуть фразеологический материал, как одну из её составляющих.

Фразеологизм – устойчивый оборот, значение которого основано на возникновении постоянного контекста, возникающего тогда, когда одно из слов выпадает из свободного употребления, превращаясь в компонент составной лексемы [1].

В.Н. Телия, основоположник лингвокультурологического направления изучения фразеологических ресурсов языка, рассматривает поговорку как некий национальный «код», или язык обыденной культуры, который формировался столетиями и передавался из поколения в поколение, отражая все установки жизненной позиции и философии народа определенной культуры [6].

В основе лингвокультурологического метода находится положение, что в языковых знаках хранится и транслируется культурная информация - объясняющая прошлое и прогнозирующая будущее.

Обращаясь к поговоркам и поговоркам на среднем этапе обучения иностранному языку, можно помочь учащимся преодолеть трудности в различных аспектах изучения иностранного языка. Например, правильное произношение фонем и их аллофонов, совершенствование слухо-произносительных, ритмико-интонационных навыков, правильное использование интонации, учитывающее коммуникативно-прагматические намерения говорящего, умение делить предложения на синтагмы, определять логическое ударение, развитие переводческих навыков и умений.

Выводы. Социокультурная компетенция – явление комплексное и состоит из лингвострановедческого, социолингвистического, социально-психологического и культурологического компонентов.

Формирование социокультурной компетенции обучаемого позволяет реализовать все четыре цели современного образования [4].

Использование фразеологических единиц на уроках иностранного языка способствует решению ряда очень важных образовательных задач учебного, воспитательного и развивающего характера, лучшему овладению этим предметом, расширению знания о языке.

Список литературы:

1. Виноградов В.В. Лексикология и лексикография, Избранные труды. 1977. - С. 140-162
2. Жуков В.П. Русская фразеология. М.: Высшая школа, 1986. - С. 27-32
3. Латухина М.В. Способы формирования социокультурной компетенции на уроках английского языка в основной школе // Приволжский научный вестник. - 2014 - №12-1. - С.130-132.
4. Маслова В. А. Лингвокультурология. М.: Академия, 2007 – 208 с.
5. Пассов Е. И. Основы коммуникативной методики обучения иноязычному общению. - М.: Русский язык, 1989 - 276 с.
6. Телия В.Н. Фразеологизм // Лингвистический энциклопедический словарь. –М.: Сов. энциклопедия, 1990. – С. 559–560.

ФРАЗЕОЛОГИЗМЫ С ТОПОНИМИЧЕСКИМИ ЭЛЕМЕНТАМИ КАК СРЕДСТВО ФОРМИРОВАНИЯ ИНОЯЗЫЧНОЙ ЛИНГВОКУЛЬТУРНОЙ КОМПЕТЕНЦИИ УЧЕНИКОВ СРЕДНИХ КЛАССОВ

Еклема И.В.

*Адыгейский государственный университет, г. Майкоп
Научный руководитель: Хачмафова З.Р., д. филол. наук, профессор
Адыгейский государственный университет, г. Майкоп*

«Если бы мы говорили на другом языке, мы ощущали бы мир немного иначе» (Людвиг Витгенштейн). Данное высказывание хорошо показывает, что каждый народ смотрит на мир со своей особой точки зрения, через призму выточенную временем и историей этого народа. И без понимания этой «призмы» едва ли получится изучить язык. Отсюда вытекает **актуальность** нашей работы, которая заключается в формировании всесторонне развитой личности с определенным культурным багажом, который будет способствовать благоприятному взаимодействию с культурой страны изучаемого языка, а так же более глубокому осмыслению своей собственной культуры. Этого можно достичь только при формировании лингвокультурной компетенции. Более того актуальность данного исследования выражена еще и в том, что культурный код очень ярко прослеживается во фразеологических единицах языка и является одним из способов формирования лингвокультурной компетенции. Однако хочется заметить, что изучение фразеологизмов с топонимическими элементами способствует расширению знаний о стране изучаемого языка, позволяет лучше понять его природно-географическую среду, особенности инфраструктуры, а так же отношения разных социальных групп и этнических групп внутри одной страны, одного языка.

Степень разработанности. Ныне все еще не прекращается активное исследование проблемы формирования лингвокультурной компетенции в аспекте теории и методики преподавания иностранных языков (см. работы О.В. Ладюка и Н.С. Левчук 2018, Н.Л. Мишатиной 2018, А.С. Ягубова и М.В. Муриев 2019, Е.А. Бахарева 2021 и другие). Однако нет никаких сомнений, что данная проблема требует дальнейшего подробного изучения.

Объектом исследования нашей работы является процесс формирования лингвокультурной компетенции на уроках иностранного языка в средних классах.

Предметом данной работы выступает методика применения фразеологизмов с топонимическими элементами в процессе формирования лингвокультурной компетенции и разработка упражнений на их основе.

Материалом исследования послужили фразеологизмы с топонимическими элементами, отобранные при помощи метода сплошной выборки из словарей. Так же источником данных послужили сети Интернет.

Цель нашего исследования рассмотреть, каким образом изучение фразеологизмов с топонимическими элементами на уроке иностранного языка способствует формированию лингвокультурной компетенции, и разработать наиболее эффективные методы их применения в практике.

Исходя из выше обозначенной цели работы, мы можем вывести такие **задачи**:

- Раскрыть сущность понятий «лингвокультурная компетенция» и «фразеология».
- Изучить основные принципы формирования лингвокультурной компетенции и значимость фразеологизмов с топонимическими элементами в данном процессе.
- Разработать комплекс упражнений на основе фразеологизмов с топонимическими элементами для учащихся среднего звена.

Для решения поставленных задач было решено использовать такие **методы исследования**:

- Анализ и обобщение научно-методической литературы.
- Метод абстрагирования.
- Метод описания

Теоретико-методологической базой нашей работы послужили теоретические положения и концепции о лингвокультурной компетенции, изложенные в трудах отечественных ученых: И.Л. Бим, 2001, А.Н. Щукин, 2004, Г.В. Елизарова 2005, Н.Д. Гальскова, 2006

Теоретическая значимость. Наше исследование освещает основные теоретические аспекты и элементы формирования лингвокультурной компетенции в процессе обучения фразеологии с топонимическими элементами на уроках иностранного языка, а так же способствует более глубокому осмыслению данной языковой компетенции.

Практическая значимость данной работы заключается в том, что материал и результаты исследования могут быть использованы на уроках иностранного языка в средней школе.

В рамках данного исследования мы активно обращаемся как различным понятиям и концепциям. Основными для нас являются «лингвокультурная компетенция» и «фразеологизм».

Для начала следует определиться с тем, что же такое «компетенция» в рамках методики преподавания иностранного языка. Азимов и Щукин определяют данное понятие как набор знаний, навыков и умения, которые были получены в процессе обучения, а также способность совершать деятельность, основываясь на этих знаниях, навыках и умениях [1, С.107]. То есть «компетенция» не является постоянной величиной и состоит из различных компонентов, которые уже в свою очередь будут определять её сформированность.

В методике преподавания иностранных языков существуют различные компетенции, но нас интересует именно «лингвокультурная компетенция». Елизарова, например, в своей работе рассуждает на тему влияния культуры на личность и указывает, что та находит проявление не только в языке, то есть лингвистическом аспекте, но и в психологии человека. Таким образом, общение между людьми одной культуры проходит гораздо легче, чем между представителями разных культур. Из этого следует вывод, что для благополучного межкультурного общения человеку необходим багаж знаний, умений и навыков, как лингвистического, так и психологического аспекта (нормы поведения, взгляды на жизнь, невербальное общение и др.) культуры страны изучаемого языка. Это и есть «лингвокультурная компетенция» [3, С.6-8]

Щукин говорит о том, что «лингвокультурная компетенция» — это компетенция, которую определяет «правильность речи не только с точки зрения норм изучаемого языка, но и с точки зрения его культурного контекста на основе сравнения разных культур» [8, С. 38]. В этом определении мы опять-таки можем наблюдать соединение культурных особенностей с языковыми нормами.

Бирюкова же в качестве обобщения многочисленных понятий данной компетенции говорит, что «лингвокультурная компетенция» - «совокупность системно организованных

знаний о культуре, воплощенных в языке» и так же «готовности к аксиологической и семиотической интерпретации языковых и экстралингвистических фактов»[2].

Еще одним не менее важным понятием данного исследования является «фразеологизм» (фразеологическая единица). Жеребило дает ему такое определение: «Устойчивый оборот, значение которого основано на возникновении постоянного контекста, возникающего тогда, когда одно из слов выпадает из свободного употребления, превращаясь в компонент составной лексемы»[4]. Так же в «Энциклопедическом словаре-справочнике лингвистических терминов и понятий» под редакцией А.Н. Тихонова и Р.И. Хашимова «фразеологизм» - она рассматривается как конструкция, семантика компонентов которой в сумме не составит и не передаст значение той самой конструкции. Более того такая языковая единица (фразеологизм) обладает кроме целостного значения рядом характеристик: «структурной расчлененностью, постоянством компонентного состава, характером грамматической оформленности (устойчивостью грамматической структуры), семантической эквивалентностью слову, воспроизводимостью» [7, С.491]. То есть, это единица речи, по большей степени эквивалентная слову, у которой есть свое целостное значение, состав компонентов и грамматическая структура не меняются.

Стоит заметить, что в данной работе производится акцент на фразеологизмы с топонимическими элементами. В статье Зайчикова было замечено, что знакомство с топонимикой страны изучаемого языка способствует ознакомлению с историей данной страны, позволяет отследить контакты с соседними этносами, а также изучить особенности мировосприятия [5]. На наш взгляд эти фразеологические единицы действительно способны рассказать обучающимся многое о стране и о народе, более того наличие топонимических элементов может причиной еще раз ознакомиться с картой страны изучаемого языка, так как топоним – «собственное название отдельного географического места (населённого пункта, реки, угодья и др.)»[6]. Что, безусловно, будет способствовать развитию лингвокультурной компетенции. Так же подобные фразеологизмы способны мотивировать учащихся на поиск аналогов в родном языке, в родной культуре. Это действительно необходимо в контексте формирования вышеупомянутой компетенции и в рамках коммуникативного подхода обучения, так как он призывает к обучению общению, которое предполагает взаимодействие с людьми другой культуры. То есть будет происходить обмен культурным кодом и для этого учащимся необходимо быть осведомленными в собственной культуре и языке.

Выводами данного исследования можно назвать то, что фразеологизмы с топонимическими элементами играют важную роль в формировании иноязычной лингвокультурной компетенции учащихся, так как они не только помогают улучшить владение иностранным языком, но и расширяют культурные знания об изучаемой стране, способствуют более глубокому её пониманию. Так же стоит заметить, что разнообразные методики и приемы работы с фразеологизмами с топонимическими элементами позволят сделать уроки более интересными и эффективными, стимулируя учащихся к активному участию в учебном процессе.

Список литературы:

1. Азимов Э.Г., Щукин А.Н. Новый словарь методических терминов и понятий (теория и практика обучения языкам). –1-е изд. –М.: ИКАР, 2009. – 448 с.
2. Бирюкова М.С. Лингвокультурологическая компетенция: содержание и теоретические основы // Ученые записки. Электронный научный журнал Курского государственного университета. 2016. №4 (40). URL:<https://cyberleninka.ru/article/n/lingvokulturologicheskaya-kompetentsiya-soderzhaniei-teoreticheskie-osnovy> (дата обращения: 10.04.2024)
3. Елизарова Г.В. Культура и обучение иностранным языкам – 1-ое изд. – СПб.: КАРО, 2005. – 352 с.
4. Жеребило Т.В. Словарь лингвистических терминов. – 5-ое изд. испр. и доп. – Назрань: ООО «Пилигрим», 2010. – 486 с.

5. Зайчикова О. В. Топоним в составе немецких фразеологических единиц //Язык и культура : сборник статей XXVI Международной научной конференции (27-30 октября 2015 г.). Томск, 2016. С. 14-17.

URL:<http://vital.lib.tsu.ru/vital/access/manager/Repository/vtls:000564848> (дата обращения: 11.04.2024)

6. Ожегов С.И. Толковый словарь [Электронный ресурс]. URL: <https://gufo.me/dict/ozhegov/топоним> (дата обращения 10.04.2024)

7. Тихонов А.Н., Хашимов Р.И., Журавлева Г.С. и др. Энциклопедический словарь-справочник лингвистических терминов и понятий. Русский язык: в 2 т. ; под общ. ред. Тихонова А.Н., Хашимова Р.И.. – Т. 1. – 2-е изд., стер. – М.: ФЛИНТА, 2014. – 840 с

8. Щукин А.Н. Обучение иностранным языкам: Теория и практика: Учебное пособие для преподавателей и студентов – 1-ое изд. – М.: Филоматис, 2004. – 416 с.

ФОРМИРОВАНИЕ ИНОЯЗЫЧНЫХ АУДИТИВНЫХ НАВЫКОВ НА СРЕДНЕМ ЭТАПЕ ОБУЧЕНИЯ

*Заиченко Елизавета Николаевна
Адыгейский государственный университет, г. Майкоп
Научный руководитель: Богданова Е.А., к. филол. наук, доцент
Адыгейский государственный университет, г. Майкоп*

Актуальность темы исследования предопределена тем, что аудирование является неотъемлемой частью организации процесса обучения иностранному языку. Качественное овладение данным видом речевой деятельности на среднем этапе обучения гарантирует школьникам, впоследствии, наличие достаточно высокого уровня коммуникативной компетенции [3]. Овладение аудитивными навыками требует от учеников больших интеллектуальных усилий. Это сложный, энергозатратный процесс рецептивной мыслительно-мнемической деятельности, который, в то же время, связан с восприятием, пониманием того, что было услышано и переработкой полученной информации. В связи с этим, у учеников зачастую возникают различные трудности, связанные с овладением аудитивными навыками, о которых на протяжении многих лет говорят преподаватели и методисты [4]. Несмотря на большое количество исследований, посвященных развитию аудитивных навыков, данная форма устного обучения остается не полностью изученной, а вопрос о недостаточном овладении этими навыками остро стоит перед преподавателями и методистами всех стран. Зачастую это связано с тем, что аудирование рассматривается как побочный продукт говорения. В связи с этим, многие преподаватели не уделяют этому виду речевой деятельности должного внимания, используют его эпизодически и в ситуациях, идущих в разрыве реальностью. Немногие учителя осведомлены о психологических и лингвистических трудностях, с которыми сталкиваются школьники в процессе прослушивания аудио-текстов [2].

Степень разработанности. Овладение навыками аудирования затрагивается многими учеными- методистами, а исследования в этой сфере не прекращаются десятилетиями. Среди ученых, занимающихся данной темой, есть известные отечественные методисты, в том числе Артемов В.А., Елухина Н.В., которые рассматривают в своих работах организацию процесса обучения аудитивным навыкам, особенности восприятия иноязычной речи и трудности, с которыми сталкиваются ученики и овладении этим видом речевой деятельности. Однако, по этой теме предстоит раскрыть еще большое количество аспектов.

Цели исследования. Целью данной работы является описание основных особенностей и способов обучения аудированию учащихся среднего этапа изучения иностранного языка: описание основных особенностей и способов обучения аудированию учащихся среднего этапа изучения французского языка; выявление всех трудностей, с которыми сталкиваются ученики на среднем этапе обучения, работая над развитием аудитивных навыков, способы преодоления

этих трудностей, а также разбор существующих методических упражнений, направленных на формирование аудитивных навыков на уроках французского языка в средней школе на среднем этапе обучения и разработка новых упражнений, на базе изученного материала.

Задачи исследования. Для достижения поставленной цели необходимо решить следующие задачи: проанализировать, каким образом аудитивные навыки выступают и как цель и как средство овладения языком; выявить трудности, возникающие в процессе обучения, посредством аудирования; разработать комплекс упражнений, проанализировав выявленные трудности.

Методы исследования. Чтобы реализовать поставленные цели и задачи, необходимо использовать следующие методы: теоретические, в частности, синтез, анализ, обобщение; эмпирические, к которым относятся наблюдение и изучение документов по выбранной теме; праксиметрические, а именно, изучение уже существующих упражнений, направленных на развитие аудитивных навыков [6].

Научные результаты. Аудирование - это вид речевой деятельности, предполагающий понимание воспринимаемой на слух речи. Аудирование составляет основу общения, с него начинается овладение устной коммуникацией.

Исследуемый вид речевой деятельности является как содержанием, так и средством обучения иностранному языку. Аудирование дает возможность овладевать звуковой стороной изучаемого языка, его фонемным составом и интонацией: ритмом, ударением, мелодикой [1]. Через аудирование идет усвоение лексического состава языка и его грамматической структуры. В то же время аудирование облегчает овладение говорением, чтением и письмом, что является одной из главных причин использования аудирования в качестве вспомогательного, а иногда и основного средства обучения данным видам речевой деятельности [5].

Реализация воспитательных, образовательных и развивающих целей также осуществляется через процесс аудирования. Аудирование позволяет учить учащихся внимательно вслушиваться в звучащую речь, формировать умение предвосхищать смысловое содержание высказывания и таким образом, воспитывать культуру слушания не только на иностранном, но и на родном языке.

Таким образом, очевидно, что аудирование как вид речевой деятельности играет большую роль в достижении практических, развивающих, образовательных и воспитательных целей и служит эффективным средством обучения французскому языку в школе. На основании проведенного исследования можно сделать вывод о том, что развитие аудитивных навыков на уроках иностранного языка является неотъемлемой частью овладения речевой деятельностью [7]. Результаты данной работы могут представлять интерес для преподавателей иностранного языка, методистов, а также лингвистов. Именно на среднем этапе обучения реализуется методическая система, положенная в основу обучения иностранному языку, что с первых шагов позволяет учителю войти в эту систему и осуществлять учебно-воспитательный процесс в соответствии с его основными положениями.

Выводы. В процессе исследования установлено, что аудирование является достаточно сложным видом речевой деятельности. Система упражнений для аудирования – это организация взаимосвязанных действий, расположенных в порядке нарастания языковых и операционных трудностей, с учетом последовательности становления речевых умений и навыков в различных видах речевой деятельности. Визуализация имеет огромное значение в процессе формирования аудитивных навыков и значительно облегчает его.

Также в работе отмечены особенности использования аутентичных материалов при формировании навыков аудирования, что является неотъемлемой частью содержания изучения иностранного языка.

Список литературы:

1. Артемов В.А. Психология обучения иностранным языкам. - М.: Просвещение, 1969. - С. 279.
2. Гез Н.И., Миролюбов, Ляховицкий М.В. Методика обучения иностранным языкам в средней школе // Н.И. Гез, А. А. Миролюбов– М.: Просвещение, 1962. – С. 215-219

3. Елисеева И.А. Влияние аудирования на формирование коммуникативной компетенции //Балтийский гуманитарный журнал. - 2018. - Т. 7. - № 3 (24). - С. 35-37
4. Елухина, Н.В. Основные трудности аудирования и пути их преодоления // Н.В. Елухина // Иностранные языки в школе. – 2007. – №1. – С. 18-26.
5. Клобукова Л.П., Михалкина И.В. Проблемы обучения аудированию в зеркале реальной коммуникации // Мир русского слова. - 2001. - № 3. - С. 104-108.
6. Рубцова Е.В., Аудирование как рецептивный вид речевой деятельности [Электронный ресурс]//URL: <https://cyberleninka.ru/article/n/audirovanie-kak-retseptivnyy-vid-rechevoy-deyatelnosti> (дата обращения 05.04.2024)
7. Щукин А.Н. Методика обучения иностранным языкам: Курс лекций. - М.: Издво «Златоуст», 2002.

ИСПОЛЬЗОВАНИЕ АУТЕНТИЧНОГО МАТЕРИАЛА В ПРОЦЕССЕ ОБУЧЕНИЯ ИНОСТРАННОМУ ЯЗЫКУ

*Кихтенко Елизавета Андреевна
Адыгейский государственный университет, г. Майкоп
Научный руководитель: Богданова Е.А., к. филол. наук, доцент
Адыгейский государственный университет, г. Майкоп*

Актуальность работы заключается в том, что никакая из компетенций не может быть сформирована без использования аутентичных текстов и аудио/видео материалов. Ключевая особенность аутентичного материала в процессе обучения иностранному языку заключается в его функциональности [3]. Термин «аутентичный материал» имеет несколько значений. Однако можно выделить его главную черту- материал создан непосредственно носителями языка и используется в реальной жизни [5].

Это помогает создать иллюзию приобщения к естественной языковой среде, что, согласно мнению многих ведущих специалистов в области методики, является главным фактором в успешном овладении языком [4].

Степень разработанности. Вопросами использования аутентичного материала в процессе обучения иностранному языку в разное время занимались: Глазырина Е.С., Добрейкина А.П., Харченко М.С., Крупина О.Г., Майра А. В. Г., Смирнова Л.Е., Шведак А.И. и др.

Целями исследования являются изучение и разработка наиболее эффективных методов использования аутентичных материалов.

Задачи. Для достижения поставленной цели необходимо решить следующие задачи:

1. Раскрыть сущность понятия «аутентичный материал»;
2. Теоретически обосновать значимость использования;
3. Определить правила отбора;
4. Разработать практический материал (упражнения) с использованием аутентичного материала.

Методы. Для решения поставленных задач были использованы следующие методы исследования: анализ и обобщение научно методической литературы по теме исследования; описание; сравнение; обобщение опыта использования аутентичного материала; моделирование упражнений на базе аутентичного материала.

Научные результаты. Основной целью обучения иностранному языку является формирование коммуникативной компетенции, которая представляет собой уровень владения языковыми, речевыми и социокультурными знаниями, навыками и умениями, который позволяет обучаемому коммуникативно приемлемо и целесообразно варьировать свое речевое поведение в зависимости от психологических факторов общения [7, 122]. Она включает в себя: лингвистическую, социолингвистическую, социокультурную, стратегическую, дискурсивную и социальную компетенцию, отмечает Соловова [6, 4-11].

Важную роль в развитии лингвокультурной компетенции играет коммуникативная практика. Учащиеся должны иметь возможность практиковаться в использовании языка в различных контекстах (письмо, разговор, презентация, чтение и аудирование текстов), чтобы научиться понимать и использовать язык в разных коммуникативных ситуациях.

Аутентические тексты — это реальные знаковые системы, которые используются носителями языка в различных сферах жизни, общения и культуры. Эти тексты могут быть в форме устных или письменных сообщений, звукозаписей и видеофрагментов, включающих оригинальную лексику, фразеологизмы, грамматические обороты и стилистику.

Аутентичные тексты являются ценным материалом для формирования лингвокультурной компетенции, поскольку они отражают реальный мир использования языка и помогают понимать культурные особенности страны-носителя языка [8].

Существует несколько правил использования аутентичных текстов на уроках иностранного языка, ниже представлены основные из них:

1. Содержание текста должно соответствовать уровню языковой подготовки учащихся. Текст должен быть не слишком сложным и не слишком простым для понимания.

2. Текст должен быть актуальным и интересным для учащихся. Он должен содержать темы, которые актуальны для их возрастной группы и соответствуют их интересам [2].

3. Текст должен быть аутентичным и соответствовать реальным ситуациям, в которых учащиеся могут использовать язык. Это поможет им лучше понимать реальный язык и использовать его в реальных ситуациях.

4. Текст должен быть разнообразным по своей структуре и содержанию. Он может содержать различные типы текстов, такие как новости, рассказы, статьи, объявления и т.д. [1].

5. Текст должен быть доступным для чтения и понимания на слух. Он должен содержать не слишком сложные слова и фразы, а также не слишком быструю речь.

6. Текст должен содержать задания на понимание текста, которые помогут учащимся лучше понимать содержание и развивать навыки чтения и аудирования.

7. При подборе текстов необходимо учитывать культурные особенности и традиции страны, на языке которой проходит обучение. Тексты должны быть уважительными и не содержать неприемлемых высказываний или образов.

8. Необходимо использовать различные источники для подбора текстов, такие как газеты, журналы, сайты, книги и т.д. Это поможет учащимся получить разнообразную информацию и развить навыки работы с различными типами текстов.

Основные выводы. В результате работы, мы попытались систематизировать теоретическую информацию об аутентичных материалах в иноязычном образовании, классифицировали, была обозначена важность использования. Так же были определены правила отбора материала. В последствии разработаны упражнения на этой базе для практического использования на уроках. В заключение можно отметить, что использование аутентичных текстов на уроках иностранного языка в средней школе является необходимым компонентом формирования лингвокультурной компетенции учащихся. При этом необходимо учитывать уровень языковой подготовки учащихся и их интересы, чтобы достичь максимального эффекта от использования таких текстов.

Список литературы:

1. Глазырина Е.С. Аутентичность языкового материала как фактор повышения мотивации студентов при обучении иностранному языку для специальных целей // Вестник Омского государственного педагогического университета. Гуманитарные исследования. 2015. №3 (7). URL: <https://cyberleninka.ru/article/n/autentichnost-yazykovogo-materiala-kak-faktor-povysheniya-motivatsii-studentov-pri-obuchenii-inostrannomu-yazyku-dlya-spetsialnyh> (дата обращения: 02.04.2024).

2. Добрейкина А.П., Харченко М.С. К вопросу использования аутентичных текстов на уроке английского языка в младшей школе // Вестник науки. 2023. №12 (69). URL:

<https://cyberleninka.ru/article/n/k-voprosu-ispolzovaniya-autentichnyh-tekstov-na-uroke-angliyskogo-yazyka-v-mladshey-shkole> (дата обращения: 02.04.2024).

3. Крупина О.Г. Использование аутентичных материалов в обучении иностранному языку // Теория и практика современной науки. 2017. №5 (23). URL: <https://cyberleninka.ru/article/n/ispolzovanie-autentichnyh-materialovM-v-obuchenii-inostrannomu-yazyku> (дата обращения: 02.04.2024).

4. Майра А. В. Г. Применение аутентичных материалов на современном уроке английского языка // «Научный лидер». 2022. №49 (94). URL: <https://scilead.ru/article/3433-primenenie-autentichnikh-materialov-na-sovrem> (дата обращения: 20.03.2024).

5. Сафонова В.В. Коммуникативная компетенция: современные подходы к многоуровневому описанию в методических целях. М.: Еврошкола, 2004. 236 с.

6. Смирнова Л.Е. Подбор аутентичных материалов для практических занятий по иностранному языку // Инновационная наука. 2016. №4-4 (16). URL: <https://cyberleninka.ru/article/n/podbor-autentichnyh-materialov-dlya-prakticheskikh-zanyatiy-po-inostrannomu-yazyku> (дата обращения: 02.04.2024).

7. Соловова Е.Н. Методика обучения иностранным языкам. Базовый курс лекций: пособие для студентов пед.вузов и учителей. М: Просвещение, 2005. 239 с.

8. Шведак А.И. Сущность понятия «аутентичные материалы» в контексте обучения иностранному языку // Молодой ученый. 2018. № 22 (208). URL: <https://moluch.ru/archive/208/50892/> (дата обращения: 30.03.2024).

ОБУЧЕНИЕ ГОВОРЕНИЮ НА ИНОСТРАННОМ ЯЗЫКЕ В СРЕДНЕЙ ШКОЛЕ

*Костыркина Лада Олеговна
Адыгейский государственный университет, г. Майкоп
Научный руководитель: Богданова Е.А., к. филол. наук, доцент
Адыгейский государственный университет, г. Майкоп*

Актуальность. Обучение говорению на иностранном языке в средней школе представляет собой ключевой аспект в системе обучения иноязычной речевой деятельности, поскольку умение говорить на иностранном языке является неотъемлемой частью современного образования. В современном мире знание иностранных языков становится все более важным для личного и профессионального развития личности.

На среднем этапе обучения в школе учащиеся уже имеют базовые знания языка и готовы к углубленному изучению навыков говорения. Этот период обучения является критическим, поскольку формируется основа для дальнейшего совершенствования устной речи на иностранном языке. Исследование методов и подходов к обучению говорению на среднем этапе обучения в школе позволят выявить эффективные стратегии, способствующие развитию навыков устной речи у учащихся. Это помогает оптимизировать процесс обучения и повысить качество подготовки школьников к использованию иностранного языка в реальных коммуникативных ситуациях. Таким образом, тема исследования является актуальной, поскольку она направлена на повышение эффективности образовательного процесса и развитие ключевых иноязычных навыков учащихся [1].

Степень разработанности. Различные аспекты обучения говорению отражены в работах разного периода следующих ученых: И.Л. Бим, О.Д. Вокуева, С.П. Егорова, И.А. Зимняя, Т.М. Ковалева, Е.И. Пассов, В.В. Сафонова, О.Н. Федорова, Н.А. Шамов, С.Ф. Шатилов, Н.Ю. Шматко, Б.Д. Эльконин и др.

Цели исследования. Целью данной работы является изучение существующих исследований в области методики обучения говорению на иностранном языке в средней школе с целью выявления наиболее эффективных подходов и разработки рекомендаций для улучшения процесса обучения говорению учащихся данной возрастной категории.

Задачи исследования. Для достижения поставленной цели необходимо решить следующие задачи: проанализировать существующие методики и подходы к обучению говорению на иностранном языке; изучить особенности развития речевых навыков учащихся; проанализировать проблемы и трудности, с которыми сталкиваются учащиеся в процессе формирования навыков говорения; разработать рекомендации по улучшению процесса обучения говорению; оценить полученные результаты.

Методы исследования. В ходе работы используются следующие методы исследования: критический анализ научной и методической литературы по проблеме исследования; изучение положительного опыта преподавателей; изучение дидактических материалов по теме.

Научные результаты. Говорение - это вербальная коммуникация, т.е. вербальный процесс общения с помощью языка. Средством вербальной коммуникации являются слова с закрепленными за ними в общественном опыте значениями. Речь считается самой сложной функцией человека, её развитие связано со множеством особенностей.

Говорение как вид речевой деятельности в первую очередь опирается на язык как средство общения. Язык обеспечивает коммуникацию между общающимися, потому что его понимает, как тот, кто сообщает информацию, кодируя ее в значениях слов, отобранных для этой цели, так и тот, кто принимает эту информацию, декодируя ее, т.е. расшифровывая эти значения и изменяя на основе этой информации свое поведение [2].

Говорение – продуктивный (экспрессивный) вид речевой деятельности, посредством которого совместно с аудированием осуществляется устно-речевое общение.

Целью обучения говорению является развитие у учащихся способности в соответствии с их реальными потребностями и интересами осуществлять устное речевое общение в разнообразных, социально детерминированных ситуациях. Это означает, что по окончании любого типа школы учащийся должен быть способен:

- общаться в условиях непосредственного общения, понимать и реагировать (вербально и невербально) на устные высказывания партнера по общению в рамках сфер, тематики и ситуаций, обозначенных программой для каждого типа учебного заведения;
- связно высказываться о себе и окружающем мире, о прочитанном, увиденном, услышанном, выражая при этом свое отношение к воспринятой информации или предмету высказывания [4].

Выводы. В целом, исследования и литература по обучению говорению на иностранном языке в средней школе подчеркивают важность практических упражнений, индивидуализации обучения и использования современных технологий для достижения оптимальных результатов в развитии устной речи учащихся.

Изучив и проанализировав методическую литературу по специфике развития речевых умений учащихся, можно сделать вывод, что говорение характеризуется определенными психологическими и лингвистическими особенностями. Существуют различные виды говорения, которые определяются исходя из целей обучения, с точки зрения ситуации общения и степени подготовленности [5].

В построении обучения, направленного на развитие речевых умений учащихся, необходимо опираться на общий интеллектуальный уровень учащихся так как говорение подразумевает определённую подготовку, фоновые знания по теме речевого взаимодействия. При этом, важнейшую роль в формировании навыков говорения играет аудирование [3].

Основными показателями умений говорения являются достижение участниками диалога реальной коммуникативной задачи, эффективность использования ими речевых средств, правильность речевого оформления.

Список литературы:

1. Зимняя И.А. Психология обучения иностранным языкам в школе – М.: Просвещение, 1991. – С. 145-148.

2. Пассов Е. И. Коммуникативный метод обучения иноязычному говорению, 2е издание / Е. И. Пассов. – М.: Просвещение, 1991. – С. 6-32, 142-199.
3. Пассов Е.И. Урок иностранного языка в средней школе – М., 1988. – С. 8-30.
4. Рогова Г. В. Методика обучения иностранным языкам в средней школе / Г. В. Рогова, Ф. М. Рабинович, Т. Е. Сахарова. – М.: Просвещение, 1991. – С. 20.
5. Соловова Е.Н. Методика обучения иностранным языкам – М.: Просвещение, 2002. – С. 165-170.

ФОРМИРОВАНИЕ ФОНЕТИЧЕСКИХ НАВЫКОВ НА НАЧАЛЬНОМ ЭТАПЕ ОБУЧЕНИЯ ИНОСТРАННОМУ ЯЗЫКУ

*Крысанова Изабелла Александровна
Адыгейский государственный университет, г. Майкоп
Научный руководитель: Богданова Е.А., к. филол. наук, доцент
Адыгейский государственный университет, г. Майкоп*

Актуальность темы исследования предопределена тем, что в сфере современного языкового образования одним из приоритетных направлений является обучение фонетическим навыкам. Известно, что отклонение от норм произношения лексических единиц приводит к непониманию речи собеседника, что может сопровождаться нарушением процесса коммуникации. Фонетические навыки являются основой для развития навыков аудирования и говорения, а также способствуют более эффективному усвоению грамматики и лексики [3].

Степень разработанности. Овладение слухо-произносительными навыками затрагивается многими учеными- методистами, а исследования в этой сфере не прекращаются десятилетиями. Среди ученых, занимающихся данной темой, есть известные отечественные методисты, в том числе Н.В.Барышников, И.Л.Бим, М.Н.Высоцкая, Р.К.Миньяр-Белоручев, А.В.Щепилова, диссертационные исследования Ш.Аталаева, А.А.Кернер, В.С.Короткевич, Н.Л.Федотовой, В.С.Шуплецовоу и др.

Цели исследования. Целью исследования является исследование особенностей с формирования фонетических навыков школьников на уроке иностранного языка на начальном этапе обучения.

Задачи исследования. Для достижения поставленной цели необходимо решить следующие задачи: раскрыть сущность содержания обучения иностранному языку; рассмотреть особенности обучения фонетическому аспекту; изучить и проанализировать методическую литературу по теме; рассмотреть дидактическую ценность практического материала в процессе формирования фонетических навыков.

Методы исследования. Чтобы реализовать поставленные цели и задачи, необходимо использовать следующие методы: теоретические, в частности, синтез, анализ, обобщение; эмпирические, к которым относятся наблюдение и изучение документов по выбранной теме; праксиметрические, а именно, изучение уже существующих упражнений, направленных на развитие фонетических навыков.

Научные результаты. На сегодняшний день ключевым моментом во всем процессе образования является формирование у обучаемых коммуникативной компетенции. В ее качественном развитии огромную роль играют языковые навыки, которые способствуют активизации речевой деятельности. При изучении французского языка учителя сталкиваются с очень трудной задачей формирования правильного французского произношения. В связи с этим, обучение французскому языку необходимо начинать с изучения его фонетической системы. Ведь самое главное – уметь донести до собеседника свою мысль, и если при этом будет некорректное произнесение звуков, он может просто неправильно понять смысл сказанного [9].

Фонетические навыки можно условно разделить на две группы:

1. Слухопроизносительные. К этой группе относятся навыки правильного произношения всех звуков изучаемого языка, а также понимание звуков при аудировании. Именно эта группа навыков связана с видами речевой деятельности. Так, при чтении вслух или говорении нарушение фонематической правильности может привести к неверному пониманию.

2. Ритмико-интонационные. Эта группа навыков предполагает знание логических и интонационных ударений, правильное использование пауз. Стоит заметить, что именно интонация и ударение отличают носителя языка от иностранца [8].

Начальный этап обучения иностранному языку является самым сложным и ответственным. Здесь формируется не только слуховая основа произношения, но и все другие навыки и умения, тесно с ней связанные. Обучение навыкам слухо-произносительным навыкам включает: ознакомление со звуками, обучение их произношению, тренировку умения применять приобретенные навыки во время разговора и чтения вслух.

Межъязыковая интерференция затрудняет изучение произношения. Это происходит при переносе навыков аудирования и произношения на иностранный язык (звуки иностранного языка сравниваются со звуками родного языка). Например, даже дети, приступающие к изучению иностранного языка, уже обладают устойчивыми способностями к восприятию и произношению звуков родного языка, что может затруднить дальнейшее изучение языка [4].

Выделяют два основных подхода к формированию фонетических навыков, таких как артикуляция и акустика. Существует третий подход, который более широко используется в учебных заведениях, основанный на сочетании двух предыдущих подходов - дифференцированный.

Выводы. Результаты исследования в области формирования фонетических навыков на начальном этапе обучения иностранному языку подтверждают, что раннее обучение фонетике и правильному произношению способствует более эффективному усвоению языка и улучшению коммуникативных навыков. Сформированность фонетических навыков является залогом успешного формирования таких видов речевой деятельности, как говорение, аудирование, чтение, письмо. Для начальной ступени обучения характерно формирование слухо-произносительных и ритмико-интонационных навыков, а на последующих ступенях - их развитие и совершенствование.

Список литературы:

1. Барышников Николай Васильевич. Методика обучения второму иностранному языку в школе / Н.В. Барышников. – Москва: Просвещение, 2003. – 157.
2. Бим, Инесса Львовна. Система обучения иностранным языкам в средней школе и учебник как модель её реализации.
3. Вводно-коррективный фонетический курс французского языка [Текст] / К. К. Барышникова, В. Я. Колтыпина, В. Т. Михеева, В. С. Соколова; М-во высш. и сред. спец. образования СССР. Моск. гос. пед. ин-т иностр. яз. им. Мориса Тореза. Кафедра фонетики фр. яз.
4. Керне Адольф Абрамович. Обучение артикуляционным навыкам немецкого языка как второй специальности в национальном языковом педагогическом вузе.
5. Миньяр-Белоручев Рюрик Константинович. Методика обучения французскому языку: учебное пособие для студентов педагогических институтов по специальности «Иностранные языки» / Р.К.Миньяр-Белоручев – репринтное изд. – Москва: Альянс, 2012. – 223.
6. Федотова Нина Леонидовна. Взаимосвязь диагностики, коррекции и контроля при обучении фонетическому оформлению речи на неродном языке : автореферат дис. ... доктора педагогических наук : 13.00.02. – Ленинград, 1983. – 284 с. : ил.
7. Шульпенцова Валентина Серафимовна. Обучение производительным навыкам английского языка, как второй специальности на начальном этапе в группах отделения

ФОЛЬКЛОРНЫЕ ТЕКСТЫ КАК СРЕДСТВО ФОРМИРОВАНИЯ ИНОЯЗЫЧНОЙ ЛИНГВОКУЛЬТУРНОЙ КОМПЕТЕНЦИИ УЧЕНИКОВ СРЕДНИХ КЛАССОВ

Рыбакова Алина Михайловна
Адыгейский государственный университет, г. Майкоп
Научный руководитель: Хачмафова З.Р., д. филол. наук, профессор
Адыгейский государственный университет, г. Майкоп

Актуальность работы заключается в том, что фольклорные тексты являются эффективным средством для изучения культуры иностранного языка. Немецкие фольклорные тексты отражают психологические особенности носителей языка и формируют интерес к культурным традициям Германии. Овладение культурой является неотъемлемой частью процесса изучения самого языка. Таким образом обучающиеся смогут овладеть фактами о странах изучаемого языка, познакомятся с национально-специфическими особенностями восприятия мира представителями других культур, что приведёт к формированию умений межкультурного общения.

Степень разработанности исследования. Проблема формирования лингвокультурной компетенции обучающихся в аспекте «Теория и методика преподавания иностранных языков» является предметом многочисленных исследований отечественных и зарубежных учёных (см. работы Сурыгина А.И., 2000; Халупо О.И. 2012; Подгорбунских А.А. 2012, Жарковой Е.Х., Назарцевой Е.А.). В настоящее время, несмотря на наличие различных подходов, общепризнанным в современной методике преподавания иностранных языков является тезис о некорректности отделения изучения иностранного языка от ознакомления с культурой стран изучаемых языков, их истории, особенностей мировоззрения, социокультурных традиций. Однако проблема изучения фольклорных текстов как средства формирования иноязычной лингвокультурной компетенции учеников средних классов всё ещё требует более подробного изучения.

Цель исследования: изучение и описание наиболее эффективных методов использования немецких фольклорных текстов для формирования лингвокультурной компетенции учеников средних классов.

Для достижения поставленной цели необходимо решить следующие **задачи:**

1. Раскрыть сущность понятий «лингвокультурная компетенция», «фольклор», «сказания», «сага», «легенда».
2. Теоретически обосновать значимость немецкого фольклора при формировании лингвокультурной компетенции учеников средних классов.
3. Определить критерии отбора материала и разработать комплекс заданий для формирования лингвокультурной компетенции учеников средних классов на уроках немецкого языка.

Для решения поставленных задач были использованы следующие **методы исследования:**

- 1) анализ и обобщение научно-методической литературы по теме исследования.
- 2) метод сплошной выборки
- 3) описательных метод

Понятие лингвокультурная компетенция означает полное осознание и понимание всего комплекса культурных процессов, которые способствуют успешному взаимодействию личности с другими членами общества и её самореализации в этом обществе.

Таким образом, мы можем сделать вывод, что формирование лингвокультурной компетенции – это сложный процесс, включающий в себя освоение базовых лингвокультурных норм, ценностей и характерных черт культуры страны изучаемого языка.

Разнообразие способов формирования лингвокультурной компетенции позволяет качественно подойти к изучению культуры и языка. Лингвокультурная компетенция выступает своеобразным индикатором развитости языковой компетенции, а также индивидуальных социокультурных качеств человека, которые помогают ему совершать эффективную коммуникацию на иностранном языке.

Упражнения представляют собой важное средство организации учебного языкового материала при обучении немецкому языку. Лингвокультурологические задачи реализуются не только через систему уроков, но и через систему упражнений, позволяющих формировать у учащихся конкретные лингвокультурологические умения и навыки.

Текст является основой для формирования лингвокультурной компетенции. Формирование лингвокультурологической компетенции на материале немецкого фольклора – процесс необходимый, поскольку с фольклорным наследием обучающийся встречается достаточно часто: фольклорные элементы можно увидеть в произведениях классиков. В обыденной жизни люди часто используют пословицы, поговорки, прибаутки, потешки, фольклорные образы,

Таким образом, использование средств фольклора на уроках позволяет значительно повысить уровень лингвокультурной и общекультурной компетенции обучающихся.

Список литературы:

1. Жаркова Е.Х., Назарцева Е.А. Сказка как средство формирования лингвокультурологической компетенции у иностранных учащихся при изучении РКИ // Проблемы преподавания русского языка как иностранного в современном вузе. - М., 2020. - С. 144-150.

2. Подгорбунских А. А. Феномен лингвокультурной компетентности в парадигме современного профессионального образования / А. А. Подгорбунских // Вестник Омского университета. - 2012. - № 2(64). - С.436 – 441.

3. Сурыгин А. И. Основы теории обучения на неродном для учащихся языке / А. И. Сурыгин. – СПб.: Златоуст, 2000. – 230 с.

4. Халупо О.И. Базовые единицы лингвокультурной компетенции носителя языка / О.И. Халупо // Язык и культура. – 2012. – № 2(18). – С. 123-131.

ВИДЕОФИЛЬМЫ КАК СРЕДСТВО ФОРМИРОВАНИЯ ЛЕКСИЧЕСКИХ НАВЫКОВ НА УРОКЕ ИНОСТРАННОГО ЯЗЫКА

*Санжаровская Елизавета Сергеевна
Адыгейский государственный университет, г. Майкоп
Научный руководитель: Хачмафова З.Р., д. филол. наук, профессор
Адыгейский государственный университет, г. Майкоп*

В наши дни информационных технологий распространение культур и традиций различных стран приобретает все большую огласку и интерес по всему миру. Благодаря этому явлению появились возможности обучаться за границей или работать, путешествовать или вести свой бизнес на международный уровень. Однако для приобретения таких преимуществ необходимо знать иностранные языки. Человеку нужно находить и использовать правильные конструкции, подходящие по смыслу и по теме слова, внятно и разборчиво их произносить, чтобы корректно донести свою информацию. Именно для этого в школах используются различные технологии, чтобы правильно и с интересом развить лексические навыки учеников. Благодаря данному обучению ученики могут применять свои знания на практике. Данная работа посвящена исследованию видеофильмов как одним из средств формирования и развития лексических навыков у учеников.

Данная тема **актуальна** и на сегодняшний момент. Современное образование сталкивается с вызовами и изменениями, требующими новых подходов к обучению. Использование видеofilьмов как средства обучения иностранному языку является одним из таких инновационных методов, который привлекает внимание педагогов, студентов и исследователей.

Одна из важнейших проблем среди обучающихся иностранному языку - это скудный лексический навык, а достижение полного понимания и общения происходит с помощью него. Поскольку мы живем в эпоху информационных технологий существует множество различных ресурсов для облегчения трудного усвоения или для усовершенствования данного умения. Использование видеofilьмов на уроках иностранного языка позволяет эффективно взаимодействовать с учащимися в их привычной среде. Они способны привлечь внимание учащихся, создать эмоциональную связь с материалом и помочь им лучше понять и запомнить новую лексику. Среди бесчисленного потока информации и ресурсов учителю необходимо выявлять и находить нужные и полезные материалы для обучения. Именно в школах и других учебных заведениях используют мало различных видеоматериалов. А данный ресурс облегчает совершенствование лексических навыков у учеников. Поэтому в этой работе мы проводим подробный анализ использования видеofilьмов на занятиях иностранного языка, а также выявляем практическую ценность.

Цель данной курсовой работы является выявление необходимости использования кинофильмов при обучении иностранного языка на уроках с целью успешного и эффективного развития лексического навыка, а также определение возможных путей улучшения процесса обучения иностранному языку с использованием этого метода.

Объект данного исследования является процесс формирования лексических навыков на уроке иностранного языка с использованием различных видов видеоматериалов.

Предмет исследования - это методика эффективного применения и формирования лексических навыков на уроке иностранного языка с использованием различных видов видеоматериалов.

Таким образом, в соответствии с вышеперечисленным, мы можем выявить основные **задачи** данной работы:

- изучить различные теоретические материалы по теме нашего исследования
- раскрыть понятие " лексический навык", определить ее роль при изучении иностранного языка
- выявить значимость использования видеоматериалов для формирования лексических навыков
- сформировать критерии отбора видеofilьмов
- установить этапность использования кинофильмов
- разработать фрагмент урока с использованием комплекса упражнений на основе просмотра видеofilьма

Согласно с поставленными задачами в данной курсовой работе были применены следующие **методы исследования**: изучение и анализирование научно-методической литературы по предмету исследования, метод наблюдения, анализ и сравнение, описательный метод.

Материалом для исследования были научные статьи, методическая литература, различные интернет сайты, а также художественные фильмы, телепередачи. Среди отечественных ученых, чьи работы были использованы в исследовании, можно выделить А.В. Хуторского, Л.А. Вербицкую, Н.Н. Кожевникову, Н.Д. Гальскова, И.Л. Бим, которые занимаются проблемами обучения иностранным языкам с использованием современных технологий. Из зарубежных ученых в работе были использованы исследования Д. Крэйга, Р. Гарднера, Д. Брауна, которые также изучают эффективность обучения через видеоматериалы.

Теоретической значимостью работы является полное понимание методическо-теоретического материала по теме курсовой работы, осознание преимущества использования видеоматериалов на уроке для совершенствования лексического навыка. Использование

видеоматериалов способствует развитию коммуникативных навыков, улучшению понимания устной речи, расширению словарного запаса и повышению мотивации студентов. Такой подход помогает создать аутентичную языковую среду, в которой студенты могут погружаться и активно участвовать в процессе обучения.

Практическая значимость работы является подбор и использование комплекса упражнений для просмотра видеоматериалов. Они предоставляют реальные примеры языкового использования, которые помогают студентам лучше понять и запомнить материал. Видеоматериалы могут быть адаптированы под разные уровни языковой подготовки студентов, что делает их универсальным инструментом для работы на уроках. Кроме того, использование видеофильмов может способствовать развитию креативности, улучшению навыков работы в команде и повышению общей культурной грамотности студентов.

Основное содержание исследования по использованию видеофильмов в обучении иностранному языку охватывает широкий спектр тем и аспектов, начиная от теоретических основ использования мультимедийных материалов в образовании до практического применения видеофильмов на занятиях. В работе были рассмотрены такие ключевые термины, как **лексический навык**, например, Гальскова в своей работе “Основы методики обучения иностранным языкам” (2017 г.) подразумевает под данным понятием “способность автоматизированно вызывать из долговременной памяти слово, словосочетание или готовую фразу и употреблять их в соответствии с коммуникативной задачей в устной и письменной речи”; также Азимов и Шукин в своем словаре методических терминов и понятий (2009 г.) определили, что **мультимедийные технологии** - это “совокупность компьютерных технологий, использующих одновременно несколько видов информации: графику, текст, видео, фотографии, анимацию, звуковые эффекты, звуковое сопровождение.”; **учебное кино** - это “фильмы, созданные в качестве средств обучения, а также научно-популярные, документальные фильмы, используемые в образовательном процессе.” по мнению Бим-Бада описывающий в своей педагогическом словаре (2002 г.)

Степень разработанности данной темы довольно высока, поскольку использование видеофильмов в обучении иностранным языкам является широко распространенной практикой и вызывает интерес у исследователей и педагогов, например Ширназарова также интересовалась данной темой в своей работе “Критерии выбора фильмов при обучении иностранным языкам”, или Самойленко в свое работе “Фильмы как средство повышения мотивации студентов к изучению иностранных языков”, а также Файзутдинова в “Обучение иностранному языку с использованием информационных технологий”

Личная значимость исследования данной темы является углубление наших знаний в области методики преподавания иностранных языков, особенно в использовании мультимедийных материалов. Работа над этой темой может помочь нам правильно использовать данные методики, которые будут более эффективными и интересными для учеников.

Список литературы:

1. Азимов Э. Г., Шукин А. Н. Новый словарь методических терминов и понятий (теория и практика обучения языкам). – М.: Издательство ИКАР, 2009. – 448 с.
2. Бим-Бад Б.М. Педагогический энциклопедический словарь: . - М.: , 2002. - 302 с.
3. Гальскова Н.Д., Василевич А.П., Коряковцева Н.Ф., Акимова Н.В. Основы методики обучения иностранным языкам : учебное пособие. М. : КНОРУС, 2017.
4. Самойленко С.А., Беспалова Н.В., Липская И.И. Фильмы как средство повышения мотивации студентов к изучению иностранных языков // Молодой вчений. 2015. № 2-4 (17). С. 102-105.
5. Файзутдинова А.Н., Исмаева Ф.Х. Обучение иностранному языку с использованием информационных технологий (на примере использования фильмов и видеофильмов) //

Информационные технологии в исследовательском пространстве разноструктурных языков. М., 2017. С. 144-147.

6. Ширназарова, З. А. Критерии выбора фильмов при обучении иностранным языкам // Молодой ученый. - 2020. - № 24 (314). - С. 443-445.

МЕТОДИКА ВЗАИМОСВЯЗАННОГО ОБУЧЕНИЯ ЯЗЫКУ И КУЛЬТУРЕ

Ушакова Ольга Викторовна
Адыгейский государственный университет, г. Майкоп
Научный руководитель: Богданова Е.А., к. филол. наук, доцент
Адыгейский государственный университет, г. Майкоп

Актуальность темы исследования предопределена тем, что в современном мире, где язык изучается в первую очередь для коммуникации, взаимосвязанное обучение языку и культуре - важный аспект преподавания [1]. Обучать языку, ссылаясь на культуру, для которой он является основой, важно, так как в процессе общения участвуют люди, каждый со своим культурным фоном, который может повлиять на изложение и восприятие информации [2]. Язык также несет в себе отражение культуры говорящего на нем народа.

Степень разработанности. Существующие исследования по теме взаимосвязанного обучения языку и культуре довольно ограничены. Тем не менее, в современном мире можно наблюдать возрастающий интерес к данной проблеме. Серьезной попыткой совместного изучения языка и культуры стало предложение лингвострановедческого подхода В.Г. Костомарова и Е.М. Верещагина, включавшего в себя необходимость рассматривать лингвострановедение в качестве дополнительного аспекта наряду с фонетикой, лексикой и грамматикой. С начала 90-х годов XX века наблюдаются существенные изменения, связанные с разработкой методов изучения иностранного языка в рамках социокультурного подхода. Наиболее известные из них: лингвострановедческий – Е.М. Верещагин; лингвокультурологический В.В. Воробьев, В.П. Фурманова; социокультурный – В.В. Сафонова.

Цели исследования. Целью данной работы является выявление эффективности методики взаимосвязанного обучения языку и культуре на уроках иностранного языка.

Задачи исследования: рассмотреть вопрос о соизучении языка и культуры в процессе изучения иностранного языка; изучить культурологический аспект в преподавании иностранного языка.

Методы исследования. В процессе исследования будет использован сравнительный анализ результатов обучения с применением взаимосвязанного преподавания языка и культуры и обучения языку без упоминания культурного контекста. Также будет проведен анализ психологических аспектов взаимосвязанного обучения языку и культуре [3].

Научные результаты. Проблема взаимодействия языка и культуры изучаются различными научными школами, среди которых особенно интересными представляются антропологическая лингвистика, лингвокультурология, этнолингвистика и социоллингвистика. Отношение языка и культуры рассматривалось под разными углами зрения. Мысль Гумбольдта о том, что язык связан с духом нации и наоборот, развита Э.Сепиром и Б.Уорфом, которые выдвинули гипотезу «лингвистической относительности». В качестве отправной точки данная гипотеза принимает тезис: «Люди видят мир сквозь призму языка, на котором общаются между собой».

Овладение межкультурной коммуникацией на занятиях по языку предполагает максимальный учёт национальных особенностей культуры носителя языка, к числу которых принято относить следующее: Фоновые знания; Средства языка, обеспечивающие межкультурное общение; Нормы повседневного общения (ментальность); Этикет общения; Фоновые знания - знания, присущие носителям языка как отражение их культуры и

отсутствующие, либо трактуемые в отечественной культуре изучающих язык отлично от носителей языка [4].

Средства языка, обеспечивающие межкультурное общение: 1) вербальные средства общения (лексические единицы, отсутствующие в родном языке - так называемая безэквивалентная лексика, либо значения которых не совпадают в двух языках); 2) невербальные средства общения.

Основным источником лингвострановедческой информации является лексический состав слова: эквивалентные и безэквивалентные лексические понятия, фоновая лексика, терминологическая лексика, фразеологизмы.

Ментальность - способ мышления представителей определенной культуры, определяющий особенности их поведения и, как следствие этого, ожидание подобного же поведения со стороны других участников общения. Этикет общения - это правила речевого поведения, как отражение культуры и ментальности носителей языка. Они носят стандартизированный характер и проявляются в вербальной (обращение, приветствие, прощание, приглашение и др.) и невербальной форме (мимика, жесты, внешний вид).

Выводы. Язык и культура – это явления однопорядковые, взаимосвязанные. Это явления, которые должны познаваться, изучаться и преподаваться только вместе. Более того, изучение языка и культуры должно осуществляться не только параллельно по отношению друг к другу, но и в постоянном переплетении и взаимопроникновении, без которого немислимо развитие добротного языкового образования в целом [5]. Результаты исследования подтверждают эффективность использования методики взаимосвязанного обучения языку и культуре на уроках иностранного языка. Данные результаты могут представлять интерес для преподавателей иностранных языков, а также специалистов в области образования и лингвистики.

Список литературы:

1. Верещагин Е. М., Костомаров В.Г. Язык и культура. - М.: Рус. яз., 1990. - С. 13-16
2. Воробьев В.В. Лингвокультурология: Монография. - М.: РУДН, 2008. - 96 с.
3. Зимняя И.А. Психология обучения иностранным языкам в школе. - М.: Просвещение, 1991. - С. 25-37.
4. Сепир Э. Избранные труды по языкознанию и культурологии. - М.: Прогресс, 2001. - С. 270-284.
5. Тер Минасова С.Г. Язык и межкультурная коммуникация. - М.: Слово, 2000. - С. 38-41.

ИСПОЛЬЗОВАНИЕ КОММУНИКАТИВНЫХ ИГР В МЕТОДИКЕ ПРЕПОДАВАНИЯ НЕМЕЦКОГО ЯЗЫКА

*Хызел Мерве Абдуллаховна
Адыгейский государственный университет, г. Майкоп
Научный руководитель: Хачмафова З.Р., д. филол. н., доцент
Адыгейский государственный университет, г. Майкоп*

На сегодняшний день главной целью обучения иностранному языку является развитие коммуникативной компетенции у учащихся. Построение урока по нормам ФГОС требует организации уроков немецкого языка таким образом, чтобы все изученные лексические, грамматические, фонетические и орфографические материалы были применимы при коммуникации в реальных условиях. Одним из видов деятельности на уроке, которые способствуют достижению этой цели, является коммуникативная игра.

Актуальность темы данной работы заключается в том, что в настоящее время преподавателю необходимо выбрать эффективные методы обучения, которые в полной мере

соответствуют поставленным целям, помогут сформировать мотивацию для изучения немецкого языка, обеспечивают формирование элементов целенаправленного внимания, воображения и памяти, первых форм осознанного управления своим поведением, развивают умственную активность и любознательность. Формирование благоприятной и доброжелательной атмосферы на уроке среди детей, способность учеников бережно относиться к своим сверстникам, проявлять доброту и внимание – неотъемлемая часть успешного выполнения любого задания в процессе обучения. Кроме того, игра содержит в себе определенный образовательный потенциал помимо развлекательной функции и способна помогать в ходе обучения. Особое место занимает игра при развитии умения говорения, так как она может побуждать учащихся к речевым высказываниям и вызывать интерес.

Степень разработанности темы исследования. Использование игровых технологий в изучении иностранного языка получила в работах (Бексултанова Л.Ф), Развитие коммуникативной компетенции учащихся в работах (Дудковская Е.Е.). Данная тема разработана на уровне зарубежных и отечественных исследователей авторов, однако не так широко получила распространение в перечне разработанному учебно-методических комплексов в процессе формирования образовательной деятельности преподавателями иностранных языков.

Объектом исследования данной работы является процесс обучения говорению на немецком языке путём применения коммуникативных игр.

Предметом исследования данной работы является методика использования игрового и коммуникативного методов для развития умения говорения на немецком языке.

Целью данной работы является разработка и упражнений для развития умения говорения немецкого языка у учащихся. Для достижения поставленной цели были поставлены следующие **задачи**:

1. Определить теоретические основы обучения немецкому языку;
2. Изучить игровой метод при обучении немецкому языку;
3. Изучить теоретические особенности обучения говорению в изучении немецкого языка;
4. Изучить игры для развития диалогического умения говорения в изучении немецкого языка;
5. Изучить игры для развития монологического умения говорения в изучении немецкого языка.

Для решения данных задач были использованы следующие **методы** исследования: анализ и синтез психолого-педагогической и методической литературы, нормативных документов.

Научные выводы нашей работы на этапе теоретического исследования основ игровой и коммуникативной деятельности заключаются в том, что игра обладает рядом важных функций, а также большим образовательным потенциалом. Также игра имеет собственные цели и задачи. Игровой метод является средством повышения эффективности урока немецкого языка, так как благодаря игре в классе появляется благоприятная атмосфера, формируется интерес к изучению иностранного языка, порождается активное участие обучаемых в ходе урока и влияет на их эмоциональное состояние.

Список литературы:

1. Бексултанова Л.Ф. Использование игровых технологий при обучении иностранному языку // Вектор науки Тольяттинского государственного университета. Серия: Педагогика, психология. 2013.
2. Бибко Л.С. Современные методы преподавания иностранных языков в помощь педагогу // Проблемы и перспективы развития образования в России. 2015.
3. Варенина Л.П. Технология игры // Актуальные проблемы государственных и естественных наук. 2015.
4. Дарвиш О.Б. Возрастная психология: Учебное пособие для студ. высш.

учеб.заведений / под ред. В.Е. Ключко. – М.: ВЛАДОС-ПРЕСС, 2003.

5. Дирксен, Дж. Искусство обучать: как сделать любое обучение нескучным и эффективным / Джули Дирксен ; пер. с англ. Ольги Долговой. - М. : Манн, Иванов и Фербер, 2013 - 276 с.

6. Дудковская Е.Е. Развитие коммуникативной компетенции учащихся в условиях реализации ФГОС // Мир науки, культуры, образования. 2014.

ФОРМИРОВАНИЕ ИНОЯЗЫЧНЫХ ЛЕКСИЧЕСКИХ НАВЫКОВ НА УРОКАХ ИНОСТРАННОГО ЯЗЫКА В СРЕДНЕЙ ШКОЛЕ

Чайковская Валерия Азаматовна
Адыгейский государственный университет, г. Майкоп
Научный руководитель: Богданова Е.А., к. филол. наук, доцент
Адыгейский государственный университет, г. Майкоп

Актуальность. В условиях школьного обучения, овладение основными видами речевой деятельности является целью обучения иностранному языку. Конечная цель обучения иностранному языку заключается в формировании и развитии у школьников коммуникативной компетенции, которая необходима для участия в диалоге культур и цивилизаций современного мира. В связи с этим важным направлением в методике преподавания иностранных языков становится обучение на основе теоретических положений коммуникативного подхода и рассмотрение учащегося как субъекта межкультурной коммуникации в процессе обучения. Этим и определяется актуальность проведенного исследования, так коммуникация невозможна без лексического аспекта [3].

Степень разработанности. Вопросами формирования лексических навыков в разное время занимались: М.Вальтер, Г. Пальмер, М.Уэст, И.А. Грузинская, В.Д. Аракин, В.С. Цетлин, И.М. Берман, Н.И. Гез и др. Благодаря всем этим и многим другим исследователям в рассматриваемой области наметились четыре основные проблемы: 1) отбор лексического минимума; 2) методическая типология лексики; 3) создание словарного запаса; 4) расширение потенциального словаря.

Цели исследования. Целью данной работы является теоретическое обоснование традиционных и новых приёмов в обучении школьников средней школы лексическому аспекту языка.

Задачи исследования. Для достижения поставленной цели необходимо решить следующие задачи: раскрыть понятие содержания обучения; проанализировать специфику содержания обучения иностранным языкам в средней школе; описать особенности обучения лексическому аспекту в средней школе; проанализировать дидактический потенциал аутентичных материалов в процессе формирования иноязычных лексических навыков; систематизировать упражнения для развития лексических навыков.

Методы исследования. Для реализации поставленных цели и задачи, необходимо использовать следующие методы: теоретические, в частности, синтез, анализ, обобщение; эмпирические, к которым относятся наблюдение и изучение документов по выбранной теме; изучение уже существующих упражнений, направленных на развитие лексических навыков.

Научные результаты. В современной методике существуют различные пути овладения лексической стороной речи, которая является важнейшим компонентом всех видов речевой деятельности: аудирования и говорения, чтения и письма. Лексический навык автоматически вызывает лексические единицы, согласно заданной ситуации общения и поэтому следует знать, что он обладает определенной структурой, в которую входят звуковая форма лексической единицы, операция выбора лексической единицы, операция ее сочетания с другими словами, речевая задача [5].

С понятием лексического навыка довольно тесно связано понятие лексической компетенции. При ее отсутствии человек лишен возможности адекватного общения. Под

лексической компетенцией следует понимать знание словарного состава языка, который включает элементы лексики и грамматики и способность их использования в речи. Лексическая компетентность состоит из способности использования словарного состава языка на практике и знания достаточно большого числа слов [2].

Для формирования лексического навыка установление прочных парадигматических связей слов абсолютно необходимо, поскольку, как доказали психофизиологические исследования, именно эти связи обеспечивают прочность запоминания, а значит, и мгновенный вызов слова из долговременной памяти. Без этого навык соединения слов друг с другом на уровне синтагматических связей может оказаться бесполезным, так как нечего будет соединять [4].

Лексические навыки, также, как и виды речи, подразделяются на рецептивные и продуктивные. Продуктивные навыки проявляются в говорении и письме и подразумевают интуитивно правильное употребление и образование слов. Рецептивные навыки служат для узнавания и правильного понимания лексических явлений на слух и при чтении [6].

Выводы. Методика преподавания иностранных языков значительно отличается от обучения другим дисциплинам, так как подразумевает усвоение не только знания языка, а имеет целью совершенствование умений и навыков устной речи и обучение письму и чтению, а также овладение умением точно выбирать средства передачи информации согласно конкретной ситуации, характеру общения и уровня владения информацией для вступления в иноязычную коммуникацию.

Лексический навык, являясь эталоном слова, взятый из долговременной памяти и включенный в конкретную ситуацию общения, обладает рядом качеств: автоматизированностью, гибкостью, относительной сложностью и сознательностью. Все лексические навыки являются одним из условий функционирования всех видов речевой деятельности [1].

Сформулированные принципы и критерии отбора материала определяют особенности, эффективность и результативность процесса обучения иностранному языку.

Таким образом, очевидно, что виды и типы упражнений достаточно разнообразны, однако они должны складываться в систему, которая не является продуктом определенной классификации, а организуется в соответствии с определенной стратегией, общим подходом к обучению, спецификой коммуникативных единиц (речевых актов), выступающих в качестве предмета обучения, конкретных условий обучения и, наконец, самого объекта обучения - человека.

Список литературы:

1. Аракин В. Д. Исследования по лексической сочетаемости и фразеологии: Сборник трудов / Моск. гос. пед. ин-т им. В. И. Ленина, Каф. лексики и фонетики англ. яз.; [Редкол.: В. Д. Аракин (отв. ред.) и др.]. - 1974.
2. Гальскова Н., Гез Н.И. Теория обучения иностранным языкам.
3. Грузинская И.А. Методика преподавания английского языка в средней школе. Москва, Государственное учебно-педагогическое издательство министерства просвещения РСФСР, 1947.
4. Пальмер Г. Устный метод обучения иностранным языкам. - М., 1960.
5. Соловова Е.Н. Методика обучения иностранным языкам. - М.: Просвещение, 2002.
6. Цетлин В.С. Методика преподавания французского языка в 5-7 х классах, - М.: Издательство Академии педагогических наук РСФСР, 1950.

МЕТОДИКА ПРЕПОДАВАНИЯ АНГЛИЙСКОГО ЯЗЫКА

ИСПОЛЬЗОВАНИЕ МУЛЬТИМЕДИЙНЫХ ТЕХНОЛОГИЙ В ОБУЧЕНИИ АНГЛИЙСКОМУ ЯЗЫКУ НА СРЕДНЕМ ЭТАПЕ

*Асан-Джалавова Лилия Сергеевна
Адыгейский государственный университет, г. Майкоп
Научный руководитель: Джандар Б.М., д.п.н., профессор
Адыгейский государственный университет, г. Майкоп*

Описание актуальности темы: актуальность темы обусловлена значительным изменением образовательной среды в результате цифровизации и распространения мультимедийных технологий, что требует улучшения методов обучения английскому языку на среднем этапе для обеспечения эффективного усвоения материала учащимися.

Степень разработанности (обзор существующих исследований и литературы по теме): несмотря на то, что существует обширный обзор исследований и литературы по использованию мультимедийных технологий в обучении английскому языку, особенно на начальном и продвинутом уровнях, исследования, сфокусированные на среднем этапе, еще относительно меньше, что показывает потребность в дополнительных исследованиях в этой области. Но существующие исследования показывают, что использование мультимедийных технологий в обучении английскому языку на среднем этапе способствует повышению мотивации учащихся, улучшению навыков аудирования, говорения, чтения и письма, а также обогащению языковых знаний.

Цель и задачи: целью данного исследования является оценка эффективности применения мультимедийных технологий на среднем этапе обучения английскому языку, выявление возможных преимуществ и недостатков такого подхода. Задачи исследования включают анализ существующих подходов к использованию мультимедийных средств в обучении, разработку учебных материалов с их включением, и оценку результатов такого обучения учащихся на среднем этапе.

Методы: для исследования будут использованы методы анализа существующих образовательных программ, опросов и анкетирования учащихся и преподавателей.

Научные результаты, выводы: полученные научные результаты и выводы позволят определить эффективность использования мультимедийных технологий в обучении английскому языку на среднем этапе, а также выявить их влияние на мотивацию и успеваемость учащихся. Кроме того, исследование позволит выявить оптимальные методы интеграции мультимедийных технологий в образовательный процесс и предложить рекомендации для развития и совершенствования обучения английскому языку на среднем этапе.

ФОРМИРОВАНИЕ КРОСС-КУЛЬТУРНОЙ ГРАМОТНОСТИ УЧАЩИХСЯ В ПРОЦЕССЕ ИЗУЧЕНИЯ ИНОСТРАННЫХ ЯЗЫКОВ В СИСТЕМЕ «ШКОЛА-ВУЗ» (НА ПРИМЕРЕ ПРОЕКТНО-ИССЛЕДОВАТЕЛЬСКОЙ ДЕЯТЕЛЬНОСТИ)

*Кихтенко Елизавета Андреевна
Асан-Джалавова Лилия Сергеевна
Адыгейский государственный университет, г. Майкоп
Научный руководитель: Акулова Е.А., к.п.н., доцент
Адыгейский государственный университет, г. Майкоп*

Актуальность. В данный период общество находится на стадии возрастающей глобализации, что непременно ведет к межэтническим и межконфессиональным конфликтам. В такой ситуации одна из важнейших задач системы образования - обеспечить подрастающее

поколение компетенцией в сфере общения с представителями иностранной культуры. В 20 веке идея “плавильный котел”, подразумевающая смешения культур и последующий отказ от национальных особенностей, была очень распространена в Америке. В Европе в 21 веке появляется концепция “мультикультурализма”, суть которого заключается в объединении представителей разных культур без потери самоидентичности. В современной России продвигается идея диалога культур, без которого невозможно эффективное взаимодействие людей как на межличностном, межнациональном, так и на межгосударственном уровне. Эффективность коммуникации зависит не только от владения речевой и языковой компетенцией, но также и от культурных познаний о стране изучаемого языка, что обусловлено более резкой реакцией представителей разных стран и народов именно на ошибки, связанные со знанием культуры. Несмотря на большое количество педагогических исследований проблемы формирования межкультурной и кросс-культурной грамотности учащихся всех уровней обучения и значимости полученных результатов, данная проблема все еще остается недостаточно изученной в теоретическом плане и мало реализованной на практике.

Основными причинами этого являются путаница понятий «межкультурная» и «кросс-культурная» компетентность; отсутствие единообразного понимания термина «кросс-культурная грамотность» как комплексного явления; недостаточная разработанность теоретико-педагогических основ процесса формирования кросс-культурной грамотности учащихся, ее сущности и возможности совершенствования; преобладание формального подхода к процессу развития кросс-культурной грамотности учащихся, использование случайных методов и приемов обучения, имеющих несистемный характер; неразработанность методико-технологической процедуры формирования кросс-культурной грамотности учащихся.

Таким образом, актуальность данного исследования определяется:

- 1) современными тенденциями в обществе и образовании, связанными с необходимостью формирования у молодого поколения навыков кросс-культурной коммуникации;
- 2) повышением требований общества к уровню кросс-культурной грамотности учащихся;
- 3) недостаточной разработанностью методико-технологического аспекта формирования кросс-культурной грамотности учащихся.

Проблема исследования была сформулирована на основании анализа философской, психолого-педагогической, методической, культурологической литературы, а также практической деятельности общеобразовательной и высшей школы и собственного поиска. Её сутью является разрешение противоречия между запросом на формирование высоко кросс-культурно развитой личности и недостаточной проработанностью методико-технологических способов её формирования.

Общей теоретико-методологической основой исследования послужили идеи и положения концепции компетентностного подхода (Э.Ф. Зеер, Л.Ф. Иванова, Ю.В. Каинов, В.А. Кальней, А.В. Хуторский и др.); коммуникативного подхода в обучении (Б.В. Беляев, И.Л. Бим, И.А. Зимняя, Е.И. и др.); культурологии образования (Н.Б. Крылова, Г.В. Елизарова, В.В. Сафонова и др.); теории диалога (М. Бубер, Ф. Гогартен, Ф. Розенцвейг, О. Розеншток и др.).

Вопросы совместного изучения иностранного языка и культуры исследуются в работах Н. Д. Гальсковой, Н. И. Гез, С. С. Кунанбаевой, В. П. Фурмановой, и др.);

Формирование кросс-культурной компетентности и грамотности рассматривалось в исследованиях Л.С. Илюшина, М.Н. Лебедевой, В.П. Рощупкина и др. Вопросы формирования различных межкультурных умений и компетенций представлены в исследованиях ИЛ. Бим, Н.Д. Гальсковой, Е.И. Пассова, С.Г. Тер-Минасовой и др.

За последние десять лет метод проектов как общепедагогическая технология стал предметом специальных исследований в работах Т. Е. Веденеевой, Н. Ю. Пахомовой, Е. С. Полат, Н. И. Прокопьевой, В. Д. Симоненко, И. Д. Чечель, Г. А. Зимней, Н. В. Матяш.

Таким образом, данная проблема ставит перед современной лингводидактикой задачи поиска и реализации эффективных методик формирования кросс-культурной грамотности учащихся.

Целью данного исследования является теоретическое обоснование, выявление возможностей и практическая разработка методики формирования кросс-культурной грамотности учащихся при изучении иностранного языка с учетом принципа преемственности обучения в системе «школа-вуз» посредством реализации проектно-исследовательской образовательной технологии.

Задачи исследования:

- проанализировать и систематизировать теоретические знания о возможностях кросс-культурного подхода в обучении;
- выявить различия понятий «межкультурная компетентность» и «кросс-культурная компетентность» учащихся;
- конкретизировать определение кросс-культурной грамотности;
- сформулировать психолого-педагогические условия реализации технологии метода проектов для формирования кросс-культурной грамотности учащихся;
- спроектировать модель междисциплинарного исследовательского проекта «Словарь кросс-культурной грамотности»;
- описать результаты подготовительного этапа проекта.

Методы исследования. В настоящей работе были использованы следующие теоретические методы: историко-педагогический анализ; теоретико-методологический анализ; понятийно-терминологический анализ философской, психолого-педагогической и методической литературы, системный анализ, моделирование. Эмпирические методы: исследование и обобщение эффективного педагогического опыта и массовой практики отечественной и зарубежной школы; наблюдение; анкетирование, опрос, самооценка, статистические методы обработки данных.

Основные выводы. В своем исследовании мы попытались систематизировать теоретическую информацию о возможностях кросс-культурного подхода в иноязычном образовании, выявили различие между понятиями кросс-культурная и межкультурная компетентность учащихся, дали определение кросс-культурной грамотности как составляющей коммуникативной компетентности учащихся, сформулировали психолого-педагогические условия реализации технологии метода проектов, разработали модель междисциплинарного исследовательского проекта «Словарь кросс-культурной грамотности» и изложили результаты подготовительного этапа реализации данного проекта, которые подтвердили наши предположения о недостаточном уровне сформированности кросс-культурной грамотности учащихся вуза и школьников старшего звена.

Данная статья не является завершенной исследовательской работой в сфере кросс-культурной грамотности учащихся при обучении иностранному языку. В дальнейшем суть исследования будет заключаться в реализации практического, аналитического, контрольно-корректировочного и заключительного этапов проекта «Словарь кросс-культурной грамотности», а также анализ его эффективности при изучении иностранных языков в системе «школа-вуз».

Список литературы:

1. Алиева Н. Н. Кросскультурность как методология изучения второго языка в современной лингводидактике // *Общественные и гуманитарные науки (философия, языковедение, литературоведение, культурология, экономика, право, история, социология, педагогика, психология.* 2007. - N 7(28):). - С.7-13.

2. Беловол Е.В., Шкварило К.А., Хворова Е.М. Адаптация опросника «Шкала культурного интеллекта» К.Эрли и С.Анга на русскоязычной выборке // Вестник
3. Вишнякова С.М., Профессиональное образование: Словарь. Ключевые понятия, термины, актуальная лексика. - М.: НМЦ СПО, 1999. - 538 с.
4. Вятютнев М.Н. Теория учебника русского языка как иностранного: (Метод. основы) / М. Н. Вятютнев. – М.: Рус. яз., 1984. - 144 с. - С.72
5. Гумбольдт В. Язык и философия культуры. – М., «Прогресс», 1985: - 400 с.
6. Зайцева В.А. Кросскультурная компетенция как условие успешного межкультурного общения / В.А. Зайцева Теория и практика профессионально ориентированно обучения иностранным языкам: Материалы VIII Международной научно-практической конференции, Минск, 14-16 мая 2015 г. – Минск: Международный университет «МИТСО», 2015. – С. 249- 252
7. Зимняя, И.А. Психология обучения неродному языку/ И.А.Зимняя. – М.:Русский язык, 1989. – 219 с.
8. Колосовская Т.А. Формирование кросс-культурной компетентности будущих. М.: ЧГПУ, 2006. 195 с, с. 27
9. Приказ Министерства образования и науки РФ от 22 февраля 2018 г. N 122 "Об утверждении федерального государственного образовательного стандарта высшего образования - бакалавриат по направлению подготовки 44.03.02 Психолого-педагогическое образование" (с изменениями и дополнениями): Адыгейский государственный университет: [сайт]. – URL: https://agubel.ru/sveden/files/440302_STANDART.pdf (дата обращения 29.03.2024).
10. Прокопья Г. В. Семантика понятия «кросс-культурный подход» // Вестник Санкт-Петербургского университета. Сер. 6. Вып. 3. 2007.- С. 63–70.
11. Садовничий В.А. Концепция и стратегия развития образовательного законодательства России: доклад на заседании комиссии для рассмотрения замечаний и предложений, поступивших в ходе обсуждения проекта федерального закона «Об образовании в Российской Федерации» (Москва, 31.01.2011 г.) / В.А.Садовничий // Вестник образования России. – 2011. – № 4. – С.68 – 75

ЭЛЕМЕНТЫ ГЕЙМИФИКАЦИИ И ОНЛАЙН РЕСУРСЫ В ОБУЧЕНИИ ЛЕКСИКЕ АНГЛИЙСКОГО ЯЗЫКА

*Каноква Амина Муратовна
Адыгейский государственный университет, г. Майкоп
Научный руководитель: Берестнева А.В., к.филол.н., доцент
Адыгейский государственный университет, г. Майкоп*

Современный молодой специалист должен обладать сформированной иноязычной коммуникативной компетенцией, чтобы максимально эффективно выполнять профессиональные обязанности. Кроме того, владение иностранным языком способствует гармоничному развитию личности и дает базу для дальнейших достижений.

Говоря о включении в образовательный процесс игровых особенностей, необходимо отметить понятие геймификации. Под геймификацией понимают применение элементов игры и игровых принципов в неигровых контекстах, к которым относится сфера обучения. Геймификация в обучении, в свою очередь, подразумевает использование игровых правил современных онлайн-игр для мотивации учащихся и достижения реальных образовательных целей в курсе изучения учебного предмета. Повышение интереса к изучению иностранного языка, в свою очередь, подразумевает постепенное повышение уровня предметных знаний. Этим обусловлена **актуальность** исследования.

Объект исследования - мотивация учащихся к изучению иностранного языка как обязательное условие достижения высокого уровня предметных знаний.

Предмет исследования - использование средств геймификации в качестве условия повышения мотивации учащихся к изучению иностранного языка.

Цель исследования - определить методические условия для формирования интереса обучающихся к изучению английского языка в геймифицированном образовательном процессе.

На основании поставленной цели были выделены следующие **задачи** исследования:

- 1) выявить сущность геймификации как новой образовательной технологии;
- 2) определить специфику использования геймификации в учебной среде;
- 3) проанализировать психолого-педагогические особенности учащихся;
- 4) провести трехэтапный педагогический эксперимент, подразумевающий выявление текущих и полученных в результате внедрения геймификации в учебную среду уровней мотивации и предметных знаний по английскому языку.

Были выбраны следующие **методы** исследования, которые способствуют осуществлению поставленных задач: изучение литературы по теме; анализ, синтез; наблюдение; анкетирование; моделирование; эксперимент.

В качестве методологических принципов исследования были определены: теоретический - обеспечение целостного подхода в изучении педагогических явлений и процессов; практические - ориентация на объективность и обусловленность педагогических явлений, проведение эксперимента, не противоречащего нравственным нормам. Структура работы включает в себя введение, две главы, заключение, список использованных источников и приложения.

Целью данной работы является определение понятия «геймификация» в образовательном дискурсе, выявление ее ключевых характеристик, а также отличий от понятия «игра». В практической части статьи автор предпринял попытку определить эффективность применения геймификации и интернет-источников для обучения лексике английского языка студентов технических направлений подготовки.

Термин «геймификация» означает применение игровых элементов и методик в неигровых ситуациях. Использование геймификации позволяет сделать скучный, неинтересный процесс обучения увлекательным, похожим на игру. Еще в XX в. Константин Дмитриевич Ушинский говорил о том, что монотонный учебный процесс нужно разбавлять играми и упражнениями. Ведь в процессе игры задействуется эмоциональная составляющая, и именно благодаря этому учебный материал лучше усваивается. Данная концепция также стала широко известной благодаря онлайн-курсу Gamification, представленному на платформе Coursera. Возрастающий интерес к открытым дистанционным курсам побудил многих ученых начать рассматривать геймификацию как предмет научного исследования. Дебора Хили, Исса Р. Мчуча, Хорхе Ф. Фигероа-Флорес занимаются изучением геймификации учебного процесса в настоящее время. При грамотном использовании элементов геймификации обучение превращается в творческий процесс, в котором каждый участник имеет возможность самореализоваться.

Согласно мнению ученых П. Фресса и Ж. Пиаже, эмоциональное состояние человека оказывает большое влияние на его интеллектуальные способности. Запоминание нового материала происходит более эффективно, если сопровождается положительными эмоциями. Поэтому при использовании элементов геймификации в обучении увеличивается прочность усвоения учебного материала благодаря задействованию эмоциональных центров студентов.

Любая игра характеризуется высокой степенью концентрации внимания игроков. Такая же степень вовлеченности при обучении иностранным языкам позволила бы значительно повысить уровень успеваемости обучающихся.

Основная задача интеграции геймификации в любой сфере заключается в увеличении вовлеченности пользователей без утраты их доверия к этому процессу. Таким образом, повышение интереса студентов должно происходить неосознанно. Поэтому основной целью применения геймификации в обучении является рост вовлеченности студентов в процесс

обучения без их собственного осознания с помощью моделирования поведения обучающихся. Благодаря неосознанной вовлеченности происходит подмена внешней мотивации на внутреннюю, активизируется непроизвольное внимание, процесс обучения протекает эффективнее.

Цель проведенного нами эксперимента – проверить на практике эффективность системы контроля знаний и повышения мотивации на уроке иностранного языка на основе геймификации. Эксперимент проводился на обучающихся 1 курса ГБПОО РА «Майкопский медицинский колледж» города Майкоп. Эксперимент проводился в течение трёх недель и включал в себя девять занятий в группах по 16 человек.

Эксперимент проводился по учебнику английского языка «Enjoy English9» Биболетова М.З., Бабушис Е.Е. и др. в соответствии с учебной программой. Не варьируемыми условиями эксперимента были:

- а) учебный материал;
- б) исходный уровень знаний учеников по иностранному языку;
- в) количество учеников в группах.

Варьируемым условием эксперимента стал текущий контроль, основанный в Экспериментальной Группе на разработанной геймифицированной системе, а в Контрольной Экспериментальной Группе на традиционных способах контроля. Эксперимент проводился в двух группах учеников, Экспериментальной Группе (в занятиях применялась разработанная геймифицированная система), далее - ЭГ, и Контрольной Экспериментальной Группе (занятия проводились строго по учебной программе без применений элементов игры), далее - КЭГ.

Элементы игры в данном эксперименте служили сразу нескольким целям: во-первых, они позволили обучающимся больше общаться между собой и открыть друг друга с новой стороны; во-вторых, сюжет игры был направлен на познание игроками новых культур и расширение их кругозора. Средством измерения интереса, активности и отношения к предмету являлась система баллов и значков.

Использованная в эксперименте геймифицированная система позволила не только разнообразить методы контроля и тем самым сохранить уровень заинтересованности студентов в предмете, но и создать дополнительную мотивацию к последующему изучению иностранных языков. Из описанного выше эксперимента можно сделать вывод, что геймификация на самом деле является одним из самых эффективных способов мотивации современных студентов к изучению иностранного языка и может успешно использоваться на практике с целью повышения успеваемости в целом и заинтересованности в предмете. Геймификация как способ мотивации к изучению иностранных языков довольно успешен, так как основывается на таких неоспоримо важных базовых факторах как внутренняя мотивация человека, заставляющая человека 16 добровольно и искренне продолжать учиться, и выход за рамки рутины, стимулирующий интерес обучающегося и повышая стремление к обучению и изучению иностранных языков в частности.

В этой работе было проведено исследование геймификации как способа мотивации к изучению иностранного языка в ВУЗе, рассмотрено использование игровых элементов в составе геймифицированной системы в обучении иностранному языку и использование геймифицированных систем в образовании в качестве метода контроля.

Рассмотрев понятия, игры, обучающей (учебной) игры, геймификации и элементов игры, можно прийти к выводу, что выделение различных аспектов учебной мотивации помогает детально понять её особенности, равно как и потребности и интересы обучающихся. Геймификация как деятельность, использующая игровые элементы в неигровой деятельности и основанная на добровольности и заинтересованности обучающегося, может быть признана одним из способов внутренней мотивации студента, которая бы способствовала как нельзя лучше изучению им иностранного языка и развитию основных языковых навыков. В качестве метода контроля геймификация доказала свою эффективность на практике, показав, что в обучении иностранному языку это один из немногих действенных способов не только не снизить учебную мотивацию обучающихся, но даже и поднять её уровень.

СТОРИТЕЛЛИНГ В ОБУЧЕНИИ ИНОЯЗЫЧНОМУ КОММУНИКАТИВНОМУ ПИСЬМУ

*Малышева Д.И.
Адыгейский государственный университет, г. Майкоп
Научный руководитель: Джандар Б.М., д.п.н., профессор
Адыгейский государственный университет, г. Майкоп*

Стремительное увеличение объемов и темпов информацией; стремительное развитие компьютерной связи вывели коммуникацию на первый план. В связи с этим в ряду кардинальных проблем методики обучения иностранному языку актуальной является проблема формирования навыков коммуникативного письма.

В арсенале методики немало исследований по этой проблеме (Е.А. Баранова, А.Н. Говрилова, Е.А. Андрущенко и др.), но, несмотря на это возможности формирования коммуникативного письма изучены не в полной мере. Обучаемые испытывают трудности в выражении собственного мнения, формировании и логическом выстраивании аргументов, решении речевой задачи в полном объеме, использовании логической связи.

Актуальность темы исследования определяется:

- 1) Высокими требованиями к уровню владения письменной речью;
- 2) Необходимостью разработки эффективных методов и приемов обучения коммуникативному письму.

Цель работы заключается в разработке методики обучения коммуникативному письму посредством подхода сторителлинг.

Задачи исследования:

- 1) Рассмотреть специфику современной технологии обучения сторителлинг;
- 2) Создать методику обучения коммуникативному письму посредством сторителлинг.

Методы научного исследования: анализ методической литературы, наблюдение.

Теоретическую основу исследования составили: теория языковой личности (Г.И. Богин, Ю.Н. Караулов и др.), современные научные воззрения на текст, его категории (А.А. Акишина, И.В. Арнольд, И.Р. Гальперин), идеи коммуникативной методики обучения иностранному языку (Н.В. Барышников, Е.Н. Соловова, Н.И. Гез, Б.М. Джандар и др.)

Научные результаты, выводы: результаты исследования подтверждают эффективность методики обучения письму через сторителлинг на уроках иностранного языка. Такие выводы могут представлять интерес для специалистов в области образования и лингвистики, а также для преподавателей иностранных языков.

Список литературы:

1. Багрнцева Н.В., Северный (Арктический) федеральный университет имени М.В. Ломоносова, Архангельск, Российская Федерация, «Сторителлинг в обучении иностранному языку: ключевые аспекты», 2020.
2. Гудкова, Е.В. Сторителлинг в обучении английскому языку: учебное пособие. Москва: Флинта, 2015.
3. Джонсон, К. Storytelling in the Classroom: Enhancing Traditional Oral Skills for Teachers and Pupils. London: David Fulton Publishers, 2005.
4. МакКлоски, Д. Storytelling: Critical and Creative Approaches. New York: Palgrave Macmillan, 2013.
5. Смит, М.И. Сторителлинг как метод обучения письменной речи на уроках английского языка. Журнал "Иностранные языки в школе", №3, 2018.
6. Фрэйман, Д. Storytelling Across the Primary Curriculum. London: Routledge, 2011.

ОСОБЕННОСТИ ПРИМЕНЕНИЯ СРЕДСТВ НАГЛЯДНОСТИ ПРИ ФОРМИРОВАНИИ ЛЕКСИЧЕСКИХ НАВЫКОВ НА МЛАДШЕМ ЭТАПЕ ОБУЧЕНИЯ АНГЛИЙСКОМУ ЯЗЫКУ

Михайлова П.В.

*Адыгейский государственный университет, г. Майкоп
Научный руководитель: Джандар Б.М., д.п.н., профессор
Адыгейский государственный университет, г. Майкоп*

Актуальность данного исследования обусловлена необходимостью дальнейшей оптимизации процесса формирования лексического навыка при обучении английскому языку. Средства наглядности играют важную роль в процессе обучения на младшем этапе, поскольку помогают усваивать информацию более эффективно и запоминать новые слова с большим интересом, что повышает мотивацию обучающихся. В контексте изучения английского языка на начальном этапе, использование картинок, рисунков, мультимедийных материалов и других средств наглядности становится неотъемлемой частью образовательного процесса.

Объектом исследования данной курсовой работы является процесс обучения иностранному языку в школе.

Предметом исследования выступает методика формирования лексических навыков учащихся младших классов на основе применения средств наглядности.

Целью настоящего исследования является теоретическое обоснование и разработка методики эффективного применения средств наглядности в процессе формирования лексических навыков на начальном этапе обучения английскому языку.

Для достижения поставленной цели необходимо решить следующие **задачи**:

- 1) изучить теоретические аспекты формирования лексических навыков на младшем этапе обучения английскому языку;
- 2) проанализировать эффективность применения средств наглядности в процессе обучения иностранному языку.

Для решения вышеперечисленных задач были использованы следующие **методы** исследования:

- анализ педагогической, лингвистической, методической и психологической литературы по тематике исследования;
- анализ содержательного плана отечественных учебников и учебно-методических пособий по английскому языку для общеобразовательных школ;
- анализ интернет ресурсов по проблеме исследования;
- обобщение научного материала теоретического и практического характера по вопросу применения средств наглядности в процессе обучения английскому языку в школе в целом и формирования лексических навыков в частности;
- анализ соответствующих ресурсов и сервисов, содержащих задания и тренировочные упражнения на предмет возможности их использования в рамках школьного обучения.

Лексика в системе языковых средств является важнейшим компонентом речевой деятельности: аудирования, говорения, чтения и письма. Это определяет ее важное место на каждом уроке иностранного языка, а формирование лексических навыков постоянно находится в поле зрения учителя. Основной целью обучения лексическому материалу является формирование у учащихся лексических навыков как важнейшего компонента экспрессивных и рецептивных видов речевой деятельности. Лексика – это совокупность слов (словарный запас) того или иного языка. Слова, которые человек использует в своей речевой практике, устной и письменной, составляют его активный словарный запас. Чем богаче и разнообразнее словарный запас человека, тем легче ему пользоваться языком. Лексические навыки характеризуются большей осознанностью, что проявляется в выборе слов, в их сочетании с другими словами в зависимости от цели коммуникации. Также выделяется языковой лексический навык: операции по анализу слов, по словообразованию, конструированию словосочетаний.

Средства наглядности представляют собой наглядные материалы, которые являются частью аудиовизуальных средств обучения. Эти средства могут быть использованы на уроках для объяснения лексики, для закрепления знаний, тренировки, воссоздания ситуаций общения и стимулирования коммуникации. Они опираются на органы восприятия (зрение и слух) и способствуют более эффективному обучению и запоминанию. Необходимость использования наглядности в обучении на начальном этапе обусловлена особенностями мышления и восприятия детей младшего школьного возраста. В этом возрасте доминируют наглядно-действенное и наглядно-образное мышление. Образное мышление - это оперирование образами, или мышление на основе воображения. Мышление любого человека основывается на образах, полученных из внешнего мира. Ощущения, образы, представления, чувства формируют основу нашего сознания. В частности, мышление ребенка основывается на зрительном, слуховом, чувственном восприятии. Наглядность используется как средство активации мыслительной деятельности учащихся для восприятия и обработки информации. Информация, поступившая в мозг с помощью органов восприятия, закрепляется эффективно и прочно. Информация, сохраненная в виде наглядных образов, хранится в памяти дольше. Зрительное восприятие намного более эффективно, чем слуховое и кинестетическое. Это имеет научное обоснование, касающееся не только детей, но и взрослых. Через органы зрения в мозг поступает в несколько раз больше данных, чем с помощью органов слуха, и в десятки раз больше, чем по тактильному каналу. Данные, полученные с помощью визуального канала восприятия, легко запоминаются и остаются в памяти надолго. Средства наглядности – это, по сути, определенный раздражитель, поэтому обеспечивают непроизвольное внимание. Наглядные образы обладают большей силой при активизации внимания учащихся, чем вербальные средства. Многие авторы пишут об использовании наглядности для повышения мотивации. Средства наглядности показывают учащимся актуальность материала в жизни, его практическое применение. Образы вызывают огромный интерес в младшем школьном возрасте и вследствие этого формируют мотивацию к обучению иностранному языку. Таким образом, можно выделить следующие функции использования наглядности: наглядность служит основой для нашей мыслительной деятельности, для умственного развития, является средством активизации обучения, вызывает заинтересованность и дает мотивацию, облегчает процесс усвоения и запоминания информации, способствует прочности знаний.

Методика эффективного применения средств наглядности в процессе формирования лексических навыков включает в себя использование наглядности на разных этапах учебной работы: на этапе ознакомления с новым лексическим материалом, этапе тренировки и применения новой лексики.

По сравнению с другими этапами работы с языком, большую роль наглядность играет именно при введении лексического материала, то есть именно на этапе ознакомления, так как учащиеся еще не знают значения слов. Наглядность широко используется при ознакомлении со значением слова. Данный этап очень важен в работе над словом, так как именно на этапе ознакомления со словом закладывается фундамент прочности его дальнейшего запоминания. Существует множество способов семантизации, они включают в себя переводные и беспереvodные. Выбор способа семантизации нужного слова может зависеть от характеристик самого слова, т.е. специфики лексической единицы, уровня владения языком, ступени образования, особенностей коллектива обучающихся, лингвистической и методической компетенции учителя, доступных средств обучения в школе. Наглядность входит в группу беспереvodных способов, так как не подразумевает называния предмета, его дефиниции или толкования на родном языке. В методической науке наглядная семантизация – это способ передачи значения нужной лексической единицы с помощью средств наглядности. Самым распространенным способом семантизации в начальной школе является именно наглядность по нескольким причинам. Ввиду особенностей детского мышления этот способ является наиболее легким для восприятия и самым эффективным для усвоения и прочного запоминания. Приемы наглядной семантизации способствуют развитию догадки, фантазии, творческого мышления, усиливают ассоциативные связи. Также при обучении иностранному языку именно на

начальном этапе изучается лексика, имеющая не абстрактный, а предметный характер, что делает этот прием семантизации оптимальным для младших школьников. Большинство лексических тем для изучения в начальной школе (например, темы «животные», «школьные принадлежности», «еда») объединяют слова с достаточно конкретным значением, которое не представляется целесообразным объяснять путем переводных способов семантизации. Важность использования наглядности на этапе ознакомления с лексикой обусловлена тем, что наглядность даёт возможность создать связь между полученной из внешнего мира информацией (на изображении, видео, в виде модели или показа действия) и словом на английском языке, не прибегая к средствам родного языка. Это способствует развитию мышления на иностранном языке. При использовании способов наглядной семантизации учащийся непосредственно ассоциирует иностранное слово с предметом или понятием.

На этапах тренировки (закрепления) и применения (использования в монологической и диалогической речи) использовать наглядность не менее важно и эффективно. Этап тренировки подразумевает отработку лексических навыков. Образы играют большую роль при припоминании сложной информации. Наглядность является мощнейшим способом активизировать деятельность учащихся на уроке, необходимым условием возникновения познавательной активности младших школьников. Первичное закрепление лексики также входит в этап тренировки, когда нужно задействовать различные виды восприятия для лучшего запоминания: зрительный и слуховой каналы, моторный механизм. Процесс запоминания намного более эффективен, если используются предметы (куклы, модели) или игры. Придание слову эмоциональной окраски также способствует запоминанию. Таким образом, необходимо использовать изобразительную, слуховую наглядность, показ предмета.

Этап применения подразумевает использование слов в диалогической и монологической деятельности. Здесь также необходимо использовать средства наглядности в качестве опоры для выполнения условно-речевых упражнений. Изображение воздействует на эмоциональную сферу, и учащиеся испытывают естественную необходимость высказаться по его содержанию. При работе над описанием учащиеся закрепляют изученные слова и узнают новые, обогащают словарный запас. При комментировании изображения лексика прорабатывается естественным образом.

Таким образом, средства наглядности являются одним из наиболее значимых и продуктивных методов обучения иностранному языку. Комплексная методика использования различных видов наглядности включает изобразительные средства, моторную и предметную визуализацию, в том числе посредством развития ассоциативных связей, игровые приемы с эмоциональной окраской, семантизацию в единстве со звуковой и произносительной формой. Применение аудиовизуальных средств обучения на этапе ознакомления с лексическим материалом закладывает фундамент прочности дальнейшего запоминания слова. Не менее важной наглядность является и на этапах тренировки (для отработки лексических навыков) и применения (когда учащиеся обогащают словарный запас и получают новые знания).

Список источников:

1. Гальскова Н. Д., Гез Н. И. Теория обучения иностранным языкам. Лингводидактика и методика: учеб. пособие для студ. лингв. ун-тов и фак. ин. яз. высш. пед. учеб. заведений. М.: Академия, 2017.
2. Миролюбов А. А. Методика обучения иностранным языкам: традиции и современность. Обнинск: Титул, 2010.
3. Соловова Е. Н. Методика обучения иностранным языкам: базовый курс лекций: пособие для студентов пед. вузов и учителей. М.: Просвещение, 2006.

ИСПОЛЬЗОВАНИЕ КРЕОЛИЗОВАННЫХ ТЕКСТОВ КАК СРЕДСТВА ФОРМИРОВАНИЯ УМЕНИЙ ДИАЛОГИЧЕСКОЙ РЕЧИ В ОБУЧЕНИИ ИНОСТРАННОМУ ЯЗЫКУ

Палунина Е.И.

*Адыгейский государственный университет, г. Майкоп
Научный руководитель: Берестнева А.В., к.филол.н., доцент
Адыгейский государственный университет, г. Майкоп*

В наши дни важным вектором в образовании является использование компетентного подхода, в частности развитие умений и навыков, связанных с использованием на практике коммуникативных способностей человека, его культурных, социальных и информационных компетенций.

Одной из основных задач, которые ставятся перед вузами нашей страны, является подготовка высококвалифицированных кадров в области преподавания. Однако не всегда существующая система обучения иностранным языкам соответствует тем требованиям, которые предъявляются к выпускникам языковых направлений, которые должны владеть изучаемым как специальность языком на уровне, в максимально возможной степени приближенном к уровню лингвистически образованного носителя языка как на вербальном, так и на невербальном уровне.

Одной из проблем, с которыми сталкиваются участники процесса обучения английскому языку как специальности, является проблема обучения адекватному речевому общению в диалогической форме.

На данный момент разрабатывается и используется множество новых методик и подходов к формированию коммуникативной компетенции студентов, к ним можно отнести использование креолизованных текстов.

Актуальность исследования обусловлена тем, что в наше время креолизованные тексты являются одной из наиболее популярных форм представления информации, а потому обладают большим методическим потенциалом в обучении иностранному языку. Использование текстового изображения вызывает наибольший интерес у студентов и активизирует произвольное внимание и улучшенное запоминание, снижая усилия, затрачиваемые на произвольное внимание, и время запоминания, а потому может стать эффективным инструментом в обучении диалогической речи в высшей школе.

Степень разработанности проблемы: креолизованные тексты в целом, так и их использование в обучении иностранным языкам являются предметом исследований таких учёных, как К. Аскарлова (2018), Н.С. Оприщ (2022), В.А. Мельников (2019), Н.С. Попова (2020), Е.А. Стуколова (2020), З.И. Трубина (2019).

Объектом данной работы является процесс обучения иностранному языку в высшей школе.

Предметом работы является методика использования креолизованных текстов для формирования умений диалогической речи в обучении английскому языку в высшей школе.

Цель данной работы состоит в том, чтобы разработать методические рекомендации по обучению диалогической речи с помощью креолизованных текстов на занятиях английского языка в высшей школе.

Достижение поставленной цели предполагает решение следующих **задач**:

- 1) раскрыть содержание понятия и цели обучения диалогической речи;
- 2) дать методическую характеристику креолизованному тексту;
- 3) составить план работы с креолизованным текстом на занятиях английского языка в высшей школе;
- 4) разработать методические рекомендации по работе с креолизованными текстами в обучении английскому как средства формирования умений диалогической речи в высшей школе.

Для решения вышеперечисленных задач были использованы следующие **методы исследования**:

- 1) анализ педагогической, лингвистической и методической литературы по вопросам использования креолизованных текстов на занятиях иностранного языка и формирования диалогической речи на занятиях иностранного языка в высшей школе;
- 2) анализ содержательного плана отечественных учебников и учебно-методических пособий по английскому языку для высших школ;
- 3) анализ Интернет-ресурсов по вопросу использования креолизованных текстов для обучения английскому языку в высшей школе;
- 4) обобщение научного материала теоретического и практического характера по проблеме использования креолизованных текстов для обучения английскому языку на среднем этапе.
- 5) моделирование учебного процесса на занятии иностранного языка в высшей школе;
- б) сравнительно-исторический метод.

В процессе изучения понятия диалогической речи и цели обучения диалогической речи, было определено, что под диалогом мы понимаем форму общения, которая сочетает в себе аудирование и говорение [1, с. 328], а обучение диалогической речи формирует умения запрашивать информацию, адекватно реагировать на реплику собеседника, употреблять штампы диалога, комбинировать реплики [1, с. 61, 147; 2, с. 203].

Наиболее продуктивными упражнениями для развития умений диалогической речи являются те, которые специально направлены на развитие самостоятельного мышления учащихся, которые учат их пользоваться ограниченными языковыми средствами для того, чтобы выражать собственные мысли [5, с. 53].

Рассмотрев методическую характеристику креолизованных текстов, было выяснено, что креолизованный текст – это текст, фактура которого состоит из двух разных частей: вербальной (языковой/речевой) и невербальной (принадлежащей к другим знаковым системам) [4, с. 180-181].

Креолизованные тексты, являясь неотъемлемым компонентом современной коммуникации, успешно решают проблему повышения эффективности процесса обучения иностранному языку. Использование различных видов креолизованных текстов на занятиях английского языка может служить целям формирования у учащихся навыков диалогической речи, включая этап формирования умений реплицирования и этап совершенствования диалога.

Изучение разнообразных лексических тем способствует облегчению процесса запоминания подаваемой информации. Исследуемые тексты помогают формировать представление и о культурно-ценностных ориентирах носителей изучаемого языка.

В результате разработки плана работы с креолизованным текстом на занятиях английского языка в высшей школе был сделан вывод о том, что необходимо включение в занятие дотекстового, текстового и послетекстового этапа работы.

На предтекстовом этапе осуществляется стимулирование мотивации учащихся к работе с креолизованным текстом, предвосхищение возможных трудностей языкового, речевого и социокультурного характера [3, с. 75].

Цель текстового этапа состоит в формировании у учащихся особой «картины мира», свойственной носителю языка. Текстовый этап включает следующие подэтапы: предъявление текста, чтение, комментариев, контроль понимания [3, с. 75].

На послетекстовом этапе текст используется в качестве основы и опоры для выполнения упражнений, направленных на формирование аспектных навыков. Именно на этом этапе находят применение упражнения для развития диалогической речи. Использование речевых оборотов, встречающихся в креолизованном тексте, а также разнообразных лексических конструкций помогают студентам более эффективно строить диалоги и запоминать материал за счет активизации произвольного внимания и снижения усилий, затрачиваемых на произвольное внимание и время запоминания. Учащиеся могут разыгрывать

собственные диалоги с встречающимися в креолизованных текстах персонажами (например, в комиксах) или диалоги-интервью (например, в статьях журналов и газет) [3, с. 75].

В результате разработки методики использования креолизованных текстов как средства формирования умений диалогической речи в обучении иностранному языку был представлен комплекс обучающих упражнений, тематика и содержательная часть которых соответствует уровню владения иноязычными навыками студентов, их возрасту и основным психолого-педагогическим характеристикам.

Вышеупомянутый комплекс состоит из пяти креолизованных текстов, к которым прилагаются различные варианты упражнений для развития диалогической речи.

Студентам предлагается вступить в диалог с преподавателем, отвечая на его вопросы и делясь своим мнением, а также разыграть диалоги с другими студентами, примеряя на себя роль личностей, упомянутых в используемых креолизованных текстах.

Например, текст «Wim Hof. The extreme athlete on grief, the healing power of ice baths and his deepest fear» из британского еженедельного журнала «The Sunday Times Magazine» представляет собой выдержку из интервью, поэтому студенты могут самостоятельно составить вопросы к нему, развивая умение запрашивать информацию, адекватно реагировать на реплику собеседника, употреблять штампы диалога и комбинировать реплики.

Однако в высшей школе наиболее продуктивными упражнениями для развития умений диалогической речи будут те, которые специально направлены на развитие самостоятельного мышления учащихся, которые учат их пользоваться ограниченными языковыми средствами для того, чтобы выражать собственные мысли. Поэтому студентам предлагается разыграть диалог между собой, где они смогут выразить свое мнение, используя языковой материал из данного креолизованного текста.

Каждый из представленных автором креолизованных текстов выбран в соответствии с основными целями и задачами, предъявляемыми к современным образовательным технологиям, среди которых следует отметить создание условий для формирования и поддержания у студентов устойчивого познавательного интереса; развитие коммуникативных навыков; расширение лингвистических и страноведческих знаний; привлечение внимания к соответствующей теме заявленной в креолизованном тексте; развитие навыков поисково-деятельностной направленности и т.д.

Таким образом, использование креолизованных текстов позволяет успешно сочетать развитие навыков чтения и навыков диалогической речи в высшей школе. Даже в рамках одной темы можно найти разнообразные тексты с языковым материалом, который будет полезен студентам.

Список литературы:

1. Азимов А.Г., Шукин А.Н. Новый словарь методических терминов и понятий (теория и практика обучения языкам). М.: Издательство ИКАР, 2009. - 448 с.
2. Гальскова Н.Д., Гез Н.И. Теория обучения иностранным языкам (лингводидактика и методика). М.: Академия, 2006. 336 с.
3. Методика преподавания иностранных языков: Обучение основным видам речевой деятельности: учеб. пособие. Екатеринбург: Изд-во Урал. Ун-та, 2018. - 104 с.
4. Сорокин Ю.А. Креолизованные тексты и их коммуникативная функция. Оптимизация речевого воздействия: коллективная монография. М.: Высшая школа, 1990. - С. 180-186.
5. Уайзер Г.М., Климентенко, А.Д. Развитие устной речи на английском языке. - М.: Просвещение, 1972. - 176 с.

МЕТОДИКА ИСПОЛЬЗОВАНИЯ ИСКУССТВЕННОГО ИНТЕЛЛЕКТА ПРИ ОБУЧЕНИИ АНГЛИЙСКОМУ ЯЗЫКУ

Глюстен Э.В.

*Адыгейский государственный университет, г. Майкоп
Научный руководитель: Джандар Б.М., д.п.н., профессор
Адыгейский государственный университет, г. Майкоп*

Качественное планирование, разработка и применение любой, отвечающей современным требованиям методики обучения тому или иному предмету, в частности, английскому языку – это сложный, многоэтапный, итеративный процесс. Его построение, реализация, внедрение в учебную практику, а так же поддержание в актуальном состоянии, как правило, требуют определённого опыта, интуиции, знаний и творческих способностей от педагога – автора этой методики и высокой степени мотивации и интереса от ученика – потребителя вновь созданного методического продукта.

Поиск всё более совершенных и эффективных методик обучения иностранным языкам, особенно обретающий новое качество в связи с наблюдаемым в последние десятилетия бурным развитием информационных технологий, безусловно, способствует также и резкому увеличению числа дидактических инноваций в данной сфере.

Одним из самых заметных катализаторов этого процесса является Интернет и, пожалуй, наиболее впечатляющее достижение самого последнего времени – системы искусственного интеллекта (ИИ) общего пользования. Именно им, системам ИИ, рассматриваемым в контексте обучения иностранным языкам, в частности, английскому языку, посвящена данная дипломная работа.

Основной целью настоящей дипломной работы является исследование возможностей современных технологий использования систем ИИ в сфере построения дидактического инструментария и инновационных методик обучения английскому языку как иностранному.

Для достижения этой цели, в работе ставятся и решаются следующие **задачи**:

- подготовить краткий обзор основных, известных на сегодняшний день подходов и информационных ресурсов обучения английскому языку с использованием систем ИИ.
- провести анализ преимуществ, недостатков и ограничений методов преподавания и изучения английского языка, основанных на использовании ИИ-систем.
- определить структуру и инструментарий мобильных дидактических сред аудирования, построенных для носимых цифровых устройств (смартфонов, нетбуков и т.п.).
- разработать логическую модель ориентированного на применение в мобильной дидактической среде методического инструмента аудирования – Аудиомаркер.
- спланировать и провести лингвистический эксперимент по автоматическому созданию инструмента Аудиомаркер на основе использования системы ИИ ChatGPT.

Объектом исследования, таким образом, является изучение возможностей использования новейших методов ИИ в педагогической практике в целом, а **предметом** – применение этих методов в целях создания инструментария обучения английскому языку на основе методологии аудирования.

Материалами к работе послужили теоретические положения о методах аудирования, статейные публикации об использовании ИИ при обучении английскому языку и собственные наработки автора.

Работа носит преимущественно поисково-экспериментальный характер, выполняется на острие самых передовых технологий и, не претендуя более чем на скромное место в потоке инновационных процессов, ожидающих систему образования в связи с внедрением в педагогическую практику методов ИИ, является, на наш взгляд, **актуальной**.

В работе, в частности, показано, что благодаря этим инновационным процессам, современному преподавателю открывается широкий спектр различных информационных источников и новейших программно-технических средств обучения, не только для обучения

в рамках, собственно, проведения урока иностранного языка, но и для организации эффективной самостоятельной работы учеников с обучающими материалами, в частности, с аудиороликами.

Особенно действенно применение всего этого арсенала средств в сочетании с разнообразными традиционными методическими приемами, которые включают аудирование и коммуникацию на изучаемом языке. Слушание и понимание иностранной речи, как известно, являются одними из самых сложными видов речевой деятельности, и их рассмотрение в контексте современных технологий ИИ представляет, на наш взгляд, особый интерес.

Именно поэтому, в качестве экспериментальной модели, иллюстрирующей возможности ИИ в сфере обучения иностранным языкам, нами выбрано обучение методом аудирования в нестационарных (мобильных) условиях.

Теоретическая значимость работы состоит в том, что:

- предложена идея нового методического инструмента Аудиомаркер и намечены пути его применения, в частности для обучения английскому языку методом аудирования;
- экспериментально доказана возможность построения программных инструментов дидактической направленности непосредственно авторами педагогических идей – учителями и методистами.

Практическая значимость дипломной работы определяется, в частности, тем, что:

- работа содержит ссылки на некоторые ключевые интернет ресурсы, открывающие доступ к системам ИИ, с примерами запросов к этим ресурсам, для решения тех или иных методических задач обучения иностранным языкам, которые могут быть полезны для преподавателей и методистов в их повседневной практике;
- в работе, на конкретном примере, детально описана методика использования системы ИИ ChatGPT для создания, мобильных приложений дидактической направленности, поддерживающих дидактические разработки учителей, силами самих учителей, без участия программистов;
- созданное системой ИИ ChatGPT мобильное приложение Аудиомаркер имеет самостоятельную практическую значимость и, облегчая возможность последующей выборочной проработки аудируемого речевого потока, может быть использовано непосредственно самими учениками вместо обычного аудиоплеера.

Выводы:

В результате выполнения работы, основная её цель – исследование возможностей современных технологий использования систем ИИ в сфере построения дидактического инструментария и инновационных методик обучения английскому языку как иностранному, – достигнута полностью, а все вытекающие из этой цели задачи решены.

Работа может быть продолжена, в двух относительно независимых направлениях:

- в направлении совершенствования инструмента Аудиомаркер и разработки его методических применений;
- в направлении отработки технологии применения ИИ для создания дидактически значимых программных средств, без участия профессиональных программистов;

Большая часть результатов, представленных в работе, носит оригинальный характер и основана на нескольких публикациях с участием автора.

Список литературы:

1. Sumakul D. T., Hamied F. A., Sukyadi D. Artificial intelligence in EFL classrooms: Friend or foe? // LEARN Journal: Language Education and Acquisition Research Network. – 2022. – Vol. 15. – Issue 1. – Pp. 232-256. URL: <https://so04.tci-thaijo.org/index.php/LEARN/article/view/256723/174228>
2. Гальскова Н.Д., Гез Н.И. Теория обучения иностранным языкам. Теория обучения иностранным языкам. Лингводидактика и методика : учеб. пособие для студ. учреждений

высш. проф. образования / Н.Д. Гальскова, Н.И. Гез. – 7-е изд., стер. – М.: Издательский центр «Академия», 2013. – 336 с.

3. Тлюстен В.Ш., Тлюстен Э.В. Об одной автоматизированной технологии создания и применения мобильных адаптивно-методических медиа пакетов обучения иностранным языкам / Вестник АГУ. Сер. "Естественно-математические и технические науки". - 2023. - Вып. 1 (316). - С. 46-51.

4. Тлюстен, Э. В. Аудиомаркер - созданный системой ИИ программный инструмент обучения иностранным языкам / Э. В. Тлюстен, Б. М. Джандар, В. Ш. Тлюстен // Труды ФОРА. – 2023. – № 28. – С. 75-80. – URL: <https://trudy.fora01.ru/?2023> (дата обращения: 27.03.2024).

5. Тлюстен Э. В. Материалы сети Интернет как средство формирования аудитивных навыков на старшем этапе обучения английскому языку. / Э. В. Тлюстен, С. Я. Ачмизова // Материалы 63-й региональной студенческой научной конференции (18-19 апреля 2023 г., Адыгейский государственный университет). – 2023. – № 63. – С. 522-524.

СКАЗКА КАК СРЕДСТВО РАЗВИТИЯ РЕЧЕВЫХ НАВЫКОВ МЛАДШИХ ШКОЛЬНИКОВ НА УРОКАХ АНГЛИЙСКОГО ЯЗЫКА

*Хотко Мадина Аслановна
Адыгейский государственный университет, г. Майкоп
Научный руководитель: Ачмизова С.Я., к.п.н., доцент
Адыгейский государственный университет, г. Майкоп*

Сказка как средство развития речевой деятельности в младших классах – это тема, которая остается актуальной и значимой в образовательной практике по многим причинам. В современном мире, где цифровые технологии и интернет занимают все большее место в жизни детей, развитие речевых навыков и умений остается одной из важнейших задач образования. Сказка, как древний и проверенный временем жанр литературы, представляет собой уникальное средство, способствующее развитию речевой деятельности у детей.

В современном мире степень разработанности сказки как средства развития речевых навыков младших школьников на уроках английского языка играет важную роль в обучении иностранному языку. С учетом технологического прогресса и доступности различных интерактивных средств обучения, сказки могут быть представлены в разнообразных форматах, что делает процесс обучения более интересным и эффективным.

Современные учителя могут использовать аудио и видеосказки, интерактивные приложения, мультимедийные презентации и онлайн-ресурсы для презентации и обсуждения сказок на уроках английского языка. Это позволяет детям лучше понимать и запоминать новые слова и фразы, а также развивать навыки аудирования и чтения.

Более того, современные сказки могут быть адаптированы под уровень знаний и интересы конкретной группы детей, что способствует более эффективному усвоению материала. Использование сказок также стимулирует развитие креативности, воображения и лингвистических способностей учащихся.

Цели:

1. Изучение теоретических основ использования сказок в обучении английскому языку младших школьников.

2. Анализ современных подходов к использованию сказок в образовательном процессе для развития речевых навыков детей.

3. Оценка эффективности применения сказок как средства развития речевых навыков на уроках английского языка для младших школьников.

Задачи:

1. Систематизацию и анализ научной литературы по использованию сказок в обучении английскому языку.

2. Изучение педагогического опыта применения сказок на уроках английского языка для развития речевых навыков у младших школьников.

3. Проведение исследования с целью выявления позитивного влияния сказок на развитие речевых навыков детей.

4. Разработка рекомендаций по эффективному использованию сказок как инструмента развития речевых навыков на уроках английского языка для младших школьников.

5. Проведение практических занятий с использованием сказок для проверки эффективности методики.

Анализ научной литературы: Изучение современных исследований, статей, книг, методических пособий по использованию сказок в обучении английскому языку у детей. Это поможет получить представление о теоретических основах и практических аспектах данной методики.

Анкетирование и опросы: Сбор мнений и отзывов учителей, родителей и учеников о восприятии и эффективности использования сказок на уроках английского языка для развития речевых навыков.

В заключение, сказка является мощным инструментом для развития речевых навыков учащихся младших классов на уроках английского языка. Ее эмоциональная привлекательность, доступность и культурная ценность делают сказки идеальным материалом для обогащения лексического запаса, тренировки навыков аудирования, чтения, говорения и письма. Комплекс упражнений, основанный на сказках, способствует не только усвоению нового языка, но и развитию творческого мышления, коммуникативных навыков и интереса к иностранной культуре.

Использование сказок на уроках английского языка не только делает процесс обучения увлекательным и интересным, но также способствует всестороннему развитию учащихся. Поэтому важно включать сказки в учебный процесс и создавать разнообразные упражнения, которые помогут детям раскрыть свой потенциал и успешно освоить иностранный язык. В результате использования сказок как средства развития речевых навыков младших школьников на уроках английского языка можно добиться не только улучшения знаний и умений, но и формирования позитивного отношения к изучению иностранных языков и культур.

Список литературы:

1. Бредихина И.А. Методика преподавания иностранных языков: Обучение основным видам речевой деятельности: учебное пособие.

2. Князева Т.А. Сказки и игры на уроках английского языка как эффективный прием формирования языковой компетенции учащихся на начальном этапе обучения.

3. Цикушева И.В. Жанровые особенности литературной сказки (на материале русской и английской литературы) // Вестник Адыгейского государственного университета. Серия 2: Филология и искусствоведение – 2008. – №1 – С. 1.

4. Седельникова Л.М., Зиман Л.Я. Англоязычная литературная сказка: Учебное пособие. – М.: Флинта: Наука, 2009. – 128 с.

5. Бибко Н.С. Сказка приходит на урок // Начальная школа. – 1996, – № 9. - С. 18-24.

ТЕОРИЯ ТЕКСТА / ТЕОРИЯ ДИСКУРСА

ФУНКЦИОНИРОВАНИЕ МЕТАФОРИЧЕСКИХ ТЕРМИНОВ В ЭКОНОМИЧЕСКОМ ДИСКУРСЕ

Глушакова Д.А.

Адыгейский государственный университет, г. Майкоп

Научный руководитель: Ахиджак Б.Н., к.филол.н., доцент

Адыгейский государственный университет, г. Майкоп

В современном мире экономический дискурс играет значительную роль в общественной жизни. Он является основой для обсуждения и анализа экономических процессов, а также для принятия важных решений в области бизнеса и финансов. В контексте экономического дискурса метафора играет особую роль, поскольку она позволяет передавать сложные экономические понятия и явления в более понятной и доступной форме. При переводе терминов, образованных на основе метафорического переноса, на русский язык мы часто используем слова в их прямом значении, однако это не всегда возможно, в связи с тем, что картина мира у представителей различных стран нередко не совпадает. Возникает проблема эквивалентности терминов в английском и русском языках. Подобные термины отражают суть маркетинговых стратегий и экономической деятельности, которую ведут носители английского языка, что и обуславливает **актуальность** выбранной темы

Цель данной работы – исследовать функционирование метафорических терминов в экономическом дискурсе, проанализировать их.

Данная цель предполагает решение следующих **задач**:

1. рассмотреть теоретические аспекты метафоры и ее функционирования в экономическом дискурсе;
2. провести анализ основных метафорических терминов, используемых в экономике;
3. исследовать механизмы переноса метафор из обыденного языка в экономический дискурс;
4. выявить практические примеры использования метафор в различных областях экономического дискурса.

Объектом исследования являются метафорические термины в экономическом дискурсе.

Предметом исследования является функционирование метафор в экономическом дискурсе.

Материалом послужили метафорические термины, которые были отобраны методом сплошной выборки из англоязычных словарей, справочных пособий, и электронных ресурсов.

Теоретическая значимость работы заключается в попытке проведения системного анализа исследований отечественных и зарубежных исследователей экономического дискурса и экономической терминологии в английском языке.

Практическая значимость темы исследования состоит в том, что ее результаты будут полезны при дальнейшем изучении языковой специфики экономического дискурса в современном английском языке и английской экономической терминологии, являющейся основной в международном экономическом общении.

Метафора является важным инструментом в экономическом дискурсе, позволяющим передавать сложные экономические концепции и идеи.

«В метафорах наиболее выражает себя дух народа, они вернее всего передают разницу в мышлении и чувствовании...» [1. С. 76] представителей разных стран, так как различны не только языковые картины мира, но и образы, стоящие за словами, обозначающими одну и ту же реалию в разных языках. Точность метафоры обусловлена образным компонентом плана ее содержания, в основе которого лежит национально-культурная специфика носителей языка. В современном экономическом дискурсе широко используются термины, образованные на

основе ассоциаций и посредством метафорического переноса. В результате использования данного приема термины становятся яркими, образными и запоминающимися.

А.А. Реформатский писал о том, что «метафора, то есть «перенос» является самым типичным случаем переносного значения. Перенос наименования при метафоре основывается на сходстве реалий по внешнему виду, форме, цвету, ценности, положению, характеру движений» [2. С. 83]. Ранее метафора считалась недопустимой в научных сочинениях, «совершение метафоры» приравнивалось к совершению преступления (ср. англ. to commit a metaphor по аналогии с to commit a crime).

Рассмотрим, к примеру, сокращенный английский экономический термин BRIC (сегодня BRICS), который очень похож на английское слово *brick*, что в переводе на русский язык означает кирпич. Именно данное сходство легло в основу формирования данного сокращенного термина и символизирует кирпичики, из которых будет строиться экономический успех этих стран и на чем будет основываться рост финансовых рынков. По данным Алекса Корсини [3], под одним названием эта группа стран с развивающейся рыночной экономикой приобрела большой вес в глазах международного инвестиционного сообщества. Мы полагаем, что в данном случае имеет место перенос значения слова по смыслу, или метафорический перенос, поскольку моделью, используемой для формирования данного термина, является кирпич - строительный материал, сделанный из глины, и, несмотря на его небольшой размер, построенные из него здания очень прочны, надежны и долговечны [4. С. 86). В данном случае подтверждаются высказывания таких ученых, как Д.И. Розенталь и В.М. Лейчик. В частности, Д.И. Розенталь говорит о том, что метафорический перенос происходит за счет переноса качеств с одного предмета на другой [5. С.22, 32], а В.М. Лейчик пишет, что метафора лежит в основе многих новых терминов, объясняя факт их эмоциональной окрашенности и экспрессивности, происхождением терминов от слов естественного языка со всеми их свойствами [6. С. 21].

Список литературы:

1. Корсини Алекс. БРИК: Четверка, непревзойденная в развитии. Бразилия : Monitor. Mercantil, 2007.
2. Лейчик В.М. К определению философских основ терминоведения / В.М. Лейчик // Отраслевая терминология и ее экстралингвистическая обусловленность : межвуз. сб. науч. тр. - Воронеж : Изд-во Воронеж. ун-та, 1986. - С. 14-25.
3. Просвирина Л.Г. Временная динамика семантического наполнения экономического термина / Л.Г. Просвирина // Вестник Сибирского института бизнеса и информационных технологий. 2012. № 3. - С. 85-88.
4. Реформатский А.А. Введение в языковедение : учеб. для вузов / под ред. В.А. Виноградова. – М.: Аспект Пресс, 1996. – 536 с.
5. Розенталь Д.Э. Современный русский язык : учеб пособие для студентов-филологов / Д.Э. Розенталь, И.Б. Голуб, М.А. Теленкова. М. : Высш. шк., 1991. – 559 с.
6. Сосюр Ф. Курс общей лингвистики // Труды по языкознанию. - М. : Наука, 1977.

КОММУНИКАТИВНО-ПРАГМАТИЧЕСКИЕ ОСОБЕННОСТИ КИНОТЕКСТОВ АНГЛОЯЗЫЧНЫХ СЕРИАЛОВ

*Дербе Сусанна Тимуровна
Адыгейский государственный университет, г. Майкоп
Научный руководитель: Ахиджак Б.Н., к.филол.н., доцент
Адыгейский государственный университет, г. Майкоп*

Сегодня кинематографическая продукция необычайно популярна у людей всего мира, независимо от национально-культурной принадлежности, возраста и личных интересов

В современную эпоху общество отдает предпочтение визуальной культуре. При восприятии информации современный человек более склонен фокусировать внимание на зрительных образах, нежели на вербальных знаках. М. В. Габова в этой связи замечает, что визуальные образы становятся «базовым принципом существования культуры повседневности и социокультурного пространства в целом» [1, с. 40]; а по мнению К. Дженкса, визуальная информация – оптимальная форма информирования с «минимизацией информационных потерь и скорости восприятия, обработки и обратной связи» [7, с. 250], что особенно ценно в условиях интенсификации информационных потоков в обществе. В связи с этим мировосприятие человека приобретает визуальный характер; визуальная культура доминирует в культурном пространстве социума, и кино выступает одним из наиболее популярных визуальных типовых культурных продуктов.

Как уже было сказано, киноиндустрия – известный феномен современного общества, и оказывает значительное влияние на мировоззрение многих людей. Предназначенная для широкой аудитории, она способна воздействовать не только на поведение и ментальные процессы, но и на речь, наполняя ее лексикой, заимствованной из популярного в тот или иной момент времени, продукта кинопроизводства. Поскольку англоязычные сериалы были и остаются самыми востребованными из существующих, изучение коммуникативно-прагматических особенностей их кинотекстов представляется особо актуальным.

Степень разработанности проблемы: Существенный вклад в изучение текста внесли такие ученые, как И.Р. Гальперин (1981), Н.В. Петрова (2003), О.И. Тюапова (2009), Ф.К. Уракова (2019). Особенности креолизованных текстов были рассмотрены в работах М.Б. Ворошиловой (2007), Ю.А. Сорокина и Е.Ф. Тарасова (1990). Проблема кинотекстов изучалась такими учеными, как М.А. Ефремова (2004), Г.Г. Слышкин (2004), А.В. Федоров (2000). Особое внимание лингвокультурным и лексико-стилистическим особенностям текста и кинотекста было уделено И.В. Арнольд (2014), Н.В. Баско (2020), А.А. Варецей (2017), И. В. Захаренко (1997) и Б.М. Эйхенбаумом (2001).

Цель исследования – выявить лексические и стилистические приемы, а также лингвокультурные особенности, встречающиеся в кинотекстах британских сериалов и описать их функции.

Для достижения цели, были поставлены следующие **задачи**:

1. Изучить научную литературу по теории кинотекстов, в частности, креолизованных текстов;
2. Описать роль прецедентных текстов в кинотекстах англоязычных сериалов;
3. Описать роль вертикального контекста в кинотекстах англоязычных сериалов;
4. Проанализировать лексико-стилистические особенности англоязычных кинотекстов.

В рамках исследования были использованы **методы** лингвокультурологического и стилистического анализа, а также метод сплошной выборки и стратификации.

Начиная со второй половины 20 - начала 21 вв. коммуникативная действительность претерпевает значительные изменения. Исключительно вербальные произведения, без включения элементов других семиотических систем, в нынешнем обществе становятся все менее актуальными и востребованными. Невербальная составляющая активно преобразуется из вторичного, побочного источника информации в полноправный компонент текста, который по своей силе и воздействию не уступает вербальному ряду [5: 89]. Более ускоренно начинается осуществляться процесс слияния лингвистики и семиотики. Одной из областей пересечения этих наук является изучение креолизованных текстов [6: 57]. Текст можно определить как поликоммуникативную и полисемантическую единицу, включающую в себя сложное синтаксическое целое и независимые предложения, обладает структурной самостоятельностью, относительной семантической завершенностью и формирует концептуально ценный смысл, включающий коммуникативно и когнитивно предопределенный фрагмент действительности. Согласно предоставленному определению, текст обладает несколькими субъектно-речевыми планами, которые порождают полифонию

повествования тем, что вводят описание ситуаций в различных ракурсах. Подчеркивая тесную связь текста с культурой народа, В.А. Маслова считает, что именно текст сохраняет культурную жизнь общества, а не наоборот. «Связь текста с культурологической составляющей демонстрируется пронизанностью собственно текста множественностью культурологических кодов, т. к. текст - «хранитель» истории, этнографии, особенностей национального поведения и психологии, одним словом, всего того, что заключено в понятии «культура» в целом» [4: 105].

Нельзя оспорить и то, что кинематограф воздействует на культуру и искусство в целом. В настоящее время роль кинематографа в общественно-политической и экономической жизни государства так велика, что в некоторых странах киноиндустрия является действенным средством формирования общественного сознания. На основе понятия «текст» и в связи с возникновением нового вида искусства - кинематографа - появляется понятие «кинотекст». Кинотекст является одним из видов креолизованных текстов, к которым также можно отнести тексты радиовещания и телевидения, плакатов, рекламы и др.

Исследования в области лингвокультурологии привели к возникновению такого понятия, как «прецедентный феномен». Лингвокультурология – это «наука, возникшая на стыке лингвистики и культурологии, и исследующая проявления культуры народа, которые отразились и закрепились в языке» [Маслова 2001: 28]. «Прецедентный феномен» как первостепенный продукт ее изучения служит средством демонстрации отношений между языком и культурой.

Д.Б. Гудков говорил о том, что прецедент – это некий факт, который является образцом или примером, и используется для актуализации своего базового содержания без необходимости строить новое. В его состав входят языковые клише, стереотипы, крылатые выражения и т.д. [2: 105].

Специалист в области языкознания Ю.Н. Караулов указывал на то, что прецедентные тексты обладают рядом характеристик: они имеют особое значение для языковой личности в эмоциональном отношении, известны ее окружению (предшественникам и современникам), обращение к ним повторяется неоднократно [3: 216].

Для анализа и поиска примеров реализации прецедентных текстов в кино был выбран британский сериал «Шерлок» (2010-2017), который является современной кино-адаптацией широко известного произведения Конан Дойла о приключениях знаменитого лондонского детектива Шерлока Холмса. Сериал был снят для телеканала BBC Стивеном Моффатом и Марком Гэтиссом.

–“*Oh, but there’s more! Your clothes are freshly laundered, but everything you’re wearing is at least three years old. Keeping up appearances, but not planning ahead. And here you are, on a kamikaze murder spree, what’s that about? Ah! Three years ago, is that when they told you?”*»

Выражение “kamikaze murder spree” уходит корнями во времена Второй мировой войны. Согласно словарю Коллинса, «камикадзе» называли японских летчиков, которые совершали самоубийства, разбивая свои самолеты, полные взрывчаткой, о вражескую цель, особенно корабль. Шерлок пользуется данной лексической единицей для того, чтобы охарактеризовать преступника, совершающего целую серию убийств, при этом каждый раз рискуя своей собственной жизнью.

Также в одном из эпизодов Шерлок прибегает к употреблению другого прецедентного феномена:

– “*It is the greatest repository of sensitive and dangerous information anywhere in the world. The Alexandria Library of secrets and scandals. And none of it is on a computer.*” [8: [http](#)]

“*The Alexandria Library*” - Александрийская библиотека считается одной из крупнейших, построенных в древнем мире. Благодаря такому ее упоминанию в реплике главного героя зритель понимает каким масштабным хранилищем информации располагает его враг.

Социальная и культурная значимость сериалов чрезвычайно велика, так как они позволяют проводить определённые мировоззренческие ориентиры, постулаты и тем самым воздействовать на сознание зрителей. Они также объективно полифункциональны и позволяют

донести квазикоммуникационные ценности, а модели поведения, визуальные образы фразеологически и лексически переносятся в обыденную жизнь.

Всем известно современное слово “friendzone”, которое в переводе также звучит как френдзона и используется для описания дружеских отношений между людьми, в которых один из друзей хочет развития в романтические отношения, а другой сознательно ограничивается дружбой. Зрители американского телесериала «Друзья» оценили придуманный его героями термин, потому что он до сих пор является довольно распространённым и понятен как англоговорящей, так и русскоговорящей аудитории.

А после успеха «Игры Престолов» по данным британской газеты “Independent” более 4 тысяч новорожденных были названы именами героев сериала, в том числе более 500 младенцев названы именем «Кхалиси» (“Khaleesi”).

В последние годы под влиянием экстралингвистических факторов наблюдается значительное расширение практики межкультурной коммуникации. Это явление вызывает пристальный интерес современной лингвистики к проблеме прецедентности, имеющей непосредственное отношение к коммуникативной компетенции языковой личности. Более того, в современной науке наблюдается растущая визуализация культуры, что создает предпосылки для более пристального изучения кинотекста и его социального воздействия.

Список литературы:

1. Габова М. В. Визуальная культура современного общества (опыт типологии) // Человек. Культура. Образование. - 2017. - №2 (24). - С. 30-40.
2. Гудков, Д.Б. Теория и практика межкультурной коммуникации / Д.Б. Гудков. – М. : Гнозис, 2003. – 286 с.
3. Караулов, Ю.Н. Русский язык и языковая личность [Текст] / Ю.Н. Караулов. - Изд. 6-е. - М. : 20. Изд-во ЛКИ, 2007.
4. Маслова В.А. Лингвокультурология: Учеб. пособие для студ. высш. учеб. заведений. - М.: Академия, 2001. - 208 с.
5. Слышкин Г.Г. От текста к символу: лингвокультурные концепты прецедентных текстов в сознании и дискурсе. - М., 2000. - 141 с.
6. Слышкин Г.Г., Ефремова М. А. Кинотекст (опыт лингвокультурологического анализа). - М.: Водолей Publishers, 2004. - 153 с.
7. Jenks Ch. Visual Culture. London : Routledge, 1995. 269 p.
8. Steven Moffat - 'A Study in Pink' Series 1, Episode 1 – <http://downloads.bbc.co.uk/writersroom/scripts/Sherlock-A-Study-in-Pink-final-shooting-script.pdf> (Дата обращения: 04.04.2022).

КОММУНИКАТИВНАЯ СТРАТЕГИЯ СПОРТИВНОГО КОММЕНТАТОРА В США И РОССИИ

Меретуков А. А.

*Адыгейский государственный университет, г. Майкоп
Научный руководитель: Ягумова Н.Ш., к.филол.н., доцент
Адыгейский государственный университет, г. Майкоп*

Актуальность темы исследования способствует дальнейшему изучению и развитию коммуникативных стратегий и его классификаций. Несмотря на значимость устной составляющей спортивного телевидения, она редко подвергалась углубленному научному анализу.

Цель исследования заключается в выявлении особенностей функционирования и применения коммуникативных стратегий в сфере спортивного общения, а также анализу ключевых аспектов речевой деятельности спортивных комментаторов в США и России.

Задачи исследования:

1. Изучение основных теоретических аспектов «дискурса», «спортивного комментария», «коммуникативных стратегий» и «коммуникативных тактик».

2. Определение место спортивного комментария как одного из жанров спортивного дискурса.

3. Выделение наиболее применяемые коммуникативные стратегии и тактики речевого воздействия в спортивном комментарии.

4. Проведение анализ языковых средств применения стратегий и тактик воздействия с целью выявления лингвистических методов, которые спортивные комментаторы эффективно используют для достижения своих коммуникативных целей.

Методы, используемые в работе: метод описания, метод сплошной выборки, контекстологический анализ, метод сопоставительного анализа.

В результате исследования понятий «спортивный комментарий» и «коммуникативная стратегия» было определено следующее. Спортивный комментарий является уникальным жанром спортивного дискурса, в рамках которого комментатор взаимодействует со зрителями, следящими за трансляцией спортивного события. Спортивный комментарий выполняет ряд определенных функций при освещении спортивных событий и играет ключевую роль в спортивном дискурсе. Коммуникативная стратегия представляет собой общее руководство для интерпретации каждой конкретной ситуации. Коммуникативная стратегия – это многогранный лингвистический феномен, который изучается с различных точек зрения, но мы рассматриваем её как общую цель говорящего в конкретном коммуникативном акте. Она определяет поведение говорящего и реализуется через набор речевых тактик, выраженных в сочетании вербальных и невербальных средств.

В результате выполненного исследования нами было выявлено, что в рамках коммуникативной стратегии российские спортивные комментаторы активно используют насыщенную и экспрессивную лексику, синтаксис и грамматические конструкции. Их цель заключается в том, чтобы привлечь внимание зрителей и создать имидж креативных и ярких личностей.

- «Какая, какая жаркая концовка ждёт нас!» – Дмитрий Губерниев [Матч!];

- «Давай. Хорошо, хорошо. Сколько тысяч и сотни тысяч миллионов человек ждут его»

– Сергей Курдюков [Eurosport].

В отличие от российских комментаторов, их американские коллеги обычно воздерживаются от открытого выражения личных чувств и эмоций (по крайней мере, редко используют для этого специальные приемы), не демонстрируют своих предпочтений, стараются сохранять нейтралитет и практически не анализируют действия спортсменов, судей и тренеров, зачастую ограничиваясь констатацией фактов. Это не значит, что их комментарии полностью лишены императивной направленности, однако она не является главной и не определяет коммуникативную стратегию журналистов.

- “Here comes Diggins! Yes! Yes! Yes! Gold! Delivering a landmark moment that will be etched in U.S. Olympic history! The first-ever cross-country gold medal for the U.S.” – Чад Салмела [NBC Sports].

Данная стратегия наличием эмоционально-экспрессивных лексических средств («какая жаркая», «хорошо», «тысяч и сотни тысяч миллионов», «landmark», «first-ever»). Экспрессивные выражения позволяют спортивному комментатору захватить внимание зрителей – одну из ключевых целей спортивного комментария.

Российские комментаторы используют яркие и эмоциональные выражения, а также специфические термины и жаргонизмы. Эти приемы позволяют им передавать атмосферу спортивного события, привлекать зрителей и контролировать объем информации. Они активно включаются в происходящее, создавая впечатление непосредственного участия.

Американские журналисты освещают спорт с профессиональной точки зрения. Они используют спортивную терминологию для точного и информативного освещения. Хотя они иногда вставляют оценочные комментарии, основное внимание уделяется предоставлению актуальной информации.

Таким образом, мы приходим к выводу, что коммуникативная стратегия американских спортивных журналистов направлена на представление оценки спортивному событию с позиции своего профессионального опыта, демонстрируя глубокие познания в области спорта. Российские журналисты, напротив, ориентированы в первую очередь на передачу атмосферы спортивного события, используя для этого широкий спектр языковых средств и проявляя себя как творческие личности.

Список литературы:

1. Дейк Т. А. ван. Язык. Познание. Коммуникация: пер. с англ. / сост. В. В. Петрова. - М.: Прогресс, 1989. - С. 93
2. Зильберт, Б. А., Зильберт, А. Б. Спортивный дискурс: базовые понятия и категории; исследовательские задачи [Текст] / Б. А. Зильберт, А. Б. Зильберт // Язык, сознание, коммуникация: сб. науч. ст. / отв. ред. В. В. Красных, А. И. Изотов. - М. : МАКС Пресс, 2001. - Вып. 17. - С. 45-55.
3. Исаева Л. А., Казарина Н. Б. Спортивный дискурс: дискретизация континуума // Вестник Адыгейского государственного университета. Серия 2: Филология и искусствоведение. - 2012. - №2. - С. 188-191.
4. Паршина, О. Н. Стратегии и тактики речевого поведения современной политической элиты России [Текст] : дис. ... д-ра филол. наук : 10.02.01 - Русский язык / Ольга Николаевна Паршина. - Саратов, 2005. - 325 с.
5. Снятков, К. В. Коммуникативно-прагматические характеристики телевизионного спортивного дискурса [Текст] : дис. ... канд. филол. наук : 10.02.01 - Русский язык / Константин Владимирович Снятков. - Череповец, 2008. - 245 с.
6. Lewandowski M. The Language of Online Sports Commentary in a Comparative Perspective // *Lingua Posnaniensis*. - 2012. - Vol. 54.
7. Maas, U. Als der Geist der Gemeinschaft eine Sprache fand: Sprache im Nazionalsozialismus. Versuch einer historischen Argumentationsanalyse [Text] / Utz Maas // Opladen: Westdeutscher Verlag, 1984. - S. 204.
8. Кубок мира по биатлону 2020/2021. Смешанная эстафета. (Матч). [Электронный ресурс]. URL: <https://olympteka.ru/sport/biathlon/calendar/1/22.html> (дата обращения: 10.01.2021).
9. Зимние Олимпийские игры 2006. Мужчины. Дуатлон 30 км. (Eurosport). [Электронный ресурс]. URL: <https://olympics.com/ru/olympic-games/turin-2006/results/biathlon> (дата обращения: 12.02.2016).
10. Биатлон. Зимние Олимпийские игры 2018. Женщины. Спринт. Финал. [Электронный ресурс]. URL: <https://olympics.com/ru/olympic-games/pyeongchang-2018/results/biathlon> (дата обращения: 22.02.2018).

ЛАКУНЫ И БЕЗЭКВИВАЛЕНТНАЯ ЛЕКСИКА В АНГЛИЙСКОМ ХУДОЖЕСТВЕННОМ ТЕКСТЕ И СПОСОБЫ ИХ ЭЛИМИНИРОВАНИЯ В ЯЗЫКЕ ПЕРЕВОДА

Новикова Д. Ю.

*Адыгейский государственный университет, г. Майкоп
Научный руководитель: Ахиджак Б.Н., к.филол.н., доцент
Адыгейский государственный университет, г. Майкоп*

Безэквивалентная лексика является неотъемлемой частью английского художественного текста и несет в себе значимую культурную и эмоциональную нагрузку. Ее правильное понимание и передача при переводе не только сохраняют аутентичность оригинала, но и обогащают текст перевода культурными оттенками и особенностями. Исследование функционирования лакун и безэквивалентной лексики в английском художественном тексте актуально для современной лингвистики и переводоведения, и также важно для качественного и эффективного перевода, который передаёт всю глубину и

значимость оригинального произведения, что и обуславливает **актуальность** выбранной темы.

Цель данной работы – выявление особенностей и наиболее эффективных способов перевода безэквивалентной лексики на материале английской художественной литературы.

Исходя из поставленной цели, мы определили следующие **задачи**:

1. выявление особенностей и наиболее эффективных способов перевода безэквивалентной лексики на материале английской художественной литературы.
2. описать главные теоретические подходы к изучению и описанию функций БЭЛ;
3. определить основные варианты перевода БЭЛ в англоязычных художественных текстах.

Объектом исследования является безэквивалентная лексика английского языка.

Предметом исследования являются функции безэквивалентной лексики в англоязычном художественном тексте.

Материалом для исследования послужила выборка из английской художественной литературы.

Безэквивалентная лексика - это определённые слова и выражения, которые отражают реалии языка и не имеющие однословных эквивалентов в другом языке. Лакуны - это понятия, которые полностью отсутствуют в другом языке.

В начале был проведен анализ лингвистического статуса и определения понятия "безэквивалентная лексика", что позволило выявить ее важность в процессе перевода и понять, как она влияет на смысловую и культурную передачу текста. Затем была предложена классификация безэквивалентной лексики, выделяющая несколько типов в зависимости от различных лингвистических и культурных характеристик. Она помогает переводчикам определить стратегии перевода и выбрать наиболее подходящий метод для передачи смысла и сохранения культурного контекста.

Далее были рассмотрены теоретические подходы к описанию специфических функций безэквивалентной лексики. Этот анализ позволил выявить разнообразные способы использования безэквивалентной лексики для создания национального колорита, точности и экспрессивности, юмора и игры слов, стиля и индивидуальности, а также для познавательных и эстетических целей.

На основании результатов нашего исследования по безэквивалентной лексике можно сформулировать ряд рекомендаций для переводчиков и лингвистов. Важно учитывать различные типы безэквивалентной лексики, и применять соответствующие стратегии перевода для каждого типа. Так же рекомендуется обращать внимание на функции безэквивалентной лексики в художественных текстах. Рекомендуется использовать основные варианты перевода безэквивалентной лексики, такие как калькирование, транслитерация, описательный перевод и гиперонимический перевод.

И наконец, важно помнить о необходимости сохранения культурного контекста и аутентичности оригинала при переводе безэквивалентной лексики. Это включает в себя не только передачу значения слова, но и его эмоционального окраса, стиля и особенностей использования в конкретном культурном контексте.

В целом, наше исследование предоставляет полезные рекомендации и инструменты для переводчиков и лингвистов, которые могут быть использованы для более эффективного и качественного перевода художественных текстов с учетом безэквивалентной лексики.

СПОСОБЫ ВЫРАЖЕНИЯ ПРОСТРАНСТВА В СОВРЕМЕННОМ АНГЛИЙСКОМ ЯЗЫКЕ

*Сергеева Анастасия Аркадьевна
Адыгейский государственный университет, г. Майкоп
Научный руководитель: Тихонова А.П., к.филол.н., доцент
Адыгейский государственный университет, г. Майкоп*

Пространство относится к числу важнейших категорий, являющихся наряду с понятием времени основной формой существования материи, что подтверждает целесообразность изучения данной категории отношений.

Актуальность исследования обусловлена тем, что лингвистическое описание пространственных значений до настоящего времени ограничивалось, в основном, исследованием отдельных частей речи: только глаголов (to move, to land), только существительных (place, space, distance) или предлогов (on, above, under), выражающих локальные отношения. Между тем, пространственные отношения находят свое выражение на всех уровнях языковой системы: в лексике, грамматике, прагматике. Это требует комплексного подхода в рассмотрении данной проблемы в целом.

Цель нашего исследования состояла в комплексном изучении языковых средств выражения пространственного значения в современном английском языке.

В задачи исследования входило выявление: 1) наиболее частотных способов передачи пространственного значения; 2) моделей и типов предложений с локативным значением.

Материалом исследования послужили данные, полученные методом сплошной выборки из произведений художественной литературы 20 и 21 веков англоязычных авторов. Выборка составила 120 единиц.

Основными методами исследования послужили: метод словарных дефиниций и контекстуальный метод.

Результаты исследования, основные выводы. Наше исследование подтвердило правомерность выделения особого типа предложений, называемых локативными. Для локативных предложений и моделей характерны: 1) Наличие глаголов-сказуемых, передающих общую идею местоположения субъекта в пространстве. К ним относятся: а) статические глаголы - to stand, to live, to sit, to stay, to lie, to occupy, to join; б) глаголы движения to move, to go, to come, to walk, to enter, to leave; в) глаголы направленного действия: to place, to put, to land, to spread, to attach, to bring, to drop, to set; г) объектные глаголы: to clothe, to cover, to gather, to scatter, to cluster; д) глаголы, описывающие пограничное расположение статичных объектов: to bound, to edge, to frame, to fride. 2) Для локативных предложений характерно: а) наличие локальных существительных, которые передают общую идею пространственного отношения в предложении: space, land, earth, town, corner, situation, position, distance, direction, north, district, territory. б) присутствие локальных прилагательных: parallel, perpendicular, far, other, left, right, nearest, farther; в) употребление предлогов и наречных частиц с пространственным значением при существительном, которое легко восстанавливается из предшествующего контекста; г) для описания сложной пространственной ситуации вместо сочетаний предлогов с существительными используются придаточные предложения, обозначающие местоположение в пространстве. Наиболее частотным способом передачи пространственного значения является сочетаемость бытийных глаголов или глаголов направленного действия и движения с сочетаниями предлогов с существительными. При этом решающую роль в формировании данного типа предложений играет глагол.

ЛЕКСИКО-СЕМАНТИЧЕСКИЕ ОСОБЕННОСТИ АКТУАЛИЗАЦИИ ЯЗЫКОВОЙ ИГРЫ В АНГЛИЙСКОМ ЯЗЫКЕ.

*Сердцова Светлана Алексеевна
Адыгейский государственный университет, г. Майкоп
Научный руководитель: Островская Т.А., д.филол.н., профессор
Адыгейский государственный университет, г. Майкоп*

Актуальность темы исследования обусловлена направленностью современных лингвистических исследований на изучение творческого потенциала языка, который наиболее ярко прослеживается при таком явлении как «языковая игра». Будучи основным литературным

приёмом, применяемым при написании художественных произведений, данный лингвистический феномен является интересным объектом исследования для лингвистов, так как несёт в себе особенности стиля написания автора и требует особого подхода при переводе.

Целью данного исследования является выявление лексико-семантических особенностей языковой игры.

Достижение поставленной цели предполагает решение следующих **задач**:

- 1) Дать общую характеристику феномену языковая игра и рассмотреть различные средства её актуализации;
- 2) Выявить лексические особенности языковой игры на эмпирическом материале.
- 3) Выявить семантические особенности языковой игры на эмпирическом материале.

Для решения вышеперечисленных задач были использованы следующие **методы** исследования:

- метод сплошной выборки;
- метод лингвокультурологического анализа;
- семантический анализ;
- метод стилистического анализа;
- статистический анализ.

Теоретической базой данного исследования послужили работы таких отечественных и зарубежных учёных, как: К. Ажеж (2003), Т.А. Апиян (2003), Э. Бенвенист (1971), Л. Витгенштейн (1994), Т.А. Гридина (2012), С.О. Карцевский (1965), Ю.О. Коновалова (2008), М.Д. Королькова (2009), Д. Кристал (2001), Гай У.Д. Кук (2000), В.В. Набоков (2002), В.З. Санников (2002), А.П. Сковородников (2003), А.В. Усолкина (2002), Й. Хёйзинга (2021).

Анализ представленного теоретического материала, посвящённого актуальным проблемам языковой игры в аспекте лингвокультурологических исследований и выявлению средств её актуализации, позволил прийти к следующим выводам.

Человеку свойственно стремление процесс превратить в игру. Игра создаёт непринуждённые условия для познания мира и становления человека как личности, способной к самоопределению. Понятие «игры» первоначально являлось предметом исследования философов. Представленная выше идея легла в основу концепта «*Homo ludens*», автором которого является нидерландский философ Й. Хёйзинга [Хёйзинга 2021: 30].

Позднее «игра» стала рассматриваться в лингвистике в свете «языковой игры». Данное понятие было введено Л. Витгенштейном, преемниками которого предпринимались попытки дать дефиницию понятию «языковая игра» [Витгенштейн 1994: 354]. Суммируя определения, мы пришли к выводу, что более современные определения данного лингвистического явления охватывают разные уровни человеческого бытия, включая психологию.

В ходе рассмотрения практического материала, а именно, текста романа Дж. Мэнсилл «*Millie's Fling*», мы опирались на классификацию средств языковой игры, предложенную Э. Бенвенистом, который в основу положил языковые уровни: фонетический, морфологический, лексический и графический.

Анализ практического материала позволил выявить следующие примеры языковой игры на фонетическом уровне. Использование **каламбура** (например, *easy peasy*-проще простого) и **аллитерации** (*roly-poly*-Ванька-встанька).

На морфологическом уровне мы выявили **окказионализмы** (*Gorillagrams*-гориллаграмм, а *kissogram*-кисограмм).

На лексическом уровне обнаружены примеры **метонимии** (He wants to be David Bellamy-Он хочет быть Дэвидом Беллами), **литоты** (Disappointing, but not entirely unexpected-Разочаровывающий, но не совсем неожиданный), **ономатопеи**-(she squeaked like a bat-Она пискнула, как летучая мышь), **эпитета**-(an ice-cool con man-хладнокровный мошенник), **аллюзии**-(We might call you Gertrude- Мы можем звать вас Гертрудой), **эвфемизмов**-(Olympic-sized breasts-грудь олимпийского размера), **единиц сленга**-(groovy-превосходный), **синекдохи**-(a female voice'd declared-женский голос объявил), **гиперболы**-(faster than you could say bolt-from-the-blue-быстрее, чем вы можете произнести «гром среди ясного неба»), **сравнения**-(the

ice cubes glittered like diamonds-кубики льда сверкали как бриллианты), *оксюморона*-(frightfully well-ужасно хорошо), *метафоры*-(Millie almost jumped out of her skin-Милли чуть было не выпрыгнула из кожи), зевгмы-(Whereas Lucas was both here in Cornwall, and awake- В то время как Лукас был здесь, в Корнуолле, он бодрствовал), *автономазии*-(She was Shirley Bassey-Она была Ширли Бэсси), *диалекта*-(maself- сам по себе), *тавтологии*-(their own private world-их свой собственный мир).

На синтаксическом уровне автор использовал *анафору*-(Was he fat? Was he bald?-Были ли он толстым? Был ли он лысым?), *градацию*-(She hated, absolutely hated-Она ненавидела, совершенно ненавидела), *эллипсис*-(The views terrific- Виды потрясающие), *асиндетон*-(Not a besotted bulldog, not a ribbon of drool in sight- Ни одурманенного бульдога, ни струйки слюны в поле зрения), *иронию*-(Anyone with legs can dance. After a fashion-Танцевать может любой, у кого есть ноги. Разве что в некотором роде), *самоиронию*-(I've taken a vow of celibacy. Actually, it's quite liberating-Я дала обет безбрачия. На самом деле это раскрепощает), *сарказм*-(You are officially the luckiest man alive-Ты официально самый счастливый человек на земле(героиня говорила это, зная, что у него умерла жена)), *парцеляцию*-(I'd love one. White with no sugar.- Да, пожалуйста. С молоком и без сахара), *инверсию*-(The more pronounced the tendous on her neck became-Тем отчётливее сухожилие виднелось на её шее), *полисиндетон*-(She was terrified of coming out with something irredeemably frivolous or hurtful or downright stupid-Она боялась сказать что-либо непоправимо легкомысленное, обидное или просто глупое), авторской синтаксической конструкции-(you-know-who-сам знаешь кто).

На графическом уровне использованы *аббревиатуры*-(BEEEP, CLUNKKK, MIAAOOWWW).

На уровне текста мы выявили использование *иронии*-12, *сарказма*-5, *самоиронии*-4.

Таким образом, языковая игра, являясь основным приёмом выражения творческого потенциала языка, предстаёт в качестве обширной платформы для реализации говорящим лингвистической гибкости.

Список литературы:

1. Витгенштейн Л. Философские работы. Ч. I. - М. Гнозис, 1994. - 612 с
2. Гридина Т. А. Художественный текст как поле языковой игры // Уральский филологический вестник. - 2012. - №5. - С.101-110.
3. Каргаполова И. А. Лингвистические и социокультурные факторы лудического речевого поведения: дис. докт. филол. наук. - Санкт-Петербург, 2007. - 483 с.
4. Мельников Н. Г. Набоков о Набокове и прочем: Интервью, рецензии, эссе. - М.: Независимая газета, 2002. - 704 с.
5. Санников В. З. Русский язык в зеркале языковой игры. - М.: Языки славянской культуры, 2002. - 552 с.
4. Хёйзинга Й. Homo ludens. Человек играющий. - СПб., 2021. - 390 с.
5. Benveniste, E. Problems in general linguistics / E. Benveniste. - Miami: University of Miami Press, 1971. - 371 p.
6. Maynard S.K. Linguistic Emotivity: Centrality of Place, the Topic Comment Dynamic and an Identity Ideology of Pathos in Japanese Discourse. Amsterdam, Philadelphia: Benjamins, 2002. 476 p.

АКТУАЛЬНЫЕ ПРОБЛЕМЫ ЛИНГВОДИДАКТИКИ

ФОРМИРОВАНИЕ АУДИТИВНОЙ КОМПЕТЕНЦИИ СТУДЕНТОВ ЯЗЫКОВЫХ ФАКУЛЬТЕТОВ НА ОСНОВЕ МАТЕРИАЛОВ СЕТИ ИНТЕРНЕТ

Аманов Ш. С.

*Адыгейский государственный университет, г. Майкоп
Научный руководитель: Ачмизова С.Я., к.п.н., доцент
Адыгейский государственный университет, г. Майкоп*

Актуальность темы настоящего исследования обусловлена тем, что в свете современных реалий, развитие аудитивных навыков при помощи сети Интернет представляется крайне важным и интересным. Анализ исследований, посвященных проблемам иноязычного общения свидетельствует о том, что наибольшие трудности человек испытывает именно при восприятии и понимании речи на слух. В связи с этим развитие и совершенствование умений аудирования средствами аутентичных материалов веб-пространства, является обязательным условием в обучении будущего специалиста иностранному языку.

Объектом исследования является процесс обучения иностранному языку в высшей школе.

Предметом исследования выступает методика применения Интернет-ресурсов в процессе формирования аудитивной компетенции студентов языковых факультетов.

Цель исследования заключается в теоретическом обосновании и разработке методики применения материалов сети Интернет как средства формирования аудитивной компетенции студентов языковых факультетов.

В соответствии с объектом предметом и целью исследования были поставлены следующие *задачи*:

- 1) изучить научную педагогическую и методическую литературу по вопросу привлечения Web-контента как средства обучения в процессе формирования иноязычных речевых навыков обучающихся высшей школы;
- 2) проанализировать эффективность применения Интернет-ресурсов в процессе формирования аудитивной компетенции студентов;
- 3) разработать комплекс упражнений с использованием материалов сети Интернет направленных на формирование иноязычной аудитивной компетенции студентов языковых факультетов.

Для решения вышеперечисленных задач были использованы следующие *методы* исследования:

- анализ научной педагогической и методической литературы по теме исследования, а именно применения обучающего Web-контента в процессе формирования коммуникативной компетенции студентов языковых факультетов;
- анализ содержательного плана отечественных учебников и методических пособий по английскому языку для высших учебных заведений;
- анализ интернет ресурсов по проблематике работы;
- изучение педагогического опыта;
- обобщение научного теоретического и практического материала по теме исследования.

Теоретическая значимость исследования заключается в том, что в ходе его выполнения, была предпринята попытка систематизировать теоретический материал по проблеме использования современного Интернет-контента в процессе формирования аудитивных навыков студентов языковых факультетов.

Практическая значимость исследования состоит в том, что его результаты могут быть использованы в процессе обучения английскому языку на языковых факультетах.

В результате изучения научной педагогической и методической литературы по вопросу привлечения Web-контента как средства обучения в процессе формирования иноязычных речевых навыков обучающихся высшей школы, можно прийти к следующим выводам. Регулярное использование Интернет-ресурсов на занятиях повышает познавательную активность студентов и интерес к учебе в целом, расширяет рамки учебного процесса, делая его более интересным, эффективным и оптимальным. Применение Web-контента в образовательном процессе позволяет педагогам ВУЗов существенно повысить качество обучения, спроектировать занятие на ином уровне: сделать его более интересным, интерактивным и результативным. Обзор иноязычных веб-сайтов показал, что современные Интернет-ресурсы позволяют решить проблему восприятия информации на слух, а именно - предлагают аудиоматериалы, добавляют новые функции, позволяющие устанавливать комфортный темп речи, новые виды упражнений и непрерывный учебный процесс [4].

Проанализировав эффективность применения Интернет-ресурсов в процессе формирования аудитивной компетенции студентов, можно сделать вывод о том, что такие ресурсы как youtube.com, TalkEnglish.com, listenaminute.com, dailyesl.com и т.д. приумножают дидактические возможности традиционного обучения, одновременно обеспечивая наглядность, аудио- и видео поддержку и контроль [1]. Большинство из Интернет-ресурсов являются мультимедийными, т.е. синтезирующими звуковое сопровождение, видеоизображение и тексты, что позволяет активно использовать все виды наглядности в рамках одной программы и формировать у студентов соответствующие культурные концепты. Web-контент обладает мощным потенциалом, так как он позволяет сделать процесс изучения английского языка увлекательным и эффективным, делает занятия более разнообразными и повышает мотивацию и интенсификацию самостоятельной работы студентов. Безусловно, даже самые современные интернет-технологии не смогут заменить живой учебный процесс, однако могут стать его полезным дополнением, вносящим элемент интерактивности и предоставляющим широкий спектр возможностей для самостоятельных занятий обучаемых [3].

В результате разработки методики применения Web-контента в целях формирования аудитивных навыков, в рамках практической части исследования был разработан комплекс упражнений с использованием материалов сети Интернет направленных на формирование иноязычной аудитивной компетенции студентов языковых факультетов на основе отрывка из фильма «King's Speech» включающий в себя упражнения на перевод текста, определение последовательности предложений в тексте и заполнение пропущенных слов. Также, был составлен комплекс упражнений на основе песни Idina Menzel-«Let it go» предлагающий студентам задания на активизацию лексических единиц, перевод, ответы на вопросы и самостоятельное рассуждение.

Таким образом, исходя из того, что цель исследования состояла в разработке методики применения материалов сети Интернет как средства формирования аудитивных компетенций студентов языковых факультетов, можно сделать вывод о том, что поставленные задачи были выполнены и цель достигнута.

Список литературы:

1. Бим, Н.Л., Пассов, Е.И.- Н.Л. Бим, Е.И. Пассов. Организация работы по обучению чтению и аудированию. Москва, Просвещение 2017. - 264 с.
2. Богданова, О.В. Использование аудиоматериалов для формирования коммуникативной и социокультурной компетенции на занятиях английского языка [Текст] / О.В. Богданова // Молодой ученый. – 2015. – № 2. – С. 46–49.
3. Гез Н.И., Гальскова, Н.Д. Теория обучения иностранным языкам: Лингводидактика и методика: Учеб. пособие для студ. лингв. ун-тов и фак. ин. яз. высш. пед. учеб. Заведений [Текст] / Н.Д. Гальскова, Н.И. Гез- М.: Академия, 2007. - С. 161-189.
4. Соловьева, И.В. Использование онлайн-ресурсов на занятиях английского языка [Электронный ресурс]: – Режим доступа:

ИННОВАЦИОННЫЕ ТЕХНОЛОГИИ КАК ЭФФЕКТИВНОЕ СРЕДСТВО ФОРМИРОВАНИЯ ЛЕКСИЧЕСКИХ НАВЫКОВ СТУДЕНТОВ-БАКАЛАВРОВ НА ЯЗЫКОВЫХ ФАКУЛЬТЕТАХ

*Воцетинская О. А.
Адыгейский государственный университет, г. Майкоп
Научный руководитель: Ачмизова С.Я., к.п.н., доцент
Адыгейский государственный университет, г. Майкоп*

Актуальность темы настоящего исследования обусловлена тем, что в современных условиях существует необходимость выявления и реализации инновационных образовательных технологий в целях формирования лексических навыков в процессе обучения иностранному языку в высшей школе. На этапе информатизации общества невозможно полноценно осуществлять задачи профессионального вузовского образования вне интеграции современных технологий в контексте языкового образования. Формирование лексических навыков является одной из ключевых задач языкового обучения, использование же инновационных технологий может значительно улучшить эффективность данного процесса. С развитием интернета, мобильных приложений, компьютерных программ и других средств обучения, студенты получают возможность изучать язык более интерактивно, эффективно и удобно. Следует отметить, что согласно новым образовательным стандартам, на самостоятельную работу студентов отводится более 50% от общего количества часов. При этом возрастает роль личностно ориентированного подхода и индивидуализации образования. Глобальная сеть Интернет и сетевое сообщество выполняют роль посредника между студентами и предметами культуры, что лежит в основе деятельности обучения во многом определяя и отображая контекст жизнедеятельности обучаемых, что позволяет преподавателям конструировать образовательную среду, а также выстраивать обучение в плане профессиональных интересов обучаемых, жизненных перспектив и способностей.

Объектом исследования является процесс обучения иностранному языку в высшей школе.

Предметом исследования выступает методика использования инновационных технологий как средства формирования лексической компетенции студентов языковых специальностей.

Цель исследования заключается в теоретическом обосновании и разработке методики эффективного применения инновационных технологий в процессе формирования лексических навыков студентов - бакалавров.

В соответствии с объектом предметом и целью исследования были поставлены следующие *задачи*:

- 1) изучить научную и методическую литературу по проблеме исследования;
- 2) исследовать материал отечественных и зарубежных авторов по вопросу использования инновационных технологий как средства формирования лексической компетенции;
- 3) проанализировать эффективность данного подхода и разработать комплекс упражнений направленных на формирование лексических навыков студентов средствами инновационных технологий.

Для решения вышеперечисленных задач были использованы следующие *методы* исследования:

- анализ педагогической, лингвистической, методической и психологической литературы по вопросу использования инновационных технологий как средства формирования лексической компетенции в высшей школе;

- анализ содержательного плана отечественных учебников и учебно-методических пособий по английскому языку для высших школ;
- анализ интернет ресурсов по проблеме исследования;
- обобщение научного материала теоретического и практического характера по вопросу использования инновационных технологий как средства формирования лексической компетенции;
- анализ соответствующих ресурсов и сервисов, содержащих задания и тренировочные упражнения на предмет возможности их использования в процессе формирования лексическому навыку в высшей школе с применением инновационных технологий.

Теоретическая значимость исследования заключается в том, что в ходе его выполнения, была предпринята попытка систематизировать теоретический материал по проблеме использования инновационных технологий в формировании лексического навыка у студентов - бакалавров.

Практическая значимость исследования состоит в том, что его результаты могут быть использованы в процессе формирования лексического навыка в обучении английскому языку на практике, в целях повышения мотивации к изучению иностранного языка в высшей школе.

В результате работы над исследованием были определены следующие *выводы*. На основе изучения научной и методической литературы по изучаемой проблематике было определено, что в системе языковых средств лексика является важнейшим компонентом речевой деятельности: аудирования и говорения, чтения и письма, что определяет ее важное место на каждом занятии иностранного языка, в следствие чего формирование лексических навыков постоянно находится в поле зрения преподавателя. Лексика представляет собой совокупность слов (словарный запас) того или иного языка [3]. Слова, которые студент использует в своей речевой устной и письменной практике составляют его активный словарный запас. Основной целью обучения лексическому материалу является формирование у обучающихся лексических навыков как важнейшего компонента экспрессивных и рецептивных видов речевой деятельности, формирование активного, пассивного и потенциального словарей, а также требование развития догадки о лексическом значении незнакомых слов. Формирование лексического навыка является одной из основных задач при обучении иностранным языкам, так как знание лексики лежит в основе освоения навыков говорения, чтения, письма, аудирования, в результате чего у студентов формируется коммуникативная компетенция, необходимая для профессиональной деятельности [1].

Изучив отечественный и зарубежный научный материал по вопросу формирования лексических навыков в условиях языкового обучения в высшей школе с внедрением инновационных технологий можно заключить о том, что возраст студентов высшей школы является этапом овладения самостоятельными формами работы, временем интеллектуальной, познавательной активности, стимулируемой соответствующей учебно-познавательной мотивацией. При организации обучения лексическим навыкам важную роль играет учет личностных и возрастных особенностей студентов. Проблема использования инновационных педагогических технологий в профессиональной подготовке специалиста в вузе приобретает особую остроту и актуальность, поскольку подобные технологии могут рассматриваться как средство реализации новой (лично-ориентированной и развивающейся) образовательной парадигмы [2].

В результате разработки методики эффективного использования инновационных технологий как средства формирования лексической компетенции студентов языковых специальностей в рамках практической части исследования был разработан комплекс упражнений, направленных на формирование лексических навыков обучаемых высшей школы, направленный на автоматизацию более или менее частных действий либо на выполнение более или менее частных задач процесса усвоения материала. При разработке комплекса упражнений были учтены: стадии формирования навыков и развития умений, родной язык студентов как в плане интерференции, так и возможного положительного переноса, характер материала и конкретные условия обучения при определении обязательного

набора упражнений и соотношения их различных видов, постепенное нарастание трудностей. Все упражнения были поделены на три этапа: ознакомление с лексическим материалом, тренировки полученных знаний и применение полученных знаний.

Таким образом, исходя из того, что цель исследования состояла в теоретическом обосновании и разработке методики эффективного применения инновационных технологий в процессе формирования лексических навыков студентов - бакалавров, можно сделать вывод о том, что поставленные задачи были выполнены и цель достигнута.

Список литературы:

1. Гальскова Н. Д., Гез Н. И. Теория обучения иностранным языкам. Лингводидактика и методика – М.: Академия, 2006 г. 367 с. – С. 336.
2. Загайнов И.А. Современные Условия информатизация процесса обучения // Психологическое сопровождение образования: теория и практика. – 2014 г. 345 с. – С. 263-268.ка – М.: Академия, 2006 г. 367 с. – С. 336.
3. Пассов, Е. И. Формирование лексических навыков: учебное пособие (Серия «Методика обучения иностранным языкам», № 8) / Е. И. Пассов, Е. С. Кузнецова. – Воронеж: НОУ «Интерлингва», 2002 г. 253 с.
4. Carter, R. and MacCarthy, M., 2001. Vocabulary and language teaching. London: Longman, 2001 г. 678 с.

АУТЕНТИЧНЫЕ ВИДЕОМАТЕРИАЛЫ КАК СРЕДСТВО ПОВЫШЕНИЯ МОТИВАЦИИ К ИЗУЧЕНИЮ АНГЛИЙСКОГО ЯЗЫКА СТУДЕНТОВ ЯЗЫКОВЫХ ФАКУЛЬТЕТОВ

*Гилева М. И.
Адыгейский государственный университет, г. Майкоп
Научный руководитель: Ачмизова С.Я., к.п.н., доцент
Адыгейский государственный университет, г. Майкоп*

Актуальность темы настоящего исследования обусловлена тем, что на сегодняшний день, важность изучения английского языка в современном мире неоспорима. В условиях глобализации и развития информационных технологий знание английского языка становится необходимым для успешной коммуникации, профессионального роста и образования. Однако, студенты языковых факультетов часто сталкиваются с проблемой недостаточной мотивации к изучению английского языка, что может привести к снижению результативности и эффективности обучения. Настоящее исследование рассматривает возможность использования аутентичных видеоматериалов в качестве средства повышения мотивации студентов к изучению английского языка на языковых факультетах так как являясь реальными видеофрагментами, диалогами носителей языка, фильмами и т.д., аутентичные видеоматериалы отражают живую речь носителей языка представляя собой ценный источник представлений о реальной языковой действительности, функционировании языка как средства коммуникации и естественного окружения, формируя, таким образом, иноязычную картину мира.

Объектом исследования является процесс обучения иностранному языку в высшей школе.

Предметом исследования выступает методика использования аутентичных видеоматериалов в качестве средства повышения мотивации студентов к изучению английского языка.

Цель исследования заключается в теоретическом обосновании и разработке методики эффективного применения аутентичных видеоматериалов как средства повышения мотивации студентов языковых факультетов.

В соответствии с объектом предметом и целью исследования были поставлены следующие *задачи*:

- 4) изучить научно-педагогическую и методическую литературу по проблеме повышения мотивации студентов языковых факультетов;
- 5) проанализировать содержание понятий «мотивация» и «аутентичность» в педагогической науке;
- 6) изучить теоретические основы использования аутентичных видеоматериалов в образовательном процессе;
- 7) сформулировать практические рекомендации по использованию аутентичных видеоматериалов в образовательной практике.

Для решения вышеперечисленных задач были использованы следующие *методы исследования*:

- анализ научной педагогической и методической литературы по проблематике исследования, а именно - применения аутентичного видеоконтента в процессе повышения мотивации студентов языковых факультетов;
- анализ содержательного плана отечественных учебников и методических пособий по английскому языку для высших учебных заведений;
- анализ интернет ресурсов по проблематике работы;
- изучение педагогического опыта;
- обобщение научного материала теоретического и практического характера по теме исследования.

Теоретическая значимость исследования заключается в том, что в ходе его выполнения, была предпринята попытка систематизировать теоретический материал по проблеме использования аутентичных видеоматериалов как средства повышения мотивации к изучению английского языка в высшем учебном заведении.

Практическая значимость исследования состоит в том, что его результаты могут быть использованы в процессе составления программ обучения в высшей школе.

В результате работы над исследованием были определены следующие *выводы*. Механизм мотивации является одним из компонентов механизма заинтересованности в достижении максимальных результатов деятельности. Данное понятие включает в себя совокупность факторов и процессов, обеспечивающих возникновение побуждений к достижению необходимых целей. Как психологический феномен, мотивация позволяет определять внутренние резервы личности и влиять на продуктивность ее деятельности, с целью реализации личностных и внешних мотивационных факторов. Следует учитывать, что мотивация является гибким образованием и подвержена изменениям в зависимости от контекста ситуации. Мотивация является одной из самых главных проблем как отечественной, так и зарубежной психологии. Она нашла свое отражение в работах, А. Маслоу, Э.Г. Азимова, А.Н. Щукина, В.Г. Асеева, И.А. Зимней, Е.П. Ильина, А.Н. Леонтьева, Р. Аткинсона, А.Б. Орлова, С.Л. Рубинштейна, К.Левина, Л.И. Божович, Б.Г. Ананьева В.И. Чиркова, С.Г. Якобсона и других. В широком смысле мотивация это то, что может, стимулировать, побуждать индивида к выполнению какого-либо процесса или действия, включённого в определенную этим мотивом деятельность. Современные специалисты анализируют мотивацию как весьма сложный многоуровневый регулятор процесса жизнедеятельности индивида – в него входят его поступки, действия и деятельность. Мотивация как сложная система ценностей, содержит в себе, стремления, желания, чувства, установки, идеалы, эмоции, интересы, нормы, знания, потребности, ценности и т.д. [1]. Таким образом, эксперты рассматривают мотивацию и как один единственный мотив, и как целостную систему мотивов, и как особую сферу, вносящую в себя, цели, мотивы, интересы, потребности в их взаимодействии. Проведенные исследования специалистов по психологии и преподавателей демонстрируют, что результативность изучения иностранного языка непосредственно находится в зависимости от мотивации учения. Согласно взгляду ряда исследователей, «из числа главных задач, стоящих перед каждым преподавателем, нет наиболее значимой и

трудной, чем задача формирования у студентов положительной, устойчивой мотивации, которая вдохновляла бы их к упорной, регулярной учебной деятельности» [1]. Помимо прочего мотивация осуществляет ряд функций: стимулирует студента к деятельности, направляет и организует его работу, дает учебному занятию личностный смысл и значимость. Все эти функции обеспечивают регулирующую роль мотивации в поведении студента. Одной из самых важных функций является смыслообразующая функция. Она занимает центральное место в формировании мотивационной сферы и только в том случае если учебная деятельность имеет смысл для каждого студента, в дальнейшем проявляются следующие функции: побуждающая и направляющая [2].

В современной российской лингводидактике термин «аутентичность» еще не получил единого определения, однако часто говорят о различных методах и приемах обучения иностранному языку с использованием аутентичных текстов или других материалов. В то же время в европейской лингводидактике с конца 90-х годов XX века широко известен термин «аутентичное обучение». При этом существует ряд подходов к этому понятию, при которых отмечается некоторое различие в трактовках. Понятие аутентичности в самом широком смысле слова связано со значением «подлинности, соответствия подлинному, первоисточнику» [3]. Синонимами в данном случае выступают такие слова, как достоверность, доподлинность, равнозначность, действительность. При обучении иностранному языку термин «аутентичность» применяется, как правило, в таких выражениях, как аутентичный текст, аутентичное задание, аутентичный материал. Под аутентичным материалом понимаются различного рода оригинальные тексты, т.е. созданные носителями той или иной лингвокультуры и применяемые в процессе обучения иностранному языку: книги, статьи, песни, объявления, реклама, вывески и т.п. [4]. Использование аутентичных материалов в обучении иностранному языку помогает решить следующие задачи: научить учащихся осознанно и организованно воспринимать и перерабатывать информацию из различных источников; способствовать развитию когнитивных способностей учащихся; научить анализировать информацию и делать выводы; способствовать развитию критического мышления; подражать аутентичным образцам устной речевой высказываний; правильно излагать на изучаемом языке идеи, которые содержатся в аутентичном материале, учитывая социокультурные нормы иноязычного общества.

В результате разработки методики эффективного применения аутентичных видеоматериалов как средства повышения мотивации студентов языковых факультетов, в рамках практической части исследования были сформулированы практические рекомендации по использованию аутентичных видеоматериалов в образовательной практике и разработан комплекс состоящий из 20 упражнений направленных на развитие компонентов коммуникативной компетенции, а именно – аудирования, говорения, чтения и письма (на базе первой серии сериала Wednesday «Wednesday's Child Is Full of Woe» 2022г.).

Таким образом, исходя из того, что цель исследования состояла в теоретическом обосновании и разработке методики эффективного применения аутентичных видеоматериалов как средства повышения мотивации студентов языковых факультетов, можно сделать вывод о том, что поставленные задачи были выполнены и цель достигнута.

Список литературы:

1. Гальскова Н. Д. Теория обучения иностранным языкам. Лингводидактика и методика / Н. Д. Гальскова, Н. И. Гез. - М.: Академия, 2009.- 336 с.
2. Григорян, Т. Проблемы мотивации в психологии научения иностранному языку / Т. Григорян // Проблемы обучения иностранным языкам. Т.5, ч. 1. - Владимир, 1990. – С. 15-24.
3. Карева, Н. В. Использование аутентичных аудио и видео материалов для повышения мотивации изучения иностранного языка / Н. В.Карева // Наукоедение. - 2014.- № 3. – С. 136-139.

4. Новый словарь методических терминов и понятий (теория и практика обучения языкам) / Э. Г. Азимов, А. Н. Щукин. - М.: Издательство ИКАР, 2009. - 448 с.

ИСПОЛЬЗОВАНИЕ ТЕХНОЛОГИИ TASK-BASED LEARNING ПРИ ОБУЧЕНИИ ИНОЯЗЫЧНОМУ ГОВОРЕНИЮ

Дербе Сусанна Тимуровна
Адыгейский государственный университет, г. Майкоп
Научный руководитель: Берестнева А.В., к.филол.н., доцент
Адыгейский государственный университет, г. Майкоп

Актуальность исследования обусловлена наличием в учреждениях образования проблемы использования современных педагогических методов и технологий, которая со временем приобретает все большую популярность. Это обусловлено необходимостью совершенствования учебного процесса, внедрения инновационных подходов для реализации природного потенциала личности. Одним из альтернативных подходов является Task-Based Learning (TBL) – технология обучения, основанная на выполнении задач без предварительного объяснения и тренировки языковых явлений. Она позволяет проводить уроки, где важен не только результат, но и сам процесс, возможность высказаться всем, возможность самим выбирать проблему или ситуацию для обсуждения. Данный подход предлагает использовать язык как инструмент для достижения конкретных коммуникативных целей. Task-based learning привлекает внимание преподавателей иностранных языков уже последние 30 лет. Это процессорно-ориентированный подход, который ставит в центр учебного плана и учебных целей коммуникативное обучение языку, что в современных реалиях, где важно умение общаться на иностранном языке, а не просто знать, является существенным фактом.

Степень разработанности проблемы: существенный вклад в изучение вопроса формирования навыка говорения таких методистов и психологов как Э. Г. Азимов, Е. С. Блик, Н. Д. Гальскова, И. А. Зимняя, Г. В. Колшанский.

Использование современной технологии «Task-Based Learning» при обучении иноязычному говорению рассматривали в своих работах такие ученые, как И. В. Елисеенко, С. А. Мейрамова, Л. М. Спыну, М. А. Стрельцова.

Цель исследования заключается в теоретическом обосновании и разработке комплекса упражнений по методике «task-based learning» при обучении говорению.

В соответствии с целью необходимо решить следующие **задачи**:

- 1) рассмотреть теоретические основы обучения иноязычному говорению;
- 2) выявить преимущества использования технологии «task-based learning» при обучении говорению на английском языке;

Для решения поставленных задач применялись следующие **методы** исследования:

- анализ методической, психологической и педагогической литературы по проблематике работы.

В методике преподавания иностранных языков значительное внимание уделяется формированию и совершенствованию навыка говорения. Совершенное владение языком, уровень прогресса и эффективности в ее изучении в основном определяется именно данным аспектом языка. Знание языка не всегда подразумевает умение хорошо и ясно выразиться на том или ином языке.

Однако опыт показывает, что зачастую по окончании вуза многие студенты не владеют навыками спонтанной речи, обширным словарным запасом и не умеют применять изученные грамматические структуры.

Для решения данной проблемы в настоящее время преподаватели иностранных языков все чаще прибегают к коммуникативной методике обучения. Этот подход зародился в Великобритании еще в 60-х годах прошлого века, а в нашей стране получил распространение в середине 90-х. Появление коммуникативного метода обусловлено тем, что существовавшие

на тот момент методы (грамматического перевода, аудиолингвальный и т.д.) имели ряд минусов и не могли удовлетворить потребности учащихся в изучении иностранных языков. Педагоги и исследователи пришли к выводу, что необходимо не системное и углубленное овладение иностранным языком, а владение разговорной речью, ее этикетом. То есть необходимо в первую очередь развивать разговорную речь, чтобы в последующем не было трудностей в процессе реального общения.

Цель коммуникативного метода обучения иностранным языкам – обучение общению на иностранном языке, непосредственно в реальной жизни [3].

Коммуникативный метод, отличается от иных методов тем, что в нем не используются вымышленные тексты, далекие от реальной жизни. Учащиеся занимаются на основании жизненных диалогов, обыгрывании различных ситуаций из повседневной жизни, тем самым вызывая друг друга на диалог, то есть мотивируют на изучение иностранного языка.

На данный момент необходимость совершенствования учебного процесса и внедрения инновационных подходов и методик очень актуальна для учреждений как общего, так и высшего образования. В этом плане актуален разговор о такой технологии преподавания как *Task-based learning*, т.к. она позволяет проводить занятия, где важен не только результат, но и сам процесс, возможность высказаться всем, возможность самим выбирать проблему или ситуацию для обсуждения [2].

Task-based learning – это технология обучения усваивания иноязычной информации, технология ориентированного обучения для обучающихся, осваивающих EFL (*English as a foreign language*), которая разработана в рамках коммуникативного подхода (*Communicative Language Learning Teaching*) [4].

В центр внимания ставится непосредственно само задание, а не грамматические или лексические единицы, так как цель заключается не в изучении структуры, а именно в выполнении задания. Язык становится инструментом коммуникации, который нацелен на то, чтобы помочь успешно справиться с поставленной задачей. Обучение осуществляется в процессе общения и взаимодействия. Таким образом, язык усваивается не как набор языковых явлений, а в своем «социальном контексте», т.е. ассоциируется с ситуацией общения, в которой те или иные лексические и грамматические единицы типично употребляются его носителями [5]. «ТВЛ» относится к технологии, которая рассматривает выполнение значимых задач через аутентичную коммуникацию как эффективный способ повышения уровня владения языком в естественном, практическом и функциональном использовании в искусственно созданных условиях. К таким условиям можно отнести посещение врача, планирование экскурсии, выбор профессии, проведение собеседования, переговоры с клиентами и поставщиками и т.д. Оценка в первую очередь основывается на результате выполнения задания, а не на точности предписанных языковых форм [6].

остановимся на этапах занятия, построенного по модели ТВЛ:

На первом этапе (*Pre-task*) преподаватель должен, по сути, показать студентам, что им предстоит сделать самим. Этот этап включает представление темы задания и, возможно, выполнение упражнений, позволяющих повторить потенциально нужный лексический материал, или знакомство с новым языковым материалом, который будет полезен при выполнении задания. Однако на последующих этапах его употребление никак не регламентируется. В любом случае необходимо «зажечь» студентов идеей, «разогреть» их перед предстоящей работой. Методисты технологии «задания ориентированного обучения и преподавания» используют термин «*spark*» (искра), чтобы емко передать характер первого этапа. Этот этап может быть организован в разных формах: например, рассказать лично значимую историю, показать видео на соответствующую тему, представить изображение или аудиоматериал.

Основной этап (*Task Cycle*) включает *Target Task* (основное задание), *Planning* (планирование) и *Report* (сообщение).

Первый шаг – основное задание обычно предусматривает презентацию текста или аудиоматериала по теме и задания к нему, выполняемого в группах. Результаты выполнения представляются в устной или письменной форме.

Второй шаг – планирование. Студентам предлагается составить план выполнения задания или проекта.

Третий шаг – сообщение. Студенты анализируют работу групп и выслушивают замечания не от преподавателя, а от своих товарищей. Следовательно, у них не возникает психологического барьера для продолжения работы. Преподаватель на этом этапе выполняет роль наблюдателя и помощника. Он может познакомить и помочь студентам с подбором лексических единиц или речевых моделей, незнание которых препятствует продолжению выполнения задания.

На последнем этапе (языковой этап) акцент делается на языковых явлениях, например на грамматических, в том числе на тех, использование которых было спонтанно инициировано самими студентами при выполнении задания, но которыми, как оказалось, они не вполне владеют (упражнения на повторение, замену, восстановление пропусков в предложениях, целостности предложений, словообразование, составление диалогов).

Примеры заданий, построенных по технологии task-based learning:

“A Heavy Traffic”

Pre-task: учитель сообщает студентам, что чуть не опоздал на занятие из-за больших пробок на дорогах. Он интересуется мнением студентов на эту тему и слушает их варианты решения проблемы.

Task cycle: класс делится на 2 группы чтобы придумать способы улучшения ситуации на дорогах, а также описать преимущества и недостатки своих идей по таким критериям, как цена, новизна и экологичность: “*Think of a town centre where there is too much traffic. In pairs, think of three alternative solutions to this problem. List the advantages and disadvantages of each alternative. Then decide which alternative would be the cheapest one, the most innovative one and the most environmentally friendly one.*”

Post-task: такой тип задания (problem-solving task) помогает студентам шире смотреть на проблемы, анализировать их и при помощи обсуждения находить наиболее оптимальные варианты. По окончании работы в группах, студенты представляют результаты своей работы, выбирают лучшее решение проблемы и составляют письмо в администрацию на английском языке.

“It’s Cinema Time”

Pre-task: студентам предлагается послушать отрывок инструментальной музыки “Andare” Ludovico Einaudi и поделиться впечатлениями и чувствами, вызванными мелодией. Возможные вопросы преподавателя: “*What feelings did the melody evoke in you?*”; “*What things come to your mind while listening?*”; “*Can you share a story associated with the audiotrack?*”.

Task-cycle: перед студентами ставится задача спроектировать фильм к прослушанной мелодии: “*In groups design the movie, think of a possible plot, characters and its genre. Then present your film in front of a class, explaining how you came up with the ideas.*”.

Post-task: группы представляют свои фильмы, аргументированно оценивают проекты друг друга и методом голосования решают, кто выигрывает «Оскар». Вместе с преподавателем происходит разбор грамматических времен и конструкций, прозвучавших при докладах и вызвавших наибольшие трудности.

Таким образом, обучение на основе задач помогает, улучшает и развивает иностранный язык обучающихся, взаимодействуя с задачами, а затем используя целевой язык для выполнения коммуникативных задач. Этот процесс также продемонстрирует новый язык и предоставит обучающимся различные подходы для улучшения их общих языковых навыков. Преимущество методики «ТВЛ» заключается в том, что она позволяет участникам коммуникации сосредоточиться на реальном общении, перед тем как начинать делать любой серьёзный анализ языка, чётко определить для себя, что они знают, чего не знают и над чем нужно ещё поработать [7]. «ТВЛ» хорошо подходит для групп с разным уровнем знания языка,

что особенно важно в вузовской практике обучения иностранному языку; одно и то же задание может быть успешно выполнено более слабыми и более сильными обучающимися с большей или меньшей точностью и правильностью. Важно то, что и те и другие развивают навыки общения и осознают свои индивидуальные потребности в обучении.

Список литературы:

1. Блик, Е.С. Использование метода коммуникативных заданий в обучении студентов английскому языку / Е.С. Блик // Профессиональное образование. – 2015. – № 2. – С. 68-72
2. Каракозова, Е.Н. Иноязычная информационная деятельность студента технического вуза / Е.Н. Каракозова, А.Н. Шамов // Вестник Мининского университета. – 2023. – Т. 11. – № 1. – С. 4. – URL: <https://www.mininvestnik.ru/jour/article/view/1461> (дата обращения 12.12.2023).
3. Леонтьев, А.А. Язык, речь, речевая деятельность / А. А. Леонтьев. – 8-е изд. – Москва: Ленанд. – 2014. – 211 с.
4. Стрельцова, М.А. Технология «ТБЛ» на уроках иностранного языка / М.А. Стрельцова // Народная асвета. – 2021. – № 6. – URL: <https://www.n-asveta.by/dadatki/2021/n06/strelcova.pdf> (Дата обращения: 20.11.2023)
5. Юринова, Е.А. Технология Task based learning and Teaching на занятиях по иностранному языку в вузе / Е.А. Юринова, С.В. Пахотина, И.К. Цаликова // Высшее образование сегодня. – 2016. – № 3. – С. 69-74
6. Ellis, R. Task based language learning and teaching / R. Ellis. Oxford; Oxford University Press. 2003. 400 p.
7. Vystavelova, L. Common EFL methods applied at language school in the Czech Republic: PPP & TBL / L. Vystavelova. Brno; Brno: Masaryk University Press. 2009. – 61 p.

***Научный руководитель:** Берестнева Александра Валерьевна, кандидат филологических наук, доцент кафедры английской филологии.*

ПРОЕКТНАЯ МЕТОДИКА КАК ЭФФЕКТИВНЫЙ ИНСТРУМЕНТ ФОРМИРОВАНИЯ КОММУНИКАТИВНОЙ КОМПЕТЕНЦИИ В УСЛОВИЯХ ЯЗЫКОВОГО ОБУЧЕНИЯ В ВЫСШЕЙ ШКОЛЕ

***Калинина М. Т.**
Адыгейский государственный университет, г. Майкоп
Научный руководитель: Ачмизова С.Я., к.п.н., доцент
Адыгейский государственный университет, г. Майкоп*

Актуальность темы настоящего исследования обусловлена тем, что в современный образовательный процесс внедряются новые методы обучения, которые возрождают достижения экспериментальной педагогики прошедшего столетия, построенные на принципе саморазвития и активности личности. В первую очередь к подобному методу относят проектное обучение. Проектное обучение помогает сформировать так называемый проектировочный стиль мышления, соединяющий в единую систему теоретические и практические составляющие деятельности человека, позволяет раскрыть, развить и реализовать творческий потенциал личности. Данная технология обучения находит широкое применение в мире, предоставляя обучающимся возможности включения в активный диалог культур многих стран. Проектная технология развивает лингвистические и интеллектуальные способности студентов, потребность в автономном освоении иностранного языка и приобретает довольно широкую популярность.

Объектом исследования является процесс формирования коммуникативной компетенции в условиях высшей школы.

Предметом исследования выступает методика реализации проектных технологий в процессе формирования коммуникативной компетенции в условиях высшей школы.

Цель исследования заключается в теоретическом обосновании и разработке методики применения проектной технологии как средства формирования коммуникативной компетенции студентов языковых факультетов.

В соответствии с объектом предметом и целью исследования были поставлены следующие *задачи*:

- изучить научную методическую, педагогическую и лингвистическую литературу по теме исследования;
- исследовать особенности использования метода проектов в процессе формирования коммуникативных навыков студентов языковых факультетов;
- разработать комплекс проектов, направленных на формирование коммуникативной компетенции студентов языковых факультетов.

Для решения вышеперечисленных задач были использованы следующие *методы* исследования:

- анализ педагогической, лингвистической и методической литературы по проблемам использования метода проектов в целях формирования коммуникативных навыков в высшей школе;
- анализ соответствующих ресурсов, содержащих аутентичные материалы на предмет возможности их использования в процессе обучения студентов языковых факультетов на основе метода проектов;
- обобщение научного материала теоретического и практического характера по проблеме исследования.

Теоретическая значимость исследования заключается в том, что в ходе его выполнения предпринята попытка систематизировать теоретический материал по проблеме использования метода проектов как эффективного инструмента формирования коммуникативной компетенции студентов языковых факультетов.

Практическая значимость исследования состоит в том, что его результаты могут быть использованы в процессе формирования коммуникативной компетенции студентов языковых факультетов.

В результате работы над исследованием был сформулирован ряд *выводов*, соответствующих поставленным задачам.

Изучив научную методическую, педагогическую и лингвистическую литературу по проблеме исследования можно заключить о том, что в отечественной науке существует достаточно большое количество определений иноязычной коммуникативной компетенции (ИКК), что свидетельствует, с одной стороны, об интересе ученых к данной проблеме и ее актуальности, с другой стороны - о существовании расхождений в трактовке этого основополагающего понятия. Тем не менее, все исследователи сходятся во мнении о многокомпонентности данной компетенции. Изначально к числу ключевых структурных составляющих ИКК большинство исследователей относили языковую (в некоторых работах значащуюся как лингвистическая или же грамматическая компетенция), речевую (стратегическую/прагматическую) и социокультурную или социолингвистическую компетенции. Ниже приведены наиболее значимые варианты моделей структуры ИКК. С. Савиньон к компонентам ИКК относит: грамматическую; дискурсивную; стратегическую; социокультурную компетенции [5]. В модели, представленной в Общеввропейских компетенциях владения иностранным языком, в ИКК выделяются следующие составляющие: лингвистическая; прагматическая; социолингвистическая [2]. Модель, предложенная В.В. Сафоновой, включает следующие компоненты: языковая; речевая; социокультурная (включающая также социолингвистическую, предметную или тематическую, общекультурную и страноведческую компетенции) компетенции. Более развернутую и функциональную модель структуры ИКК предлагает в своих трудах И.Л. Бим, выделяя при этом следующие компетенции: речевую; языковую; социокультурную; компенсаторную; учебно-познавательную [1]. Таким образом, можно заметить, что каждая из рассмотренных моделей включает, как правило, от трех до пяти образующих компонентов ИКК, причем

некоторые составляющие, такие как речевая, языковая и социокультурная компетенции, присутствуют в большинстве структурных моделей. Тем не менее, некоторые исследователи отдельно выделяют дискурсивную компетенцию, которая отвечает за использование норм речи с целью построения логического (по форме и содержанию) текста/высказывания, а также толкования его смысла, и стратегическую, предусматривающую способность отбора и использования тех стратегий, которые были бы наиболее эффективными при решении разнообразных коммуникативных задач.

Исследовав особенности использования метода проектов в процессе формирования коммуникативных навыков студентов языковых факультетов можно прийти к выводу о том, что использование подобной методики предоставляет студентам возможность изучать не только средства, но и способы деятельности, развивать умения ориентироваться в информационном пространстве, развивать познавательные навыки и умения, критическое и творческое мышление, умения использовать полученные знания на практике, владеть методами исследования, развивать коммуникативную компетентность. Проектная работа обогащает традиционные академические формы организации учебного процесса, повышает научный уровень и стимулирует развитие внеучебных форм вовлечения студентов в научную деятельность [3].

В рамках практической части исследования был представлен комплекс из трех проектов (Magazine Project, News stories, Poet Biography Project), направленных на формирование коммуникативных навыков студентов языковых факультетов. Исходя из проделанной работы можно сделать следующий вывод о том, что ходе организации и проведения проектной деятельности происходит взаимное обогащение всех участников образовательного процесса; расширяется кругозор, словарный запас, совершенствуется ораторское искусство, формируется целеустремленность, настойчивость в достижении поставленной цели, отрабатываются навыки поисковой деятельности. При правильно организованном занятии проектная технология обладает большими потенциальными возможностями для решения учебных и образовательных задач - обладая большой вариативностью, она способствует созданию атмосферы реальной языковой среды, обеспечению успешного овладения коммуникативными навыками и использованию их в реальной жизни. Использование метода проектов несомненно повышает интерактивность и эффективность образовательного процесса, повышая самостоятельность обучающихся.

Таким образом, исходя из того, что цель исследования состояла в теоретическом обосновании и разработке методики применения проектной технологии как средства формирования коммуникативной компетенции студентов языковых факультетов, можно сделать вывод о том, что поставленные задачи были выполнены и цель достигнута.

Список литературы:

1. Арапова С.А. Формирование иноязычной коммуникативной компетенции школьников в мультимедийном образовательном пространстве: диссертация ... кандидата педагогических наук : 13.00.02 / Арапова Светлана Андреевна; [Место защиты: Нижегород. гос. лингвист. ун-т им. Н.А. Добролюбова]. - Пермь, 2015. - 238 с.
2. Брусиловская Э.В. Иноязычная коммуникативная компетенция в условиях межкультурного взаимодействия // Вестник Московского государственного областного университета. Серия: Педагогика. 2013. № 1. С. 15-21.
3. Варшавская, Ф. Г. Проект как мотивационный стимул в изучении английского языка / Ф. Г. Варшавская. – Текст : непосредственный // Молодой ученый. – 2015. – № 20 (100). – С. 433-435. – URL: <https://moluch.ru/archive/100/22523/> (дата обращения: 16.03.2024).
4. Исаева, М.А. Сущность и содержание проектной деятельности педагога в системе педагогического образования / М.А. Исаева // МНКО. 2018. №1 (68). URL: <https://cyberleninka.ru/article/n/suschnost-i-soderzhanie-proektnoy-deyatelnosti-pedagoga-v-sisteme-pedagogicheskogo-obrazovaniya> (дата обращения: 10.03.2024).

5. Малаева А.В. Иноязычная коммуникативная компетентность в контексте современного образования // Вестник Московского государственного областного университета. Серия "Педагогика". 2012. № 1. С. 111-116.

ЭЛЕМЕНТЫ ГЕЙМИФИКАЦИИ И ОНЛАЙН РЕСУРСЫ В ОБУЧЕНИИ ЛЕКСИКЕ АНГЛИЙСКОГО ЯЗЫКА

Канокова Амина Муратовна
Адыгейский государственный университет, г. Майкоп
Научный руководитель: Берестнева А.В., к.филол.н., доцент
Адыгейский государственный университет, г. Майкоп

Современный молодой специалист должен обладать сформированной иноязычной коммуникативной компетенцией, чтобы максимально эффективно выполнять профессиональные обязанности. Кроме того, владение иностранным языком способствует гармоничному развитию личности и дает базу для дальнейших достижений.

Говоря о включении в образовательный процесс игровых особенностей, необходимо отметить понятие геймификации. Под геймификацией понимают применение элементов игры и игровых принципов в неигровых контекстах, к которым относится сфера обучения. Геймификация в обучении, в свою очередь, подразумевает использование игровых правил современных онлайн-игр для мотивации учащихся и достижения реальных образовательных целей в курсе изучения учебного предмета. Повышение интереса к изучению иностранного языка, в свою очередь, подразумевает постепенное повышение уровня предметных знаний. Этим обусловлена **актуальность** исследования.

Объект исследования - мотивация учащихся к изучению иностранного языка как обязательное условие достижения высокого уровня предметных знаний.

Предмет исследования - использование средств геймификации в качестве условия повышения мотивации учащихся к изучению иностранного языка.

Цель исследования - определить методические условия для формирования интереса обучающихся к изучению английского языка в геймифицированном образовательном процессе.

На основании поставленной цели были выделены следующие **задачи** исследования:

- 1) выявить сущность геймификации как новой образовательной технологии;
- 2) определить специфику использования геймификации в учебной среде;
- 3) проанализировать психолого-педагогические особенности учащихся;
- 4) провести трехэтапный педагогический эксперимент, подразумевающий выявление текущих и полученных в результате внедрения геймификации в учебную среду уровней мотивации и предметных знаний по английскому языку.

Были выбраны следующие **методы** исследования, которые способствуют осуществлению поставленных задач: изучение литературы по теме; анализ; синтез; наблюдение; анкетирование; моделирование; эксперимент.

В качестве методологических принципов исследования были определены: теоретический - обеспечение целостного подхода в изучении педагогических явлений и процессов; практические - ориентация на объективность и обусловленность педагогических явлений, проведение эксперимента, не противоречащего нравственным нормам. Структура работы включает в себя введение, две главы, заключение, список использованных источников и приложения.

Целью данной работы является определение понятия «геймификация» в образовательном дискурсе, выявление ее ключевых характеристик, а также отличий от понятия «игра». В практической части статьи автор предпринял попытку определить эффективность применения геймификации и интернет-источников для обучения лексике английского языка студентов технических направлений подготовки.

Термин «геймификация» означает применение игровых элементов и методик в неигровых ситуациях. Использование геймификации позволяет сделать скучный, неинтересный процесс обучения увлекательным, похожим на игру. Еще в XX в. Константин Дмитриевич Ушинский говорил о том, что монотонный учебный процесс нужно разбавлять играми и упражнениями. Ведь в процессе игры задействуется эмоциональная составляющая, и именно благодаря этому учебный материал лучше усваивается. Данная концепция также стала широко известной благодаря онлайн-курсу Gamification, представленному на платформе Coursera. Возрастающий интерес к открытым дистанционным курсам побудил многих ученых начать рассматривать геймификацию как предмет научного исследования. Дебора Хили, Исса Р. Мчуча, Хорхе Ф. Фигероа-Флорес занимаются изучением геймификации учебного процесса в настоящее время. При грамотном использовании элементов геймификации обучение превращается в творческий процесс, в котором каждый участник имеет возможность самореализоваться.

Согласно мнению ученых П. Фресса и Ж. Пиаже, эмоциональное состояние человека оказывает большое влияние на его интеллектуальные способности. Запоминание нового материала происходит более эффективно, если сопровождается положительными эмоциями. Поэтому при использовании элементов геймификации в обучении увеличивается прочность усвоения учебного материала благодаря задействованию эмоциональных центров студентов.

Любая игра характеризуется высокой степенью концентрации внимания игроков. Такая же степень вовлеченности при обучении иностранным языкам позволила бы значительно повысить уровень успеваемости обучающихся.

Основная задача интеграции геймификации в любой сфере заключается в увеличении вовлеченности пользователей без утраты их доверия к этому процессу. Таким образом, повышение интереса студентов должно происходить неосознанно. Поэтому основной целью применения геймификации в обучении является рост вовлеченности студентов в процесс обучения без их собственного осознания с помощью моделирования поведения обучающихся. Благодаря неосознанной вовлеченности происходит подмена внешней мотивации на внутреннюю, активируется непроизвольное внимание, процесс обучения протекает эффективнее.

Цель проведенного нами эксперимента – проверить на практике эффективность системы контроля знаний и повышения мотивации на уроке иностранного языка на основе геймификации. Эксперимент проводился на обучающихся 1 курса ГБПОО РА «Майкопский медицинский колледж» города Майкоп. Эксперимент проводился в течение трёх недель и включал в себя девять занятий в группах по 16 человек.

Эксперимент проводился по учебнику английского языка «Enjoy English9» Биболетова М.З., Бабушис Е.Е. и др. в соответствии с учебной программой. Не варьируемыми условиями эксперимента были:

- а) учебный материал;
- б) исходный уровень знаний учеников по иностранному языку;
- в) количество учеников в группах.

Варьируемым условием эксперимента стал текущий контроль, основанный в Экспериментальной Группе на разработанной геймифицированной системе, а в Контрольной Экспериментальной Группе на традиционных способах контроля. Эксперимент проводился в двух группах учеников, Экспериментальной Группе (в занятиях применялась разработанная геймифицированная система), далее - ЭГ, и Контрольной Экспериментальной Группе (занятия проводились строго по учебной программе без применений элементов игры), далее - КЭГ.

Элементы игры в данном эксперименте служили сразу нескольким целям: во-первых, они позволили обучающимся больше общаться между собой и открыть друг друга с новой стороны; во-вторых, сюжет игры был направлен на познание игроками новых культур и расширение их кругозора. Средством измерения интереса, активности и отношения к предмету являлась система баллов и значков.

Использованная в эксперименте геймифицированная система позволила не только разнообразить методы контроля и тем самым сохранить уровень заинтересованности студентов в предмете, но и создать дополнительную мотивацию к последующему изучению иностранных языков. Из описанного выше эксперимента можно сделать вывод, что геймификация на самом деле является одним из самых эффективных способов мотивации современных студентов к изучению иностранного языка и может успешно использоваться на практике с целью повышения успеваемости в целом и заинтересованности в предмете. Геймификация как способ мотивации к изучению иностранных языков довольно успешен, так как основывается на таких неоспоримо важных базовых факторах как внутренняя мотивация человека, заставляющая человека 16 добровольно и искренне продолжать учиться, и выход за рамки рутины, стимулирующий интерес обучающегося и повышая стремление к обучению и изучению иностранных языков, в частности.

В этой работе было проведено исследование геймификации как способа мотивации к изучению иностранного языка в ВУЗе, рассмотрено использование игровых элементов в составе геймифицированной системы в обучении иностранному языку и использование геймифицированных систем в образовании в качестве метода контроля.

Рассмотрев понятия, игры, обучающей (учебной) игры, геймификации и элементов игры, можно прийти к выводу, что выделение различных аспектов учебной мотивации помогает детально понять её особенности, равно как и потребности и интересы обучающихся. Геймификация как деятельность, использующая игровые элементы в неигровой деятельности и основанная на добровольности и заинтересованности обучающегося, может быть признана одним из способов внутренней мотивации студента, которая бы способствовала как нельзя лучше изучению им иностранного языка и развитию основных языковых навыков. В качестве метода контроля геймификация доказала свою эффективность на практике, показав, что в обучении иностранному языку это один из немногих действенных способов не только не снизить учебную мотивацию обучающихся, но даже и поднять её уровень.

ЛИНГВОМЕТОДИЧЕСКИЙ ПОТЕНЦИАЛ СОЦИАЛЬНЫХ СЕРВИСОВ В ПРОЦЕССЕ ФОРМИРОВАНИЯ ИНОЯЗЫЧНЫХ КОММУНИКАТИВНЫХ НАВЫКОВ СТУДЕНТОВ – БАКАЛАВРОВ

Кононенко Т. Г.

Адыгейский государственный университет, г. Майкоп

Научный руководитель: Ачмизова С.Я., к.п.н., доцент

Адыгейский государственный университет, г. Майкоп

Актуальность темы настоящего исследования обусловлена тем, что основной целью преподавания иностранных языков является формирование и развитие коммуникативной культуры студента, обучение практическому овладению иностранным языком. В условиях современной реальности человек живет в мире электронной культуры, в связи с чем меняется и роль преподавателя в информационной культуре - педагог должен стать координатором информационного потока, что обуславливает необходимость знания современных методик и новые образовательных технологий. Стремительное развитие новых информационных технологий и их внедрение в нашей стране наложили свой отпечаток на развитие личности современного студента. Сегодня в традиционную схему преподаватель-студент-учебник вводится новое звено – компьютер. Одной из основных составляющих информатизации образования является использование информационных технологий в учебных дисциплинах. Помимо вышеизложенного, актуальность тематики исследования определяется рядом объективно существующих противоречий между широким использованием социальных сетей в жизни современных студентов и отсутствием описания их лингвистического и дидактического потенциала; значительным коммуникативным потенциалом социальных

сетей и неразвитостью технологий обучения, основанных на внедрении социальных сервисов во все сферы жизнедеятельности.

Объектом исследования является процесс обучения иностранному языку в высшей школе.

Предметом исследования выступает методика применения социальных сервисов в процессе формирования иноязычных коммуникативных навыков студентов - бакалавров.

Цель исследования заключается в теоретическом обосновании и разработке методики применения социальных сервисов в процессе формирования иноязычных коммуникативных навыков студентов - бакалавров.

В соответствии с объектом предметом и целью исследования были поставлены следующие *задачи*:

- 1) изучить сущность коммуникативного подхода в обучении иностранному языку в высшей школе;
- 2) определить социальные сервисы как эффективное средство формирования иноязычных речевых навыков студентов;
- 3) выявить формат работы с социальными сервисами в условиях обучения в высшей школе;
- 4) разработать комплекс упражнений направленных на формирование иноязычных коммуникативных навыков студентов-бакалавров средствами социальных сервисов web-пространства.

Для решения вышеперечисленных задач были использованы следующие *методы* исследования:

- анализ методической и лингводидактической литературы по вопросу использования социальных сервисов как средства формирования иноязычных коммуникативных навыков студентов-бакалавров;
- анализ содержательного плана учебников и учебно-методических пособий по иностранному языку для высшей школы;
- анализ интернет ресурсов по проблематике работы;
- обобщение научного материала теоретического и практического характера по теме исследования.

Теоретическая значимость исследования заключается в том, что в ходе его выполнения, была предпринята попытка систематизировать теоретический материал по проблеме использования социальных сервисов в процессе формирования иноязычных коммуникативных навыков студентов-бакалавров.

Практическая значимость исследования состоит в том, что его результаты могут быть использованы в процессе обучения английскому языку на языковых факультетах.

В результате работы над исследованием были определены следующие *выводы*.

Коммуникативный подход к обучению иностранному языку лег в основу коммуникативной теории обучения, рассматривающей языковую компетенцию в условиях социального взаимодействия. Особенность коммуникативного подхода заключается в сходстве процесса обучения с реальным процессом общения: процесс обучения моделирует процесс коммуникации, сохраняя при этом адекватность. Доминирующей идеей коммуникативного подхода является коммуникативная направленность всех видов речевой деятельности - говорения, аудирования, чтения и письма [4]. Владение языком как средством общения предполагает создание таких условий, при которых усвоение языкового материала осуществлялось бы естественным путем, в процессе общения, курс носил бы целенаправленный характер, обеспечивающий достижение учебных целей. Содержание предмета «иностранному языку» включает учебную информацию об аспектах языка (фонетике, лексике, грамматике, стилистике), которая составляет основу формирования и развития навыков и умений, связанных с овладением четырьмя видами речевой деятельности, обусловленными конкретной ситуацией общения. Обучение иностранному языку как средству общения предполагает получение студентами комплекса лингвистических знаний и

приобретение коммуникативных навыков и умений. Методика организации учебной деятельности должна быть направлена на реализацию коммуникативных и познавательных целей, с учетом требований, определяющих ее эффективность: согласованности действий преподавателя и учащегося, развития самостоятельности, сознательности и мотивированности [2].

Возможности использования интернет-ресурсов поистине огромны. Глобальная сеть Интернет создает условия для получения любой информации, необходимой студентам и преподавателям, находящимся в любой точке мира: краеведческие исследования, новости из жизни молодежи, статьи из газет и журналов, необходимая литература и т.д.. Как информационная система, глобальная сеть предлагает своим пользователям разнообразную информацию и ресурсы. Базовый набор услуг может включать: электронную почту (e-mail); телеконференции (usenet); видеоконференции; возможность публиковать собственную информацию; создавать собственную домашнюю страницу и размещать ее на веб-сервере; доступ к информационным ресурсам: справочникам (Yahoo!, InfoSeek/UltraSmart, LookSmart, Galaxy); поисковые системы (Alta Vista, HotBob, Open Text, WebCrawler, Excite); онлайн-общение (чат) и т.д. [5]. Исходя из вышесказанного, следует отметить, что Интернет является неотъемлемой частью изучения иностранных языков, социальные сети, в свою очередь, являются частью глобальной сети. Социальная сеть - это социальная структура состоящая из группы узлов, которые являются социальными объектами (людьми и организациями), и связей между ними (социальные отношения) предлагающая своим пользователям разнообразные инструменты для поиска друзей и знакомых, взаимодействия и самовыражения, поддерживающая создание профилей пользователей, возможность приглашать друзей, обмениваться сообщениями (как текстовыми, так и аудио- и видеосообщениями), загружать фотографии и видео и т.д. [7]. Пользователи имеют возможность контролировать уровень доступа к информации, опубликованной в профиле, определяя с помощью настроек конфиденциальности. Данные, которые получаемые из профилей пользователей, позволяют управлять разнообразными отношениями с огромным количеством людей, что также служит обоснованием того факта, что социальные сети имеют право существовать в преподавании иностранного языка. Коммуникативная направленность, лежащая в основе обучения иностранному языку, находит свою реализацию в базовой структуре любой социальной сети, а, именно: аудирование - возможность слушать носителей языка, аудиозаписи доступны в различных форматах и на любом языке; аудио - визуальные средства обучения - видео также доступны для просмотра на любом языке; текстовые сообщения - тренировка правописания при непосредственном общении с носителями языка; аудио/видеосвязь - непосредственная практика живого общения с носителем языка; фотографии - иллюстрации культуры и образа жизни страны изучаемого языка [8]. Из всего вышесказанного можно сделать вывод о том, что социальные сети могут успешно выступать в качестве средства преподавания иностранного языка в вузе.

В результате разработки методики, направленной на формирование иноязычных коммуникативных навыков студентов-бакалавров средствами социальных сервисов web-пространства, в рамках практической части исследования был разработан комплекс упражнений на основе российской социальной сети «ВКонтакте» предполагающий задания направленные на развитие всех языковых аспектов, а именно: грамматики (grammar), лексики (vocabulary), говорения (speaking), аудирования (listening), чтения (reading) и письма (writing).

Таким образом, исходя из того, что цель исследования состояла в теоретическом обосновании и разработке методики применения социальных сервисов в процессе формирования иноязычных коммуникативных навыков студентов - бакалавров, можно сделать вывод о том, что поставленные задачи были выполнены и цель достигнута.

Список литературы:

1. Баграмова Н.В. Коммуникативно-интерактивный подход как способ повышения овладения иностранным языком// Материалы XXXI Всероссийской научно-методической конференции преподавателей и аспирантов. – Вып 18. – 2015- С. 3-6.
2. Болдырев, Н.Н. Лингвистические основы коммуникативных методов обучения иностранному языку / Н.Н. Болдырев // Иностр. языки в школе. – 2008. – № 3. – С. 12-15.
3. Брусиловская Э.В. Иноязычная коммуникативная компетенция в условиях межкультурного взаимодействия // Вестник Московского государственного областного университета. Серия: Педагогика. 2013. № 1. С. 15-21.
4. Введение в коммуникативную методику обучения англ.яз. - Oxford University Press, 2007. – 250 с.
5. Евдокимова М. Г. Система обучения иностранным языкам на основе информационно-коммуникационных технологий (технический вуз, английский язык): автореф. дис. ... д-ра пед. наук. – М., 2019. – 49 с.
6. Королева Н. Ю. Модель подготовки магистрантов педагогического образования к деятельности в виртуальной социально-образовательной среде на основе развития цифровых компетенций // Вестник Российского университета дружбы народов. Серия «Информатизация образования». 2020. № 3.
7. Мушникова Ю. С. Социальные сети как интерактивная форма обучения иностранному языку в старшей школе // Молодой учёный, 2020. – №33. – 64с.
8. Наволочная Ю. В. Применение социальных сетей в практике обучения иностранному языку // Филологические науки. Вопросы теории и практики. – 2019. – №2. – 269 с.

ОБРАЗОВАТЕЛЬНЫЕ ВЕБ-РЕСУРСЫ КАК ЭФФЕКТИВНЫЙ ИНСТРУМЕНТ ФОРМИРОВАНИЯ КОММУНИКАТИВНОЙ КОМПЕТЕНЦИИ СТУДЕНТОВ ЯЗЫКОВЫХ ФАКУЛЬТЕТОВ

Кукулян А.А.

*Адыгейский государственный университет, г. Майкоп
Научный руководитель: Ачмизова С.Я., к.п.н., доцент
Адыгейский государственный университет, г. Майкоп*

Актуальность темы настоящего исследования обусловлена тем, что, во-первых, современные образовательные веб-ресурсы предоставляют неограниченный доступ к разнообразному языковому контенту, а потенциал их использования в рамках актуальных образовательных программ не определен полностью. Во-вторых, возможности применения современных образовательных ресурсов интернет-пространства, направленных на формирование коммуникативной компетенции студентов языковых факультетов, требуют постоянного анализа ввиду их стремительного развития. В-третьих, требуют пересмотра устоявшиеся подходы к обучению, на смену которым приходят новые методики, основанные на принципах проблемного обучения и проектной деятельности с использованием инновационных технологий обучения и интерактивных методов, способствующих формированию и развитию коммуникативной компетентности.

Объектом исследования является процесс обучения иностранному языку в высшей школе.

Предметом исследования выступает методика использования образовательных веб-ресурсов как средства формирования коммуникативной компетенции студентов языковых специальностей.

Цель исследования заключается в теоретическом обосновании и разработке методики эффективного применения образовательного веб-контента в процессе формирования коммуникативной компетенции студентов языковых факультетов.

В соответствии с объектом предметом и целью исследования были поставлены следующие задачи:

- 1) определить сущность понятия и структуру коммуникативной компетенции;
- 2) выявить перспективы использования материалов Web-пространства в учебном процессе;
- 3) провести классификацию образовательных Интернет-ресурсов;
- 4) разработать комплекс упражнений, направленных на формирование коммуникативной компетенции студентов на основе образовательных веб-ресурсов.

Для решения вышеперечисленных задач были использованы следующие *методы исследования*:

- анализ педагогической, лингвистической, методической и психологической литературы по вопросу использования образовательных веб-технологий как средства формирования коммуникативной компетенции в высшей школе;
- анализ содержательного плана отечественных учебников и учебно-методических пособий по английскому языку для высших школ;
- анализ интернет ресурсов по проблеме исследования;
- обобщение научного материала теоретического и практического характера по вопросу использования веб-технологий как средства формирования коммуникативной компетенции;
- анализ соответствующих ресурсов и сервисов, содержащих задания и тренировочные упражнения на предмет возможности их использования в процессе формирования иноязычной коммуникативной компетенции в высшей школе с применением инновационных технологий;
- дефиниционный метод;
- метод наблюдения;
- метод описания;
- метод систематизации и классификации.

Теоретическая значимость исследования заключается в выявлении потенциала применения образовательных веб-ресурсов как эффективного инструмента формирования коммуникативной компетенции студентов языковых факультетов, а также уточнении комплекса упражнений, ориентированных на её совершенствование.

Практическая значимость исследования состоит в том, его результаты могут найти применение в практических курсах по методике преподавания иностранных языков на языковых факультетах, а также в разработке дидактических материалов для студентов.

В результате работы над исследованием были определены следующие *выводы*.

Современное образование практически невозможно представить без интеграции в него образовательных ресурсов и веб-сервисов. Обучение английскому языку особенно восприимчиво к данным ресурсам, поскольку требует разнородной информации со всего мира, включая неадаптированные и аутентичные материалы. Основной целью обучения иностранным языкам является обученность свободному ориентированию в иноязычной среде и умению адекватно реагировать в различных ситуациях, то есть - коммуникативной компетенции. Новые взгляды на результат обучения способствовали появлению новых технологий и отказу от устаревших. На сегодняшний день, новые методики с использованием интернет-ресурсов противопоставляются традиционному обучению иностранным языкам, поскольку для обучения общению на иностранном языке, необходимо создать настоящие жизненные ситуации, которые будут стимулировать изучение материала и вырабатывать адекватное коммуникативное поведение [3]. Специфика иностранного языка заключается в том, что ведущим компонентом содержания обучения являются не основы наук и теоретические положения, а способы деятельности – обучение различным видам речевой деятельности – говорению, аудированию, чтению, письму, для чего подходят разнообразные образовательные веб-ресурсы, предоставляющие доступ к неограниченному объему специально разработанных дидактических материалов, а также различного рода аутентичным источникам, позволяющим сформировать коммуникативную компетенцию [1].

Коммуникативная компетенция понимается как совокупность навыков, включающих знание способов взаимодействия с окружающими и удаленными людьми, навыки работы в группе, владение различными социальными ролями в коллективе и т. д. и включает в себя языковой, речевой, учебно-познавательный, социокультурный, этикетный и общекультурный компоненты [4]. Формирование целостной коммуникативной компетенции предполагает обучение говорению, аудированию, чтению и письму, а также формирование социокультурной составляющей.

Образовательные веб-ресурсы, направленные на формирование коммуникативной компетенции, можно использовать: для включения аутентичных материалов сети (текстовых, звуковых) в содержание занятия, т. е. интегрировать их в программу обучения; для самостоятельного поиска информации учащимися в рамках работы над проектом; для самостоятельного изучения, углубления первого или второго изучаемого иностранного языка, ликвидации пробелов в знаниях, умениях, навыках; для самостоятельной подготовки к сдаче квалификационного экзамена; для систематического изучения определенного курса иностранного языка дистанционно под руководством преподавателя [2]. Помимо прочего, образовательные веб-ресурсы позволяют эффективно решать целый ряд дидактических задач, а именно: активизировать мыслительные способности учащихся; привлекать к работе пассивных учеников; делать занятия более наглядными; обеспечивать учебный процесс новыми, ранее недоступными материалами, аутентичными текстами; приучать учащихся к самостоятельной работе с материалами; обеспечивать моментальную обратную связь; повышать интенсивность учебного процесса; обеспечивать живое общение с представителями других стран и культур; формировать умения и навыки эффективного чтения, письма и аудирования, монологической и диалогической речи; расширять словарный запас; воспитывать терпимость, восприимчивость к духовному и познавательному опыту других народов; реализовать личностно-ориентированный и дифференцированный подходы к обучению; формировать умения, обеспечивающие информационную компетентность и др. [3].

В результате разработки методики, направленной на формирование коммуникативной компетенции студентов на основе образовательных веб-ресурсов, в рамках практической части исследования был разработан комплекс упражнений на базе веб-ресурса <http://learningapps.org/> включающий задания направленные на развитие иноязычной коммуникативной компетенции по следующим видам речевой деятельности: чтению (выделить необходимые факты; отделить основную информацию от второстепенной; определить временную и причинно-следственную связь; обобщить описываемые события; оценить достоверность информации), говорению (запросить и обменяться информацией; высказать свою точку зрения; уточнить полученную информацию; подробно изложить прочитанное; дать обоснованную характеристику фактам и событиям), письму (описать факты; сообщить информацию; выразить собственное мнение; кратко передать содержание; составить тезисы) и аудированию (определить тему услышанного; выделить факты вопросами; обобщить информацию, содержащуюся в тексте; определить свое отношение к услышанному).

Таким образом, исходя из того, что цель исследования состояла в теоретическом обосновании и разработке методики эффективного применения образовательного веб-контента в процессе формирования коммуникативной компетенции студентов языковых факультетов, можно сделать вывод о том, что поставленные задачи были выполнены и цель достигнута.

Список литературы:

1. Воевода, Е.В. Интернет-технологии в обучении иностранным языкам / Е.В. Воевода // Высшее образование в России. – 2009. – № 9. – С. 110-114.
2. Девтерова, З.Р. Информатизация обучения и самостоятельная деятельность студентов при обучении иностранному языку в вузе /З.Р. Девтерова // Журнал научных публикаций аспирантов и докторантов. – 2010. – № 10. – С. 197.

3. Еренчинова, Е.Б. Использование сети Интернет при обучении иностранному языку / Е.Б. Еренчинова // Инновационные педагогические технологии: материалы Междунар. науч. конф. – Казань: Бук, 2014. – С. 325-327.

4. Рябцева, О.М. Сущность понятия коммуникативная компетенция (КК) / О.М. Рябцева // Известия Южного федерального университета. Технические науки. 2006. № 9–2 (64). С. 136-138.

5. Федорова, Л.Л. К построению модели коммуникативной компетенции / Л.Л. Федорова // Проблемы организации общения. – Москва, 2010. – 211 с.

6. Hymes, D. On Communicative Competence. In J. V. Pride and J. Holmes (eds.) / D. Hymes // Sociolinguistics. Harmondsworth: Penguin, 1972. – 158 p.

7. learnenglish.britishcouncil.org: сайт. – URL: <https://www.learnenglish.britishcouncil.org> (дата обращения: 10.03.2024).

ФОРМИРОВАНИЕ СОЦИОКУЛЬТУРНОЙ КОМПЕТЕНЦИИ СТУДЕНТОВ СРЕДСТВАМИ ОБУЧАЮЩИХ МАТЕРИАЛОВ WEB-ПРОСТРАНСТВА

Манукьян В. В.

*Адыгейский государственный университет, г. Майкоп
Научный руководитель: Ачмизова С.Я., к.п.н., доцент
Адыгейский государственный университет, г. Майкоп*

Актуальность темы настоящего исследования связана со значительным распространением информационных ресурсов для изучения иностранного языка и заключается в необходимости внедрения Интернет - технологий в образовательный процесс в вузах в целом и формирование социокультурной компетенции студентов, в частности.

Объектом исследования является процесс обучения иностранному языку в условиях высшей школы.

Предметом исследования выступает методика использования материалов Web-пространства как средства формирования социокультурной компетенции студентов.

Цель исследования заключается в теоретическом обосновании и разработке методики эффективного использования материалов Web-пространства как инструмента формирования социокультурной компетенции студентов.

В соответствии с объектом предметом и целью исследования были поставлены следующие *задачи*:

- 8) изучить научную, методическую, педагогическую и психологическую литературу по теме работы;
- 9) исследовать теоретический аспект целесообразности привлечения материалов Web-пространства в процесс формирования социокультурной компетенции обучаемых высшей школы;
- 10) разработать комплекс упражнений, направленных на формирование социокультурной компетенции студентов средствами обучающих материалов Web-пространства.

Для решения вышеперечисленных задач были использованы следующие *методы* исследования:

- анализ методической и психолого-педагогической литературы по проблематике работы;
- анализ содержательного плана учебников и учебно-методических пособий по английскому языку для высших школ;
- анализ соответствующих ресурсов и сервисов, содержащих задания и тренировочные упражнения на предмет возможности их использования в процессе формирования социокультурной компетенции в условиях высшей школы;
- обобщение научного материала теоретического и практического характера по проблеме использования материалов Web-пространства в целях формирования социокультурной компетенции студентов.

Теоретическая значимость исследования заключается в том, что в ходе его выполнения, была предпринята попытка систематизировать теоретический материал по вопросу привлечения материалов Web-пространства как инструмента формирования социокультурной компетенции студентов.

Практическая значимость исследования состоит в том, что его результаты могут быть использованы в процессе обучения иностранному языку в высшей школе, а именно в формировании социокультурной компетенции студентов языковых факультетов.

В результате работы над исследованием были определены следующие *выводы*. Этническая обусловленность сознания человека, наличие у каждого народа своей системы восприятия, мышления, поведения, сложившихся в силу различных условий происхождения, исторического развития и социализации делают невозможным продуктивное межкультурное взаимодействие представителей разных культур без достаточных социокультурных фоновых знаний и адекватного представления о культуре народа, в которой язык функционирует. В связи с этим актуализируется потребность в совершенствовании методического обеспечения системы обучения иностранному языку с целью более эффективного формирования социокультурной компетенции студентов, важность которой обусловлена тем, что она подразумевает знание национально-культурных особенностей коммуникативного поведения носителей языка и способность обучающихся оперировать необходимыми знаниями, а также адаптировать свое поведение к поведению, адекватному или близкому к носителям языка [4]. Формирование социокультурной компетенции студентов играет важную роль в воспитании чувства толерантности по отношению к традициям, обычаям другой культуры. Кроме того, сравнивая языковые особенности, образ жизни народов, студенты в достаточной мере могут оценить достоинства собственной культуры, проявляя при этом чувство гордости и патриотизма. На занятиях по иностранному языку важно формировать знания об истории, культуре, традициях, обычаях и стереотипах стран изучаемого языка [5].

Использование материалов Web-пространства в формировании социокультурной компетенции студентов при обучении иностранному языку должно привести к качественному изменению содержания обучения иностранному языку [3]. Разнообразие ресурсов электронной составляющей обучения иностранному языку открывает новые возможности презентации учебного материала в доступной и интересной форме. Реализация потенциала материалов Web-пространства для качественного обучения иностранному языку, основанного на принципе гибкости и вариативности, позволяет студентам самостоятельно определять индивидуальную траекторию изучения иностранного языка, способствуя формированию у них социокультурной компетенции. В результате исследования теоретического аспекта целесообразности привлечения материалов Web-пространства в процесс формирования социокультурной компетенции студентов, можно сделать вывод о том, что привлечение подобного рода материалов является одним из эффективных приемов обучения [2].

В рамках практической части исследования была разработана система упражнений с использованием следующих материалов Web-пространства: сервиса YouTube, предоставляющего услуги видеохостинга - позволяющего загружать и просматривать видео; различных блогов представляющих собой вебсайты, основное содержание которых составляют регулярно добавляемые записи (посты) содержащие текст, изображения либо мультимедиа (The Class Blog и др.); веб-квестов – представляющих собой деятельностно-ориентированную проектную дидактическую модель, предусматривающую самостоятельную поисковую работу обучаемых на вебсайтах всемирной паутины с целью решения учебной проблемы, а также различных подкастов подразумевающих процесс создания и распространения звуковых или видеофайлов в стиле радио- и телепередач в сети Интернет (подкастом в данном случае, называется либо отдельный файл, либо регулярно обновляемая серия ресурсов в Интернете). Данную систему упражнений можно сочетать с традиционной методикой работы, ее применение поможет разнообразить занятие, сделать процесс обучения увлекательным творческим процессом, позволяющим раскрыться индивидуальности и способностям каждого обучаемого.

Таким образом, исходя из того, что цель исследования состояла в теоретическом обосновании и разработке методики эффективного использования материалов Web-пространства как инструмента формирования социокультурной компетенции студентов, можно сделать вывод о том, что поставленные задачи были выполнены и цель достигнута.

Список литературы:

1. Гальскова, Н. Д. Теория обучения иностранным языкам. Лингводидактика и методика учебное пособие для студентов лингвистических университетов и факультетов иностранных языков высших педагогических учебных заведений / Н. Д. Гальскова, Н. И. Гез. – 3-е изд., стер. – Москва : Академия, 2006. – 336 с.
2. Гизатулина, О. И. Использование Web-технологий в образовании / О. И. Гизатулина // Достижения науки и образования . – 2018. – №17. – С. 39-43.
3. Девтерова, З. Р. Новые образовательные технологии: компьютерные телекоммуникации в обучении иностранному языку / З. Р. Девтерова // Вестник Майкопского государственного технологического университета. – 2009. – №1.
4. Посельская, Н. В. Социокультурная компетенция как условие для реализации комплексной цели вузовского образования в области обучения иностранным языкам / Н. В. Посельская // Проблемы и перспективы развития образования в России. – 2011. – № 7. – С. 278-281.
5. Садохин, А. П. Межкультурная компетентность / А. П. Садохин // Журнал социологии и социальной антропологии. – 2007. – № 1. – С. 125-139.

ОСОБЕННОСТИ ОРГАНИЗАЦИИ ДОМАШНЕГО ЧТЕНИЯ В ПРОЦЕССЕ ФОРМИРОВАНИЯ КОММУНИКАТИВНОЙ КОМПЕТЕНЦИИ СТУДЕНТОВ- БАКАЛАВРОВ

Мекулова Ф. А.

*Адыгейский государственный университет, г. Майкоп
Научный руководитель: Ачмизова С.Я., к.п.н., доцент
Адыгейский государственный университет, г. Майкоп*

Актуальность темы настоящего исследования обусловлена тем, что потребность в общении никогда не ощущалась столь очевидно и не реализовывалась повсеместно в столь огромных масштабах. Организация самостоятельной работы студентов является одной из насущных и широко обсуждаемых проблем в преподавании иностранных языков, так как эта форма деятельности может служить резервом повышения эффективности учебного процесса в языковом вузе в условиях все возрастающего объема учебных задач. Кроме того, в связи с общей переориентацией на продуктивную образовательную деятельность, самостоятельная работа становится важнейшим компонентом учебного процесса, так как в условиях дефицита учебных часов и насыщенной программы большая часть материала должна быть изучена учащимися дома без потери качества, в связи с чем, самостоятельное филологически ориентированное домашнее чтение является фактором, способствующим гармоничному восприятию формы и содержания как неразрывного единства, что повышает мотивацию студентов к изучению иностранного языка и культуры.

Объектом исследования является процесс обучения иностранному языку в высшей школе.

Предметом исследования выступает процесс организации домашнего чтения в высших учебных заведениях.

Цель исследования заключается в теоретическом обосновании и разработке методики эффективной организации домашнего чтения на занятиях по английскому языку в условиях высшей школы.

В соответствии с объектом предметом и целью исследования были поставлены следующие *задачи*:

- изучить методическую, педагогическую и лингвистическую литературу по проблеме организации домашнего чтения в процессе обучения английскому языку в вузе;
- раскрыть содержание понятия «домашнее чтение»;
- разработать комплекс упражнений для домашнего чтения по роману Robinson Crusoe by Daniel Defo.

Для решения вышеперечисленных задач были использованы следующие *методы исследования*:

- анализ педагогической, лингвистической, методической и психологической литературы по вопросу организации домашнего чтения как вида самостоятельной работы студентов - бакалавров;
- анализ содержательного плана отечественных учебников и учебно-методических пособий по английскому языку для высших школ;
- анализ интернет ресурсов по проблеме исследования;
- обобщение научного материала теоретического и практического характера по проблематике работы;
- анализ соответствующих ресурсов и сервисов, содержащих задания и тренировочные упражнения на предмет возможности их использования в процессе организации домашнего чтения в условиях обучения в высшей школе.

Теоретическая значимость исследования заключается в том, что в ходе его выполнения, была предпринята попытка систематизировать теоретический материал по проблеме поиска наиболее эффективных способов организации самостоятельной работы студентов-бакалавров, а именно – домашнего чтения.

Практическая значимость исследования состоит в том, что его результаты, выводы и рекомендации, обеспечивают планирование и проведение занятий, а также организацию самостоятельной работы студентов младших курсов языкового вуза в области чтения, реализуя ее главную цель – формирование коммуникативной компетенции.

В результате работы над исследованием были определены следующие *выводы*. Изучение методической, педагогической и лингвистической литературы по проблеме организации домашнего чтения в процессе обучения английскому языку в вузе выявило, что чтение является сложным видом речевой деятельности, имеющим внутренний и внешний планы, протекающим в двух формах, осуществляющимся в тесном взаимодействии с другими видами речевой деятельности [1]. Суть чтения как самостоятельного вида речевой деятельности заключается в извлечении информации, заключенной в тексте, в необходимом объеме. Исходя из содержания понятия «домашнее чтение» можно сделать вывод о том, что данный учебный аспект является одним из необходимых в языковом вузе, поскольку не только обучает иностранному языку, обогащает словарный запас студентов, но и способствует духовному развитию и совершенствованию личности, знакомит с произведениями мировой классической литературы, расширяет кругозор, стимулирует познавательную деятельность, способствует развитию навыков самостоятельной работы, закладывает основы для последующей профессиональной деятельности [4].

В свете современных подходов к языковому образованию важной задачей, стоящей перед домашним чтением на младших курсах бакалавриата, является дальнейшее развитие языковой компетенции. На среднем этапе эта задача реализуется посредством развития умения осмысления содержания текста, синтеза смысла понятий при непосредственном восприятии отдельных фрагментов его содержания; а также умения применения языковой и контекстуальной догадки о значении незнакомых лексических единиц, влияющих на понимание смысла прочитанного [3]. Особые требования предъявляются к текстам по домашнему чтению и касаются объема, места основной идеи, тематики, проблематики и степени аутентичности текста. Рассмотрение характеристик художественных текстов дает основание утверждать о том, что в курсе обучения иностранным языкам на младших курсах домашнее чтение целесообразно проводить на произведениях художественной литературы страны изучаемого языка [2].

В результате разработки упражнений для домашнего чтения по роману Robinson Crusoe by Daniel Defo в практической части исследования представлен комплекс упражнений, включающий в себя ответы на вопросы по тексту, работу со словарями, перевод слов и словосочетаний, а также коммуникативные задания. Комплексное использование представленных в исследовании заданий позволит в полной мере сформировать основную цель обучения иностранному языку в условиях высшей школы, а именно - коммуникативную компетенцию.

Таким образом, исходя из того, что цель исследования состояла в теоретическом обосновании и разработке методики эффективной организации домашнего чтения на занятиях по английскому языку в условиях высшей школы, можно сделать вывод о том, что поставленные задачи были выполнены и цель достигнута.

Список литературы:

1. Марьяновская Е.Л. Взаимозависимость формирования коммуникативной и учебной компетенции при обучении домашнему чтению студентов в языковом вузе: АКД / Марьяновская Е.Л. – Рязань, 2007. – 25 с.
2. Смирнова Н.И. Обучение иноязычному чтению в вузе: обзор зарубежных и отечественных подходов [Электронный ресурс]. – URL: <https://www.academia.edu> (дата обращения: 10.03.2024)
3. Стрекалова М.Д. Методика преподавания аспекта «домашнее чтение» на младших курсах языкового вуза: АКД / Стрекалова М.Д. – Ярославль, 2007. - 26 с.
4. Шарыгина Ю.М. Особенности чтения как речевой деятельности на втором году обучения первому иностранному языку / Шарыгина Ю.М. // Альманах современной науки и образования – Тамбов: Грамота, 2009. - № 2 (21). - Ч. 2. - С.159-160.

СОВРЕМЕННЫЕ КОМПЬЮТЕРНЫЕ ТЕХНОЛОГИИ КАК СРЕДСТВО ФОРМИРОВАНИЯ ЛЕКСИЧЕСКИХ НАВЫКОВ СТУДЕНТОВ-БАКАЛАВРОВ

Овсянникова А.С.

*Адыгейский государственный университет, г. Майкоп
Научный руководитель: Ачмизова С.Я., к.п.н., доцент
Адыгейский государственный университет, г. Майкоп*

Актуальность темы настоящего исследования обусловлена тем, что одной из основных задач, решаемых в процессе обучения студентов иностранному языку, является формирование лексических навыков, необходимых для успешного участия в актах коммуникации на иностранном языке, так как недостаточный уровень лексической подготовки может привести к смысловым ошибкам, которые делают речь несовершенной и непонятной. Также стоит отметить, что в процессе обучения все большую популярность приобретают компьютерные технологии. Использование компьютерных технологий в обучении иностранным языкам является актуальным и эффективным, так как современные технологии предоставляют студентам более интересные и увлекательные формы работы, что повышает их мотивацию, а также дают возможность доступа к большому количеству разнообразных ресурсов.

Объектом исследования является процесс обучения иностранному языку в высшей школе.

Предметом исследования выступает методика применения компьютерных технологий в процессе формирования лексических навыков студентов-бакалавров.

Цель исследования заключается в теоретическом обосновании и разработке методики реализации современных компьютерных технологий в процессе формирования лексических навыков студентов-бакалавров.

В соответствии с объектом предметом и целью исследования были поставлены следующие *задачи*:

- 11) изучить методическую и лингводидактическую литературу по теме исследования;
- 12) рассмотреть понятие «лексическая компетенция» как языковую основу изучения иностранного языка;
- 13) изучить место компьютерных технологий в обучении в высшей школе;
- 14) разработать комплекс упражнений, направленных на формирование лексических навыков студентов-бакалавров средствами компьютерных технологий.

Для решения вышеперечисленных задач были использованы следующие *методы исследования*:

- анализ методической и лингводидактической литературы по вопросу использования компьютерных технологий как средства формирования лексических навыков студентов-бакалавров;
- анализ содержательного плана учебников и учебно-методических пособий по иностранному языку для высшей школы;
- анализ интернет ресурсов по проблематике работы;
- обобщение научного материала теоретического и практического характера по теме исследования.

Теоретическая значимость исследования заключается в том, что в ходе его выполнения, была предпринята попытка систематизировать теоретический материал по проблеме использования компьютерных технологий в процессе формирования лексических навыков студентов-бакалавров.

Практическая значимость исследования состоит в том, что его результаты могут быть использованы в процессе обучения английскому языку на языковых факультетах.

В результате работы над исследованием были определены следующие *выводы*. При обучении иностранному языку необходимо учитывать весь сложный комплекс условий обучения в высшей школе - отсутствие языковой среды и при этом естественной и профессиональной потребности у студентов в практическом применении иностранных языков. Одной из задач обучения иностранных языков является развитие устных и письменных форм общения. Владение лексикой иностранного языка в плане семантической точности, синонимического богатства, адекватности и уместности ее использования является неотъемлемой предпосылкой реализации этой цели. Формирование лексических умений и навыков предполагает не только учет сведений формально-структурного характера, но и знание ситуативных, социальных и контекстуальных правил, которых придерживаются носители языка [2]. Современные УМК по иностранным языкам направлены на формирование определенного набора компетенций и на первое место вынесена коммуникативная компетенция, т.е. формирование умений говорения, аудирования, чтения и письма. Основными компонентами коммуникативной компетенции являются: лингвистический (знание грамматики и лексики), дискурсивный (коммуникативное употребление языка), прагматический (достижение коммуникативной цели), стратегический (преодоление коммуникативных неудач) и социокультурный (владение нормами поведения) [3]. Лексическая компетенция - составная часть коммуникативной. Особенность формирования лексической компетенции заключается в том, что она связана со всей образовательной работой и осуществляется в процессе работы над развитием лексического навыка. Овладение лексической компетенцией, в свою очередь, составляет основу обучения английскому языку [4]. Исследованием формирования иноязычной лексической компетенции занимались такие педагоги и лингвисты как Н. Д. Гальскова, Г. В. Рогова, Е. Н. Соловова, И. Л. Перестонина. Формирование лексических навыков является одним из ключевых аспектов изучения иностранного языка, поскольку без достаточного словарного запаса общение на иностранном языке будет ограниченным и неполноценным. Лексические навыки включают в себя не только знание и понимание слов и выражений, но и умение их правильно употреблять в различных контекстах, а также способность быстро и точно находить нужные слова в зависимости от ситуации общения.

В мировом сообществе развиваются процессы глобальной информатизации всех сфер общественной жизни. От уровня информационно-технологического развития и его темпов зависят состояние экономики и качество жизни людей. Во всех развитых странах и во многих развивающихся странах идут интенсивные процессы информатизации образования. В настоящее время общепризнанно, что благодаря появлению и распространению сети Интернет, а также интенсивному освоению возможностей новых информационных технологий, современная система образования вступила в новую фазу своего развития. В подобных условиях глобализации общественных сфер, процесс обучения требует широкого применения новых обучающих технологий, в частности, компьютерных, которые способствуют индивидуализации процесса обучения и повышают его эффективность. Тема применения компьютерных технологий в образовании в настоящее время является одной из самых популярных в педагогике и методике, ведь современные компьютерные технологии обладают значительным педагогическим и методическим потенциалом; они позволяют существенно повысить эффективность педагогического процесса, избавляя педагога от рутинной, однообразной работы, а также дают возможность организовать самостоятельное обучение студентов. Компьютерные технологии играют значительную роль в процессе обучения иностранным языкам, особенно в формировании лексических навыков студентов. Во-первых, они позволяют создать интерактивную обучающую среду, в которой учащиеся могут попрактиковаться в использовании новой лексики в различных контекстах. Во-вторых, компьютерные программы и различные обучающие веб-сайты могут анализировать и оценивать процесс учащихся, что помогает преподавателям и студентам сосредоточиться на слабых местах и улучшить свои навыки. Более того, компьютерные технологии могут помочь преподавателям сократить время, затрачиваемое на подготовку к занятиям, а студенты будут иметь уверенность в том, что оценка их знаний является объективной. Следует отметить, что различные онлайн-ресурсы, такие как веб-сайты, мобильные приложения и социальные сети, предоставляют доступ к огромному количеству ресурсов для изучения иностранных языков, которые предлагают интересные, увлекательные и уникальные формы и виды занятий. Использование подобных ресурсов в процессе обучения чрезвычайно повышает интерес и мотивацию студентов к учебе. Помимо прочего, использование компьютерных технологий предоставляет студентам возможность работы с аутентичными материалами (видео, аудио, тексты), что делает процесс более реалистичным и позволяет погрузиться в языковую среду страны изучаемого языка.

В результате разработки методики, направленной на формирование лексических навыков студентов-бакалавров средствами компьютерных технологий, в рамках практической части исследования был разработан комплекс упражнений предполагающий ознакомление с новым материалом, первичное закрепление в однотипных ситуациях, тренировку и применение лексических единиц в целях развития навыка использования в различных формах общения включающий в себя следующие задания: look at the picture and describe what you can see in your own words; look at the pictures and guess the topic; match the words and pictures; complete the sentences with the correct form of the word in brackets; choose the word or phrase which can't complete the collocations; solve the crossword и т.д..

Таким образом, исходя из того, что цель исследования состояла в теоретическом обосновании и разработке методики реализации современных компьютерных технологий в процессе формирования лексических навыков студентов-бакалавров, можно сделать вывод о том, что поставленные задачи были выполнены и цель достигнута.

Список литературы:

1. Бовтенко М.А. Информационно-коммуникационные технологии в преподавании иностранного языка: создание электронных учебных материалов: учеб. пособие. - Новосибирск: Изд-во Новосиб. гос. техн. ун-та, 2008. - 118 с.

2. Еремин Ю. В., Рубцова А. В., Крылова Технология применения электронных образовательных ресурсов при обучении иноязычной лексике в многопрофильном вузе // Современное педагогическое образование. - 2021. - №2.

3. Матиенко А. В. Иноязычная профессиональная коммуникативная компетенция: определение понятия в логике формирования полилингвальной и поликультурной личности // Педагогическое образование в России. - 2016. - №5.

4. Сакаева Л.Р. Методика обучения иностранным языкам [Электронный ресурс]. – Режим доступа: URL:https://dspace.kpfu.ru/xmlui/bitstream/handle/net/116007/Sakaeva_L.R._Baranova_A.R._Metodika_obucheniya_inostrannym_yazykam.pdf (дата обращения: 18.03.2024).

АУТЕНТИЧНЫЕ ТЕКСТЫ КАК ЭФФЕКТИВНЫЙ СПОСОБ ФОРМИРОВАНИЯ ЛЕКСИЧЕСКИХ НАВЫКОВ СТУДЕНТОВ - БАКАЛАВРОВ

Пишдаток Д. И.

*Адыгейский государственный университет, г. Майкоп
Научный руководитель: Ачмизова С.Я., к.п.н., доцент
Адыгейский государственный университет, г. Майкоп*

Актуальность темы настоящего исследования обусловлена тем, что профессиональное обучение предполагает формирование иноязычной коммуникативной компетенции, позволяющей специалисту осуществлять иноязычное общение; использовать иностранный язык как необходимый инструмент в социальной, культурной и профессиональной областях деятельности. Неистощимыми источниками уникальных сведений об особенностях культуры и социального устройства иноязычных стран являются аутентичные тексты. Именно привлечение неадаптированных оригинальных текстов делает процесс обучения осознанно значимым. Коммуникативный подход предполагает приближение процесса обучения иностранному языку к процессу реальной коммуникации. Использование аутентичной литературы, работа над лексикой и трансформация речевых единиц с целью решить коммуникативные задачи, несомненно способствует органичному усвоению иностранного языка будущими специалистами.

Объектом исследования является процесс обучения иностранному языку в высшей школе.

Предметом исследования выступает методика использования аутентичных текстов в процессе формирования лексических навыков студентов языковых факультетов.

Цель исследования заключается в теоретическом обосновании и разработке методики применения аутентичных текстов в процессе формирования лексических навыков студентов языковых специальностей.

В соответствии с объектом предметом и целью исследования были поставлены следующие *задачи*:

- 1) изучить научную методическую, педагогическую и лингвистическую литературу по теме исследования;
- 2) исследовать особенности использования аутентичных текстов в процессе формирования лексических навыков студентов языковых специальностей;
- 3) разработать комплекс упражнений направленных на формирование лексических навыков студентов средствами аутентичных текстов.

Для решения вышеперечисленных задач были использованы следующие *методы исследования*:

- анализ педагогической, лингвистической и методической литературы по проблемам использования аутентичного контента в целях формирования лексических навыков студентов высшей школы;

- анализ соответствующих ресурсов, содержащих аутентичные материалы на предмет возможности их использования в процессе обучения иностранному языку;
- обобщение научного материала теоретического и практического характера по проблеме исследования.

Теоретическая значимость исследования заключается в том, что в ходе его выполнения, была предпринята попытка систематизировать теоретический материал по проблеме использования аутентичных текстов как средства формирования лексических навыков студентов языковых специальностей.

Практическая значимость исследования состоит в том, что его результаты могут быть использованы в процессе формирования лексических навыков студентов языковых специальностей.

В результате работы над исследованием были определены следующие *выводы*.

Изучение научной методической, педагогической и лингвистической литературы по проблеме исследования позволяет заключить, что на сегодняшний день основными задачами, стоящими перед преподавателями иностранных языков, является обеспечение необходимых условий для приобщения личности обучающегося к иноязычной культуре с целью сформировать коммуникативную компетенцию; подготовка его к самостоятельному и активному участию в межкультурной коммуникации, направленной на использование полученных знаний непосредственно в своей профессиональной деятельности. Использование аутентичных материалов на практических занятиях по иностранному языку несомненно способствует решению вышеуказанных задач, соответственно, в процессе обучения иностранным языкам данному понятию уделяется все большее внимание. В переводе с английского языка «аутентичный» означает «истинный», «подлинный», «неподдельный» [4]. Обширный список научных работ посвящено раскрытию самого понятия аутентичных материалов и их использованию в практической деятельности. Над проблемой трактовки понятия и использования аутентичных материалов работали такие авторы, как Воронина Г.И., Носович Е.В., Мильруд Р.П., Колкер Я.М., Кричевская К. С, Г. Уидоусон, Л.Ван Лиер, Б. Томалин, М. Брин и другие [5]. На основе изученных материалов можно сделать вывод о том, что в отечественной и зарубежной методике не существует единого определения аутентичных материалов и их классификации. Аутентичный материал - это некий материал, созданный носителем языка и предназначенный исключительно для целевой аудитории – носителей этого же языка. Естественно, что к аутентичным материалам относятся тексты для чтения, аудиоматериалы, видеоматериалы и любые другие материалы, стимулирующие использование языка. Аутентичный материал является не адаптированным, так как особую важность представляет сохранение аутентичности жанра с речевыми клише, фразеологией, лексикой из различных сфер жизни [2]. Однако стоит отметить, что аутентичные материалы, используемые на занятиях по английскому языку в высшей школе, являются не только эффективным средством формирования всех компонентов межкультурной компетенции студентов, но и действенным методом становления умения ориентироваться в информационном потоке, развития способности творчески мыслить и принимать самостоятельные решения, стимулирования к активному участию в учебно-познавательной деятельности.

Исследовав особенности обучения лексической стороне иноязычной речи в условиях высшей школы можно прийти к выводу о том, что основной целью обучения иностранному языку в вузе является развитие устных и письменных форм коммуникации в контексте межличностного и профессионального общения, в связи с чем работа над лексической стороной является важной предпосылкой для достижения данной цели. Развитие и дальнейшее совершенствование лексических навыков в работе по усвоению лексического материала является центральной частью процесса обучения иностранному языку. Опора на учебники и использование учебных пособий систематизирует процесс изучения лексических аспектов языка, шаг за шагом, и предоставляет широкий спектр возможностей для практики в тренировке навыков лексических единиц, контроля и самоконтроля. Поскольку работа над

лексической стороной иноязычной речи представляет собой один из наиболее сложных аспектов изучения иностранного языка, ученые и исследователи постоянно уделяют внимание вопросам развития лексических навыков. Так, например, Н.А. Кузякина подчеркивает, что «систематическое накопление и расширение словарного запаса является одной из главнейших задач при обучении иностранному языку» [3]. И.Р. Рыбина и И.Ю. Попова отмечают необходимость определения наиболее рациональных и эффективных способов формирования лексической компетентности, что особенно важно в условиях учебы на языковом факультете [6]. Обратимся к определению и сущности термина «лексический навык». В педагогической и методической литературе существует множество трактовок данного термина. Лексический навык рассматривается как «способность осуществлять автоматически, относительно самостоятельно ряд действий и операций, связанных с вызовом слова из долговременной памяти, соотношением его с другими лексическими единицами», как «знание значения и формы лексических единиц и умение их использовать в различных ситуациях устного и письменного общения, т.е. владение навыками лексического оформления порожденного текста при говорении и письме и умение понимать лексические единицы на слух и при чтении» или как «навыки интуитивно правильного словоупотребления и словообразования в устной и письменной речи в соответствии с ситуациями общения и целями коммуникации, а также узнавания и понимания при восприятии на слух или при чтении лексических явлений». В состав лексического навыка входят два основных компонента: продуктивные навыки (навыки словоупотребления) – навыки, необходимые для говорения и письма и рецептивные навыки (навыки словообразования) – навыки, необходимые для восприятия на слух и чтения. Помимо продуктивных и рецептивных навыков Н.Д. Гальскова в состав лексического навыка включает: социокультурные и лингвистические знания в области лексики [1].

В рамках практической части исследования на основе материалов таких источников как DailyMail; The Times; Bloomberg; LiveScience website, был представлен комплекс упражнений, направленных на формирование лексических навыков студентов средствами аутентичных текстов. Исходя из проделанной работы можно сделать следующий вывод о том, что процесс работы с аутентичным текстом предполагает формирование и развитие коммуникативных компетенций. Любой вид работы с текстом способствует развитию устной речи, даже если эта работа носит рецептивный характер. Помимо усовершенствования коммуникативных умений и навыков, аутентичные тексты развивают также знания в других сферах жизни, таким образом, выполняя информативную, познавательную и развивающую функции.

Таким образом, исходя из того, что цель исследования состояла в теоретическом обосновании и разработке методики применения аутентичных текстов в процессе формирования лексических навыков студентов языковых специальностей, можно сделать вывод о том, что поставленные задачи были выполнены и цель достигнута.

Список литературы:

1. Гальскова, Н. Д. Теория обучения иностранным языкам. Лингводидактика и методика: учебное пособие для студентов учреждений высшего образования / Н. Д. Гальскова, Н. И. Гез. – М. : Академия, 2015. – 363с.
2. Кричевская К..С. Прагматические материалы, знакомящие учеников с культурой и средой обитания жителей страны изучаемого языка // ИЯШ .1996. № 1.
3. Кузякина Н.А. Особенности обучения иностранной лексике как необходимой составляющей обучения иностранному языку в вузе // Инновационное развитие профессионального образования. 2015. № 1 (07). С. 52-56.
4. Носонович Е.В., Мильруд Р.П. Параметры аутентичного учебного текста // ИЯШ. 1999. № 1 С.18-23.
5. Перунова А.В., Перунов М.В. О некоторых особенностях понятия аутентичные материалы // Психология, социология и педагогика. 2017. № 5.

б. Рыбина И.Р., Попова И.Ю. Формирование лексической компетентности при обучении английскому языку студентов // Ученые записки Орловского государственного университета. Серия: Гуманитарные и социальные науки. 2017. № 3 (76). С. 302-305.

ИСТОРИЧЕСКИЙ ФАКУЛЬТЕТ

АКТУАЛЬНЫЕ ПРОБЛЕМЫ ИСТОРИИ РОССИИ

РУССКО-КИТАЙСКИЕ ТОРГОВО-ЭКОНОМИЧЕСКИЕ ОТНОШЕНИЯ В XIX В.

*Ремизова Валерия Николаевна
Адыгейский государственный университет, г. Майкоп
Научный руководитель: Федосеева Л.Д., к.истор.н., доцент
Адыгейский государственный университет, г. Майкоп*

Проблемы русско-китайских торгово-экономических отношений в XIX в. по праву можно отнести к наиболее острым спорным вопросам последнего времени, решение которых требует комплексного, критического подхода к анализу исторических фактов, что требует введения новых массивов данных и совершенствование методов их обработки.

Актуальность данного исследования заключается в том, что события XIX в. происходят в очень нестабильное для Цинской империи время - первая и вторая Опиумные войны, Ихэтуанское или Боксёрское восстание. В Китае маньчжурские правители, напротив, проводили консервативную политику, выступая за сохранение своих традиций. Именно это и привело к тому, что, в конце концов, в XIX в. Империя Цин потерпела ряд сокрушительных поражений в битвах с западными державами, что привело к тяжёлым экономическим последствиям. Но можно сказать, что торговля и помогла Китаю оправиться от этих событий.

Именно торговля, как форма организации товарного обращения, является составной частью общественно-экономических процессов, служит важнейшим показателем эффективного развития народов, определяет необходимые условия формирования внутреннего рынка, вовлекает широкие слои населения в товарно-денежные отношения и выявляет новые этапы между народами. Именно торговля объединяет народы, связывает их общими интересами, создаёт единое культурно-историческое пространство.

Таким образом, начинается новый этап российско-китайских торгово-экономических отношений. Для того чтобы быстро решить накопившиеся проблемы и противоречия с Китаем, Россия быстро активизировалась.

На основе библиографического анализа исторической литературы в разработке проблемы исследования можно условно выделить три вектора: дореволюционный, советский и постсоветский.

Первый период дореволюционный. Юлий Клапротом собрал замечания о китайско-русской границе во время своего путешествия в 1806 г., и спустя время вышла книга. В ней подробно рассматривается статус Приамурья со времени создания в этом крае первых русских поселений, излагается захватническая политика маньчжурской монархии и анализируется деятельность русских дипломатов, направленная на восстановление прав русского народа на приамурские земли [6, с. 184-204].

Знаменитый русский востоковед и путешественник Никита Яковлевич Бичурин - один из основоположников русской синологии, который оперировал именно китайскими, а не маньчжурскими источниками (до него никто в мировой синологии в столь большом объёме китайские исторические источники не использовал); первый российский китаевед, получивший общеевропейскую известность [1, с. 350]

В труде К.Т. Хлебникова «Материалы для истории русских заселений по берегам Восточного океана» который является приложением к Морскому сборнику, описываются особенности морской торговли пушниной и не только. Заселение русскими берегов морей и рек,

которые граничили с Китаем, помогало в налаживании торговли [10, с. 235].

Одним из представителей дореволюционной историографии был И. Я. Коростовец находящийся на дипломатической службе в Китае. В своём труде сравнивал европейскую и китайскую цивилизации, рассказывал об их взаимоотношениях и военных конфликтах. Он преследовал цель создать популярное и общедоступное сочинение, дающее яркое представление о стране, с которой у россиян давние исторические связи [7, с. 280].

Изменение методологической парадигмы послереволюционной отечественной историографии выдвинуло социально-экономические проблемы в ряд базовых, определяющих сфер исторических исследований. В статье А. А. Санковец и Сюй Ли «История Российско-Китайских экономических отношений: дореволюционный и советский период» рассматриваются российско-китайские экономические отношения в дореволюционный и советский периоды. Также приводятся основные экономические показатели государственной торговли между Россией и Китаем в указанные периоды времени. Намечены основные тенденции в развитии отношений между Россией и Китаем на определённых этапах [9, с.11-13].

В постсоветском периоде наблюдается углублённое изучение этого вопроса. Проводилось множество конгрессов и конференций. В 2004 г. в г. Пятигорске прошёл международный конгресс, где А.П. Горбунов выступил с докладом «Мир на Северном Кавказе через языки, образование, культуру» [2, с. 23-25].

Российский историк, востоковед, китаевед, специалист в области истории взаимоотношений России, Монголии, Китая и Японии в XIX - первой половине XX в., этнической истории народов Южной Сибири, китайской и японской миграции в России В. Г. Дацышев в своей работе «История российско-китайских отношений в конце XIX – начале XX вв.: монография» рассматривает весь комплекс вопросов и проблем истории российско-китайских отношений в 1881–1903 гг. Работа написана на основе широкого круга источников, в том числе архивных материалов. В работе использованы работы отечественных, западных и китайских исследователей [5, с. 420].

Большим вкладом в разработку темы стала докторская диссертация Горшунова В.С., в которой автор, опираясь на обширный и разнообразный архивный материал глубоко охарактеризовал вопросы экономического и социального развития Цинской империи в конце XVIII – первой половине XIX вв [3, с. 150].

Чай начал проникать в Россию ещё в начале XVIII в., но в XIX в. сложилась особая российская культура чая, на которую оказал влияние Китай. В статье Го Юй - Чуня «Чайная торговля между Китаем и Россией в XVIII-XIX вв. в Кяхте и создание Российской культуры чая» говорится, что после подписания Китаем и Россией «Кяхтинского договора» в 1792 г., экспорт китайского чая в Россию стремительно рос - наблюдался золотой век развития торговли [4, с. 50-57]. На счёт территориальных разграничений писал И.В. Кравчевский в своей статье «Присоединение Приморья и Приамурья к России во второй половине XIX века» [8, с.44-48].

Цель данного исследования заключается в том, чтобы на основе исторических источников попытаться понять, как развивались торгово-экономические отношения между двумя странами в XIX в.

Выявляются следующие задачи:

1. Изучить уровень историографического освоения проблемы для выявления нереализованных исследовательских возможностей.
2. Выяснить возникшие сложности становления торговых отношений в начале века.
3. Проанализировать формы, методы и принципы организации торговли в середине века, а также изучить ключевые акты продаж, заключённые в 1860-1870 гг. XIX в.
4. Рассмотреть значение русско-китайских договоров, заключённых в конце XIX в. и их влияние на взаимоотношения двух стран.
5. Выявить влияние чайной торговли и открытие Китайско-Восточной железной дороги на дальнейшее торгово-экономическое сотрудничество пограничных стран.

Методы исследования являются принципы историзма и научной объективности. Принцип историзма, требующий изучения явлений во всем их многообразии, в конкретно-исторических условиях с момента их зарождения и на всем их развитии, позволил выявить, как развивалась торговля, и как удавалось связываться России с Китаем, т.к. населённые пункты находились далеко друг от друга, и связь между ними была слабой.

Принцип научной объективности, в свою очередь, предполагает учёт всех точек зрения и существующих подходов к рассмотрению исследуемой проблемы. В работе принцип научной объективности был реализован через использование различных видов исторических источников, которые позволили рассмотреть содержание китайского направления внешней политики Российской империи.

Применяются также конкретные методы исторического анализа – проблемно-хронологический и историко-сравнительный. При сопоставлении различных точек зрения и выявлении дискуссионных вопросов применялись историко-сравнительный. Проблемно-хронологический метод позволил решить вопрос структурирования фактического материала, а также выстраивания логики его изложения.

Можно сделать выводы, исходя из вышеизложенных документов, что а протяжении XIX в. было подписано пять договоров: Айгунский, Тяньцзиньский, Пекинский, Чугучакский и Петербургский договора. Первые три касались восточного участка границы, два последних – западного.

К концу века экономические успехи в сочетании с целым комплексом проблем и противоречий, определяемых общей отсталостью страны, сформировали ситуацию, когда был возможен и даже требовался выбор дальнейшей стратегии и тактики внутреннего развития, а в соответствии с этим и внешней политики. Выбор этот был сделан новым министром финансов С.Ю. Витте уже середине 90-х гг.

Так же можно сказать, что Китайско-Восточная железная дорога явилось идеальным вариантом вложения капитала, но её строительство ни каким образом не отвечало интересам России. Специалисты отмечали, что в тот период была реальной возможность освоения лишь северной части провинции Хэйлуцзян. Но принято было решение о строительстве дороги через всю Хэйлуцзян и Цилинь, и сразу же инициаторы строительства Китайско-Восточной железной дороги планировали вывести дорогу к портам Жёлтого моря, что и было сделано при ближайшем удобном случае. Занятие Порт-Артура и образованная колония в Квантунской области была прямым продолжением политики С.Ю. Витте, хотя произошло это не в результате спланированной и подготовленной акции, а в определённой мере стихийно.

Список литературы:

1. Бичурин Н.Я. Китай, его жители, нравы, обычаи, просвещение. СПб., 1840. С. 350. // Президентская библиотека имени Б.Н. Ельцина. [Электронный ресурс]. Режим доступа: <https://www.prilib.ru/item/336362> (дата обращения 18.04.2022).
2. Горбунов А.П., Мир на Северном Кавказе через языки, образование, культуру: материалы IV Междунар. конгр. 21-24 сент. 2004 г. Том История Северного Кавказа: социально-экономические, национальные и политические процессы. - Пятигорск, 2004. - С. 23-27.
3. Горшунов В. С. Отношения России и Китая XVII - первой половины XIX вв. в отечественной историографии, конец 40-х - начало 90-х гг. XX в.: дисс. канд. ист. наук. - Казань, 1999. - С. 150.
4. Го Юй-Чунь Чайная торговля между Китаем и Россией в XVIII-XIX вв. в Кяхте и создание Российской культуры чая. Современная научная мысль, 2020. №5. С. 50-57 // Научная электронная библиотека «КиберЛенинка» [Электронный ресурс]. Режим доступа: <https://cyberleninka.ru/article/n/chaynaya-torgovlya-mezhdu-kitaem-i-rossiey-v-xviii-xix-vv-v-kyah-te-i-sozdanie-rossiyskoj-kultury-chaya> (дата обращения: 19.05.2022).
5. Дацышен В.Г. История российско-китайских отношений в конце XIX – начале XX вв.: монография. - М.: Директ-Медиа, 2014. - С. 420.

6. Замечания о китайско-русской границе, собранные Юлием Клапротом во время путешествия по оной в 1806 году. Северный архив. Хабаровск. 1823. Т.6. №9-12. С.184-204, 253-377, 328-346, 413-432. [Электронный ресурс]. Режим доступа: https://imwerden.de/pdf/besprozvannykh_priamurje_v_sisteme_russko%E2%80%93kitajskikh_otnosheny_1986_ocr.pdf

7. Коростовец И. Я. Иностранная торговля и денежное обращение в Китае. Сибирский сборник. Иркутск, 1895. Вып. 3. С. 280. // Электронная библиотека (репозиторий) Томского государственного университета. [Электронный ресурс]. Режим доступа: <https://vital.lib.tsu.ru/vital/access/manager/Repository/vtls:000389854> (дата обращения 21.02.2022).

8. Кравчевский И.В. Присоединение Приморья и Приамурья к России во второй половине XIX века // Скиф, 2020. №11. С. 44-48 // Научная электронная библиотека «КиберЛенинка» [Электронный ресурс]. Режим доступа: <https://cyberleninka.ru/article/n/prisoedinenie-primorya-i-priamurya-k-rossii-vo-vtoroy-polovine-xix-veka> (дата обращения: 19.05.2022).

9. Санковец А. А. История российско-китайских экономических отношений: дореволюционный и советский период. Глобус: экономика и юриспруденция. Улан-Удэ., 2019. №4. С. 11-13 // Научная электронная библиотека «КиберЛенинка» [Электронный ресурс]. Режим доступа: <https://cyberleninka.ru/article/n/istoriya-rossiysko-kitayskih-ekonomicheskikh-otnosheniy-dorevoljucionnyu-i-sovetskiy-period> (дата обращения: 15.06.2022).

10. Хлебников К.Т. Головин В. М. Траверсе И. И. Материалы для истории русских заселений по берегам Восточного океана: Прилож. к Морск. сб. СПб., 1861. № 4. С.235. // Президентская библиотека имени Б.Н. Ельцина. [Электронный ресурс]. Режим доступа: <https://www.prilib.ru/item/426875> (дата обращения: 22.03.2022).

ТОРГОВЛЯ СО СТРАНАМИ ЗАПАДА ВО ВТОРОЙ ПОЛОВИНЕ XVI В.

Тарнашян Милита Арсеновна
Адыгейский государственный университет, г. Майкоп
Научный руководитель: Федосеева Л.Д., к.истор.н., доцент
Адыгейский государственный университет, г. Майкоп

Актуальность исследуемой темы заключается в том, что правление первого царя Российского государства Ивана IV, которого сейчас называют Грозным, несомненно, было одним из самых противоречивых в российской истории.

Внутриполитические и военные успехи переплетались с позорными поражениями и репрессиями со стороны царя. Присоединение Казани и Астрахани к Московскому царству, долгая, в конечном счете бесполезная Ливонская война. Начало завоевания Сибири казаками и "предпринимателями" - и новый набег крымских татар, которым удалось добраться до столицы и нанести ей значительный ущерб. Довольно эффективные реформы Ивана IV. - и страшная опричнина.

Все это вызывает споры как среди отечественных, так и зарубежных ученых и публицистов. И они также не обходят вниманием торговые аспекты жизни государства, задавая вопрос: "Как развивались торговые отношения при Иване Васильевиче?" По-прежнему многие события второй половины XVI в. представляют интерес для современных историков и побуждают "новые умы" исследовать этот вопрос снова и снова, каждый раз находя все больше и больше новой информации по рассматриваемой нами теме

Следует также сказать, что, хотя правление первого русского царя было и остается противоречивым, нельзя отрицать, что, несмотря на все ошибки Ивана Грозного и противоречивые результаты его долгого правления, торговые отношения с соседями, по крайней мере, развивались достаточно успешно.

После смерти царя на трон взошел его сын. При Федоре Ивановиче были основаны следующие города: Тюмень, Тобольск, Тара, Обдорск, Березов, Пелым, Уфа, Сургут, Старый Оскол, Царицын, Самара, Саратов, Воронеж. Таким образом, период правления Федора Ивановича не менее интересен с точки зрения изучения торгового аспекта.

Кроме того, интересен и представитель боярства, впоследствии первый русский царь из династии Годуновых, Борис Годунов, который фактически был правителем государства в 1587-1598 гг.

Цель исследования:

Анализ международной торговли Российского государства во второй половине XVI в.

Задачи исследования:

- Изучить все аспекты международной торговли данного периода со странами Запада
- Проанализировать торговую деятельность Русского царства
- Определить концептуальные основы подхода Ивана Грозного, Фёдора Ивановича и Бориса Годунова в торговой системе международных отношений
- Выявить особенности торговой политики второй половины XVI в.

Новым этапом в развитии предпринимательства становится XVI в., который ассоциируется с правлением Ивана IV (1533-1585 гг.). Именно в рамках этого периода начинается процесс формирования централизованного государства.

Мы точно знаем, что отношения с торговцами западных держав развивались во времена правления Ивана Грозного. Голландцы, например, в Российском царстве обладали особыми привилегиями, которые позволяли им вести экономические дела без налогообложения. После окончания Ливонской войны со Швецией было заключено соглашение, согласно которому шведские купцы имели право торговать во всех крупных городах королевства и перевозить товары, приобретенные в азиатских странах, через территорию России. В свою очередь, московские купцы могли торговать как в самой Швеции, так и через ее земли - в Испании, Англии, Голландии. Особо отличились и британцы, которые создали целую организацию, которая занималась "русским" направлением, путешествовали по городам Московского царства и оценивали благоприятные перспективы для себя от торговли с "москвичами". В Новгороде активно развивались равноправные экономические отношения с датчанами.

Однако существовал также ряд препятствий для проведения очень "безоблачной" торговли. Большие расстояния всегда угнетали иностранных торговцев. Положение России осложнялось отсутствием у страны выхода к Балтийскому морю. С другой стороны, русские удерживали порт Нарва под своим контролем более десяти лет во время Ливонской войны. Но наладить там полноценную торговлю было непросто, этому постоянно препятствовали... Польские пираты, которые не брезгают нападать даже на английские корабли! Сухопутные торговые пути также постоянно подвергались нападениям со стороны искателей наживы, только другого рода. Например, вольные казаки.

Освоение Беломорского пути придало новый импульс торговому предпринимательству России, оживило внешнеэкономические связи, обогатило отечественное купечество новыми знаниями и коммерческими практиками. Торговля по Северной Двине способствовала притоку населения в эти места. Северные города в этот период достигли своего бурного и яркого расцвета. Архангельск оставался основным портом России вплоть до основания Петербурга. Однако Беломорская торговля не решала всех проблем русско-северо-европейских контактов. Ситуация осложнялась краткостью навигационного периода, дальностью и опасностью пути, односторонностью контактов, которые исходили в основном от английской стороны. Немаловажную роль в торговле с Европой играли ливонские города. Экономические интересы России требовали выходы на Балтику, так как ливонский орден и Великое княжество Литовское в любой момент могли предпринять торговую блокаду российского государству.

Таким образом, в условиях единого Русского государства усложнялась практика торгового предпринимательства, накапливался коммерческий опыт, ярче проявлялась местная специфика. В объединённом государстве усиливались хозяйственные и торговые связи. Проведение необходимых финансово-экономических реформ создавало благоприятные

условия для развития торговли. Одновременно шло формирование прослойки людей, которые сделали коммерцию своей профессией и образом жизни. Купечество начинает приобретать более четкие очертания самостоятельного сословного образования. Крупные торговые капиталы сосредотачиваются в руках купеческой элиты, что позволяет ей выходить на внешние рынки и конкурировать с иностранными купцами. Однако российское купечество всегда было заинтересовано в сильной власти, так как развивалось под её покровительством. Давая льготы и привилегии, власть в свою очередь контролировала деятельность купеческой верхушки и привлекала её к выполнению казённых поручений. Это отрицательно сказывалось на психологическом облике российских предпринимателей. Но, помимо этого, купеческая торговля, находившаяся преимущественно в руках среднего и мелкого купечества, хотя и находилась в менее выгодных условиях, чем торговля царская, всё же имела несомненно более широкий размах и большее значение в стране, чем торговля казны.

Список литературы:

1. Базилевич К. В. / Внешняя политика Русского централизованного государства (вторая половина XV века) Москва.: МГУ, 1952. – 542 с.
2. Балковая, В. Г. Таможенная служба в системе управления Российского государства: XVI-XVIII вв. : историко-правовой аспект : диссертация ... доктора юридических наук : 12.00.01 / Балковая Валентина Григорьевна; - Москва, 2017. – 501 с.
3. Бovyкин, В. И. История предпринимательства в России От Средневековья до середины XIX века. / [В.И. Бovyкин, М.Л. Гавлин, Л.М. Епифанова и др.]; Рос. Акад. Наук. Ин-т рос. Истории. – Москва : РОССПЭН, 2000 г. – 2000. – 479 с.
4. Введенский, А. А. Торговый дом XVI-XVII веков / А. А. Введенский. – Ленинград : Путь к знанию, 1924. – 182 с.
5. Готье, Ю. В. Английские путешественники в Московском государстве в XVI веке / пер. с англ. Ю. В. Готье; отв. Ред. Н. Л. Рубинштейн. – Ленинград : 1937. – 306 с.
6. Дьячкова, А.А. Начальный этап формирования русско-английских отношений Мир Евразии: от древности к современности : сборник материалов Всероссийской научно-практической конференции (г. Уфа, 5 марта 2020 г.) / Министерство науки и высшего образования РФ, Башкирский государственный университет ; редакционная коллегия: Р. Р. Тухватуллин (отв. Редактор) [и др.]. – Уфа : РИЦ БашГУ, Т. 2. – 2020. – 356 с.
8. Зимин А.А. Реформы Ивана Грозного. Очерки социально-экономической и политической истории России середины XVI века. – М.: Соцэкгиз, 1960. – 511 с.
9. Ключевский, В.О. Сказания иностранцев о Московском государстве ; Быт русского народа / В. О. Ключевский ; под редакцией Р. А. Киреевой ; Институт Российской истории Российской академии наук. – 2-е изд., доп. – Москва : Русская панорама, 2019. – 303 с.
11. Костомаров, Н. И. Очерк Торговли Московского государства в XVI и XVII Столетиях. Т 9. - Москва: Книжный клуб Книговек, 2010 г. – 557 с.
12. Маркова, С. П. Английские купцы – авантюристы / Светлана Петровна Маркова ; Адыгейский государственный университет. – Санкт-Петербург : Алетейя, 2011. – 191 с.
17. Перхавко, В. Б. Торговый мир средневековой Руси / В. Б. Перхавко. – Москва : Academia, 2006. – 607 с.
18. Соколов А. Б. Навстречу друг другу России и Англия в XVI – XVIII вв. / А.Б.Соколов Ярославль: Верх.- Волж. Кн. Изд-во, 1992. – 300 с.
19. Соловьев, С.М. История России с древнейших времен. Сочинения в 18 кн. Кн. 3. Т. 5-6: М.: Мысль, 1988.–758 с.
20. Солодкина, Е. Н. Англо-русские отношения второй половины XVI – начала XVII вв. в отечественной историографии 1920-х – 2000-х гг.: диссертация ... кандидата исторических наук : 07.00.09 / Солодкина Елена Николаевна; - Нижневартовск, 2010. – 218 с.
21. Торговля, купечество и таможенное дело в России в XVI – XIX вв. : сборник материалов Второй международной научной конференции (Курск, 2009 г.) / Курский гос. Ун-т ; [сост. А. И. Раздорский]. – Курск : Курский гос. Ун-т, 2009. – 375 с.

23. Шумилов, М. М. Торговля и таможенное дело в России : становление, основные этапы развития, IX-XVII вв. / М. М. Шумилов. – Санкт-Петербург : Дмитрий Буланин, 2006. – 471 с.

ОБРАЗ РОССИИ ВО ФРАНЦУЗСКОЙ ПРЕССЕ И ЭПИСТОЛЯРНЫХ ИСТОЧНИКАХ В ПРЕДДВЕРИИ ВОЙНЫ 1812 ГОДА

Широкова Мария Викторовна
Адыгейский государственный университет, г. Майкоп
Научный руководитель: Федосеева Л.Д., к.истор.н., доцент
Адыгейский государственный университет, г. Майкоп

В «Стратегии национальной безопасности Российской Федерации» на основе анализа тенденций развития современного мира делается вывод о том, что «все большее влияние на характер международной обстановки оказывает усиливающееся противоборство в глобальном информационном пространстве, обусловленное стремлением некоторых стран использовать информационные и коммуникационные технологии для достижения своих геополитических целей, в том числе путем манипулирования общественным сознанием и фальсификации истории». Наивысшей степенью «противоборства в информационном пространстве» можно назвать информационную войну. Несмотря на то, что термин «информационная война» связан с XX-XXI вв., когда значительно расширились технические возможности распространения информации, истоки самого этого явления уходят вглубь веков. Уже в «Трактате о военном искусстве» Сунь Цзы говорится: «Война – это путь обмана. Поэтому, если ты и можешь что-нибудь, показывай противнику, будто не можешь; если ты и пользуешься чем-нибудь, показывай ему, будто ты этим не пользуешься...» Ярким примером использования различных методов информационного воздействия стала информационная война наполеоновской Франции против России. Актуальность темы квалификационной работы определяется во многом тем, что сегодня Россия оказалась в условиях значительного информационного давления со стороны ряда стран Европы и Америки. Изучение темы предлагаемого исследования дает возможность лучше понять истоки и некоторые особенности современных информационных войн.

Всю литературу, использованную в квалификационной работе, можно условно разделить на несколько групп. К первой группе следует отнести научные труды, посвященные истории Отечественной войны 1812 г. Ряд публикаций российских историков был посвящен судьбе военнопленных Великой армии в России. Так, В.А. Бессонов рассматривает вопрос о нормативных документах, регулировавших содержание военнопленных в России. Представляют также интерес труды О.В. Соколова, в которых автор исследует военные кампании наполеоновской Франции. Значительный интерес представляют работы В.М. Безотосного, в которых анализируется деятельность французских разведывательных служб в изучаемый период. Среди зарубежных исследователей необходимо назвать Д. Чандлера, одного из главных специалистов по военной истории рассматриваемой эпохи. В своей монографии, посвященной Наполеону, автор не ограничивается анализом его военной карьеры, а рассказывает о становлении личности будущего императора Франции. Работы Д. Чандлера оказали влияние и на историков из России. Образ России в общественном мнении Франции стал предметом изучения С.А. Мезина. В его работе рассматривается, прежде всего, эпоха Петра I, но затрагивается и период рубежа XVIII-XIX вв. В исследовании С.Е. Летчфорда нашли отражение некоторые особенности восприятия образа России в общественном сознании Франции на рубеже XVIII-XIX вв.

Цель исследования состоит в анализе способов ведения наполеоновской Францией информационной войны против России в 1810-1812 гг.

Выбор данной цели обусловил постановку следующих задач:

- выявить особенности образа России во французской прессе в преддверии войны 1812 г.;
- проанализировать деятельность французских разведывательных служб накануне и в ходе Отечественной войны 1812 г.;
- определить характерные черты представлений солдат и офицеров Великой армии о России.

Методологической основой исследования являются следующие принципы и методы. Принцип историзма состоит в рассмотрении явлений и фактов в их развитии, т.е. в процессе их становления, изменения и перехода в новое качество, а также в связи с другими явлениями. Он позволил изучить информационную войну наполеоновской Франции против России на всем ее протяжении от подготовки кампании до завершения. Использование принципа объективности предполагает рассмотрение всех существующих в науке подходов к изучаемой проблеме, всесторонний охват объекта исследования, выявление и изучение всех фактов (положительных и отрицательных) в их совокупности, независимо от личного к ним отношения. В данной квалификационной работе этот принцип был реализован в использовании источников различного вида, от материалов прессы до писем. Это позволило получить достаточно объективную картину изучаемого явления. Тесно связан с предыдущим принцип ценностного подхода, который предполагает выявление ценностной доминанты объекта изучения. Использование историко-сравнительного метода позволило проанализировать источники по изучаемой теме, определить общие черты и несоответствия в них. Таким образом удалось выявить тенденциозные суждения в сообщениях участников кампании 1812 г.

Представления о России, которые были закреплены в общественном сознании Франции многочисленными воспоминаниями о войне 1812 года, представляют собой результат смешения довоенных стереотипов об этой стране с установками наполеоновской пропаганды периода 1811-1812 годов и личными впечатлениями участников похода Великой армии, отраженными в частных письмах. Наполеон понимал значение правильно организованной информационной войны в подготовке и ведении вооруженных конфликтов. Накануне и во время войны 1812 г. наполеоновская пропаганда успешно сконструировала образ опасной страны, с которой необходимо воевать именно сейчас во имя, в том числе, ее собственных интересов, чтобы вырвать ее из уз британского торгового рабства. При этом подчеркивалось, что в настоящий момент Российская империя не являлась опасным противником. Для формирования такого образа активно использовались ранее сложившиеся представления о России. Среди наиболее часто используемых стереотипов следует назвать идею русской угрозы, вновь оживленную Наполеоном накануне и во время войны с Россией, а также представления об ужасном русском климате. Влияние установок пропаганды на формирование исторической памяти о войне с Россией оказалось весьма велико. Одной из самых главных тем стало соприкосновение с российским климатом, который оказался более значимым противником, чем русская армия и в конечном итоге был объявлен фактическим победителем императора французов. Основу легенды о победе морозов над Наполеоном заложил 29-й бюллетень Великой армии, направленный из России в начале декабря. Сам факт признания императором французов своего поражения был столь важен и оказал такое большое влияние на современников, что его объяснения причин этого поражения были приняты многими без особых сомнений. Таким образом, благодаря различным факторам образ России, сформированный в широких кругах общества в XIX в. во многом на основе памяти о войне 1812 г., сохранялся еще долгие годы и даже сегодня не потерял своей актуальности.

Список литературы:

1. Бургонь, А.Ж.Б. Мемуары / А.Ж.Б. Бургонь. – М.: Наследие, 2003. – 174 с.
2. Коленкур, А. Мемуары: поход Наполеона на Россию / А. де Коленкур. – М.; Таллин: АО «Скиф Алекс», 1994. – 460 с.

3. Радожицкий, И.Т. Походные записки артиллериста (1812-1816) / И.Т. Радожицкий [Электронный ресурс]. URL: <http://adjutant.ru/lib/radozhitskiy01.htm>.

4. Французы в России: 1812 год по воспоминаниям современников-иностранцев / сост. А.М. Васютинский, А.К. Дживелегов, С.П. Мельгунов; предисл., коммент., указ. А.М. Савинова; Гос. публ. ист. б-ка России. – В 3 ч. Ч. 1-2. – М.: ГПИБ, 2012. – 736 с.

Письма

6. Грачев, В.И. Письма французского офицера из г. Смоленска в 1812 году / В.И. Грачев [Электронный ресурс]. URL: <http://www.museum.ru/museum/1812/Library/Grachev/index.html>.

7. Отечественная война 1812 года: энциклопедия / Рос. полит. энцикл. и др.; Редкол.: А.А. Васильев и др. – М.: РОССПЭН, 2004. – 878 с.

8. Вандаль, А. Наполеон и Александр I / А. Вандаль. – В 4 т. Т. 4. – Ростов-н/Д: Феникс, 1995. – 606 с.

Монографии

9. Андерсон, Б. Воображаемые сообщества: размышления об истоках и распространении национализма / Б. Андерсон; пер. с англ. В.Г. Николаева под ред. С.П. Баньковской. – М.: Кучково поле, 2016. – 413 с.

10. Безотосный, В.М. Разведка и планы сторон в 1812 году / В.М. Безотосный. – М.: РОССПЭН, 2005. – 286 с.

11. Безотосный, В.М. Россия и Европа в эпоху 1812 года: стратегия или геополитика / В.М. Безотосный. – М.: Вече, 2012. – 66 с.

12. Вульф, Л. Изобретая Восточную Европу: карта цивилизации в сознании эпохи Просвещения / Л. Вульф. – М.: Новое лит. обозрение, 2003. – 548 с.

13. Земцов, В.Н. 1812 год. Пожар Москвы / В.Н. Земцов. – М.: Книга, 2010. – 138 с.

14. Мезин, С.А. Взгляд из Европы: французские авторы XVIII века о Петре I / С.А. Мезин. – Саратов: Изд-во Сарат. ун-та, 1999. – 212 с.

22. Чандлер, Д. Военные кампании Наполеона: триумф и трагедия завоевателя / Д. Чандлер; ред. Л.И. Глебовская, пер. Н.Б. Черных-Кедрова. – М.: Центрполиграф, 2011. – 927 с.

23. Безотосный, В.М. Наполеоновские разведывательные службы в военной кампании 1812 г. / В.М. Безотосный // Новая и новейшая история. – 2004. – № 4. – С. 190-202.

24. Бессонов, В.А. Содержание военнопленных Великой армии в 1813-1814 гг. / В.А. Бессонов // Отечественная война 1812 г. Источники. Памятники. Проблемы. – М., 2000. – С. 11-29.

25. Земцов, В.Н. Наполеон в Москве (Наполеон, его солдаты и Россия) / В.Н. Земцов // Французский ежегодник 2006. – М., 2006. – С. 199-218.

26. Земцов, В.Н. Россия и русские глазами французов в 1812 году / В.Н. Земцов // Отечественная война 1812 года. Источники. Памятники. Проблемы. Материалы X Всероссийской научной конференции, Бородино, 3-5 сентября 2001 г. – М., 2002. – С. 97-105.

27. Летчфорд, С.Е. Французская революция конца XVIII в. и формирование образа России в общественном мнении Франции / С.Е. Летчфорд // Европейское Просвещение и цивилизация России. – М., 2004. – С. 77-85.

ИСТОРИЯ ЦИВИЛИЗАЦИЙ ОТ ДРЕВНОСТИ ДО НОВОГО ВРЕМЕНИ

ИНФОРМАЦИОННЫЕ ТЕХНОЛОГИИ В СОХРАНЕНИИ ИСТОРИКО-КУЛЬТУРНОГО НАСЛЕДИЯ

*Акименко Елена Алексеевна
Адыгейский государственный университет, г. Майкоп
Научный руководитель: Чеучева А.К., д.истор.н., профессор
Адыгейский государственный университет, г. Майкоп*

Актуальность темы исследования определяется тем, что цифровизация науки является национальным приоритетом, особенно в сфере сохранения и изучения историко-культурного

наследия нашего государства. Основным способом существования культуры является культурное наследие. За всю жизнь человек успевает понять и освоить весьма незначительную часть культурного наследия, перенеся ее сущность в свой внутренний мир. Освоенное становится доступным после него уже другим поколениям, преобразаясь в наследие для человечества. Однако это становится возможным только при условии его полноценного сохранения. Стремительно развивающиеся цифровые технологии являются для музеев и инструментом для решения ежедневных задач, и предметом для сохранения и изучения.

Проблема сохранения культурного наследия разработана, в основном, узкими специалистами. В работе В.П. Максаковского рассматривается классификация объектов всемирного культурного наследия. М.В. Нащопкина дает определение объектам культурного наследования. В работе О.В. Шлыковой рассматриваются основные методы и технологии виртуально реконструкции объектов культурного наследия. В.В. Мурзин-Гундоров представил проблемы сохранения архитектурного наследия.

Целью работы является анализ цифровых технологий в сохранении историко-культурного наследия на примере музеев Республики Адыгеи и Краснодарского края.

Цель работы обусловила выполнение следующих **задач**:

1. Изучение понятия, видов и охраны объектов историко-культурного наследия;
2. Рассмотрение современных методов сохранения памятников;
3. Анализ отечественной и зарубежной практики применения мультимедиа и методов виртуальной реконструкции объектов культурного наследия.

Для решения вышеперечисленных задач были использованы следующие **методы исследования**: являются мониторинг, систематизация и анализ теоретического и эмпирического материала.

Теоретической основой являются труды отечественных авторов А. Чумикова, Т. Абанкиной, Е. Поправко, Л. Шляхтиной, статьи и исследования из специализированных журналов о музейной сфере, доклады сборников трудов научных конференций.

Эмпирической базой исследования стали материалы с официальных страниц музеев в социальных сетях, Интернет-сайтов и самостоятельных онлайн – проектов.

В наше время информационные технологии играют огромную роль в сохранении историко-культурного наследия. Новые технологии позволяют музеям и архивам представлять исторические и культурные ценности в интерактивной форме, делая их доступными для широкой аудитории. Информационные технологии используются в музеях Республики Адыгея и Краснодарского края для сохранения и презентации их уникального исторического наследия.

Одним из основных способов использования информационных технологий в музеях является цифровизация коллекций. Благодаря этому процессу артефакты, документы и экспонаты становятся доступными для просмотра онлайн, что помогает сохранить их историческую ценность и предоставить возможность изучения исследователям и обычным людям.

Еще одним примером использования информационных технологий в музейном деле являются виртуальные выставки. Благодаря виртуальным турам и экскурсиям по музеям, люди могут посещать выставки онлайн, не выходя из дома. Это открывает возможность для глобальной аудитории познакомиться с уникальными экспонатами и творениями искусства.

Информационные технологии также используются для создания мультимедийных гидов по музейным экспозициям. Это удобный способ получить дополнительную информацию об экспонатах, истории и культуре, прослушать аудиогиды или посмотреть видео-экскурсии прямо на своем смартфоне.

Информационные технологии способствуют развитию музейного образования онлайн. Музеи могут проводить вебинары, лекции, мастер-классы и другие образовательные мероприятия, доступные для всех желающих. Это позволяет расширить аудиторию музея и привлечь больше людей к изучению истории и культуры.

Информационные технологии играют ключевую роль в сохранении историко-культурного наследия, делая его доступным и интересным для широкой аудитории. Музеи Республики Адыгея и Краснодарского края прекрасные примеры того, как современные технологии помогают сочетать традиции и инновации, сохраняя историю и культуру для будущих поколений.

Список литературы:

1. Корниенко С.И., Гагарина Д. А. Историко-ориентированные информационные системы в контексте цифровых гуманитарных наук// Цифровая гуманитаристика: ресурсы, методы, исследования: материалы Междунар. науч. конф. (г. Пермь, 16–18 мая 2017 г.): в 2 ч. / Пермь: Перм. гос. нац. исслед. ун-т., 2017. - Ч. 2. - С. 98-102.
2. Корниенко, С. И., Гагарина, Д. А., Поврозник, Н. Г. Исторические информационные системы: теория и практика: монография / С. И. Корниенко, Д. А. Гагарина, Н. Г. Поврозник; Нац. исслед. ун-т «Высшая школа экономики». - М.: Изд. дом Высшей школы экономики, 2021.

ИСТОЧНИКИ ПО СОЦИАЛЬНО-ЭКОНОМИЧЕСКИМ И ПОЛИТИЧЕСКИМ ОТНОШЕНИЯМ ХЕРСОНЕСА И ГОРОДОВ СЕВЕРНОГО ПРИЧЕРНОМОРЬЯ В IV-III ВЕКАХ ДО Н.Э.

*Джабаева Диана Магомедсаламовна
Адыгейский государственный университет, г. Майкоп
Научный руководитель: Чеучева А.К., д.истор.н., профессор
Адыгейский государственный университет, г. Майкоп*

Актуальность темы связана со значительным распространением изучения истории отдельных народов и культур, которое невозможно без анализа истории их взаимоотношений друг с другом. Подтверждением является многочисленные исследования Северного Причерноморья, население которого вступало в различные социальные, экономические и политические контакты с другими народами. От формы и масштаба этих контактов зависело положение всего государства, его экономики, а также своеобразие культурных черт народа.

История Северного Причерноморья демонстрирует собой историю взаимодействия цивилизации античной с окружающим ее миром. Это позволяет пролить свет на многие аспекты древней истории, понять процессы социальной дифференциации, экономического взаимодействия и формирования политических структур древних обществ. Большой интерес для науки представляет понимание о социально-экономическом развитии Херсонеса и политических отношениях на северном побережье Причерноморья в IV-III веках до н.э.

Целью данной работы является анализ взаимоотношений Херсонеса и городов Северного Причерноморья в IV-III веках до н.э.

Для реализации этой цели ставятся следующие **задачи**:

- проанализировать сведения о Херсонесе Таврическом;
- определить основные направления и характер взаимоотношений Херсонеса с другими государствами Северного Причерноморья;
- выявить особенности политических связей;
- определить специфику культурно-экономического взаимодействия.

Методологической основой данной работы выступают следующие принципы.

Принцип историзма подчеркивает необходимость анализа исторических фактов и явлений в контексте конкретной эпохи, общественной системы, экономических условий и культурных особенностей, которые оказывали влияние на становление и развитие этих явлений. Также этот принцип учитывает взаимосвязи и влияния различных факторов, таких как политические, экономические, социальные и культурные, на ход исторических процессов, стремясь построить комплексное понимание и объяснение исторических явлений.

Принцип объективности предполагает стремление к максимально объективному и истинному отражению и интерпретации исторических фактов, событий и процессов без искажения и субъективных искажений, основываясь на документальных источниках, фактах и анализе, что позволило исключить предвзятость при исследовании оценок характера Херсонеса и городов Северного Причерноморья, различными авторами.

Проблемно-хронологический метод представляет собой один из подходов к организации исторического исследования, который сочетает в себе анализ и хронологическую структуризацию исторических материалов вокруг конкретных проблем и вопросов. Этот метод позволяет более глубоко и систематически рассматривать исторические явления, учитывая их развитие во времени и связь с определенными проблемами или темами.

Использование **историко-сравнительного** метода заключается в анализе и сравнительном изучении исторических явлений, процессов, событий или общественных структур в различных временных, географических или культурных обстановках. Этот метод позволяет выявить общие закономерности, различия и аналогии между разными историческими контекстами для получения более глубокого понимания и объяснения исторических явлений.

Источниковую базу исследования составляют данные литературной традиции, а также археологические и эпиграфические материалы. За небольшими исключениями, сведения письменных источников о Херсонесе весьма отрывочны и освещают лишь отдельные моменты его истории.

Наиболее подробное и полное описание Крыма дает Страбон (I в. до н. э.). В его «Географии» уделено достаточно места описанию Херсонеса и его окрестностей. Сам Страбон в Крыму, однако, не был и для истории Херсонеса пользовался другими авторами, в частности уже упомянутым Деметрием из Каллатии. Более поздние греческие писатели, кратко упоминающие о Херсонесе, большей частью пользовались сочинениями своих предшественников, поэтому нового о Херсонесе они сообщают мало (ПсевдоАрриан, Полиэн, Мемнон и др.). Из римских писателей краткие сведения о Херсонесе сообщают: Плиний Старший, Помпоний Мела, Трог Помпей и др.

Из современных исследований заслуживает внимания монография «Античные государства Северного Причерноморья» в рамках серии публикаций по археологии СССР. Работа представляет ценный источник информации о древних государствах, которые располагались на северном побережье Причерноморья в античную эпоху. В произведении обращается внимание на археологические находки, культурные особенности и исторические аспекты развития данных государств, предоставляя исследователям и любителям истории богатую основу для анализа и интерпретации.

Также произведение «Херсонес Таврический» Г. Д. Белова представляет собой значимое издание, посвященное исследованию истории и археологии Херсонеса в античную эпоху. Автор охватывает различные аспекты жизни и становления этого древнего города, предлагая читателям глубокий анализ исторических и археологических данных, на основе которых раскрывают материальную культуру и образ жизни древних жителей Херсонеса, что дает возможность увидеть важные аспекты их повседневности.

Исследование социально-экономических и политических отношений Херсонеса и городов Северного Причерноморья в IV-III веках до н.э. позволяет глубже понять динамику и взаимодействие древних обществ, обнаружить исторические закономерности и выявить важные факторы, определяющие развитие региона в древности. Данное исследование представляет ценный вклад в историческую науку и открывает новые перспективы для дальнейших исследований в этой области.

Список литературы:

1. Античные государства Северного Причерноморья / Археология СССР. М.: Наука, 1984. - 392 с.

2. Белов Г. Д. Херсонес Таврический. - Л., 1948. - 148 с.
3. Виноградов Ю.Г., Щеглов А.Н., Образование территориального Херсонесского государства // Эллинизм: экономика, политика, культура. М., 1990. С. 310-371.
4. Виноградов Ю. Г. Декрет в честь Антестерия и кризис Ольвийского полиса в эпоху эллинизма // Вестник древней истории. - 1984. - № 1.- С. 51-80.
5. Гольденберг В. А. Северное Причерноморье как рынок рабов для средиземноморского мира // Вестник древней истории. - 1953. - № 1 (43). - С. 200-209.
6. Золотарев М.И. Херсонес Таврический: основание и становление полиса // ХСБ. 2005. Вып. XIV. С. 13-44.
7. Зубарь В. М. Боги и герои античного Херсонеса. - Киев: Издательский дом «Стилос», 2005. - 188 с.
8. Зубарь В.М. Херсонес Таврический в античную эпоху (экономика и социальные отношения). – Киев: Наукова думка, 1993 (13 п.л.). – 140 с.
9. Романчук А. И. Исследования Херсонеса-Херсона. Раскопки. Гипотезы. Проблемы. в 2-х томах. - Тюмень: ТГУ, 2008.
10. Романчук А.И., Сазанов А.В., Седикова Л.В. Амфоры из комплексов византийского Херсона. Екатеринбург: Уральский университет, предприятие АВ КОМ. Препринт, 1995. 110 с.
11. Сапрыкин С. Ю. Гераклея Понтийская и Херсонес Таврический. - М.: МГУ, 1986. - 248 с.
12. Страбон. География в 17 книгах/Перевод, статья и комментарии Г. А. Стратановского; Под общ. ред. С. Л. Утченко. -М.: Наука, 1964.

ТЕОРЕТИЧЕСКИЕ И МЕТОДОЛОГИЧЕСКИЕ ПРОБЛЕМЫ ПРЕПОДАВАНИЯ ИСТОРИИ И ОБЩЕСТВОЗНАНИЯ

ТЕОРЕТИЧЕСКИЕ ОСНОВЫ ИСПОЛЬЗОВАНИЯ РОЛЕВЫХ ИГР В ИСТОРИЧЕСКОМ ОБРАЗОВАНИИ

*Дербенева Полина
Адыгейский государственный университет, г. Майкоп
Научный руководитель: Чеучева А.К., д.истор.н., профессор
Адыгейский государственный университет, г. Майкоп*

Изменение общества, вызванное стремительным развитием технологий, оказало огромное влияние на процесс образования. Если ранее педагог выступал практически единственным транслятором информации, то в современном обществе эта функция уходит на второй план. И более актуальной становится другая – создание среды, в которой получаемая учащимся информация преобразовывается в знание и опыт. В связи с этим современные федеральные государственные образовательные стандарты основного общего образования предписывают формирование компетенций учеников на основе системно-деятельностного подхода. В этих условиях педагог должен способствовать формированию готовности ребёнка к саморазвитию, непрерывному образованию и активной учебно-познавательной деятельности. Для эффективного формирования у обучающихся необходимых компетенций учитель должен прибегать к использованию новых интерактивных методов и приемов обучения. Одним из таких методов, особенно актуальных в контексте исторического образования, является ролевая игра. По мнению исследователей, использование ролевых игр интенсифицирует процесс обучения, делая его эмоционально привлекательным, а следовательно, и более эффективным. Несмотря на это, на данный момент ролевые игры недостаточно широко используются в образовании, поскольку имеют высокий уровень сложности процесса их подготовки и проведения. В связи с этим возрастает **актуальность**

всестороннего изучения феномена игры и теоретических основ её применения в историческом образовании.

Игра выступала предметом систематического научного изучения с разных позиций: физиологического, биогенетического, социального, биопсихологического, социологического, психотерапевтического, культурологического и теорий, объединивших несколько подходов к игре как к способу самовыражения.

В отечественной историографии происхождение игры впервые осветил в своей работе «Письма без адреса» Г. В. Плеханов. В свою очередь советский психолог С. Л. Рубинштейн одним из первых сделал попытку создать отечественную теорию игры. Тогда как С. А. Шмаков проводил исследования касающиеся значения применения технологии игры в обучении.

В зарубежных исследованиях первой трети XIX в., особенно в работах представителей французской либеральной школы историков периода Реставрации, метод постижения истории, основанный на «вживании», «вчувствовании» в эпоху, «сопереживании» ей, описывался как один из лучших методов обучения истории. О феномене игры в 1938 г. был написан Фундаментальный труд Й. Хейзенга «Homo ludens», где учёный рассматривает влияние игры на деятельность человека, как одного из важнейших факторов социального прогресса.

Однако, несмотря на теоретическое и практическое значение представленных исследований, в настоящее время проблема применения ролевых игр в современном историческом образовании раскрыта фрагментарно и требует дополнительного исследования.

Игра занимает особое место в жизни человека: это и способ трансляции культуры, и социальный механизм, помогающий в процессе социализации, и способ выражать «запретные» импульсы разрешенным способом. В ролевых играх основным образовательным моментом является процесс вживания, который заключается в развитии умения рассматривать реальность с точки зрения предлагаемой ситуации и действовать от имени своего персонажа. Чем более реалистичен мир, эмулируемый в игре, тем более целостными становятся качества, развиваемые в процессе игры.

С одной стороны, игровой элемент предполагает творческую интерпретацию, а с другой имеет чёткую структуру и правила. Играть – значит придерживаться установленного порядка, что препятствует свободе играющего, но в то же время, как это не парадоксально, побуждает к ней. Таким образом подтверждается такая сущностная особенность ролевой игры как двуплановость (наряду с реальными действиями в реальных условиях для решения различных задач игры действуют условности, иррациональности, которые вне игры не существуют). Кроме прочего, игре присуща высокая эмоциональность и непредсказуемость, ролевые игры по одному и тому же сценарию можно проводить неограниченное количество раз. Даже если правила не изменяются, исход может быть совершенно иным. Каждый раз участники могут приходиться к выводу отличному от того, к которому пришло предыдущее поколение игроков.

Исследователи называют еще целый ряд особенностей присущих игре. Например, Й. Хейзинга и С. А. Шмаков указывают на ограниченность игры в пространстве и времени, а С. Л. Рубинштейн, Ж. С. Хайдаров – на осмысленность и амбивалентность. Стоит отметить, что игра выступает в роли модели и отражает окружающий мир в контексте предлагаемых событий. Поэтому при разработке игрового мира важно выделить основные его черты, чтобы они были логичны и согласованы друг с другом, позволяя достраивать остальные свойства мира игроку. Для понимания такой формы организации учебного занятия как историческая ролевая игра и оценки возможности её внедрения в образовательный процесс, уместно обратиться к истории.

Начало разработки теории игры часто связывают с именами великих мыслителей XIX в. Ф. Шиллером и Г. Спенсером. В науке их концепция известна, как «теория избытка сил». Однако все не так однозначно. Человек может обратиться к игре при недостатке сил.

Например, детям игра позволяет восстановить энергию и сбросить эмоциональное напряжение.

К. Гросс сформулировал теорию, согласно которой, игра является формой самосовершенствования человека, позволяющая оттачивать природные инстинкты. Критикуя позиции К. Гросса и Г. Спенсера, голландский ученый Ф. Бейнтендейк сделал вывод, что игровая деятельность носит ориентировочно исследовательский характер. Немецкий психолог К. Бюлер в XX в. определяет одной из важнейших отличительных особенностей игры – получение функционального удовольствия от процесса игры, а не от результата.

Согласно «когнитивной» теории Ж. Пиаже игра возникает, как потребность детей в познании окружающего мира. Игра развивается вместе с интеллектуальным созреванием ребенка, отсюда следует её влияние на когнитивное развитие.

Ролевая игра, по мнению ряда исследователей, возникает в связи с усложнением средств труда, которые детям необходимо было осваивать в процессе взросления. Так, например Р. Альт, указывая на игру как средство воспитания, утверждает, что ребенок «входит» в мир взрослых через игровую деятельность, которая отражает жизнь общества, намекая на историческое возникновение игры и ее связь с изменением положения ребенка в обществе. Тем не менее, вопрос о происхождении ролевой игры остается весьма сложным и не разрешенным до сих пор.

Первое упоминание о ролевых играх, которые применялись именно в педагогических целях, появилось в советской педагогике в 1920-х гг. Основателем так называемых «командно-стратегических, коллективных игр» с ролевым элементом стал А. С. Макаренко. В одной из своих лекций педагог писал: «Игра имеет огромное значение в жизни ребенка, она сравнима с работой у взрослого человека. По тому, как дети играют в детстве, можно понять, какими они вырастут. Поэтому подготовка юной думающей личности ко взрослой жизни происходит в игре, ребёнок обучается, сам того не замечая». Великий педагог всегда выступал против недооценки воспитательного и познавательного значения игр. Опыт Макаренко был применен при разработке полевых стратегических игр для школьников. Это стало первым шагом в применении и распространении ролевых игр в советской, а позже и российской педагогике.

На данный момент по всему миру действует огромное количество обществ любителей ролевых игр, многие из них создаются на базах университетов и школ. Опыт подобных сообществ позволяет судить о достоинствах игровых технологий. Воспитательный и дидактический потенциал исторических игр позволяет их успешное использование в условиях современных образовательных стандартов. Таким образом, актуальность изучения и применения ролевых игр в историческом образовании в будущем будет только возрастать, а потребность в них будет увеличиваться.

Список литературы:

1. Берн Э. Игры, в которые играют люди: Психология человеческих взаимоотношений. - М., 1988. - 400 с
2. Камардин, М.В. Анализ и интерпретация результатов исследования педагогического потенциала ролевой исторической игры в педагогической практике современной школы / М.В. Камардин // Вестник КРАУНЦ. Гуманитарные науки. – 2018. – № 1 (31). – С. 72-76.
3. Куприянов Б.В. Ролевая игра как инструмент интерактивности // Профессиональное образование. - 2012. - № 9. - С. 44-46
4. Скачок, В.Е. Игра как философский феномен человеческой деятельности / В.Е. Скачок, А.М. Демьяненко, Е.А. Демьяненко, А.А. Котлярович. // Молодой ученый. – 2015. – № 24 (104). – С.1193-1195. – URL: <https://moluch.ru/archive/104/24232/> (дата обращения: 01.04.2024).
5. Хейзинга, Й. Homo Ludens; Статьи по истории культуры / Й. Хейзинга; пер. с гол. Д. В. Сильвестрова. – М.: Прогресс – Традиция, 1997. – 416 с.

б. Хут, Л.Р. Ролевые игры по новой истории: методическое пособие для студентов исторического факультета / Л.Р. Хут. – 2-е изд., перераб. и доп. – Майкоп: Изд-во АГУ, 2007. – 165 с.

ПАМЯТЬ ПОТОМКОВ – ПОКОЛЕНИЮ ПОБЕДИТЕЛЕЙ (НАВСТРЕЧУ 80-ЛЕТИЮ ПОБЕДЫ В ВЕЛИКОЙ ОТЕЧЕСТВЕННОЙ ВОЙНЕ)

ПАДЕНИЕ ТРЕТЬЕГО РЕЙХА

Борсова Д.Д.

*Адыгейский государственный университет, г. Майкоп
Научный руководитель: Малышева Е.М., д. истор. н., профессор
Адыгейский государственный университет, г. Майкоп*

Фашизм готовил миру ужасную судьбу. Его переустройство предполагалось на основе тоталитарной модели, построенной на идее привилегированного положения «нордических народов», и прежде всего немцев. Всем остальным были уготованы поработочное, бесправное положение, жестокая эксплуатация или даже физическое уничтожение. Агрессивная завоевательная политика являлась главным инструментом достижения этой цели. Развязанная фашизмом Вторая мировая война унесла более 55 млн жизней

Военное поражение Третьего рейха началось с июня 1944 г. и проходило параллельно на западном и восточном фронтах. 23 июня 1944 г. началось наступление Советской Армии, результатом которого стал крах немецкой группировки армий «Центр» на Восточном фронте. Несмотря на их сопротивление, поражение было еще ужаснее, чем катастрофа под Сталинградом. Только в боях за Белоруссию вермахт потерял 400 тыс. солдат убитыми, ранеными и пленными. К концу августа 1944 г. Советский Союз был полностью освобожден от немецких захватчиков.

Военная катастрофа вермахта на Восточном фронте обернулась и трагедией для жителей Восточной Пруссии. Советская Армия, отрезав ее от остального рейха, вызвала многомиллионный поток беженцев от войны и советской оккупации. Они двигались в западном направлении, к Данцигу, в устье Вислы. Многие люди, не успевшие перейти линию фронта, погибли или были захвачены в плен, если они не замерзали раньше от холодных январских дней или не проваливались под лед залива. Некоторой части населения в последующие недели все же удалось эвакуироваться на запад Германии, благодаря спасательным операциям немецкого военно-морского флота. Общее число жертв среди немецкого населения восточных районов Германии составило около 500 тыс. человек.

16 апреля 1945 г. три советских фронта, насчитывавшие в общей сложности 2,5 млн человек, более 42 тыс. орудий, 6200 танков и самоходных орудий и 8300 самолетов начали Берлинскую операцию. В районе Берлина находилось три оборонительных полосы, четыре немецких армии, насчитывавшие 83 дивизии, берлинский гарнизон численностью 200 тыс. человек и 200 батальонов «фольксштурма». По приказу немецкого верховного командования город следовало удерживать «до последнего вздоха». 20 апреля, в день 56-летия со дня рождения Гитлера, залпом тысяч орудий начался собственно штурм Берлина советскими войсками.

25 апреля две советские группы войск под командованием маршала Георгия Константиновича Жукова (1896-1974) и маршала Ивана Степановича Конева (1897-1973) завершили окружение Берлина и ворвались в город. Начались ожесточенные уличные бои, 30 апреля Красное знамя было водружено над рейхстагом. В этот же день Гитлер и Геббельс покончили жизнь самоубийством в бункере имперской канцелярии. В оставленном «завещании» своим «преемником» Гитлер назначал адмирала Карла Дёница (1891-1980), который в г. Фленсбурге на датской границе (британская зона оккупации) сформировал «правительство», стремившееся спасти остатки вермахта от безоговорочной капитуляции. Несмотря на предпринятые усилия, это намерение провалилось. 7 мая в Реймсе перед

представителями западных союзников Германия была вынуждена подписать Акт о безоговорочной капитуляции. Он вступил в силу 9 мая 1945 г. в 0 час. 00 мин., после повторного подписания капитуляции перед представителями Верховных командований СССР, США, Англии и Франции в восточной части Берлина - Карлсхорсте. «Правительство» Дёница просуществовало чуть более трех недель. По настоятельному требованию советской стороны 23 мая 1945 г. британские войска наконец арестовали правительство Дёница. Европейская война была окончена. Тихоокеанская война подошла к концу 2 сентября 1945 г., после капитуляции Японии. В Германии союзники по антигитлеровской коалиции, согласно Берлинской декларации от 5 июня 1945 г., взяли на себя верховную власть. Третий рейх перестал существовать де-факто и де-юре.

Война, которая планировалась и была развязана нацистской верхушкой как ряд «блицкригов», превратилась во Вторую мировую войну, в огне которой погибло около 60 млн человек. Общий театр военных действий более чем в 5 раз превышал театр военных действий Первой мировой войны. В той или иной степени в войну были втянуты 64 государства с населением 1 млрд 700 млн человек. Основную тяжесть борьбы с Третьим рейхом и его европейскими союзниками вынес на своих плечах наш народ. На советско-германском фронте фашисты понесли самые ощутимые безвозвратные потери - 10 млн 344,5 тыс. человек. Вторая мировая война имела колоссальные последствия для судеб человечества. Были пересмотрены границы ряда государств, произошло очередное «великое переселение народов» XX в. Изменилась геополитическая ситуация: вместо 8 «великих» держав, как это было в 1939 г., осталось 2 «сверхдержавы» - США и СССР, началась «холодная война». Постепенно сложилась так называемая «Ялтинско-Потсдамская» система международных отношений. Все это напрямую повлияло на судьбу Германии. Война с наглядностью продемонстрировала, к чему может прийти общество, если власть попадет в руки террористических, правоэкстремистских сил. Поражение Германии в войне было поражением и нацистской идеологии. «Национал-социалистическая революция» вместо «возрождения» Германии столкнула ее в пропасть мировой войны, международное сообщество осудило национал-социализм как систему власти.

Антифашистскому движению Сопротивления не удалось самостоятельно свергнуть гитлеровский режим. Германия была освобождена от нацизма силами антигитлеровской коалиции. Это показывает, что фашистская идеология в определенных условиях может увлечь за собой значительную часть населения. Своевременное распознавание и борьба с ней, недопущение фашистов к власти являются задачами и сегодняшнего дня. Третий Рейх и его падение стали жестоким напоминанием о возможностях человеческой жестокости и манипуляций, а также подчеркнули силу демократии и единства против зла. Этот период истории останется в памяти людей как урок необходимости борьбы за свободу и справедливость.

Список литературы:

1. Великая Отечественная война 1941-1946 годов. В 12т. Т.12. Итоги и уроки войны. – М.: Кучково поле, 2015. – 864 с.
2. История Германии : учебное пособие : в 3 тт. / Под общ. ред. Б. Бонвеча, | Ю. В. Галактионова I - М.: КДУ, 2008. - Т. 2: От создания Германской империи до начала XXI века / А. М. Бетмакаев, Т. А. Бяликова, Ю. В. Галактионов [и др.]; отв. ред. Ю. В. Галактионов к сост. науч.-справ. аппарата А. А. Мить. - 672 с.
3. Черная Л. Б. Коричневые диктаторы: Гитлер, Геринг, Гиммлер, Борман, Риббентроп. - М., 1992.

СОХРАНЕНИЕ ПРЕЕМСТВЕННОСТИ ПАТРИОТИЧЕСКИХ ТРАДИЦИЙ РОССИИ: ОТ ВЕЛИКОЙ ОТЕЧЕСТВЕННОЙ ВОЙНЫ ДО СПЕЦИАЛЬНОЙ ВОЕННОЙ ОПЕРАЦИИ

*Джаримова Анжелика Рашидовна
Адыгейский государственный университет, г. Майкоп
Научный руководитель: Малышева Е.М., д. истор. н., профессор
Адыгейский государственный университет, г. Майкоп*

Описание актуальности проблемы.

9 мая 2022 года на Параде на Красной площади Президент России Владимир Путин выступил с речью и сделал акцент на абсолютной преемственности поколений защитников нашего Отечества, начиная с 1941-1945 и заканчивая сегодняшней специальной военной операцией. Президент сказал, что Россия никогда не откажется от своих традиций, своей истории и не позволит ее никому переписать.

Сегодня думающие и преданные стране люди испытывают искреннюю благодарность ветеранам Великой Отечественной войны, ветеранам боевых действий и военных конфликтов в Афганистане, Чечне, Дагестане, Сирии и «горячих точек».

Сегодня бойцы специальной военной операции продолжают дело дедов и прадедов, борясь с неонацизмом. Все это увязано с многонациональным единством нашей страны. Как в дни Великой Победы, так и сегодня – в нашей многонациональной стране, люди разных национальностей по-прежнему единый российский народ, который отстаивает свою независимость.

Степень разработанности.

Существует множество исследований, посвященных и Великой Отечественной войне, и последующим военным конфликтам, в которых принимала участие наша страна. Специальная военная операция началась 24 февраля 2022 года и всё ещё продолжается, поэтому исследование этого конфликта представляется очень сложным ввиду отсутствия и засекреченности информации о ходе конфликта и лицах, участвующих в нём. Поэтому для получения данных, необходимых для моего доклада, я обратилась в филиал Государственного фонда поддержки участников специальной военной операции «Защитники Отечества» по Республике Адыгея, в котором мне оказали посильную помощь, предоставили возможность собрать биографические справки о погибших участниках СВО через их семьи.

Постановка цели и задачи.

Перед собою я поставила цель: расширить и углубить знания о людях, принимавших участие в военных конфликтах Советского Союза и России (Великая Отечественная война, Афганистан, Чечня и СВО), рассмотреть связь патриотических традиций на нескольких примерах награждённых офицеров и Героев России.

Для достижения поставленной цели я определила следующие задачи:

1. Изучить значение Великой Отечественной войны как фактора формирования патриотизма;
2. Изучить влияние, которое оказали войны в Афганистане и Чечне на формирование патриотических организаций в Республике Адыгея;
3. Изучить патриотические традиции поколений на примере нескольких семей погибших участников специальной военной операции
4. Проанализировать полученные данные.

Методология и методика исследования. Поиск информации в открытых информационных источниках и литературе. Опрос 4 семей погибших участников спецоперации.

Вывод. Прошло 78 лет с того времени, когда наши деды и прадеды одержали героическую победу в Великой Отечественной войне. Нет семьи, который не коснулись события тех страшных лет. С каждым годом все меньше и меньше остается участников и очевидцев событий Великой Отечественной войны, но патриотические традиции остаются крепкими в нашей стране – и сейчас, когда мы столкнулись с прямой угрозой безопасности и суверенности нашей страны, мы в этом особенно убеждаемся. Тысячи наших соотечественников сражаются в эту минуту против неонацизма, который нашёл своё убежище в соседнем государстве; другая часть служит стране иначе: работая на производстве, помогая фронту и вернувшимся из-за «ленточки» ветеранам, отстраивая разрушенные города и деревни, ведя патриотическо-просветительскую работу с молодёжью. Теперь, как и 82 года назад, народ объединяется и служит на благо своей страны, каждый на своём месте, по-своему – это и есть самое главное доказательство связи патриотических традиций поколений.

Список литературы:

1. Администрация муниципального образования "Духовщинский район" Смоленской области // Когда есть, что вспомнить, но трудно рассказать. Интервью с "афганцем" Сергеем Филимоновым // Эл. ресурс // <https://duhov.admin-smolensk.ru/news/kogda-est-chto-vspomnit-no-trudno-rasskazat-intervyu-s-afgancem-sergeem-filimonovym/>
2. Аргументы и факты // Это не героизм, а работа. Участник афганской войны о патриотизме и армии // Эл. ресурс // https://smol.aif.ru/society/people/eto_ne_geroizm_a_rabota_uchastnik_afganskoy_voyny_o_patriotizme_i_armii
3. Боевое Братство / В Майкопе почтили память погибших в локальных конфликтах. Эл. Ресурс // <https://bbratstvo.com/2023/01/02/delegaciya-krasnodarskogo-kraevogo-otdeleniya-voov-boevoe-bratstvo-v-maykope-pochtili-pamyat-voinov-pogibshikh-v-lokalnykh-konfliktakh>
4. Варенников В. И. Неповторимое. Кн. 5. Война в Афганистане. М.: Воениздат, 1991.
5. Великая Отечественная война 1941-1945 годов / Г.А. Куманев, Е.М. Малышева и др. / в 12-ти томах. Т. 7. Экономика и оружие войны (В авт. коллективе); Т.Х и Т. XII (при участии Малышевой Е.М.). – Москва, 2013.
6. ВЗГЛЯД / Эксперт: Путин подчеркнул преемственность... Эл. Ресурс// <https://vz.ru/news/2022/5/9/1157625.html>//[https://www.yandex.ru/search/?text=%.\(дата обращения 2.04.2024\).](https://www.yandex.ru/search/?text=%.(дата обращения 2.04.2024).)
7. Всероссийский туристический поход комсомольцев и молодёжи по местам революционной, боевой и трудовой славы советского народа. – М.: из-во ЦК ВЛКСМ «Молодая гвардия», 1966.
8. Газета «Правда», 22 января 1941 г. Электронный ресурс // <http://mpgu.su/wp-content/uploads/2020/05/%D0%9F%D1%80%D0%B0%D0%B2%D0%B4%D0%B0-%E2%84%9622-%D0%BE%D1%82-22.01.1941.pdf>
9. Гриф секретности снят. Потери вооруженных сил СССР в войнах, боевых действиях и военных конфликтах: Стат. исследование. Под ред. Г.Ф. Кривошеина. М.: Воениздат, 1993.
10. Женщины в экстремальных условиях: опыт, проблемы, пути решения». Коллективная монография.- Москва, 2006. 26 печ. л.
11. Интервью Каринэ Геворгян (российский политолог, востоковед) / ЭМПАТИЯ МАНУЧИ / Эл. Ресурс // https://www.youtube.com/watch?v=dN_ytSIVDbI&t=963s
12. История КПСС. Т.5. Кн.1. - М.: Политиздат, 1970 - 723 с.
13. Книга памяти. Т.4. - Майкоп: ГУРИПП «Адыгея», 2002.
14. Колесник, А.Д. Народное ополчение городов-героев – М., 1974. - 367 с
15. Колесник, А.Д. Ополченческие формирования Российской Федерации в годы Великой Отечественной войны / А.Д. Колесник. – М., 1988 – 286 с.
16. Кондакова Н.И. Духовная жизнь России. Великая Отечественная война 1941-1945 гг. - М., 1995
17. Кривошеев Г.Ф. Россия и СССР в войнах XX века. Книга потерь. - М.: Вече, 2010.

18. Лекция Андрея Безрукова (советский и российский разведчик, полковник Службы внешней разведки в отставке) «Новый глобальный ландшафт и вызовы для России» / Legal Forum - ПМЮФ/ Эл. Ресурс // https://www.youtube.com/watch?v=nPeNHRQo3hQ&list=PLP0S3i-50hh7ZAGVNIWbzbPChdoM_UWp&index=18&t=4977s
19. Ленин В. И. Полное собрание соч. Т. 41
20. Личный архив автора – Джаримовой А.Р.
21. Малышева Е.М. Во имя Отечества. Патриотизм народа в 1941-1945 гг. М.: Вече, 2011.
22. Малышева Е.М. Патриотизм и коллаборационизм в годы Великой Отечественной войны. // Россия в XX веке. Война 1941- 1945 годов. Современные подходы. – Москва: Наука, 2005. - С. 305- 339.
23. Медведев Р. А. Неизвестный Андропов. - Ростов н/Д : Феникс, 1999.
24. Основы политического и воинского воспитания [Текст] : Пособие для полит. учебы прапорщиков и мичманов / [Под общ. ред. д. филос. н., проф., ген.-майора Д.А. Волкогонова] ; Гл. полит. упр. Сов. Армии и ВМФ. - Москва: Воениздат, 1977. - 319 с.
25. Патриотизм - духовный стержень народов России. Коллективная монография. М.: ИРИ РАН, 2006. 30 п.л.; // Патриотизм – один из решающих факторов безопасности Российского государства. Коллективная монография. - М.: Издательский Дом «Экономическая литература», 2006.
26. Победа - одна на всех. (Вклад союзных республик СССР в завоевание победы в Великой Отечественной войне 1941 -1945 гг.». Коллективная монография. Члены ред. коллегии Кондакова Н.И., Малышева Е.М., Ларин А.П. и др.- М., 2010. – 37 печ. л. (591 с.) Малышева Е.М - 26 с. С. 227-253.
27. Примаков Е. М. Встречи на перекрестках. М.: Центрполиграф, 2015.
28. Саттер Д. Век безумия: распад и падение Советского Союза. - М.: Объединенное гуманитарное издательство, 2005. - 397 с.
29. Сафранчук И.А. Патриотический вектор в ретроспективных оценках Афганской войны / И.А.Сафранчук, А.А.Казанцев, Р.Б.Махмудов. - Текст// Quaestio Rossica. - 2020. - т. 8. №2. - с. 399-414.
30. Сведения, предоставленные Джаримовым Р.И. – ветераном боевых действий (Сев. Кавказ, СВО), членом Общественной палаты Республики Адыгея
31. ТАСС // Шойгу заявил, что ВС РФ за год набрали около 490 тыс. контрактников // Эл. ресурс // <https://tass.ru/armiya-i-oprk/19578903/amp>
32. Усыскин, Г.С. Очерки истории российского туризма [Текст] / Г.С. Усыскин – СПб.: Герда, 2000.

РОЛЬ ПОЛИТИКИ И ДЕЯТЕЛЬНОСТИ ОБЩЕСТВЕННЫХ ОРГАНИЗАЦИЙ В УКРЕПЛЕНИИ ЕДИНСТВА ФРОНТА И ТЫЛА В ГОДЫ ВЕЛИКОЙ ОТЕЧЕСТВЕННОЙ ВОЙНЫ

*Ревякина Ангелина Евгеньевна
Хапиштова Аминат Азаматовна
Адыгейский государственный университет, г. Майкоп
Научный руководитель: Малышева Е.М., д. истор. н., профессор
Адыгейский государственный университет, г. Майкоп*

Великая Отечественная война народов Союза ССР против фашистской Германии представляет собой событие эпохального масштаба. Она принесла стране великую победу. При этом подобная победа досталась огромной ценой. В первую очередь, особую роль в Великой Отечественной войне сыграло Советское социалистическое государство с его особой разветвлённой системой общественных организаций. В годы Отечественной войны вместе с

социалистическим государством, как важным средством защиты страны, большую работу выполняли различные массовые общественные организации и добровольные объединения трудящихся: это профессиональные союзы, кооперативные объединения, комсомол, различные оборонные, научно-технические, культурные сообщества и другие.

Самой многочисленной из них являлась профсоюзная организация. Профсоюзы присутствовали на всех предприятиях, стройках и в учреждениях страны. Они направляли всю свою деятельность интересам фронта, тем самым оказывали большую помощь партии и правительству в перестройке всего народного хозяйства на военный лад, а также добивались укрепления государственного аппарата и хозяйственного в том числе, подталкивали рабочих и служащих на борьбу за повышение производительности труда, выполнение военно-хозяйственных планов и за полноценное использование всех резервов для того, чтобы одержать победу над врагами. Много сил вложили профессиональные союзы в организацию военного производства. Они содействовали перемещению большого количества предприятий на восток страны, проводили также масштабную подготовку новых кадров рабочей силы, в особенности из числа женщин и молодых. Развернувшееся по почину трудящихся Всесоюзное социалистическая борьба за увеличение выпуска военной продукции направлялось профсоюзами. На 1 января 1944 г. в борьбе участвовало более 80 процентов всей рабочей силы и военных служащих. В результате этого производительность труда в период Отечественной войны на важных предприятиях повысилась на 40-50 процентов. Для поощрения соревнующихся коллективов профсоюзы вместе с организациями партий и государства вручали лучшим из них Красное знамя.

Одним из более массовых и распространённых добровольных сообществ, проделавших в годы Великой Отечественной войны огромную работу, было Общество содействия обороне, авиационному и химическому строительству или по-другому Осоавиахим. К началу войны в рядах Осоавиахим содержались около 13 млн. членов, которые объединялись в 329 тыс. первичных организаций. Как раз они в предвоенные годы проводили оборонно-массовую работу среди всех слоев населения.

Высокую активность в годы Отечественной войны проявил Союз обществ Красного Креста и Красного Полумесяца СССР. К началу войны этот союз насчитывал около 7 900 тыс. членов, а к концу - до 12 900 тыс. Организации Красного Креста делали все возможное, чтобы могли помочь, чем смогут, раненым, больным солдатам быстрее восстановиться и вернуться в строй. Кроме этого, они также участвовали в подготовке среднего и младшего медицинского персонала для оказания помощи. За годы войны было подготовлено около 300 тыс. медсестер, более 500 тыс. санитарных дружинниц и до 30 тыс. санитаров. Большая часть выпускников медицинских школ Красного Креста направлялись в роты, батальоны и полки. Благодаря этому фронтовые и тыловые лечебно-профилактические учреждения не испытывали недостатка в среднем и младшем медицинском персонале.

Бесчеловечная политика нацистов в отношении мирного населения и военнопленных привела к возникновению в их тылу широкого партизанского движения. Основу первых партизанских отрядов составили попавшие в окружение остатки разбитых частей Красной армии. В начале 1941 г. фронт очень быстро откатывался на восток, что затрудняло попытки прорваться к своим. Поэтому не сдавшиеся в плен советские воинские контингенты оседали в лесных районах Белоруссии, Украины, в северо-западных областях России. В последствии к ним присоединялись местные жители, скрывавшиеся от отправки в Германию или не желавшие из патриотических побуждений оставаться «под немцем». Партизанское движение было ярким выражением народного характера войны.

Возникшее в низах, оно сначала было настороженно воспринято советским руководством, относившимся с подозрением к любой неуправляемой инициативе. Но массовый характер освободительной борьбы и большой урон, наносимый партизанскими отрядами захватчикам, заставили власть пересмотреть свои взгляды. 30 мая 1942 г. при Ставке был создан Центральный штаб партизанского движения, которым руководил П.К. Пономаренко. Из-за наступательной доктрины, предполагавшей ведение войны на чужой

территории, не было заранее создано подпольных баз и складов с оружием. Поэтому сначала партизаны добывали боеприпасы и вооружение у противника. С конца 1942 г. необходимые партизанским отрядам медикаменты, продовольствие и оружие доставлялись самолётами. С весны 1943 г. все операции Красной армии стали планироваться с учётом подключения к ним партизанских соединений. 14 июля 1943 г. был выпущен приказ «О партизанской рельсовой войне на коммуникациях врага». Активность партизанских отрядов заставляла гитлеровцев снимать с фронта для охраны дорог и мостов целые дивизии. Большие контингенты войск вермахта и СС участвовали в карательных экспедициях против партизан. Так, в июне 1943 г. немецкое командование с этой целью задействовало 25 дивизий из состава группы армий «Центр». В среднем за войну партизаны отвлекали на себя 10% немецких сил, воевавших на Восточном фронте, и нанесли немцам огромный материальный урон. Партизанские отряды С.А. Ковпака, А.Н. Сабурова, А.Ф. Фёдорова к 1944 г. превратились в мощные соединения, контролировавшие значительную территорию, так называемые партизанские края. Во всех крупных городах, захваченных фашистами, действовало хорошо организованное подполье. Когда части Красной армии освобождали оккупированные территории, их радушно встречали местные жители и партизаны, желавшие влиться в ряды советских воинов. Но в большинстве случаев партизанские отряды разоружались и расформировывались, а бойцы отправлялись в тыл на «перевоспитание». Всего в партизанском движении принимали участие около 10 млн человек.

Несмотря на трудности военного времени, общественные организации и добровольные общества трудящихся в период войны расширили и улучшили, укрепили связи с народными массами, а также усовершенствовали способы своей деятельности, обогатились новым опытом работы. Роль общественных организаций значительно выросла и их участие в жизни страны стало ещё эффективнее.

Список литературы:

1. Костикова С.А. Работа общественных организаций в годы Великой Отечественной войны в Краснодарском крае и Ставрополье/ С.А. Костикова. - Тексти: непосредственный // Молодой учёный. - 2014. - №12 (71). - С. 229-232.
2. Малышева Е.М. Во имя Отечества. Патриотизм народа в 1941-1945 гг. - М.: Вече, 2011. - 492с.
3. Энциклопедия Великой Отечественной войны 1941-1945 годов. - М.: ИД «Звонница-МГ», 2015. - С.166.

ФЕНОМЕН ПАТРИОТИЗМА СОВЕТСКОГО НАРОДА

*Хуако Батырбий Адамович
Адыгейский государственный университет, г. Майкоп
Научный руководитель: Малышева Е.М., д. истор. н., профессор
Адыгейский государственный университет, г. Майкоп*

В годы Великой Отечественной войны патриотизм стал наиважнейшей ценностью в советском обществе, когда стоял вопрос о жизни и смерти нашего государства, о том, быть ли ему свободным, независимым или впасть в порабощение, а то и полностью потеряться с исторической поверхности человечества. Именно в этот период тяжелейших за всю историю нашего Отечества испытаний вся страна поднялась на его защиту. И не было ничего выше и дороже этого поистине святого понятия, которое вдохновляло многих людей на преодоление любых испытаний во имя спасения родной земли. Невиданная стойкость и мужество советских воинов, массовый героизм на фронте и в тылу, огромное стремление наших людей отдать все, даже свою жизнь во имя Победы, позволили поднять представление о патриотизме советского народа на недостижимую высоту.

Актуальность: Данная тема остается актуальной и в сегодняшнее время, она страшит подлых и жестоких последователей фашистов. «Главную роль в победе над фашизмом сыграл советский народ, в этом подвиге, равного которому ещё не знала история, слились воедино и высокое мастерство военачальников, и величайшее мужество воинов, партизан.» Наша Победа не ушла в прошлое. Это живая Победа, обращённая в настоящее и будущее.

Цель работы: исследовать и разобраться в чем секрет небывалого в истории человечества подвиге.

Предмет исследования: Победа советского народа над фашистско - немецкими захватчиками в годы Великой Отечественной войны.

Девиз «Все для фронта, все для победы!» стал основным смыслом жизни всех советских граждан. Массовым проявлением патриотизма стали отважные подвиги наших воинов от защиты Брестской крепости до водружения Знамени Победы над немецким рейхстагом и разгрома Японии». Первым глобальным проявлением благородного патриотизма стали многотысячные ряды добровольцев в военные комиссариаты. Только в Москве за первые несколько дней войны от людей поступило более 75 тыс. заявлений с просьбой отправить их на фронт. Многие люди, забравшиеся, как говорили в то время, по состоянию здоровья рвались на линию огня.

Небывалый патриотизм проявили советские солдаты, заслонявшие вражеские огневые точки своими телами. Первым такой подвиг совершил А.К. Панкратов. Он, 24 августа 1941 г., в критический момент боя пожертвовал собой ради проведения успешной атаки гарнизона. Нельзя не отметить, что ни один из немецких солдат не совершил подобный подвиг за весь период войны. Любовь к родине, охватившая советских людей, ярко проявилась в партизанском движении, развернувшимся в тылу врага. Самый первый отряд был создан в день нападения фашистских захватчиков - 22 июня 1941 г. Партизаны держали связь с подпольщиками городов и сел, получали от них информацию и передавали ее в Москву. Партизанские отряды уничтожали железнодорожные составы, нападали на гарнизоны, взрывали склады и базы устраивали рейды по тылам противника. В результате саботажа и диверсий, были захвачены в плен и ранены более 1 млн. фашистов, выведено из строя около 4 тыс. танков и бронемашин, 1100 самолетов, 65 тыс. автомашин, разрушены и повреждены 1600 железнодорожных мостов, пущены под откос 20 тыс. эшелонов. Летом 1943 г. под совершенным контролем партизан находилось более 200 тыс. кв. км советской земли. Формирование и существование партизанских областей и зон было символом жизнестойкости и непобедимости Советской власти. Возвышенный героизм в трудные военные годы проявился среди населения оккупированных территорий, которое препятствовало продвижению захватчиков вглубь страны. Невероятный подвиг, совершенный Иваном Сусаниным зимой 1613 года, более 60 раз повторили наши люди в условиях германского нашествия. Жизнь советских людей в годы войны граничила со смертью: на фронте - от бомбы, снаряда, пули; в тылу - от болезней, недоедания, тяжелого труда. Отечественные фронт и тыл в военные годы функционировали как единый и сплоченный механизм. Сегодня очень сложно представить, как можно было за полгода столь напряженного военного времени перевезти с запада на восток и ввести в строй более 1500 предприятий. В тяжелых условиях войны люди забывали о сне и отдыхе, многие из них перевыполняли трудовые нормы в 10 и более раз. Каждый советский человек в тылу страны думал о Советской Армии как о родной армии и пытался помочь ей любыми доступными способами. Ради победы над оккупантами народ жертвовал последним куском хлеба. Люди добровольно отдавали деньги, драгоценности, облигации, продукты, вещи в фонд обороны. Всего в этот фонд поступило около 18 млрд. руб. наличными, 9 518 кг серебра, 132 кг золота, и т.д. На эти средства было построено более 2 500 боевых самолетов, 8 подводных лодок, несколько тысяч танков, другое оружие. Огромное количество граждан проявили себя в донорском движении: в нем участвовало 5,5 млн. человек, сдавших для спасения раненых людей около 1,7 млн. литров крови. Патриотизм нашего народа в военное время носил разносторонний характер. Его характерными чертами являлись: самоотверженная любовь к Родине, убежденность советских

людей том, что все то, что они делают абсолютно правильно; интернациональный характер, который заключался в дружбе народов, которые входили в состав СССР, их общем стремлении сокрушить врага, напавшего на Родину; всенародный характер (на борьбу с немцами встал весь народ - от мала до велика, ведь неспроста эта война была названа «народной»); опора на богатейшую многовековую историю, культурные и героические ценности. Народный характер власти СССР определил и доверие народа к руководству страной. Сложившийся в стране социально-политический строй воспринимался ее гражданами законным и естественным. В сознании народных масс в то время времени доминировал государственный патриотизм, так как система ценностей советского, социалистического строя разделялась большинством населения. Именно поэтому сопротивление врагу было всенародным. Война раскрыла колоссальный моральный потенциал народа, ставший важным фактором Победы. Народы страны проявили единство фронта и тыла, патриотизм, высокое гражданское сознание и верность воинской присяге, готовность к самопожертвованию.

Вывод. Проведённое исследование позволило автору объективно отразить легендарный подвиг советского народа. Память наших предков, которые отдали свои жизни и выбрали умереть за свою родину. Война раскрыла колоссальный моральный потенциал народа, ставший важным фактором Победы. Народы страны проявили единство фронта и тыла, патриотизм, высокое гражданское сознание и верность воинской присяге, готовность к самопожертвованию.

Список литературы:

1. Соболев Г. Л. Ленинград в борьбе за выживание в блокаде. Книга вторая: июнь 1942 – январь 1943 г. - СПб, 2015. – 793 с.
2. Фундаментальное многотомное энциклопедическое издание «Великая Отечественная война 1941-1945 годов» в 12 тт. // Великая Отечественная война 1941-1945 годов / Малышева Е.М. в авторском коллективе VII тома «Экономика и оружие войны»; при участии в X, XII томах. - М.: Воениздат; Кучково поле, 2011-2015.
3. Малышева Е.М. Программа экономической экспансии нацистской Германии «на Востоке»: план «Ольденбург»/Е.М. Малышева // К 75-летию начала Великой Отечественной войны: На грани катастрофы: материалы Международной научной конференции. - Москва: Издательский дом «Историческое сознание», 2017. - С.364-376.
4. Малышева Е.М., Хасанова С.Г. Базовые традиционные российские духовно-нравственные ценности в условиях современного противостояния с Западом // Научный журнал «Гуманитарные, социально-экономические и общественные науки. Серия: Исторические науки. Культурология. Политические науки. - 2023. - №11. - С. 79-85.
5. Малышева Е.М. Планы нацистской Германии в СССР//Патриотическое значение полного освобождения Ленинграда от вражеской блокады (К 70-летию полного освобождения от вражеской блокады). Патриотическое значение полного освобождения Ленинграда от вражеской блокады. Сборник материалов конференции.- Санкт-Петербург – Пушкин. 2014. - С. 100-109.
6. Малышева Е. М. СТРАТЕГИЧЕСКИЕ ЦЕЛИ ГЕРМАНИИ В СССР: ПЛАН «ОЛЬДЕНБУРГ»// Подвиг советского народа в Великой Отечественной войне 1941-1945 гг.: материалы международной научно-практической конференции, посвящённой 70-летию Победы советского народа в Великой Отечественной войне / под общей редакцией В.А.Лабузова. –Оренбург: Издательский центр ОГАУ, 2015, - С. 262-266.
7. Малышева Е.М «Цена победы и нравственные уроки памяти о Великой Отечественной войне» (с. 3 -19)// Военная история России: проблемы, поиски, решения {Текст}: материалы Междун. науч. конф., посв.70-летию Победы в Великой Отечественной войне, Волгоград, 25-26 сент.2015 г. В 2-х ч. Ч.1. – Волгоград: изд-во Волг.ГУ, 2015. – 494 с.
8. Малышева Е.М. Основные приоритеты внешней политики и национальная безопасность России в начале XXI века // Российская политическая наука: истоки, традиции и перспективы: материалы Всерос. науч.-практ. конф. – М.: Изд-во РАНХиГС, 2014. – С. 38-40

9. Малышева Е.М. Война в исторической памяти Германии и России: основные тенденции и подходы//Великая Отечественная война: взгляд из XXI века: Материалы Международной научной конференции.

КОЛЛАБОРАЦИОНИЗМ В ГОДЫ ВЕЛИКОЙ ОТЕЧЕСТВЕННОЙ ВОЙНЫ. СОВРЕМЕННАЯ ОТЕЧЕСТВЕННАЯ И ЗАРУБЕЖНАЯ ИСТОРИОГРАФИЯ

*Хут Алим Рустамович
Адыгейский государственный университет, г. Майкоп
Научный руководитель: Малышева Е.М., д. истор. н., профессор
Адыгейский государственный университет, г. Майкоп*

Губительное взаимодействие граждан СССР с врагом во время Великой Отечественной войны представляет собой сложную и чувствительную проблему, требующую объективного анализа. Важно учитывать не только эмоциональный настрой наших соотечественников, но и другие аспекты, которые могут повлиять на понимание этого явления. Проблема коллаборационизма редко поднимается, что делает многих людей, не знакомых с историей, менее информированными об этом аспекте истории нашей страны.

Мы обратимся к вопросам коллаборационизма в советско-германской войне, которые остаются актуальными для исторической науки. Кроме того, подчеркнем различия в подходах к изучению данной проблемы в советской, российской и зарубежной историографии.

Более полувека спустя, вопрос предательства остаётся нерешённой до конца загадкой в истории Великой Отечественной войны. Как так было, что советские граждане оказались вынуждены обратить оружие против своих сограждан и правительства?

Только в последние два десятилетия в отечественной историографии данная проблема стала объектом специального научного анализа, благодаря накоплению значительного фактического материала историки смогли дать объективную оценку этому явлению. Хотя прошло более 80 лет с окончания Второй мировой войны, до сих пор нет исследований, посвященных всестороннему изучению коллаборационизма советских граждан во время Великой Отечественной войны. Историков нельзя обвинять за отсутствие исследований по этому вопросу, так как они не имели возможности заниматься этой проблематикой из-за политических ограничений.

В нашей стране в конце 80-х годов прошлого века началась либерализация общественной жизни, открывая путь к новому этапу в историографии в 1990-х годах. Это привело к возрождению интереса к проблемам, введению новой информации, первым попыткам систематизации данных, а также к появлению историографических обзоров на данную тему. Первым исследователем, поднимавшим вопросы историографии, был С.В.Кудряшов. В своей статье «Предатели, «освободители» или жертвы войны? Советский коллаборационизм (1941–1942)» он изучил основные точки зрения данной проблемы в зарубежной и отечественной историографии, отметив, что многие зарубежные исследователи склонны рассматривать сотрудничество советского населения с немецкими военными и гражданскими властями как движение за "освобождение", не причисляя его к коллаборационизму, и уделяют большее внимание военным и политическим аспектам этого сотрудничества.

Во введении фундаментальной работы М.И. Семиряги о коллаборационизме в годы Второй мировой войны «Коллаборационизм. Природа, типология и проявления в годы Второй мировой войны» проведен более детальный анализ историографии данной темы. В ней автор описывает основные точки зрения и подходы историков к этому явлению в советской, российской и зарубежной исторической литературе. В работе также рассматривается отношение ученых к коллаборационизму в целом, а также выделяются причины и проявления этого феномена. Автор выявил недостатки не только отдельных трудов, но и имеющиеся пробелы в советской, российской и зарубежной историографии в освещении этого явления.

Автор отмечает, что в советской историографии больше внимания уделяется немецко-фашистскому режиму на оккупированной территории Советского Союза, чем деятельности коллаборационистов. Таким образом, создается поверхностное представление о гражданах и народах как предателях.

Суть вопроса состоит в том, сможем ли мы объективно и беспристрастно оценить данное явление, которое, несомненно, отравляет нашу историю, чтобы достигнуть, если даже не истины, то наиболее правдивых и убедительных выводов о данной теме.

Следует начать с этимологии слова. Коллаборационизм происходит от французского слова "*collaboration*", что означает сотрудничество. Это очень ёмкое слово, которое дает ясное понимание того, о чем идет речь, когда этого слово упоминается в речи.

Чаще всего это слово употребляется в контексте Второй Мировой войны, как самой крупной войны за всю историю человечества.

В свою очередь коллаборационизм не всегда становился добровольным. Многие люди находили его необходимым для сохранения своих жизней и жизней своих близких.

Выделим ряд направлений, в которых может развиваться преступная деятельность предателей. Итак, коллаборационизм может быть:

Политический, административный, военный, экономический, бытовой и культурный.

Следует отметить, что разнообразие национальностей в составе Красной Армии частично способствовало проявлению военного коллаборационизма. Безусловно, Великая Отечественная Война объединила жителей всех пятнадцати советских республик против нацистских захватчиков, однако это объединение было неравномерным. Без сомнения, каждая советская воинская часть в те годы состояла из представителей разных национальностей. Это было обусловлено тем, что СССР был многонациональным государством, включавшим в себя 15 республик. Появление коллаборационистских тенденций в некоторых республиках Советского Союза было частично объяснено тем, что определенные советские граждане оказались на службе в германской армии. Они были известны как "хиви" и включали в себя советских военнопленных и местных жителей оккупированных территорий, которые были зачислены в различные службы обслуживания немецкой армии. Обычно состав добровольцев "хиви" составлял около 10% пехотных дивизий по сравнению со штатным числом. К 1943 г. в вермахте находилось до 400 тыс. «хиви». Так же отдельно хотелось бы поговорить про самых ярых коллаборационистов времен ВОВ. Русская Освободительная Армия (те же РОА, те же «Власовцы») - это название одного из крупнейших вооруженных формирований, созданных нацистской Германией из числа советских военнопленных, которые изменили советской присяге и служили в составе Вермахта в период с 1942 по 1944 годы. Удивительно, что главный изменник Красной Армии, который добровольно сотрудничал с нацистами, был на высоком положении у Сталина и Хрущева и сыграл важную роль в обороне Москвы. Летом 1942 года Власов отказался от эвакуации и был захвачен немцами в плен в деревне Туховежи. Как бы то ни было, Власов оказался в Винницком военном лагере, где началась его карьера главы РОА и КОНР. Трудно сказать, каким политическим взглядам придерживался генерал, однако он критиковал Сталина и его подход к построению коммунизма. Еще один факт вызывает вопросы: о союзе с Германией Власов сообщил открыто, также открыто выразив презрение к Англии и США. Тем не менее, по отношению к этим странам РОА формально сохраняла нейтралитет. Американцы в свое время предлагали Власову укрыться от Красной Армии в зоне оккупации США. В состав РОА входили не только военнопленные, но и казачьи подразделения и Русский добровольческий корпус. Дабендорфская школа, где готовили кадры для РОА, начала работать в 1943 году под Берлином.

Когда эти кадры впервые понадобились Рейху, в конце войны – в феврале 1945 года Власов начал рассматривать несколько вариантов: сдать в плен англо-американским частям, уйти на Балканы и присоединиться к югославскому правительству в изгнании или объединиться с казачьими частями или же с УПА. Уже в дальнейшем войска РОА сыграли важную роль в Пражском восстании, нанеся немцам серьезный удар. Это привело к роспуску армии, но Власова не планировали сдавать. Весной 1945 года он был пойман военными 1-го

Украинского фронта и доставлен в Москву. 1 августа 1946 года, после закрытого судебного процесса, Власов и его сторонники были казнены.

Большую актуальность, особенно в наше время, имеет выявление причин, побудивших советских людей отречься от собственного народа и пойти на услужение врагу. Стоит также отметить, что коллаборационизм, как массовое явление, как неотъемлемая часть войны - никогда не исчерпает себя. Даже самые экипированные, сытые, воодушевленные солдаты могут быть подвержены панике, когда дело складывается не в их пользу. Явление коллаборационизма слишком неоднозначно, чтобы точно его оценить с исторической точки зрения. Историкам необходимо «добывать» истину из различных источников, учитывая то, что некоторые из них написаны с субъективной точки зрения. Нужно сопоставлять факты, анализировать события, подключать к своим исследованиям логику. И только в этом случае, благодаря методам исследования, таким как наблюдение и сравнение возможен успешный поиск исторической истины.

Национальный вопрос коллаборационизма во время Второй мировой войны имел острый характер в Прибалтике и Балканских странах. Например, в Хорватии был создан усташа-режим, который был националистическим фашистским режимом, идеология которого была основана на антисемитизме и расизме. Этот режим активно участвовал в геноциде евреев, цыган и сербов.

Что касается ситуации в Прибалтике, то во время Второй мировой войны, эстонцы столкнулись с коллаборационизмом, когда Эстония была оккупирована нацистской Германией в 1941 году. В ходе оккупации власть в Эстонии перешла к местным коллаборационистским властям, в том числе к Эстонскому Центральному Совету, который сотрудничал с немецкими оккупационными властями.

Коллаборационистские власти в Эстонии проводили репрессии в отношении местного еврейского населения, а также боролись с партизанскими движениями и политическим оппозиционерами. В 1944 году была сформирована 20-я эстонская дивизия вооруженных сил СС, завершившая боевой путь в мае 1945 года в Чехословакии. Солдаты дивизии носили погон с эстонскими национальными цветами и изображениями трех львов.

После поражения нацистов в 1944 году, власть в Эстонии вернулась к советским властям.

Много слов было сказано о таком явлении как коллаборационизм. Сколько его примеров существует, столько же существует и анти-примеров. Сказать с точностью можно одно: И герои, и предатели, являются неотъемлемой частью такого страшного социального процесса, как война. Разнообразие человеческого фактора является прямой причиной возникновения как коллаборационизма, так и героизма.

Каждый из нас хочет жить, и это не порок. Только вот предательство – самый настоящий грех, отмыться от которого будет невозможно.

Список литературы:

1. Бабин, И. Э. Типология и разновидности коллаборационизма на территории СССР в период Великой Отечественной войны / Молодой ученый. - 2016. - № 5 (109). - С. 543-545.
2. Дробязко С. И. Вторая мировая война 1939-1945. Восточные добровольцы в вермахте, полиции и СС - М. – 48 с.
3. Пережогин В. Вопросы коллаборационизма // и общество. - М.: 2004. С. 293–305.

БЕССМЕРТИЕ И СИЛА ЛЕНИНГРАДА

Читаов Азамат Капланович
Адыгейский государственный университет, г. Майкоп
Научный руководитель: Малышева Е.М., д. истор. н., профессор
Адыгейский государственный университет, г. Майкоп

Актуальность. Тема блокады Ленинграда остаётся актуальной и важной не только для изучения и понимания истории. Обращение к ней является аргументом, который **не позволяет реабилитировать нацизм и его политику геноцида в отношении «неполноценных рас»**. 8 июля 1941 г. начальник германского Генштаба генерал Франц Гальдер отмечает в своём дневнике: «...**Непоколебимо решение фюрера сровнять Москву и Ленинград с землёй, чтобы полностью избавиться от населения этих городов**, которое в противном случае мы потом вынуждены будем кормить в течение зимы». 18 марта 2024 г. «Информационное телеграфное агентство России (ИТАР-ТАСС)» заявило, что Россия потребовала от Германии официально признать блокаду Ленинграда актом геноцида. Однако Германия официально отказывается признать геноцидом истребление советского народа в годы Великой Отечественной войны. Обращение к теме блокады Ленинграда имеет огромное значение как для России, так и для всего мира.

Цель работы: исследовать ежедневный подвиг населения Ленинграда, героизм и жертвенность людей в условиях блокады.

Задачи работы: На основе изученных документов, опубликованных материалов, дневников и воспоминаний жителей блокадного Ленинграда показать условия жизни горожан во время блокады, проблемы с продовольствием, водоснабжением, медицинским обслуживанием; проанализировать героизм и подвиги людей в условиях блокады, исследовать культурные и духовные аспекты ленинградцев; рассмотреть последствия блокады для населения города и всей страны.

Методология. Автор руководствовался основными принципами исторической науки, научности, историзма и объективности. Используются проблемно-хронологический, сравнительно-исторический методы, позволяющие выявлять причинно-следственные связи между историческими событиями периода блокады Ленинграда и документальными свидетельствами историков и очевидцев.

Объект исследования: история советского многонационального народа, его вклада в Победу над нацистской Германией и его сателлитами, героическая борьба против захватчиков в годы Великой Отечественной войны 1941-1945 гг.

Предмет исследования: условия жизни в блокадном Ленинграде в хронологических рамках с 8 сентября 1941г. до 27 января 1944 г., сила духа его защитников и жителей, продолжавших в экстремальных условиях вносить свой достойный вклад в Победу.

В период блокады Ленинград подвергся осаде и изоляции со стороны немецко-фашистских войск, что привело к огромным гуманитарным потерям и страданиям населения. В заблокированном городе осталось 2 млн. 887 тыс. мирных жителей, в том числе около 400 тыс. детей. За 872 дня блокады Ленинграда жители города и солдаты, его защищавшие, прошли через невероятно тяжёлые испытания: бомбёжки, артиллерийские обстрелы, пожары, голод, холод, жажду и постоянный страх смерти. Осенью 1941 г. в Ленинграде начался голод. Нормы выдачи хлеба неоднократно снижались, и 20 ноября 1941г. была установлена минимальная норма: рабочим выдавали 250 граммов хлеба в сутки, иждивенцам и детям полагалось 125 граммов хлеба в сутки. В ночь на 22 ноября 1941 г. открылась ледовая трасса. По льду Ладожского озера прошли первые 60 полуторатонных машин. Трассу называли «Дорога жизни». За период блокады, только от бомбёжек и артобстрелов погибло около 17 тыс. человек и около 34 тыс. было ранено. По официальным данным, которые озвучил советский обвинитель в ходе Нюрнбергского процесса, за 872 дня блокады в Ленинграде погибли 630 тыс. человек. На самом деле, по подсчётам историков, жертв было 1,5 млн. мужчин, женщин

и детей. Из них только 3% скончались от бомбёжек и артобстрелов, остальные 97% умерли от голода. К концу 1943 г. в Ленинграде осталось около 620 тыс. человек, из которых 80% работали. За время блокады из строя было выведено 840 зданий промышленных предприятий, повреждено около 5 млн. кв.м. жилой площади (в том числе 2,8 млн. кв.м. разрушено полностью), 500 школ, 170 лечебных учреждений. Несмотря на нечеловеческие условия жизни в осаждённом Ленинграде, с начала войны и до конца блокады ленинградцы изготовили и отремонтировали 2 тыс. танков, 1,5 тыс. самолетов, тысячи полевых и морских орудий, 12 тыс. миномётов, 225 тыс. автоматов, около 10 млн. снарядов и мин, достроили верфи и построили 407 кораблей различных классов. Даже в самые трудные времена в осаждённом Ленинграде не замирала жизнь. За годы Великой Отечественной войны Ленгосэстрадой было дано свыше 12 тыс. 180 концертов. В Ленинграде остался Театр музыкальной комедии, работавший постоянно (театр не работал только в январе-феврале 1942 г. из-за отсутствия света). 2 января 1942 г. в неотопливаемых выставочных залах была открыта первая выставка художников осаждённого Ленинграда. 9 августа 1942 г. состоялась премьера 7-й симфонии Д. Шостаковича, написанной в блокадном Ленинграде. Ни на один день не прекращали работать сотрудники Публичной библиотеки, несмотря на обстрелы, холод (зимой 1941/1942 гг. температура в помещениях падала до -10-15°) и голод. Одним из культурных центров осаждённого города оставался Эрмитаж, все дни блокады Ленинграда в городе работал радиокомитет: передачи из Ленинграда транслировались на всю страну.

14 января 1944 г. советские войска перешли в наступление с Ораниенбаумского плацдарма на Ропшу, а 15 января - от Ленинграда на Красное Село. 20 января наступавшие войска соединились в районе Ропши и ликвидировали окружённую группировку противника. Одновременно 14 января советские войска перешли в наступление в районе Новгорода, 16 января - на любанском направлении и 20 января освободили Новгород. К концу января были освобождены города Пушкин, Красногвардейск, Тосно, Любань, Чудово.

Верховный главнокомандующий Вооружёнными силами СССР, Председатель Государственного Комитета Обороны, Народный комиссар обороны СССР И.В. Сталин удовлетворил просьбу командования Ленинградского фронта и 27 января 1944 г. в Ленинграде был произведён салют в ознаменование окончательного освобождения города от блокады.

Великая Отечественная война знает немало выдающихся битв и сражений на пути к Победе над германским фашизмом и его союзниками. Особое место среди них (и в целом в мировой военной истории) принадлежит героической обороне Ленинграда.

Выводы. Проведённое исследование позволило автору объективно отразить легендарный подвиг ленинградцев, которые стояли насмерть в буквальном смысле, предпочитая смерть бесславию и рабству. Врагу не удалось сломить мужество и стойкость Ленинграда, терпение и выдержку ленинградцев, которые пережили все ужасы голода и холода, бомбёжки и обстрелы, понесли невероятные потери, но не сдались. Город-фронт не просто выстоял. В этой беспримерной схватке были разгромлены блокировавшие его войска. На Пискаревском мемориальном кладбище захоронено около 470 тыс. ленинградцев (сведения на 1980 год). Мужчины, женщины, дети... Они тоже хотели жить, но не могли представить себе жизни в неволе, под пятой врага, и боролись ради мирного неба, во имя будущего, которое стало сегодня нашим настоящим. Прошло 80 лет со дня освобождения Ленинграда от блокады. День снятия блокады города Ленинграда - 27 января 1944 г. навсегда останется в памяти всего нашего народа. Эта дата увековечена как День воинской славы России.

Список литературы:

1. Соболев Г. Л. Ленинград в борьбе за выживание в блокаде. Книга вторая: июнь 1942 – январь 1943 г. - СПб, 2015. – 793 с.
2. Фундаментальное многотомное энциклопедическое издание «Великая Отечественная война 1941-1945 годов» в 12 тт. // Великая Отечественная война 1941-1945 годов / Малышева Е.М. в авторском коллективе VII тома «Экономика и оружие войны»; при участии в X, XII томах. - М.: Воениздат; Кучково поле, 2011-2015.

3. Малышева Е.М. Программа экономической экспансии нацистской Германии «на Востоке»: план «Ольденбург»/Е.М. Малышева // К 75-летию начала Великой Отечественной войны: На грани катастрофы: материалы Международной научной конференции. - Москва: Издательский дом «Историческое сознание», 2017. - С.364-376.

4. Малышева Е.М., Хасанова С.Г. Базовые традиционные российские духовно-нравственные ценности в условиях современного противостояния с Западом // Научный журнал «Гуманитарные, социально-экономические и общественные науки. Серия: Исторические науки. Культурология. Политические науки. - 2023. - №11. - С. 79-85.

5. Малышева Е.М. Планы нацистской Германии в СССР//Патриотическое значение полного освобождения Ленинграда от вражеской блокады (К 70-летию полного освобождения от вражеской блокады). Патриотическое значение полного освобождения Ленинграда от вражеской блокады. Сборник материалов конференции. - Санкт-Петербург – Пушкин. 2014. - С. 100-109.

АКТУАЛЬНЫЕ ПРОБЛЕМЫ РЕГИОНАЛЬНОЙ ИСТОРИИ

ИСТОРИЯ ГОРОДА МАЙКОПА

Ляликова Алина Евгеньевна

Адыгейский государственный университет, г. Майкоп

Научный руководитель: Бурькина Л.В., к. истор. н., доцент

Адыгейский государственный университет, г. Майкоп

Сегодня Майкоп – один из самых красивых, зеленых и уютных городов России. Сохраняя свои неповторимые черты, из года в год наш город расцветает, растёт и развивается. Однако, многое менялось за время существования города. Поэтому моя исследовательская работа поможет лучше узнать город в разные исторические периоды и наиболее точно и увлекательно воссоздать его историю для всех групп населения.

Актуальность данной темы неоспорима, поскольку в настоящее время люди недостаточно знают о родном крае, его прошлом и настоящем. Однако изучение истории своего города актуально и полезно для понимания своего места в мире, сохранения культурного наследия, планирования развития, привлечения туристов и развития экономики, а также уважения к предкам и сохранения памяти.

Цель работы: проанализировать этапы становления и развития города Майкопа с 1857 года по настоящее время, выявить самое значимое и особенное на каждом этапе.

Задачи:

- 1) Изучение основных событий и дат в истории города.
- 2) Изучение социально-экономического развития города на разных этапах его истории.
- 3) Изучение биографий жителей Майкопа, которые оказали влияние на жизнь города в разные исторические эпохи.
- 4) Изучение культурного наследия города, его архитектуры и традиций.
- 5) Анализ влияния географического положения города на его развитие.
- 6) Оценка современного состояния и перспектив развития города на основе его исторического опыта.
- 7) Ознакомление с разными источниками информации.
- 8) Создание сайта с информацией об истории города.

Методы исследования: историко-сравнительный и историко-генетический.

Майкоп – основан во время Кавказской войны в 1857 году как русская крепость, служившая опорно-стратегическим пунктом в завоевании Черкесии. Однако уже 24 декабря 1870 года Майкоп стал уездным городом в составе Кубанской области. В конце XIX века Майкоп стал значимым экономическим, культурным и торговым центром. Было развито

машиностроение, пищевая промышленность, сельское хозяйство и другие отрасли экономики. В городе были построены школы, университеты, культурные и спортивные объекты.

В годы революции 1917 года Майкоп оказался на перекрёстке важных политических и военных событий. Была установлена советская власть в 1918 году, а также изменились границы и административное деления Майкопа.

Великая отечественная война также оставила неизгладимый след на судьбе города и стала новым испытанием для его жителей. С первых её дней на фронт отправились тысячи майкопчан. Сразу после вероломного нападения Германии на Советский Союз город перестроился на военный лад. Из 46 предприятий Майкопа 17 полностью работало на нужды фронта, остальные обеспечивали потребности фронта и тыла.

9 августа 1942 года фашисты вошли в Майкоп. Но главной своей задачи – окружения советских войск и выхода в Туапсе враг достичь не смог. И уже 29 января 1943 Майкоп был освобождён войсками Кавказского фронта силами 9 гвардейской стрелковой дивизии. Огромную роль при этом сыграл отряд «Народные мстители», сформированный из майкопчан. Каждый житель города внёс огромный вклад в победу над фашизмом. Их имена навсегда останутся в нашей памяти. Героизму участников Великой Отечественной войны посвящены в Майкопе мемориалы «Вечный огонь», «В память Героев Гражданской войны и Великой Отечественной войны», памятники «Советским воинам, партизанам и местным жителям» и многие другие.

Сразу после освобождения Майкопа уже в 1943 году началось восстановление хозяйства, возобновили работу школы и другие учебные заведения, культурно-просветительские учреждения, городские больницы, предприятия. Строились новые жилые комплексы и микрорайоны, чтобы обеспечить жильем растущее население.

И по сей день Майкоп остается активным и развивающимся городом, который предлагает своим жителям и гостям широкий спектр возможностей в различных сферах жизни.

Нельзя не отметить и практическую значимость работы: опросив жителей города, я поняла, что часть майкопчан не знает историю их родного города, поэтому решила сделать сайт, на котором будет изложена основная информация о городе в разные исторические периоды. (<https://ia9295293.wixsite.com/-site-9>)

Материалы моей исследовательской работы могут быть полезны на уроках истории, литературы, на родной литературе, при проведении классных часов краеведческой, патриотической направленности, помогут в воспитании любви и привязанности жителей города к родному краю, пробудить у них интерес к его культуре и истории.

Список литературы:

1. Глухов В.М., Ачмиз К.Г. Адыгея в дни Великой Отечественной войны. - Майкоп: Адыгейское книжное издательство, 2008.
2. Корнакова Н.В. Наша родина – Адыгея. Природа, население, хозяйство, история. - Ростов-на-Дону: БАРО-ПРЕСС, 2014.
3. Коссович П.Ф., Азаматова М.З., Малых С.Н. - Майкоп : краткий исторический очерк. Майкоп: Адыгейское книжное издательство, 1957.
4. Мазурик В.К. Неизвестный Майкоп. Исторические очерки в двух книгах. - Майкоп: Аякс, 2006.
5. Харламов М.А. Город Майкоп в прошлом и настоящем. - Майкоп: Культурный Кавказ, 1911.
6. Харламов М.А. История возникновения и развития города Майкопа в связи с историей Закубанского края // Кубанский сборник. - Т. 17. - Екатеринодар, 1912.
7. Шапошников Г.П. Майкоп в прошлом и настоящем. - Майкоп: Аякс, 2006.
8. Шустов В.Г. Самоуправление Майкопа: прошлое и настоящее. - Майкоп: Качество, 2012.

АДЫГЕЙСКАЯ ЛИТЕРАТУРА И МЕТОДИКА ЕЁ ПРЕПОДАВАНИЯ

**ХУДОЖЕСТВЕННЭ ТХЫГЪЭМ ПЕЙЗАЖЫР
КЪЭГЪЭЛЬЭГЪОКІЭ АМАЛ ЗЭРЭЩЫХЪУРЭМ ИЗЭГЪЭШІЭН**

*Бзэджэжъыкьо Аза
Адыгэ къэралыгъо университет, къ. Мыекъуанэ
Научнэ Іэшъхъэтетыр: Цэй Б.А.
филологие шІэныгъэхмкІэ кандидат, доцент
Адыгэ къэралыгъо университет, къ. Мыекъуанэ*

Пейзажыр – ар тыкъэзыуцухъэрэ дунаим исурэтэу, тхакІом истильрэ шІыкІэу ыгъэфедэхэрэмрэ атегъэпсыхъагъэу амал зэфэшъхъафхэр литературнэ произведением щызгъэцакІэрэр ары. АнахыбэмкІэ ар лъэгъугъошІу дунаим икъэтхыхъанэу гъэпсыгъэ.

Цыфымрэ природэмрэ язэпхыпІэхэр зы гушыІэкІэ къэпІонэу щытэп, а зэпхыпІэ-зэкъодзапІэхэр зэ къудыигъокІэ зэхэпщынхэ плъэкІыщтхэп. Природэр къэхъуи, еІанэ дунаим цыфыр къытехъуагъ оІокІи, икъурэп. Природэр зы бгъум щытэу, адрэ бгъум цыфыр къыкІэрытэу щытэп; е природэр цыфым шъхъарытэу, е цыфыр природэм шъхъарытэу къызшІобгъэшІыныр ІэшІэх шъхъаем, шІэныгъэ Іофым ар къыгъэшъыпкъэрэп. Мыщ лыпыдзэгъэ дэдэу, природэмрэ цыфымрэ язэфыщытыкІэхэр инэу зэхъокІыгъэ зэрэхъухэрэр къэІогъэн фае.

Дунаимрэ цыфымрэ язэфыщытыкІэу художественнэ тхыгъэхэм къащыгъэлэгъуагъэм тылгыплъэныр, ащ фыщытыкІэу фыриІэр къидгъэлъэгъукІыныр мурадэу ушэтынымкІэ зыфэдгъэуцужыгъ.

ТиІофшІэн щызэхэтфырэ пкъыгъор – художественнэ тхыгъэм пейзажыр къэгъэлъэгъокІэ амал зэрэщыхъурэм изэгъэшІэн природэм, пейзажым фэгъэхыгъэ къэтхыхъанхэм чІыпІэу щаубытырэр зэхэтфыныр ары.

ШІэныгъэ ІофшІагъэм ипшъэрылгъэр:

- природэм, дунаим икъэтхыхъан адыгэ литературэм итхакІохэм зэрагъэфедэрэм шІэныгъэлэжъхэм яшІошІэу къыраІуалІэрэм тылгыплъэн, зэфэхысыжъ гъэнэфагъэхэр тшІын;

- художественнэ тхыгъэм пейзажыр къэгъэлъэгъокІэ амал зэрэщыхъурэм изэгъэшІэн.

ІофшІэнымкІэ къэдгъэшъыпкъэжыгъэхэр:

1. Дунэе ыкІи урыс литературэм пейзажым икъэгъэлъэгъон чІыпІэу щиаубытырэм тыкъытегущыІагъ.

2. Адыгэ литературэм ипроизвениехэм природэм чІыпІэу щиаубытырэр зэхэтфыгъ, щысэхэр къыхэдгъэщыгъэх.

3. Пейзажыр еджапІэм зэрэщызэрагъашІэрэм тылгыплъагъ ыкІи къэттхыхъагъ.

Пейзажым икупхэм якъыхэгъэщын, ащ иамал зэфэшъхъафэу монографие пчъагъэхэм къащагъэнэфагъэхэр тиІофшІагъэ лъапсэ афэхъугъ. Литературоведческэ ІофшІэгъэ зэфэшъхъафхэм ащ фэдэ купэу къыхагъэшрэмэ япчъагъэ макІэп.

Тыкъэзыуцухъэрэ дунаим икъэтхыхъан, пейзажыр литературэм зэрэщыгъэфедэгъэм икызыІухын макІэу зэхэфыгъэу зэрэщытым тиІофшІэн актуальнэ къешІы.

Цыфымрэ ар къэзыуцухъэрэ дунаимрэ язэфыщытыкІэхэр литературэм къызэригъэлъэгъорэ шІыкІэр шІэныгъэлэжъхэм ашІогъэшІэгъонэу я XVIII-рэ лІэшІэгъум къыщегъэжъагъэу мэхъаншхо ратэу аублагъ. Я XIX-рэ лІэшІэгъум ыкІэхэм адэжъ цыфымрэ дунаимрэ язэфыщытыкІэхэм япхыгъэ ІофшІэнхэр шІэныгъэлэжъ зэфэшъхъафхэм атхыгъэх.

1920-50-рэ илъэсхэм Урысыем къыщыдэкІыгъэ монографиехэм литературнэ пейзажым

епхыгээ зэхэфынхэм чыпIэ ин щаубытырэп. Тыкээзыуцухьэрэ дунаимрэ литературэмрэ зэпышIакIэу яIэм изэгэшIэн шIэныгэлэжхэр анахьэу ыуж зихьагьэр я XX-рэ лIэшIэгьум ия 1960-рэ ильэсхэм адэжь. Мыщ дэжьыр ары нахь лъэшэу хэгьэгум ихьухьэрэ экологическэ хэукьоныгьэхэм альапсэ литературэм кьызыщынафэрэр. Зым зыр ыуж итэу тыкээзыуцухьэрэ дунаим икьэггэлъэгьокIэ зэфэшхьафхэр зыщызэхафырэ IофшIэгьабэ шIэныгэлэжхэм кьыдагьэжIы.

Я 1950-60-рэ ильэсхэм упчIэ зэфэшхьафхэр кьызэрэтэджэхэрэр кьэзылгытэрэ критическэ статьяхэр, тхылгхэр ыкIи нэмыкI тхыгьэхэр бэу кьыдэжIы. Ахэмэ ащыщых Е. Шабановэм истатьяу «Горьковские традиции в очерках Т. Керашева» [3], Пэнэшью У. «Традициехэмрэ амалыкIэхэмрэ» [1], ХьакIэмыз М. имонографиеу «ГьэшIэ нап» [2], ыкIи нэмыкIхэри.

Адыгэ прозэм лъапсэ фэзшыгьэ тхэкIошхоу KIэрэщэ Тембот тыкээзыуцухьэрэ дунаим инэу дэлэжьагь, гьэхьэггэшхохэри щышыгь. Ащ елгытыгьэу пейзажым икьэггэлъэгьон тхэкIошхом Iофэу дишIагьэм тыриггэплэжьыныр ХьакIэмыз Мирэ игьо шьыпкьэу ылыгытагь ыкIи а мурадыр итхыльэу «ГьэшIэ нап» [2] зыфилорэм анахьэу шьхьаIэу кьыхигьэщыгьэмэ ащыщ хьугьэ.

Авторым апэ ынаIэ зытридзагьэхэм ащыщ KIэрэщэ Тембот цыфымрэ ар кьэзыуцухьэрэ дунаимрэ язэфыщытыкIэ кьызэриггэлыагьохэрэр. ТхакIом ипроизвениехэм апчэгу сыдигьуи цыфыр природэм изы занэу зэрэщытыр хегьэунэфыкIы. Ащ фэдэ образхэу щысэ кьыхьыхэрэм ащыщ Кьаймэт, Ерстэм, Мос, Гулээ, Биболэт, Нэфсэт ыкIи нэмыкIхэр.

Пэнэшью Уцужыкьо имонографиеу «Традициехэмрэ амалыкIэхэмрэ» [1] зыфилорэм пейзажэу произведением кьыхафэхэрэр ямэхьанэки язэхэтыкIэкIи щызэтырефы, тыкээзыуцухьэрэ дунаим зейкIэу икьэтхыхан, ащ голгыжьэу, чыпIэ гьэнэфагьэхэм, зэхьокIныгьэу дунаим кьыхэхьухьэхэрэм ясурэтхэр кьетых.

Цыфхэм ыкIи ахэм язекIуакьуIэхэм язакьоп тхакIом ипроизвение кьышиггэлыагьорэр. Природэм, пкьыгьо зэфэшхьафхэм, обстановкэу героир зыщызекIорэм якьэггэлъэгьон художественнэ произведением чыпIэ гьэнэфагьэ щеубыты. Ау ахэмэ икьоу гьунэ альафырэп нахьыбэмэ. Ащ фэдэ горэм зэрэнэсхэу блатIупщышь ежьэжьых. Ар тэрээп. Культурэ хэльэу тхылгым еджэхэу хьунхэм фэшI произведением имэхьанэ нахь икьоу кьагурыIоным, героир нахь IупкIэу альэгьуным пае, пейзажым, пкьыгьо зэфэшхьафхэу произведением кьыхафэхэрэм гьунэ альафэу кIэлэеджакIохэр егьэсэгьэнхэ фае.

Пейзажым пшьэрылгытIу художественнэ произведением щегьэцакIэ:

- кьыггэлъэгьорэ хьугьэ-шIагьэхэр зыщыхьурэ уахьтэр, чыпIэр кьыреггэлъэгьукIы;
- цыфым ыгу щыхьэрэ-щышIэхэрэр кьыриIотыкIэу тхакIом произвение пейзажыр зэрэщигьэфедэрэр кIэлэеджакIохэм ашIэн фае.

Пейзажым дунаим изытет кьешы. Ар зы. ЯтIонэрэр – ащ кьэIотэн-кьэггэлъэгьон зиамал текстым кьеушьхьафы. Ящэнэрэр – психологиер, цыфым изекIокIэ-шэнхэр, ышIэрэм-рихьухьэрэм IэубытыпIэ фэхьурэр, дунаим изытет елгытыгьэу цыфым ыIорэм-ышIэрэм икIыпIэ теубытагьэ зэригьотрэр кьегьэнафэ. Пейзажым мэхьанэ инхэр, мэхьанэ гьэнэфагьэхэр зэрээрехьэхэрэр адыгэ литературэм итхыгьэхэм кьахэщы. Художественнэ произведением кьыхэфэрэ дунэе сурэтхэм кьызэрыкIоу кьэIогьэ пейзажхэри зы образ, е хьугьэ-шIагьэ горэм епхыгьэхэри кьахэбгьэщын плэжIышт.

Пейзажхэм мэхьанэ зэфэшхьаф яIэ фэдэми, ахэр цыфым игурылгьэ-шьолгыр зиуцохэжIэ, ямэхьанэ хахьо фешIы, пейзажым псэ кьыпегьакIэ.

Мафэ кьэс узыхэт дунаим усэжьышь, зэхьокIыныгьэ гьэшIэгьонэу хэхьухьэхэрэм гу альымытэн ольэжIы, арышь тхакIом шьо теплэ гьэнэфагьэ кьызыхигьэщырэм, тхылгьеджэр кьыфыригьашIэу зэрегьэплэжIыжьы, джырэ нэс ымылгьэгьугьэ нэшэнэ гьэшIэгьонхэм ынаIэ атыредзэ.

Сурэт шыгьэхэм зыкьатыриIэтыкIызэ, адыгэ литературэм ипроизвениехэм ахэт геройхэм яшэн-нэшанэхэр, ядунэеплгыкIэ, ягухэльхэр нафэ кьешIы.

Гъэфедэгъэ литературэр:

1. Пэнэшъу, У.М. Традициехэмрэ амалыкIэхэмрэ. – Мыекъяупэ: Красн. тхыль тедз. и Адыгэ отд., 1984. – Н. 175.
2. ХакIэмыз, М.Н. ГъэшIэ нап (Адыгэ лъэпкъым итхэкIошхоу КIэрэщэ Тембот къызыхъугъэр илъэсишъэ мэхъу). – Мыекъяупэ, 2002. – 98 н.
3. Шабанова, Е.П. Горьковские традиции в очерках Т. Керашева. – Майкоп, 1957.

АДЫГЭ ЛИТЕРАТУРЭМ ИУРОКХЭМ НОВЕЛЛЭР ЗЭРЭЩАБГЪЭШIЭЩТЫМ ИМЕТОДИК

Нэшъульэщэ Диан

Адыгэ къэралыгъо университет, къ. Мыекъяупэ

Научнэ Iэшъхъэтетыр: Цэй Б.А.

филологие шIэныгъэхмкIэ кандидат, доцент

Адыгэ къэралыгъо университет, къ. Мыекъяупэ

Жанрэу новеллэм ехылаагъэу IофшIагъэу щыIэр зэрэмакIэм кыыхэкIэу ыкIи ежъ жанрэу зэрэгъэшIэгъоным пае темэу кыыхэтхыгъэр актуальн, игъоу шыпкъэу щыт.

ТиIофшIагъэ анахъэу тыкызыщытегушыIэрэ лъэныкъор жанрэу новеллэм адыгэ литературэм чIыпIэу щиаубытыгъэр, ащ изэгъэшIэнкIэ шIыкIэу щыIэхэр ары.

IофшIагъэм щызэхэтфырэ объектър – жанрэу новеллэ зыфаIорэр, ащ адыгэ литературэм чIыпIэу щиаубытырэр, изэгъэшIэн зыфэдэр.

Ушэтын IофшIагъэм имурад – адыгэ новеллэм гъогоу кыкIугъэр къызэхэтфынын, методикэм ыльэныкъокIэ новеллэм изэгъэшIэнкIэ екIолакIэу щыIэхэр къэдгъэнэфэнын.

Пшъэрыльхэу тиIофшIагъэ щыдгъэнэфэгъэхэр:

- жанрэу новеллэм адыгэ литературэм чIыпIэу щиаубытырэм тылгыплъэн, новеллэр IорыIуатэм икъэбар къызэрэтекIырэр къэдгъэлъэгъон;

- новеллэхэм альпэсэр, хэхъоныгъэу ашыгъэм язэхэфын, лиризмэр, психологизмэр зэрашигъэфедагъэр къэттхыхъан;

- новеллэр гурыт еджапIэм зэрэщызэбгъэшIэщтым иметодикэ тылгыплъэн.

KIэу тиIофшIагъэ хэлъыр – адыгэ литературэм жанрэу новеллэр къызэрэхэхьагъэм ыкIи чIыпIэу щиаубытырэр къэдгъэлъэгъон, гурыт еджапIэм новеллэм изэгъэшIэнкIэ щызэхашцэрэ Iофыгъохэр къызэхэтфын.

Методологие ыкIи теорие лъапсэу IофшIагъэм иIэр адыгэ ушэтэкIо зэлашIэхэрэу Мамый Руслъан, Цуамыкъо Тыркубий, Пэнэшъу Уцужыкыу, ЩэшIэ Казбек, Хъуажъ Нуриет, Пшыжъ Асият янаузнэ тхыгъэхэр.

Новеллэхэр куп-купэу гошъыгъэнхэмкIэ IэубытыпIэ тшIыхэрэр Пшыжъ Асиет идиссертационнэ IофшIагъ [2], ыкIи ЩэшIэ Казбек иIофшIагъэу «Художественный конфликт и эволюция жанров в адыгейских литературах» [4] зыфиIохэрэр ары.

Зигугъу къэтшыгъэ ушэтынхэм уакъыпкъырыкIмэ шIэныгъэлэжъ зырызхэм повестхэр тарихъ произведениехэу аIо, адрэм ахэр блэкIыгъэ лъэхъаным фэгъэхьыгъэх аIо. Повестхэм къахафэх тарихъым кыыхэхыгъэ хъугъэ-шIагъэ шыпкъэ горэхэри, лIыхъужъэу щыIэгъэ шыпкъэхэри, ау ахэр эпизодическэх.

Ауцтэу урыгушыIэн хъумэ КIэрэщэ Тембот ипрозэ жанрэхэмкIэ зэтэфынымкIэ критикхэм къиныгъо мымакIэ альэгъу. Литературоведэу ЛъэпцIэрышэ Хъалидэ [3], гушыIэм пае, «Шапсыгъэ пшъашъ», «Хъаджрэт», «Шахъомрэ пшъэшъэ пагэмрэ», «Пшъашъэм игушыI», «Абдзэхэ шэкIожъ», «Аужырэ шхончогуу» зыфэпIощтхэр повесть-новеллэхэм ахелытэ, тарихъым ыльэныкъокIэ ащ фэдизэу ынаIэ атримыдзэу.

Зигугъу тшыгъэ еплъыкIэхэм такъыпкъырыкIээ мыщ фэдэ купхэу новеллэхэр зэтетыутыгъэх:

- фольклорым зэрэпхыгъэмкIэ;

- блэкЫгыэ лъэхъанымрэ джырэ лъэхъанымрэ зэрзэпхыгыэ шыкІэр кыызхэшхэрэр;
- жанрэу зэрылтымкІэ;
- жонфликтэу хэлымкІэ.

Анахыбэрэ новеллэхэр ятІонэрэ ыкІи яплІэнэрэ купхэм ахэплытэн плъэкЫшт. Художественнэ конфликтыр кыызтегушыІэрэм елгытыгыэу.

Джащ фэд Іэшынэ Хъазрэт иновеллэхэри, ахэм ягошыкІэ ЩашІэ Казбек мырэуштэу кьеты [4]:

- лирическэхэр;
- лиро-эпическэхэр;
- социальнэ-психологическэхэр;
- сатирическэхэр;
- юмористическэхэр.

Тизэхэфын ыуж тызехьэм анахь шъхьаІэу тынаІэ зытетыздагыэр жанрэу новеллэр еджапІэм зэрэщакІурэр ыкІи ащ шыкІэ-екІолІакІэу шыбгыэфедэн плъэкЫштхэр ары.

КІэрэщэ Тембот ищыІэныгыэрэ итворческэ гьогурэ еджапІэм я-5-рэ классым шыублагьэу я 11-рэм нэсэу шызрагьашІэ. Новеллэу «Умыуцумэ кьиуцукІ уІукІэн» зыфІорэм программэм иавторхэр рассказкІэ еджэх ыкІи сыхьатитІу кыраты. Ау тэ зэрылтыгытэрэмкІэ мыщ новеллэм инэшанэхэр кыщцебэкІых. Ар икьэу фэдизэу еджакІомэ агурыбгыэІоным пае, ыпэ рапшІэу литературэм итеориекІэ зыбгыэзэн фае, жанрэу новеллэр зыфэдэр, ащ кьэкІуапІэу иІэхэр, нэмыкІ литературэхэм кьахэхыгыэ шысэхэр кьэпхыызэ ІофшІэныр ебгыэжьэн фае. Произведением гупшысэ шъхьаІэу пхырышыгыэр кІэлэеджакІохэм кьагурыбгыэІон фае, цыфыгыэмрэ, Іэдэбныгыэмрэ, лытэныгыэмрэ новеллэм зэрэщыпхырышыгыэм анаІэ тырябгыэдзэн фай.

Я-6-рэ классым КІэрэщэ Тембот итворчествэ шыщэу «Хьатх Мыхьамэтрэ Анцокьорэ» программэм кьеты. «Бзыумэ яорэд» «Шахьомрэ пшъэшъэ пагэмрэ» зыфІорэ новеллэм кьыхэхыгыэ пычыгыор зэрагьашІэ. Ащ сыхьатитІл тельытагыэу кьэтыгы. Классым щакІурэм фэшъхьафэу зэджен фаехэм ащышых КІэрэщэ Тембот иновеллэу «Бысым кІалэр» ыкІи Іэшынэ Хъазрэт – «Мыжьом дэкІоягыэр», мыхэр внекласснэ еджэнэу программэм кьеты.

Я-8-рэ классым КІэрэщэ Тембот итворчествэ шыщэу «Хьаджрэт», кыызэрэдгьэнэфагыэмкІэ повесть-новелла, сыхьатитІу кыреты. Нахьыпэрэ лъэхъаным адыгэ лэжьэкІо кыызэрыкІом ищыІэкІагыэр, гьэпщылІакІохэм ямыхьо-мышІагыэхэр, лэжьэкІо цыфхэм ем зыпаІэту, банэкІэ пэуцужьхэу кыызэрэхэкІыштыгыэр, пейзажыр повестым кыызэригьэлыагыорэр кьафэІотэныр ары урокхэм зыфэгьэхьыгыэштхэр.

Новеллистхэм ятхыгыэхэм абзэ, художественнэ шыкІэ-гьэпсыкІэу яІэм епэсыгыэу уахьтэ фэбгыэхьын фаеу тлытагыэ.

Тильэкь игушъхьэ шылакІэ литературэм чыпІэу щыубытырэр, цыфыкІэм ипІун зэрэхэлажьэрэр внекласснэ еджэным шызэхэпфырэ лъэныкьоу хьун фае. Социальнэ, тарихь ыкІи нравственнэ Іофыгыохэр адыгэ литературэм кызэриІэтыхэрэр, зэрэзэшІуихыхэрэр апшъэрэ классхэм арыс еджакІохэм ащызэрагьашІэ.

Темэу кьыхэтхыгыэм игьэхьазырынкІэ проектнэ технологиехэм яшІуагыэ инэу кьэкІо. Охьтэ кІэкІым кыкІоцІ едзыгыо горэм Іоф дэпшІэштмэ мыр амалышІу: кІэлэеджакІомэ ежь-ежырэу Іоф ашІэнэу, зыгорэм лыплъэнхэу, кьагыотынэу, рыгыозэнхэу регьасэх, язэхэшЫкІ хэхьо, гулыгытэ куу яІэ мэхьу. КІэлэегьаджэми ригьаджэхэрэм яшІэныгыэхэр еуплъэкІу, ягупшысэ зынэсрэр ельэгьу.

Проектнэ ІофшІэныр нэбгырэ пэпчъ шъхьаф-шъхьафэу, е куп-купэу гошыгыэхэу, е зэрэкласс зы ІофшІэн зэдашІэн альэкЫшт. Проектнэ ІофшІэныр класситІу е заулэ зэдашІэуи мэхьу, зэрэеджапІэу зы темэ ыштэуи мэхьу. Проектнэ ІофшІэным икІэухым презентацие ашЫ, компьютерыр агьэфедэзэ проекторымкІэ кьагыэлыагыо. Адыгэ литературэмкІэ проектыр концертыкІэ зэфэпшЫжы хьушт, конференцие зэхапци хьушт.

Джырэ лъэхъаным кІэлэеджакІохэр компьютерым игьэфедэнкІэ зэрэІазэхэр хэткІи нафэ. Компьютерымрэ, проекторымрэ, интерактивная доска зыфатІорэмрэ мафэ кьэс, урок кьэс умыгыэфедэштми, уахьтэу тызыхэтымкІэ предметым диштэу Іоф арыпшІэн фае.

- адыгэ литературэм иурокхэм ушэтын Иофшлагэм чыпIэу циубытырэр кьэгээнэфэн;

- ушэтын Иофшлагэр адыгэ литературэм иурок зэрхэуцорэр адыгэ тхакIохэм ятворчествэ ищысэклэ кьэдгэальэгьон;

- тарихь романым изэгэшIэн фэгэьыгьэ урокым итехнологическэ картэ кьэттын, еджапIэм ипрограммэ дештэмэ е димыштэмэ тыльыплээн.

ИофшIэнымклэ кьэдгээшпыпкьэжыгьэр:

1. Адыгэ литературэм иурокхэм ушэтын Иофшлагэм пшэрыльэу щигэцакIэрэр, ащ имэхьанэ кьэдгээнэфагь.

2. Тарихь романым изэгэшIэнклэ гурыт еджапIэм еклIэлэклэ гэшIэгьонхэр кьыфэдгьотыгьэх ыкли кьэттыхыагьэх.

Урок пэпчэ пшэрыль шьхьалэу иIэр сабыим ишIэныгьэ хэгэьхьон, игупшысэ ыушхуныр ары. Метод зэмлIэужыгьуабэ адыгэ литературэм иурокхэм ащагьэфедэх. Джащ фэдэу урокым изэхэщэнклэ агьэфедэрэ шыкIэхэм ащыщых клэлыплэьныр (наблюдение), клэджыкIыжыныр (повторение), гьэунэфыныр (эксперимент), творческэ ИофшIэнхэр, урок-семинархэр, викторинэхэр, джэгуклэ зэфэшхьафхэр.

Ушэтын еклIэлэклэр зыщагьэфедэрэ урокхэр нахь гэшIэгьонхэу, еджапIор зылапищэу, темэу зэригьашIэрэр нахь ыгу кьинэжьэу зэрыхьурэм щэч хэлэп. Ау ащ фэдэ шьуашэр гэьэфедэгьошIуми, ащ изэхэщэнрэ игьэпсынрэ IэшIэхэп: темэу яптырэр, еджакIомэ аныбжь, ащ яшIэныгьэ зынэсырэр – зэклэ кьыдэлпльытэн фае, ежь-ежьырэу ИофшIэн зэфэшхьафхэр ыгэцакIэхэу егьэсэгьэн фае. Егьэдэжэным зэхьокIыныгьэ гьээнэфагьэхэр фэхьугьэх, ар зэрэзэхэщэщыгьэ шыкIэм хэгэьхьон-хэгьэкIынхэр фэхьугьэх.

Льэхьанэу тызэрытым творческэу Иоф зышIэрэ клэлэегьаджэхэм нахь шьхьафитныгьэ агьотыгь. Ащ елытыгьэу, шыкIэ зэфэшхьафхэр льэхьаным кьыгьэуцурэ егьэдэжэн Иофхэм язэшIохынкIэ клэлэегьаджэм IэпыIэгьу фэхьух. КлэлэеджакIохэм шIэныгьэ куухэр агьотыным, льэныкьо пстэумкли хэхьоныгьэ гьээнэфагьэхэр зышырэ ныбжьыкIэр пIугьэнымклэ адыгэ литературэм амал дэгьухэр алэклэ. Иофыгьо зэфэшхьафхэу пшIэн плээкIыщтхэр, ахэмэ шIуагьэ кьатэу зэрэзэхэщэщт шыкIэхэр ары Иофшлагэр зыфэгэьыгьэр. Класс пэпчэ егьэдэжэн еклIэлэклэ шьхьаф кьыфэгьотыгьэныр, предмет зэфэшхьафхэм язэлыIэсыныгьэ агьэфедэнымклэ клэлэегьаджэхэм IэпыIэгьу афэхьуныр кьыдэллытагьэу ИофшIэныр гьэпсыгьэн фае.

Урокхэри, урокым шьхьадэклрэ Иофыгьохэри, зэпхыгьапэхэу щыт. Урокым темэр кьафэпIуатэу, укьычIэкIыжыкIэ макIэ хьущт. Урокым щябгээшIагьэр, урокым шьхьадэклрэ ИофшIэнхэмклэ бгьэпшэжыныным шIогьэшхо кьеты. Ащклэ техническэ IэпыIэгьоу кьежыагьэм Иофыр кьагьэпсынклэ. Мыщ фэдэ ИофшIэным изэхэщэн шыкIэ шьхьафхэр кьегьэнафэх, ахэм ащыщых:

1. ЯмышыкIэ еклIэлэклэ гэшIэгьонэу урокым икьегьэжьэн е иухыжынын тшIыным пачэ литературэ урокым имурадхэр джэгуклэ гэшIэгьонклэ кьебгээжьэн плээкIыщт.

2. Пхьанэм иушээн клэлэеджакIохэм ашIогьэшIэгьонымэ зэу ащыщ, темэм фэгэьыгьэ упчIэ гэшIэгьонхэм яджэуапхэу кьыратыжыкьыхэрэр ратхэхэзэ пхьанэр икьоу аушэ.

3. Карточкэхэр урокым щыгьэфедэгьэныр.

4. Творческэ ИофшIэнхэр урокхэм ащызэхэщэгьэныр. Ахэм клэлэеджакIохэм яжабзэ зэгьэфагьэу ашы, ягульытэ хегьахьо.

5. Проектнэ ИофшIэнхэр темэ зэфэшхьафхэмклэ ягьэшIыныр, презентациэхэр, интеллект-картэхэр, видеороликхэр.

Зигугьу кьэтшыгьэ урок шыкIэхэр игьэкIотыгьэу джырэ льэхьан еджапIэхэм ащагьэфедэх. ЯмышыкIэ шьуашэм ильэу гьэпсыгьэ урокыр ары еджакIохэм ягульытэ зэрыпIыгьын плээкIыщтыр.

Ушэтын Иофшлагэм ипшэрыль шьхьалэхэр:

- творческэ еклIэлэклэр еджакIом Iэклэьхьаныр, шIэныгьэ-ушэтын Иофшлагэм фэгьэсэныр, зэрылэжьэщт амалхэр кьыхихышьюу егьэсэныр;

- ежь-ежьырэу Иоф ышлэшьюу, Іәкләль шлэныгъэхэр кызыфигъэфедэшьюу, ищыклагъэр къахихышьюу егъэшлэныр;

- сэнаушыгъэ зыІәкләль еджаклохэм яшлэныгъэ нахь куу ашлыным лыпллэныр [2].

Ушэтын Иофшлагъэр лэныкьюитлукІэ зэхэпцэн плъэкІышт:

- урокым щырагъэклокІырэ ушэтын Иофшлагъэхэр: проблемнэ урокыр, семинархэр, практикэм фэгъэхьыгъэ урокхэр;

- урокым шхъэдәкІырэ Иофшлэныр: рефератмэ ятхын, проектнэ Иофшлэныр, научнэ Иофшлагъэхэр.

Ушэтын Иофшлагъэм хэхьэх:

- Иофыгъом игъэнэфэн;

- Иофыгъом узэрдәлэжьэшт шІыкІэхэм, екләлІәкІэхэм якыыхэхын;

- материалым иугъоин, изэфэхьысыжыын;

- Иофшлагъэм уасэ фэшлыныр;

- зэфэхьысыжьюу укызыфигагъэхэр кыхэхбгъэщыныр.

Мыхэм унәмкІэ гъәцәкІәнәу аголһын ыльәкІыштхэр: творческә Иофшлагъэхэр, текстым изэхәфын, ушэтын Иофшлагъэхэм якыгъышыпкыжыын. Зигугъу кыэтшыгъэ екләлІәкІэхэр зыгъәцәкІэрә еджакломә шлэныгъэ статьяхэр, тезис гъәшлэгъонхэр, докладхэр, нэрыльэгъу ІэпыІэгъухэр зыхәгъәщәгъә Иофшлагъэхэр, рефератхэр, интеллект-картәхэр кыашын альәкІы. Ушэтыныр куп-купәу е зы нәбгырәм ашлын фитых.

Мыщ фәдә Иофшлагъэм шІуагъэ иІәшттым пае кыдәллыгъэгъән фаер:

- гъәцәкІәнәу еджакломә афэгъәзагъэр аныбжъ телһытагъәу, кыинәу щымытәу кыыхэхын фае;

- проектыр агъәцәкІәнәу пае ящыкІәгъэ Іәмәпсымәхэр (компьютерыр, интернетыр), тхыльхэр (тхыльхэр, зәлухыгъэ ресурсхэр) яІәнәу щыт.

ЗэрыхурәмкІә урок-ушэтыныр зытегәпсыхьагъэр еджаклом ежь-ежьырәу Иоф зыдишләжыын, шлэныгъәкІәхэр зэригъәгъотыныр ары.

Ушэтын урокым структурә гъәнәфагъэ иІәу щыт. Ар мыщ фәдә зәкІәлыкІуакІәм тетын ыльәкІышт:

- темәу еджаклом кыыхихыгъэр игъоу, актуальнәу щытмә кыгъәнәфэгъәнәу, щыІә материалым нәлуасэ зыфишыныр;

- произведениеу зыдәлэжьэшттым еджәныр;

- Иофыгъоу зытеләжьэштыр гъәнәфән;

- литературә шлэныгъәм иепллыкІәхэр кыдиллыгътәзә текстыр зәхифыныр;

- ИофшлагъәмкІә зэфэхьысыжыыхэр ышлыныр.

Ащ фәдә Иофшлагъэр езгәклокІыгъэ еджаклом итерминологие хэхьо, ар мыщ фәдә гушылакІәхәмкІә ушыагъэ мэхьу: факт, шІошІхэр, ежь иепллыкІә, методологическә лыапсә, шлэныгъәлэжьхэм яепллыкІәхэр, зэфэхьысыжыхэр.

Зыдәлэжьагъэр зәхифышьюу, зэтыриутышьюу, зэригъәпшәшьюу, епллыкІә зэфәшхьафхэр зәпигъәуцун ыльәкІәу мы Иофшлән шьуашәм еджаклор фегъасә, сурәтхәмкІә, коллажкІә, схемәхәмкІә, диаграммәкІә, таблицәхәмкІә, сценарий зэфәшхьафхәмкІә, рассказ гъәшлэгъонкІә, докладхәмкІә ыкІи нәмыкІ шьуашәхэм иИофшлагъэ арилхьәзә ыгъәпсәу мэхьу.

Джырә еджапІәр зытетыгъэ егъәшләрә шапхьәм атетәу ләжьән ыльәкІыжыырәп, нәпәрә мафәм кыздихырә шапхьәхэм арылэжьән фае, ыкІи а шапхьәхэм ахэхьә еджаклом ІәкІәль шлэныгъәхэм ахигъәхьоныр, иакыыл ыушхуныр.

Гъәфедәгъэ литературәр:

1. Бахъукъо, Е.П. Адыгә литературәм иегъәдженкІә методическә ІэпыІэгъу / Е.П. Бахъукъо, Т.Н. Цуамыкъо, М.Щ. Къуныжъ. – Мыекъуапә, 1989. – 191 с.

2. Примерная рабочая программа «Адыгейская литература» на русском языке (далее «Программа») предназначена для русскоязычных учащихся 5-9 классов общеобразовательных организаций Республики Адыгея. URL: [Электронный ресурс] <https://sysobr.ru/shkoly/shkola-1/razdel-1/> (дата обращения 19.03.2024)

3. Шъхьэлэхьо, А.А. Адыгэ литературэм иегъэджэнкIэ методическэ IэпыIэгъу. Я 4-10-рэ классхэм апай / А.А. Шъхьэлахьо, Е.П. Бахъукъо. – Мыекъяупэ, 1974. – Н. 34-47.

ІЭКІЫБ АДЫГЭ ЛИТЕРАТУРЭМ ИЗЭГЪЭШІЭН ГУРЫТ ЕДЖАПЭМ ЗЭРЭЩЫЗЭХЭПЩЭЦТЫР

*Шъхьэлэхьо Аминэт
Адыгэ къралыгъо университет, къ. Мыекъяупэ
Научнэ Iэшъхьэтетыр: Цэй Б.А.
филологие иIэныгъэхмкIэ кандидат, доцент
Адыгэ къралыгъо университет, къ. Мыекъяупэ*

Хэхэс адыгэхэм якIэн изэгъэшIэн адыгэ литературэмкIэ мэхьанэ ин зиIэ Iахьэмэ ащыщ: ащ адыгэ лъэпкъым итарихъ щыщ пычыгъохэр кьегъэунэфы, кызыэхэфых. Хэхэс литературэр адыгэмэ тарихъ гъогоу кьакIугъэм ихъишь, ишэн, ищыIэныгъэшху, изэхэтыкI, ищыфыгъэшху, идунэееплъыкI, ихудожественнэ гупшысакI, псэлъакI. Адыгэ хэхэсхэм кьахэкIыгъэ тхакIохэм, усакIохэм ятхыгъэхэр лъэпкъ гурышэ-гупшысэхэмкIэ, гымэкI-гухэкIхэмкIэ лъэшэу ушьагъэх.

IэкIыб адыгэ литературэм изэгъэшIэн фэгъэхьыгъэ сьд фэдэрэ теми ищыкIэгъэ дэдэу щыт, ащ адыгэ лъэпкъым итарихъ щыщ пычыгъохэр кьегъэунэфы, кызыэхэфых.

Адыгэ хэхэс литературэм кыкIугъэ гъогур фольклористхэм ыкIи литературоведхэм зэхафы, аушэты, осэ гъэнэфагъэ кыраты.

Темэу кыыхэтхыгъэр икъу фэдизэу кызыэлутхыным пае журналхэм, газетхэм кыыхаутыгъэхэр, интернетым кыитхыгъэ материалхэр кызыфэдгъэфедатгъэх, научнэ ушэтынэу щыIэхэм защыдгъэгъозагъ.

Мурадэу тиIофшIагъэ иIэр IэкIыб адыгэ литературэм еджапIэм иурокхэм чыпIэу ащиубытырэр, ащ мэхьанэу иIэр, внекласснэ еджэным адыгэ хэхэс литературэр зэрэщызэрагъашIэрэр.

Пшьэрылгъэу зэшIотхынэу зыфэдгъэуцужьхэрэр:

- IэкIыб адыгэ литературэ зыфалорэр, упчIэм изэгъэшIэн зынэсыгъэр кьэгъэнэфэныр;
- IэкIыб адыгэ литературэм изэгъэшIэн еджапIэм ипрограммэ зэрэхэуцорэр, апшьэрэ классхэм хэхэс литературэм изэгъэшIэн чыпIэу щыубытырэр кьэдгъэнэфэн;
- внекласснэ еджэным адыгэ хэхэс литературэр зэрэщызэрагъашIэрэр кьэттхыхьаныр.

Тарихьым фэгъэхьыгъэ художественнэ литературэм пIуныгъэ мэхьанэшхо иIэу зэрэщытыр зэкIэхэмкIи нафэу щыт. БлэкIыгъэр дэгъоу умышIэу, уилъэпкъ тарихъ гъогоу кыкIугъэм ущымыгъуазэу, ащ уасэ фэмышIэу непэрэ мафэу узыхэтыр пшIогъэшIэгъоныштэп ыкIи пшIодэхэштэп, неущрэ мафэми икъукIэ зэрифэшъуашэу укIэхьопсын плъэкIыштэп. Ащ епхыгъэу еджэпIэ программэм IэкIыб адыгэ литературэм изэгъэшIэн чыпIэ гъэнэфагъэ щыубыты.

Непэрэ мафэмкIэ гурыт еджапIэм адыгэ литературэм сыхьатэу кыритырэр нахь макIэ мэхьэу зэпыт, ащ кыыхэкIыкIэ материалэу зэрагъашIэрэри нахь кIэкI пшIын фае, игъо узыфимыфэрэр зэкIэ ежъ-ежъырэу зэрагъэшIэн, е внекласснэ еджэным иурокхэм ащызэрагъэшIэнэу кьэбгъэнэн фае мэхьэу. Мыщ фэIорышIэ внекласснэ еджэным кытырэ шIыкIэхэр: литературнэ пчыхьзэхыхьэхэр, утренникхэр, конференциехэр, театральнэ кружокхэр. IэкIыб адыгэ литературэм изэгъэшIэнкIэ мы амалхэр Iэрыфэгъух.

IэкIыб адыгэ литературэм епхыгъэ IофшIэнхэр мырэуцтэу зэтэфын плъэкIышт:

- внекласснэ еджэныр;
- литературнэ кружокхэр;
- литературнэ дэпкъ газетхэр;

- литературнэ викторинэхэр.

Клэлэеджакломэ шлэныгэ дэгүүхэр, куухэр ариггэгьотыным пае клэлэеггаджэм тхаклом итворчествэ гьогу е произведениер кыызтегушылэрэ закьор ышлэклэ икьурэп, критикхэм, литературоведхэм, шлэныгэлэжьхэм а произведением кыраоллаггэхэр, еплыккэу фырялэм ащыгьозэн ыкли арыгьозэн фае.

Еджаплэм литературэм иурок зы сыхьатыр зэримыкьурэм кыыхэккыккэ внекласснэ еджэныр амалышу хьоу регьяжэ, еджаклохэри клэлэеггаджэри творческэу ялофшлэн кьеклоллэн амал агьоты. Гушылэм пае, я XIX-рэ лэшлэггум кьэнэфэггэ шлыккэу зэдэгушылэггур (бесседэр) джы кызнэсыггэми аггэфедэу ыкли шуаггэ кьэзыхьырэ амалэу алыгытэ. Эккыб адыгэ литературэм изэггэшлэн ар нахьыбэу епхьыллэмэ хьушт. Темэу кьэптырэм елытыггэу онлайн экскурсие зэфэшхьяфхэр, пчыхьээзахахьэхэр, конференциехэр, зэдэгушылэггүхэр, литературнэ джэгулкэхэр, нэмыккхэри бггэфедэмэ шуаггэ кьехьы. Ахэм кьахэккыхэшь литературнэ кружокхэр, клубхэр, музейхэр зэхашэу рагьяжэ.

Эккыб адыгэ литературэм еджакломэ ягульытэ нахь чан ешлы, якьыл еушху, дунэе литературэм щыхьурэ-щышлэрэ процессхэм ахэггэщаггэу мэхьух, адыгэмэ ятарихь нахь дэггэу щэггэуазэх.

Еджаклом ащ фэдэ шлыккэр творческэу зэрзэхэщаггэм пае нахь ыгу рехьы, урок кьодыеу кышымыхьоу, зы джэгулкэ горэм хэт фэдэу илофшлэни еггэпсы. Ащ шлоггэшхо кьеты, литературэр еггэзыггэу зэриггашлэрэп, шлоггэшлэггэоны мэхьу, ежьыр еджлэн фаеу ешлы.

Литатурнэ пчыхьээзахахьэм ипрограммэ ггэшлэггэонэу кьэугупшысын, зэхэггэузон, пычыггэу кьашлыштхэр е езырэу кьалоштхэр произведениехэм кьахэхын, зэккэлыккэ тэрэз ялэу ггэпсыным, кьэггэлэггэон зэфэшхьяфхэр реггэккэлыным, литературэу темэмккэ бггэфедэн плэккыштхэр кыыхэхыным – клэлэеггаджэм Эккыб адыгэ литературэр тэрэзэу кьытыным фэшл, мыр зэккэ зэтриггэфэн, тэрэзэу ыггэпсын фае. Ащ охьтабэ тефэ. Акьылэу-кьулаеу рихьыллэрэ закьомккэ икьурэп, ежь клэлэеггаджэри творческэ цыфэу, творческэ еклоллаккэр ыггэфедэу щытын фае.

Ащ фэдэ лэфшлэныр клэлэеггаджэмккэ зэпымыу лэф, сыдиггэоккэи ккэ горэм лыхьун, урокым а ккэр хильхьан, еджаклом шлоггэшлэггэонэу ышлыным пыль зэпытын фае.

Эккыб адыгэ литературэм лэф дэшлэныр тэрэзэу зэхэщаггэмэ литературэм иурокхэри нахь ггэшлэггэон мэхьух, искусствэм пыггэщаггэу, ащ изылахьэу литературэри зэхэпфын олэккы.

Нэмыккэу кьэплон хьумэ, Эккыб адыгэ литературэм изэггэшлэн ишуаггэ непэрэ мафэми зыхэошлэ. Ау шлыккэу еджаплэм кыыхихьхэр ежь амалэу илэм елытыггэ.

Эккыб адыгэ литературэм изэггэшлэн клэлэеджаклом иакьыл зыреггэушху, иеплыккэхэм зареггэушьомбггэу, икультурэ хеггяхьо, дунэе литературэм хещэх. Еджаклохэми сыдиггэоккэи амалыккэхэр яккэс, ашлоггэшлэггэон, ащ кыыхэккыккэ ккэм зыфащэи. Ньбжыккэм иакьыл уцунымккэ, тэрэзыр кыыхихьынымккэ апэрэ ньбджэггэу илэн фаер клэлэеггаджэр ары, ащ итворческэ еклоллаккэ.

Клэлэеггаджэм пшгы имылэу сыдиггэоккэи лэжээн фае, анахь узлэпызыщэрэ шлыккэхэр кыыхихьын фае, еджэн процессыр нахьышу зышырэ элементхэм мыр ащыщ.

Тэрэзэу зэхэщэггэ лэфшлэныр литературэм изэггэшлэнккэ амалышу, еджакломккэ зыфэдэ кьэмыхьуггэ хьуггэ-шлаггэ.

Ггэфедэггэ литературэр:

1. Абдокова, М.Б. Этноментальные основы литературы черкесского зарубежья. – Нальчик: Издательство М. и В.Котляровых. – 340 с.

2. Тимижев, Х.Т. Историческая поэтика и стилевые особенности литературы адыгского зарубежья. – Нальчик, 2006. – 360 с.

3. Шхьэлэхьо, А.А. Адыгэ хэхэсхэм ялитатур. Апэрэ ляхь. – Мьекьуапэ, 2014. – 273 с.

АДЫГЕЙСКИЙ ЯЗЫК И МЕТОДИКА ЕГО ПРЕПОДАВАНИЯ

БЗЭ ЛЭПЫЛЭГГУ ГУШЫЛЭХЭМ ЯЕГЪЭДЖЭН ГУРЫТ ЕДЖАПЛЭМ ЗЭРЭЩЫЗЭХЭПЩЭЦТЫР

Кушгъу Анаид

*5 курсым Адыгэ филологиемрэ культурэмрэ яфакультет щеджэ
научнэ Исхъхэтетыр – филологие шлэныгъэхэмкIэ кандидатэу,
доцентэу Бгъошэ Зарет*

Тэ тилофшлагъэ зыфэгъэхьыгъэр адыгабзэм ибзэ лэпылэггу гушылэхэр, ахэм язэгъэшлэн гурыт еджаплэм зэрэщызэхэпщэцтыр ары.

Мы темэр актуальнэу щыт, сыда плэмэ, тэ тиепльыкIэкIэ, бзэ гушылэхэр зэгъэклугъэхэу, монографическэу аушэтыгъэу щытыгъэп, Iофшлэгъаби мыщ фэгъэхьыгъэп. Шэныгъэлэжъхэм яепльыкIэхэр зыщызэтефэрэр зы – бзэ лэпылэггу гушылэхэр кызырэхагъэщэрэр ары. Ау ахэмэ япчъагъэки, ямэхъанэки, нэшанэу яIэхэмки яшIошIхэр зэтефэрэп.

КIэу Iофшлагъэм кыыхатлхьэрэмэ ащыц тэ тиекIолIакIэрэ тиепльыкIэрэ кызыфэдгъэфедзэ бзэ лэпылэггу гушылэхэр кызыэхэтфыныр.

Iофшлэным щызэхэтфырэ объект: бзэ лэпылэггу гушылэхэр ары. (Нахь игъэклотыгъэу зэлххэм язэгъэшлэн кыщызэхэтэфы) ыкIи ахэм язэгъэшлэн гурыт еджаплэм зэрэкIуалIэхэрэп.

Ащ кыыхэкIэу Iофшлэным имурадыр – апэрэмкIэ, бзэ гушылэхэу, бзэ лэпылэггу гушылэхэу адыгабзэм кыыхагъэщхэрэм такъытегушылэныр, ыужжIэ, зэпххэр зэхэтфыныр.

Iофшлэным ипшъэрылхэр:

– бзэ гушылэхэр зэрэзэтрафырэр къэдгъэнэфэныр;

– бзэ лъэпсэ гушылэхэмрэ бзэ лэпылэггу гушылэхэмрэ ягъунапкъэ дгъэнэфэныр;

– бзэ лэпылэггу гушылэу адыгабзэм кыыхагъэщхэрэр къэттхыхьаныр;

бзэ лэпылэггу гушылэхэм ащыцэу зэпххэр кызыэхэтфыныр;

– бзэ лэпылэггу гушылэхэм язэгъэшлэн гурыт еджаплэм чIыплэу щуиубытрэр.

Iофшлэныр икъоу кызыэлутхыным фэшI научнэ журналхэм къарыхьэгъэ материал зэфэшъхьафхэр дгъэфедэгъэх, научнэ Iофшлагъэу щылэхэр Iэубытыплэ тшIыгъэх, тишIошхэр къытIотыкIыгъэх.

Бзэ гушылэхэр анахь мэхъанэ зилэ нэшанэхэр къэзгъэлъэгъорэ морфологическэ категориехэу щытых. Бзэ гушылэ пэпчэ ежэ иморфологическэ исинтаксическэ категориехэр илэх. Бзэ гушылэхэр купитIоу зэтырафых: 1) бзэ лъэпсэ гушылэхэр; 2) бзэ лэпылэггу гушылэхэр.

Бзэ гушылэхэм якъэтхыхьан грамматикэм чIыплэшхо щеубыты. Л. Люлье щегъэжъагъэу джы кызынэсыгъэм бзэ гушылэхэм якъэтхыхьан шлэныгъэлэжъхэр пылгых.

Даур Хь., КIэрэщэ З., КIыкI Н, ХьакIэмыз М. школынэ учебникэу «Адыгабзэ 6-7» (2011) зыфиIорэм бзэ гушылэу 11 кыыхагъэщы: «пкъыгъуацIэр, плъышъуацIэр, пчъэгъацIэр, цIэпапкIэр, глаголыр, причастиер, деепричастиер, наречиер, гушылэлыкIохэр, зэпххэр, гушылэггусэхэр».

Бзэ лэпылэггу гушылэхэм адыгабзэм гушылэлыкIохэр, зэпххэр, гушылэггусэхэр хеубытэ.

Бзэ лэпылэггу гушылэхэм зыгорэр гъэнэфагъэу ыцIэ кыраIоу зэрэщымытым кыыхэкIкIэ гушылэхуыгъэм ичленхэу кыыхафэхэрэп. Ау бзэ лэпылэггу гушылэхэм лексическэ мэхъанэ горэ яIэхэп плоньыри тэрэзэп, сыда плэмэ мэхъанэ горэ зимылэм гушылэки уеджэн плъэкIырэп. (лэпылэггу гушылэ зытIокIэ сыд фэдэми мэхъанэ горэ илэн фэе).

Ащ фэдэ лэпылэггу мэхъанэхэу бзэ лэпылэггу гушылэхэм къагъэлъагъох:

1) зэпхын мэхъанэр;

2) зэфыщытыкIэ мэхъанэр;

3) хэгъэунэфыкынын мэхъанэр.

Ау ащ фэдэ мэхъанэхэр ахэмэ агъэцкIэн залъэкIырэр бзэ лъэпсэ гущылэхэм ягъусэхэу къыIуагъэхэ хъумэ ары ныIэп.

ГущылэлыкIохэм (послелогич) гущылэухыгъэм хэт членхэм азфагу грамматическэ зэфыщытыкIэу илбыр къагъэлыагъо. Мыхэр зэхьокIхэрэп, гущылэм ыуж етых, гущылэухыгъэм ичлен хьухэрэп.

ГущылэлыкIохэр къызэрыкIохэу ыкIи къатекIыгъэхэу гошчыгъэх. КъызэрыкIохэр: дэжь, пае. КъатекIыгъэхэр: цIэхэм къатекIыгъэх (кIыб, къогъу), плышъуацIэхэм (фэд, нэмыкI), глаголхэм (нэс, мыщ, къэс), наречиехэм (фэдиэ, ыпэкIэ).

Зэпххэр(союзы) гущылэухыгъэм ичлен зэльэпкъэгъухэр е гущылэухыгъэ зэхэлым илахьэхэр зэрапхыным пае агъэфедэх. ЯзэхэтыкIэкIэ зэпххэр къызэрыкIохэу (е, ыкIи, ау) ыкIи къатекIыгъэхэу (хьаумэ, шъхьае) агошчы. ЗэрагъэфедэрэмкIэ язакъохэу (арыти), къыкIэлотыкIыжыгъэхэу (зэ...зэ, сыда пIомэ) мэхьух.

Гущылэгъусэхэр (частицы) ямэхъанэкIэ нахь абстрактнэу щытых. Н.Ф. Яковлевымрэ Д.А. Iэшхьэмафэмрэ ахэр бзэ гущылэ шъхьафэу къыхагъэщрэп. Г.В. Рогавэрэ З.И. КIэращэмрэ глаголым хэтэу зэхафы.

Гущылэгъусэхэр наречиехэм ыкIи зэпххэм ахэгъэушъхьафыкIыгъуай, ащыщхэр гущылэ хадзэхэм ямэхъанэкIэ апэблагъ. Мыхэм гущылэгъусэхэм якъхэгъэщын ыкIи гущылалэхэм якъыдэхъан къины ашIы.

КIэлэеджакIомэ бзэ гущылэр зэрэрагъашIэрэм тыкъытегущылэ, бзэ гущылэхэм язэгъэшIэнкIэ амалэу щылэхэм ягугъу къэтэшIы.

Бзэ IэпыIэгъу гущылэхэм язэгъэшIэн *гущылэлыкIохэмкIэ* аублэ. ГущылэлыкIом зэпхыгъэ гущылэм мэхъанэ шъхьаф горэ къыреты ыкIи падеж кIэух мэхъанэр егъэцакIэ. ГущылэлыкIохэр гущылэухыгъэм членэу къыхафэхэрэп. Ахэр пкъыгъуацIэмэ ягъусэхэу агъэфедэх.

ГущылэлыкIохэр бзэм хэт гущылэ зэфэшъхьафмэ къатекIых: пкъыгъуацIэхэм (къогъу, гуп, пашъхь, чIэгъ); глаголхэм (нэс, къэс, щыщ); наречиехэм (фэдиэ, ишъыпкъэу, ыужкIэ).

Зэпххэм язэгъэшIэнкIэ кIэлэеджакIохэмкIэ анахь хьылыэу щытыр *зэпххэр* зэрэзетекIырэр ашIэныр ары. Зэпх къызэрыкIохэмрэ зэпх зэхэтхэмрэ зэрэщылэхэри кIэлэеджакIомэ ашIэн фае ыкIи ащ фэдэ зэпхмэ зэрапххэрэр зэхэмыкIуакIэу агурылон фае. Мыхэр зэкIэ дэгъоу зэрашIэщтымкIэ мэхъанэшхо зилэр учебникымрэ IэпыIэгъухэмрэ къащытыгъэ практическэ IофшIэнхэр бгъэфедэнхэр ары.

Гущылэгъусэхэри, зэпххэмрэ гущылэлыкIохэмрэ афэдэу, гущылэухыгъэм ичленэу хьухэрэп. Гущылэгъусэхэр бзэм хэт IэпыIэгъу гущылэх. Гущылэгъусэхэм тедзэ мэхъанэу яIэр бэдэдэ мэхъу – мыдэныгъэ мэхъан, упчIэ мэхъан, къэзыушыхьатрэ мэхъан. Гущылэгъусэхэри игъэкIотыгъэу жабзэм зэрэсагъэфедэхэрэр кIэлэегъаджэм хигъэунэфыкIын фае. Ащ нэмыкIэу, зэпххэмрэ гущылэлыкIохэмрэ афэдэу, гущылэгъусэхэм член зэльэпкъэгъухэр е гущылэухыгъэхэр зэрапхыхэрэп. Зигъусэ хьурэ гущылэм е зыхэт хьурэ гущылэухыгъэм мэхъанэ гъэнэфагъэ горэ къыхалъхьэ. Ар нахь гъэлъэшыгъэу кIэлэегъаджэм хигъэунэфыкIымэ дэгъу. Гущылэгъусэхэр гущылэ псаухэу (хьау, ардэд, гуцэба, къодый) ыкIи гущылэ мыпсэхэу (-а, -ба,-п, -лъ) зэрэхьухэрэр кIэлэегъаджэм хегъэунэфыкIы. ЯмэхъанэкIэ гущылэгъусэхэр куп заулэу зэрэзетекIыхэрэр къэтэгъэлыагъо.

Аужрэ IофшIагъэу щылэхэм, анахьэу М.А. Къомафэм иIофшIагъэхэм, къахегъэщых гущылэлыкIохэм ялексикэ-морфологическэ шъуашэ, ахэмэ нэмыкI бзэ гущылэмэ фыщытыкIэу афыряIэр.

КъызэрыхагъэщырэмкIэ, гущылэлыкIохэм мыщ фэдэ нэшанэхэр яIэх:

- 1) гущылэм игъусэхэ зыхьукIэ грамматическэ нагъузкэр ахэмэ ателъэу мэхъу;
- 2) зэхьокIхэрэп ыкIи зэокIхэрэп;
- 3) сыдигъуи гущылэм ыуж етых;
- 4) гущылэухыгъэм ичленэу хьухэрэп;
- 5) грамматическэ зэфыщытыкIэу бзэ гущылэмэ азфагу илбыр хагъэунэфыкIы.

Литературэу дгъэфедагъэр:

1. Адыгабзэм играмматикэрэ илексикэрэ яЮфыгъохэр. – Мыекъуапэ, 1989. – 142 с.
2. Гишев, Н.Т. Избранные труды по языкознанию / Н.Т. Гишев. – Майкоп, 2008. – 527 с.
3. Керашева, З.И. Избранные труды и статьи: в 2 т. Т. 2. – Майкоп, 1995. – 697 с.
4. Кумахов, М.А. Морфология адыгских языков / М.А. Кумахов. – Нальчик, 1964. – 258 с.
5. Меретуков, К.Х. Служебные части речи в адыгейском языке / К.Х. Меертуков // Ученые записки АНИИ. – Майкоп, 1965. – Т. 5.
6. Рогава, Г.В. Грамматика адыгейского языка / Г.В.Рогава, З.И. Керашева. – Краснодар; Майкоп, 1966. – 462 с.

РУССКИЙ ЯЗЫК И МЕТОДИКА ЕГО ПРЕПОДАВАНИЯ

ФРАЗЕОЛОГИЧЕСКИЕ ЕДИНИЦЫ И ИХ РОЛЬ В ТЕКСТЕ ХУДОЖЕСТВЕННОГО ПРОИЗВЕДЕНИЯ

Ачмизова Сабрина Руслановна

Гучетль Аминат Аскеровна

Адыгейский государственный университет, г.Майкоп

Научный руководитель: Хейшхо Ф.И., кандидат филологических наук, доцент,

Адыгейский государственный университет, г.Майкоп

Фразеологическая картина любого языка является сокровищницей образных средств, которая накапливается веками. В ней отражаются история народа, особенности быта и культуры, традиций и обрядов, национального характера и менталитета народа – носителя языка. Фразеологические единицы (далее ФЕ) выполняют значимую роль в языке благодаря своему семантическому богатству, свойственной им образности, лаконичности, яркости и являются своеобразной частью выразительных средств языка.

В современное время в языкознании исследование функционирования и стилистической роли ФЕ в текстах художественных произведений, безусловно, остается интересной и актуальной. В решении этой проблемы важное место занимает индивидуальный стиль писателя, его правильное формирование. Формирование идиостиля писателя связано с отбором и анализом языковых средств, в том числе и устойчивых единиц, которые реализуют систему образов для создания картины мира автора [3, с.101].

Богатство адыгейского языка ФЕ обращает на себя внимание. Исследуя функции ФЕ в характеристике персонажа в литературе, мы пришли к выводу о том, что устойчивые сочетания играют важную роль в описании героев, в качественной характеристике героев и в адыгейской литературе [7, с.14].

Устойчивые сочетания чаще всего используются писателями для создания, описания образа героев, давая им тем самым свою оценку. Поэтому мы обратились к творчеству выдающегося адыгейского писателя Тембота Керашева. Его особенный и замечательный язык оставил заметный след не только в своей родной адыгейской литературе, но и в литературе народов Северного Кавказа.

Т. Керашев стоял у истоков рождения адыгейской литературы. Значимость признанного классика адыгских литератур как писателя в том, что он сумел в своем творчестве выразить силу духа, нравственное величие, менталитет и красоту своего народа, проследить его судьбу в потоке истории, охарактеризовать главные качества адыга. С первых произведений в центре внимания Т.Керашева оказалась жизнь адыгов в историческом потоке времени [1, с.5]. Герои его являются носителями нравственного начала адыгского характера. Они в постоянном поиске ответа на вопрос: в чем смысл жизни? Лаукан, герой одного из его повестей «Месть

табунщика», заявляет: «Анахь уасэ зиГэу цыГэр цыфыгъэр, цыфшульэгъур ары!»- Самое дорогое-человечность и человеколюбие [4,с.5]. Соответствие героя времени достигается писателем с помощью устойчивых сочетаний, отступлений, подробных описаний быта, обычаев. Описывая предрассветный перелив птичьих песен на лоне зарождающегося нового дня, заставляющих спесивую красавицу Суру, героиню этой же повести «Мечь табунщика», писатель призывает ее переосмыслить свое представление о жизни. Здесь обращает на себя внимание образность и богатство используемой лексики, свидетельствующие о великолепном знании писателем родного языка и достойном переводе.

Одним из лучших произведений Т.Керашева является повесть «Мечь табунщика», которая обращена к историческому прошлому адыгов. Писатель в своей повести раскрывает идейную суть героев, раскрывает мотивы, побуждающие людей к борьбе. Языковые средства в повести выполняют множество функций: историко-познавательные, художественно-эстетические и лексико-семантические. Главный герой повести - Лаукан, который, как считает автор, представляет собой народный идеал справедливого, храброго и целеустремленного героя. Самое главное, ему присуща высокая нравственность. В повести не так много героев, но каждый для писателя является важным, главным, и у автора всегда находятся точные слова, выражения для описания их взаимоотношений, переживаний. Именно поэтому мы обратились к данной повести в качестве объекта исследования.

Предметом нашего наблюдения стало функционирование устойчивых единиц в повести «Мечь табунщика» Т.Керашева. Автор использует много ФЕ, выполняющих различные функции в тексте. Они отражают разные явления: *чэци мафи* (эквивалент рус. фраз. *и днем и ночью*); дают положительную или отрицательную оценку героям : *псэ къабзэ* (эквивалент рус.фраз. *чистая душа*), *тыгъужьыгу клоцлыгъэу* (досл.: *с волчьим сердцем*); выражают внешнее и внутреннее состояние: *лыягъэ хэмыльэу* (досл.: *ничего лишнего не имея, не выражая*) , *гупшысэхэм заритын* (досл. : *мыслям предаться, отдаться*). В повести ФЕ занимают большое место. В очередной раз убеждаешься, что автор всегда к месту употребляет для различных описаний правильную, доступную лексику, точно соответствующие поставленной цели устойчивые единицы, стилистически верно и грамотно строит предложения, что подтверждает богатство языка самого писателя. Но в своей работе более подробно остановимся на устойчивых единицах с компонентом «гу» (*сердце*), которые в повести представлены довольно широко.

В любом языке вокруг концепта «гу» (*сердце*) группируется наибольшее число соматических устойчивых сочетаний. Соматические устойчивые сочетаний характеризуются тем, что в их структурах имеется компонент, называющий какую-то часть тела. В данном случае, мы определили для себя в качестве материала исследования единицы с соматическим компонентом «гу» (*сердце*). Единицы с данной лексемой отличаются особой экспрессивностью. Данная группа сочетаний оказалась наиболее богатой и многочисленной во фразеологической картине мира адыгейского языка [7, с.57]. Подобный факт не случаен, так как в основе образования таких ФЕ лежат различные представления о сердце как части человеческого организма. Лексема «гу» вместе с компонентами «нэ» (*глаз/глаза*), «псэ» (*душа*), «шхьэ» (*голова*) играет первостепенную роль в жизни. Концепт «гу» в составе различных устойчивых сочетаний может выражать многие понятия. С ним связаны важные компоненты, отражающие многие качественные характеристики лица: совесть, душа, память, то есть оно многофункционально в языковом пространстве.

В повести Тембота Керашева устойчивые единицы с данным компонентом встречаются в большом количестве. И практически использование всех этих единиц, а их в повести насчитывается более 150 сочетаний, является оправданным, уместным. Функционирование в повести устойчивых единиц с компонентом «гу» (*сердце*) способствует раскрытию образов главных героев произведения Лаукана и Суры. В работе материал на русском языке извлечен из переведенного текста произведения. Безусловно, что устойчивые единицы на языке оригинала более полные по смысловому содержанию и воспринимаются по-другому. Хотя здесь следует сказать, что перевод очень достойный и никаким образом не мешает восприятию

тех характеристик, которые дает автор своим героям.

Главный герой повести Лаукан. В начале произведения мы знакомимся с ним как жестким, никому недоверяющим, ничем неинтересующимся, кроме своей работы, человеком. За свою жизнь Лаукан преодолел много испытаний. Но именно благодаря приему ретроспекции, дающему нам представление о прошлом героя, и вводу Т.Керашевым любовной линии, мы понимаем, что Лаукан вовсе и не бездушен. Просто сказывается национальный характер адыгского мужчины. По всем законам адыгства, менталитету не мог он поделиться с кем-то о своих чувствах. Все переживания, которые он испытывает, происходят в его сердце и душе. Это нам и старается донести Т.Керашев, используя для создания образа Лаукана устойчивые единицы с компонентом «гу»: *ыгу имыкIыжьын* (досл.: из сердца его не уйдет), *ыгуи ыпси зыубытыгъэхэр* (досл.: душу его и сердце захватившие), *ыгурэ ыпсэрэкIэ* (досл.: сердцем и душой), *ыгу зыкыщипхъуати* (досл.: в сердце его воспряло)).

С помощью устойчивых сочетаний автор отражает и настоящее чувство Лаукана к Суре, главной героине повести: *ыгу итIысхьагъэр* (досл.: в сердце ее/его осевший), *ыгу къеон* (досл.: сердце ее/его обидит/ударит), *ыгуи къынагъэр* (досл.: в сердце ее/его оставшийся).

В противоположность образу Лаукана автор использует не так много устойчивых единиц с лексемой «гу» для создания единственного женского образа Суры. Автор совсем их не использует в начале повести, а вводит их ближе к концу произведения. Это связано с развитием образа героини. От расчетливой, избалованной вниманием красавицы в начале произведения до искренне любящей, терпеливой жены простого табунщика предстает перед нами в конце повести. То, что автор в начале повести не использует устойчивые сочетания с компонентом «гу» для характеристики Суры, говорит об отсутствии человеческого, сердечного тепла у нее. Внезапно проснувшаяся любовь к Лаукану, пробуждение истинных чувств, а вместе с ним и настоящей Суры, дарит героине прощение автора. И он начинает использовать в описании героини устойчивые единицы с компонентом «гу»: *сыгу Лаукъан фэгъзагъэу* (досл.: сердце свое к Лаукану обратив), *ыгу хэпкIэгъагъэ* (досл.: в сердце застрявший), *гухэкIыжьым ичъыIагъэ* (досл.: старой обиды холодок/холодность), *гухэль IэшIукIэ* (досл.: мыслью доброй/сладкой), *сыгу ильым* (досл.: то, что в моем сердце).

Таким образом, анализ устойчивых сочетаний с компонентом «гу» в повести «Мечь табунщика» Тембота Керашева показал, что автор в большом количестве использует их в тексте. И каждое использование является оправданным. С их помощью, как было нами замечено, автор выражает свое отношение к героям, внимание к их чувствам, понимание их поступков. Писатель делает своих героев плохими и хорошими, дарит им чистое открытое сердце или же порицает деяния черствой и холодной души, заставляя тем самым испытывать восхищение благородными поступками одних и ледяное презрение к другим своим героям. Используемые Темботом Керашевым изобразительно-выразительные средства придают языку его произведений неповторимую образность, которая работает у писателя на решение основной проблематики произведений.

Список литературы:

- 1.Бекизова Л.А. Литературный эпос Тембота Керашева // Т.М. Керашев. Избранные произведения. - Майкоп, 2002. - С. 5.
2. Блягоз З.У. Русско-адыгейский фразеологический словарь. Майкоп: Адыг.кн.изд-во, 1993. 119 с.
- 3.Каипова Р.Р. Функционирование фразеологических единиц в повести В. Катаева «Белеет парус одинокий»// Инновационная наука. - 2018. - № 6. - С. 101.
- 4.Керашев Т.М. Избранные произведения.Т.3: на адыг.языке. - Майкоп, 1989. С. 476-558.
- 5.Керашев Т.М. Избранные произведения: в 2 т. Т.2.:перевод с адыгейского. - Майкоп, 2002. - С.285-339
- 6.Хамерзокова Н.А. Адыгская историческая романистика: эволюция, своеобразие, поэтика. - Майкоп, 2006. -100 с.

ФОРМУЛЫ РЕЧЕВОГО ЭТИКЕТА В РАЗНОСИСТЕМНЫХ ЯЗЫКАХ (НА МАТЕРИАЛЕ РУССКОГО И АДЫГЕЙСКОГО ЯЗЫКОВ)

Жемадукова Диана Азаматовна

Муселимян Диана Сетраковна

Адыгейский государственный университет, г.Майкоп

Научный руководитель: Хейшхо Ф.И., кандидат филологических наук, доцент,

Адыгейский государственный университет, г. Майкоп

Речевой этикет – это система правил речевого поведения, нормы использования средств языка в определённых условиях. Этикет речевого общения играет важную роль для успешной деятельности человека в обществе, его личностного и профессионального роста, построения крепких семейных и дружеских отношений. Для овладения этикетом речевого общения требуются знания из различных гуманитарных областей: лингвистики, истории, культурологи, психологии. Для более успешного освоения культурных навыков общения используют такое понятие, как формулы речевого этикета [1 с.32].

Речевой этикет выполняет определенные функции, которые очень важны для человека: установление и поддержание контакта, демонстрация уважения и позитива, регуляция поведения, профилактика конфликтов. Речевой этикет способствует правильному общению между людьми [1 с.32]. Своевременное извинение и вежливость помогают избегать острых углов в разговоре, а если конфликт уже начался – выйти из него с наименьшими потерями.

Основные правила речевого этикета каждого народа состоят из различных речевых ситуаций: знакомство, представление, приветствие, поздравление и благодарность, приглашение, просьба, согласие, отказ, похвала и одобрение [3]. Наша задача состояла в том, чтобы сопоставить некоторые правила этикета в совершенно разных языках, русском и адыгейском, определить, насколько они соотносятся у разных народов, носителей этих языков. Ведь истории этих народов, их менталитеты разные.

Знакомство, представление, приветствие. Отношения между людьми в обществе бывают разными. Они могут быть равноправными и неравноправными, родственными и дружескими, теплыми и холодными, натянутыми и напряженными. Сложность проявляется в том, что все оттенки отношений отражаются чаще всего в этикете, и в частности, в речевом этикете. В науке существует немало исследований, связанных с проблемами речевого этикета, природой человеческого общения. Решением этих проблем занимаются во многих сферах науки: психолингвистика, социоллингвистика, паралингвистика, этнолингвистика.

В сопоставляемых нами языках – русском и адыгейском - имеется много приветственных слов и устойчивых сочетаний, связанных с самыми различными ситуациями. На наш взгляд, это является важным показателем развития и самого языка, и культуры межличностного общения его носителей. Однако на определенном уровне развития языка возникает проблема упрощения или вовсе унификации речевых этикетных формул. Практика показала, что именно так произошло, например, в русском языке. В настоящее время вместо многих ситуативно регламентируемых речевых формул вполне успешно и универсально используется слово *Здравствуй-Здравствуйте*, которое удачно заменяет много других в русском языке: *Доброе утро!*, *Добрый день!*, *Добрый вечер!*, *Бог в помощь!*, *С приездом!*, которые также параллельно функционируют в лексической системе языка. В адыгейском языке, также как и других кавказских языках, сходную функцию выполняют *Салам алейкум!* (букв.: *Мир тебе!*) и *Сыдэу ущыт!* (букв.: *Как дела?*). Вместе с тем хотим заметить, что первое приветствие характерно для мужской речи, и адресовано, в большей степени, только мужчине. Если разница в возрасте между приветствующим и его адресатом слишком велика (например, молодой человек приветствует пожилого), то речевая формула приветствия *Салам алейкум!*

будет неуместной. Формула *Сыдэу уцым!* употребляется в большей степени при приветствии женщин, или при обращении младшего к старшему. Здесь следует заметить, что фактический материал на адыгейском языке, используемый в работе, извлечен из словаря. [2]. Ситуативно обусловленных форм приветствия очень много. Их все можно подразделить на две группы:

- по времени суток: *С добрым утром!* - *Уи(шъуи-)пчэдыжъ шлу!* (букв.: Пусть твое (ваше) утро будет добрым!), *Добрый день!* - *Уи(шъуи-)мафэ шлу* (букв.: Пусть твой (ваш) день будет добрым!), *Добрый вечер!* – *Уи(шъуи-)пчыхъашъхъэ шлу!* (букв.: Пусть твой (ваш) вечер будет добрым!) *Спокойной ночи!* – *Чэц рэхъат къыю(шло)клу!* (букв.: Пусть твоя (ваша) ночь будет спокойной).

- по роду занятий приветствуемого или приветствуемых. Человека, занятого любой работой, можно приветствовать так: *Уи(шъуи-)лоф шлу!* (букв.: Пусть твое(ваше)дело будет добрым!

Процедура приветствия предусматривает различные ситуации, которые выражаются по – разному в разносистемных языках. Если приветствующий или его собеседник находится у своего дома или во дворе, а другой проходит мимо, то следует произнести формулу приглашения *Добро пожаловать!* - *Къеблаг!* или *Шъукъеблагъэ*. Как видим, в адыгейском языке эта формула имеет два варианта употребления: первый вариант – это обращение к одному лицу, второй - двум или нескольким лицам. Обычно после первой такой формулы в дом не заходят, а только ритуально отвечают: *Тхъам мафэк!э тырегъэблаг!* (букв.: Пусть на добро пожалуем!). Только после настоящего приглашения (не для этикета, а от души) человек может стать гостем, если он намеренно не направлялся к данному хозяину. Если же он шел по делу именно к нему, тогда этикетное ожидание настоящего приглашения не является обязательным.

В обоих случаях после того, как двое встретились и поприветствовали друг друга, не сразу переходят к деловому разговору, а вначале спрашивают о делах и о здоровье друг друга. Самая распространенная формула при этом *Как у тебя (у вас?) дела? – Сыдэу у(шъу-)цым?* , однако данное сочетание охватывает как вопрос о делах, так и вопрос о здоровье. Сюда входят все факторы, которые могут, так или иначе повлиять на самочувствие собеседника. В выражение *Сыдэу у(шъу-) цым?* адыги зачастую вкладывают заботу о том, как живет собеседник, как идут дела на работе, дома, в семье, как он себя чувствует, здоров ли, весел ли или что-то не радует. В качестве приветствия такая формула употребляется в редких случаях. Такие вопросы могут быть адресованы родным, близким знакомым. Осведомляясь о физическом состоянии, часто спрашивают человека, перенесшего болезнь: *Как ты?, Поправился? Тебе лучше? – Сыдэу уцым? Ухъужъыгъа? Нахъышлу ухъугъа?* Если дела идут хорошо, отвечают в разных вариантах в зависимости от близости и родства, возраста и общественного положения спрашиваемого: *Хорошо, спасибо!, Неплохо, Нормально, Все хорошо, Все в порядке, Замечательно!, Великолленно!, Лучше не бывает!* - *Дэгъу, тхъам уегъэпсэу!, Тхъар разэ къыпфэхъу!, Дэгъу!, Узфэгумэк!ын цы!эп!, Гъэш!эгъонэп! Зэрэцытыгъэ горэу цым!*

Формулы приветствия разграничиваются и по стилю их употребления. Стилистически сниженное выражение *Привет!* – *Сэлам!* свойственно непринужденному общению друзей, хорошо знакомых людей, равных по общественному положению и возрасту. Здесь следует отметить, что ни по нормам русского речевого этикета, ни по нормам адыгского речевого этикета такая форма приветствия не применяется по отношению к старшим по возрасту, по общественному положению. Она также не используется для приветствия гостей, незнакомых и малознакомых людей. На таком же стилистическом уровне следует воспринимать и формулу приветствия среди молодого поколения в современное время *Здоров!, Привет!, Приветик!* – *Сэлам!*. Только в отличие от *Привет! Приветик!*- *Сэлам!* формула *Здоров!* не свойственна женской речи.

Русский речевой этикет при знакомстве предполагает обращение к собеседнику на «Вы». Обращение на «ты» допустимо для дружеской или бытовой коммуникации. А в адыгейском языке не используется такой вид обращения. Однако это не означает неуважительного

отношения к собеседнику. В случае, когда человек представляет одного знакомого другому, в русском языке употребляются следующие выражения: *разрешите вам представить, познакомьтесь, пожалуйста*. В адыгейском языке такая формула представлена одной единицей *нэлуасэ шъузэфэхъу (познакомьтесь)*. Как правило, представляющий кратко описывает знакомящихся, называя полное имя. После чего познакомившиеся люди должны произнести фразы *рад знакомству, приятно познакомиться - сигуапэ, лъэшэу сигуапэ (приятно, очень приятно)*.

Система обычаев и традиций любого народа – результат его воспитательных усилий в течение многих веков. Через эту систему каждый народ воспроизводит себя, свою духовную культуру, свой характер и психологию [5 с.43].

Этикетные манеры современных адыгов значительно отличаются от идеальной модели. Ритм современной жизни диктует иные стили взаимоотношений, новые статусные формы коммуникации. [4, с.69] Национальная специфика речевого этикета в каждой стране чрезвычайно ярка, потому что на неповторимые особенности языка здесь накладываются особенности обрядов, привычек, всего принятого и непринятого в поведении, разрешенного и запрещенного в социальном этикете.

Соблюдение норм речевого этикета способствует повышению результативности общения, которая может осуществляться как с помощью речи, так и с помощью неречевых средств общения. Преимущество неречевых средств общения по отношению к речи состоит в том, что они, являясь произвольными, а следовательно, более правдоподобными, несут больше информации.

Список литературы:

1. Акишина, А.А., Формановская Н.И. *Русский речевой этикет*. - Москва, 1983.
2. Блягоз З.У., Тхаркахо Ю.А. русско-адыгейский фразеологический словарь. – Майкоп, 1993.
3. Введенская, Л.А. *Русский язык и культура речи*. - Москва, 2002.
4. Губжоков М.Н., Мудрость адыгского этикета // *Культура и быт адыгов: Адыгэ хабзэ*. – Майкоп, 2021. – С.69.
5. *Культура и быт адыгов*. – Майкоп, 1991.

ИМЯ ЧЕЛОВЕКА В ЯЗЫКОВОЙ КАРТИНЕ МИРА

*Наниз Белла Адамовна,
Адыгейский государственный университет, г.Майкоп
Научный руководитель: Хейшхо Ф.И.,
кандидат филологических наук, доцент,
Адыгейский государственный университет, г.Майкоп*

Выбор личного имени является важной частью человеческой жизни. Графическое отображение и мелодика имени с первого дня будут сопровождать человека всю его жизнь. Невозможно не согласиться с психологами, которые убеждены в том, что принятие и любовь к собственному имени равноценно принятию любви к себе.

Попытаемся обобщить намерения, которые происходили и происходят в обществе при выборе личного имени ребенку с исторической и лингвокультурологической точки зрения.

Имя человека, как и другие собственные наименования, является объектом изучения раздела ономастика. Ономастика – наука, изучающая личные имена [1, с. 288]., историю их возникновения и трансформации в результате длительного употребления в языке-источнике или в связи с заимствованием из других языков.

Ономастика как раздел языкознания имеет несколько подразделов: антропонимика (личные имена людей), зоонимика (клички животных), теонимика (имена божеств),

топонимика (географические названия), этнонимика (названия народов), космонимика (названия небесных тел).

Антропонимика (от антропо... и греч. *онима*- имя) – раздел лексикологии, изучающий собственные имена людей [1, с.50].

За свою многовековую историю антропонимы не раз претерпевали существенные изменения. Развитие шло постепенно, в зависимости от эпохи и существующей в ней экономики, религии, политики. История имен уходит корнями на более чем семь веков в прошлое. Особый интерес представляет процесс имянаречения.

Что такое имя человек? Определений мы обнаружили много, но считаем наиболее полным следующее, и мы согласны с этим. Имя – это личное название, которое дается человеку при рождении и служащее для идентификации в обществе [1, с.318]. Очень трудно было бы общаться между собой, если бы не было возможности обращаться к собеседнику. Каждое имя несет в себе определенный набор характеристик, качеств человека, которые ему приписывает общество.

В момент рождения каждый человек получает от своего рода защиту, силу, задачи, карму и фамилию, в которую заложены родовые программы. Наши предки верили, что каждый человек вместе с именем получает Ангела-хранителя, а если назвать ребенка именем здравствующего родственника, сил Ангела – хранителя может не хватить на двоих, поэтому старались подобрать ребенку другое имя. К тому же, имя – это своеобразный код, и для того, чтобы ребенка не сглазили, его настоящее время скрывали, придумывали домашние прозвища. С этим связывают появление из полных имен их кратких вариантов – Евгений – Женя, Александр- Саша, Анна – Люся.

Если обратиться к истории, то в истории существования русских личных имен выделяются три этапа:

- 1) Дохристианский, когда использовались самобытные имена, созданные на восточнославянской почве средствами древнерусского языка;
- 2) Период после введения на Руси христианства, когда церковь вместе с религиозными христианскими обрядами стала насаждать иноязычные имена;
- 3) Новый этап, начавшийся после революции 1917 года, когда в русский именослов стало проникать большое число новых имен, связанное с перестройкой старого общества.

Хотелось бы остановиться на третьем этапе развития русских имен, продолжающийся и в наши дни. Он начался со времени опубликования декрета об отделении церкви от государства и школы от церкви. Декрет, принятый Советом Народных Комиссаров РСФСР 23 января 1918 года положил начало свободному выбору личных имен родителями и объявил законной гражданскую регистрацию старого уклада жизни вместо церковного крещения. С этого момента в русский именной ряд вошли новые русские имена, возникшие в годы революционной ломки, ломки многих устоявшихся веками традиционных представлений.

В первые годы после Октябрьской революции рождавшимся еще продолжали давать старые имена. Даже в самых передовых семьях старшее поколение семьи тайком от родителей крестило своих внуков в церкви. Но вместе с тем сказывались и результаты активной антирелигиозной пропаганды – многие уже не хотели давать своим детям имена в память тех или иных святых и придумывали новые либо заимствовали иноязычные, не подозревая о том, что многие из них – те же самые, широко распространенные имена, только на другом языке.

Активно этот процесс проходил в городах, где революционные события существенно влияли на идеологию и сознание людей. Специальные исследования лингвистов и произведения художественной литературы, отразивших на своих страницах этот временной промежуток, помогают современному человеку понять, какие имена появлялись в то время.

Вот один из многих, интереснейших, на наш взгляд, примеров появления имени. В 1930-х годах началось освоение Северного морского пути. С этой целью началось заселение малообжитых мест на побережье Северного Ледовитого океана. У одной из отважных матерей, предпринявших такое смелое решение, здесь, в бухте под названием Тикси, что на море Лаптевых, родилась дочь. Ее назвали Тикси. Девочка выросла, начала работать. Но

появились проблемы с ее именем, так как, по мнению сослуживцев, Тикси ведь странное и некрасивое имя. На это она ответила, что привыкла к нему и любит свое имя, и Тикси – место ее рождения и не будет его менять. Так в истории русских имен стали появляться имена-топонимы.

Жизнь любого человека связана с родиной, теми местами, где он родился и вырос. Память человека хранит и тяжелые, и радостные события, иногда связанные с определенными местами. Многие восхищаются новыми увиденными городами. И если родились в таком примечательном для человека месте сын или дочь, родители в память обо всем увиденном, прочувствованном дают им соответствующие имена.

В науке обозначено несколько принципов выбора имени для ребенка. Подбирая имя, родители могут опираться на следующие:

-Традиции. Во многих культурах принято называть детей в честь предков и родственников. В русской культуре это также распространено, поэтому многие выбирают старинные русские имена для дочерей.

-Символику и значение. Все имена имеют свои значения и символику. Родители могут остановиться на том, чей смысл посчитают более глубоким и подходящим для их дочки. На весомость имени может повлиять культура семьи, ее история или вера.

-Популярность. В разные периоды есть свои популярные имена. Например, несколько лет назад в России были популярны старинные и необычные русские имена. Сейчас спрос на них стал меньше, но все еще не прошел. Также тренды задают актуальные фильмы и сериалы: вдохновившись героями киноисторий, родители нарекают в их честь своих детей.

-Звучание и благозвучие. Естественно, выбор имени связан с его благозвучием. В редких случаях родители называют ребенка плохо звучащим или труднопроизносимым именем. Исключение – одиозные пары, которые сфокусированы на смыслах больше, чем на приятном звучании.

-Гороскоп и нумерология. Участились подборы имен в соответствии со знаком зодиака, под которым родился ребенок. Считается, что наиболее сочетающийся вариант положительно влияет на характер и жизнь нового человека. То же самое касается нумерологического подбора имени – только в этом случае опираются на полную дату рождения малыша.

В целом, выбор имени для ребенка – это личное решение каждого родителя, основанное на их предпочтениях, убеждениях и культурных традициях.

В процессе работы нам удалось выделить несколько факторов, влияющих на выбор имени: влияние моды, стремление избежать трудных, неблагозвучных сочетаний, желание прослыть оригинальным заставляет некоторых родителей давать своим детям редкие необычные имена (Малина, Мадонна), влияние религии, связь с местом рождения, желание избежать имен, встречающихся в устойчивых выражениях, зачастую имя дается в честь другого человека, часто ближайшего родственника (прадед Мстислав, сын Мстислав).

Проанализировав русский именник, мы пришли к парадоксальному выводу о том, что большинство русских имен, являющихся наиболее популярными в современное время, являются по своему происхождению не исконно русскими.

Таким образом, антропонимы образуют особый класс ономастической лексики, в которой в большей степени сохраняются история, культура и традиции этноса. Народ вырабатывает собственную систему именования, что дает возможность определить функцию имени собственного как национального и социального знака в языковом строе [4, с. 2].

Список литературы:

1. Ахманова О.С. Словарь лингвистических терминов. - М.:«Советская энциклопедия», 1966. - С.50
2. Мирзоев Г.М. Имя как важнейшее знаковое средство самоидентификации //Вестник Адыгейского государственного университета. Сер.: Религия, философия, история, социология, юриспруденция, политология, культурология. - Майкоп, 2012. - Вып.1. - С.267-275

3. Ожегов, С.И. Словарь русского языка/ под ред. Л.И.Скворцовой. - М.: «ОНИКС 21 век», «Мир и Образование», 2004. - С.318

4. Природина, У.П. Этнокультурное пространство антропонимов: на материале шведских личных имен, фамилий, прозвищ: автореф. дис. канд. филол. наук. - Москва, 2012. - 22 с.

УСТОЙЧИВЫЕ ЕДИНИЦЫ И ИХ ФУНКЦИИ В ТЕКСТЕ ХУДОЖЕСТВЕННОГО ПРОИЗВЕДЕНИЯ (НА МАТЕРИАЛЕ ПОВЕСТИ А. С. ПУШКИНА «КАПИТАНСКАЯ ДОЧКА»)

Хоконова Русета Руслановна

Адыгейский государственный университет, г.Майкоп

Научный руководитель: Хейшхо Ф.И., кандидат филологических наук, доцент

Адыгейский государственный университет, г. Майкоп

В языковой картине мира устойчивые единицы призваны отражать глубоко народный, самобытный характер языка. Фразеологический состав языка носит ярко выраженный национальный характер, что получает отражение в структуре, составе компонентов, образности и семантике фразеологических единиц [6, с.5].

Фразеологические единицы выступают в художественном произведении как яркие и выразительные средства, встречаются достаточно часто в художественных текстах и занимают прочное место в творчестве писателей и поэтов. Использование таких единиц дает возможность писателям и поэтам более полно описать литературных героев. Для установления функциональных, стилистических и структурных особенностей фразеологических единиц в характеристике героев произведения мы обратились к творчеству великого Александра Сергеевича Пушкина. Замечательный язык, выработанный им на протяжении всего творческого пути, оставил глубокий след в истории русской литературы.

Изучая устойчивые сочетания и их роль в характеристике героев, мы обратились к прозе А.С. Пушкина, повести «Капитанская дочка», из которого извлечены все устойчивые единицы, послужившие фактическим материалом данной работы. Атмосфера всего повествования пронизана народными песнями, пословицами, поговорками, фразеологическими единицами, крылатыми выражениями. В целом использовано в повести более 150 устойчивых единиц, крылатых выражений, которые связаны с описанием героев, различных ситуаций вокруг них. Обращает на себя внимание и то, что структура и грамматическая характеристика устойчивых единиц различна. В одних контекстах они соответствуют целому предикативному сочетанию, т.е. предложению с разной структурной организацией, в других – непредикативному сочетанию, т.е. структуре словосочетания. Форме предложения соответствует 26 устойчивые единицы в тексте, словосочетанию – 123 единицы. В качестве основополагающего мы избрали для описания образ одного из главных героев повести дворянина Петра Андреевича Гринева. Творчество А.С.Пушкина исследовалось многими литературными критиками, которые неоднократно обращали внимание на особую речь героев повести. В данной работе мы остановимся на речевых особенностях дворянина Петра Андреевича Гринева, в речи

которого в большом количестве встречаются устойчивые единицы. Этот образ занимает особое место в повести.

Гринева на своем жизненном пути встречается с разными людьми. Он умеет правильно давать оценку поведению и поступкам каждого из них и использует для этого подходящие крылатые выражения, устойчивые единицы. Если обратимся к детству героя, то заметим, что он смеется над беспутным Бопре, который не утруждал своего воспитанника «науками». Но делает это добродушно и считает, что «он был *добрый малый...*» и «мы жили *душа в душу*». Такие устойчивые единицы больше всего свойственны разговорной речи. *Добрый малый...*- такое можно сказать о неплохом человеке. Герой, обращаясь к своему детству, только с помощью устойчивой единицы дает точную оценку своему учителю. Устойчивая единица

(жить) душа в душу, представляющая собой словосочетание именного типа, автором также используется для описания своих героев, закреплена в словаре и обозначает «в полном согласии, дружно» [4]. В повести с глаголом *жить* автор употребляет личное местоимение множественного числа, которое служит для обозначения и себя, и своего собеседника, и тем самым, указывает на взаимоотношения, сложившиеся между этими героями. Петр Гринев способен правильно узнать и оценить достоинства человека.

Невозможно не обратить внимание на первую встречу Гринева в крепости с Машей. Эта встреча перевернула его жизнь. Он подробно описывает свое состояние, переживания и в его речи встречается много различных оборотов, объясняющих его внутренние ощущения от этой встречи. Запоминающейся является ситуация, когда его родители не дали согласия на брак с Марией Ивановной. Он обо всей этой ситуации говорит: «Жизнь моя *сделалась* мне *несносна*. Дух мой *упал*». Устойчивая единица «падать духом», используемое в повести, обозначает «*приходить в уныние, отчаиваться*» [4]. В структуре устойчивого сочетания мы видим глагол в форме прошедшего времени совершенного вида (*дух пал*), указывающий на реакцию героя по тому решению, которое приняли его родители. Другой ситуацией является поведение Петра, узнавшего из письма Маши о том, что находится в руках Швабрина: «Прочитав это письмо, я чуть *с ума не сошел*. .. Я отправился прямо к генералу и *опрометью* *вбежал* к нему». Фразеологический оборот «*сходить с ума*» выражает несколько значений. В своей повести Пушкин употребил его в значении «*недавать отчета в своих поступках, действиях, совершая безрассудные поступки, говоря глупости, нелепости*» [4]. и автор использовал его для характеристики состояния возмущения, негодования, отчаяния героя. Но герой не впадает в панику. В предложении используются однородные сказуемые совершенного вида, с помощью которых автор описывает быстро сменяющиеся действия, передает стремление героя спасти свою любимую девушку. В предложении также вместе с глаголом *вбежала* втор употребляет наречие *опрометью*, уточняющее, конкретизирующее действие основного глагола, то есть очень быстро, поспешно. И мы видим, что через речь в чувствах к Маше раскрываются лучшие качества Гринева: искренность и прямота, мужество и верность любви.

В тексте повести встречается еще немало устойчивых единиц, характеризующих отношения с другими героями. Одним из них является Емельян Пугачев. Наблюдения за этим героем помогли Гриневу по-новому посмотреть и оценить жизнь, увидеть положительные качества выдающейся личности из народа и проявление жестокости с его стороны. Первая встреча с вождем восстания всколыхнула его внутреннее состояние: «Мороз пробежал по всему моему телу при мысли о том, в чьих руках я находился». Выражение «*мороз пробежал*» передает чувство страха, ужаса, волнения, возбуждения. А устойчивое сочетание с выражением «*находиться в чьих-то руках*» еще больше усиливает зависимость его жизни от того, какое решение примет Пугачев. Гринев хорошо понимает, кто такой Пугачев, но он так же хорошо осознает, что счастьем своим обязан был ему и отмечает в нем и многие положительные качества: ум, душевность, способность совершать благородные поступки, верность долгу, простоту. Именно это заставляет Гринева испытывать постоянную боль за Пугачева, желание спасти его. «*Бог тебя знает*, но кто бы ты ни был, ты *шутить опасную шутку*» - так Гринев, переживая, предупреждает Пугачева. Устойчивое сочетание «*Бог знает*» выражает значение «*неизвестно, никто не знает*», и это наводит на мысль, что Гринев так и не понял поступки и действия Пугачева как руководителя восстания, но он хочет, пытается остановить, оценив все его человеческие качества. Использование в речи Гринева выражения «*шутить шутку*», обозначающего «*говорить или делать что-либо ради забавы или развлечения*» [4]. по отношению к Пугачеву, является предостережением от последствий дела, начатого им, призывом задуматься и о своей личной судьбе. Эти устойчивые единицы еще раз подтверждают противоречивые чувства Гринева по отношению к Емельяну Пугачеву.

Повесть «Капитанская дочка» начинается с эпиграфа «Береги честь смолоду...», являющегося частью русской пословицы. Следует здесь обратить внимание, что к устойчивым сочетаниям относятся и пословицы. Судьба главного героя Петра Андреевича тесно связана с

ее содержанием. Вместе с тем эпитафия отражает народную мудрость и народную нравственность. Наблюдения за поведением и речью героя повести подтверждают, что под влиянием всех жизненных испытаний, выпавших на его долю, за которыми приходится наблюдать в ходе повествования, постепенно формируется характер самого дворянина Петра Андреевича Гринева. Для А.С. Пушкина честный человек – это всегда хороший человек, и главный герой повести Петр Андреевич Гринев является именно таким, потому что верен чести, он добр, отважен, повзрослел на различных жизненных ситуациях и способен к большому чувству, верен своей любви, долгу.

Список литературы:

1. Мокиенко, В.М. Загадки русской фразеологии./В.М.Мокиенко. – СПб: «Авалон», «Азбука-классика», 2007. - 256 с.
2. Пушкин, А.С. Проза. /А.С.Пушкин. – М.:Правда, 1983. - 484 с.
3. Ушаков, Д.Н. Толковый словарь современного русского языка./ Д.Н.Ушаков. – М.: Альта-Пресс, 2005. - 1216 с.
4. Фразеологический словарь русского языка/ под ред.А.И.Молоткова. – М.: «Советская энциклопедия», 1967. - 543 с.
5. Фразеологический объяснительный словарь русского языка/ под ред.А.Н.Баранова, Д.О.Добровольского.- М.: Эксмо, 2009.- 704 с.
6. Хейшхо, Ф.И. Структурные и семантические свойства глагольных фразеологизмов русского и адыгейского языков /Ф.И.Хейшхо. – Майкоп, 2005. - 62 с.

КАФЕДРА ИНОСТРАННЫХ ЯЗЫКОВ

АНГЛИЙСКИЙ ЯЗЫК

ПРОИСХОЖДЕНИЕ ИСКОННО БРИТАНСКИХ ИМЁН И ФАМИЛИЙ

*Абакумов Адам Александрович
Адыгейский государственный университет, г. Майкоп
Научный руководитель: Читао Л.Р., к. п. н., доцент
Адыгейский государственный университет, г. Майкоп*

Изучение имён и фамилий – достаточно важная задача, поскольку мы ежедневно употребляем их в речи, слышим сотни имён и фамилий в повседневной жизни, в Интернете, телевидении, и каждые из них являются для конкретного человека чем-то личным, чем-то, что они несут с собой через всю жизнь. Имена и фамилии – такая же неотъемлемая часть любого языка, как и остальная лексика, отражающая особенности языка, его историю и культуру, ведь за каждым именем и фамилией кроется своя, порою очень интересная, история. Великобритания – хороший пример того, как многовековая история, полная мировых событий, переплетений культур и народов, вылилась в огромное разнообразие имён и фамилий. Это же обстоятельство усложняет задачу выявления исконно британских имён и фамилий и изучения их происхождения.

В настоящее время изучением британских имён и фамилий занимаются различные историки и лингвисты, на эту тему написано множество научных работ, энциклопедий и т.д. Сам же раздел языкознания, посвященный именам, называется ономастика, а изучением конкретно имён людей занимается антропонимика.

Целью данной работы является изучение исконно британских имён и фамилий, их происхождения, метаморфоз и влияния на современную действительность. Задачей работы ставится обзор существующих исследований по данной теме методом их анализа и составление ключевых тезисов и выводов.

В работе были проанализированы актуальные научные работы по данной теме, среди них статьи Супруновой Ю.И., Курицкой Е.В., Цвентух Т.С., МакКинли Р., а также многочисленные труды Суперанской А.В.

Из проведенного анализа вышеперечисленных работ, можно сделать некоторые выводы об исконно британских именах и фамилиях, например:

– к исконно британским можно отнести имена древнеанглийского языка и их производные (современное Edward, от англосаксонского Eadweard - «страж богатства, достатка, счастья» (ead означает «счастливый, процветающий», а weard переводится как «страж»))

– в английском языке, как и во многих других языках, имена и фамилии давались по наследию, роду занятий, внешнему виду носителя и т.д.

– особое влияние на английский язык и соответственно на английские имена произвели различные исторические события, такие как вторжение норманнов в VIII-XI веках

– в современной Британии и английском языке осталась лишь малая доля британских (англосаксонских) имён

– структура английского имени со временем изменялась, то усложняясь, то упрощаясь

В заключении можно сказать, что система английских имён, фамилий, как и сам английский язык, претерпевали различные и значительные изменения на протяжении всей своей истории, и хотя многие элементы древней, исконной британской речи ушли в небытие, все они в совокупности создали большое культурное богатство и наследие современной Великобритании.

Список литературы:

1. Курицкая Елена Владимировна Исторический путь развития английских антропонимов // Филологические науки. Вопросы теории и практики. 2017. №8-1 (74). URL: <https://cyberleninka.ru/article/n/istoricheskiy-put-razvitiya-angliyskih-antroponimov> (дата обращения: 08.04.2024).

2. Курицкая Елена Владимировна Классификация личных имен в английском языке по пяти критериям // Филологические науки. Вопросы теории и практики. 2017. №10-1 (76). URL: <https://cyberleninka.ru/article/n/klassifikatsiya-lichnyh-imen-v-angliyskom-yazyke-po-pyati-kriteriyam> (дата обращения: 08.04.2024).

3. Супрунова Ю.И. Исторически сложившиеся особенности словообразования британских фамилий и имен // Казанский вестник молодых учёных. 2018. №5 (8). URL: <https://cyberleninka.ru/article/n/istoricheski-slozhivshiesya-osobennosti-slovoobrazovaniya-britanskih-familiy-i-imen> (дата обращения: 08.04.2024).

4. Суперанская, А. В. Общая теория имени собственного / А. В. Суперанская. - Изд. 2-е, испр. - М.: Издательство ЛКИ, 2007. - 368 с.

5. Цвентух Татьяна Сергеевна Древнеанглийские имена собственные // Lingua mobilis. 2014. №4 (50). URL: <https://cyberleninka.ru/article/n/drevneangliyskie-imena-sobstvennye> (дата обращения: 08.04.2024).

6. McKinley, Richard. (2014). A History of British Surnames. 10.4324/9781315846637.

ПЕРСОНАЛИЗИРОВАННЫЕ ПРОГРАММЫ В ОБУЧЕНИИ ИНОСТРАННОМУ ЯЗЫКУ

Монич Анастасия Антоновна

Адыгейский государственный университет, г. Майкоп

Научный руководитель: Читао Л.Р., к. п. н., доцент

Адыгейский государственный университет, г. Майкоп

В наши дни технологии уже стали неотъемлемой частью повседневной жизни. Сейчас на просторах интернета можно найти множество интересных приложений, которые упрощают изучение иностранных языков в школах и в вузах, или же помогают тем, кто просто хочет подтянуть свой уровень разговорной речи. Такой способ обучения экономит время и деньги, так как большинство приложений предлагают изучать язык в игровой форме, что, безусловно, положительно влияет на вовлечённость в процесс.

Цель нашего исследования заключается в обосновании эффективности персонализированных программ обучения иностранному языку.

Для решения этой проблемы нами были обозначены следующие задачи:

1. Описать существующие приложения, обучающие иностранному языку.
2. Отметить преимущества и недостатки данных приложений.

Чтобы продемонстрировать это, мы использовали метод сравнительного анализа и синтеза.

Проблемой персонализированного обучения занимались российские и зарубежные исследователи, такие как А.Г.Солонина, В.А.Петровский, Е.В.Богомолов, С.Chenyang, J.Zhu, Z.Budimas и другие.

При обучении одними из важнейших факторов являются:

- возможность отследить свой прогресс в обучении;
- удобство в использовании;
- обратная связь;
- интересная подача и качество материала.

Мы выделили ряд приложений, которые отвечают данным требованиям при обучении английскому языку:

1) Duolingo. Благодаря этой программе, появляется возможность активно практиковать свой разговорный английский, письмо, грамматику. За счёт искусственного интеллекта структурируется и обрабатывается в соответствии со знаниями учащегося система обучения.

2) Simpler. Данное приложение посвящено различным грамматическим правилам. Обучение в приложении Simpler проходит в формате игры, что положительно влияет на вовлечённость в учебный процесс.

3) Practice English Grammar. Данное приложение также направлено на изучение грамматики, аналогично приложению Simpler. Преимуществом этого приложения является красивая и качественно выполненная графика, а также удобный проработанный функционал.

4) Memrise. В этом приложении достаточно много упражнений направленных на запоминание слов и восприятие английской речи на слух, для этого в нём есть видео с диалогами.

5) Tandem. Суть приложения состоит в том, чтобы найти себе собеседника, с которым вы сможете практиковать свой разговорный английский. Так как одной из важнейших ступеней в изучении иностранного языка является общение с его носителем, то в этом приложении можно найти себе такого собеседника.

6) English Grammar in Use. Это приложение прекрасно подойдёт для преподавателей и их учащихся. Оно отслеживает все результаты учащегося и составляет статистику, что позволяет выявить сильные и слабые стороны ученика.

7) Lingualéo. Это игровое приложение для изучения английского языка. В нём есть аудирование, тексты для тренировки произношения, различные кроссворды, а также оно поможет в запоминании новых слов.

Проблема состоит в том, что у учащихся не всегда имеется возможность изучать язык с репетитором, а использование подобных приложений значительно упрощает данную задачу.

Таким образом, можно с уверенностью сказать, что использование приложений для обучения иностранному языку, вполне рационально с точки зрения экономии денег и времени учащегося, а игровая форма подачи информации оказывает положительное влияние на концентрацию обучающегося во время учёбы.

Подводя итоги вышесказанному, важно отметить, что при использовании персонализированных программ процесс обучения иностранным языкам становится более гибким. Они способствуют развитию творческого мышления, самостоятельности и формированию универсальных компетенций. Они помогают организовать эффективное управление обучением.

Список литературы:

1. «Использование мобильных устройств и приложений для повышения эффективности обучения иностранным языкам». - URL: <https://multiurok.ru/index.php/files/ispolzovanie-mobilnykh-ustroystv-i-prilozhenii-dli.html>
2. Использование мобильных приложений при изучении английского языка. - URL: <https://school-science.ru/18/3/53708>
3. Преимущества и недостатки использования мобильных приложений при обучении иностранному языку. - URL: <https://scipress.ru/pedagogy/articles/preimushhestva-i-nedostatki-ispolzovaniya-mobilnykh-prilozhenij-pri-obuchenii-inostrannomu-yazyku.html>

ЯЗЫК КАК ФОРМА ВЫРАЖЕНИЯ НАЦИОНАЛЬНОГО ХАРАКТЕРА

Немудрый Д. А.

*Адыгейский государственный университет, г. Майкоп
Научный руководитель: Читао Л.Р., к. п. н., доцент
Адыгейский государственный университет, г. Майкоп*

Сокровищницей духовной культуры народа, и выразителем национального самосознания является язык, поскольку именно в языке отражены общие знания людей о традициях, которые сложились в той или иной культуре, в нем опосредованно материализуется историческая память. В тоже время, язык выступает живым выражением характера народа, энергичной связью с мировой культурой.

Актуальность темы обусловлена неразработанностью многих вопросов. Язык играет ключевую роль в формировании и передачи культурного наследия. Сохранение уникальных языков помогает сохранить историю, традиции и ценности народа, что является важным для сохранения культурного разнообразия. Помимо этого, изучение языка как фактора, отражающего национальный характер, позволяет лучше понять и уважать другие культуры. Это способствует формированию толерантности и уважения к различиям в мире.

Целью исследования является изучение влияния языка на формирование национального характера и мышления человека.

Исходя из цели, в работе поставлены следующие задачи:

- Проанализировать уникальные особенности русского и английского языков, отображающих их культурное наследие.
- Изучить словарный запас, фразеологию и культурные обычаи, отраженные в языке, для выявления его влияния на формирование национального характера.
- Проанализировать научные исследования о влиянии языка на психологическое состояние и самоидентификацию человека для выявления ключевых аспектов этого влияния.

Методы исследования: Анализ научной литературы и обобщение.

Английский и русский - два известных языка, каждый со своими особенностями и отражением культурного наследия. Давайте сравним эти языки с точки зрения структуры, грамматики и воздействия на мышление и общественное сознание.

Структура:

Русский язык, принадлежащий к славянской группе языков, славится своей сложной грамматической структурой, особенно богатством падежей, времен и спряжений. Он также известен своим многообразием лексики и способностью выражать абстрактные мысли.

Английский язык, относящийся к германской подгруппе индоевропейской семьи языков, имеет более простую грамматическую структуру с меньшим использованием падежей и форм глаголов. В его лексиконе есть много заимствованных слов из других языков.

Грамматика:

Русский язык славится своим обширным набором падежей (шесть штук) и спряжений (три конъюгации). Его система склонения помогает передать тончайшие оттенки значения.

Английский язык выделяется своей простотой в использовании времен без склонения существительных по падежам. Глаголы имеют несколько форм (простое время, продолженное время, завершённое время и т. д.), что делает его универсальным для построения предложений.

Влияние на формирование мышления и общественного сознания:

Русский язык благодаря разнообразной лексике и сложным грамматическим конструкциям способствует эмоциональности в выражении мыслей. Он отражает культурные особенности российского общества со всем его богатством и ценностями.

Английский язык играет важную роль как средство международного общения, способствуя объединению различных культур в процессе глобализации. Его простота и ясность выражения отражают прагматичный и деловой характер англоязычного общества.

Человек знакомится с языком с самых первых дней своей жизни, слушая речь родителей и окружающих его людей, а затем постепенно перенимает и начинает использовать его как средство общения. Стоит отметить, что изучению влияния, оказываемого языком на процесс формирования личности человека и национального характера, написано большое количество научных работ и трудов. Верещагин Е.М. и Костомаров В.Г. в своем труде «Язык и культура» говорят о том, что человек при рождении не может рассматриваться в качестве представителя какой-либо культуры, вне зависимости от того, в какой стране он был рожден. Таким образом, язык отражает индивидуальность человека, отражает реальность, формирует уникальное видение мира и сохраняет традиции и ценности определенной культуры. Через свою семантику и выражения язык влияет на поведение, образ жизни, взгляды и национальный характер, демонстрируя сущностные черты этого характера.

Список литературы:

1. Алефиренко Н.Ф.: Теория языка. - М.: Академия, 2010.
2. Верещагин Е.М., Костомаров В.Г. Язык и культура: Лингвострановедение в преподавании рус. яз. как иностр.: учеб. пособие для студентов филол. специальностей и преподавателей рус. яз. и литературы иностранцам / Е. М. Верещагин, В. Г. Костомаров; МГУ. Науч.-метод. центр рус. яз. при Моск. гос. ун-те им. М. В. Ломоносова. Группа страноведения. - Москва, 1973. - 232 с.
3. Гаспаров Б. Лингвистика национального самосознания. – Режим доступа: <http://ihtik.lib.ru/philsoph/index.html>
под ред. В.Г. Костомарова, В.И. Максимова: рец.: В.П. Казаков, В.Н. Белоусов: Современный русский литературный язык. - М.: Юрайт, 2010.

НАЦИОНАЛЬНЫЕ СТЕРЕОТИПЫ РУССКИХ И АНГЛИЧАН

*Сметанин Александр Владимирович
Адыгейский государственный университет, г. Майкоп
Научный руководитель: Читао Л.Р., к. п. н., доцент
Адыгейский государственный университет, г. Майкоп*

Со стереотипами сталкивается абсолютно каждый человек, причём они могут быть самыми разными, от возрастных и социальных до этнических. Стереотипы нередко становятся причинами неловких ситуаций, они могут ссорить людей, а могут и веселить, например, порождая собой шутки и мемы. Из уст людей часто можно услышать

предрассудки о других народах, дескать «французы не обходятся без багета» или «японцы постоянно едят суши». Изучение особенностей поведения людей других культур помогает избежать неловких моментов в межкультурной коммуникации.

Целью исследования является сопоставление наиболее распространённых стереотипов русской и английской культур. Для достижения этой цели потребуется выполнить ряд задач:

1. Дать определение понятию «стереотип».
2. Выявить и сравнить основные особенности английских и русских стереотипов.
3. Проанализировать различные подходы и отношения к стереотипам, а также их роль в межкультурной коммуникации.

Для исследования данной темы был использован метод сопоставительного анализа и синтеза. Исследованием данного вопроса занимались такие учёные как Е.В Мельникова, А.В. Сергеева, С.Г. Тер-Минасова и многие другие.

Сопоставив обе культуры, мы пришли к выводу, что стереотипы и предрассудки у русских и англичан формируются вследствие их распространения в фольклоре и анекдотах, музыке, литературных произведениях, сети Интернет и СМИ. Есть похожие стереотипы у русских и англичан. Например, в обеих культурах есть стереотипы о плохой погоде или большой приверженности к алкоголю. Но есть и очень различные стереотипы, вплоть до того, что британские ученые делают самые абсурдные открытия, а русские всё время едят семечки.

Проведённое исследование позволяет сделать вывод о том, что далеко не все существующие стереотипы являются правдивыми, но и не все являются ложными. Их изучение и подтверждение или опровержение поможет лучше ориентироваться при путешествии в другой стране. Стереотипы управляют мышлением людей, лишая способности жить в гармонии с представителями других культур.

Список литературы:

1. Тер-Минасова С.Г., Язык и межкультурная коммуникация: Учебное пособие, Часть II, Глава 3 «Перекрёстки культур и культура перекрёстков» / С.Г. Тер-Минасова. - М.: Слово – 2000. - 143 с.
2. Маргарита Паймакова Коммерсантъ United Kingdom. – URL: <https://www.kommersant.uk/articles/mif-ili-realnost-razbiraem-8-populyarnyh-steretipov-o-britantsah-i-britanii> (дата обращения: 23.03.2024).
3. Fox K. Watching the English. The Hidden Rules of English Behaviour. L.: Hodder and Stoughton, 2004. 157 p.
4. Travel All Russia – URL: <https://www.travelallrussia.com/blog/top-10-russian-steretypes> (дата обращения: 01.04.2024).

ОСОБЕННОСТИ РУССКОГО И АНГЛИЙСКОГО МЕНТАЛИТЕТА

Туов Н.Р.

*Адыгейский государственный университет, г. Майкоп
Научный руководитель: Читао Л.Р., к. п. н., доцент
Адыгейский государственный университет, г. Майкоп*

В наше время, когда взаимодействие между культурами и образовательными сферами становится все более интенсивным, возникает необходимость в решении проблемы гармонизации межэтнических отношений. Одним из ключевых аспектов, способствующих достижению гармонии, является знакомство с менталитетом и ценностями других национальностей и цивилизаций. Изучение особенностей и характера различных этнических групп позволяет лучше понимать и эффективнее сотрудничать с их представителями.

Цель данной публикации заключается в выявлении и сравнении основных черт русского и английского менталитета. Для достижения этой цели необходимо выполнить ряд задач:

- Дать определение понятию «менталитет».
- Выявить основные особенности английского и русского менталитета.
- Сравнить основные особенности английского и русского менталитета.
- Обобщить полученную информацию и сделать выводы.

Для решения данной проблемы нами был использован метод сопоставительного анализа и синтеза.

Глубокий анализ литературных источников показал, что проблема менталитета не потеряла своей актуальности. Данная проблема стала более острой, она приобрела новую форму из-за войн и массовой миграции людей. Данный вопрос нашёл отражение в работах Вальцева С.В., Гачева Г., Данилевского Н.Я., Клементьева К.А., Шевякова М.Ю. и многих других исследователей.

Проанализировав работы некоторых авторов, мы пришли к выводу, что точного представления такому понятию как «менталитет» нет. Однако обычно при определении этого понятия имеется в виду склад ума, образ мыслей, миропонимание. Если рассматривать английский менталитет исходя из данного понятия, то можно предположить, что основными чертами англичан являются повышенное соблюдение законов и правил, преданность традициям и старомодность, непоколебимый интерес к миру вокруг, уважительное отношение к другим. А также надежность как в работе, так и в жизни, рациональность и прагматичность в принимаемых решениях, кроме того, выраженность своей индивидуальности и особый образ жизни, связанный с предпочтением уединения перед коммуникабельностью.

С другой стороны, если мы рассмотрим русский менталитет, то увидим, что преобладающими признаками являются: способность преодолевать трудности, уравновешенность темперамента, консерватизм, сплоченность, конфликтность, сентиментальность. Так же одной из особенностей русского человека является так называемая «русская смекалка». Например, Н.М. Карамзин на счет разницы русского и английского менталитета писал в своей книге следующее: "Русское мое сердце любит изливаться в искренних, живых разговорах, любит игру глаз, скорые перемены лица, выразительное движение руки. Англичанин молчалив, равнодушен, говорит, как читает, не обнаруживая никогда быстрых душевных стремлений" [1, с. 590].

Проведенное исследование позволяет сделать вывод о том, что английский и русский менталитеты имеют свои особенности, но не являются абсолютно разными. У каждого из них есть свои сильные и слабые стороны, а взаимодействие между ними приводит к обогащению и взаимопониманию. Понимание и уважение культурных различий важно для построения долгосрочных и гармоничных отношений между разными народами.

Список литературы:

1. Карамзин Н.М. Письма русского путешественника. - М.: Прогресс-Традиция, 1964. – с. 576
2. Колшанский Г.В. Объективная картина мира в познании и языке. – М. : Наука, 1990. – 103 с.
3. Стернин И.А. О некоторых особенностях русского общения / под ред . И.А. Стернина // Культура общения и ее формирование / И.А. Стернин , Вып. 1- Воронеж, 1994, 27.
4. Сухарев В.А. Психология народов и наций / В.А.Сухарев , М.В. Сухарев. - Д.: Сталкер, 1997. - 400 с.

ТИПЫ СОВРЕМЕННЫХ ОБРАЗОВАТЕЛЬНЫХ ТЕХНОЛОГИЙ ПРИ ОБУЧЕНИИ ИНОСТРАННОМУ ЯЗЫКУ

*Хацуков А.М.
Адыгейский государственный университет, г. Майкоп
Научный руководитель: Читао Л.Р., к. п. н., доцент
Адыгейский государственный университет, г. Майкоп*

В современном мире существует множество образовательных технологий, которые помогают эффективно обучаться иностранным языкам. Эти технологии включают в себя различные методы и приемы, которые помогают учащимся понимать, запоминать и применять изучаемый материал.

Цель данного исследования – рассмотреть различные типы современных образовательных технологий при обучении иностранному языку.

Для решения этой проблемы необходимо выполнить ряд задач:

1. Проанализировать различные типы современных образовательных технологий, используемых при обучении иностранному языку.
2. Оценить эффективность применения различных методик и технологий в процессе обучения.
3. Исследовать основные преимущества и недостатки использования технологий в обучении иностранным языкам.

Методы, предложенные в нашем исследовании, состоят в обзоре и анализе современных научных статей и публикаций по теме, а также в наблюдении за процессом обучения с применением различных образовательных технологий.

Важно заметить, что, несмотря на обширную литературу, существующую по этой теме, данная проблема недостаточно изучена, из-за интенсивности развития технологий. Исследованиями в области технологий занимались такие ученые как А.В. Зубов, Е.П. Иванова, Р.Г. Петровский, А.В.Смирнов и др.

1. Онлайн - курсы. С развитием интернет - технологий стали появляться онлайн - платформы, предлагающие курсы по обучению иностранным языкам. Эти курсы включают в себя видео уроки, интерактивные задания, тесты и возможность общения с преподавателями и другими учащимися через онлайн - чаты.

2. Мобильные приложения. Сегодня существует множество мобильных приложений, которые помогают улучшить навыки иностранного языка. Эти приложения включают в себя словари, упражнения на произношение, игры и тесты.

3. Аудио- и видеоматериалы. Прослушивание аудиокниг, просмотр фильмов и сериалов на иностранном языке помогает развить навыки понимания на слух и улучшить произношение.

4. Интерактивные игры и упражнения. Различные игры и упражнения на компьютере и в интернете помогают учащимся запоминать слова, фразы и грамматические правила более эффективно.

5. Виртуальная реальность. С использованием виртуальной реальности можно создавать иммерсивные образовательные среды, где учащиеся могут практиковать разговорный язык и взаимодействовать с носителями языка.

Примеры современных образовательных технологий при обучении иностранному языку:

1. Rosetta Stone – программное обеспечение для обучения иностранным языкам с помощью интерактивных упражнений, аудио- и видеоматериалов. Rosetta Stone использует методику иммерсии, при которой учащиеся изучают язык, не прибегая к переводам на родной язык.

2. FluentU – платформа, которая предлагает обучение иностранным языкам через просмотр видеоматериалов с субтитрами на оригинальном языке. Учащиеся могут изучать новую лексику и грамматику, слушая и видя язык в реальных ситуациях.

3. VRChat – приложение виртуальной реальности, которое позволяет учащимся практиковать разговорный язык с носителями языка со всего мира. Виртуальная среда помогает создать аутентичные образовательные ситуации и улучшает навыки общения на иностранном языке.

Эти примеры демонстрируют разнообразие современных технологий, которые помогают эффективно обучаться иностранным языкам, делая процесс изучения интересным, доступным и мотивирующим.

Учитывая данные предыдущего анализа, можно утверждать, что современные образовательные технологии при обучении иностранному языку играют важную роль в эффективном и интересном обучении. Каждая из вышеперечисленных технологий имеет свои преимущества и помогает учащимся развивать разные навыки. Важно выбирать те технологии, которые наиболее соответствуют индивидуальным потребностям учащегося.

Список литературы:

1. Шеховцова Г. П. Современные образовательные технологии в обучении иностранным языкам. - Москва: Издательский центр «Академия», 2018.
2. Бурова Н. А. Использование информационных технологий в обучении иностранным языкам. - Санкт-Петербург: Лань, 2017.
3. Киселева Т. И. Эффективные методики обучения иностранным языкам. - Новосибирск: Наука, 2016.

ЗНАЧИМОСТЬ АНГЛИЙСКОГО ЯЗЫКА В СФЕРЕ ЮРИСПРУДЕНЦИИ

Читаов Азамат Капланович

Адыгейский государственный университет, г. Майкоп

Научный руководитель: Шхумишова А.Р., к. филол. н., доцент

Адыгейский государственный университет, г. Майкоп

Аннотация: В статье рассматривается вопрос о значимости английского языка в сфере юриспруденции в контексте глобализации и международного взаимодействия. Автор анализирует различные аспекты использования английского языка юристами, начиная от законодательных требований и заканчивая участием в международных конференциях. Особое внимание уделяется уникальным особенностям юридического английского, включая узкоспециализированную лексику, заимствования из других языков, использование фразовых глаголов и герундия. Статья подчеркивает необходимость владения английским языком для успешной юридической практики в современном мире.

Актуальность. Актуальность изучения английского языка в юридической сфере обусловлена не только всеобщей тенденцией глобализации, но и спецификой международного права, которое требует от юристов не только глубоких знаний в области законодательства, но и умения эффективно общаться на международном уровне. В современном мире, где границы между странами становятся всё более условными, а юридические вопросы часто приобретают международный характер, владение английским языком становится ключевым фактором успешной профессиональной деятельности юриста. Это не только расширяет возможности для международного сотрудничества и участия в глобальных проектах, но и способствует личностному росту специалистов, обогащая их профессиональный опыт и культурные знания. Таким образом, изучение английского языка в контексте юриспруденции является не просто трендом, а необходимостью, отвечающей вызовам времени и требованиям международного правового сообщества.

Цель работы: исследовать важность знания английского языка для успешной юридической карьеры.

Задачи работы: рассмотреть различные аспекты использования английского языка в юриспруденции и выявить их влияние на профессиональную деятельность юристов.

Методология. Анализ законодательства, изучение практики работы с документами на иностранном языке, исследование особенностей английского языка для юристов.

Объект исследования: значимость английского языка в сфере юриспруденции.

Предмет исследования: особенности использования английского языка юристами и его влияние на юридическую профессию.

Развитие общества привело к распространению английского языка по всему миру, вследствие чего данный язык стал значим не только в области взаимодействия людей, но и в области юриспруденции.

Рассматривая значимость английского языка в сфере юриспруденции, можно выделить некоторые моменты, которые позволяют сделать вывод о действительной необходимости использования английского языка в данной области. Юрист - это профессия, которая затрагивает все сферы общественной жизни, поэтому будет вполне логично задаваться вопросом - «а действительно ли нужен английский язык для того, чтобы стать успешным юристом?». В данной статье мы рассмотрим вышеупомянутый вопрос и проанализируем особенности данного языка.

Можно рассмотреть несколько значений английского языка в сфере юриспруденции:

1. Государственные служащие обязаны владеть иностранным языком в соответствии с законом. Так, в статьях Федерального Закона «О государственной гражданской службе» сказано, что государственные служащие обязаны владеть иностранным языком. Это обусловлено многими факторами, но, пожалуй, один из важнейших – это то, что английский язык является международным. Следовательно, государственному служащему, как «представителю» страны будет необходимо не только разговаривать с иностранцами, но и делать это понятно и правильно.

2. Работа с документами на иностранном языке. Важным аспектом является работа с документами, написанными на иностранном языке. В такой работе необходимо хорошо разбираться в английском языке, чтобы деятельность такого специалиста была успешной. Конечно, такая работа может предполагать обращение к переводчикам, словарям или же к коллегам, однако, злоупотребление этим не приветствуется.

3. Для ведения переговоров. Следует отметить, что английский язык является международным. Ведение переговоров на английском языке является важным пунктом при рассмотрении поставленного нами выше вопроса. При живом общении нужно чётко и понятно высказывать своё мнение. Свободное владение языком и профессиональными юридическими терминами, не обращаясь к словарям, играет важную роль в юридической профессии. Так как государственный служащий является «представителем» страны, то ему будет необходимо разговаривать с иностранными лицами грамотно. Неграмотность может привести к неблагоприятным последствиям, а именно, к неприятному впечатлению со стороны представителей иностранных государств.

4. Дополнительный доход благодаря переводу юридических текстов на иностранном языке. У специалиста, который знает своё дело и владеет иностранным языком, всегда будет возможность дополнительного заработка благодаря переводам специальных юридических текстов.

5. Участие в международных конференциях. Одну из самых важных ролей значения английского языка в юриспруденции, играет участие юриста в международных конференциях. Многих из таких конференций проводятся на английском языке, следовательно, без знания данного языка участие будет затруднительным. Этот пункт является одним из самых важных, так как такое мероприятие позволяет повысить квалификацию и авторитет юриста, участвующего в нём.

Также, следует отметить особенности данного языка. Не стоит путать разговорный английский язык и английский язык для юристов, так как они имеют ряд отличий. Пунктуация, значение фраз и слов, порядок слов позволяют сделать вывод о том, что в этом вопросе нужно разбираться подробнее.

Учёные юристы выделяют несколько самых часто используемых и значимых особенностей юридического английского. К ним относятся:

1. Whereof и thereof. Эти слова достаточно редко встречаются в разговорной речи. Однако, в юридической практике их встречают часто. Например, выражение «in witness whereof» буквально можно перевести как «в подтверждение вышесказанного».

2. Узкоспециализированная лексика. По статистике, примерно треть слов из юридической практики неизвестна даже самим носителям. Например, такие словосочетания, как «order security» (ордерная ценная бумага) или «conciliation» (примирительная процедура) является исключительно локальными в использовании и незнакомы тем, кто не касается юридических вопросов.

3. Заимствования. Исторически так сложилось, что английский язык для юристов сформировался путём перехода многих слов из французского или латинского языка. К стандартным примерам можно отнести такие фразы, как «ipso facto» (тем самым), «in absentia» (в заочной процедуре) или «ouyer and terminer» (слушание уголовного дела). Несомненно, значения этих слов без соответствующей компетенции можно не знать.

4. Фразовые глаголы. В английском языке для юристов существует огромное количество фразовых глаголов, которые по своему значению могут быть крайне непредвиденными. Например, «to bring in» (выносить решение), «to call into question» (ставить под сомнение), «to put down to» (приписывать).

5. Герундий. По частоте употребления неличная форма глагола занимает ведущие позиции в английском языке для юристов. Часто герундий выполняет функцию обстоятельства – например, в таких словосочетаниях, как «subject to» (при условии), «in the event of», «in case of» (в случае). Нельзя не согласиться, что в разговорной речи (как в английском, так и в русском) фразы в пассивном залоге употребляются гораздо реже, чем в официальных речах и текстах.

6. May и shall. В юридической практике эти глаголы используются в ином значении, нежели в бытовом общении. Так, «may» можно перевести как «иметь право», а «shall» – «обязуется». Например, «The party shall/may notify» следует переводить как «Сторона обязуется/имеет право уведомить».

Выводы. Развитие общества и глобализация привели к тому, что английский язык стал неотъемлемой частью многих сфер жизни, включая юриспруденцию. Во многих странах для занятия государственной службы требуется владение иностранными языками, в том числе английским, что подтверждается соответствующими законами. В современном мире юристы часто сталкиваются с необходимостью работы с документацией на английском языке, что требует от них не только знания языка, но и специализированной лексики. Английский язык является международным средством коммуникации, что делает его незаменимым инструментом в ведении переговоров и общении с иностранными коллегами и клиентами. Знание английского языка позволяет юристам братья за перевод юридических текстов, что может стать источником дополнительного дохода. Для повышения квалификации и обмена опытом юристам важно участвовать в международных конференциях, большинство из которых проводится на английском языке.

Особенности юридического английского, такие как узкоспециализированная лексика, заимствования из латинского и французского языков, использование фразовых глаголов и герундия, а также особенности употребления глаголов «may» и «shall», делают его отдельным языком внутри английского, освоение которого требует от юристов дополнительных усилий. Таким образом, английский язык играет ключевую роль в юридической профессии, обеспечивая юристам необходимые инструменты для успешной международной деятельности.

Подводя итоги вышесказанному, можно сделать вывод, что английский язык действительно необходим в юридических науках. Без знания данного языка работа в юридической сфере становится затруднённой, отпадает карьерный рост и возможность

заниматься работой, которая касается иностранных государств. Этим и обусловлено введение специального курса «иностраный язык в юриспруденции» в высших учебных заведениях.

Список литературы:

1. Азизова С. М. Особенности профессионально ориентированного обучения английскому языку студентов юридического профиля // Педагогический журнал. - 2016. - № 4. - С. 254.
2. Андреев И.О. Особенности профессионально ориентированного обучения английскому языку // Педагогический журнал. - 2019. - № 7. - С.254.
3. Еремеева Г. Р., Баранова А. Р., Мефодьева М. А. Профессионально ориентированное обучение английскому языку студентов неязыковых специальностей // Казанский педагогический журнал. - Т. 2. - 2016. - № 2. - С. 341.
4. Карнеги Д. Как достичь вершин успеха.// М.: ИНТРО, 2013, с.152-153.
5. Ковальчук И.Д. Английский как мировой язык// М.: ИНТРО, 2013, С.152-153.
6. Кузнецова С. В. Некоторые вопросы обучения профессионально ориентированному английскому языку // Инновационная наука. - 2015. – Т.12. - С. 229.
7. Янковский Т.Д. Английский в юриспруденции. - М: НОБЕЛЛА, 2019. - С.52.

Институт точных наук и цифровых технологий

ФАКУЛЬТЕТ МАТЕМАТИКИ И КОМПЬЮТЕРНЫХ НАУК

ДИФФЕРЕНЦИАЛЬНЫЕ УРАВНЕНИЯ, АЛГЕБРА И ДИСКРЕТНАЯ МАТЕМАТИКА

СВОЙСТВА ДЕЛИМОСТИ ПЕРМАНЕНТА ЦЕЛОЧИСЛЕННЫХ МАТРИЦ

Асмус Т. А.

Адыгейский государственный университет

Научный руководитель: Гутерман А. Э.

доктор физико-математических наук, профессор

Функция перманент нашла свое применение в различных дисциплинах: в математике, физике, химии, биологии и в других областях. Так, например, при помощи нее можно вычислить количество совершенных паросочетаний в двудольном графе или количество сбалансированных линейных ориентированных подграфов в знаковом графе. При этом, непосредственное вычисление значения перманента является NP-сложной задачей. Для некоторых целей необходимо, чтобы перманент был не равен нулю. Учитывая вычислительную сложность, становится важным узнать, отличен ли он от нуля не вычисляя его. Один из способов это сделать - найти максимальную степень двойки, на которую делится каждое значение перманента матриц с фиксированными порядком и размерностью.

Подавляющее большинство исследований делимости перманента проводится на множествах двумерных $(0, 1)$ и $(-1, 1)$ матриц. При этом относительно мало работ посвящено исследованию делимости перманента на множестве k -мерных и целочисленных матриц.

В этой работе исследуются свойства делимости перманента k -мерных $(-1, 1)$ матриц и двумерных целочисленных матриц на степени числа 2. Получены оценки делимости k -мерных $(-1, 1)$ матриц и некоторых двумерных целочисленных матриц.

Список литературы:

1. Гутерман А. Э., Евсеев И. М., Тараненко А. А. Значения функции перма-

нент на многомерных $(0, 1)$ -матрицах // Сибирский математический журнал. Март-апрель. 2022. Т. 63. №2.

2. Будревич М. В., Гутерман А. Э., Таранин К. А. О делимости перманента $(-1, 1)$ матриц // Записки научных семинаров ПОМИ. 2015.Т. 439.

ЗЛовас Л., Пламмер М., Прикладные задачи в теории графов. Теория паросочетаний в математике, физике химии. М.: Мир, 1998. С. 395-401.

4. Минк Х., Перманенты, издательство. М.: Мир, 1982. - 213 стр.

МАТЕМАТИЧЕСКИЕ МЕТОДЫ ОБРАБОТКИ ДАННЫХ

АЛГОРИТМЫ РАСПОЗНАВАНИЯ ОБЪЕКТОВ В ВИДЕОПОТОКЕ И ОПРЕДЕЛЕНИЕ СВОЙСТВ ИХ ВЗАИМНОГО РАСПОЛОЖЕНИЯ

Бербенцев Дмитрий Александрович

Адыгейский государственный университет, г. Майкоп,

Научный руководитель: Алиев Марат Вячеславович, к. ф-м н. доцент

Адыгейский государственный университет, г. Майкоп

Описание актуальности. Обнаружение объектов с возможностью определения характеристик их взаимного расположения - актуальное направление в развитии таких областей как: робототехника, производство, видеонаблюдение и медицина. Данный подход применим ко многим задачам, однако решений, осуществляющих контроль за проведением различных видов инъекций - нет. Правильный угол ввода позволяет минимизировать боль и дискомфорт у пациента, а также обеспечивает корректное попадание лекарственного средства в необходимые слои ткани или мышцы для максимальной эффективности действия препарата.

Обзор существующих решений. В области детекции объектов с целью выявления характеристик их взаимного расположения представлено множество работ, так в исследовании Du X [1] такого рода алгоритм позволяет определить положение зрелого плода, которое в последствии используется роботом сборщиком, для позиционирования его руки при сборе урожая, в работе Lu Q [2] описывается его использование для определения угла ослабления болта.

Анализ рассмотренных решений, приводит к выводу, что оптимальным подходом к задаче детекции, является использование модели YOLO(You Only Look Once)[3], содержащей инструменты по обнаружению и идентификации объекта, с возможностью выявления его ключевых точек с высокой скоростью обработки изображений, что необходимо при работе в режиме реального времени.

Цели и задачи.

Цель исследования: разработка алгоритма обнаружения объектов с возможностью определения характеристик их взаимного расположения.

Задачи исследования:

- 1) Проанализировать существующие алгоритмы обнаружения объектов
- 2) Разработать метод для определения характеристик взаимного расположения объектов на основе выбранного алгоритма
- 3) Провести тестирование в задаче определения угла ввода инъекции

Методы исследования.

Анализ рассмотренных научных публикаций, позволяет сделать вывод о целесообразности применения модели Yolov8-Pose, для выделения ключевых точек объекта. Pose имеет преимущество перед обычной ограничивающей рамкой, т.к. она не является мобильной и не позволяет эффективно использовать асимметричные характеристики объектов, что понижает точность их распознавания. Расположение представляется в виде набора координат в формате $[x, y, w, h]$, где x и y – координаты центра предмета интереса. Pose позволит выделить ключевые

точки руки и шприца, которые в последствии будут использованы для расчета угла при вводе инъекции.

Расчет производится на основании формулы скалярного произведения векторов Рис(1):

$$\vec{a} * \vec{v} = |\vec{a}| * |\vec{v}| * \cos \gamma$$

Формула для нахождения угла между векторами:

$$\gamma = \arccos\left(\frac{\vec{a} * \vec{v}}{|\vec{a}| * |\vec{v}|}\right)$$



Рисунок 1: Визуализация определения угла

Для корректного определения угла ввода инъекции, производится параллельная обработка данных с двух камер, одна из которых располагается над исследуемыми объектами с целью получения их ортогональной проекции, а вторая располагается под углом к сцене, и дает косоугольную проекцию предметов интереса Рис(2).

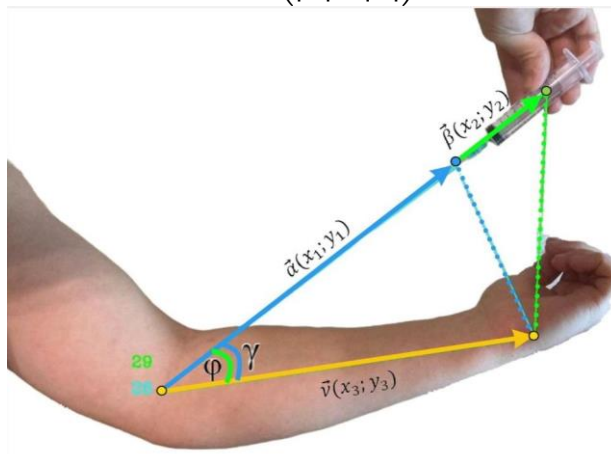

Рисунок 2: Использование двух камер

Алгоритм, созданный на базе модели YOLOv8- Pose, предоставляет высокую точность и скорость работы (35 кадров в секунду) в режиме реального времени, за счет использования графического процессора Nvidia и CUDA для организации параллельных вычисления.

	YOLOv8-POSE
Precision	0.898
Recall	0.785
F1	0.838
mAP50	0.863
mAP50-95	0.68

Выводы. В данном исследовании был разработан алгоритм обнаружения и идентификации объектов, с возможностью определения характеристик их взаимного расположения на базе модели YOLOv8-Pose с использованием двух стационарных камер. Описано его практическое применение в медицине. Актуальным направлением использования данной технологии является создание программных комплексов, обеспечивающих мониторинг и автоматизированный контроль процесса выполнения процедуры ввода лекарственных препаратов. Такого рода программное обеспечение нацелено на повышение эффективности обучения и тренировок как медицинского персонала, так и военнослужащих, не имеющих должно медицинского опыта.

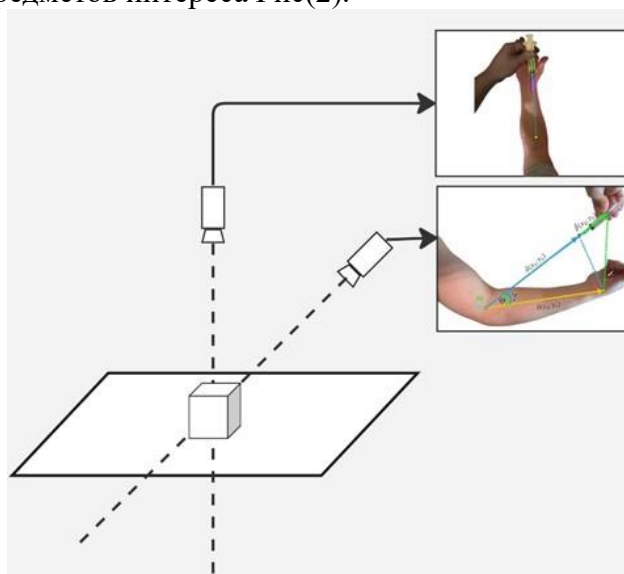
Список литературы:

1. Du X. et al. Tomato 3D pose detection algorithm based on keypoint detection and point cloud processing //Computers and Electronics in Agriculture. – 2023. – Т. 212. – С. 108056.
2. Lu Q., Jing Y., Zhao X. Bolt Loosening Detection Using Key-Point Detection Enhanced by Synthetic Datasets //Applied Sciences. – 2023. – Т. 13. – №. 3. – С. 2020.
3. Redmon J. et al. You only look once: Unified, real-time object detection //Proceedings of the IEEE conference on computer vision and pattern recognition. – 2016. – С. 779-788.

ПРИКЛАДНОЕ ПРОГРАММИРОВАНИЕ

ОНЛАЙН – СЕРВИС ПСИХОЛОГИЧЕСКОЙ ПОДДЕРЖКИ

*Меретуков Дамир Заурович
ученик 6 класса МБОУ «Эколого-биологический лицей № 35» г. Майкоп
Научные руководители: Боцман А.Е.
педагог дополнительного образования ОЦ «Полярис-Адыгея», г. Майкоп
Мякишева Н.С., студентка 4 курса
факультета педагогики и психологии
Адыгейский государственный университет, г. Майкоп*

Одна из широко обсуждаемых тем в современном обществе – поддержка и оказание психологической помощи нуждающимся. На помощь людям в наши дни все чаще приходят современные технологии, например онлайн - сервис психологической поддержки. Разработка таких сайтов в настоящее время является актуальной задачей, при этом может быть успешно и достаточно быстро реализована. В динамичном темпе жизни современного человека, адаптация таких сервисов в мобильные приложения являются оптимальным решением данной проблемы. Часто бывает сложно выбрать для себя форму обращения за психологической поддержкой, а наш сервис позволит быть всегда под рукой. С помощью нашего проекта так же решается проблема доступа к специалисту - психологу для отдаленных населенных пунктов, где нет таких специалистов.

Таким образом, очевидно, что необходимость доступности психологической помощи в современном мире является актуальной задачей. Онлайн-сервис поможет оперативно и объективно информировать о возможных психологических проблемах и вовремя направлять пользователя к специалистам. Именно для этого мы разрабатываем онлайн-сервис психологической помощи.

Новизна проекта заключается в возможности использовать онлайн-сервис не только в компьютерной версии, но и для мобильных устройств.

Цель проекта - создание онлайн-сервиса психологической поддержки.

Задачи проекта:

1. Сбор информации по теме проекта;

2. Создание структуры и дизайна сайта (страницы, панели навигации, реализация кнопок и переход между страницами)[1]
3. Разработка алгоритма взаимодействия пользователя с приложением
4. Создание приложения в компьютерном варианте
5. Адаптация онлайн – сервиса для мобильных устройств

Были проанализированы официальные приложения, сайты и сервисы психологической помощи. Выявлены общие тенденции наиболее важных и актуальных направлений в разработке нашего сервиса.

Вот наиболее встречаемые из них:

1. Направленность на понятность, поддержку посетителя. Посыл: «Мы вам поможем»
2. Простые и понятные картинки для тем
3. Спокойная цветовая гамма[2]

Проведя сравнительную характеристику сайтов-аналогов, можно сказать, что структура сайтов, в большинстве случаев, одинаковая: заголовок с названием, информационный блок, описание сайта и его целей.

Проведенный анализ позволяет сделать вывод, что количество сайтов, адаптированных для мобильных устройств, крайне незначительно.



Рисунок. Сравнительный анализ цветовой гаммы представленных сайтов

Для создания нашего ОСПП был проведен анализ цветовой гаммы выбранных аналогов и сделано заключение, что чаще всего на сайтах психологической поддержки используются такие цвета как, темно-синий, белый, зеленый, - эти данные будут использованы в нашем сервисе. Цвет – это мощный инструмент, который оказывает глубокое влияние на наше настроение, эмоции и поведение [10]. Исследования показывают, что выделенные цвета имеют положительный эффект на психическое здоровье [6]. Они помогают снять напряжение и усталость, улучшить настроение [8]. Эти данные будут учтены в нашей работе.

Потенциальными потребителями будет широкая аудитория заинтересованных людей, интересующихся своим психологическим состоянием, психологические службы, учебных заведений и других различных сфер. Онлайн – сервис на различных устройствах может быть полезен во всех сферах деятельности, в которых требуется контроль за уровнем психологического здоровья.

В ходе работы над онлайн-сервисом выполнены следующие этапы (см. табл.1).

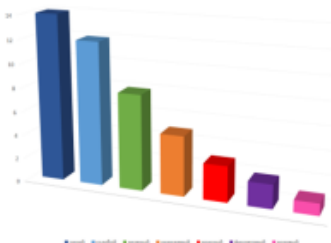
Таблица 1. Этапы испытаний проектного образца:

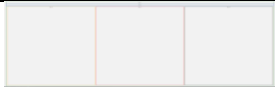
№	Действия с образцом	Результат (ссылка на фото или видео испытания)	Выводы
1	Структура сайта	 box1-название сайта box2-панель навигации	Определили структуру сайта и выделили рабочие блоки

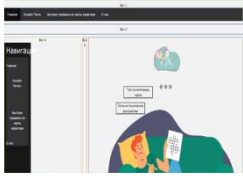
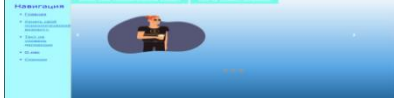
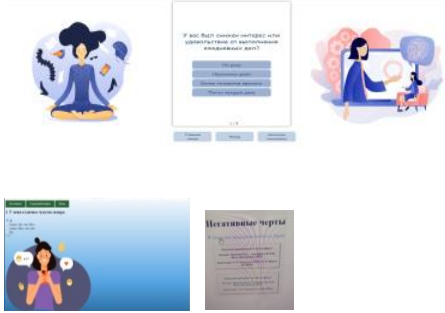
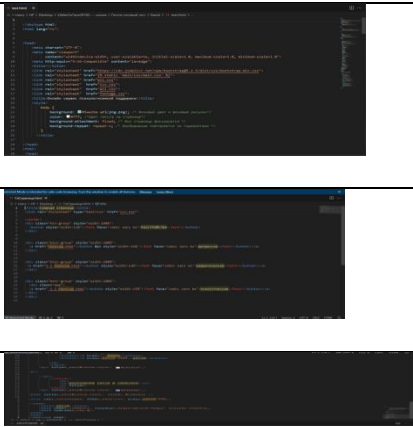
		box3,box4, box5 - онлайн тесты	
2	Пробный вариант главной страницы сайта		Выявили баги в коде и перешли к их устранению
3	Текущий вариант онлайн -сервиса		Устранили баги в кодировке сайта, пришли к заключительному виду главной страницы
4	Объединение тестов в одну структуру онлайн-сервиса		Завершение программирование тестов ОСПП был протестирован в пробном режиме на ПК. Запустили работу по адаптации ОСПП на мобильные устройства [5]
5	Программирование коды		Часть выполняемой работы в программе Visual Studio Code[3]

Заключение. В результате работы, используя колористку на основе «психологии цвета» [7, 9], используя прикладные программы [3-6], практически завершена пробная модель онлайн – сервиса психологической помощи, который можно будет использовать как в компьютерной, так и в мобильной версии.

Список литературы:

1. Версия для печати раздела «Учебник HTML» сайта www.webremeslo.ru
2. Бектаева Айгерим Эриковна Цветотерапия: психология цвета // Проблемы Науки. - 2020. - №2 (147). URL: <https://cyberleninka.ru/article/n/tsvetoterapiya-psihologiya-tsveta> (дата обращения: 14.02.2024).
3. Вейл, Эстель HTML5. Разработка приложений для мобильных устройств / Эстель Вейл. - М.: Питер, 2019. - 705 с.
4. Дакетт, Джон Основы веб-программирования с использованием HTML, XHTML и CSS / Джон Дакетт. - М.: Эксмо, 2019. - 768 с.

5. Дронов В.А. Д75 HTML и CSS: 25 уроков для начинающих. - СПб.: БХВ-Петербург, 2020. - 400 с.
6. Дунаев, В. В. (X)HTML, скрипты и стили. Самое необходимое / В.В. Дунаев. - М.: БХВ-Петербург, 2019. - 496 с.
7. История изучения цвета// Девочкина О. – 2000 - 2001. [Электронный ресурс]. URL: <http://fox-cub12.chat.ru/m20.html>
8. Клар Г. Тест Люшера. «Психология цвета». – М.: Изд. «Питер», 2017.
9. Люшер М. Цвет вашего характера/Сара Д. Тайны почерка. – М.: Изд.«Вече: Персей», 1996. – 400 с.

СИСТЕМА ИНДИКАЦИИ ПРИБЛИЖЕНИЯ ПОЛЬЗОВАТЕЛЯ К ЗАРАНЕЕ ВЫБРАННОМУ ГЕОГРАФИЧЕСКОМУ ОБЪЕКТУ ПРИ ДВИЖЕНИИ ПО МАРШРУТУ

Меркулова А.В.

*Адыгейский государственный университет, г. Майкоп
Научный руководитель: Нансо И.М., ст. преподаватель
Адыгейский государственный университет, г. Майкоп*

В современном мире существует огромное количество разнообразных сервисов, обрабатывающих геоданные. Одним из наиболее популярных является - OpenStreetMap. OpenStreetMap (дословно «открытая карта улиц»), сокращённо OSM - некоммерческий веб-картографический проект по созданию подробной свободной и бесплатной географической карты мира силами сообщества участников - пользователей Интернета.

В рамках работы была поставлена цель исследовать технологии работы с картами открытого доступа и разработать сервис, определяющий индикацию приближения пользователя к заранее выбранной локации. Первостепенная задача - определение текущих координат пользователя в режиме реального времени, была решена при помощи Telegram Bot API. Telegram - не просто система мгновенного обмена сообщениями, но и функциональный инструмент для работы бизнеса и сторонних разработчиков. С недавнего времени пользователь оставляет за собой право повсеместно предоставлять live-геолокацию, благодаря этому удалось извлечь текущие координаты в виде долготы и широты. Telegram Bot одновременно решает и вторую задачу проекта - вывод оповещений о приближении пользователя к географическому объекту при помощи сообщений. Что довольно доступно и удобно, ведь Telegram один из популярных мессенджеров. С помощью технологии геокодирования и Overpass API удастся решить третью задачу - нахождение конечной точки маршрута. Ею может служить как ближайший типовой объект, так и конкретный адрес.

Безусловно, способы обработки геоданных и результаты работы с ними могут меняться в зависимости от конечной цели. Но с уверенностью можно сказать, что полученные в ходе работы знания и опыт в работе с API OpenStreetMap и другими геолокационными технологиями могут быть применены в широком диапазоне областей, включая транспорт, логистику, туризм и многие другие, где навигация является критически важной составной частью предоставляемого сервиса.

Список литературы:

1. Abdeladim Fadheli “How to Get Geolocation in Python” // The Python Code Jan 2023 (<https://thepythoncode.com/article/get-geolocation-in-python>).
2. Голобурдин А. “Типизированный Python для профессиональной разработки” 2022, 34с.
3. (<https://tocit.ru/static/files/2737006ab46fee919fe1d76df4ecbcca41aa1cf92ea17a76abffe24ebb1febad.pdf>).

4. Рамис “Telegram бот на Python, работа с геолокацией пользователя” 11.05.2023, (<https://ramziv.com/article/29>).

КОМПЬЮТЕРНЫЕ СЕТИ И ОБЕСПЕЧЕНИЕ БЕЗОПАСНОСТИ ИНФОРМАЦИОННЫХ СИСТЕМ

ЦИФРОВАЯ ИДЕНТИФИКАЦИЯ ЛИЧНОСТИ НА ОСНОВЕ СЕТЕВОГО СЛЕДА В МЕССЕНДЖЕРЕ TELEGRAM

*Кизилов Сергей Сергеевич
Адыгейский государственный университет, г. Майкоп
Научный руководитель: Алиев М.В.,
кандидат физико-математических наук
заведующий кафедрой ПМИТиБ
Адыгейский государственный университет, г. Майкоп*

Расширение информационной среды в деятельности человека отражается на множестве вещей, таких как общение, обсуждение отдельно взятых тем или получение актуальной информации. Так в информационных системах с каждым годом увеличивается количество информации об активности человека в сети - сетевого следа. Для осуществления коммуникации в сети имеется множество инструментов: электронные почты, мессенджеры, социальные сети, форумы, блоги, интернет-телефония и т.д. Наибольший интерес представляют собой социальные сети и мессенджеры.

В настоящее время значительную популярность набирает мессенджер Telegram, количество активных пользователей которого составляет более 900 миллионов человек [5]. Посредством каналов в Telegram люди узнают, обмениваются и обсуждают различные темы.

В процессе расширения сетевой информационной среды, исследования, связанные с ней, станут все более актуальными и важными для развития. Это касается как исследования цифрового следа и сохранения цифровой личности, так и возрастающей потребности в анализе и разработке темы с увеличением возможностей сетевой коммуникации.

В настоящее время существуют различные исследования по сетевому следу и цифровой идентификации человека в сети, такие как психология [1], безопасность [3], маркетинг, скоринг и т.д. Один из примеров использования сетевого следа: научные сотрудники испанского университет Сантьяго-де-Компостела в 2020 году разработали платформу для анализа признаков депрессии по сообщениям в популярных социальной сети Twitter[4].

Различные банки и иные финансовые организации так же используют цифровые следы для поиска клиентов и адаптации своих услуг под них, например составление кредитной истории, платежеспособности, наиболее используемые услуги и другие [2].

Цель данной работы заключается в исследовании цифровой идентификации посредством сбора цифровых следов в мессенджере Telegram.

Для достижения поставленной цели требуется выполнить следующие поставленные задачи:

1. Произвести анализ возможных цифровых следов в Telegram каналах с их последующим применением в идентификации цифровой личности;
2. Выбор языка программирования, библиотек и базы данных для автоматизации процесса сбора цифрового следа в Telegram посредством встроенного API;
3. Составление цифровой личности по собранным цифровым следам.

Для реализации задач будут использоваться данные методы:

1. Анализ тональности сообщений;
2. Тематическое моделирование сообщений;

3. Возможность применения машинного обучения для автоматизации анализа.

В результате выполнения работы достигнута основная цель и разработано приложение на языке Python с использованием библиотеки Telthon, данные сохраняются в спроектированную базу данных Mysql. Далее сообщения анализируются по ключевым словам, определяется их тематичность и тональность.

Выполненная работа позволит в дальнейшем выявлять наиболее обсуждаемые темы и тенденции среди различных групп пользователей Telegram, что поможет понять интересы, предпочтения, эмоциональность и отношение к различным событиям. Также полученные данные могут использоваться для прогнозирования возможного поведения пользователей.

Список литературы:

1. Латынов В.В. Овсянникова В.В. Прогнозирование психологических характеристик человека на основании его цифровых следов // Психология. Журнал высшей школы экономики. - 2020. - С. 166-180.

2. Петров А.А. Цифровой след человека: плюсы и минусы // Московский государственный юридический университет. - 2020. - С. 530 - 531.

3. Рагимханова Д.А. Сайгидахмед Х.К. Идентификация личности в сети интернет как составляющая информационной безопасности. - 2019. - С. 174-176.

4. Родриго М.К. Хуан К.П. Дэвид Л. A Big Data Platform for Real Time Analysis of Signs of Depression in Social Media // Licensee MDPI, Basel, Switzerland. 2020.

5. (Telegram достиг 900 миллионов пользователей. URL: <https://www.ft.com/content/8d6ceb0d-4cdb-4165-bdfa-4b95b3e07b2a>)

ИНЖЕНЕРНО-ФИЗИЧЕСКИЙ ФАКУЛЬТЕТ

ИНТЕЛЛЕКТУАЛЬНЫЕ СИСТЕМЫ УПРАВЛЕНИЯ

РАЗРАБОТКА ЧАТ-БОТА СЛУЖБЫ ДОСТАВКИ НА ПЛАТФОРМЕ TELEGRAM

Антонян А.Г.

*Адыгейский государственный университет, г. Майкоп
Научный руководитель: Киздермишов А. А., к.ф-м.н., доцент
Адыгейский государственный университет, г. Майкоп*

Актуальность

Telegram - популярный мессенджер, который ежедневно обогащается новыми функциями, способствующими упрощению взаимодействия людей в онлайн-среде. Боты представляют собой инновационное решение, постоянно совершенствуемое разработчиками. В данном мессенджере пользователи могут создавать чат-ботов, способных взаимодействовать с ними в режиме диалога

Впервые термин "чат-бот" был использован Майклом Маулдином в 1994 году для описания программ, которые обеспечивают взаимодействие между человеком и искусственным интеллектом в форме разговора. Бот представляет собой программу, где уже предварительно заложены фразы, текстовые либо слуховые сигналы и обеспечивающие обмен сообщениями в системе «человек-компьютер».

Существуют два вида ботов: обычные, предлагающие выбрать вариант из предложенных категорий, и виртуальные, которые позволяют вести общение онлайн и делать заказы. По области применения боты делятся на тех, которые предназначены для личного общения, и на тех, которые разработаны для поддержки клиентов компании на её корпоративном сайте.

Целью выпускной квалификационной работы является разработка чат-бота почтовой компании на платформе Telegram для автоматизации работы компании ТОО «Post Express».

Для реализации нужно решить следующие задачи:

1. изучить теоретические основы;
2. изучить основную информацию о процессах в сфере деятельности почтовой компании;
3. провести аналитический обзор существующих аналогов разрабатываемого софта;
4. сформулировать задачи и выбрать программное обеспечение для создания чат-бота;
5. разработать и внедрить серверную часть приложения и чат-бот для почтовой компании.

Объект исследования - программные средства для оптимизации процесса поиска почтовых отправок клиентов.

Предметом исследования - база данных, на котором будет находиться серверная часть программы.

Проект имеет практическую ценность в том, что он позволяет оптимизировать процесс отслеживания почтовых отправок клиентов почтовой компании.

Для данной выпускной квалификационной работы методологической основой послужили результаты научных и практических исследований в области разработки чат-ботов и клиент-серверных приложений, проведенных как в России, так и за рубежом.

Понимание выбора платформы Telegram для разработки чат-бота в почтовой компании обусловлено ее удобством и доступностью в плане документации Telegram Bot API.

Преимущества чат-ботов, по сравнению с другими формами взаимодействия, заключаются в удобстве, надежности и доступности. Важно отметить, что чат-боты работают без выходных, в отличие от сотрудников, исключая человеческий фактор при обработке информации. Мессенджеры, включая Telegram, ориентированы на широкую мобильную аудиторию, активно использующую смартфоны для рабочих и развлекательных целей.

Проведенный анализ существующей системы учета почтовых отправок компании "Post Express" позволил выявить потребность в решении, которое упростит и ускорит процесс взаимодействия с информацией о почтовых отправлениях. Создание чат-бота на базе Telegram может значительно повысить эффективность работы и удовлетворить потребности как сотрудников, так и клиентов компании.

В проектной части исследования было представлено обоснование выбора средств создания программного продукта и определены требования к программному и аппаратному обеспечению.

В работе выполнен анализ существующей системы учета почтовых отправок почтовой компании ТОО «Post Express».

Анализ полученных данных о целях и задачах организации показал, что в настоящее время учет и отслеживание почтовых отправок осуществляется вручную. Таким образом, требуется усовершенствовать деятельность почтовой компании ТОО «Post Express», путем разработки и внедрения чат-бота. Данная система должна существенно ускорить и модернизировать работу по контролю почтовых отправок компании

Для реализации базы данных программного приложения была использована СУБД PostgreSQL.

Сервер БД Postgres развивался на протяжении более чем 15 лет разработки и обслуживания и считается одной из самых надежных БД с большим уровнем надежности и корректности данных.

PostgreSQL обладает функциональностью и возможностями, привлекательными для разработчиков. Она имеет функции обработки транзакций, которая поддерживает целостность системы с помощью свойств атомарности, согласованности, изоляции и долговечности. В ней также имеет место автоматические обновления с помощью триггеров, внешних ключей, хранимых процедур.

Разработанная БД содержит сведения о почтовых отправлениях, клиентах компании и

т.д.

Благодаря созданному в рамках выпускной квалификационной работы программному продукту стало возможным усовершенствование работы сотрудников почтовой компании ТОО «Post Express» по учету почтовых отправлений, а также облегчить процесс их отслеживания клиентами почтовой компании, занимающий немало времени.

Список литературы:

1. Зандстра М. «Объекты, шаблоны и методики программирования». - М.: Вильямс, 2020.
2. Маркин А. «Основы программирования на Python». М.: Диалог – МИФИ, 2019.
3. Вордерман, К. Программирование на Python. Иллюстрированное руководство для детей / К. Вордерман, К. Стили, К. Квигли. - М.: Манн, Иванов и Фербер, 2019. - 346 с.
4. Васильев, А. Python. Объектно-ориентированное программирование - СПб.: Питер, 2017. - 320 с.
5. Вупарь, Д.Н. Особенности создания клиент-серверных приложений. - М.: ЭКСМО, 2017. - 128 с.
6. Гниденко, И. Г. Технология разработки программного обеспечения : учеб. пособие для СПО / И. Г. Гниденко, Ф. Ф. Павлов, Д. Ю. Федоров. - М.: Издательство Юрайт, 2017. - 235 с.
7. Гордеев, С. И. Организация баз данных в 2 ч. Часть 2 : учебник для вузов / С. И. Гордеев, В. Н. Волошина. - 2-е изд., испр. и доп. - М.: Издательство Юрайт, 2019. - 501 с.
8. Жмудь, В. А. Моделирование замкнутых систем автоматического управления : учеб. пособие для академического бакалавриата / В. А. Жмудь. - 2-е изд., испр. и доп. - М. : Издательство Юрайт, 2019. - 128 с.
9. Зыков, С. В. Программирование. Объектно-ориентированный подход: учебник и практикум для академического бакалавриата / С. В. Зыков. - М.: Издательство Юрайт, 2019. - 155 с.
10. Гаузер, О.В Программирование на Python для студентов. - СПб.: ВHV, 2017. - 512 с.

РЕАЛИЗАЦИЯ БЕСПРОВОДНОЙ КЛИЕНТ-СЕРВЕРНОЙ ПЕРЕДАЧИ ДАННЫХ С МОДУЛЯ СБОРА ТЕХНОЛОГИЧЕСКИХ ПАРАМЕТРОВ ФУНКЦИОНИРОВАНИЯ МИКРОГЭС

*Василенко Дмитрий Алексеевич
Адыгейский государственный университет, г. Майкоп
Научный руководитель: Онищенко С.В.
Адыгейский государственный университет, г. Майкоп*

Для эффективного вовлечения ВИЭ необходимо провести оценку потенциала каждого из их видов, для чего необходимо использовать различные наборы параметров, которые могут быть получены из различных источников: ГИС, карт ресурсов, сайтов метеослужб. Подобные средства не всегда имеют полное покрытие всей местности, что сильнее всего проявляется в условиях труднодоступной местности. Данная проблема может быть решена посредством реализации автономных комплексов сбора данных. В данной работе предлагается реализация беспроводной клиент-серверной системы передачи данных с модуля сбора технологических параметров функционирования МГЭС. Для беспроводной передачи данных используется GSM-модуль.

Основные тезисы

Для сбора, обработки и хранения данных разработано программное обеспечение сервера на базе микрокомпьютера Raspberry Pi. Чтобы проводить удалённый мониторинг технологических параметров МГЭС реализован веб-интерфейс. В данный момент была произведена реализация модуля сбора технологических параметров функционирования МГЭС, включающего датчики, микроконтроллер и GSM-модуль беспроводной связи. Способ организации беспроводной передачи данных является использование GSM-модуля, позволяющего организовать посредством использования SMS или же GSPR (через Интернет) беспроводного способа передачи данных, что может использоваться для различных задач [5, 6]:

- отслеживания и мониторинга в реальном времени;
- реализации систем охраны и СКУД;
- удаленного управления;
- при реализации умных домов и IoT;
- отправки SMS;
- организации сетевого подключения.

В данном случае нас интересует возможность организации процедуры передачи и мониторинга в режиме реального времени на некоторое стороннее устройство, например на компьютер оператора, что может быть реализовано за счет организации клиент-серверной архитектуры взаимодействий, показанной на рисунке 1.



Рис.1. Организация серверного взаимодействия при использовании GSM-модуля

Заключение, результаты или выводы.

Разработанная беспроводная клиент-серверная система передачи данных с модуля сбора технологических параметров функционирования микрогидроэлектростанции успешно реализована и протестирована. Система обеспечивает надежную передачу данных, а также их сбор, обработку и хранение на сервере на базе микрокомпьютера Raspberry Pi. Реализация системы позволит осуществить удаленный мониторинг технологических параметров МГЭС в режиме реального времени через веб-интерфейс. Это обеспечит своевременное выявление и устранение неисправностей, что повысит эффективность эксплуатации МГЭС и снизит затраты на ее обслуживание. Кроме того, непрерывный контроль технологических параметров МГЭС позволит обеспечить более надежное энергоснабжение.

Список литературы:

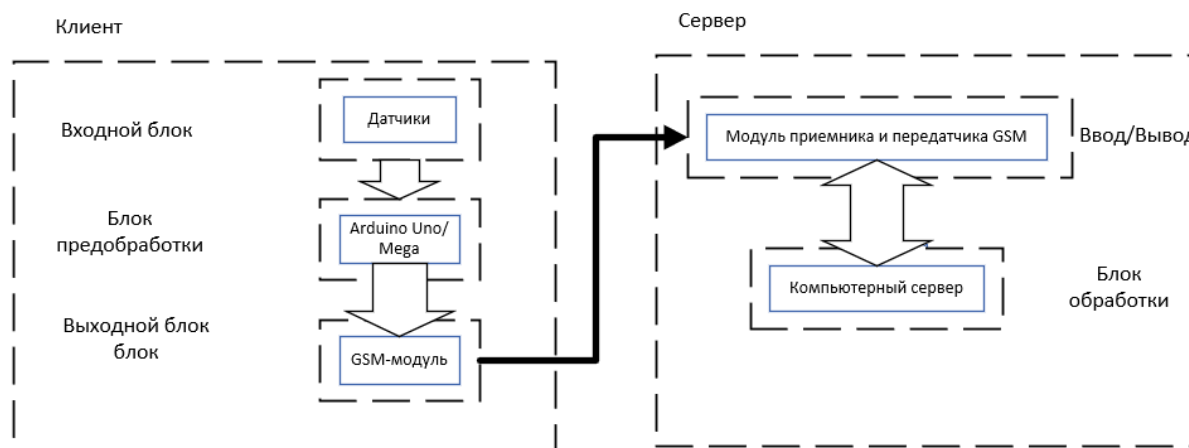
1. Review of Estimating and Predicting Models of the Wind Energy Amount / V. S. Simankov, P. Yu. Buchatsky, S. V. Teploukhov [et al.] // Energies. – 2023. – Vol. 16, No. 16. – P. 5926. – DOI 10.3390/en16165926. – EDN EJCJHE.
2. Назарова Ю. А., Горюнов О. А., Жильцов С. А. Анализ факторов, влияющих на развитие возобновляемых источников энергии для энергообеспечения удаленных потребителей //Корпоративное управление и инновационное развитие экономики Севера:

Вестник Научно-исследовательского центра корпоративного права, управления и венчурного инвестирования Сыктывкарского государственного университета. – 2018. – №. 3. – С. 28-40.

3. Онищенко, С. В. Разработка программного модуля сбора данных о режимах функционирования микрогэс / С. В. Онищенко, С. С. Васюк, Д. А. Василенко // Прикладные вопросы точных наук : Материалы VII Международной научно-практической конференции студентов, аспирантов, преподавателей, Армавир, 27–28 октября 2023 года. – Армавир: Армавирский государственный педагогический университет, 2023. – С. 145-148. – EDN DSLW0.

4. Шеина С. Г., Степаненко В. А. Исследование мирового опыта использования возобновляемых источников энергии //Инженерный вестник Дона. – 2020. – №. 3 (63). – С. 4.

5. S. Mukherjee, A. Ghosh and S. K. Sarkar, "Arduino based Wireless Heart-rate Monitoring system with Automatic SOS Message and/or Call facility using SIM900A GSM Module," 2019 International Conference on Vision Towards Emerging Trends in Communication and Networking (ViTECoN), Vellore, India, 2019, pp. 1-5, doi: 10.1109/ViTECoN.2019.8899504.

6. RATHINAMALA, S. "LI-FI TECHNOLOGY BASED PARKING SYSTEM USING GSM AND GPS MODULE." JOURNAL OF TECHNICAL EDUCATION 253 (2023): 253.

ПРОГРАММНЫЙ МОДУЛЬ СБОРА ДАННЫХ ДЛЯ ОЦЕНКИ ПОТЕНЦИАЛА МАЛОЙ ГИДРОЭНЕРГЕТИКИ

Васюк Степан Сергеевич

Адыгейский государственный университет, г. Майкоп

Научный руководитель: Онищенко С.В.

Адыгейский государственный университет, г. Майкоп

Актуальность

Оценка возобновляемых источников энергии является одним из ключевых аспектов их эффективного использования и вовлечения [1,2]. Для реализации процедуры оценки необходимо иметь наборы различных параметров, используемых для построения моделей оценки энергетического потенциала [3]. Одним из решений является организация автономных комплексов сбора необходимых параметров, отличительной особенностью которых является возможность обеспечения данными из труднодоступных районов, не обладающих станциями метеорологических наблюдений и не отраженных в различных ГИС [4, 5]. В связи с этим, актуальна задача по разработке модуля сбора данных о функционировании микроГЭС, позволяющего посредством программного кода связать работу основных датчиков для сбора и хранения поступающих с них информации, для дальнейшего их преобразования в удобный для хранения формат (csv-файлы), на основе которых возможно оценить зависимость выработки энергии и оценить потенциал малой гидроэнергетики в конкретных географических условиях.

Цель работы и задачи

Целью работы является разработка программного модуля сбора данных о режимах функционирования прототипа микроГЭС. Для достижения поставленной цели было необходимо решить ряд сопутствующих задач:

- провести анализ литературных источников по данной тематике;
- определить ключевые показатели для измерения и их последующего сбора;
- определить аппаратный состав модуля;
- разработать алгоритм функционирования и произвести его реализацию;
- провести тестирование работы полученного средства.

Основные тезисы

Использование автономных комплексов позволяет не только обеспечить накопление необходимых параметров, но и произвести оценку существующих сезонных зависимостей в объемах генерации энергии, что не всегда возможно реализовать при использовании данных из открытых источников данных, и что является важным этапом при реализации процедуры оценки технического потенциала ВИЭ.

Для эффективной оценки необходимо получить ряд параметров, позволяющих произвести оценку теоретического и технического потенциала малой гидроэнергетики [6], такие как: скорость течения реки, генерируемое напряжение, потребляемый нагрузкой ток, температуру и влажность окружающего воздуха.

Измерение уровня напряжения на генерирующем устройстве и силы тока при подключенной нагрузке позволяет определить мощность и объемы генерации с учетом текущих погодных условий, что может быть использовано для прогнозирования количества выработки энергии [7]. Для возможности сбора данных показателей было реализовано генерирующее устройство, предназначенное для использования в условиях горной местности, суммарной мощностью 0.5 кВт [8].

Для реализации устройства сбора данных использовалась следующая компонентная база:

- микроконтроллер Arduino Uno;
- датчик температуры и влажности DHT22;
- датчик расхода воды YF-S201C;
- модуль карты Micro-SD Card;
- цифровой датчик тока и напряжения CJMCU-219;
- контроллер заряда и разряда аккумулятора RP038.

Первым этапом реализации программного обеспечения является разработка алгоритма, который представлен на рисунке 1.



Рис. 1. Алгоритм опроса датчиков и записи полученных значений на SD-карту

В настоящий момент программный модуль осуществляет сбор, обработку и хранение данных, получаемых с основных датчиков: температуры и влажности, напряжения и силы тока, скорости потока жидкости. Для первого прототипа модуля сбора данных было решено использовать микроконтроллер Arduino Uno. Такое решение было принято за счёт его малого энергопотребления. К прототипу подключены вышеперечисленные датчики, модуль для

взаимодействия с SD-картой и аккумуляторные батареи, используемые для обеспечения работоспособности используемого устройства. Модуль с установленной периодичностью записывает данные с датчиков в файл-таблицу, отображение которых изображено в таблице 1. Эти файлы хранятся на SD-карте, встроенной в прототип и могут быть считаны на другом устройстве.

Таблица 1 – Пример записанных значений измеряемых показателей

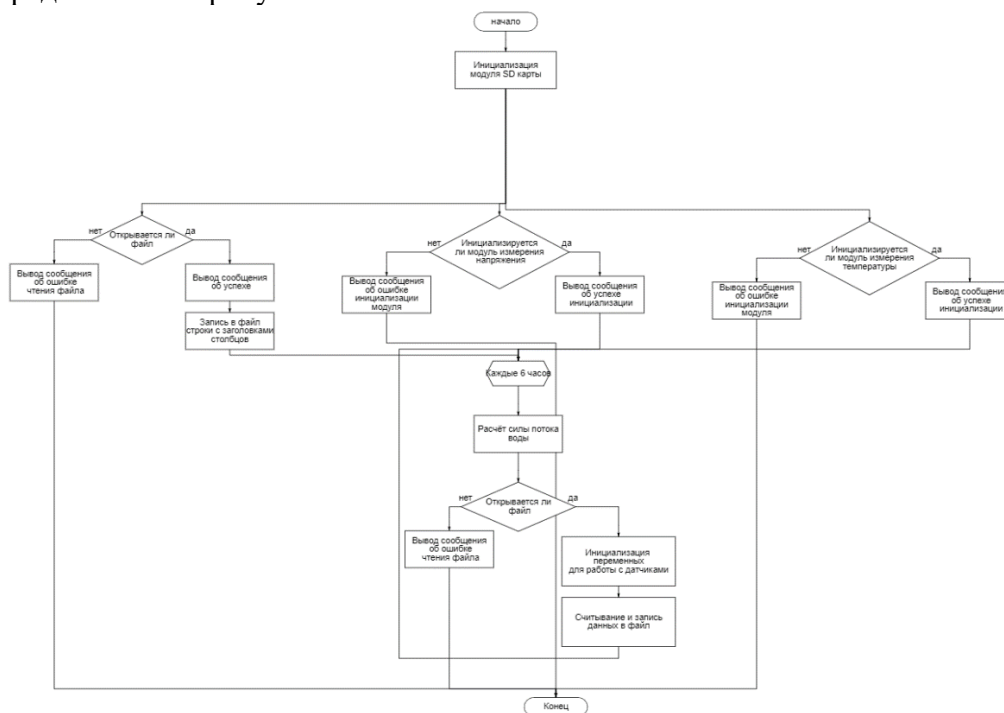
Скорость потока, м/с	Напряжение, мВ	Сила тока, мА	Температура, °С	Влажность, %
0.5	15	0.5	17	65
0.4	12	0.45	17	65
0.7	20	0.51	17	64
0.9	25	0.7	18	67
1	30	0.82	18	67

Заключение, результаты и выводы.

Разработанный образец программного модуля успешно собирает необходимые параметры о функционировании прототипа микроГЭС, записывая их на SD-карту, после чего они могут быть использованы для непосредственного установления имеющихся зависимостей на уровне генерации электроэнергии. Полученные на настоящий момент результаты являются базовой основой для реализации полноценного автономного решения, позволяющего записывать основные характеристики, используемые для оценки ключевых видов «зеленой» энергии: солнечной, ветровой и гидроэнергии.

В дальнейшем можно расширить функционал модуля за счет подключения измерительных датчиков к солнечной панели, а подключение пиранометра и анемометра позволит получить комплексный набор параметров, которые могут быть использованы как для оценки ВИЭ, так и для оптимизации процессов их использования, например за счет реализации концепций цифровых двойников энергетических комплексов.

Список литературы:

1. Review of Estimating and Predicting Models of the Wind Energy Amount / V. S. Simankov, P. Yu. Buchatsky, S. V. Teploukhov [et al.] // *Energies*. – 2023. – Vol. 16, No. 16. – P. 5926. – DOI 10.3390/en16165926. – EDN EJCJHE.
2. Назарова Ю. А., Горюнов О. А., Жильцов С. А. Анализ факторов, влияющих на развитие возобновляемых источников энергии для энергообеспечения удаленных потребителей // *Вестник Научно-исследовательского центра корпоративного права, управления и венчурного инвестирования Сыктывкарского государственного университета*. – 2018. – №. 3. – С. 28-40.
3. Review of models for estimating and Predicting the amount of energy produced by solar energy systems / V. Simankov, P. Buchatskiy, S. Onishchenko, S. Teploukhov // *Russian Journal of Earth Sciences*. – 2023. – Vol. 23, No. 5. – P. ES0201.
4. Software Tools for Evaluating Renewable Energy Sources / P. Buchatskiy, S. Teploukhov, S. Onishchenko [et al.] // *Russian Journal of Earth Sciences*. – 2023. – Vol. 23, No. 5. – P. ES0202.
5. Buchatskiy, P. Y. Software and hardware complex for evaluating the potential of wind and solar energy / P. Y. Buchatskiy, S. V. Teploukhov, S. V. Onishchenko // *ICIEAM 2020, Sochi*, 18–22 мая 2020 года. – Sochi: Institute of Electrical and Electronics Engineers Inc., 2020. – P. 9112028
6. Онищенко, С. В. Разработка программного модуля сбора данных о режимах функционирования микрогэс / С. В. Онищенко, С. С. Васюк, Д. А. Василенко // *Прикладные вопросы точных наук : Материалы VII Международной научно-практической конференции, Армавир, 27–28 октября 2023 года*. – Армавир: Армавирский государственный педагогический университет, 2023. – С. 145-148.

7. Simankov, V.; Buchatskiy, P.; Kazak, A.; Teploukhov, S.; Onishchenko, S.; Kuzmin, K.; Chetyrbok, P. A Solar and Wind Energy Evaluation Methodology Using Artificial Intelligence Technologies. *Energies* 2024, 17, 416.

8. Юркаев, К. А. Разработка системы генерирования электроэнергии в микрогэс для применения в условиях горной местности / К. А. Юркаев, И. А. Ельфимов, А. Р. Мамий // Прикладные вопросы точных наук : Материалы VII Международной научно-практической конференции студентов, аспирантов, преподавателей, Армавир, 27–28 октября 2023 года. – Армавир: Армавирский государственный педагогический университет, 2023. – С. 54-56.

МОДУЛЬ ПОЛУЧЕНИЯ МЕТЕОСВЕДЕНИЙ ИЗ ОТКРЫТЫХ ИСТОЧНИКОВ

Галанов Сергей Станиславович

МБОУ «СШ №7», г. Майкоп

Научный руководитель: Седой Кирилл Васильевич, студент

Адыгейский государственный университет, г. Майкоп

Для оптимального использования возобновляемых источников энергии требуется обработать большой объем данных, особенно метеорологических [1]. Однако при обработке этих данных возникают такие трудности, как: обилие источников информации с различными протоколами взаимодействия, разноформатность хранимых данных, сложности предварительного анализа (пропуски, текстовые данные и т.п.). Исходя из этого, предлагается разработать ПО, которое позволит не только решить эти трудности, но и настроить и доработать модуль под свои цели и задачи.

Текущая разработка является продолжением исследований [2, 3], направленных на создание модели программного модуля сбора анализа метеоданных.

В рамках этих исследований был проведен обзор, который позволил определить основные требования к программному модулю. Опираясь на структурную схему [3], представленную на рисунке 1, перед разработчиками была поставлена задача реализовать эти требования в виде готового программного продукта.



Рис. 1. Структурная схема программного модуля

Модуль предоставляет программный интерфейс для сбора информации из разных видов источников данных, предобработки данных, взаимодействия с экспертами, сохранение данных в различные форматы и их визуализация.

Для реализации выбран язык программирования Python, а также дополнительные библиотеки, которые позволили расширить его функционал:

- pandas – необходим для взаимодействия с большинством источников данных, парсинга и сохранения файлов;
- requests – необходим для формирования http-запросов к сайтам, получения первичных данных для pandas;
- Matplotlib – необходим для отрисовки графиков;
- PyQt5 – необходим для создания пользовательского интерфейса и вывода результатов всех событий программного кода, а также позволяет наладить взаимодействие с пользователем.

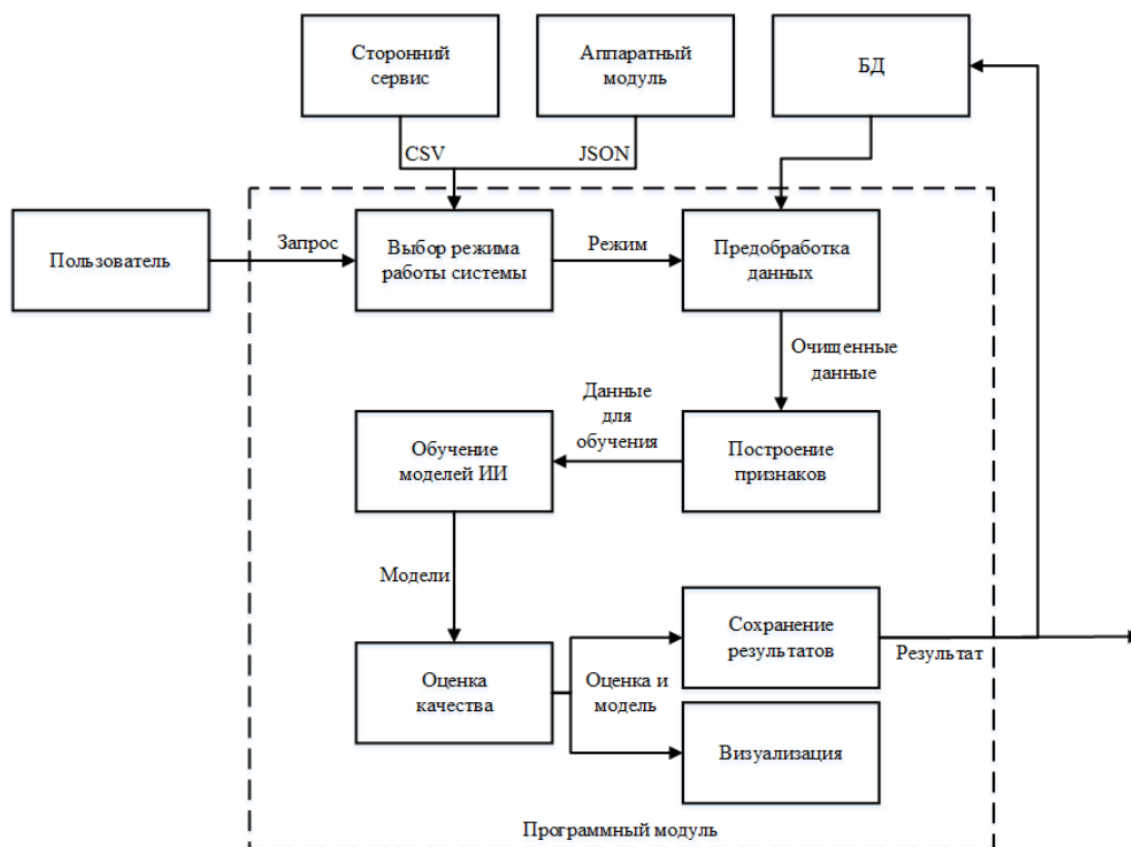
Результат разработки представлен на рисунке 2.



Рис. 2. Скриншот программного модуля

На графиках демонстрируется отображение данных, полученных при обработке с электронного ресурса. Пользователь, выбрав режим работы «С данными сайта», ввёл в адресную строку ссылку, а затем выполнил команду «Получить». Модуль, сформировав *http-запрос*, получил данные сайта. Подобный алгоритм действий предусмотрен и для работы с файлами.

С помощью библиотеки *pandas*, проведен парсинг данных, полученных с сайта, заполнение таблицы данных, а также сформирован график. В первом графике пользователь должен выбрать столбец с каким полем, помимо даты, нужно формировать график. Но во втором графике пользователь должен был выбрать исключительно поле с датой.

Также, к графикам добавлены панели инструментов, позволяющие перемещать, уменьшать или увеличивать, и сохранять в необходимый формат содержимое графиков.

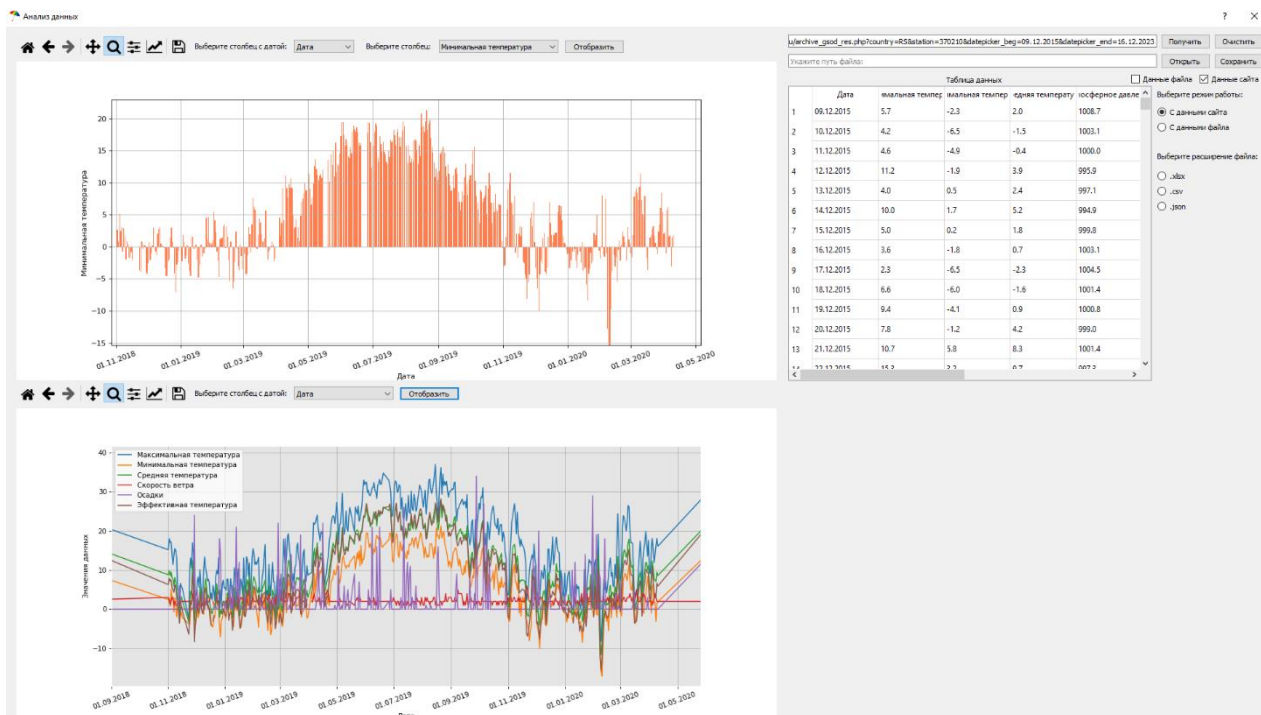
Таким образом, был разработан программный модуль. Он полностью соответствует всем требованиям, а также обеспечивает эффективное выполнение поставленных задач. В модуле предусмотрено развитие в виде добавления блока анализа данных. Это позволит формировать готовые ресурсы для дальнейших научных исследований.

Список литературы:

1. Архив погоды в Майкопе [Электронный ресурс]. – Режим доступа: http://pogoda-service.ru/archive_gsoed_res.php?country=RS&station=370210&datepicker_beg=09.12.2015&datepicker_end=16.12.2023 (дата обращения 04.04.2024).

2. Особенности реализации автономной метеостанции на базе микроконтроллера ESP32 / С. В. Теплоухов, К. А. Кузьмин, К. В. Седой // Вестник Адыгейского государственного университета. Серия 4: Естественно-математические и технические науки. – 2022. – № 2(301). – С. 78-83. – DOI 10.53598/2410-3225-2022-2-301-78-83. – EDN YEQKVS.

3. Программный модуль анализа метеоданных с использованием методов искусственного интеллекта / П. Ю. Бучацкий, С. В. Теплоухов, К. А. Кузьмин, К. В. Седой // Информационные системы и технологии в моделировании и управлении : Сборник трудов VII Международной научно-практической конференции Отв. редактор К.А. Маковойчук, Ялта, 24–25 мая 2023 года. – Симферополь: Общество с ограниченной ответственностью «Издательство Типография «Ариал», 2023. – С. 22-26. – EDN DIVPKS.

4. Martin Fitzpatrick. Create GUI Applications with Python & Qt5 (PyQt5 Edition): The hands-on guide to making apps with Python. Independently published, 2020. - 718 p.

МОДУЛЬ АВТОМАТИЗАЦИИ ТОВАРОВ НА СКЛАДЕ

Колисниченко Дмитрий Сергеевич
Адыгейский государственный университет, г. Майкоп
Научный руководитель: Бучацкий П.Ю., к.т.н., заведующий кафедры
автоматизированных систем обработки информации и управления
Адыгейский государственный университет, г. Майкоп

В современном бизнесе эффективное управление складскими запасами является одним из ключевых аспектов успешной работы предприятия. Оптимальный учет товаров на складе позволяет снизить издержки, улучшить качество обслуживания клиентов и повысить общую эффективность бизнес-процессов.

В данной работе будет рассмотрена тема "Модуль автоматизации учета товаров на складе". Главной целью работы является разработка и реализация модуля, который позволит автоматизировать процесс учета товаров на складе, упростить и ускорить работу с ними, а также повысить точность и надежность учета.

Были рассмотрены различные подходы к учету товаров на складе, а также их преимущества и недостатки. Были рассмотрены как традиционные методы учета, такие как ручной учет и использование электронных таблиц, так и современные системы учета товаров на складе, основанные на использовании специализированного программного обеспечения.

Проведён анализу требований к модулю автоматизации учета товаров на складе. Были определены основные требования, которым должен удовлетворять разрабатываемый модуль, а также рассмотрены особенности работы с товарами на складе и возможные проблемы, с которыми может столкнуться предприятие при учете товаров.

Была разработана архитектура модуля, определены его основные функциональные возможности и интерфейс пользователя. Рассмотрены различные технологии и инструменты, которые могут быть использованы при разработке модуля, а также будут предложены методы и подходы к решению задач, связанных с учетом товаров на складе.

В заключении данной работы будут подведены итоги проведенного исследования и разработки модуля автоматизации учета товаров на складе. Будут сделаны выводы о целесообразности использования разработанного модуля, его преимуществах и возможных ограничениях. Также будут предложены рекомендации по дальнейшему совершенствованию и развитию разработанного модуля.

Таким образом, данная работа представляет собой исследование и разработку модуля автоматизации учета товаров на складе. Результаты работы могут быть полезны для предприятий, занимающихся хранением и учетом товаров на складе, а также для разработчиков программного обеспечения, занимающихся разработкой подобных модулей.

Актуальность исследования "Модуль автоматизации учета товаров на складе" обусловлена необходимостью эффективного управления складскими запасами в современных условиях бизнеса. В условиях растущей конкуренции и увеличения объемов товарооборота, автоматизация учета товаров на складе становится неотъемлемой частью успешного ведения бизнеса. Этот модуль позволяет сократить время и ресурсы, затрачиваемые на ручной учет, минимизировать ошибки и упростить процесс управления запасами. Такая автоматизация позволяет повысить эффективность работы склада, улучшить обслуживание клиентов и увеличить прибыльность предприятия.

Объектом исследования в работе "Модуль автоматизации учета товаров на складе" является процесс учета и контроля товаров на складе. Данный модуль разрабатывается с целью оптимизации работы складского учета, упрощения процесса инвентаризации и обеспечения

точности и надежности данных о наличии и движении товаров. Предметом исследования является разработка программного обеспечения, которое позволит автоматизировать процессы учета, контроля и отчетности по товарам на складе, а также обеспечит возможность быстрого и точного доступа к информации о наличии и движении товаров для принятия оперативных управленческих решений.

В заключении данной работы на тему «Модуль автоматизации учёта товаров на складе» можно подвести итоги проведенного анализа существующих систем учёта товаров на складе, описать разработку, реализацию и тестирование модуля автоматизации учёта товаров на складе, а также рассмотреть вопросы внедрения и использования данного модуля.

В рамках анализа существующих систем учёта товаров на складе были рассмотрены различные подходы и методы, используемые в современных организациях. Было выявлено, что автоматизация процесса учёта товаров на складе является необходимой и актуальной задачей, позволяющей снизить ручной труд, увеличить точность и эффективность работы, а также улучшить контроль над запасами и оперативность учета.

В результате разработки модуля автоматизации учёта товаров на складе были определены его функциональные и нефункциональные требования. Была проведена декомпозиция задачи и разработана архитектура модуля, включающая в себя различные компоненты, такие как база данных, логика работы с данными и другие. Были выбраны и использованы современные технологии и инструменты для реализации модуля.

В процессе реализации и тестирования модуля автоматизации учёта товаров на складе были проведены различные этапы разработки, включая создание и настройку базы данных, разработку пользовательского интерфейса, реализацию бизнес-логики и проведение тестирования функциональности и надежности модуля. Были выявлены и исправлены ошибки, проведенные оптимизации и улучшения, чтобы обеспечить более эффективную работу модуля.

Внедрение и использование модуля автоматизации учёта товаров на складе представляет собой важный этап, который требует внимания и подготовки. Были рассмотрены вопросы интеграции модуля с существующими системами управления складом, обучения персонала, а также проведено тестирование модуля на практике. В результате использования модуля было достигнуто улучшение процесса учёта товаров на складе, сокращение времени и затрат на выполнение задач, повышение точности и надежности учета.

Таким образом, разработка и внедрение модуля автоматизации учёта товаров на складе является актуальным и полезным решением для организаций. Он позволяет существенно улучшить учет товаров, сократить время и затраты на выполнение задач, повысить эффективность работы и контроль над запасами. Однако, необходимо учитывать особенности каждой конкретной организации и правильно подходить к выбору и внедрению модуля, чтобы достичь максимальной отдачи от его использования.

Список литературы:

1. Аксенова Ж. А., Салий В. В., Ходаринова Н. В. Основные аспекты организации управленческого учета снабженческо-заготовительной деятельности хозяйствующего субъекта // Вестник академии знаний. – 2018. – №. 5 (28). – С. 21-31. URL: <https://cyberleninka.ru/article/n/osnovnye-aspekty-organizatsii-upravlencheskogo-ucheta-snabzhenchesko-zagotovitelnoy-deyatelnosti-hozyaystvuyuschego-subekta> (дата обращения: 27.02.2024).

2. Амирова А.Р., Богданова Д.Р. РАЗРАБОТКА ПРОГРАММНОГО ОБЕСПЕЧЕНИЯ ИНФОРМАЦИОННО-АНАЛИТИЧЕСКОЙ СИСТЕМЫ СКЛАДСКОГО УЧЕТА // Форум молодых ученых. 2019. №4 (32). URL: <https://cyberleninka.ru/article/n/razrabotka-programmnogo-obespecheniya-informatsionno-analiticheskoy-sistemy-skladskogo-ucheta> (дата обращения: 28.02.2024).

3. Андросенко О. И. Модернизация системы комплектования покупных комплектующих изделий заказов производства : дис. – Сибирский федеральный

университет, 2019. URL: https://elib.sfu-kras.ru/bitstream/handle/2311/126102/2019_androsenko.pdf?sequence=1 (дата обращения: 27.02.2024).

4. Антонова А. Е., Федорова Т. В. ЭКОНОМИКО-МАТЕМАТИЧЕСКИЙ АНАЛИЗ СТАНОВЛЕНИЯ И РАЗВИТИЯ КАЛУЖСКОГО ФАРМАЦЕВТИЧЕСКОГО КЛАСТЕРА // Информационные технологии и математические методы в экономике и финансах. – 2017. – С. 51-54. URL:

http://www.fa.ru/fil/barnaul/science/Documents/publications/sbornik_28_04_2017.pdf#page=52 (дата обращения: 27.02.2024).

5. Бейсембаев К. Б. Информационная система по подборке архитектуры аппаратного обеспечения ПК // Редакционная коллегия. – С. 209. URL: <https://science.volgatech.net/upload/documents/210927-nptm-p1.pdf#page=209> (дата обращения: 27.02.2024).

6. Бурматова Н. К. Автоматизация учёта товаров в компьютерном магазине: ООО «ХАЙ-ТЭК СЕРВИС». URL: <https://core.ac.uk/download/pdf/188971052.pdf> (дата обращения: 27.02.2024).

7. Бухлина Д. Д., Мусатов В. В. Анализ успешных IT-проектов в области отпуска материально-производственных запасов на производство и обоснование выбора IT-решения // Молодежный научный вестник. – 2018. – №. 8 (21). – С. 78. URL: <https://scholar.archive.org/work/nzryairp5bgijmlim6ssqw7qy/access/wayback/http://www.mnvnauka.ru/2017/08/Bukhlina3.pdf> (дата обращения: 27.02.2024).

8. Варовина Н. Н. Разработка и внедрение программного модуля "Паспорт здоровья сотрудников" в систему "1С: Предприятие" на производственном предприятии: магистерская диссертация. – 2019. URL: <https://elar.urfu.ru/handle/10995/77670> (дата обращения: 27.02.2024).

9. Вахитов А. Р. Разработка информационной системы складского учёта средствами платформы "1С: Предприятие 8.3" // Информационные технологии. Проблемы и решения: Материалы Международной научно-практической конференции. – Федеральное государственное бюджетное образовательное учреждение высшего образования Уфимский государственный нефтяной технический университет, 2018. – №. 1. – С. 254-261. URL: <https://elibrary.ru/item.asp?id=34992284> (дата обращения: 27.02.2024).

10. Гладковская А. В. Автоматизация складского учета малого предприятия (на примере ООО «Мир продовольствия» г. Ачинск) : дис. – Сибирский федеральный университет, 2022. URL: https://elib.sfu-kras.ru/bitstream/handle/2311/149587/vkr_gladkovskaya_a.v._avtomatizaciya_skladskogo_ucheta_malogo_predpriyatii.pdf?sequence=1 (дата обращения: 27.02.2024).

РАЗРАБОТКА ПРОГРАММНОГО МОДУЛЯ СИСТЕМЫ ПОЛУЧЕНИЯ ЭНЕРГИИ В УСЛОВИЯХ ГОРНОЙ МЕСТНОСТИ С ПРИМЕНЕНИЕМ ВИЭ

Кузьмин Кирилл Андреевич
Адыгейский государственный университет, г. Майкоп
Научный руководитель: Теплоухов С.В., к.т.н., доцент
Адыгейский государственный университет, г. Майкоп

Энергетика играет ключевую роль в экономическом и социальном развитии. Без энергии невозможно обеспечить работу промышленности, транспорта, связи, бытовых и общественных нужд. Однако, современная энергетика сталкивается с рядом серьёзных проблем, таких как исчерпание традиционных энергетических ресурсов, загрязнение атмосферы и климатические изменения [1 – 3].

В связи с этим, многие страны активно переходят на использование возобновляемых источников энергии. Но применение ВИЭ сталкивается с некоторыми сложностями, включая

нестабильность производства электроэнергии. Поэтому для обеспечения потребителей энергией становится необходимо использовать различные виды возобновляемых источников либо в сочетании с традиционными источниками электроэнергии, это повышает надёжность энергоснабжения и снижает зависимость от топливной составляющей затрат [4, 5], либо как автономная энергетическая система, но с правильным выбором тех энергетических установок, которые в сумме смогут покрыть нужды потребителя.

В связи с этим, в мире активно применяются комбинированные системы электроснабжения, основанные на ВИЭ и традиционных источниках электроэнергии [6]. На рисунке 17 представлена типичная структурная схема такой системы электроснабжения.



Рисунок 17 - Комбинированная система электроснабжения, где: ВЭС - ветряная электростанция, СЭС – солнечная электростанция, малая ГЭС - малая гидроэлектростанция, АКБ – аккумуляторные батареи, ШПГ – шина гарантированного питания

Комбинированные системы электроснабжения представляют собой интегрированные решения, которые используют различные источники энергии для обеспечения стабильного и надёжного снабжения потребителей. В зависимости от особенностей реализации и взаимодействия источников энергии, комбинированные системы электроснабжения можно разделить на три основных типа [6]:

- Автономные системы с использованием нескольких ВИЭ;
- Сетевые системы с синхронным использованием ВИЭ;
- Сетевые системы с резервным использованием ВИЭ.

Также стоит упомянуть, что существуют энергосистемы, использующие только общую сеть для получения электроэнергии. Однако, одной из проблем, связанных с использованием централизованных энергосистем, является высокая стоимость проведения электрических линий в отдаленные и изолированные районы. Кроме того, потери энергии при передаче на большие расстояния могут быть существенными. Поэтому объединение различных возобновляемых источников позволяет этим районам вырабатывать достаточное количество энергии, не полагаясь исключительно на дорогостоящие генераторы на топливе [7].

В связи с этим, автономные системы, основанные на использовании нескольких возобновляемых источников, предлагают значительные экономические преимущества в отдалённых или изолированных районах, т.к. они не требуют проведения электрических линий на большие расстояния и могут быть установлены непосредственно на месте потребления энергии.

На основе проведенного анализа был выбран тип элементной базы, который учитывает особенности и потребности горных территорий, а также позволяет эффективно использовать выбранные источники возобновляемой энергии.

Для моделирования выработки от ВИЭ были выбраны следующие прототипы реальных устройств, параметры которых могут быть изменены в соответствии с изменением масштаба эксплуатируемой энергетической системы:

- Монокристаллическая солнечная панель YSM-100, т.к. такой тип панелей имеют наибольшую эффективность преобразования солнечной радиации в электроэнергию среди всех существующих видов панелей;
- Горизонтальная модель трёхлопастного ветрогенератора ROSVETRO SS-200, т.к. такие модели являются наиболее эффективными;

- Для моделирования микроГЭС в горной местности, в местах с небольшой скоростью течения реки и слабым перепадом высот, было выбрано нижнебойное водяное колесо и трёхфазный генератор на постоянных магнитах GE-100SP.

В качестве основного программного средства для построения моделей выбран отечественный продукт SimInTech, который предоставляет возможности моделирования сложных технических систем, к которым относятся системы получения энергии в условиях горной местности с применением ВИЭ.

Оценка теоретического потенциала возобновляемых источников энергии является первым и важным шагом в процессе анализа и оценки потенциала использования ВИЭ в данной географической местности.

Цель оценки теоретического потенциала заключается в том, чтобы определить максимально возможную мощность генерации энергии из конкретного источника ВИЭ при идеальных условиях эксплуатации и использовании самых современных и эффективных технологий. Это позволяет понять, какие объемы энергии могут быть получены при наилучших обстоятельствах и какие технологии могут обеспечить такую генерацию. Модель для оценки теоретического потенциала представлена на рисунке 18.



Рисунок 18 - Совмещенная структурная схема модуля оценки теоретического потенциала от трех источников

После определения теоретического потенциала следует оценка технического потенциала. Технический потенциал ВИЭ представляет собой реалистичный и осуществимый уровень генерации энергии с учетом технических ограничений выбранных устройств.

Целью оценки технического потенциала является определение наиболее эффективных и экономически выгодных способов использования ресурсов ВИЭ для производства энергии и интеграции этих технологий в существующие энергетические системы. На основе этой оценки выбираются оптимальные технологии, определяются места размещения объектов генерации и разрабатываются стратегии развития ВИЭ на данной территории.

Полученные значения теоретического потенциала спроектированной системы являются основой программного модуля, который затем получит оценку технического потенциала выработки электроэнергии с учетом конкретных характеристик модулей.

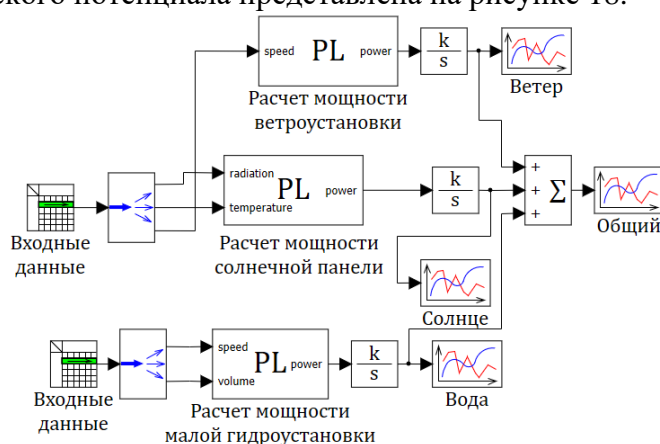
На рисунке 19 и рисунке 20 изображены структурные схемы оценки технического потенциала фотоэлектрической панели и ветрогенератора соответственно.



Рисунок 19 - Структурная схема фотоэлектрической панели



Рисунок 20 - Структурная схема ветрогенератора

Для выработки энергии от такой системы в горной местности были выбраны три типа возобновляемых источников: солнечная, ветро- и гидроэнергия исходя из ряда определенных факторов. Их комбинация позволит получить устойчивую и эффективную энергосистему при использовании ВИЭ в удалённых районах.

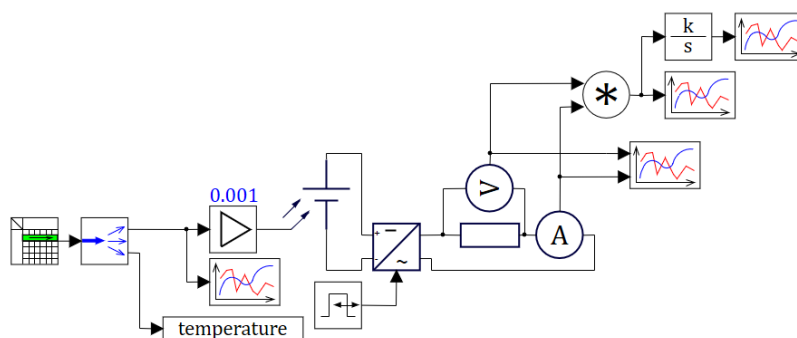
Список литературы:

1. Alam M. S. et al. High-level penetration of renewable energy sources into grid utility: Challenges and solutions //IEEE Access. – 2020. – Т. 8. – С. 190277-190299.
2. Saurabh Sonwani S. S., Vandana Maurya V. M. Impact of air pollution on the environment and economy //Air pollution: Sources, impacts and controls. – Wallingford UK : CAB International, 2019. – С. 113-134.
3. Godzimirski J. M. Energy, climate change and security: The Russian strategic conundrum //Journal of Eurasian Studies. – 2022. – Т. 13. – №. 1. – С. 16-31.
4. Panhwar, P. et al. Integration of Renewable Energy into Present and Future Energy Systems – 2022.
5. Romanelli F., Gelfusa M. On the optimal mix of renewable energy sources, electrical energy storage and thermoelectric generation for the de-carbonization of the Italian electrical system //The European Physical Journal Plus. – 2020. – Т. 135. – №. 1. – С. 72.
6. Новокрещенов О. В., Отмахов Г. С., Хуаде М. Ю. Комбинированные системы электроснабжения на возобновляемых источниках энергии //Политематический сетевой электронный научный журнал Кубанского государственного аграрного университета. – 2017. – №. 132. – С. 786-797.
7. Hassan Q. Optimisation of solar-hydrogen power system for household applications //International journal of hydrogen energy. – 2020. – Т. 45. – №. 58. – С. 33111-33127.

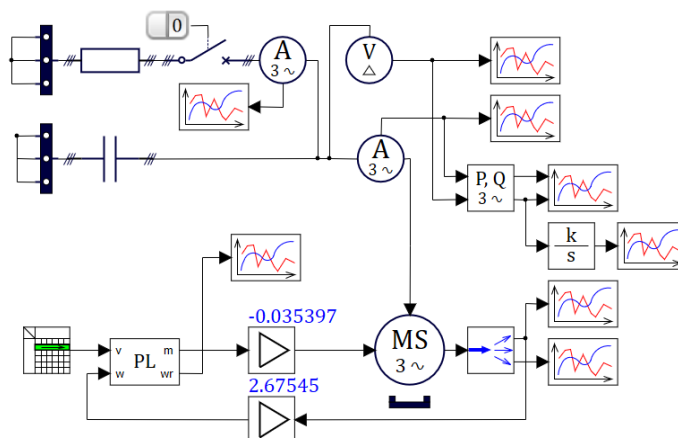
МОДУЛЬ ПОЛУЧЕНИЯ МЕТЕОСВЕДЕНИЙ ИЗ ОТКРЫТЫХ ИСТОЧНИКОВ И ИХ АНАЛИЗ С ПРИМЕНЕНИЕМ МАШИННОГО ОБУЧЕНИЯ

*Кузьмина Елизавета Андреевна
МБОУ «СШ №7», г. Майкоп
Кузьмин Кирилл Андреевич
Адыгейский государственный университет, г. Майкоп*

В современном мире, где технологии играют ключевую роль в развитии общества, вопросы анализа данных становятся все более актуальными. Это касается всех сфер жизни: от экономики и бизнеса до медицины и экологии. Данные – это основа для принятия обоснованных решений, которые могут повлиять на жизнь миллионов людей. В частности, метеоданные являются важным показателем для многих отраслей. Создание модуля для получения и анализа метеоданных с применением машинного обучения может значительно улучшить качество принимаемых решений, обрабатывать большие объемы данных, выявлять закономерности и делать прогнозы, которые будут более точными и надежными, чем традиционные методы. Кроме того, использование машинного обучения позволит оперативно реагировать на изменения погодных условий и принимать своевременные меры. Например, в случае сильного ветра или снегопада коммунальные службы могут оперативно очистить дороги и тротуары, что поможет избежать аварий и пробок.

В связи с этим, актуальным является разработка модуля, который позволит получать метеоданные, а также осуществлять их дальнейший анализ с применением машинного обучения.

Основными метеорологическими параметрами, используемыми для анализа, являются температура и влажность воздуха, скорость и направление ветра, а также атмосферное давление. Эти данные для конкретной местности можно получить из открытых источников, таких как gr5.ru [1].

Данные из этих источников обычно представлены в виде таблиц в формате CSV, где каждая строка содержит информацию о погодных условиях на определенный момент времени. Ниже приведено описание полей этой таблицы:

Таблица 1 - Описание полей таблицы

Поле	T	Po	U	DD	Ff
Описание	Температура воздуха (°C)	Атмосферное давление (мм. рт. ст.)	Относительная влажность (%)	Направление ветра	Скорость ветра (м/с)

Для работы с табличными данными, в том числе форматом csv, выбран язык программирования Python, который обладает большим количеством библиотек, часть из которых дает возможность применения методов искусственного интеллекта и машинного обучения [2]. Структурная схема модуля представляет собой последовательность этапов обработки данных, начиная от получения метеоданных и заканчивая их анализом с использованием методов машинного обучения (рисунок 1).



Рисунок 21 - Структурная схема модуля анализа данных

На первом этапе осуществляется: выбор сервиса или API, содержащего исследуемые метеосведения, определения формата запроса на получение данных, непосредственно сбор данных и их сохранение в выбранный формат (csv) или базу данных.

Затем выполняется предварительная обработка данных и, при необходимости, создание новых признаков. Удаляются лишние данные, заполняются отсутствующие значения на медианное, преобразуются даты и категориальные переменные в числовые значения с помощью метода Label Encoding.

Далее необходимо сгладить полученную выборку данных, поскольку большое количество выбросов и скачков негативно сказывается на точности прогноза, для этого был применен метод экспоненциального сглаживания. Экспоненциальное сглаживание используется для предсказания будущего на основе прошлого. Этот метод предполагает, что более свежие данные имеют большее значение при создании прогноза, чем старые данные (рисунок 2).



Рисунок 22 - Экспоненциальное сглаживание

Полученная выборка данных разделяется на две части – тестовую и обучающую с помощью метода `train_test_split` из библиотеки `sklearn` [3]. Тестовая выборка используется для оценки качества модели и контроля процесса обучения с целью предотвращения переобучения модели, а обучающая – для подачи в модель вместе с ответами для обучения модели выявлению связи между входными и выходными данными.

В качестве основного метода машинного обучения был выбран случайный лес [4] – это метод машинного обучения, основанный на композиции нескольких деревьев принятия решений для предсказания целевого значения. Этот метод широко используется для задач классификации и регрессии и является одним из самых популярных алгоритмов машинного обучения.

На примере метеорологических данных по г. Майкоп за 2023 год, были получены следующие результаты, которые представлены на рисунке 3.

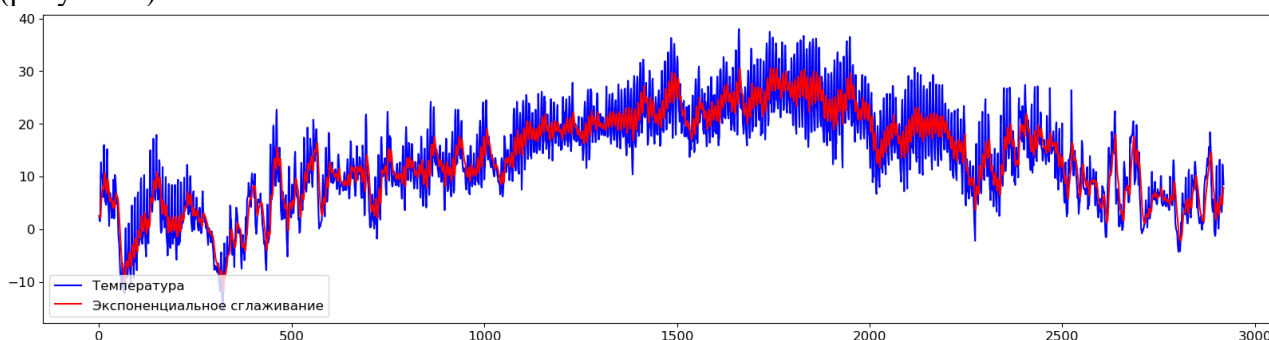

Рисунок 23 - Результат работы модуля

Как видно из рисунка 3, модель достаточно точно предсказывает значения температуры воздуха, особенно на краткосрочный период. Однако, на долгосрочный период точность предсказаний снижается, что может быть связано с влиянием различных факторов, таких как изменение погодных условий, сезонные колебания и т.д. Точность полученной модели около 89%. Важно отметить, что при построении модели случайного леса применялась кросс-валидация [5] для оценки обобщающей способности моделей.

Таким образом, разработанный модуль позволяет обрабатывать метеорологические данные единообразно. Полученные результаты в дальнейшем могут быть использованы для создания модуля сбора метеорологических данных и построения более сложных моделей анализа метеорологической информации с использованием машинного обучения.

Список литературы:

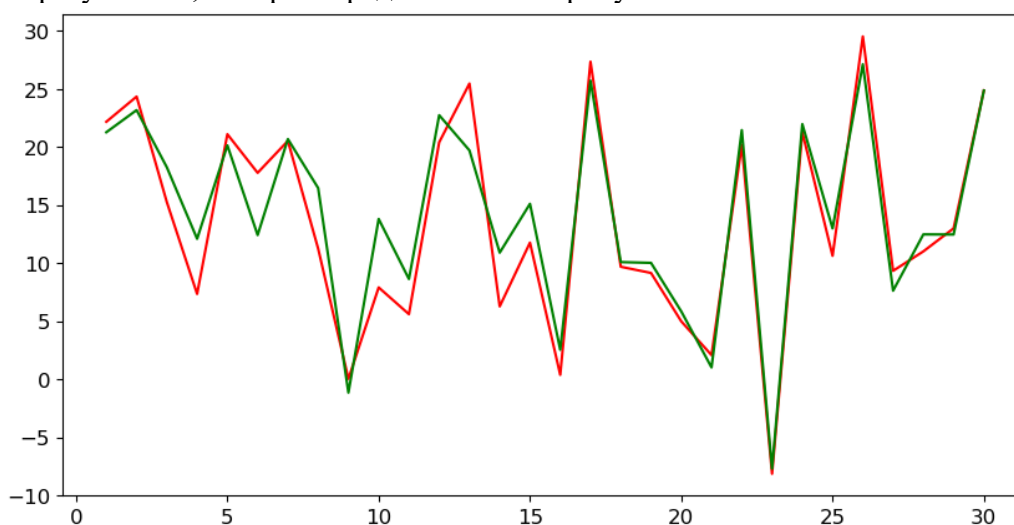
1. rp5.ru. Архив погоды в Майкопе. – 2024 – URL: <https://rp5.ru/> (дата обращения 04.04.2024).
2. Рашка С. Python и машинное обучение. – Litres, 2022.
3. scikit-learn. Machine Learning in Python – 2024 – URL: <https://scikit-learn.org/stable/> (дата обращения 04.04.2024).
4. Хайкин С. Нейронные сети: полный курс, 2-е издание. – Издательский дом Вильямс, 2008.
5. Piryonesi S. M., El-Diraby T. E. Data analytics in asset management: Cost-effective prediction of the pavement condition index //Journal of Infrastructure Systems. – 2020. – Т. 26. – №. 1. – С. 04019036.

РАЗРАБОТКА МОДУЛЯ ПРОГНОЗИРОВАНИЯ ПРОИЗВОДСТВА ЭЛЕКТРОЭНЕРГИИ АВТОНОМНЫМ ЭНЕРГОКОМПЛЕКСОМ С ВИЭ НА ОСНОВЕ НЕЙРОННЫХ СЕТЕЙ

Лисов Дмитрий Николаевич

Адыгейский государственный университет, г. Майкоп

*Научный руководитель: Бучацкий П.Ю., к.т.н., заведующий кафедрой АСОИУ
Адыгейский государственный университет, г. Майкоп*

В настоящее время во всем мире наблюдается энергетическая трансформация, которая включают в себя вовлечение и использование различных видов возобновляемой энергии [1]. Однако использование возобновляемых источников энергии ранее было ограничено их высокой стоимостью по сравнению с традиционными источниками энергии. Тем не менее, развитие технологий позволило снизить затраты на производство и повысить эффективность энергетических преобразователей. Поэтому в последние годы важным направлением развития энергетики становится использование возобновляемых источников энергии (ВИЭ), например, таких как солнечная и ветровая энергия. Однако эти источники являются переменными и нестабильными, что создает сложности в прогнозировании и планировании производства электроэнергии. В этом контексте разработка модуля прогнозирования производства электроэнергии на основе нейронных сетей представляет собой актуальную задачу [2]. Нейронные сети являются мощным инструментом для обработки больших объемов данных и построения прогностических моделей. Использование нейронных сетей позволяет учитывать сложные взаимодействия между различными переменными, такими как погодные условия, временные параметры и нагрузка или потребление [3, 4, 5, 6]. Это позволяет спроектировать и реализовать адаптивные системы прогнозирования, которые учитывают эти факторы и направлены на оптимизацию работы энергокомплекса.

Для разработки модуля прогнозирования производства электроэнергии, основанного на нейронных сетях, необходимо собрать и обработать исторические данные о производстве

энергии, погодных условиях и других факторах, которые могут повлиять на производство электроэнергии [7]. Эти данные будут использоваться для обучения нейронной сети с целью прогнозирования будущего производства энергии на основе доступных данных. Кроме того, модуль должен быть способен постоянно обновляться в соответствии с изменяющимися условиями и входными данными.

Разрабатываемый модуль прогнозирования может быть интегрирован в систему управления энергетическим комплексом, чтобы предоставить информацию, необходимую для принятия решений о планировании энергопроизводства, взаимодействие отображено на BPMN схеме рисунка 1. Такая информация может быть использована для оптимизации работы энергокомплекса и организации использования ВИЭ наиболее эффективным образом.



Рис. 1. BPMN схема взаимодействия модуля с лицом, принимающим решения.

В итоге, разработка модуля прогнозирования производства электроэнергии автономным энергокомплексом с ВИЭ на основе нейронных сетей позволяет оптимизировать использование ВИЭ и улучшить производство электроэнергии с учетом различных факторов, включая погодные условия и временные колебания.

Для прогнозирования производства электроэнергии от ВИЭ выбраны рекуррентные нейронные сети LSTM [8, 9] и GRU [10], поскольку они способны учитывать долгосрочные зависимости в данных. Для создания этих архитектур рекурсивных сетей была использована библиотека TensorFlow (открытая библиотека машинного обучения, разработанная компанией Google).

LSTM (Long Short-Term Memory) это тип рекуррентной нейронной сети, который специально разработан для работы с временными данными и последовательностями переменной длины. Одной из ключевых особенностей LSTM является его способность учитывать долгосрочные зависимости в данных благодаря механизму "ворот" или "шлюзов".

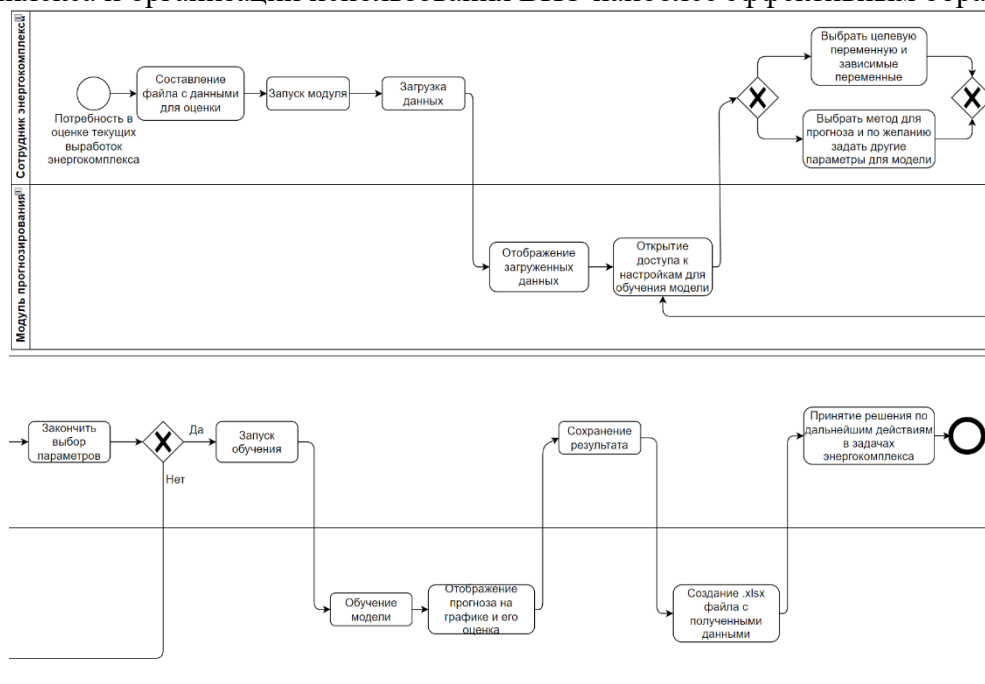
В стандартных рекуррентных нейронных сетях возникает проблема затухания градиента при обучении на длинных последовательностях, что затрудняет запоминание информации на долгие промежутки времени. LSTM решает эту проблему путем использования трех ворот: входного, выходного и забывания, которые позволяют контролировать поток информации и состояние ячейки.

Применение LSTM в прогнозировании производства электроэнергии позволяет моделировать сложные временные зависимости, учитывать долгосрочные тренды и сезонные колебания, что делает их эффективным инструментом для точного прогнозирования энергетических временных рядов.

GRU (Gated Recurrent Unit) это тип рекуррентной нейронной сети, который, подобно LSTM, предназначен для работы с последовательными данными. Однако GRU имеет более простую архитектуру по сравнению с LSTM, включая только два типа ворот: восстановления и обновления. В отличие от LSTM, GRU не имеет ячейки памяти, что делает их более легковесными и быстрообучаемыми.

GRU также хорошо справляется с проблемой затухания градиента и может успешно применяться для прогнозирования временных рядов, включая производство электроэнергии. Благодаря своей простой структуре и способности улавливать краткосрочные зависимости, GRU может быть хорошим выбором для задач прогнозирования энергетических данных.

Визуально модуль имеет простой и понятный интерфейс (рис. 2) с возможностью загрузки данных и их отображения в верхнем интерфейсе. Модуль имеет возможности по удобному выбору целевых и зависимых переменных, а также метод и его параметры с помощью которого будет реализован прогноз. Данный интерфейс реализован с помощью Qt Designer, и для работы с его модулями была использована библиотека PyQt.



Рис. 2. Модуль прогнозирования производства электроэнергии

Результат работы модуля выдает график с загруженными данными и прогнозом этих данных, а также выдает метрики для оценки данной модели (рис. 3).



Рис. 3. Прогноз данных по выработке ГЭС

По итогу прогноза, по данным выработки ГЭС, результаты показали высокую точность прогноза с помощью рекуррентных нейронных сетей, хочется отметить, что GRU справился с данной задачей быстрее и лучше поскольку данных не так уж и много и более сложная архитектура LSTM не смогла выдать более лучший результат.

Разработка модуля прогнозирования производства электроэнергии автономным энергокомплексом с использованием возобновляемых источников энергии на основе нейронных сетей представляет собой современный и перспективный подход к управлению производством электроэнергии. Этот подход позволяет учесть сложные зависимости и колебания в производстве электроэнергии, обеспечивая эффективное управление и

оптимизацию процесса. В результате, использование нейронных сетей в данной области способствует развитию устойчивых и инновационных энергетических систем, что является важным шагом на пути к созданию более эффективного и экологически чистого энергетического будущего.

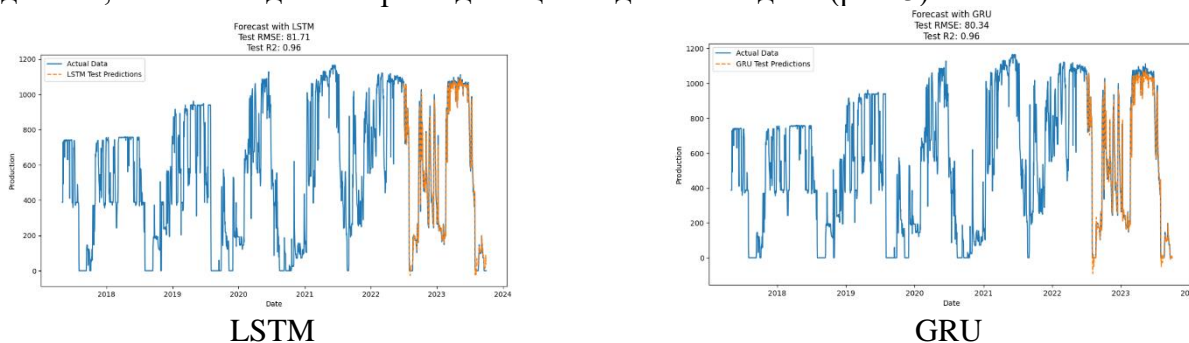
Список литературы:

1. Hosseini S.E., Wahid M.A. Utilization of palm solid residue as a source of renewable and sustainable energy in Malaysia Renew. Sustain. Energy Rev., 40 (2014), pp. 621-632
2. Erlong Zhao, Shaolong Sun, Shouyang Wang, New developments in wind energy forecasting with artificial intelligence and big data: a scientometric insight, Data Science and Management, Volume 5, Issue 2, 2022, Pages 84-95, ISSN 2666-7649, <https://doi.org/10.1016/j.dsm.2022.05.002>.
3. Ahmet Alp Senocak, Hacer Guner Goren, Forecasting the biomass-based energy potential using artificial intelligence and geographic information systems: A case study, Engineering Science and Technology, an International Journal, Volume 26, 2022, 100992, ISSN 2215-0986, <https://doi.org/10.1016/j.jestch.2021.04.011>.
4. Shezeena Qureshi, Faheemullah Shaikh, Laveet Kumar, Farooque Ali, Muhammad Awais, Ali Etem Gürel, Short-term forecasting of wind power generation using artificial intelligence, Environmental Challenges, Volume 11, 2023, 100722, ISSN 2667-0100, <https://doi.org/10.1016/j.envc.2023.100722>.
5. Nisrine Zougagh, Abdelkabar Charkaoui, Abdelwahed Echchatbi, Artificial intelligence hybrid models for improving forecasting accuracy, Procedia Computer Science, Volume 184, 2021, Pages 817-822, ISSN 1877-0509, <https://doi.org/10.1016/j.procs.2021.04.013>.
6. Simankov V, Buchatskiy P, Teploukhov S, Onishchenko S, Kazak A, Chetyrbok P. Review of Estimating and Predicting Models of the Wind Energy Amount. Energies. 2023; 16(16):5926. <https://doi.org/10.3390/en16165926>
7. Симанков В.С. Автоматизация системных исследований: монография /В.С. Симанков; Техн. Ун-т КубГТУ. Краснодар, 2002. 376 с
8. Hailang Chen, Xianfa Chang, Photovoltaic power prediction of LSTM model based on Pearson feature selection, Energy Reports, Volume 7, Supplement 7, 2021, Pages 1047-1054, ISSN 2352-4847, <https://doi.org/10.1016/j.egyr.2021.09.167>.
9. Liyana, Nur & Dhanasegaran, Jeeva & Alkaws, Gamal & Alkahtani, Ammar & Chai, Chen & Mohamed, Yahia & Capretz, Luiz & Al-Shetwi, Ali & Tiong, Sieh. (2023). Investigating the Power of LSTM-Based Models in Solar Energy Forecasting. 11. 2382. 10.3390/pr11051382.
10. M. Xia, H. Shao, X. Ma, C.W.d. Silva A stacked GRU-RNN-based approach for predicting renewable energy and electricity load for smart grid operation IEEE Trans Ind Inf, 17 (10) (2021), pp. 7050-7059.

ВЫБОР СРЕДСТВ ДЛЯ РАСПОЗНОВАНИЯ НОМЕРОВ НА ТРАНСПОРТЕ

Махов С. С.

ДонГТУ, г. Алчевск

*Научный руководитель: Бизянов Е. Е., канд. технических наук,
доктор экономических наук, профессор, ДонГТУ, г. Алчевск*

С каждым годом предприятия увеличивают свой товарооборот, они начинают расширять свою территорию и заказывают все больше продукции у заказчиков и в то же время начинают отправлять больше товаров своим потребителям. С повышением оборота товара, возрастает частота ошибок на предприятии и случаи краж. Для предотвращения этого, нам необходимо непрерывно контролировать все входящие и уходящие транспортные средства, а помогает нам в этом нанесенные на них идентификаторы. Человеческий фактор таков, что мы

не всегда можем контролировать то, что проходит мимо нас, если случится какая-то проблема, однако такого фактора лишена нейронная сеть, которая будет специально создана для распознавания номеров на транспортных средствах.

Для распознавания идентификаторов транспортного средства будет использовать библиотеку EasyOCR.

EasyOCR – это оптическая система распознавания текста. В её базу входит более 80 языков [2], в том числе и арабские цифры. Однако её преимущества являются и её недостатком, ведь распознавание большинства символов различных языков заставляют её некорректно интерпретировать увиденные цифры на изображении, в особенности под искажениями (высокий угол наклона, яркие блики, грязь, потертости, освещенность). Чтобы решить данную проблему, в ней предусмотрена функция распознавания только определенных символов, в нашем случае только цифр.

OpenCV– это библиотека компьютерного зрения с открытым исходным кодом. Написана на языке C/C++, что позволяет добиться высокого быстродействия. В нее входит более 2500 алгоритмов [1], среди которых есть классические и современные алгоритмы компьютерного зрения и машинного обучения.

Для классификации изображений, используются каскады Хаара. Существует множество подготовленных каскадов для распознавания глаз, фронтального лица, российский номерных знаков. Однако для распознавания идентификатора нужного нам транспортного средства, нам необходимо самостоятельно обучить каскад Хаара под поставленные задачи.

Будем производить обучение каскадов Хаара с помощью комплекса программ HaarTraining. Негативные изображения (см. Рисунок 1), где нет нужного нам объекта, мы располагаем в папке negative и с помощью *.bat файла формируем их список.



Рисунок 1 – Негативный пример изображения вагона

Позитивные изображения в формате *.bmp мы располагаем в папке positive/rawdata и с помощью приложения objectmarket маркируем изображение, в местах, где есть нужная нам информация (см. Рисунок 2).



Рисунок 2 – Выделение позитивного примера на вагоне

Клавишей SPACE мы подтверждаем выбранную область, а с помощью ENTER, мы переходим к следующему изображению. Маркировать можно несколько мест на одном изображении. По окончании процедуры, у нас появится файл info, где будут отображены координаты выделенных мест.

Далее с помощью BAT-файлов samples_creation мы создаем вектор и запустив haarTraining мы начнем процесс обучения каскада Хаара. По окончании процесса, мы получим несколько каскадов в соответствующей папке.

Скопировав каскады в папку cascade2xml/data и запустив файл convert мы получаем наш обученный каскад Хаара для распознавания нужных идентификаторов.

В данной работе, идентификатор объекта выделяется от остальных надписей большим размером. Чтобы классифицировать его, мы вычислим наиболее крупную область и передадим её в нейронную сеть с обученной библиотекой, для распознавания арабских цифр.

Распознавание цифр на оригинальном, цветном изображении подвержено высокому уровню помех. Для его уменьшения, необходимо преобразовать изображение в оттенки серого и превратить его в бинарный вид (см. Рисунок 3).



Рисунок 3 – Преобразование изображения для повышения точности предсказания

После чего мы можем передать картинку в нейронную сеть и получить от неё ответ в виде предсказанного числа.

Создание приложения, которое имело бы высокую точность определения идентификаторов транспортных средств требует больших ресурсов, в числе высокоточной библиотеки для распознавания арабских цифр под любыми углами наклона, разной степени освещенности и при наличии различных дефектов (потертость, грязь, блик) на них, а так обученный под это каскад Хаара, который мог бы постоянно классифицировать нужным нам идентификатор.

Для решения данной проблемы, видеоустройство постоянно передает идентификатор проезжающего транспортного средства в нейронную сеть, вследствие чего, она получает

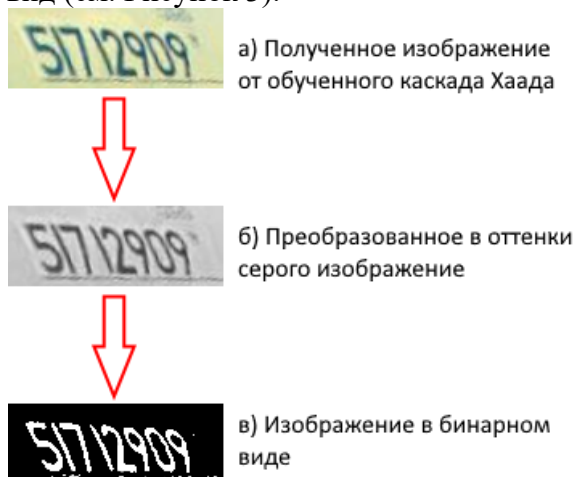
множество изображений идентификатора с различным уровнем помех (угла наклона, силой блика) и записывает распознанные значения в словарь, где ключ – это идентификатор, а значение ключа – частота распознавания ключа. После того, как из зоны видимости видеоустройства транспорт исчез, подсчитывается идентификатор с наибольшей частотой распознавания и выбирается как действительный и отправляется в базу данных пропускного контроля.

Планируется разработка специализированной библиотеки для распознавания арабских цифр, чтобы повысить уровень верного распознавания числа.

Чтобы не принимать два объекта за один и не классифицировать один идентификатор дважды, планируется обучить каскад Хаада на определение границ транспортных средств. При выходе обнаруженного идентификатора за границу транспорта, он будет считаться другим объектом.

На случай загрязнения объектива видеокамеры, а также плохого освещения, планируется установка очистительного устройства и осветительного прибора.

Список литературы:

1. Постолит А. В. Основы искусственного интеллекта в примерах на Python. Самоучитель. – 2-е изд., перераб. и доп. – СПб.: БХВ-Петербург, 2024. – 449 с.
2. EasyOCR. Электронный ресурс URL: <https://github.com/JaidedAI/EasyOCR>

ТИПОВОЕ РЕШЕНИЕ ПОДДЕРЖКИ СЕТЕВОГО АДМИНИСТРИРОВАНИЯ КОЛЛЕДЖА

*Сиюхов Мухамед Нур Яналович
Адыгейский государственный университет, г. Майкоп
Научный руководитель: Бучацкий П.Ю., к.т.н., заведующий кафедры
автоматизированных систем обработки информации и управления
Адыгейский государственный университет, г. Майкоп*

В современном информационном обществе сетевое администрирование становится все более важным и неотъемлемым элементом для эффективной работы любого учебного заведения. Колледжи, как одно из основных звеньев образовательной системы, не исключение. Они нуждаются в надежной и безопасной сетевой инфраструктуре, которая обеспечит эффективное функционирование всех процессов внутри учебного заведения.

Целью данной работы является разработка типового решения для сетевого администрирования колледжа.

данная работа представляет собой комплексное исследование и разработку типового решения для сетевого администрирования колледжа. Результаты работы будут полезны для администраторов сети колледжей, которые стремятся улучшить и оптимизировать сетевую инфраструктуру своего учебного заведения.

Актуальность исследования "Типовое решение поддержки сетевого администрирования колледжа" заключается в необходимости эффективного управления и обеспечения безопасности сетевой инфраструктуры образовательных учреждений. В современном мире, где информационные технологии играют все более важную роль в образовании, необходимо иметь надежные и удобные инструменты для управления сетевыми ресурсами, обеспечения доступа к информации и защиты от внешних угроз. Разработка типового решения, которое учитывает специфику колледжей, их потребности и ограничения, позволит оптимизировать процессы администрирования и повысить эффективность работы сетевых систем, что в свою очередь способствует качественному обучению и развитию студентов.

В работе "Типовое решение поддержки сетевого администрирования колледжа" объектом исследования является сетевая инфраструктура колледжа, включающая в себя компьютеры, серверы, сетевое оборудование и программное обеспечение. Предметом исследования является разработка и внедрение эффективной системы поддержки сетевого администрирования, которая позволит обеспечить стабильную работу сети, обеспечить безопасность данных, управлять доступом пользователей и решать проблемы, связанные с сетевыми соединениями и настройками. Основной целью работы является повышение эффективности работы сетевого администратора и обеспечение бесперебойной работы сети в колледже.

Основной целью типового решения является обеспечение стабильной и безопасной работы сети колледжа, повышение ее производительности и эффективности, а также обеспечение удобного и удовлетворительного опыта пользователей.

Развертывание и настройка сетевой инфраструктуры являются важными этапами внедрения типового решения. Они включают в себя установку и настройку сетевого оборудования, настройку сетевых протоколов и сервисов, а также конфигурирование систем безопасности и мониторинга. Важно отметить, что успешное развертывание и настройка требуют не только технических знаний, но и планирования, координации и управления ресурсами.

Управление и мониторинг сетевой инфраструктуры являются ключевыми аспектами поддержки сетевого администрирования колледжа. Они включают в себя мониторинг состояния сети, анализ производительности, обнаружение и устранение проблем, управление доступом и безопасностью, резервное копирование и восстановление данных, а также обновление и сопровождение сетевых сервисов и приложений.

В заключение, типовое решение поддержки сетевого администрирования колледжа является комплексным подходом к оптимизации и улучшению сетевой инфраструктуры. Оно позволяет обеспечить стабильную и безопасную работу сети, повысить ее производительность и эффективность, а также обеспечить удобный и удовлетворительный опыт пользователей. Разработка и внедрение типового решения требуют тщательного анализа, планирования и координации, а также постоянного обновления и оптимизации для адаптации к изменяющимся требованиям и технологиям.

Список литературы:

1. Андреева Е. М., Бавин В. В., Муратова Г. В. Компьютерное моделирование электрической активности нейронов // Сборник издан при поддержке Российского Фонда Фундаментальных Исследований (РФФИ), проект 14-07-06009. – 2014. – С. 45.
2. Балонин Н. А., Сергеев М. Б. Беспроводные персональные сети // Учебное пособие/НА Балонин, МБ Сергеев. – 2012.
3. Белоус А., Солодуха В. Основы кибербезопасности. Стандарты, концепции, методы и средства обеспечения. – Litres, 2022.
4. Бочков В. Е. Инновационная инфраструктура профессионального образования : дис. – Московский государственный университет экономики, статистики и информатики (МЭСИ), 2007.
5. Востокин С. В. и др. Вычислительные системы. – 2013.
6. Выборнов С. А. Сетевые технологии. 2019.
7. Галкина Л. С. Методика развития ИКТ-компетентности будущих экономистов и менеджеров средствами облачных технологий при обучении дисциплинам информационного цикла : дис. – Сибирский федеральный университет, 2017.
8. Гніденко М. П., Серих С. О., Прокопов С. В. Конвергентна мережна інфраструктура.
9. Гуз М. И. Разработка информационного сопровождения администрирования учебного процесса СПО : дис. – Сибирский федеральный университет, 2017.

РАЗРАБОТКА ВЕБ-СЕРВИСА РАСПИСАНИЯ ФАКУЛЬТЕТА

Хакунов А.З.

Адыгейский государственный университет, г. Майкоп
Научный руководитель: Теплоухов С.В., к.т.н., доцент
Адыгейский государственный университет, г. Майкоп

Актуальность

WEB - сервисы - это программные приложения, доступные через интернет, которые обеспечивают различные функциональные возможности пользователям. Они позволяют обмениваться данными, хранить информацию, выполнять определенные задачи и т.д. WEB - сервисы работают на сервере и могут быть использованы различными клиентскими приложениями, включая веб-браузеры, мобильные приложения и десктопные программы.

Существующие виды сервисов взаимодействия с расписанием

Средства с расписанием университета могут включать в себя различные элементы:

Такие как система электронного расписания, учебные планы, расписание занятий и экзаменов, информацию о преподавателях и аудиториях. Конкретный пример - приложение для мобильных устройств, которое позволяет студентам и преподавателям просматривать расписание занятий, получать уведомления о изменениях в расписании и иметь доступ к информации о каждом конкретном предмете. В таблице 1 приведен обзор существующих решений для взаимодействия с расписанием, а также их основные ограничения.

Таблица 1. Сравнение существующих решений для взаимодействия с расписанием

Название	Цена + доступность	Ограничения
Google Calendar	Бесплатно Требует регистрацию	1. Ограничение по количеству событий. 2. Ограничение по количеству участников. 4. Ограничение по функционалу. 5. Иностраный программный продукт.
Электронный портал университета. На примере Института компьютерных технологий и информационной безопасности.	Бесплатно Требует регистрацию	1. Некоторые разделы портала могут быть ограничены только для зарегистрированных пользователей. 2. Возможны ограничения в зависимости от устройства или браузера, используемых для доступа к portalу. 3. Закрытая реализация.
My Study Life	Бесплатно WEB-версия, мобильные устройства.	1. Ограниченное функциональное назначение. 2. Ограниченная поддержка. 5. Ограничения конфиденциальности.
Timetable	Бесплатно Для мобильных устройств под управлением операционной системы Android.	1. Технические ограничения. 2. Функциональные ограничения: особенности. 3. Ограничения безопасности и конфиденциальности.

Проведенный анализ существующих решений позволил выделить следующее: мобильные приложения от сторонних разработчиков, которые могут иметь проблемы с конфиденциальностью и безопасностью; WEB - сайты других высших учебных заведений, которые имеют закрытую реализацию и специфику своих учреждений.

Таким образом, необходимо собственная разработка WEB - сервиса расписания факультета, которая включает в себя следующие основные особенности: визуализация расписания; фильтрация по запросу пользователя; оперативное обновление; интеграция с прочими существующими программными решениями.

Основной функционал средства для взаимодействия с расписанием университета включает в себя:

- расписание;
- фильтрация;
- разные права доступа;
- оперативное обновление;
- интеграция с существующими решениями.



Рисунок 1 – Основной функционал средства для взаимодействия с расписанием университета

Реализация фильтрации

Одной из основных задач, которая решается любым сервисом расписания – поиск необходимых результатов по запросу от пользователя. Основные параметры: день недели, наименование дисциплины, ФИО преподавателя, номер аудитории. Для реализации фильтрации выбран алгоритм полнотекстового поиска, программный код которого представлен ниже.

Выполняем поиск на странице и под строкой поиска отображается результат.

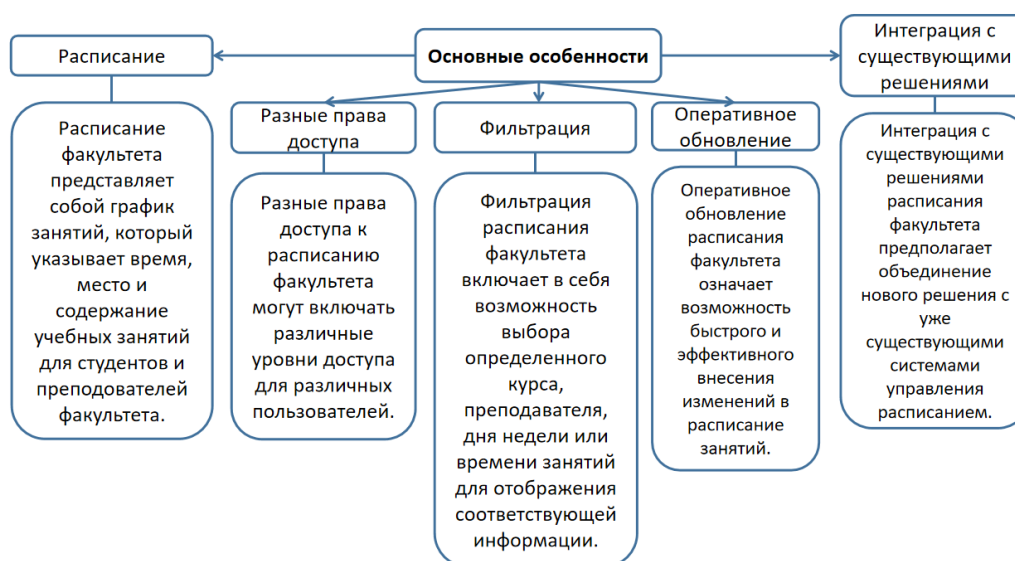
```

<script>
$(document).ready(function () {
$("#gfg").on("keyup", function () {
var value = $(this).val().toLowerCase();
$("#geeks tr").filter(function () {
$(this).toggle($(this).text().toLowerCase().indexOf(value) > -1)
});});});
</script>

```

Результат фильтрации представлен на рисунке 2 а). На рисунке 2 б) представлен макет сайта с расписанием инженерно-физического факультета.

понедельник

Дни недели	Пара	Группа	Преподаватель	Аудитория	Дисциплина
Понедельник	1 пара	4Ф	██████████	329	Физика атомного ядра
	2 пара	4Ф	██████████	316	Электродинамические процессы
	3 пара	4Ф	██████████	324	Физическая кинетика
Понедельник	1 пара	4ИВТ	-	-	-
	2 пара	4ИВТ	██████████	511	ПОАСНИ
	3 пара	4ИВТ	██████████	405	Основы WEB-программирования
	1 пара	4ИВТ УзГУМЯ	██████████	405	Технология программирования
	2 пара	4ИВТ УзГУМЯ	██████████	511	Основы теории управления
	3 пара	4ИВТ УзГУМЯ	██████████	405	Основы WEB-программирования
	1 пара	4УТС	-	-	-
	2 пара	4УТС	-	-	-
	3 пара	4УТС	-	-	-

а)

Расписание занятий инженерно-физического факультета

Понедельник

Дни недели	Пара	Группа	Преподаватель	Аудитория	Дисциплина
Понедельник	1 пара	4Ф	██████████	329	Физика атомного ядра
	2 пара	4Ф	██████████	316	Электродинамические процессы
	3 пара	4Ф	██████████	324	Физическая кинетика
Понедельник	1 пара	4ИВТ	-	-	-
	2 пара	4ИВТ	██████████	511	ПОАСНИ
	3 пара	4ИВТ	██████████	405	Основы WEB-программирования
	1 пара	4ИВТ УзГУМЯ	██████████	405	Технология программирования
	2 пара	4ИВТ УзГУМЯ	██████████	511	Основы теории управления
	3 пара	4ИВТ УзГУМЯ	██████████	405	Основы WEB-программирования
	1 пара	4Ф	██████████	329	Квантовая теория
	2 пара	4Ф	██████████	317	Термодинамика и стат. физика
	3 пара	4Ф	██████████	324	Физика атомного ядра
Вторник	1 пара	4ИВТ	██████████	405	Надежность, эргономика, качество
	2 пара	4ИВТ	██████████	405	Проектирование АСУ
	3 пара	4ИВТ	██████████	405	Основы WEB-программирования
	1 пара	4ИВТ УзГУМЯ	██████████	405	Основы WEB-программирования
	2 пара	4ИВТ УзГУМЯ	██████████	407	Проектирование АСУ
	3 пара	4ИВТ УзГУМЯ	██████████	407	Теория автоматического управления
	1 пара	4УТС	██████████	405	Электроника и электроника
	2 пара	4УТС	██████████	405	Электроника и электроника
	3 пара	4УТС	Элект. дис. по физ. культуре и спорту	-	-
Среда	1 пара	4ИВТ	██████████	405	Системное программное обеспечение
	2 пара	4ИВТ	██████████	511	ПОАСНИ
	1 пара	4ИВТ УзГУМЯ	██████████	405	Системное программное обеспечение
	2 пара	4ИВТ УзГУМЯ	██████████	405	Основы автоматизированного проектирования
	3 пара	4ИВТ УзГУМЯ	██████████	405	Технология программирования
	1 пара	4УТС	██████████	327	Информационные сети и ТК
2 пара	4УТС	██████████	511	Информационное обеспечение систем управления	

б)

Рисунок 2. а) - результат фильтрации по пользовательскому запросу; б) - макет сайта-расписания инженерно-физического факультета

Заключение

В работе проведен анализ существующих программных решений для взаимодействия с расписанием. Сделан вывод о необходимости собственной разработки WEB - сервиса расписания факультета, который включает в себя следующие основные особенности: визуализация расписания; фильтрация по запросу пользователя; оперативное обновление; интеграция с прочими существующими программными решениями.

Таким образом, созданный макет WEB - сайта может служить основой для реализации полноценной системы для взаимодействия различных пользователей с расписанием на факультете.

Список литературы:

1. "HTML и CSS: Дизайн и создание веб-сайтов" - Джон Дакетт
2. "Чистый JavaScript. Создание платформы B2C-Web" - Лайл Хамонд
3. Левин В. И. Структурно-логические методы в теории расписаний. - Пенза: Изд-во Пенз. гос. технол. акад., 2006.
4. Лазарев А. А. Теория расписаний. Оценки абсолютной погрешности и схема приближённого решения задач теории расписаний.
5. Левин В. И. Структурно-логические методы в теории расписаний. - Пенза: Изд-во Пенз. гос. технол. акад., 2006.
6. Лазарев А. А., Мусатова Е. Г., Гафаров Е. Р., Кварацхелия А. Г. Теория расписаний. Задачи железнодорожного планирования.

ПРОЕКТИРОВАНИЯ АВТОМАТИЗИРОВАННЫХ СИСТЕМ ОБРАБОТКИ ИНФОРМАЦИИ И УПРАВЛЕНИЯ

ТИПОВОЙ ПРОЕКТ САЙТА ДЛЯ МАЛОЙ ОРГАНИЗАЦИИ

Саяпин Д.Д.

*Адыгейский государственный университет, г. Майкоп
Научный руководитель: Киздермишов А.А., к.с.н., доцент
Адыгейский государственный университет, г. Майкоп*

Актуальность

Ключевой задачей любой малой организации является облегчение рабочего процесса.

Для любой малой организации – предприятия важен сайт. Сайт отвечает за предоставление информации о малой организации, ее услугах, контактных данных, новостях, акциях, коммуникацию с клиентами, привлечение новых клиентов, поддержку бизнес-процессов.

Сайт – сложная система, которая включает в себя множество компонентов и процессов. Создание, поддержка и развитие сайта требует комплексного подхода и знания различных областей. Для того что бы любой сотрудник без навыков создания и разработки сайтов мог вносить любые правки на сайте, связанные с малой организацией, разработана форма для заполнения сайта.

Форма – это интерфейс администратора позволяющая вносить изменения на сайт: обновляет, актуализирует все данные на имеющемся созданном сайте. Именно поэтому с помощью такой формы любой сотрудник любой малой организации легко может вносить изменения на сайт без привлечения разработчиков.

Из всего вышесказанного можно сделать вывод, что проектирование типового сайта для малой организации является актуальной.

Обзор существующих решений

Существуют специальные программные инструменты позволяющие организовать работу сайта малой организации. Например:

CMS – это комплекс программных инструментов, позволяющие создавать и поддерживать веб сайт или приложение, обновлять контент и взаимодействовать с пользователями. Но он имеет ряд недостатков.

Недостатки CMS:

- Уязвимость сайта – порой сайты, написанные разработчиками, имеют меньше уязвимостей, чем сайты, находящиеся под управлением WordPress или других CMS;
- Требование к знанию языков программирования – для успешной работы с CMS пользователю потребуются знания верстки и серверного языка.
- Наличие проблем с переносом проектов – как правило, для успешного переноса программного решения в другое место потребуются повторить полную установку сайта;
- Наличие затрат, связанных с дополнительным контентом – за различные расширения для CMS придется заплатить деньги, причем в случае с CMS стоимость расширений будет выше, чем написание сайта разработчиками.

Заключение

Разработка интерфейса администратора облегчит работу предприятия тем, что не нужно будет привлекать разработчиков. Что позволит сэкономить время и ресурсы.

Список литературы:

1. Самошкина О.Ю. Веб-разработка. – М.: Форум, 2017.
2. Ушаков Д.В. Разработка и продвижение сайтов с использованием CMS WordPress. – М.: Диалектика, 2019.

МОДУЛЬ ИНТЕГРАЦИИ ИНФОРМАЦИОННОЙ СИСТЕМЫ ВУЗА С БАЗОЙ ДАННЫХ СКУД

*Седой Кирилл Васильевич
Адыгейский государственный университет, г. Майкоп
Научный руководитель: Шопин А.В., к.т.н., доцент
Адыгейский государственный университет, г. Майкоп*

В современном мире информационные технологии оказывают огромное влияние на все сферы деятельности общества. Одной из важных задач для информационных технологий является обеспечение безопасности на территории объектов. Так, в 2020 году в Адыгейском Государственном Университете было произведено внедрение системы контроля и управления доступом (СКУД) [1].

На момент внедрения СКУД был обособлен от Корпоративной Информационной Системы (КИС) университета. Однако, после установки и наладки системы, возникла проблема актуализации списков физических лиц (ФЛ).

Анализ показал, что основой ядра КИС является «1С:Предприятие» версии 8.3.21.1624. В связи с этим было принято решение разработки модуля интеграции на данной платформе. Подобные исследования уже были проведены [2,3]. В них рассматривалась разработка интеграции с КИС, при этом СКУД базировался на основе работы с ID-картами. В текущей разработке ключевой особенностью является наличие считывателей биометрических данных. Такая разница обуславливает необходимость предусмотреть многие отличительные особенности в построении архитектуры, а также внешние факторы при формировании алгоритма актуализации модуля.

В связи с этим появилась необходимость в разработке модуля интеграции информационной системы вуза с базой данных (БД) СКУД, который позволит:

- 1) актуализировать список ФЛ, имеющих доступ к территории;
- 2) предоставлять подробную информацию о событиях с ФЛ;
- 3) обеспечивать безопасную передачу данных при актуализации списков;
- 4) вносить изменения в процесс при помощи сформированного ручного инструментария;
- 5) формировать отчетность с установленными параметрами отбора.

Реализация данной интеграции будет включать в себя разработанный программный модуль на платформе «1С:Предприятие», а также уже технологии API [4], интегрированные в программное обеспечение СКУД, что также является особенностью текущей разработки.

На рисунке 1 представлена схема взаимодействия подсистем модуля интеграции между базами 1С и СКУД. Одним из преимуществ формирования такого модуля является наличие дальнейшего развития в виде подключения альтернативных баз на основе уже введенных разработок к модулю интеграции.

Алгоритм модуля заключается в следующем: база «1С: Центральный справочник», являясь централизованной базой состояния ФЛ всей КИС, получая данные из баз-источников, хранит в себе, а также передает изменения состояний ФЛ в базу «1С: Управление ИТ-Отделом». Автоматика, в виде Регламентного Задания [5], формирует массив https-запросов на обновление состояний в БД СКУД.



Рис. 1. Общая схема взаимодействия баз данных в модуле интеграции.

HTTPS-запросы, в зависимости от настроенного типа события подразделяются на **Добавление**, и на **Блокировку**. Как отмечалось ранее, при помощи встроенного API в программный комплекс СКУДа, прокладывается связь между БД КИСа, и БД СКУДа.

Пример запроса на добавление ФЛ представлен на рисунке 2:

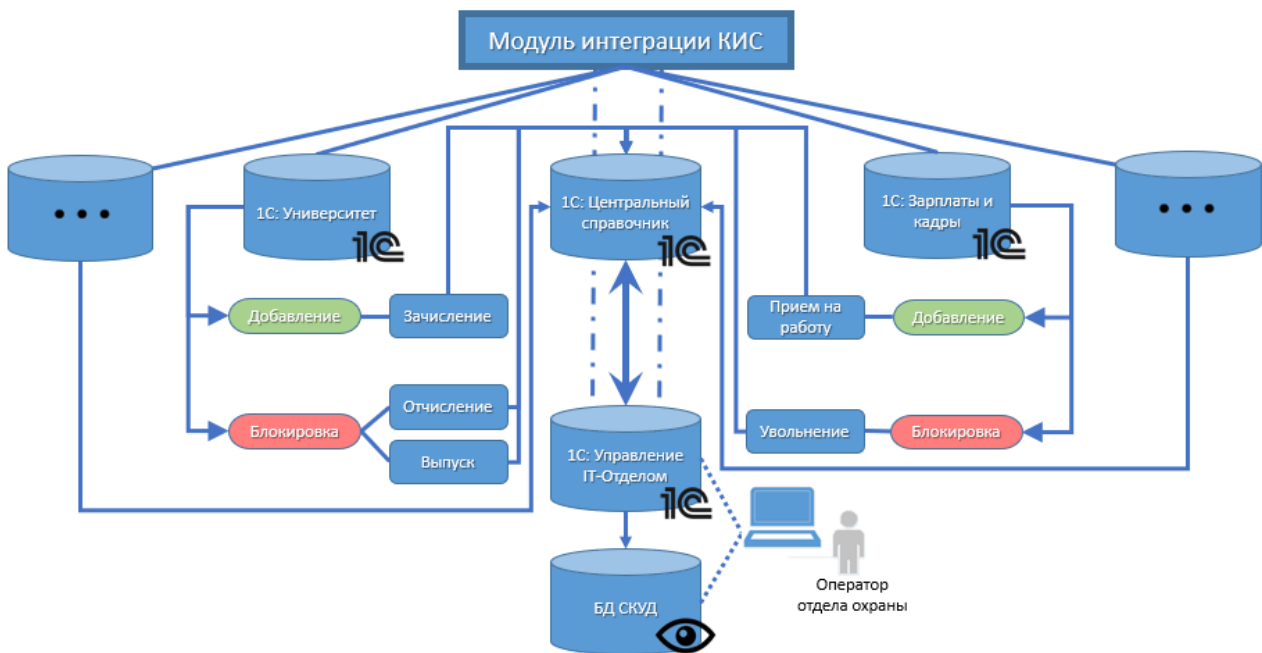

Рис. 2. Запрос на добавление ФЛ в БД СКУД.

В данном запросе указывается тип создаваемого объекта (objtype), ID (objid), а также переданная фотография ФЛ (service_photo) в формате base64.

Также, приведем пример запроса на блокировку ФЛ на рисунке 3:

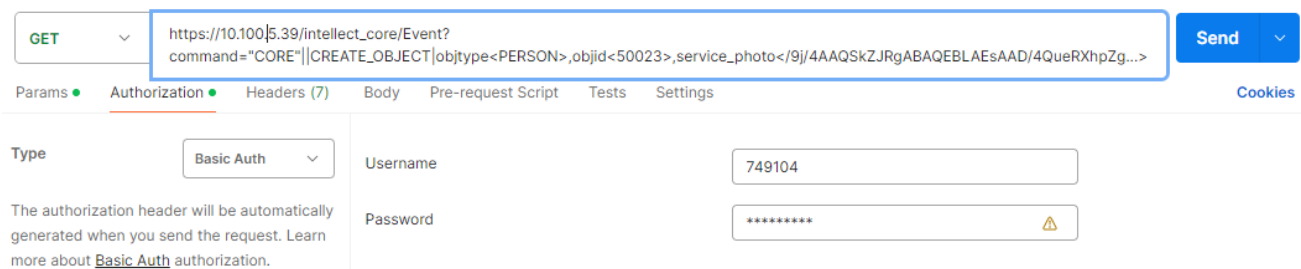

Рис. 3. Запрос на блокировку ФЛ в БД СКУД.

Здесь также указывается тип создаваемого объекта (objtype), ID (objid), и булево значение в поле блокировки доступа пользователя (is_locked).

Таким образом, был разработан программный модуль, который позволил автоматизировать процесс актуализации данных в БД и другие сопутствующие дополнительные функции. Он был внедрен непосредственно в КИС университета. Формируется научно-исследовательский материал по данной проблеме.

Список литературы:

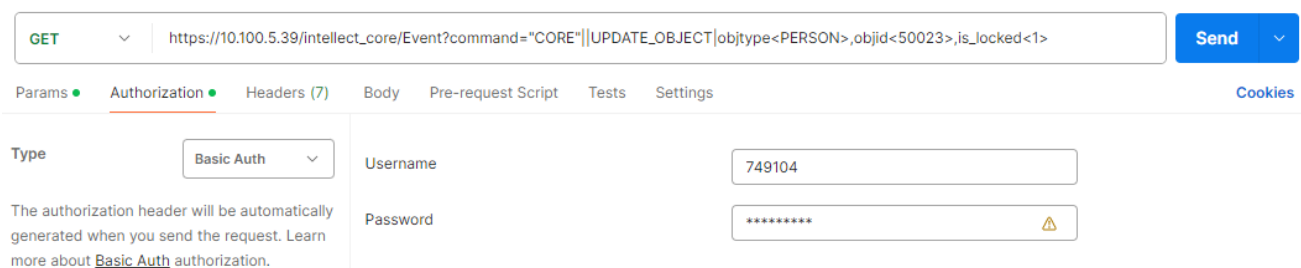
1. Новость о внедрении [Электронный ресурс]. – Режим доступа: <https://sovetskaya-adygeya.ru/2021/01/18/v-adygejskom-gosuniversitete-zapustyat-sovremennuyu-sistemu-bezopasnosti-za-30-mln-rublej/> (дата обращения 04.04.2024).
2. Прикладная информатика / Journal of Applied Informatics .- Москва : Издательский дом Университета «Синергия», 2006 .- 2017 .- №4 .- 146 с. - [Электронный ресурс] URL: <https://rucont.ru/efd/372688> (дата обращения: 22.02.2024) В.О. Новицкий, В.Г. Аитов, И.И. Чекин, «Система контроля доступа как часть единого информационного пространства высшего учебного заведения пищевого профиля».
3. В.Г. Аитов, М.М. Благовещенская, И.И. Чекин. «Система контроля доступа как часть единого информационного пространства высшего учебного заведения пищевого профиля» // Пищевая Промышленность – 2015. – №. 12. – С. 16-19.
4. ПК Интеллект [Электронный ресурс] URL: <https://docs.itvgroup.ru/confluence/pages/viewpage.action?pageId=136938863> (дата обращения: 22.02.2024).
5. 1С:Предприятие 8.3. Руководство разработчика. Примеры и типовые приемы. Издание 3-е / Радченко М. Г. 2019 г. - 563 с.

ИНСТИТУТ ЖИВЫХ СИСТЕМ И ИНЖЕНЕРИИ ЗДОРОВЬЯ

ФАКУЛЬТЕТ ЕСТЕСТВОЗНАНИЯ

БИОЛОГИЧЕСКАЯ ХИМИЯ С ОСНОВАМИ НУТРИЦИОЛОГИИ

РАЗНЫЕ АЛГОРИТМЫ ОПРЕДЕЛЕНИЯ ДИАСТАЗНОГО ЧИСЛА МЕДА

Колесникова А.В.

Адыгейский государственный университет, г. Майкоп

Научный руководитель: Цикуниб А.Д., д.биолог.н., профессор

Адыгейский государственный университет, г. Майкоп

Мед является одним из древнейших натуральных пищевых продуктов в питании человека. Все натуральные меда, которые хранятся с соблюдением необходимых условий, содержат ферменты [1] и одним из важнейших и наиболее изученных является диастаза (амилаза)- фермент, который метаболизирует крахмал до декстрина и мальтозы [2].

Снижение количества фермента может указывать на нарушение условий его переработки и хранения. От активности диастазы судят по диастазному числу (ДЧ), которое принято выражать в единицах Готе.

Числовое значение ДЧ в медах имеет широкую вариативность, т.к. зависит от многих факторов: во-первых, от породных особенностей пчел, вида и климатогеографических условий произрастания медоносного растения [3, 7]. Во-вторых амилаза является наиболее стойким из всех ферментов меда и снижение ее количества может указывать на нарушение условий его переработки и хранения [1], чувствительна к действию температур как низких, так и высоких. В-третьих, активность амилазы снижается при фальсификации меда. Так, мед, полученный с применением сахарной подкормки, имеет низкую диастазную активность [4]. В-четвертых, амилаза может вступать в химические реакции с экзогенными веществами, попадающими в мед извне, в частности алколоидами ядовитых растений, что также может снижать его активность [5].

Указанные особенности амилазы, возможный широкий интервал активности фермента в зависимости от целого ряда факторов с одной стороны [6], а с другой- резкое снижение активности из-за высокой чувствительности к экзогенным факторам, позволили выдвинуть гипотезу о необходимости различного методического подхода к определению ДЧ в меде.

Цель исследования: определение содержания ДЧ в разных пробах меда.

Задачи:

1. Изучить методики определения ДЧ в мед.
2. Определить содержание ДЧ в разных сортах меда.

Анализ отечественной и зарубежной литературы показывает применение разных алгоритмов определения ДЧ в меде. На сегодняшний день ДЧ определяется разными методами, как регламентированными НД, так и методами, взятыми из области клинической биохимии [8].

Колориметрические методы определения ДЧ в меде, согласно ГОСТ 34232-2017, основаны на колориметрическом определении времени окончания ферментативной реакции расщепления заданного количества субстрата по достижении раствором оптической плотности, соответствующей активности диастазы меда, и последующем вычислении диастазного числа. Единица диастазной активности определяется количеством ферментов, содержащихся в 1 г меда и расщепляющих 0,01 г крахмала за 1 ч при температуре 40 °С.

Диастазное число характеризует активность амилалитических ферментов меда.

Амилокластические методы определения диастазного числа основаны на измерении интенсивности окраски раствора после взаимодействия фермента с раствором крахмала. Эти методы используются для быстрого и простого анализа диастазной активности в мёде и других пищевых продуктах.

Материалы и методы. Исследованы разные виды меда, произведенные фермерами республики Адыгея в разные годы:

- 2022 год: проба №1- мед «Каштановый»; проба №2- мед «Липовый»; проба №3 - мед «Акациевый»; проба №4- мед «Цветочный (разнотравье)»; проба №5- мед «Цветочный (разнотравье)»; проба №6 - мед «Цветочный (разнотравье).

- 2023 год: проба №7 - мед «Цветочный (разнотравье)»; проба №8 - мед «Гречишный»; проба №9- мед «Липовый».

ДЧ определяли двумя методами: колориметрическим по п. 8 ГОСТ 34232-2017 [5] и оптимизированным амилокластическим [8].

Колориметрический метод определения ДЧ согласно ГОСТ 34232-2017 позволяет определить ДЧ в диапазоне измерений от 3,0 до 40,0 ед. Готе, амилокластический метод - в пределах 6,5-50 ед. Готе. Амилокластический метод (АМ) был реализован в трех вариантах, позволяющих определять ДЧ в разных интервалах: длинная лента (ряд из 9 пробирок) - интервал 6,5-50 ед. Готе (АМ_{дл}); средняя лента (ряд из 6 пробирок), интервал 6,5-23,8 ед. Готе (АМ_{сл}); укороченная лента (ряд из 3 пробирок), интервал 6,5-10,9 ед. Готе (АМ_{ул}), в зависимости от аналитических задач (АЗ) исследования и аналитических возможностей. Для выявления видовых и региональных значений ДЧ разных видов меда (АЗ 1), использовали вариант АМ_{дл}, для выявления монофлерности определенных видов меда (АЗ 2) – вариант АМ_{сл}, для выявления качества и безопасности в соответствии с требованиями технических условий на мед (АЗ 3) – вариант АМ_{ул}.

Средства измерений, вспомогательные устройства, материалы и реактивы: спектрофотометр «ЮНИКО UV-2802S»; рН-метр Эксперт-001(03), весы прецизионные Ohaus Pioneer PX223/E, баня водяная лабораторная Stegler ТБ-4А; термометр ртутный стеклянный лабораторный с диапазоном значений от 0 °С до 100 °С; секундомер механический; шпатель лабораторный. шкаф сушильный, температура нагрева до 250 °С; электроплитка; палочки стеклянные лабораторные; эксикатор; стаканы В-1-50 ТС; цилиндры мерные 1-100-2; колбы мерные 1(2)-50(100,250,500)-2(ПМ); колбы конические Кн-1(2,3)-25(50,250)-29/32(34) ТС; пробирки П-2-20-14/23 ХС; стаканчики для взвешивания СН-45/13(60/14); пипетки 1-2-1-1(2,5,10,25); натрий хлористый х. ч.; натрий уксуснокислый 3-водный, ч. д. а.; кислота уксусная, х.ч. ледяная; крахмал растворимый, ч. д. а.; йод, ч. д. а., дважды возогнанный; калий йодистый, х. ч.; вода дистиллированная.

Результаты исследований и их обсуждение.

Результаты определения ДЧ разными методами представлены в таблице 1.

Таблица 1. Результаты определения ДЧ в пробах меда колориметрическим методом в условиях повторяемости (КМ_п) и воспроизводимости, а также АМ в разных вариантах

№ пробы	ДЧ, ед.Готе				
	КМ _п	КМ _в	АМ _{дл}	АМ _{сл}	АМ _{ул}
1	15,8 8 ±0,8	15,5 ±2,38	15,88 ±2	15,88 ±2	>7,0
2	10,8 8 ±0,54	10,6 3 ±1,5	10,9 ±0	10,9 ±0	>7,0
3	9,13 ±0,58	11,6 5 ±1,63	12,4 ±1,5	12,4 ±1,5	>7,0

4	н/о	н/о	н/о	н/о	н/о
5	н/о	н/о	н/о	н/о	н/о
6	н/о	н/о	н/о	н/о	н/о
7	18,2 5 ±0,91	18,3 8 ±2,75	20,85 ±1,5	20,85 ±1,5	>7,0
8	41,6 3 ±2,09	41,9 ±6,25	44,2 ±5,8	44,2 ±5,8	>7,0
9	25 ±1,25	25,4 ±3,8	26,6 ±2,8	26,6 ±2,8	>7,0

Примечание: н/о-ниже предела чувствительности метода.

Как видно из представленной таблицы результаты, полученные колориметрическим и АМ не имеют достоверных различий и укладываются в регламентированные пределы воспроизводимости определения ДЧ, что свидетельствует о приемлемости АМ.

В действующих НД предлагается колориметрический метод определения ДЧ, требующий соответствующей лабораторной базы, включая лабораторное оборудование, электроколориметр, спектрофотометры, длительный в реализации, требует высокого уровня подготовки исследователя.

Наиболее часто при определении ДЧ используют метод из клинической биохимии Вальгемута, который прост в исполнении, не требует сложного оборудования. На основе оптимизированного метода Вальгемута, нами разработан дифференцированный подход к определению ДЧ меда.

Список литературы:

1. Bell A. An investigation of low diastase activity in mānuka honey // New Zealand : The University of Waikato, 2022.
2. Cahyani, Silvi & Lastriyanto, Anang & Malin Sutan, Sandra & Sumardi, Sumardi. The effects of vacuum cooling to post-pasteurized honey on diastase enzyme activity and physical properties of Riau Forest Honey // Canrea Journal: Food Technology, Nutrition, and Culinary Journal, 2021; 114-122. 10.20956/canrea.v4i2.459.
3. Open J Anal Bioanal Chem - 2022; 6(1): 024-029. DOI: 10.17352/ojabc.000027.
4. Бердова А.К. Идентификация и ветеринарно-санитарная оценка натурального цветочного мёда // Электронный научно-методический журнал Омского ГАУ. – 2016. – №3(6) июль-сентябрь.
5. ГОСТ 19792-2017 «Мед натуральный. Технические условия».
6. Ишемгулов А.М. Экономико-экологическая зона Башкортостана для производства высококачественной продукции пчеловодства // Пчеловодство. -2019. - №10.
7. В. И. Заикина. Экспертиза меда и способы обнаружения его фальсификации / Учебное пособие- 3-е изд., перераб. И доп.-М.: Издательско-торговая корпорация «Дашков и К», 2012.-168 с.
8. А. Кост. Справочник по клиническим лабораторным методам исследования. - М., 1975. - 244 с.
9. Самсонова И.Д., Нгуен Т.З. Актуальность вопроса изучения лесных медоносных ресурсов Северо-Запада России // Актуальные проблемы лесного комплекса. -2019. - №55.

ПРЕАНАЛИТИЧЕСКИЕ ФАКТОРЫ, ВЫЗЫВАЮЩИЕ ЛОЖНОПОЛОЖИТЕЛЬНЫЕ РЕЗУЛЬТАТЫ АНАЛИЗОВ НА ВИЧ ИФА

*Подставка Дарья Витальевна
Адыгейский государственный университет, г. Майкоп
Научный руководитель: Цикуниб А.Д., д.биолог.н., профессор
Адыгейский государственный университет, г. Майкоп*

На сегодняшний день, ВИЧ инфекция относится к социально значимым инфекциям, так как продолжается пандемия этого заболевания [4]. В нашей стране предусмотрена Государственная стратегия противодействия распространению ВИЧ-инфекции в РФ на период до 2030 г., один из пунктов которой предусматривает обеспечения охвата населения эффективным скринингом на ВИЧ-инфекцию в целях максимального выявления инфицированных [7].

В связи с увеличением количества исследований на ВИЧ методом иммуноферментного анализа (ИФА), возникает проблема ложноположительных результатов. Одним из центральных вопросов лабораторной диагностики считают проблему ошибок преаналитического этапа исследований. Согласно исследовательским данным к ошибкам преаналитического этапа относят 31.6-75% всех учитываемых случаев [3].

Целью работы является сокращение количества ошибок преаналитического этапа при исследовании на ВИЧ методом ИФА за счет информирования населения и выявления наиболее часто встречающихся ошибок этого этапа лабораторного исследования.

В настоящее время преаналитический этап контролируется ГОСТ Р 53079.4-2008 «Технологии лабораторные клинические. Обеспечение качества клинических лабораторных исследований». ЧАСТЬ 4 «Правила ведения преаналитического этапа» [1]. При рассмотрении данного ГОСТа, применительно к исследованиям на ВИЧ методом ИФА, во - первых обращаем внимание на то, что, в зависимости от назначенного вида исследования образец крови должен собираться при наличии строго определенных добавок: сыворотка, плазма с гепарином, плазма с ЭДТА - могут быть использованы без изменения результатов; цитратная плазма - могут быть использованы с ограничениями (для методов MEIA, ELISA, иммуноблот). Согласно большинству инструкций к наборам производителей тест-систем на ВИЧ (МилаЛаб-ИФА-ВИЧ-АГ\АТ; ДС-ИФА-ВИЧ-АГ+АТ; АГАТ-ВИЧ-1,2; Палитра ВИЧ АГ\АТ), в исследовании могут использоваться образцы сыворотки (нативная, кремниевые наполнители) или плазмы крови (гепарин, ЭДТА, цитрат). Использование других наполнителей недопустимо. Для корректного проведения анализа требуется не менее 1 мл цельной крови.

Во - вторых, следующим видом факторов преаналитической ошибки можно обозначить неправильное заполнение сопроводительных бланков. Согласно приказу Министерства здравоохранения Российской Федерации от 20.10.2020 № 1129н "Об утверждении Правил проведения обязательного медицинского освидетельствования на выявление вируса иммунодефицита человека (ВИЧ-инфекции)" [6], в сопроводительном бланке на ВИЧ должна быть отражена полная информация о пациенте, что не всегда реализуется должным образом. Одним из важнейших пунктов является код контингента, который содержит в себе информацию о заболеваниях или состояниях пациента на которую следует обращать внимание. Такие состояния как беременность, вирусная вакцинация; заболевания верхних дыхательных путей, аутоиммунные и кожные заболевания, а также злокачественные новообразования могут давать ложноположительную реакцию на ВИЧ. Стоит отметить, что ошибочно позитивный ответ на другой тест также может привести к ложноположительному результату в ИФА. [5]

Следующие факторы – это транспортировка и хранение биоматериала. Для каждого вида пробирок ГОСТом установлено время стабильности аналитов. Зачастую из-за логистических проблем (длительная транспортировка, отправка биоматериала через

несколько дней после взятия и др.), этот параметр нарушается. В связи с этим в биоматериале могут обнаруживаться бактериальные или грибковые проросты, а также пробы могут гемолизироваться. Гемолиз, так же, как и хилез, значительно влияет на результаты всех иммуноферментных исследований, поэтому во всех инструкциях к тест-системам указано, что такие образцы исследованию не подлежат. Гемолиз крови чаще всего определяется визуально, что является достаточно субъективным показателем, и также может приводить к получению ложноположительных результатов [2].

Таким образом, зная особенности проведения ИФА на ВИЧ и следуя нормативной документации, можно до минимума снизить вероятность преаналитических ошибок, особенно в таком важном направлении исследований.

Список литературы:

1. ГОСТ Р 53079.4-2008 «Технологии лабораторные клинические. Обеспечение качества клинических лабораторных исследований». ЧАСТЬ 4 «Правила ведения преаналитического этапа».

2. Желтякова О.В., Миронов Н.В. Визуальная оценка гемолиза – пристальный взгляд на преаналитический этап // Вестник медицинского института «Реавиз»: реабилитация, врач и здоровье. 2013. №4 (12). URL: <https://cyberleninka.ru/article/n/vizualnaya-otsenka-gemoliza-pristalnuy-vzglyad-na-preanaliticheskiy-etap> (дата обращения: 09.04.2024).

3. Ибрагимова Э.И., Аимбетова Г.Е., Байсугурова В.Ю., Рамазанова М.А. Ошибки в лабораторной медицине: обзор литературы // Вестник АГИУВ. 2020. №1. URL: <https://cyberleninka.ru/article/n/oshibki-v-laboratornoy-meditsine-obzor-literatury> (дата обращения: 10.04.2024).

4. Нагибина М.В., Мазус А.И., Бессараб Т.П., Мартынова Н.Н., Венгеров Ю.Я., Смирнов Н.А. ВИЧ-инфекция: актуальные проблемы диагностического поиска на этапах оказания специализированной медицинской помощи // ЛВ. 2019. №11. URL: <https://cyberleninka.ru/article/n/vich-infektsiya-aktualnye-problemy-diagnosticheskogo-poiska-na-etapah-okazaniya-spetsializirovannoy-meditsinskoj-pomoschi> (дата обращения: 09.04.2024).

5. Праздников Е.Ю., Васильева Е.Г., Рукавишников Н.Ф., Петухова Е.В., Дворникова Л.В., Борисенко З.Л. Ложноположительные результаты теста на ВИЧ // Альманах современной науки и образования, Тамбов: Грамота, 2013. № 2 (69). С. 142-146. ISSN 1993-5552. URL: www.gramota.net/editions/1.html (дата обращения: 09.04.2024).

6. Приказ Министерства здравоохранения Российской Федерации от 20.10.2020 № 1129н "Об утверждении Правил проведения обязательного медицинского освидетельствования на выявление вируса иммунодефицита человека (ВИЧ-инфекции)".

7. Распоряжение Правительства РФ от 21 декабря 2020 г. № 3468-р О Государственной стратегии противодействия распространению ВИЧ-инфекции в РФ на период до 2030 г.

ВЛИЯНИЕ ПФО-ФЕРМЕНТАЦИИ НА ФУНКЦИОНАЛЬНЫЕ СВОЙСТВА РАЗНЫХ ВИДОВ ЧАЯ

Шестопалова Диана Игоревна
Адыгейский государственный университет, г. Майкоп
Научный руководитель: Цикуниб А.Д., д.биолог.н., профессор
Адыгейский государственный университет, г. Майкоп

Актуальность. Чай занимает особое место среди напитков, являясь одним из самых популярных и широкоупотребляемых по всему миру. В отличие от зелёного чая, который не подвергается ферментации, черный чай считается полностью ферментированным (Salman S. и др., 2022). Процесс ферментации играет ключевую роль, формируя вкус и качество чая. В результате ферментации полифенолы чая превращаются в разнообразные компоненты, такие

как катехины, флавоноиды, фенольные кислоты, алкалоиды и терпеноиды, обладающие ценными свойствами, такими как гипотензивное и антиоксидантное действие, а также способность регулировать метаболизм и улучшать работу (Tanaka T., Matsuo Y. 2020). ПФО-ферментация - ферментация чая под действием полифенолоксидазы (ПФО), которая окисляет полифенолы до о-хинонов с образованием соответствующих окрашенных продуктов реакции. В процессе ПФО-ферментации цвет свежих чайных листьев меняется с зеленого на оранжевый или красный за счет окисления катехинов в теафлавины (ТФ) и теарубигины (ТР) (Tang M. et al, 2023). ПФО-ферментация имеет решающее значение для производства чайных продуктов, обладающих как функциональными, так и органолептическими качествами. Благодаря своей физиологической и фармакологической ценности компоненты, образующиеся в результате ПФО-ферментации при производстве чая, могут служить функциональными продуктами питания для профилактики и лечения хронических неинфекционных заболеваний.

Цель исследования – изучить особенности влияния ПФО-ферментации на функциональные свойства зеленого и черного чая. **Задачи исследования:** провести сравнительный анализ функциональных свойств чая в зависимости от степени ферментации.

Методы исследования. Проведен обзор современных научных исследований, представленных в академических базах данных, и сравнительный анализ функциональных характеристик чая в зависимости от процесса ПФО-ферментации.

В настоящее время чай является вторым по частоте употребления напитком во всем мире. Хотя зеленый и черный чай производятся из листьев одного и того же растения (*Camellia sinensis L.*), различия в обработке листьев приводят к различному химическому составу. Черный чай содержит множество компонентов, таких как флавоноиды, (катехины, ТФ и ТР), фенольные кислоты, метилксантины (кофеин), аминокислоты (теанин), углеводы, липиды, белки, β -каротин, летучие соединения - фторид, а также следы витаминов С, К, А, и фолиевой кислоты (Huang Y. et al., 2022). Полифенолы в основном включают катехины, такие как эпигаллокатехин галлат, эпикатехин галлат, эпикатехин, которые определяют свойства листьев чайного растения. Во время процесса ПФО-ферментации происходит окислительная полимеризация, а также конденсация катехинов, которые приводят к образованию ТФ и ТР за счет активности ПФО (Abudurehman B. et al., 2022) ТФ и ТР являются основными полифенолами, играющими ключевую антиоксидантную роль в регуляции апоптоза, клеточной пролиферации и старения в клеточных линиях рака человека (Alaswad H. A. et al., 2021). Кроме того, ТР и ТФ являются важными качественными элементами черного чая, которые вносят свой вклад в цвет и вкус чая в дополнение к их терапевтическому воздействию. Польза черного чая для здоровья включает предотвращение диареи, повышения артериального давления, разрушения зубов, плохого кровообращения, проблем с пищеварением (Sabri R. et al., 2023).

Черный чай значительно отличается от зеленого чая, в первую очередь, с точки зрения химического состава, а также процессов ферментации и окисления. Примечательно, что лучшим источником катехинов является неферментированный зеленый чай. По сравнению с черным чаем, в зеленом чае содержание катехинов намного выше (Al-Mahdi Z. K. A., Ewadh R. M. J., Hindi N. K. K., 2020). Это следствие окисления катехинов до теафлавинов в процессе ПФО-ферментации. Кроме того, важным фактом является то, что чем выше содержание катехинов в чае, тем выше антиоксидантная активность. Группа катехинов, относящихся к группе флавоноидов, содержащихся в чае, включает: эпигаллокатехин-3-галлат, эпикатехин-3-галлат, эпигаллокатехин и эпикатехин. Химический состав зеленого чая включает более десяти групп соединений. Основными компонентами являются фенольные кислоты, полифенольные соединения, к которым относятся катехины, а также аминокислоты, белки и жиры (Gupta, D.A.; Bhaskar, D.J.; Gupta, R.K., 2014).

Основные функции катехинов зеленого чая включают их антиоксидантное действие: удаление активных форм кислорода, ингибирование образования свободных радикалов и перекисного окисления липидов (Musial C., Kuban-Jankowska A., Gorska-Ponikowska M., 2020). Зеленый чай может оказывать профилактический эффект при различных типах рака, включая

рак легких, пищевода, желудка, кишечника, поджелудочной железы, молочной железы, простаты или мочевого пузыря (Trisha A. T. et al., 2022).

Заключение

Исходя из анализа современных исследований становится ясно, что как зеленый, так и черный чай обладают высокой ценностью для здоровья человека. ПФО-ферментация существенно влияет на химический состав и функциональные свойства этих видов чая. Черный чай, благодаря содержанию таких компонентов, как ТФ и ТР, не только обладает антиоксидантными свойствами, но и способен оказывать положительное воздействие на здоровье, включая предотвращение различных заболеваний и улучшение пищеварения. С другой стороны, зеленый чай, богатый катехинами является более мощным антиоксидантом и имеет доказанное профилактическое действие против различных видов рака. Его употребление может способствовать улучшению здоровья и снижению риска развития серьезных заболеваний.

Таким образом, несмотря на различия в химическом составе и процессах обработки, как черный, так и зеленый чай представляют собой ценные источники биологически активных веществ, способствующих поддержанию здоровья. Включение этих напитков в рацион питания может оказать положительное воздействие на организм человека.

Список литературы:

1. Abudureheman B. et al. Enzymatic oxidation of tea catechins and its mechanism //Molecules. – 2022. – Vol. 27. – №. 3. – P. 942.
2. Alaswad H. A. et al. Molecular action of polyphenols in leukaemia and their therapeutic potential //International Journal of Molecular Sciences. – 2021. – Vol. 22. – №. 6. – P. 3085.
3. Al-Mahdi Z. K. A., Ewadh R. M. J., Hindi N. K. K. Health Benefits of Aqueous Extract of Black and Green Tea Leaves //Bioactive Compounds in Nutraceutical and Functional Food for Good Human Health. – 2020.
4. Gupta, D.A.; Bhaskar, D.J.; Gupta, R.K. Green tea: A review on its natural anti-oxidant therapy and cariostatic benefits. *Biol. Sci. Pharm. Res.* – 2014. – Vol. 2. – P. 8–12.
5. Huang Y. et al. Therapeutic implications of functional tea ingredients for ameliorating inflammatory bowel disease: a focused review //Critical Reviews in Food Science and Nutrition. – 2022. – Vol. 62. – №. 19. – P. 5307-5321.
6. Sabri R. et al. Tea //Essentials of Medicinal and Aromatic Crops. – Cham: Springer International Publishing. - 2023. – P. 1141-1164.
7. Salman S. et al. The influence of fermentation time on the phenolic composition, antioxidant and antimicrobial activity of green tea, oolong and black tea // Food Biology. – 2022. – Vol. 49. – P. 101884.
8. Tanaka T., Matsuo Y. Production mechanisms of black tea polyphenols //Chemical and Pharmaceutical Bulletin. – 2020. – Vol. 68. – №. 12. – P. 1131-1142.
9. Tang M. et al. A comprehensive review of polyphenol oxidase in tea (*Camellia sinensis*): Physiological characteristics, oxidation manufacturing, and biosynthesis of functional constituents //Comprehensive Reviews in Food Science and Food Safety. – 2023. – Vol. 22. – №. 3. – P. 2267-2291.
10. Trisha A. T. et al. Tea polyphenols and their preventive measures against cancer: Current trends and directions //Foods. – 2022. – Vol. 11. – №. 21. – P. 3349

ГЕОГРАФИЯ

МЕТОДИКА ПРИМЕНЕНИЯ МУЛЬТИМЕДИЙНЫХ ПРЕЗЕНТАЦИЙ В ПРОЦЕССЕ ИЗУЧЕНИЯ ГЕОГРАФИИ В ОБЩЕОБРАЗОВАТЕЛЬНОЙ ШКОЛЕ

Хачикян М.М.

Адыгейский государственный университет, г. Майкоп

Научный руководитель: Туова Т.Г., к.п.н., доцент

Адыгейский государственный университет, г. Майкоп

Актуальность исследования. На современном этапе модернизации образования меняются подходы к организации обучения в разных предметных областях знаний в школе, к которым относятся и география. По требованиям ФГОС обязательным условием совершенствования географического образования в школе является использование цифровых образовательных продуктов (ЦОР), которые направлены на формирование коммуникативных компетенций, повышение познавательной активности обучающихся, а значит, и качества усвоения знаний. Для решения поставленных задач перед школой, необходимо совершенствовать методики, методические приемы, подходы к организации обучения к дисциплинам. Такой формой организации обучения географии является инновационные формы с использованием мультимедиа продуктов на уроках, в частности, мультимедийных презентаций.

Широкие педагогические возможности применения компьютерной техники, особенности и значение ее как средства учебно-воспитательной деятельности, отмечают в своих исследованиях Н.В. Апатова (2017), М.Ю. Бухаркин (2016), Б.С Гершунский (1998), Е.И. Машбиц (1986), Б.С. Селевко (1980) и другие.

Многие ученые, педагоги, психологи, методисты в области географии обращались к вопросам применения ИКТ, в частности, мультимедийных презентаций, на уроках географии и биологии: Подвальная Е.В. (2010) – «Мультимедийные презентации как средство повышения эффективности процесса обучения биологии в специальных (коррекционных) школах»; Тыщенко О.Б. (2003) – «Дидактические условия применения компьютерных технологий в обучении»; Ондар В.Х. (2004) – «Применение ИКТ на уроках биологии, как способ развития познавательной активности обучающихся»; Зубкова Л.В. (2006) – «Использование инновационных технологий на уроках в школе»; Маслакова А.В. (2019) – «Использование ИКТ на уроках биологии и географии как средства активизации познавательной деятельности обучающихся»; Копочинская М.В. (2017) – «Использование ИКТ на уроках географии» и другие.

Анализ показывает, что исследований по отдельным курсам предметной области географии по данной проблеме недостаточно.

Цель исследования: теоретически и экспериментально обосновать методику применения мультимедийных презентаций в процессе изучения курса «География России. Природа и население» в общеобразовательной школе.

Задачи исследования:

1. Определить цели, задачи методики применения мультимедийных презентаций в процессе изучения курса «География России. Природа и население» в общеобразовательной школе.
2. Обосновать структурные компоненты применения мультимедийных презентаций в процессе изучения курса «География России. Природа и население» в общеобразовательной школе.
3. Выявить критерии оценки методики применения мультимедийных презентаций в процессе изучения курса «География России. Природа и население» в общеобразовательной школе.

4. Экспериментально проверить эффективность разработанной методики применения мультимедийных презентаций в процессе изучения курса «География России. Природа и население» в общеобразовательной школе.

В работе были использованы следующие **методы исследования**:

1. Теоретические методы: анализ психолого-педагогической, методической литературы;
2. Эмпирические методы: наблюдение, эксперимент;
3. Специальные методы: анкетирование, тестирование;
4. Математические методы: определение и обработка количественных и качественных показателей эффективности данной методики.

Выводы:

1. Мультимедийные презентации относятся к наиболее эффективным формам представления материала по географии во всех курсах, в частности, при изучении курса «География России. Природа и население».

2. Визуальная насыщенность учебного материала в мультимедийных презентациях способствует его лучшему усвоению и запоминанию.

3. Мультимедиа технологии входят в состав цифровых образовательных ресурсов (ЦОР), которые обеспечивают информационно-коммуникативную среду образования, обеспечивающих формирование и проявление ключевых компетенций.

4. Мультимедийные презентации повышают роль наглядности в учебном процессе обучения географии; удовлетворяют запросы и интересы обучающихся.

5. Формы и место использования мультимедийной презентации на уроке зависит от содержания, цели.

6. Большую эффективность имеют мультимедийные презентации при изучении нового материала на уроках географии при необходимости показа динамики развития какого-либо географического процесса.

7. При решении обучающих задач по географии мультимедийные презентации помогают выполнить рисунок, составить план решения и контроля самостоятельной работы.

ОСНОВНЫЕ ОПРЕДЕЛЕНИЯ И ФОРМЫ ЭКОЛОГИЧЕСКОГО ТУРИЗМА

*Черная Валерия Александровна
Адыгейский государственный университет, г. Майкоп
Научный руководитель: Теучеж Ф.Д. к.г.н., доцент
Адыгейский государственный университет, г. Майкоп*

Актуальность. Прошедший XX век обострил взаимоотношение человека и природы, привел в ряде случаев к их столкновениям, поставил на повестку дня проблему выживания и устойчивого экономического развития.

Важнейший инструмент сохранения природных территорий – применение специальных приемов природопользования или проведение восстановительных мероприятий, к числу которых относится и экологический туризм.

Особенностью современной экологической политики является ее ориентированность на решение проблем глобального характера. А незначительные экологические проблемы на небольших участках территорий, остаются нерешенными. В виду этого встает вопрос о создании проектов, способствующих решению экологических проблем (в том числе и в сфере туризма) на микроуровне, создании узконаправленных работ, ориентированных на конкретную экологическую проблему и показывающую пути выхода из нее.

Сейчас идет сокращение и деградация площадей ООПТ, означающее разрастание зон экологической нестабильности, а затем и экологического неблагополучия.

Простейшей формой экологического туризма является путешествие «среди природы». Более развитая форма экотуризма охватывает такие сферы, как мир животных, растения,

разнообразие жизненных форм, стабильные виды экономики, охрана окружающей среды, культура, наследие, общество и человек. Другими словами, экологический туризм представляет собой важный инструмент устойчивого развития территорий.

Экологический туризм представляет собой развивающееся направление в индустрии туризма, он не всегда одинаково понимается в разных странах, его формы динамичны, он проникает в прежде далекие от экологической ориентации области туристской деятельности. Поэтому ограничивать его слишком строгими рамками и одним единственным верным определением едва ли разумно.

Некоторые ортодоксальные теоретики туризма не признают объектами экологического туризма культурные достопримечательности, отводя экологическому туризму только природную составляющую. По нашему мнению, объектами собственно экологического туризма могут быть как природные, так и культурные достопримечательности, природные и природно-антропогенные ландшафты при условии, что традиционная культура составляет единое целое с окружающей средой.

В научной литературе встречается несколько терминов, относящихся к проблематике экологического туризма.

Биотуризм – туризм, объектами которого являются любые проявления живой природы, как отдельные виды, так и биоценозы.

Природный туризм – туризм, объектом которого является любая природа как живая, так и неживая (например, пещеры, горы, водоемы и другое). Природный туризм включает в себя биотуризм как одно из тематических направлений, иногда природный туризм называют эколого-географическим. [2]

Всемирная туристская организация (ВТО) использует термин *приключенческий туризм* в качестве более широкого понятия, включающего в себя экологический туризм. Однако экологический туризм не всегда содержит приключенческий компонент, точно так же, как и все приключенческие туры включают в себя экологическую составляющую. Вряд ли к экологическим турам можно отнести спортивные сафари, ориентированные на добычу трофеев, или преодоление препятствий путем уничтожения зарослей кустарника, или рубку деревьев для наведения переправы. Поэтому справедливо считать, что понятия «приключенческий туризм» и «экологический туризм» во многом пересекаются, но первое не поглощает второе.

Все большее распространение получает *агротуризм*, или *агроэкологический туризм*. Это туризм в сельской местности, при котором туристы во время своего отдыха ведут сельский образ жизни на фермах и хуторах.

Широко применяемые синонимичные термины *устойчивый*, или *поддерживающий туризм* или «зеленый» туризм подразумевают туризм с применением технологий, оказывающих минимальное воздействие на окружающую среду. Однако не всякий устойчивый туризм можно считать экологическим, так как экологичные технологии могут быть использованы и в организации пляжного туризма, и в гостиничном деле в крупных городах, и даже в авиаперевозках.

Появление и развитие экологического туризма обусловлено стремлением человечества свести к минимуму изменения окружающей среды. Экологический туризм - особый сектор туристской сферы, направленный в первую очередь на общение с природой, познание ее объектов и явлений, активный отдых. При этом традиционные развлечения, комфорт отходят на второй план.

Люди переселяются в города. Стресс – постоянный спутник городского образа жизни, условия которой не соответствуют ни психологическим, ни физиологическим потребностям человека. Горожанин стремится на природу, чтобы побыть наедине с ней, подышать свежим воздухом, изменить (хотя бы на время) стереотипы городского образа жизни.

Развитие экологического туризма, как и туризма вообще, предопределяют два важнейших фактора: природно-рекреационный и историко-культурный. Наличие богатого культурного и природного потенциала позволяет странам, даже не относящихся к числу

наиболее экономически развитых, завоевывать серьезные позиции на мировом туристском рынке. Однако обязательным условием для этого является проведение активной государственной политики в области развития туризма.

Основные цели экологического туризма – гармонизация человека с окружающей его природной и социальной средой, экологическое образование и воспитание различных групп населения.

Основной задачей экологического туризма является соблюдение в максимально возможной степени строгих экологических норм и ограничений.

Основными объектами экологического туризма являются уникальные природные комплексы, в том числе ООПТ, а именно:

- национальные и природные парки, государственные природные заказники, памятники природы;
- дендрологические парки и ботанические сады;
- лечебно-оздоровительные местности и курорты;
- заповедники (с определенными ограничениями). [1]

Современная индустрия туризма – одна из крупнейших и высокодоходных и наиболее динамичных отраслей мирового хозяйства. В большинстве стран экологический туризм играет существенную роль в экономике, стимулировании социального развития регионов, пополнении государственного бюджета. Экологический туризм стимулирует развитие таких секторов экономики, как транспорт, связь, торговля, строительство, с/х, и составляет одно из наиболее перспективных направлений структурной перестройки экономики. Хорошо организованный экологический туризм может быть весьма выгодным бизнесом.

В настоящее время экологический туризм представляет собой один из наиболее растущих секторов индустрии туризма. Экологический туризм охватывает уже более 10-15% туристского рынка. По темпам роста он занимает лидирующее положение в индустрии туризма.

Вывод. Таким образом, формирование экологически значимых объектов (экологических троп, памятников природы, дендрологических и ботанических садов и другие) является необходимым условием становления социально ориентированной экономики.

При всем многообразии подходов к функционированию экологического туризма в современной литературе не нашло достаточного отражения в изучении экотуристских проблем на микроуровне (построению маршрутов). Решаются проблемы, находящиеся на макроуровне, а мелкие проблемы решать не пытаются.

Список литературы:

1. Рекреационная география : Учебно-методический комплекс / А. С. Кусков, В. Л. Голубева, Т. Н. Одинцова. – Москва : Флинта : МПСИ, 2018. – 496 с.
2. Самойленко, А. А. География туризма. / А. А. Самойленко – Ростов-на-Дону : Феникс, 2016. – С.280-281.

ЗООЛОГИЯ ПОЗВОНОЧНЫХ

СПЕКТР ПИТАНИЯ УШАСТОЙ СОВЫ *ASIO OTUS L.* В Г.МАЙКОП

*Байдалакова Ирина Владимировна
Волобуева Эллада Александровна
Гостева Варвара Олеговна*

*Научный руководитель: Еднич Евгения Михайловна, старший преподаватель
Адыгейский государственный университет, г. Майкоп*

Ушастая сова (*Asio otus*) - один из немногих видов хищных птиц, регулярно гнездящихся не только на антропогенно-трансформированных сельских территориях, но и в крупных городах. На большей части ареала это обычный оседлый гнездящийся вид, демонстрирующий высокую степень эвритопности. Особенности экологии ушастой совы посвящено значительное число публикаций. Вопрос трофических взаимосвязей сов и их жертв в Адыгее, Майкопе изучен слабо [3]. В то же время, сведения о популяционной экологии в природных условиях отдельных регионов, явно недостаточны и актуальны.

Хищные птицы, наравне с хищными млекопитающими, находясь на вершинах трофических пирамид, очень чутко реагируют на малейшие изменения, произошедшие в основании этих пирамид. Они являются не только индикаторами численности мышевидных грызунов, но и состояния экосистемы.

Внегнездовой период годового цикла является одним из наиболее сложных периодов для птиц, с точки зрения действия абиотических факторов и состояния кормовой базы [9].

Цель исследования – изучить особенности питания и трофические связи совы ушастой во внегнездовой период на территории г. Майкопа.

Задачи:

- выявить спектр питания совы ушастой в г. Майкоп;
- определить ширины трофической ниши совы ушастой;
- определить важность отдельных групп добычи, частоту встречаемости в питании совы ушастой.

Питание *A. otus* изучалось по погадкам, остаткам пищи (поедам). Всего проанализировано 4437 погадок, 10 поедей, иголок, крыльев, перьев, собранных ранней весной 2024 года. Материал собран на территории г. Майкопа, АГУ.

Материалы по питанию обрабатывали в лабораторных условиях по стандартным методикам [1]. Идентификацию остатков мелких млекопитающих проводили по определителям [6]. Ввиду сложности идентификации по остаткам видов-двойников: обыкновенной полёвки (*Microtus arvalis* Pallas) и восточноевропейской (*M. levis* Miller); мышей входящих в группу «лесные» - малая лесная, кавказская лесная и тальшская, сведения о них объединены. После того как все остатки жертв были определены по возможности до вида или более крупнотаксона. Возраст серых полевок (*Microtus*) определялся по развитию черепа и зубов, мышей (*Apodemus*) по стертости зубов, а лесных полевок (*Clethrionomys*) - по развитию и высоте корней зубов [4]. Находки птиц определяли по клюву в две группы: насекомоядные и зерноядные птицы

Для определения важности отдельных групп добычи в питании регистрировали их частоту встречаемости (F%), которую рассчитывали, как отношение количества проб, в которых обнаружена данная категория пищи, к общему числу проб, выраженное в процентах [5]. Проводили расчёт индекса встречаемости (RFO). Индекс встречаемости рассчитывается следующим образом: общее количество образцов принимается за 100%, затем считается доля присутствия конкретного компонента пищи в каждом образце [6].

Для оценки разнообразия спектра питания был использован индекс Шеннона (H'), выравненность (E) и ширина трофической ниши по Левинсу (B). Индекс варьирует от 1 (самая узкая ниша) до n, т.е. до максимального количества категорий жертв (максимально возможная ширина трофической ниши).

Статистическую обработку материала производили по стандартным методикам. Вычисляли среднее значение, ошибку средней, коэффициенты вариации (CV%) и другие показатели. Оценку достоверности результатов, различия средних и распределений осуществляли по критериям Стьюдента [5]. Уровни варьирования приняты по Зайцеву: CV < 10% – низкий, CV = 10-20% – средний, CV > 20% высокий. Сила корреляции оценена в величинах: 0,7 (сильная), 0,3-0,7 (средняя), меньшая 0,3 (слабая) [2]. Статистически значимой принята значимость различия между средними значениями при $p \leq 0,05$.

Спектр питания совы ушастой в г. Майкопе включал млекопитающих: 7 видов грызунов, 3 вида насекомоядных, 1 вид рукокрылых, 1 вид отряда хищные; группу зерноядных и насекомоядных птиц (рис. 1).



Рис.1 Индекс встречаемости группы кормов в спектре питания *Asio otus* в г. Майкопе

В спектре питания совы ушастой доминировали полевки, мыши составили от 51 до 47%, как и зерноядные птицы. При этом доля взрослых мышевидных грызунов в питании совы ушастой различалась: 3,31 % взрослых полевок и 12,3% мышей (рис.2). Насекомоядные млекопитающие, хищные и рукокрылые, насекомоядные птицы составили незначительную часть рациона (табл. 1). Доля млекопитающих (RFO) в рационе совы составила – 76%, а птиц – 24% (рис. 3).

Таблица 1. Оценка разнообразия спектра питания *Asio otus* в г. Майкопе.

Название вида	<i>Crocidura suaveolens</i>	<i>Sorex satunini</i>	<i>Microtus arvalis</i>	<i>Microtus socialis</i>	<i>Arvicola terrestris</i>	<i>Clethrionomys glareolus</i>	<i>Mus musculus</i>	<i>Apodemus agrarius</i>	<i>Apodemus uralensis</i>	<i>Mustela nivalis</i>	<i>Erinaceus roumanicus</i>	Зерноядные птицы	Насекомоядные птицы
CV%	8,1461	14,5865	2,5079	2,3729	2,7417	2,8803	2,8713	3,0882	2,8213	14,5865	14,5865	3,9691	5,7536
H'	-0,048	-0,01	-0,355	-0,26	-0,295	-0,303	-0,165	-0,128	0,122	-0,005	-0,005	-0,242	-0,04
E	-0,0182	-0,355	-0,1345	-0,0984	-0,1119	-0,1148	-0,0625	-0,0487	-0,0461	-0,00205	-0,00205	-0,0916	-0,015

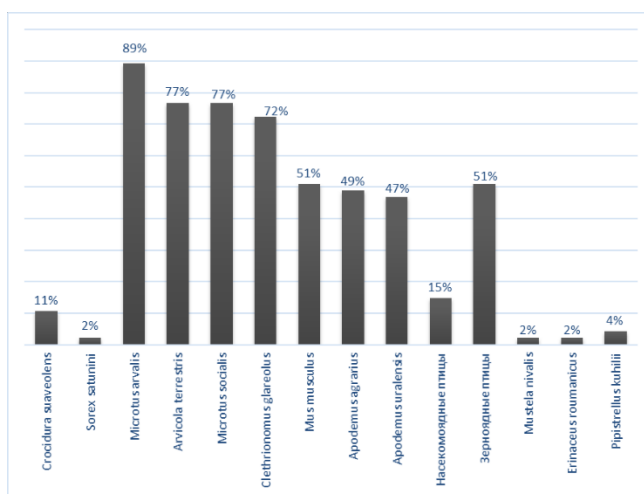

Рис.2 Доля взрослых особей мышевидных грызунов в спектре питания *Asio otus* в г. Майкопе



Рис.3 Индекс встречаемости птиц и млекопитающих в спектре питания *Asio otus* в г. Майкопе

Таблица 2. Коэффициенты парной корреляции между жертвами в спектре питания совы ушастой в условиях зимовок в г. Майкопе.

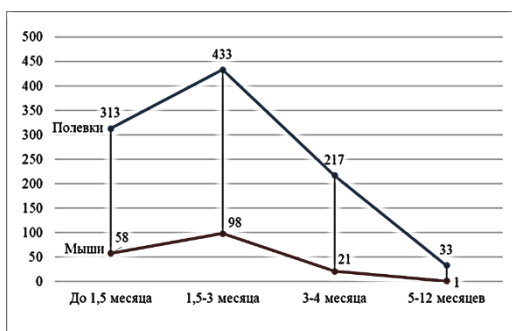
	<i>Белозубка малая</i>	<i>Бурозубка Сатунина</i>	<i>Полевка обыкновенная</i>	<i>Полевка водяная</i>	<i>Полевка общественная</i>	<i>Полевка рыжая</i>	<i>Мышь домовая</i>	<i>Мышь полевая</i>	<i>Мышь малая лесная</i>	<i>Насекомоядные птицы</i>	<i>Зерноядные птицы</i>	<i>Ласка</i>
Белозубка малая	1,00											
Бурозубка Сатунина	-0,04	1,00										
Полевка обыкновенная	0,45	0,26	1,00									
Полевка водяная	0,38	0,04	0,89	1,00								
Полевка общественная	0,31	0,17	0,83	0,84	1,00							
Полевка рыжая	0,37	0,48	0,85	0,78	0,71	1,00						
Мышь домовая	0,66	0,09	0,73	0,61	0,68	0,62	1,00					
Мышь полевая	0,45	0,08	0,65	0,64	0,63	0,54	0,79	1,00				
Мышь малая лесная	0,53	0,21	0,68	0,65	0,61	0,67	0,74	0,59	1,00			
Насекомоядные птицы	-0,07	0,42	0,16	0,14	0,25	0,42	0,14	0,05	0,09	1,00		
Зерноядные птицы	0,20	0,36	0,51	0,49	0,39	0,66	0,43	0,48	0,35	0,53	1,00	
Ласка	-0,04	1,00	0,26	0,04	0,17	0,48	0,09	0,08	0,21	0,42	0,36	1,00
Ёж южный	-0,04	-0,02	-0,08	-0,09	0,02	-0,11	-0,11	-0,10	-0,11	-0,06	-0,08	-0,02
Нетопырь средиземный	-0,04	-0,02	-0,08	-0,09	0,02	-0,11	-0,11	-0,10	-0,11	-0,06	-0,08	-0,02

В результате проведения исследований выявлена значимая коррелятивная зависимость между полевками и мышами ($r=0,89-0,73$), лаской и землеройками ($r=1$) (табл.2) в пищевом спектре ушастой совы.

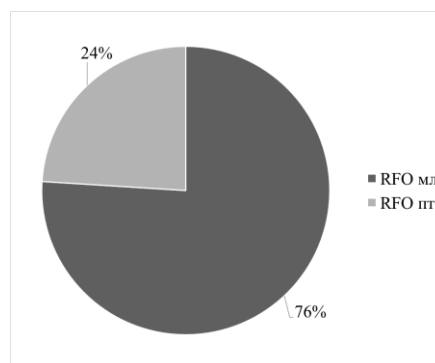
Таким образом, стратегия кормодобывания ушастых сов заключается в использовании наиболее массовых видов жертв, а также, в «расширении списка» отлавливаемых видов за счёт синантропов при незначительном изменении доли этих случайных видов. Различие спектров питания ушастой совы на пространстве ареала, доминирование того или иного вида жертв, - следствие сочетания различных факторов. Среди них биотопическая приуроченность разных видов добычи, их доступность и выбор участка для охоты, вероятно, наиболее значимые.

Список литературы:

1. Галушин В.М. Роль хищных птиц в экосистемах // Итоги науки и техники. ВИНТИ. Зоология позвоночных. – 1982. – Т. 11. – С. 158 – 236.
2. Зайцев Г.М. Математический анализ биологических данных. – М.: Наука, 1991. – 182 с.
3. Ильях М. П. Хищные птицы и совы трансформированных степных экосистем Предкавказья. - Махачкала, 2010. -55с.
- 4.Клевезаль Г.А. Принципы и методы определения возраста млекопитающих. – М.: КМК, 2007. -288с.
5. Лакин Г.Ф. Биометрия. - М.: Высшая школа, 1990. – С. 113-118
6. Темботова Ф.А. Млекопитающие Кавказа и омывающих его морей. – М.: Т-во науч. изд. КМК, 2015. – 352с.
7. Kronwitter F. Population structure, habitat use and activity patterns of the Noctule bat, *Nyctalus noctula* Schreb., 1774 (Chiroptera: Vespertilionidae) revealed by radiotracking.
8. Macdonald, D. W. The American mink: the triumph and tragedy of adaptation out of context [Text] / D. W. Macdonald, L. A. Harrington // New Zealand Journal of Zoology. - 2003. - Vol. 30, № 4. - P. 421-441.

ТЕОРИЯ И МЕТОДИКА ОБУЧЕНИЯ ГЕОГРАФИИ

ПСИХОЛОГО-ПЕДАГОГИЧЕСКИЕ УСЛОВИЯ ПРИМЕНЕНИЯ ТЕСТОВЫХ ЗАДАНИЙ ДЛЯ КОНТРОЛЯ РЕЗУЛЬТАТОВ ОБУЧЕНИЯ В 9-Х КЛАССАХ В КУРСЕ «ГЕОГРАФИЯ РОССИИ. ХОЗЯЙСТВО И ГЕОГРАФИЧЕСКИЕ РАЙОНЫ» В ШКОЛЕ

Азадов А.А.

*Адыгейский государственный университет, г. Майкоп
Научный руководитель: Туова Т. Г., к.п.н., доцент,
Адыгейский государственный университет, г. Майкоп*

Актуальность исследования. Тест является средством педагогического контроля, который отличается тем, что охватывает большое количество учащихся. Тестовые задания – незаменимая форма при большом наполнении классов, которое наблюдается сегодня в школе.

Помимо этого, тесты как возможная форма проверки и учета знаний и умений, существенно снижают время на проверку знаний, при этом индивидуализируют обучение, выявляя пробелы в знаниях и умениях.

Результаты ОГЭ по географии последних лет показывают невысокие показатели качества знаний, прослеживается тенденция снижения качества обучения географии в школе. Поэтому желание повысить результаты обучающихся в ОГЭ стимулирует учителей больше обращаться при преподавании к педагогическим тестам. Соответственно, возникло понимание того, что для подготовки и выбора тестовых заданий, педагогу необходим поиск новых путей, приемов использования тестовых заданий в обучении, которые повлияли бы качество результатов ОГЭ.

Цель исследования: теоретически и экспериментально обосновать эффективность психолого-педагогических условий применения тестовых заданий для контроля результатов обучения в курсе «География России. Хозяйство и географические районы» в 9-х классах.

Задачи исследования:

1. Обосновать психолого-педагогические условия применения тестовых заданий для контроля результатов обучения в курсе «География России. Хозяйство и географические районы» в 9-х классах, определяющие гуманизацию педагогического процесса и субъект-субъектные отношения в преподавании.

2. Выявить эффективность систематического применения тестовых заданий для контроля результатов обучения в курсе «География России. Хозяйство и географические районы» в 9-х классах и критерии их эффективности в повышении качества обучения.

3. Разработать педагогическую модель применения тестовых заданий для контроля результатов обучения в курсе «География России. Хозяйство и географические районы» в 9-х классах на основе психолого-педагогических условий.

4. Экспериментально обосновать эффективность психолого-педагогических условий применения тестовых заданий для контроля результатов обучения в курсе «География России. Хозяйство и географические районы» в 9-х классах.

В ходе исследования нами использовались следующие **методы научно-педагогического исследования:**

1. Теоретический: анализ психолого-педагогической, методической литературы, научных статей.

2. Практический: наблюдение, эксперимент, беседы с обучающимися, анализ письменных работ и устных ответов школьников методом тестирования, анкетирование.

Современный педагогический контроль в российской системе образования – это контрастное соединение субъективного с объективным в учебном процессе; устного опроса

по пятибалльной системе оценок с попытками внедрения контролируемых технологий.

Тестовый контроль – это развивающееся направление на стыке педагогики, теории измерений, математического моделирования, математической статистики и автоматизации.

Научно разработанный тест – это совокупность взаимосвязанных заданий возрастающей сложности, позволяющих надежно оценить знания умения и иные характеристики личности [1].

Очень важным условием составления тестовых заданий является соответствие содержания тестовых заданий современному содержанию географической информации и содержание всех компонентов географического образования. Проверка практических умений наполняют тесты вербальной поддержкой в виде схем, графиков и контурных карт.

Дополнительный интерес к тестовому контролю в последние годы связан с организацией и проведением Единого государственного экзамена (ЕГЭ) и общего государственного экзамена (ОГЭ). Форма его проведения преимущественно реализована в тестовой форме в виде контрольно-измерительных материалов (КИМов).

Использование тестовых технологий своевременно может оказывать значительную помощь в выявлении недостаточного понимания изучаемого понятия или отдельных операций формируемого умения. Поэтому, тестовые технологии стали актуальными и значимыми в обучении предметам, в частности, и географии.

Тестовые технологии дают возможность получить объективный результат обучения, разнообразить способы проверки результатов обучения, получить статистику результатов обучения, необходимой для анализа образовательного процесса и определения качества образования. Для обеспечения качества образования необходима совокупность средств и технологий; создание условий, гарантирующих достижение определенного уровня подготовки обучающихся. Решение этой задачи зависит от организации образовательного процесса, обеспечивающий качество образования.

Содержание и структура ОГЭ в 9-х классах соответствует основным нормативным документам, и отражают требования базисных программ по географии 7-9 классов. Во всех блоках присутствуют задания на проверку знания географической номенклатуры. Задания КИМов ЕГЭ ориентированы на проверку знаний и умений по трем уровням:

- воспроизведение знаний;
- применение знаний и умений в стандартной ситуации;
- использование знаний и умений в новой ситуации.

Целью тестовых заданий является возможность выявления знаний, умений, навыков каждого испытуемого, поэтому в качестве интерпретационной системы отсчета используется конкретная для определенной возрастной группы учащихся область содержания данного учебного предмета.

Основным критерием эффективности усвоения учащимися содержания учебного материала считается коэффициент усвоения учебного материала – K_u . Он определяется как отношение правильных ответов учащихся к общему количеству вопросов. $K_u = N \div K$, где N – количество правильных ответов учащихся, K – общее число вопросов. Если $K_u > 0,7$, то учебный материал считается усвоенным. Данная методика оценивания тестов В.П. Беспалько была использована в работе [2].

В цели исследования входило не столько выявление влияние использования тестовых технологий обучения на преподавание географии, сколько выявление психолого-педагогических условий, при которых производится тестовый контроль знаний и умений обучающихся.

Подростковый возраст психологами характеризуется как переходный период от детства к взрослости, когда происходят сложные процессы перестройки организма, развитие самосознания, усложнение умственных процессов, расширение сферы интересов и морально-этических установок. Новая внутренняя позиция обучающегося направлена на самостоятельный познавательный поиск, постановку лично значимых целей, инициативу в организации учебного сотрудничества. Поведение подростков может отличаться

строптивостью, упрямством, негативизмом, своеволием, обесцениванием авторитета взрослых, отрицательным отношением к их требованиям.

Ведущей формой деятельности становится общение со сверстниками, когда моделируются и осваиваются «взрослые» отношения, основанные на уважении, равноправии, доверии. В силу этого подростковый возраст – период интенсивного формирования ценностных понятий и убеждений, выработки нравственных принципов, сенситивный период морального развития личности.

Так как учебный процесс изучения курса «География России. Хозяйство и географические районы» эмоционально насыщен, интересен школьникам, то целесообразно предлагать задания творческого характера, чтобы они могли решать задания второй части. Обучающийся, выполняя такие задания или отвечая на такого рода вопросы, должен выйти за пределы привычного для него алгоритма действий и осуществить умственное усилие по проектированию новых способов действий, эти задания обеспечат не только деятельностный, но и эмоционально-личностный и творческий компоненты урока.

Психолого-педагогические особенности старшеклассников определяют технологию обучения географии. Обучающиеся проявляют интерес к формам и методам обучения, основанным на учебном сотрудничестве, к групповой работе, а также решению проблемных и творческих задач, осознавая, что результаты обучения могут изменить качество оценок в аттестате за 9 класс.

Выводы

Таким образом, психолого-педагогические условия, на которых основывается тестовый контроль знаний обучающихся на уроках географии в процессе изучения курса «География России. Хозяйство и географические районы» составляют:

- учет возрастных особенностей в обучении, на основе психологических, физиологических, интеллектуальных и индивидуальных особенностей обучающихся 9-х классов;
- создание положительной эмоциональной атмосферы, создание ситуации успеха;
- целенаправленность организованной педагогической деятельности;
- выделение из содержания курса «География России. Хозяйство и географические районы» содержательной части для ОГЭ;
- использование различных видов учебной деятельности с содержательным наполнением (овладение обучающимися приемами анализа, синтеза, сравнения, обобщения, умением выделять главное, математически обрабатывать статистические данные, творчески подходить к вопросам для решения второй части);
- изучение учебных возможностей обучающихся: возрастных, уровня подготовленности экспериментального и контрольного классов, анализ результатов итоговой аттестации во время общего государственного экзамена. Данные особенности учитывались при организации и проведении исследования.

Список литературы:

1. Большой Российский Энциклопедический Словарь. – Москва : Дрофа, 2003. – 1887 с.
2. Беспалько, В. П. Слагаемые педагогических технологий / В. П. Беспалько. – Москва: Педагогика, 1993. – 80 с.

ПЕДАГОГИЧЕСКАЯ МОДЕЛЬ ФОРМИРОВАНИЯ ЭСТЕТИЧЕСКОЙ КУЛЬТУРЫ ВОСПРИЯТИЯ ПРИРОДЫ ОБУЧАЮЩИМИСЯ НА УРОКАХ ГЕОГРАФИИ В ОБЩЕОБРАЗОВАТЕЛЬНОЙ ШКОЛЕ

*Гайдарь В.
Адыгейский государственный университет, г. Майкоп
Научный руководитель: Туова Т. Г., к.п.н., доцент,
Адыгейский государственный университет, г. Майкоп*

Актуальность исследования. Одним из основных направлений современного образования является его гуманистическая направленность, которое предполагает формирование и развитие гармоничной личности, имеющей систему культурных ценностей, в том числе, эстетического характера. Значимость эстетического отношения к окружающей среде, к природе подчеркивалась в философских и психолого-педагогических исследованиях ученых: М.С. Каган, Л.А. Зеленов, Б.Т. Лихачёв, В.А. Слостёнин, И.Ф. Харламов, С.Д. Дерябо, В.А. Ясвин и другие. Они считали, что эстетические ценности и отношения являются базовыми при формировании культурной личности, которые позволяют ей видеть и ценить прекрасное и активно участвовать в его созидании. География как учебный предмет обладает уникальными возможностями для формирования эстетической культуры восприятия природы обучающимися. Это отмечали многие ученые в разные исторические периоды, в том числе ученые-географы.

Анализ эстетического потенциала географии отмечен во многих трудах отечественных географов (Н.Н. Баранский, Н.А. Гвоздецкий, А.Г. Исаченко, Н.М. Пржевальский, П.П. Семёнов-Тян-Шанский, А.Е. Ферсман). Изучение в процессе обучения географии природных объектов, географических явлений, характеризующихся высоким эстетическим потенциалом, а также использование в учебном процессе новых технологий, методов, средств обучения, позволяют эффективно формировать у обучающихся эстетическое отношение к восприятию природной действительности.

Проблема формирования эстетической культуры особенно актуальна именно в курсе физической географии, а именно в 6 классе, где начинается формирование основных географических понятий, изучаются закономерности и способы познания в географии. Обучающиеся этого возраста эмоционально отзывчивы, и поэтому легче использовать эстетический потенциал курса для повышения общего культурного уровня подрастающего поколения, формирования эстетического вкуса.

Однако, эстетический потенциал курса физической географии в учебно-методической литературе реализуется фрагментарно, преимущественно не обеспечивается развитие эстетического отношения учащихся к природе.

Цель исследования: экспериментально обосновать модель формирования эстетической культуры восприятия природы обучающимися на уроках физической географии в общеобразовательной школе.

Задачи исследования:

1. Определить эстетический потенциал содержания курсов физической географии для формирования эстетической культуры обучающихся (структурировать все разделы и темы для их последовательного углубления в старших классах).

2. Выявить психолого-педагогические условия, пути и критерии оценки уровня сформированности эстетической культуры восприятия природы обучающимися на уроках физической географии в общеобразовательной школе.

3. Создать педагогическую модель, включающую содержательный, мотивационный, процессуальный и контрольно-корректировочный компоненты.

4. Экспериментально обосновать эффективность модели формирования эстетической культуры восприятия природы обучающимися на уроках физической географии в общеобразовательной школе.

В работе были использованы следующие **методы исследования**:

1. Теоретические методы: теоретический анализ психолого-педагогической, методической литературы, теоретическое обобщение результатов исследования;
2. Эмпирические методы: наблюдение, эксперимент;
3. Специальные методы: анкетирование, тестирование;
4. Математические методы обработки опытно-экспериментальных данных.

На наш взгляд, путями формирования эстетической культуры восприятия природы обучающимися на уроках физической географии в общеобразовательной школе, являются:

- единство эстетического и нравственного воспитания;
- использование межпредметных связей через предметы художественно-эстетического цикла (литературы, музыки, изо, МХК);
- введение эстетических элементов в преподавание всех остальных учебных предметов.

Организация деятельности школьников направлена на преобразование природы с их участием. С позиции современного понимания культуры отношения к природе, учебная и практическая работа обучающихся должна представлять собой бережное отношение к природе, стремление рационального использования ее богатств.

В исследовании В.А. Николаева отмечается тот факт, что в географии существует новое направление как «эстетика ландшафта», которая изучает красоту, живописность природных и природно-антропогенных ландшафтов, особенности их эстетического восприятия и оценки [1, с. 10].

Наиболее эффективными формами для развития эстетического восприятия природы, формирования эстетической культуры являются: простое общение с природой на экскурсиях и во время наблюдений за природной средой; пейзажный жанр живописи, накопленный человечеством, отраженный в искусстве, произведениях во время виртуальных путешествий.

Целью географического образования школьников в широком смысле является формирование целостной географической картины мира, определение взаимосвязи общих закономерностей на планете Земля, их проявления в конкретных фактах регионального и локального масштабов [2].

Краеведческий принцип в обучении не утратил своих позиций даже сегодня, когда формируется географическая культура, общая культура частью которой является эстетическая культура. Например, при изучении темы «Погода» в 6 классе урок полностью строится на использовании краеведческого материала (анализируются материалы наблюдений за погодой). К этому же типу относится урок в 6 классе по изучению климата своей местности.

Критериями оценки уровня сформированности эстетической культуры восприятия природы обучающимися на уроках физической географии в общеобразовательной школе являются:

- умение творчески воспроизводить географические явления с помощью слова, хранить их в памяти, давать самостоятельную смысловую оценку;
- выраженность привычной потребности и мыслительной способности анализировать явления окружающей среды в повседневной жизни с эстетической точки зрения, а также активной жизненной позиции личности.

Сегодня модернизация образования направлена на необходимость формирования в сознании обучающихся их важной роли в природе, учитывающее развитие добрых, положительных чувств у учащихся ко всему живому, пробуждение их ощущения в ценности собственной жизни, ее уникальности и причастности к окружающему миру.

Известный педагог В. А. Сухомлинский писал: «Через красивое к человеческому – такова закономерность воспитания» [3, с. 123.].

Его слова определяют направление российского образования в решении задач в области формирования нравственных ценностей личности.

Анализ содержания школьных учебников физической географии показал, что они все обладают большим эколого-эстетическим потенциалом (рис.1).



Рис.2. – Содержание школьных курсов физической географии с эколого-эстетической направленностью

Таким образом, целенаправленное педагогическое эстетико-воспитательное воздействие в тесной связи с обучением, в соответствии с требованиями жизни, способно сформировать эстетическую культуру, способности школьников до уровня понимания подлинного искусства, красоты действительности и эстетического творчества.

Список литературы:

1. Николаев, В. А. Эстетическое восприятие ландшафта / В. А. Николаев // Вестник МГУ. – 1999. – № 3. – С. 10-15.
2. Максаковский, В. П. Географическая культура: учеб. пособие для студ. вузов / В. П. Максаковский. – Москва : Изд-во Владос, 1998. – 416 с.
3. Сухомлинский, В. А. Избранные сочинения в 3-х томах / Под ред. А. И. Пискунова. – Москва : Педагогика, 1979. – 410 с.

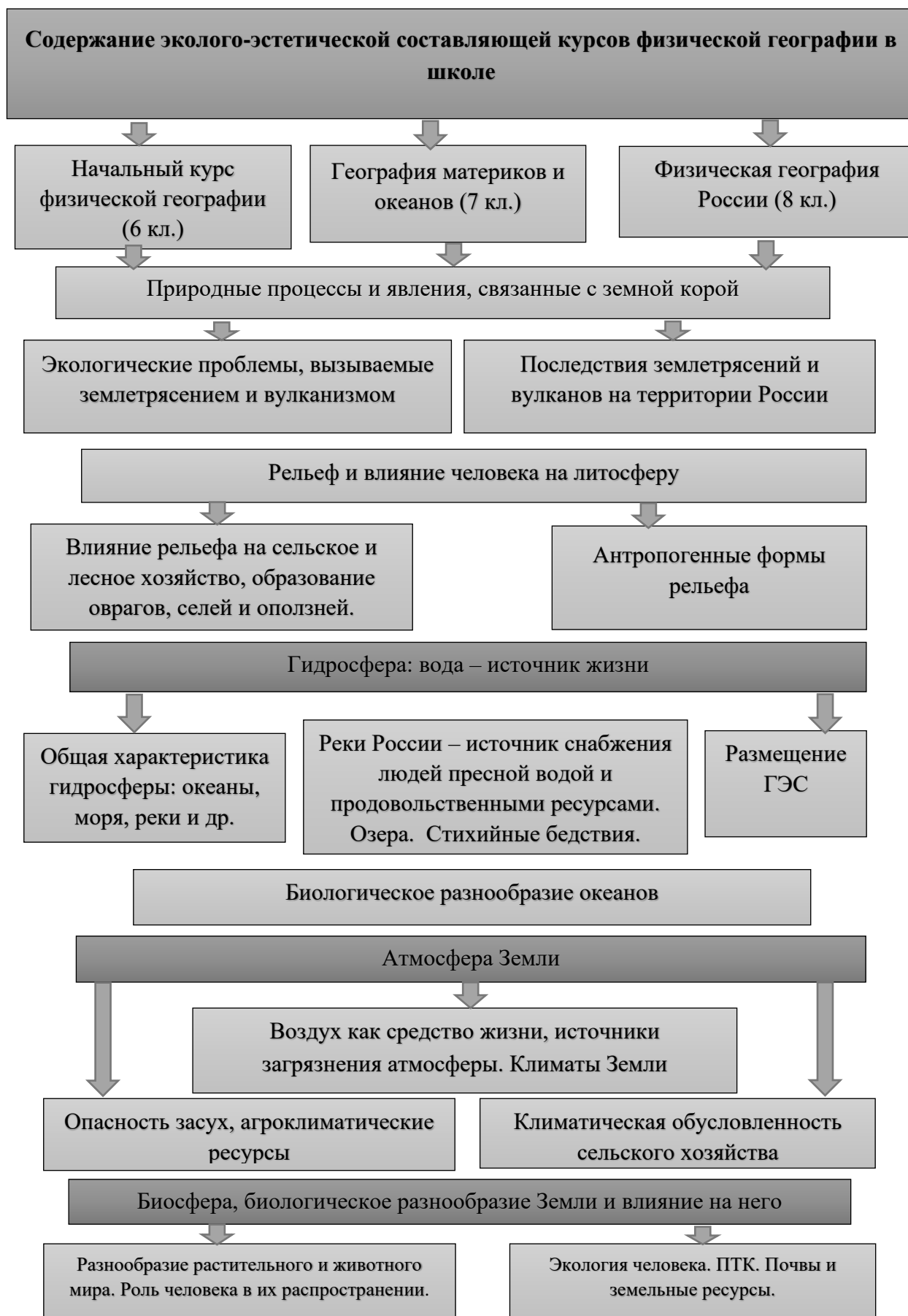
МЕТОДИКА ФОРМИРОВАНИЯ ГЕОМОРФОЛОГИЧЕСКИХ ПОНЯТИЙ У ОБУЧАЮЩИХСЯ 7-Х КЛАССОВ В ПРОЦЕССЕ ИЗУЧЕНИЯ ТЕМЫ «РЕЛЬЕФ МИРОВОГО ОКЕАНА» В ШКОЛЕ

Довадов А.Г.

*Адыгейский государственный университет, г. Майкоп
Научный руководитель: Туова Т. Г., к.п.н., доцент,
Адыгейский государственный университет, г. Майкоп*

Актуальность исследования. Без знаний понятий нельзя сформировать у обучаемых научное мировоззрение, развить их умственные способности, правильно понимать данное направление научных знаний, в том числе, и географической науки. В любом предмете выделены четко теоретические знания, которые являются его стержнем, а их основой являются понятия. Анализ проблем в методике преподавания географии в школе показал, что существует проблема усвоения географических понятий, в частности, геоморфологических. Данная проблема связана с тем, что геоморфологические понятия сложны для усвоения, а недостаточное усвоение этих понятий вызывает снижение качества географических знаний. В школьном курсе преподавания физической географии в 7-х классах встречаются геоморфологические понятия, которые сложнее формировать, потому что некоторые свойства этих понятий визуальны не видны, нет системы этих понятий. Поэтому иногда из сферы учебной работы выпадают такие понятия, хотя в школьном курсе географии их достаточное количество. Низкое восприятие предметного содержания приводит к снижению полноты полученных географических знаний. В связи с этим нужно искать пути, условия, методики, облегчающие понимание и усвоение геоморфологических понятий.

Цель исследования: теоретически и экспериментально обосновать эффективность методики формирования геоморфологических понятий у обучающихся 7-х классов в процессе изучения темы «Рельеф Мирового океана».

Задачи исследования:

1. Определить сущность категорий «понятия», «геоморфологические понятия», «система геоморфологических понятий» темы «Рельеф Мирового океана».
2. Выявить структурные компоненты методики и пути формирования геоморфологических понятий у обучающихся 7-х классов в процессе изучения темы «Рельеф Мирового океана».
3. Определить критерии оценки методики формирования геоморфологических понятий у обучающихся 7-х классов в процессе изучения темы «Рельеф Мирового океана».

В исследовании были использованы **общенаучные и научно-педагогические методы:**

1. Теоретические методы: теоретический анализ психолого-педагогической, методической литературы, теоретическое обобщение результатов исследования;
2. Эмпирические методы: наблюдение, эксперимент;
3. Специальные методы: анкетирование, тестирование;
4. Математические методы обработки опытно-экспериментальных данных: определение количественных и качественных показателей эффективности формирования экономических знаний в обучении школьников географии.

В Большом энциклопедическом словаре *понятие* трактуется как «...сокращения, которые мы охватываем, сообразно их общим свойствам, множество различных чувственно воспринимаемых вещей» [1, с. 296].

Под геоморфологическими понятиями подразумевается понятия о географических объектах, явлениях и процессах, характеризующихся разными формами земной поверхности [2].

При формировании геоморфологических понятий обучающиеся получают знания о науке геоморфологии. Однако, в школьных учебниках географии отсутствуют многие определения понятий геоморфологического содержания.

Формирование понятий – процесс сложный и длительный, поэтому нужно определить пути формирования понятия. Понимать понятие практически означает усвоить его содержание, предшествующее ему представление, овладеть приёмами умственной деятельности, с помощью которых возможно самостоятельное применение понятия на практике.

Различия в составе формируемых понятий в курсах географии обуславливают определенные различия в процессе формирования понятий. Эти различия можно проследить и в глубине раскрытия понятий, а также в выборе путей и средств, используемых в процессе формирования понятий.

Например, при формировании общего понятия о рельефе на начальной ступени обучения в качестве объекта, на основе которого формируется представление о рельефе, может служить местные горы, плато, равнины и картины, изображающие их. При выборе средств важно лишь одно – чтобы объекты, используемые для формирования представлений как чувственной опоры понятия о рельефе, отражали существенные признаки, общие для всех форм рельефа.

Процесс усвоения обучающимися общего понятия о рельефе характеризуется тем, что из всего многообразия признаков в каждой конкретной форме рельефа, вычленяются существенные признаки, общие для рельефа, независимо от их различий по протяженности, форме, происхождению. На этой основе обучающиеся под руководством учителя делают первый вывод о существенных признаках, общих для всех форм рельефа. Этот вывод формулируется в виде определения понятия.

Учет различий в уровне подготовки и развития обучающихся средних и старших классов, в первую очередь, сказывается на выборе путей формирования понятий. При формировании понятий на начальной ступени обучения физической географии преимущественное значение имеет индуктивный путь, при котором обучающиеся обобщают признаки понятия на основе наблюдений и конкретных фактов. Для обучающихся же старших классов большую значимость приобретает дедуктивный путь. Ученики старших классов уже имеют достаточный запас представлений и более подготовлены к усвоению понятий с помощью словесных обобщающих указаний, без анализа конкретных частных фактов.

Все географические понятия делятся на две группы – общие и единичные. Общие понятия – это те понятия, с помощью которых определяются не отдельные предметы или явления, а целый класс однородных предметов или явлений, носящих одно и то же наименование (ложе Мирового океана, Срединный океанический хребет, океанические вулканы, океанические впадины, океанические горы). Содержание общих понятий раскрывается в определении. В определение общего понятия включаются существенные признаки, которые являются общими для всех объектов, относящихся к данному понятию.

Единичные понятия характеризуют конкретные объекты и явления, имеющие собственное географическое название. Например, «*впадина Дерюгина*», «*Курило-Камчатский желоб*», «*Срединный Атлантический хребет*». В содержании единичных понятий имеются общие признаки предметов и явлений, к которому относится рассматриваемый объект, а также и признаки, присущие только данному объекту или явлению. В этом проявляется диалектическое единство общего, особенного и отдельного, это философский аспект понятий.

Единичные понятия являются своеобразными собирательными понятиями, например, общее понятие «Рельеф дна Мирового океана» включает множество единичных понятий, таких, как «*равнины*», «*горы*», «*впадины*», «*материковая отмель*», «*материковый склон*», «*океанический желоб*» и другие.

По мнению В.П. Максаковского, каждое собирательное понятие относится не ко всем единичным понятиям, входящим в его состав, а только к их совокупности. Содержание единичных понятий раскрывается в географическом описании или характеристике [3].

Предложенная методика формирования геоморфологических понятий по теме «Рельеф дна Мирового океана» предполагает организацию виртуальных наблюдений, проведения практических работ с контурными картами, космическими снимками, возможным моделированием, реализации учебных исследовательских проектов.

Формирование геоморфологического понятия у обучающихся 7-х классов предполагает прохождение трёх этапов:

- введение нового понятия;
- расширение понятия;
- введение понятия в систему и применение понятия на практике в нестандартной ситуации.

На основе поэтапного развития практической деятельности обучающихся и поэтапного формирования геоморфологических понятий можно разработать комплекс заданий для обучающихся 7-х классов, включающий задания прикладного характера, практические работы с использованием различных источников геоморфологического знания, практико-ориентированные проекты, виртуальные наблюдения.

Нестандартный подход к организации учебного процесса предполагает различные методические приемы, например, «Мозговой штурм». Такие вопросы: Вулканические горы на дне Мирового океана образуются в местах столкновения литосферных плит (Тихоокеанский сейсмический пояс). Может ли возникнуть гора выше Джомолунгмы и где?

Для мотивирования обучающихся на изучение геоморфологических понятий важно применить специфические приемы: «Удиви всех», «Угадай ошибку», «Угадай и исправь текст». С помощью использования таких методических приемов учитель может вызвать любопытство, которое может перейти в познавательный интерес. А с интересом выполненная работа приносит удовлетворения от полученных знаний, и мотивация познания становится положительной. Например, организация учебного мозгового штурма в 7 классе перед постановкой цели изучения темы «Рельеф дна Мирового океана» может выглядеть так: каждой из групп обучающихся предлагаются штурмовать следующий вопрос: На дне Мирового океана имеются желоба. Какие желоба являются наиболее глубокими. Есть ли жизнь в них? Предложите идеи создания их средств изучения.

Критериями оценки сформированности геоморфологических понятий явились: умение их различать, запоминать, понимать, классифицировать и систематизировать, переносить на новую ситуацию. К показателям критерий сформированности геоморфологических понятий по теме «Рельеф Мирового океана» относятся: качество усвоения объема понятия, являющаяся мерой его обобщенности; полнота усвоения связей и отношений данного понятия с другим; действенность применения понятия в новой ситуации.

Выводы

1. Исследование дало основание выявить сочетание этапов формирования геоморфологических понятий с этапами развития практической деятельности обучающихся,

что позволило разработать методику формирования геоморфологических понятий через усиление практической направленности школьной географии.

2. Критериями оценки сформированности геоморфологических понятий явились: умение их различать, запоминать, понимать, классифицировать и систематизировать, переносить на новую ситуацию.

3. Экспериментальный этап подтвердил эффективность использования комплекса заданий практической направленности для формирования у обучающихся геоморфологических понятий в курсе географии 7-х классов.

Список литературы:

1. Большой Российский Энциклопедический Словарь. – Москва : Дрофа, 2003. – 1887 с.
2. Краткий словарь терминов и понятий курса «Геоморфология» / авт.-сост. В. М. Анисимов; Перм. гос. ун-т. – Пермь, 2008. – 35 с.
3. Максаковский, В. П. Географическая культура / В. П. Максаковский. – Москва : Владос, 1998. – 416 с.

ПЕДАГОГИЧЕСКИЕ УСЛОВИЯ ФОРМИРОВАНИЯ ЭКОНОМИЧЕСКИХ ПОНЯТИЙ У ОБУЧАЮЩИХСЯ 9-Х КЛАССОВ В КУРСЕ «ГЕОГРАФИЯ РОССИИ»

Мамутова А.С.

Адыгейский государственный университет, г. Майкоп

Научный руководитель: Туова Т. Г., к.п.н., доцент,

Адыгейский государственный университет, г. Майкоп

Актуальность исследования. Реформирование российского образования затронуло и географическое образование. Современные реформы географического образования определили основные направления в содержании школьной географии: гуманизацию, социологизацию, экологизацию и экономизацию. Эти направления выделил и охарактеризовал академик В.П. Максаковский (1998). Длительное время школьная география была основным предметом экономического образования школьников, развития навыков экономического мышления. Многие ученые-экономисты стали изучать экономические вопросы с точки зрения географических реалий. Исследования по методике формирования экономических понятий свидетельствуют, что недостаточное усвоение системы экономических понятий вызывает снижение качества знаний экономической географии.

Известно, что низкое восприятие предметного содержания приводит к снижению полноты полученных географических знаний. В связи с этим нужно искать пути, условия, методики, облегчающие понимание и усвоение экономических понятий с использованием системного подхода к их изучению. Поэтому актуальность темы исследования обусловлена общественно значимой потребностью экономического образования в процессе изучения курса обучающимися «Географии России» и необходимостью его методического обеспечения.

Цель исследования: теоретически и экспериментально обосновать педагогические условия формирования экономических понятий у обучающихся 9-х классов в курсе «География России».

Задачи исследования:

1. Обосновать педагогические условия формирования экономических понятий у обучающихся 9-х классов в курсе «География России».
2. Определить педагогические условия формирования экономических понятий у обучающихся 9-х классов в курсе «География России».
3. Создать систему экономических понятий по всему курсу «География России» на основе системного подхода к обучению.

4. Экспериментально обосновать эффективность педагогических условий формирования экономических понятий у обучающихся 9-х классов в курсе «География России».

В исследовании были использованы общенаучные и научно-педагогические методы:

1. Теоретические методы: теоретический анализ психолого-педагогической, методической литературы, теоретическое обобщение результатов исследования;

2. Эмпирические методы: наблюдение, эксперимент;

3. Специальные методы: анкетирование, тестирование;

4. Математические методы обработки опытно-экспериментальных данных: определение количественных и качественных показателей эффективности формирования экономических знаний в обучении школьников географии.

Существуют большое количество мнений ученых и практических педагогов о невысоком уровне экономического образования в школе, хотя эти знания на современном этапе становятся необходимостью, так как эти знания связывают ученика с реальной ситуацией в обыденной жизни, в магазине, на рынке, потому что именно через практические задания, примеры, сопоставления, анализ обучающийся начинает осознавать важность и нужность именно для него экономических знаний, умений, навыков.

Максаковский В.П. писал, что «экономизация программы по географии нашла отражение в усилении внимания к понятиям экономической географии и экономики, к изучению трудовой деятельности человека, которая отражает одну из форм взаимодействия природы и общества, к рассмотрению темпов роста, масштабов, структуры общественного производства, повышения его эффективности, к ознакомлению школьников с трудовыми навыками населения различных территорий» [1, с. 336].

Исследования по данной проблеме подтверждают, что недостатки мышления школьников на уроках курса «География России» вызваны слабым усвоением системы понятий. В данном курсе встречаются сложные понятия, которые требуют достаточной усидчивости, углубления мыслительной деятельности школьников, поэтому в учебной работе учителю особое внимание надо уделять усвоению этих понятий.

В последние десятилетия педагогическая наука предъявляет повышенные требования к уровню системности знаний, но методики учебных предметов не обеспечивают своевременного внедрения в процесс обучения технологий, реализующих эти требования.

Понятия могут быть усвоены только в том случае, если организована познавательная деятельность обучающихся по соотношению понятий с другими, по отделению одних от других, по усвоению их сущности. Прочность усвоения содержания учебного материала тем основательнее, чем систематичнее организовано прямое и отсроченное его повторение и введение в систему уже усвоенного ранее.

Понятие можно рассматривать как некоторую систему, в которой целостный набор элементов выполняют ключевые слова, выражающие общие и специфические признаки данного понятия, а связи между ключевыми словами расставлены так, чтобы достигалось указанное желаемое назначение данного понятия.

Формирование понятий означает определение задач обучения, отбор содержания знаний и умений, выбор методических путей их раскрытия. Высокая эффективность при усвоении понятий приемом «расчленяющей абстракции» определена Е.Н. Кабановой-Меллер. Сущность этого приема состоит в том, что при формировании понятий по географии обобщаются как его существенные, так и варьирующие признаки [2].

Например, при формировании понятия «городские агломерации» выделяются основные признаки – группы близкорасположенных городов, объединенных тесными связями. Варьирующие признаки: трудовые, культурно-бытовые, производственные, инфраструктурные.

Овладение понятийным аппаратом – важная задача обучения, так как умение логически мыслить в любой области науки достигается отчетливым пониманием немногих по

числу, но глубоких по содержанию фундаментальных понятий и положений. Без понятийного аппарата нельзя сформировать научное мировоззрение, развить их мышление.

Формирование экономических понятий развивает экономическую культуру школьника, которая важна для введения школьника к последующей жизни, трудовой деятельности, становлению позиции гражданской личности. В едином образовательном процессе разрешается последовательность задач развития экономической культуры школьников: развитие у школьника экономического мышления; воспитание характера заботливого хозяина и верного своей стране гражданина: экономности, предприимчивости, прагматизма, деловитости; постижение элементарных навыков экономического анализа, привычками реалистичности и выгоды.

Учителю необходимо организовывать передачу знаний об экономической деятельности, о внутренних связях внешнего мира, развивая воображение школьников, понемногу высвобождая их от господствующего воздействия реальных впечатлений и приумножая реалистичные образы воображения.

Выводы

Таким образом, к педагогическим условиям формирования экономических понятий в 9-х классах в курсе «География России» относятся:

- учет возрастных особенностей подростков (активность, действенность, учет мнения сверстников);
- создание комфортной образовательной среды (траектория успеха школьника, положительная мотивация к обучению географии, свободный выбор способов обучения);
- использование педагогики сотрудничества и интерактивной коммуникации (субъект-субъектные отношения, групповые работы, при которых работает система ученик – ученик);
- использование компьютерных средств обучения, интерактивной доски, мультимедиа, активных методов, развивающих самостоятельную учебную деятельность при организации методики формирования экономических понятий (графические схемы при систематизации понятий, презентации с анимацией, интерактивные задания).

Список литературы:

1. Максаковский, В. П. Географическая культура / В. П. Максаковский. – Москва : Владос, 1998. – 416 с.
2. Кабанова – Меллер, Е. Н. Психология формирования знаний и навыков у школьников/ Е. Н. Кабанова-Меллер. – Москва, 1962. – 376 с.

МЕТОДИКА ПРИМЕНЕНИЯ МУЛЬТИМЕДИЙНЫХ ПРЕЗЕНТАЦИЙ В ПРОЦЕССЕ ИЗУЧЕНИЯ ЕСТЕСТВЕННОНАУЧНЫХ ДИСЦИПЛИН В ОБЩЕОБРАЗОВАТЕЛЬНОЙ ШКОЛЕ

Мередов В.К.

*Адыгейский государственный университет, г. Майкоп
Научный руководитель: Туова Т. Г., к.п.н., доцент,
Адыгейский государственный университет, г. Майкоп*

Актуальность исследования. На современном этапе модернизации образования меняются подходы к организации обучения в разных предметных областях знаний в школе, к которым относятся и естественнонаучные дисциплины. По требованиям ФГОС второго поколения обязательным условием совершенствования естественнонаучного образования в школе является использование цифровых образовательных продуктов (ЦОР), которые направлены на формирование знаний, в частности, естественнонаучных знаний, и компетенций. Такой формой организации обучения этим естественным дисциплинам является инновационные формы с использованием мультимедиа продуктов на уроках, в частности,

мультимедийных презентаций. Задача естественнонаучных дисциплин, в частности, школьной биологии и географии, сформировать пространственную составляющую ИКТ-компетентности школьника. В решении этой задачи могут помочь мультимедийные презентации, основой которых является инновационная и учебная информация, поддерживающая учебную активность школьников. Мультимедийные презентации, использование которых позволит предоставить учебный материал по естественнонаучным дисциплинам, как систему ярких опорных образов, наполненных исчерпывающей структурированной информацией в алгоритмическом порядке, повысит интерес обучающихся к предмету и изучаемому курсу.

Мультимедийные технологии благодаря их высокому модификационному потенциалу и многообразию дидактических свойств могут существенно оптимизировать процесс обучения естественнонаучным дисциплинам в общеобразовательной школе.

Цель исследования: экспериментально обосновать методику применения мультимедийных презентаций в процессе изучения естественнонаучных дисциплин, на примере биологии и географии, в общеобразовательной школе.

Задачи исследования:

1. Определить цели, задачи методики применения мультимедийных презентаций в процессе изучения естественнонаучных дисциплин в общеобразовательной школе.
2. Сконструировать графическую модель применения мультимедийных презентаций в процессе изучения естественнонаучных дисциплин в общеобразовательной школе.
3. Выявить критерии оценки методики применения мультимедийных презентаций в процессе изучения естественнонаучных дисциплин в общеобразовательной школе.
4. Экспериментально проверить эффективность разработанной методики применения мультимедийных презентаций в процессе изучения естественнонаучных дисциплин в общеобразовательной школе.

В работе были использованы следующие **методы исследования:**

1. Теоретические методы: анализ психолого-педагогической, методической литературы;
2. Эмпирические методы: наблюдение, эксперимент;
3. Специальные методы: анкетирование, тестирование;
4. Математические методы: определение и обработка количественных и качественных показателей эффективности данной методики.

Сегодня темпы развития естественнонаучных дисциплин, в частности, биологии и географии, и их значение особенно велики в связи с их ролью для жизни человека. Поэтому модернизация школьного биологического и географического образования, как носителей естественнонаучных знаний, актуальна. При существующем особом содержательном потенциале биологии и географии, появились проблемы модернизации их преподавания в школе.

Модернизация школьного естественнонаучного образования в сторону использования ЦОР актуальна и даже прописана в обновленных федеральных стандартах второго и третьего поколений. «Одними из ключевых целей реформ являются повышение качества образования, и подготовка учащихся к современным вызовам и требованиям общества. В этом контексте ФГОС 2023 включает в себя новые подходы к содержанию образования, методам преподавания и оценке знаний» [1].

Цифровой образовательный ресурс (ЦОР) – это совокупность данных, представленных в цифровом виде, и предназначенных для использования в учебном процессе. В состав ЦОР входят медиафайлы образовательного ресурса и метаданные (данные для поиска, выбора, получения информации о свойствах ЦОР) [2].

В школьной практике учителя биологии и географии сталкиваются с проблемами учета принципов наглядности и доступности на уроках, малой эффективностью традиционных средств наглядности; их низкой динамичностью, малой реальностью, что понижает усвоение материала обучающимися.

В общей методике обучения биологии и географии под понятие «мультимедиа необходимо понимать множественность информационных сред, содержательных каналов информации в обучении» [3].

Существуют следующие особенности организации урока по естественнонаучным дисциплинам с использованием мультимедиа компонентов:

– применение мультимедийных презентаций на уроках любого курса преподавания естественнонаучных дисциплин;

- широкое использование обучающего и развивающего материала;
- достижение предметных, метапредметных и личностных результатов;
- возможность применения во время объяснения нового материала;
- применение иллюстрированного дополнительного материала;
- значение мультимедиа компонентов в зависимости от этапа урока.

При изучении нового материала, повторении и обобщении пройденного учитель может использовать комплект «Живая география», который включает цифровые географические карты России, набор космических снимков и комплект методических рекомендаций для учителя (<https://www.int-edu.ru/content/geografija>), интерактивное заполнение и анализ карт, создание собственных карт и планов местности, описаний географических объектов и исторических событий, работу с контурными картами, обработку и анализ статистических материалов.

Использование мультимедийных презентаций также на уроках биологии предполагает: яркую наглядность учебного материала; эффективную проверку и контроль знаний; расширение форм организации учебной деятельности учащихся и методических приемов в работе учителя.

При изучении биологии учитель сталкивается со сложностью многих биологических процессов. Учащимся с образным мышлением тяжело даются теоретические абстрактные обобщения, если нет наглядной картинки, графика для понимания процесса или явления. Развитие абстрактного мышления при формировании биологических понятий происходит с помощью образов, представлений. Если используются на уроках мультимедийные анимационные модели, то у учащихся легче формируется в сознании целостная картина биологического процесса, а интерактивные модели дают возможность самостоятельно создавать процесс, самообучаться и самоконтролироваться.

Часто мультимедийные презентации являются одним из типов мультимедийных проектов, которые можно использовать учащимися при защите проектов, при выполнении исследовательских работ, докладов и рефератов. Учителем они используются на уроке географии и биологии, например, в процессе объяснения нового материала.

Систематическое применение мультимедийных презентаций на уроках биологии и географии является активной и осмысленной организацией учебной работы обучающихся, при которой занятия становятся наглядными и интересными.

Учитель на уроках биологии и географии может применить следующие методические приемы при использовании мультимедийных презентаций:

1. Во время использования мультимедиа учителем отключить звук и попросить ученика прокомментировать и объяснить рассматриваемый процесс, предложить продолжить дальнейшее протекание процесса.

2. При изучении текстового слайда можно попросить заполнить таблицу, составить краткий конспект, найти ответ на вопрос.

3. Во время контроля знаний предложить тесты с самопроверкой.

Выводы

Таким образом, мультимедийные презентации или иные продукты мультимедиа можно использовать обучающимися, так и учителями, как ЦОР (цифровые образовательные ресурсы), эффективно которых видна в традиционной классно-урочной системе обучения, так и при самообразовании.

Мультимедиа продукты обеспечивают методическую поддержку в образовательном процессе. Но новые требования по их использованию выявляют необходимость профессиональных знаний учителя: наличие навыков работы с компьютером, владение методикой применения средств ИКТ в педагогической практике, связанной с изучением конкретного предмета.

Мультимедийные презентации на уроках биологии и географии способны расширять информационный блок за счет визуализации процессов и явлений: введение большого числа иллюстраций, анимированных объектов. Такие презентации открывают возможности виртуального использования лабораторий для проведения практических и лабораторных работ; возможность большого количества разноуровневых тестовых заданий, позволяющих реализацию индивидуальных траекторий обучения.

Для реализации задач исследования была сконструирована графическая модель методики применения мультимедийных презентаций в процессе изучения естественно-научных дисциплин в общеобразовательной школе, включающая, целевой, содержательный, мотивационный, процессуальный и контрольно-результативный компоненты.

В методике применения мультимедийных презентаций в процессе изучения естественнонаучных дисциплин в школе определены следующие критерии оценки результативности на основе методики В.П. Симонова:

1) интеллектуально-эмоциональный критерий, показатели которого характеризуют отношение к использованию и мультимедийным продуктам, в том числе презентациям;

2) потребностно-мотивационный критерий, показатели которого позволяют выявить ценностные ориентации личности, оценить наличие интересов, стремлений, мотивов, уровень информационно-коммуникативной направленности личности;

3) деятельностно-практический критерий, показатели которого определяют наличие навыков, привычек самостоятельной работы мультимедиа продуктами, уровень активности участия в ней [4].

Уровни: практически-результативный (низкий уровень); оптимально-деятельностный (средний); реализационно-целевой (высокий).

- практически-результативный (низкий) – влияние семьи, школы и других условий на обучающегося, вследствие чего в их поведении и деятельности происходят позитивные изменения личности, соответствующие требованиям со стороны государства, общества;

- оптимально-деятельностный (средний) – стремление личности к саморазвитию, самообразованию;

- реализационно-целевой (высокий) – определяющий готовность личности ставить и реализовывать задачи развития информационно-коммуникативной деятельности, находить конкретные пути желаемого результата, совпадающие с целью и интересами процесса обучения.

Список литературы:

1. Приказ Министерства просвещения Российской Федерации от 12.08.2022 № 732 «О внесении изменений в федеральный государственный образовательный стандарт среднего общего образования»: <https://eduregion.ru/k-zhurnal/fgos-2023-reformy-v-obrazovatelnoy-sisteme> (дата обращения 09.01.2024 г.)

2. Большая современная энциклопедия. Педагогика / сост. Е. С. Рапацевич. – Минск : ИООО «Современное слово», 2005. – 720 с.

3. Общая методика обучения биологии / И. Н. Пономарева, В. П. Соломин, Г. Д. Сидельникова; ред. И. Н. Пономарева. – Москва : Академия, 2003. – 272 с.

4. Симонов, В. П. Диагностика степени обученности учащихся / В. П. Симонов. – Москва : МПУ, 1999. – 123 с.

МЕТОДИКА ФОРМИРОВАНИЯ ПОНЯТИЙ У ОБУЧАЮЩИХСЯ 9-Х КЛАССОВ ПО ТЕМЕ «ТОПЛИВНО-ЭНЕРГЕТИЧЕСКИЙ КОМПЛЕКС» В КУРСЕ «ГЕОГРАФИЯ РОССИИ. ХОЗЯЙСТВО И ГЕОГРАФИЧЕСКИЕ РАЙОНЫ» В ШКОЛЕ

*Халмырадова А.М.
Адыгейский государственный университет, г. Майкоп
Научный руководитель: Туова Т. Г., к.п.н., доцент,
Адыгейский государственный университет, г. Майкоп*

Актуальность исследования. Усвоенность теоретических знаний предполагает понимание основных понятий и терминов в данном предмете, курсе, теме. Поэтому насколько они усвоены, от того и зависит качество знаний.

В курсе «География России. Хозяйство и географические районы» много экономических понятий, достаточно сложных, но необходимых. Однако, их понимание и усвоение лежит, по требованиям ФГОС, в плоскости обязательного применения системно-деятельностного подхода, который наиболее полно описывает основные условия и механизмы процесса учения, структуру деятельности учащихся, адекватную приоритетам российского образования. А системный подход, который лежит в основе формирования понятий, является структурообразующим при систематизации экономических понятий.

В школьном курсе «География России. Хозяйство и географические районы» «Топливо-энергетический комплекс» встречаются экономические понятия, формирование которых требует систематизации.

Актуальность темы исследования обусловлена общественно значимой потребностью экономического образования в процессе обучения географии России и необходимостью его методического обеспечения. Это и определило выбор темы исследования.

Цель исследования: теоретически и экспериментально обосновать методику формирования понятий у обучающихся 9-х классов в курсе «География России. Хозяйство и географические районы» на основе системного подхода к обучению географии в школе.

Задачи исследования:

1. Обосновать структурные компоненты методики формирования понятий у обучающихся 9-х классов по теме «Топливо-энергетический комплекс» в курсе «География России. Хозяйство и географические районы» на основе системного подхода к обучению географии.

2. Разработать графическую модель формирования понятий у обучающихся 9-х классов по теме «Топливо-энергетический комплекс» в курсе «География России. Хозяйство и географические районы» на основе системного подхода к обучению географии.

3. Создать систему экономических понятий по теме «Топливо-энергетический комплекс» и определить уровни сформированности на основе системного подхода к обучению географии в школе.

В исследовании были использованы **общенаучные и научно-педагогические методы:**

1. Теоретические методы: теоретический анализ психолого-педагогической, методической литературы, теоретическое обобщение результатов исследования;

2. Эмпирические методы: наблюдение, эксперимент;

3. Специальные методы: анкетирование, тестирование;

4. Математические методы обработки опытно-экспериментальных данных: определение количественных и качественных показателей эффективности формирования экономических знаний в обучении школьников географии.

В настоящее время в связи с модернизацией географического образования наступает новый этап в развитии экономического образования. Этот этап характеризуется ориентацией образования на формирование современной географической культуры личности школьника с учетом смены парадигм в географии, экономике и педагогике.

В течение последних лет накоплен определенный практический опыт экономического образования школьников при изучении экономической географии, который отражает перестройку экономического и географического мышления учителей в условиях современного развития общества.

Формирование понятийно-терминологического аппарата начинается с его систематизации, что заложено в науке. При несформированности понятий практически неразрешимой становится проблема понимания экономических вопросов, тем в курсе «География России. Хозяйство и географические районы». Сначала формируются знания об экономических представлениях, затем на их основе – понятия. От них дальше идет формирование экономического мировоззрения, и далее экономической культуры.

Целостность и взаимосвязанность усвояемых экономических представлений и понятий определяет возможность решения сложных задач анализа и синтеза экономических проблем взаимодействия общества и природы.

Стройная и логически взаимосвязанная система общих понятий и научной терминологии данного курса, темы «Топливо-энергетический комплекс» – один из важных путей формирования экономических понятий.

По мнению К.Д. Ушинского, «система, выходящая из самой сущности предметов, дает нам полную власть над нашими знаниями» [1].

Так как приоритетной задачей сегодняшнего образования является развитие личности, то системно-структурный подход в обучении приобретает особую значимость.

Организация процесса обучения на основе ФГОС не имеет классическую схему традиционного урока, она направлена на организацию самостоятельной работы. Необходимость обеспечения принципа системности как интегративного показателя ослабевает, потому что при формировании понятий он необходим, поэтому поиск путей систематизации и системного усвоения экономических знаний, в частности, понятийного аппарата дисциплины наряду.

Понятия могут быть усвоены только в том случае, если организована познавательная деятельность обучающихся по соотношению понятий с другими, по отделению одних от других, по усвоению их сущности. Прочность усвоения содержания учебного материала тем основательнее, чем систематичнее организовано прямое и отсроченное его повторение и введение в систему уже усвоенного ранее.

Экономические понятия можно рассматривать как некоторую систему, в которой целостный набор элементов выполняют ключевые слова, выражающие общие и специфические их признаки, а связи между ключевыми словами расставлены так, чтобы достигалось указанное желаемое назначение данного понятия. Набор ключевых слов должен отразить общие и специфические свойства экономического понятия. Можно полагать, что, зная цель данного понятия, можно логически верно расставить необходимые связи (вспомогательные слова и согласования) между набором ключевых слов.

В.П. Максаковский, классифицируя подходы к обучению, отнес системный подход к новым подходам. По его мнению, возникновение этого подхода связано с появлением общей теории систем, которая в свою очередь была вызвана к жизни постоянным усложнением изучаемых наукой объектов и явлений [2, с. 192].

В курсе «География России. Хозяйство и географические районы» при рассмотрении темы «Топливо-энергетический комплекс» (топливная промышленность, энергетическая промышленность, межотраслевой комплекс) тоже применяется системный подход при их систематизации.

На уроках географии очень важно развить у обучающихся способность правильного мышления на основе определенных представлений и понятий. При введении любого понятия необходимо придавать большое значение выявлению существенных признаков. Примером может служить изучение понятия «топливная промышленность» или термина «топливо». Термин обозначает «Горючее вещество, дающее тепло и являющееся источником получения

энергии». А понятие «топливная промышленность» – это совокупность отраслей промышленности, занятых добычей и переработкой различных видов топлива.

Формирование понятий означает определение задач обучения, отбор содержания знаний и умений, выбор методических путей их раскрытия. Высокая эффективность при усвоении понятий приемом «расчленяющей абстракции» определена Е.Н. Кабановой-Меллер. Сущность этого приема состоит в том, что при формировании понятий по географии обобщаются как его существенные, так и варьирующие признаки [3].

Например, при формировании понятия «топливная промышленность» выделяются основные признаки – группы топлива, дающее энергию (нефть, газ, уголь, торф, горючие сланцы). Варьирующие признаки: трудовые, бытовые, производственные. Экономические понятия имеют строгое логическое определение с перечислением существенных признаков. Например, топливно-энергетический баланс – это соотношение добычи разных видов топлива и выработанной энергии (приход) и использование в народном хозяйстве (расход).

Понятия характеризуются содержанием и объемом. Содержание понятия – это совокупность существенных признаков, которые принадлежат всем предметам, относящимся к данному понятию. Объем понятия – множество предметов, на которые распространяется содержание понятия. Например, объем понятия «ТЭК России» – большой, «ТЭК Западной Сибири» – мал. Понятие «население» включает демографию, демографический взрыв, депопуляцию, естественный прирост. Все понятия в курсе «География России. Хозяйство и географические районы» можно разделить на общие и единичные. Например, «Топливо-энергетический комплекс» – общее понятие, а «Угольная отрасль», «Газовая отрасль», «Нефтяная отрасль» – единичные понятия.

Используя технологии ЛОС, ЛОК, учитель может показать систематизированные понятия каждой темы в виде крупноблочных схем по технологии УДЕ П.М. Эрдниева [4].

В соответствии с целью формулируются и задачи по формированию экономических понятий по теме «Топливо-энергетический комплекс России», предполагающие формирование функциональной экономической грамотности школьника, включающие:

- понимание важной экономической составляющей понятия «ТЭК России»;
- готовность участвовать в разнообразных формах деятельности, связанных с рыночной экономикой, понимания роли России в мире при добыче топлива;
- развитие способностей к достойному нравственному выбору в ситуациях, связанных с экономическими трудностями:
 - формирование умений использовать действующий механизм социально-экономической защиты своих и общественных интересов;
 - становление потребностей в самосовершенствовании и обновлении экономических знаний.

Выводы

1. Обоснована педагогическая графическая модель методики формирования экономических понятий в курсе «География России. Хозяйство и географические районы» по теме «Топливо-энергетический комплекс» на основе системного подхода к формированию понятийного аппарата, включающей целевой, содержательный, мотивационный, процессуальный, контрольный компоненты.

2. Систематизированы экономические понятия по принципу иерархии с использованием системного подхода к обучению в курсе «География России. Хозяйство и географические районы» с использованием путей и средств формирования экономических понятий:

- использование индуктивного и дедуктивного методов познания понятий;
- методов наблюдения на местности;
- описания, сравнения;
- наглядно-иллюстративных методов;
- составления чувственных (мнимых) образов;
- компьютерного моделирования (презентация с поэтапной анимацией).

Список литературы:

1. Ушинский, К. Д. Избранные педагогические произведения / К. Д. Ушинский. – Москва : Просвещение, 1968. – 495 с.
2. Максаковский, В. П. Географическая культура / В. П. Максаковский. – Москва : Владос, 1998. – 416 с.
3. Кабанова – Меллер, Е. Н. Психология формирования знаний и навыков у школьников/ Е. Н. Кабанова-Меллер. – Москва, 1962. – С.82 – 86.
4. Эрдниев, П. М. Укрупнение дидактических единиц как технология обучения / П. М. Эрдниев. – Москва : Просвещение, 2008. – 175 с.

МЕТОДИКА ПРИМЕНЕНИЯ МУЛЬТИМЕДИЙНЫХ ПРЕЗЕНТАЦИЙ В ПРОЦЕССЕ ИЗУЧЕНИЯ ГЕОГРАФИИ В ОБЩЕОБРАЗОВАТЕЛЬНОЙ ШКОЛЕ

Хачикян М.М.

Адыгейский государственный университет, г. Майкоп

Научный руководитель: Туова Т. Г., к.п.н., доцент,

Адыгейский государственный университет, г. Майкоп

Актуальность исследования. На современном этапе модернизации образования меняются подходы к организации обучения в разных предметных областях знаний в школе, к которым относятся и география. По требованиям ФГОС обязательным условием совершенствования географического образования в школе является использование цифровых образовательных продуктов (ЦОР), которые направлены на формирование коммуникативных компетенций, повышение познавательной активности обучающихся, а значит, и качества усвоения знаний. Для решения поставленных задач перед школой, необходимо совершенствовать методики, методические приемы, подходы к организации обучения к дисциплинам. Такой формой организации обучения географии является инновационные формы с использованием мультимедиа продуктов на уроках, в частности, мультимедийных презентаций.

Широкие педагогические возможности применения компьютерной техники, особенности и значение ее как средства учебно-воспитательной деятельности, отмечают в своих исследованиях Н.В. Апатова (2017), М.Ю. Бухаркин (2016), Б.С Гершунский (1998), Е.И. Машбиц (1986), Б.С. Селевко (1980) и другие.

Многие ученые, педагоги, психологи, методисты в области географии обращались к вопросам применения ИКТ, в частности, мультимедийных презентаций, на уроках географии и биологии: Подвальная Е.В. (2010) – «Мультимедийные презентации как средство повышения эффективности процесса обучения биологии в специальных (коррекционных) школах»; Тыщенко О.Б. (2003) – «Дидактические условия применения компьютерных технологий в обучении»; Ондар В.Х. (2004) – «Применение ИКТ на уроках биологии, как способ развития познавательной активности обучающихся»; Зубкова Л.В. (2006) – «Использование инновационных технологий на уроках в школе»; Маслакова А.В. (2019) – «Использование ИКТ на уроках биологии и географии как средства активизации познавательной деятельности обучающихся»; Копчинская М.В. (2017) – «Использование ИКТ на уроках географии» и другие.

Анализ показывает, что исследований по отдельным курсам предметной области географии по данной проблеме недостаточно.

Цель исследования: теоретически и экспериментально обосновать методику применения мультимедийных презентаций в процессе изучения курса «География России. Природа и население» в общеобразовательной школе.

Задачи исследования:

1. Определить цели, задачи методики применения мультимедийных презентаций в процессе изучения курса «География России. Природа и население» в общеобразовательной школе.

2. Обосновать структурные компоненты применения мультимедийных презентаций в процессе изучения курса «География России. Природа и население» в общеобразовательной школе.

3. Выявить критерии оценки методики применения мультимедийных презентаций в процессе изучения курса «География России. Природа и население» в общеобразовательной школе.

4. Экспериментально проверить эффективность разработанной методики применения мультимедийных презентаций в процессе изучения курса «География России. Природа и население» в общеобразовательной школе.

В работе были использованы следующие **методы исследования**:

1. Теоретические методы: анализ психолого-педагогической, методической литературы;

2. Эмпирические методы: наблюдение, эксперимент;

3. Специальные методы: анкетирование, тестирование;

4. Математические методы: определение и обработка количественных и качественных показателей эффективности данной методики.

Выводы:

Мультимедийные презентации относятся к наиболее эффективным формам представления материала по географии во всех курсах, в частности, при изучении курса «География России. Природа и население».

Визуальная насыщенность учебного материала в мультимедийных презентациях способствует его лучшему усвоению и запоминанию.

Мультимедиа технологии входят в состав цифровых образовательных ресурсов (ЦОР), которые обеспечивают информационно-коммуникативную среду образования, обеспечивающих формирование и проявление ключевых компетенций.

Мультимедийные презентации повышают роль наглядности в учебном процессе обучения географии; удовлетворяют запросы и интересы обучающихся.

Формы и место использования мультимедийной презентации на уроке зависит от содержания, цели.

Большую эффективность имеют мультимедийные презентации при изучении нового материала на уроках географии при необходимости показа динамики развития какого-либо географического процесса.

При решении обучающих задач по географии мультимедийные презентации помогают выполнить рисунок, составить план решения и контроля самостоятельной работы.

ТЕОРИЯ И МЕТОДИКА ОБУЧЕНИЯ БИОЛОГИИ

АНАЛИЗ УЧЕБНИКА НОВОГО ПОКОЛЕНИЯ ФГОС 9 КЛАССА БИОЛОГИЯ

*Албатенко Е.С., Острикова А.М.
Адыгейский государственный университет, г. Майкоп
Научный руководитель: Хагур М.Н., к.с.-х.н., доцент
Адыгейский государственный университет, г. Майкоп*

В 2021 году был утвержден «Федеральный государственный образовательный стандарт основного общего образования», который были установлены четкие требования к рабочим программам, создания условий для реализации интереса обучающихся к саморазвитию, самостоятельности и самообразованию на основе рефлексии деятельности и личностного

самопознания; различные образовательные технологии, в том числе электронное обучение, дистанционные образовательные технологии; модульный принцип представления содержания указанной программы и построения учебных планов, использования соответствующих образовательных технологий, а так же стандартизация учебников.[1]

В 2023 году выходит учебник по биологии:9-й класс: базовый уровень под редакцией В.В. Пасечника. Который нацелен обеспечить достижение следующих обучающимися личностных, метапредметных и предметных результатов. Непосредственно исследуемый учебник на получения результатов по биологии: характеризовать науки о человеке и их связи с другими науками и техникой; объяснять положение человека в системе органического мира, приводить примеры вклада российских и зарубежных учёных в развитие представлений о происхождении, строении, жизнедеятельности, поведении, экологии человека; применять биологические термины и понятия; проводить описание по внешнему виду, схемам общих признаков организма человека, уровней его организации: клетки, ткани, органы, системы органов, организм и другие более углублённые структуры человеческого тела и применение знаний в современной жизни.[2]

В структура учебника состоит из 272 страниц, разделены на 15 глав и 56 параграфов.

Порядок расположения тем в учебнике представлен так что в процессе обучения можно было полностью сформировать понятие о человеческом теле т.е. в начальной главе идет раздор человека как биосоциальное вид. Современный человек является не только биологическим существом, но и существом социально – обобщённым. В последующих главах идет разговор структуре организма человека, о всех системах органов и взаимосвязь человека и окружающей среды.

Аппарат ориентировки, направлен на знакомство с учебником, про интересные рубрики: Выполните задания, Это Важно знать, это интересно, из истории науки, Задания для любознательных. Так же показаны, как выглядят важные аспекты в изучении науки термины – жирным шрифтом. Блоки «Исследуйте» после параграфов представленные лабораторные и практические работы.

Дополнительный текст параграфа разбит на категории, как познавательный («Это интересно», «Для любознательных») – 67%, не обязательный для изучения («Шаги к успеху») – 20%, документальный – хрестоматийный «Из истории науки» - 13%. Пояснительный текст представлен только в виде алфавитного указателя.

Методический анализ вопросов – заданий в учебнике, дал следующие результаты: Категория вопросов- заданий, выполняющие функцию закрепления знаний:

- воспроизведение изученного – общее их количество 263 – 49,06 % («Проверь себя»).

- первичная систематизация фактов – 21 вопрос – 3,91 % («Проверь себя»)

Категория вопросы-задания, направленные на овладение логикой и методами творческого мышления:

- сравнение – 32 вопроса – 5,97% («Проверь себя», «Подумай»)
- обобщение – 7 вопроса – 1,30% («Проверь себя»)
- выводы – 50 вопроса – 9,32% («Проверь себя»)
- использование знаний для решения познавательных задач – 91 вопрос – 16,97 % («Подумай»)

Категория вопросы-задания, требующие практического приложения полученных знаний:

- заполнение таблиц, схем – 12 заданий – 2,23% («Проверь себя»)
- постановка опытов во внеучебное время – 5 заданий – 0,93% («Исследуйте», «Подумай»)

- проведение наблюдений – 10 заданий – 1,86% («Исследуйте»)

Категория тестовых заданий с ответами или без них – полностью отсутствует.

Категория вопросы-задания с экологическим содержанием- 10 вопросов -1,86% («Проверь себя»)

Категория задания на организацию самостоятельной творческой деятельности учащихся:

- задания по организации поисковой деятельности – 25 – 4,66%
- задания по организации проектной деятельности – 10 – 1,86%

(«Выполните задание»)

Анализ лабораторных работ проводился с учетом рабочей программы. Было выявлено, что запланированных работ -37, но в учебнике есть лишь – 26, это 9,62 %. В главах Человек – биосоциальный вид и Человек и окружающая среда – они полностью отсутствуют. Самой обширной является глава Опора и движение – 5 работ.

По заданию в практических работах, можно сказать, что на констатацию факта выделено – 3,7 %, по заданиям направленных на выполнение логических операций – 35,9%, направленных на развитие политехнических умений – 60%.

По анализу текста демонстрационных опытов, в которых присутствуют описания к работе – 23 -88,4%, наличие рисунков к опытам немного лишь 15,3%, рекомендаций по оформлению даны в 20 работах – 76,9 %. Имеется работа «Свойства кости» в которой полностью отсутствует пояснительная записка, что приводит к составлению работы самостоятельно учителем.

Анализ иллюстраций учебника, показал большое разнообразие: портретов – 6%, рисунков – 32%, схем - 4%, схематических рисунков – 31%, диаграмм, таблиц -5%, фотографий – 20 %, репродукций – 2% из общего количества -171 иллюстрация. По данным компонентам, можно в процессе работе использовать приемы работы, например, как вопросы к иллюстрации, позволяющие усилить её экологическое содержание; самостоятельная работа учащихся с иллюстрациями для заполнения таблицы; ответ учащегося с опорой на содержание иллюстрации, составление алгоритма последовательности действий с использованием иллюстрации. [3]

В ходе анализа, мы выявили о обширных компонентах учебника, которые помогут учащимся достойно изучить курс по человеку. А также, что учебник полностью соответствует нормам ФГОС и может использоваться в качестве основного в преподавании курса Биологии.

Список литературы:

1. Приказ Минпросвещения России от 31.05.2021г. № 287"Об утверждении федерального государственного образовательного стандарта основного общего образования"
2. Федеральная рабочая программа основного общего образования. Биология (базовый уровень) для 5-9 классов образовательных организаций. – Москва., 2023
3. Пасечник В.В Биология: 9-й класс: базовый уровень: учебник / В. В. Пасечник, А. А. Каменский, Г. Г. Швецов, З. Г. Гапонюк / под ред. В. В. Пасечника. – Москва: Просвещение, 2023.

ВОЗМОЖНОСТИ ИСПОЛЬЗОВАНИЯ ЭПИЗОДОВ ИЗ ПРОИЗВЕДЕНИЙ М.А. БУЛГАКОВА НА УРОКАХ БИОЛОГИИ

Албатенко Е.С.

Адыгейский государственный университет, г. Майкоп

Научный руководитель: Хагур М.Н., к.с.-х.н., доцент

Адыгейский государственный университет, г. Майкоп

Понятие «интеграция» в современном мире стало пониматься, как глубокое взаимодействие общих признаков изучения окружающего мира, неизменяемые, способные объединить разно-предметные знания в одну целую систему. Мы должны понимать, что

поиски в интеграции естественнонаучном и гуманитарном мирах, вызывают некое затруднение, особенно в той области, где они соприкасаются с ненаучным знанием. Тем самым, для полноценной картины в представлении окружающего мира идет синтез высоконаучных и противоречащий науке знаний, которые смогли отразиться в разных сторонах познания мира.

На примере творчества Михаила Афанасьевича Булгакова и уроков биологии в школе, можно разобрать интеграцию, двух этих миров познания. Начнем с того, кто такой Булгаков – это писатель, драматург, актер и режиссер театра, написавший большое количество произведений. Но также он является и врачом. Он закончил Медицинский университет, после которого работал фельдшером в городе и военном госпитале. Не большую часть биографии писатель мы можем рассказать ученикам в 10 классе углублённого профиля в параграфе 2 «Практическое значение биологических знаний», где в качестве дополнительного теста упоминаются работы, связанные с биологией. И не только Михаил Афанасьевич является примером врача и писателя, возьмем и А.П.Чехова, Артур Конан Дойл – яркие примеры к этой теме.

Одним из знаменитого произведения автора это «Собачье сердце» - само произведение дает пример из медицинской практики – трансплантация. «Тогда обнажился купол Шарикового мозга – серый с синеватыми прожилками и красноватыми пятнами. Филипп Филиппович ввелся ножницами в оболочки и их выкроил. Один раз ударил тонкий фонтан крови, чуть не попал в глаза профессору и окропил его колпак... Он ободрал оболочку с мозга и пошел куда-то вглубь, выдвигая из вскрытой чаши полушария мозга.... – Иду к турецкому седлу, – зарычал Филипп Филиппович и окровавленными скользкими перчатками выдвинул серо-желтый мозг Шарика из головы». Данные отрывки и может использовать на уроках в 8 классе, где изучается строение центральной нервной системы млекопитающих. Параграф 48 поведение млекопитающих в качестве, дополнительного материал изучения головного мозга, а также в 10 классе углублённого профиля в теме Неполное доминирование. Анализирующее скрещивание, есть дополнительный материал про донорство костного мозга, где мы как раз можем упомянуть трансплантацию частей мозга на примере «Собачьего сердца».

«Морфий» - в котором автор, рассказал о свое зависимости наркотиком, но под чужим именем. Тем самым показал, что можем произойти, если вовремя не выйти из этого состояния. «Я могу попробовать этот наркотик, а потом перестану. Ничего страшного не случится, у меня же есть сила воли». Влияние наркотических веществ, можно говорить на многих уроках и в разных классах по темам полового размножения и как они вещества могут влиять на молодой плод, в 10 классе 14 параграфе «Вирусы. Внеклеточные формы жизни», можно сказать он не только наркотической зависимости, но и о заболеваниях, которые могут передаваться с использованием одной и то же иглы. 9 класс параграф 39, где будет проходить лабораторная работа по описанию основных мер по профилактики инфекционных вирусных заболеваний: СПИД и Гепатит, где мы так же может рассказать об этом произведении. В 11 классе в параграфе 42 «Движущие силы антропогенеза», где в самом тексте мы можем увидеть примеры вреда человеку, в том числе и наркотики.

Таким образом, поэтическое представление творчества М.А.Булгакова, как не как переплетаются с темами проходящие на уроках биологии в разных классах. Что дает не только тесную связь литературы и естественной науки, но и расширяет кругозор учеников и преподавателей в интеграции двух сфер.

Список литературы:

1. Булгаков М.А. Мне нужно видеть свет...Дневники, письма, документы/ М.А. Булгаков. – Москва: Колибри, 2021
2. Булгаков М.А. Морфий/ М.А. Булгаков. – Москва: АСТ, 2020
3. Булгаков М.А. Собачье сердце: [сборник]/ М.А. Булгаков. – Москва: АСТ, 2021

4. Пасечник В.В Биология: 8-й класс: базовый уровень: учебник / В. В. Пасечник, А. А. Каменский, Г. Г. Швецов, З. Г. Гапонюк / под ред. В. В. Пасечника. – Москва: Просвещение, 2023.

5. Пасечник В.В Биология: 9-й класс: базовый уровень: учебник / В. В. Пасечник, А. А. Каменский, Г. Г. Швецов, З. Г. Гапонюк / под ред. В. В. Пасечника. – Москва: Просвещение, 2023.

6. Пасечник В.В Биология: 10-й класс: базовый уровень: учебник / В. В. Пасечник, А. А. Каменский, Г. Г. Швецов, З. Г. Гапонюк / под ред. В. В. Пасечника. – Москва: Просвещение, 2023.

7. Пасечник В.В Биология: 10-й класс: углублённый уровень: учебник / В. В. Пасечник, А. А. Каменский, Г. Г. Швецов, З. Г. Гапонюк / под ред. В. В. Пасечника. – Москва: Просвещение, 2023.

8. Пасечник В.В Биология: 11-й класс: углублённый уровень: учебник / В. В. Пасечник, А. А. Каменский, Г. Г. Швецов, З. Г. Гапонюк / под ред. В. В. Пасечника. – Москва: Просвещение, 2023.

СИСТЕМА ЭКОЛОГИЧЕСКИХ ПОНЯТИЙ В СОДЕРЖАНИИ УЧЕБНИКОВ БИОЛОГИИ «ЛИНИЯ ЖИЗНИ» 5-7 КЛАССОВ

*Александрия Сабина
Адыгейский государственный университет, г. Майкоп
Научный руководитель: Кабаян Н.В., к.п.н., доцент
Адыгейский государственный университет, г. Майкоп*

В обновлённом Федеральном государственном стандарте одной из целей биологического образования является формирование экологической культуры подрастающего поколения [6]. Анализ методической литературы показал, что к началу 80-х годов 20 столетия в педагогике и методике обучения биологии были определены цели, задачи и принципы, разработана теория экологического образования. Важным компонентом этой теории является учение о формировании экологической культуры личности школьника. Основой для развития экологической культуры являются экологические знания, так как только на основе знаний у человека формируются убеждения, складывается отношение к проблемам экологии и развиваются умения рационального природопользования. Экологические знания являются составной частью биологического образования. Систематическое изучение основ экологии происходит в курсе биологии. Здесь экологические знания раскрываются в форме понятий. Овладение экологическими понятиями – главный путь вооружения школьников основами экологии. Глубокие экологические знания связаны с усвоением системы понятий, так как в системе отражаются теории, основные идеи науки, движение и взаимосвязь понятий [1].

Глубокий анализ отражения экологических знаний в форме понятий, объединённых в систему, их движение в содержании школьного курса биологии, методику их формирования и развития у обучаемых при изучении предмета проведен профессором И.Н. Пономарёвой [5]. Согласно разработанной ею теории система экологических понятий в школьном курсе биологии включает пять рядов: о среде и факторах среды, экологии организмов, биогеоценологии, популяционной и социальной экологии. Каждый ряд понятий составлен из взаимосвязанных элементов (таблица).

Таблица. Система экологических понятий

1 ряд	2 ряд	3 ряд	4 ряд	5 ряд
Элементы понятий о среде и факторах среды	Элементы понятий об экологии организмов	Элементы понятий о биогеоценологии	Элементы понятий о популяционной экологии	Элементы понятий социальной экологии
Окружающая среда. Среда жизни на Земле: водная, наземно-воздушная, почвенная организм. Экологические факторы: абиотические, биотические, антропогенные. Зона угнетения, зона оптимума. Средообразующее действие организмов. Закономерность и воздействия экологических факторов.	Образ жизни организмов. Зависимость организмов от условий окружающей среды. Экологические группы: светлюбивые, тенелюбивые, теневыносливые, влаголюбивые, теплолюбивые. Жизненные формы организмов. Ритмы жизни организмов (суточные, сезонные)	Популяция как форма существования вида. Экологические свойства популяции: численность, плотность, выживаемость, ареал. Динамика численности популяции. Регуляция численности популяции	Биогеоценоз. Экосистема. Биосфера. Природное сообщество. Агробиоценоз. Структура экосистемы. Круговорот веществ и поток энергии. Биомасса. Экологическая пирамида. Правило десяти процентов. Биологическое разнообразие. Ярусы. Устойчивость и саморегуляция экосистемы. Смена биогеоценозов	Экологические проблемы. Охрана природы. Красная книга. Рациональное природопользование. Заповедники, заказники. Охрана здоровья. Охрана окружающей среды. Экологический мониторинг. Устойчивое развитие общества и природы. Экологическая культура

В современных условиях перехода на системно-деятельностный и компетентностный подходы в подготовке выпускников школы изменились цели и задачи биологического образования. Актуальными стали вопросы повышения экологической грамотности, составляющей основу экологической культуры молодёжи. Это нашло отражение в школьной программе по биологии, изменившей структуру и содержание всего курса. Эти изменения хотя и не коснулись общей стратегии экологического образования, но потребовали методического анализа отражения элементов экологических понятий в обновлённом содержании курса биологии для разработки новых вариантов методических приёмов их формирования у обучающихся. В связи с этим целью нашего исследования является проведение методического анализа отражения системы экологических понятий в содержании учебников биологии серии «Линия жизни» для 5-7 классов [2,3,4]. При анализе нами использовались методы, принятые в педагогике и методике обучения биологии.

Анализ показал следующее. В содержании учебника 5 класса, имеющего пропедевтическое значение, отражены элементы всех рядов системы понятий, кроме третьего. В главе «Организмы и среда обитания» повествуется о жизни организмов, которая зависит от экологических факторов, а именно от достаточного количества пищи, воздуха, воды, температуры и т.д. В зависимости от условий среды на нашей планете выделяют различные природные зоны. Живые организмы приспосабливаются к условиям среды, поэтому растительный и животный мир природных зон столь разнообразен. Содержание главы «Природные сообщества» раскрывает систему понятий о биогеоценозах, о том, что в сходных природных условиях одной территории живут особи разных видов растений, животных, грибов и бактерий. Они взаимодействуют между собой, приспосабливаются к условиям среды обитания, поддерживают своё существование через связи друг с другом. Живая природа

состоит не только из отдельных организмов и видов, но и из разнообразных природных сообществ. Это обеспечивается взаимодействием обитающих в нём организмов друг с другом и окружающей средой. Если эти связи нарушаются, то это может привести к гибели всего сообщества. Это необходимо учитывать при создании человеком искусственных сообществ. Материал главы «Живая природа и человек» раскрывает принципы рационального природопользования, которые помогают снизить воздействие хозяйственной деятельности человека на биосферу, а также необходимость создания охраняемых природных территорий для охраны природы [2].

Содержание курса биологии 6 класса, согласно программе, посвящено изучению анатомо-морфологических и физиологических особенностей покрытосеменных растений, только в первой главе «Растения – живой организм» содержится материал о многообразии растений, их месте обитания, роли в природе в связи с фотосинтезом [3].

В 7 классе основное содержание раскрывает систематические группы растений, что имеет значение для формирования таксономических понятий. При изучении различных отделов растений есть возможность раскрывать условия их произрастания, таким образом происходит развитие понятий о среде и факторах среды (1 ряд) и экологии организмов (2 ряд) Обобщающей экологические знания является глава «Растения и среда обитания». В её содержании находим определение понятию «факторы среды», «экологический группы растений» по отношению к свету и влажности, приводятся примеры приспособленности растений к этим условиям. Раскрывается понятие «растительное сообщество», причины смены растительных фитоценозов под влиянием как естественных причин, так и в результате действия антропогенных факторов [4].

Проведённый анализ содержания учебников биологии для 5-7 классов серии «Линия жизни» показал, что в системе экологических понятий ведущее значение имеют знания о факторах среды, взаимосвязях между организмами, роли человека в природе. Развитие их обеспечивается путём конкретизации материалов о жизни различных основных групп растительного и животного мира. На основе экологических знаний раскрываются возможные пути оптимизации взаимоотношения общества и природы. Таким образом развитие экологических знаний обобщается путем включения в содержание элементов понятий социальной экологии.

Список литературы:

1. Кабаян, Н.В. Значение экологических знаний, их формирование и развитие при изучении раздела “Растения” [Текст] / Н.В. Кабаян. Методические рекомендации. - Майкоп: Издательство ИУУ, 2002. – 84 с.
2. Пасечник, В.В. Биология: 5 класс: базовый уровень: учебник / Пасечник В.В., Суматохин С.В., Гапонюк З.Г., Швецов Г.Г. – М.: Просвещение, 2023. – 176 с.
3. Пасечник, В.В. Биология: 6 класс: базовый уровень: учебник / Пасечник В.В., Суматохин С.В., Гапонюк З.Г., Швецов Г.Г. – М.: Просвещение, 2023. – 176 с.
4. Пасечник, В.В. Биология: 7 класс: базовый уровень: учебник / Пасечник В.В., Суматохин С.В., Гапонюк З.Г., Швецов Г.Г. – М.: Просвещение, 2023. – 176 с.
5. Пономарёва, И.Н. Методика обучения биологии: учебник для студ. Высшего проф. образования / Пономарёва И.Н., Роговая О.Г., Соломин В.П. под ред. И.Н. Пономарёвой - М.: Издательский центр «Академия», 2012. 368 с.
6. Федеральная рабочая программа. Биология. 5–9 классы (базовый уровень) - Москва-2023.

ИНТЕГРИРОВАННЫЙ ЭЛЕКТИВНЫЙ КУРС ПО БИОЛОГИИ И ИНОСТРАННОМУ ЯЗЫКУ «РУССКИЕ УЧЕНЫЕ БИОЛОГИ»

Атаева Г.

Адыгейский государственный университет, г. Майкоп

Научный руководитель: Кабаян Н.В., к.п.н., доцент

Адыгейский государственный университет, г. Майкоп

Актуальность: в современных условиях в мире возникла необходимость изучения иностранных языков, в особенности английского языка. Кроме этого, интенсивно развивается наука биология. Мы считаем, что интеграция этих двух школьных предметов позволит развить интерес и к изучению иностранного языка и к биологии.

Элективный курс «Русские ученые биологи» направлен на изучение биографии и истории научного открытия с помощью английского языка. Считаем, что изучение важности открытия через персонификацию и на иностранном языке будет способствовать развитию интереса к предмету, практиковать навыки иностранного языка и развивать научное мировоззрение. Элективный курс для рассчитан на 10 часов в 9-11 классе.

Цель курса: ознакомление с научной деятельностью и основными достижениями русских учёных-биологов.

Задачи:

Образовательные:

- познакомить учащихся с биографии русских учёных биологов;
- изучить вклад русских учёных в развитие биологии;

Развивающие:

- развивать умение работать с дополнительной литературой, критически мыслить.

Воспитательные:

- воспитывать чувство патриотизма учащихся, гордости за свою страну, свой народ.

Тематический план и краткое содержание авторского элективного курса представлены в таблице:

№	Тема занятия	Аннотация на русском языке	Аннотация на английском языке	Кол-во часов
1.	Биография и история открытия К.А. Тимирязева	К.А. Тимирязев (1871) впервые высказал идеи о непосредственном участии хлорофилл в фотосинтезе. Экспериментально установил, что фотосинтез осуществляется преимущественно в красных и синих лучах видимого спектра.	К.А. Timiryazev (1871) was the first to express ideas about the direct participation of chlorophyll in photosynthesis. He established experimentally that photosynthesis occurs predominantly in the red and blue rays of the visible spectrum.	1
2.	Биография и история открытия С.Г. Навашина	Русский академик Сергей Гаврилович Навашин (1850-1930)	Russian academician Sergey Gavrilovich	1

		Процесс оплодотворения у растений открыл в 1898 г. русский ботаник, академик С.Г. Навашин и назвал его двойным оплодотворением.	Navashin (1850-1930) The process of fertilization in plants in 1898, Russian academician Sergey Gavrilovich Navashin called it double fertilization.	
3.	Биография и история открытия Н.И. Пирогова (1810-1881)	Внёс огромный вклад в развитие хирургии; Применил эфир для наркоза, а йод и спирт-для предупреждение нагноения ран; Использовал гипсовую повязку при переломах.	N.I. Pirogov (1810-1881) He made in a huge contribution to the development of surgery; He used ether for anesthesia, and iodine and alcohol to prevent suppuration of wounds; He used a plaster cast for fractures.	1
4.	Биография и история открытия И.П. Павлова (1849-1936)	Открыл условные и безусловные рефлексы, изучил иннервацию сердца и пищеварительной системы, разработал условно рефлекторную теорию	I.P. Pavlov (1849-1936) He discovered conditioned and unconditioned reflexes, studied in the innervation of the heart, and digestive system, and developed the conditioned reflex theory.	1
5.	Биография и история открытия И.М. Сеченова (1825-1905)	Российский физиолог, автор учение о рефлекторной деятельности нервной системы, открытие процессов возбуждения и торможения.	I.M. Sechenov (1825-1905) Russian psychologist, author of the doctrine of the reflex activity of the nervous system, discovery of the processes of excitation and inhibition.	1

6.	Биография и история открытия И.И. Мечникова (1845-1916)	-основоположник клеточной теории иммунитета; -автор учения о фагоцитозе; -занимался вопросами профилактики холеры и других инфекционных заболеваний.	I.I. Mechnikov (1845-1916) -founder of the cellular theory of immunity; -author of the doctrine of phagocytosis; -dealt with the prevention of cholera and other infectious diseases.	1
7.	Биография и история открытия Д.И. Ивановского	Первооткрыватель и основоположник вирусологии как науки. Отсчет истории вирусологии следует вести с 12 февраля 1892 г.- даты сообщения Ивановским о возбудитель табачной мозаики.	D.I. Ivanosky The discovered and founder virology as a science The history of virology should counted from February 12, 1892 the date of Ivanovsky's report on the causative agent of tobacco mosaic.	1
8.	Биография и история открытия К.М. Бэра	Показал, что развитие всех организмов начинается с яйцеклетки. Выявил, что у всех позвоночных наблюдаются общие черты эмбрионального развития.	He showed that the development of all organisms begins with the egg. He revealed that all vertebrates exhibit common features of embryonic development.	1

Таким образом интеграция элективного курса показывает много интересных фактов по изучению биологии и английского языка.

АНАЛИТИЧЕСКИЙ ОБЗОР СОДЕРЖАНИЯ УЧЕБНИКА БИОЛОГИИ ДЛЯ 5 КЛАССА УМК «ЛИНИЯ ЖИЗНИ»

*Вартамян Кристина
Адыгейский государственный университет, г. Майкоп
Научный руководитель: Кабаян Н.В., к.п.н., доцент
Адыгейский государственный университет, г. Майкоп*

Несмотря на использование онлайн-технологий в образовательном процессе школьный учебник по-прежнему остается важной составляющей в системе образования и воспитания обучающихся. Современный учебник является не только основным источником информации для учащихся, предоставляет систематизированные знания, но и выполняет развивающую, воспитывающую и организационную функцию всего учебного процесса. Кроме того, при умелом использовании методического аппарата делает работу учителя более продуктивной и качественной. Современный учебник должен соответствовать требованиям Федерального государственного образовательного стандарта, быть интересным и доступным для учащихся, иметь четкую структуру и последовательность изложения материала, включать различные виды заданий для закрепления знаний, предоставлять возможности для самоконтроля и оценки учащихся, учитывать их возрастные и индивидуальные особенности, а также использовать современные технологии обучения [1]. В связи с новыми требованиями обновленного ФГОС и ФООП и переходом на линейное структурирование содержания биологического образования авторским коллективом под руководством профессора В.В. Пасечника был создан УМК по биологии «Линия жизни», куда вошли учебники 5- 11 классов [3].

Обучение учащихся по новым учебникам позволяет констатировать, что многие учителя испытывают трудности в использовании их в учебном процессе. Часто это связано с устоявшимся стереотипом преподавания, отсутствием методических рекомендаций обучения школьников биологии на основе обновлённого содержания особенно в 5 классе. Поэтому целью нашего исследования стало проведение методического анализа учебника биологии для 5 класса авторов В.В.Пасечника, С.В.Суматохина, З.Г. Гапонюк, Г.Г Швецова [2]. Анализировали основной и дополнительный тексты, а также аппарат усвоения, представленный в учебнике.

Анализ показал, что теоретический материал учебника имеет пропедевтическое значение для дальнейшего изучения биологии в старших классах. Большое значение в его содержании придаётся методам изучения живой природы: наблюдению, описанию, измерению, и особенно экспериментальному методу. В учебнике представлены следующие типы текстов: теоретический материал содержит основную информацию; вопросы и задания помогают закрепить знания учащихся; примеры и задачи помогают применить усвоенные знания; инструкции и рекомендации объясняют, как выполнять задания; ссылки на дополнительные источники - предлагают дополнительные ресурсы для изучения темы. Эти тексты позволяют расширить и углубить знания о различных группах живых организмов. Пояснительные тексты сопровождаются словарями, справочными материалами и разъяснениями, которые помогают понять главную мысль и дополняют основной текст параграфа. В учебнике помимо текстового компонента присутствуют иллюстрации, схемы, таблицы, вопросы и задания.

Учебник содержит яркие иллюстрации, интересные вопросы и задания, а также предоставляет возможность для параллельной работы с электронной версией. В учебнике представлен расширенный аппарат для усвоения основного текста, который описан в аннотированном тексте, планируемых результатах, кратком содержании глав, а также в темах проектов и исследований в конце каждой главы. Повышение познавательной активности стимулирует интерес к изучению материала, помогает лучше его понимать и расширяет содержание основного текста учебника.

Вопросы после изучения параграфов направлены на проверку основного содержания и помогают ученикам воспроизвести и применить знания в различных ситуациях. Работа с таблицами, схемами и графиками способствует достижению метапредметных результатов обучения, а работа с иллюстрациями (включая схемы опытов и микроскопические изображения) помогает визуально изучать внутреннее и внешнее строение организмов. Каждый раздел содержит вопросы для обсуждения и повторения уже изученных материалов. Анализ показал, что большинство вопросов (53,1%) предназначены для закрепления знаний, 27,4% направлены на развитие логического и творческого мышления у школьников, 13,1% требуют практического применения полученных знаний, 15% содержат экологический материал, а 1,4% представляют собой задания для организации самостоятельной творческой деятельности учащихся.

Лабораторные работы развивают наблюдательность, вызывают интерес к предмету, изучению живой природы, активизируют познавательную деятельность, способствуют лучшему усвоению биологических знаний, практических умений и навыков, приучают к культуре труда. Лабораторные работы на биологическом материале развивают метапредметные умения анализировать, сравнивать, сопоставлять, оценивать, делать умозаключения, высказывать собственное мнение и обосновывать его, свертывать информацию, представлять результаты работы в различных формах (выводах, тезисах, логических схемах, таблицах и др). Выполнение лабораторных работ стимулирует интерес школьников к изучению биологии, развивает их познавательный интерес, позволяет применить полученные знания на практике, способствует развитию исследовательских навыков и критического мышления, улучшает практические навыки и воспитывает бережное отношение к природе. Анализ заданий, предлагаемых в содержании инструкций к выполнению лабораторных работ, показал, что большая их часть (61%) направлена на констатацию факта. Это компенсируется разнообразием вопросов и заданий в рубрике "Моя лаборатория", которые позволяют организовать различные формы и виды деятельности учащихся, что способствует формированию универсальных учебных действий.

Иллюстративный материал учебника представлен в виде рисунков (13%) и схематических рисунков (3,8%), фотографий (80,2%), есть схемы (1,6%), крайне мало портретов учёных – 1,4%. Рисунки, схемы и фотографии сопровождаются подписями и ссылками в тексте. Проводя анализ иллюстраций в учебнике, мы пришли к выводу, что они могут быть полезным источником знаний, помогающим усвоить, закрепить и повторить материал параграфов, способствуют организации учебной деятельности учеников как на уроке, так и при выполнении домашних заданий. При создании иллюстраций были учтены возрастные особенности учеников, использованы грамотные цветовые и тональные решения. Работа с разнообразными рисунками, вопросами и заданиями поможет сформировать у учеников навыки самостоятельной работы, заинтересовать и развивать интерес к познанию природы.

Анализ содержания учебника предметной линии УМК по биологии «Линия жизни» для 5 класса показал его соответствие требованиям Федерального государственного образовательного стандарта. Он содержит разнообразные типы текстов, которые помогают учащимся получить теоретические знания, развить практические навыки и умения, а также применить полученные знания на практике. Лабораторные работы в учебнике способствуют развитию наблюдательности, активизируют познавательную деятельность и помогают лучше усвоить биологические знания, практические умения и навыки, формируют культуру труда у учащихся, способствуют развитию исследовательских навыков и критического мышления. Разработанный авторами деятельностный блок «Моя лаборатория» позволяет учителю организовать различные формы деятельности учащихся во время урока и при выполнении домашних заданий.

Список литературы:

1. Марина А. В., Селина И.Н., Чурапина Е.М., Шахзадян А.С. Исследование укомплектованности предметных линий курса биологии 5-7 классов в условиях действия федерального перечня школьных учебников 2018 года // СНВ. 2020. №4. URL: [https://cyberleninka.ru/article/n/issledovanie-ukomplektovannosti-predmetnyh-liniy-kursa-biologii-5-7-klassov-v-usloviyah-deystviya-federalnogo-perechnya-shkolnykh](https://cyberleninka.ru/article/n/issledovanie-ukomplektovannosti-predmetnyh-liniy-kursa-biologii-5-7-klassov-v-usloviyah-deystviya-federalnogo-perechnya-shkolnykh-uchebnikov-2018-goda) (дата обращения: 03.01.2024).
2. Пасечник В.В. Биология: 5-й класс: базовый уровень: учебник / В.В.Пасечник, С.В.Суматохин, З.Г. Гапонюк, Г.Г. Швецов; под ред. В.В.Пасечника. – М.: Просвещение, 2023. – 176 с.
3. Федеральная рабочая программа. Биология. 5–9 классы (базовый уровень) – Москва, 2023.
4. <https://cyberleninka.ru/article/n/formirovanie-sistemy-ponyatiy-v-shkolnom-uchebnike-biologii>

ИНТЕГРИРОВАННЫЙ ЭЛЕКТИВНЫЙ КУРС «РАСТИТЕЛЬНЫЕ РЕСУРСЫ ТУРКМЕНИСТАНА»

*Гурбанова Я.
Адыгейский государственный университет, г. Майкоп
Научный руководитель: Кабаян Н.В., к.п.н., доцент
Адыгейский государственный университет, г. Майкоп*

В современных условиях одной из важных задач школы является развитие творческого потенциала личности, формирование исследовательских умений, вовлечение учащихся в практическую деятельность, стимулирование их к пополнению знаний об окружающей среде.

Программа элективного курса «Растительные ресурсы Туркменистана» предназначена для учащихся 6-7 классе, проявляющих интерес к биологии и носит региональный характер. Программа составлена как дополнение к предмету «Биология» и рассчитана на 1 час в неделю (теоретическое изучение материала, практическая работа [1,2]. Всего 10 часов. Данный спецкурс направлен на обобщение, систематизацию, расширение имеющиеся у детей представления о многообразии, строении и значении растений.

Эта программа как составная часть курса «Биология» выполняет несколько функций:

1. Углубляет знания по ботанике.
2. Расширяет содержание курса «Биология. Ботаника».
3. Способствует удовлетворению познавательных интересов в области биологии.
4. Способствует более глубокому и качественному пониманию процессов,

происходящих в мире растений.

Цели данного курса:

1. Углубление и систематизация знаний учащихся о растительных ресурсах Туркменистана.
2. Умение определять растения Туркменистана.
3. Познакомить с практическим применением растительных ресурсов Туркменистана.
4. Повысить экологическую культуру учащихся.

Задачи данного курса:

Образовательные: обеспечить закрепление основных биологических понятий, продолжить формирование специальных биологических компетенций (наблюдать, отличать растений), метапредметных компетенций (работа с литературными источниками, словарем, терминами); усвоение обучающимися законов, теорий, научных идей, фактов.

Развивающие: развитие у обучающихся аналитического мышления, навыков труда и самостоятельной работы, интереса к предмету, формирование умения выделять главное в рассматриваемом материале, проводить сравнение процессов жизнедеятельности, анализировать растения, рецензировать ответы одноклассников.

Воспитательные: воспитание культуры труда школьника, чувства любви и уважения к природе, необходимости охранять и беречь природу родного края.

Тематический учебный план элективного курса «Растительные ресурсы Туркменистана».

№	Темы	Количество часов
1	Зерновые растения	1
2	Плодовые растения	1
3	Кормовые растения	1
4	Масличные растения	1
5	Лекарственные растения	1
6	Пищевые растения	1
7	Красильные растения	1
8	Охраняемые растения	1
9	Работа с гербарными материалами	

Практические занятия включали работу с гербарными материалами: сбор, определение растения и изготовление гербария.

По окончании курса учащиеся должны:

Знать:

- особенности (описывать) основных растительных ресурсов Туркменистана.

Уметь:

- сравнивать (распознавать, узнавать, определять) растительные ресурсы Туркменистана.

- применять знания правильно использования растительных ресурсов.

- различать наиболее распространённые растительные ресурсы Туркменистана

- устно описывать растения;

- пропагандировать знания об охране природы;

- выполнять правила поведения в природе;

Список литературы:

1. Учебная программа по биологии для учащихся V-XI классов средних школ Туркменистана / составители : М. Акыева, С. Дурдыев, О. Баллыева [и др.]. – Ашхабад : Туркменская государственная издательская служба, 2013.

2. Биология. Пробный учебник для 6 класса с русским языком обучения общеобразовательных средних школ // Кертиков Х и др. – А.: Туркменская государственная издательская служба, 2014.

АНАЛИТИЧЕСКИЙ ОБЗОР СОДЕРЖАНИЯ УЧЕБНИКА БИОЛОГИИ ДЛЯ 6 КЛАСС УМК «ЛИНИЯ ЖИЗНИ»

*Гучетль А.Э., Каратун С.Д.
Адыгейский государственный университет, г. Майкоп
Научный руководитель: Кабаян Н.В., к.п.н., доцент
Адыгейский государственный университет, г. Майкоп*

В обновлённом Федеральном государственном стандарте третьего поколения детализированы предметные результаты, в том числе и для биологии 6 класса. Примером является следующая детализация формируемых умений: «характеризовать биологию как науку о живой природе; перечислять источники биологических знаний; характеризовать значение биологических знаний для современного человека; применять биологические термины и понятия (в том числе: живые тела, биология, экология, цитология, анатомия, физиология, биологическая систематика, клетка, ткань, орган, система органов, организм, движение, питание, фотосинтез, дыхание, выделение, раздражимость, рост, размножение, развитие, среда обитания, природное сообщество) в соответствии с поставленной задачей» [5]. Основой реализации предметных результатов является системно-деятельностный подход, предполагающий использование при обучении школьников исследовательскую и проектную деятельность. В связи с выше перечисленными требованиями, а также для укрепления единого образовательного пространства в стране с сентября 2022 года согласно изменениям в Федеральном Законе «Об образовании в Российской Федерации» введено понятие единого стандарта федеральных основных образовательных программ. Этот стандарт диктует использование единой программы и единых учебников для всех школ страны. Исходя из этих требований для школьного предмета биологии Министерством образования утверждены учебники «Линия жизни» под общей редакцией профессора В.В.Пасечника.

В последние годы в Базисных учебных планах наблюдается снижение учебных часов на обучение биологии и одновременно повышаются требования к качеству биологических знаний и умений у школьников. Одним из выходов в сложившейся ситуации является совершенствование методического аппарата учебника с целью повышения его функциональной значимости. Поэтому целью нашего исследования стало выявление методических особенностей учебника для 6 класса авторов В.В. Пасечник, С.В. Суматохин, З.Г. Гапонюк, Г.Г. Швецов, допущенного к использованию в соответствии с Приказом Министерства просвещения РФ, относящегося к серии «Линия жизни» и соответствующего линейной структуре построения школьного курса биологии[4]. Основными задачами – проведение анализа текстовых и вне текстовых компонентов учебника, использование которых повысит качество биологического образования в 6 классе.

В первой главе учебника «Растительный организм» содержится материал об общих признаках растительного организма на клеточном, тканевом, организменном уровнях организации. Во второй главе «Строение и многообразие покрытосеменных растений» учащиеся знакомятся со строением и функциями органов цветкового растения. Следующая глава «Жизнедеятельность растительного организма» посвящена изучению физиологических процессов, протекающих в растениях: воздушное и почвенное питание, дыхание, транспорт веществ, рост и развитие, особенность обмена веществ в растительном организме. Информативная часть учебника включает основной текст, передающий главное содержание; дополнительный текст, который представлен текстовыми фрагментами; пояснительные тексты в виде рубрик.

Методический аппарат учебника предлагает систему заданий для самостоятельной работы учащихся (модели действий, полезные советы, ссылки на дополнительные ресурсы) и построен с учетом формирования предметных и универсальных учебных действий. Все

задания направлены на развитие познавательной, практической и творческой деятельности учащихся, готовности использовать полученные знания в разных жизненных ситуациях и для решения практических задач.

Аппарат усвоения основного содержания включает следующие элементы:

- разноуровневые вопросы и задания;
- лабораторные и практические работы с чёткими инструкциями по их проведению;
- задания с ориентацией на самостоятельный активный поиск;
- задания на работу в сотрудничестве;
- проектные и исследовательские работы;
- задания, предусматривающие деятельность в информационной среде, в том числе в медиа среде.

Проводя анализ содержания учебника биологии для 6 класса, особое внимание обратили на наличие в учебнике инструкций к выполнению лабораторных и практических работ и соответствие их ФООП. Предлагаемые лабораторные и практические работы стимулируют познавательный интерес у школьников к изучению биологии, способствуют развитию практических навыков, формируют заботливое отношение к природе, что способствует развитию биологической культуры.

Анализ заданий, предложенных в содержании лабораторных работ, показал, что 29% направлены на констатацию факта; 29,9% - на выполнение логических операций; 41,2% - задания на развитие предметных и практических умений. Нами обнаружено некоторое несоответствие в перечне рекомендуемых лабораторных работ в Федеральной рабочей программе и в содержании учебника, особенно в теме «Растительный организм». Важно отметить, что отсутствие некоторых лабораторных работ в учебнике направляет учащихся на самостоятельное и активное изучение явлений жизни.

Иллюстрации представлены в виде схем, рисунков, фотографий, есть портреты ученых, в том числе российских. Интересным является материал о вкладе российских ученых в развитие науки. В содержании основного материала параграфов имеются ссылки к иллюстрациям, что делает его более понятным и доступным для учащихся. Однако для работы с иллюстрациями требуется составление системы заданий, которые бы с одной стороны повысили их функциональную значимость, а с другой – положительно влияли на качество усвоения цитологических, анатомо-морфологических, физиологических, таксономических, и экологических понятий, развиваемых в 6 классе. Работа с иллюстрациями, вопросами и заданиями развивает у учащихся навыки к выполнению самостоятельной работы, формирует интерес к изучаемому материалу.

В содержании методического аппарата учебник предлагаются темы проектов и научно-исследовательских работ, которые могут быть использованы во внеурочной деятельности. Кроме того, учебник предлагает организацию тематических экскурсий по биологии, которые могут быть проведены в рамках внеурочной деятельности.

В структуре учебника сочетается традиционный подход к изучению раздела «Растения» курса биологии и современные образовательные тенденции. Системно-деятельностный и личностно-ориентированный подходы обеспечивают достижение личностных, метапредметных и предметных образовательных результатов.

Список литературы:

1. <http://elar.uspu.ru/bitstream/uspu/3894/1/15Litenkova.pdf>
2. Марина А. В., Селина И.Н., Чурапина Е.М., Шахзадян А.С. Исследование укомплектованности предметных линий курса биологии 5-7 классов в условиях действия федерального перечня школьных учебников 2018 года // СНВ. 2020. №4 (33). URL: <https://cyberleninka.ru/article/n/issledovanie-ukomplektovannosti-predmetnyh-linij-kursa-biologii-5-7-klassov-v-usloviyah-deystviya-federalnogo-perechnya-shkolnyh> (дата обращения: 03.01.2024).
3. Илларионов Э.Ф.. Биология 6 (7) класс: Поурочные разработки. М: ВАКО, 2003. – 320 с.

4. Пасечник В.В. Биология: 6-й класс: базовый уровень: учебник / В.В.Пасечник, С.В.Суматохин, З.Г. Гапонюк, Г.Г. Швецов; под ред. В.В.Пасечника. – М.: Просвещение, 2023. – 160 с.

5. Федеральная рабочая программа. Биология. 5–9 классы (базовый уровень) Москва-2023.

ОБЩИЙ АНАЛИЗ СОДЕРЖАНИЯ УЧЕБНИКА БИОЛОГИИ 7 КЛАССА ФГОС

Колесникова А.В.

Адыгейский государственный университет, г. Майкоп

Научный руководитель: Кабаян Н.В., к.п.н., доцент

Адыгейский государственный университет, г. Майкоп

Новое содержание биологического образования потребовало улучшения научного и методического аппарата учебников биологии. Появились альтернативные учебники, в которых пересмотрены учебные тексты, расширен круг изучаемых вопросов, повышен их научный уровень. Поэтому повышение качества учебной литературы – одна из важнейших проблем повышения качества образования [3]. До сегодняшнего дня нельзя обойтись без учебника как основного источника информации и средства обучения [2]. В.П. Беспалько считает, что на освоение новой методики преподавания учителю требуется 5–7 лет, поэтому основной выход педагогической науки в практику лежит именно через учебник, его содержание и методику построения. Совершенствование учебников – это непосредственное воплощение достижений педагогической мысли [1]. Усвоение материала обеспечивается методически продуманным построением учебника, подбором заданий для самостоятельной работы [5].

Для обеспечения достижения планируемых результатов обучения в соответствии с обновленными ФГОС и ФООП [7] обучение биологии в школе осуществляется по УМК «Линия жизни» авторского коллектива, возглавляемого профессором В.В.Пасечником. Нами проведен анализ содержания учебника для 7 класса, базового уровня, под редакцией Пасечника В.В., Суматохина С.В., Гапонюк З.Г., Швецова Г.Г. [6]. Учебник красочно иллюстрирован, содержит разнообразные вопросы и задания, а также имеет возможность для параллельной работы с электронной формой учебника.

Учебник составлен на основе Фундаментального ядра содержания общего образования и требований к результатам основного общего образования, представленных ФГОС ООО. В структуре учебника расширен аппарат усвоения, представленный в аннотированном тексте, планируемых результатах, кратком содержании глав, а также тем проектов и исследований в конце каждой главы. Повышение познавательной активности повышает интерес к изучению материала, позволяет лучше его понимать и расширяет содержание основного текста учебника.

Аналитический обзор содержания учебника по биологии для 7 класса является актуальным, поскольку позволяет определить, насколько содержание учебника соответствует современным требованиям и стандартам образования. Такой обзор позволяет выявить сильные и слабые стороны учебника, а также его соответствие с Федеральной основной общеобразовательной программой и с обновленными ФГОС.

Целью общего анализа содержания учебника биологии 7 класса ФГОС является изучение структуры, содержания, методического аппарата учебника для определения его эффективности в обучении и соответствия требованиям образовательного стандарта.

Для достижения цели были определены задачи:

1. Изучить структуру и организацию учебника.
2. Проанализировать содержание учебника.
3. Оценить качество визуальных материалов, представленных в учебнике.
4. Проверить соответствие учебника требованиям ФГОС и ФООП.

При проведении анализа использовались методы, принятые в педагогике и методике обучения биологии.

Анализ показал следующее. Виды текстов, используемых в учебнике: теоретико-познавательные, дополнительные, пояснительные. Теоретико-познавательные тексты включены в основное содержание параграфов. К ним относятся и инструментально практические, представленные в текстах практических работ, расположенных в разделах «Моя лаборатория» после содержания параграфа. Дополнительный текст, как компонент современного учебника биологии с его методическим потенциалом, направленным на развитие читательской грамотности обучающихся, представлен в виде краткого обобщения, помещенного в цветную рамку, а также в рубриках «Для любознательных», «Это интересно», «Из истории науки». Этот материал позволяет расширить и углубить знания об определённой группе живых организмов. Пояснительные тексты сопровождают словарики, справочные сведения разного характера, разъяснения, которые содержат главную мысль и дополняют основной текст параграфа.

Вне текстовых компонент учебника включает красочные иллюстрации, схемы, таблицы, вопросы и задания. Вопросы охватывают проверку основного содержания, ориентируют учащихся на воспроизведение знаний и на их применение в той или иной ситуации. Работа с таблицами, схемами, графиками способствует достижению метапредметных результатов обучения, а работа с иллюстрациями (схемы опытов, микроскопические изображения) способствуют визуальному изучению внутреннего и внешнего строения растений. Развитие интеллектуальных умений школьников осуществляется через эксперименты, а также через задания, способствующие овладению логикой и методами мышления. К каждому параграфу предложены вопросы для обсуждения, актуализации ранее усвоенных знаний.

Проводя анализ содержания лабораторных работ в учебнике, мы исходили из того, что их выполнение на уроке позволяет решить ряд задач по формированию как метапредметных, так и предметных умений. Во время выполнения заданий к лабораторным работам учащиеся приобретают навыки использования таких биологических методов исследования, как наблюдение, сравнение, описание, эксперимент. Реализуются задачи развивающего обучения школьников: умение анализировать, сравнивать, обобщать изученный материал. Выполнение лабораторных работ повышает мотивацию школьников к изучению биологии, развивают познавательный интерес, обогащают практическими навыками, воспитывают бережное отношение к природе. В Федеральной основной общеобразовательной программе практический компонент значительно шире, чем в содержании учебника. Это даёт возможность для творческого поиска при организации учебного процесса.

Разнообразие вопросов, заданий и деятельностный блок «Моя лаборатория» в содержании учебника позволяют организовать различные формы и виды деятельности учащихся в ходе учебно-воспитательного процесса. Их выполнение обеспечит формирование универсальных учебных действий обучаемых.

Анализируя иллюстрации учебника, мы считали, что иллюстративный материал при умелом использовании его учителем может стать источником знаний, средством закрепления и повторения; способствует организации учебно-познавательной деятельности учащихся не только на уроке, но и при выполнении домашнего задания. В учебнике – это рисунки, схемы, фотографии. Все они имеют подписи и сопровождаются ссылками в тексте. При иллюстрировании найдены грамотные цветовые и тональные решения с учётом возрастных особенностей учащихся. Работа с разнообразными рисунками к параграфам, вопросами и заданиями поможет формированию у учащихся умений, навыков самостоятельной работы, развитию интереса и способностей.

Общий анализ учебника показал, что красочные иллюстрации, разнообразные вопросы и задания, лабораторные работы, а также дополнительные сведения и любопытные факты способствуют эффективному усвоению учебного материала. Доступно раскрыто значение предьявляемого материала для повседневной жизни человека. В учебнике можно найти идеи

для проектов и исследовательских работ, внеурочной деятельности, есть краеведческая составляющая. В целом предлагаемый учебник соответствует Федеральному государственному образовательному стандарту основного общего образования.

Список литературы:

1. Беспалько, В.П. Теория учебника: Дидактический аспект. М.: Педагогика, 1988.
2. Дьяченко, Л.С., Загоруйко Р.В., Макрицкий М.В. Учебник как средство формирования ценностных отношений школьников // Вестник ЛГУ им. А.С. Пушкина. 2022. №4. URL: <https://cyberleninka.ru/article/n/uchebnik-kak-sredstvo-formirovaniya-tsennostnyh-otnosheniy-shkolnikov> (дата обращения: 06.01.2024).
3. Кусаинов, А.К. Оценка качества современной учебной литературы // Ценности и смыслы. 2019. №1. URL: <https://cyberleninka.ru/article/n/otsenka-kachestva-sovremennoy-uchebnoy-literatury> (дата обращения: 03.01.2024).
4. Лернер, И. Я. Содержание образования в средней школе как объект теоретического рассмотрения // Пути совершенствования содержания образования и учебно-воспитательного процесса в средней школе. М., 1981. 203 с.
5. Марина, А. В., Селина И.Н., Чурапина Е.М., Шахзадян А.С. Исследование укомплектованности предметных линий курса биологии 5-7 классов в условиях действия федерального перечня школьных учебников 2018 года // СНВ. 2020. №4 URL: [https://cyberleninka.ru/article/n/issledovanie-ukomplektovannosti-predmetnyh-linij-kursa-biologii-5-7-klassev-v-usloviyah-deystviya-federalnogo-perechnya-shkolnykh](https://cyberleninka.ru/article/n/issledovanie-ukomplektovannosti-predmetnyh-linij-kursa-biologii-5-7-klassev-v-usloviyah-deystviya-federalnogo-perechnya-shkolnykh-uchebnikov-2018-goda) (дата обращения: 03.01.2024).
6. Пасечник, В.В. Биология: 7-й класс: базовый уровень: учебник / В.В.Пасечник, С.В.Суматохин, З.Г. Гапонюк, Г.Г. Швецов; под ред. В.В.Пасечника. – М.: Просвещение, 2023. – 176 с.
7. Федеральная рабочая программа. Биология. 5–9 классы (базовый уровень) Москва-2023.

СИСТЕМА ПОНЯТИЙ ОБ ИСТОРИЧЕСКОМ РАЗВИТИИ РАСТИТЕЛЬНОГО МИРА В СОДЕРЖАНИИ УЧЕБНИКОВ БИОЛОГИИ «ЛИНИЯ ЖИЗНИ» 5-7 КЛАССОВ

Корецкая Ксения

Адыгейский государственный университет, г. Майкоп

Научный руководитель: Кабаян Н.В., к.п.н., доцент

Адыгейский государственный университет, г. Майкоп

Проблема исторического развития живых систем не является новой в методике обучения биологии. В последнее время вопрос изучения эволюции приобрел особую значимость, это связано с разработанностью и признанием большинством ученых положений глобальной эволюции на мега- и макроуровнях. Данная концепция является одним из положений современной естественнонаучной картины мира, а поэтому оказывает значительное влияние на формирование научного мировоззрения [3]. На значимость изложения учащимся учебного материала о природе на эволюционной основе, формирование у них мировоззрения, основанного на открытиях в области естествознания, указывал еще в 19 веке известный методист А.Я. Герд. В последствие данной проблеме уделяли внимание многие методисты и педагоги, такие как Н.М. Верзилин, А.И.Захлебный, И.Д.Зверев, В.М. Корсунская, Б.Д. Комиссаров и др. И.Н.Пономарёва особое внимание обращает на необходимость строить содержание предмета биологии в виде стройной системы научных знаний, «главными из которых выступают историческое развитие живой природы, ее биологическое разнообразие, структурно-уровневая организация живой материи. На этих основах школьный предмет должен формировать научное миропонимание, эмоционально-ценностные отношения к живому миру, развивать экологическую культуру личности и

осуществлять подготовку школьников к жизни» [7]. Из этого следует, что изучение концепции эволюции позволяет реализовать принцип научности в содержании школьного курса биологии [2]. В обновленном Федеральном государственном образовательном стандарте определена значимость формирования у обучаемых целостного мировоззрения, соответствующего современному уровню развития науки, т.е. системы знаний о живой природе, закономерностях её развития.

В связи с вышеизложенным целью нашего исследования стало определение системы понятий об историческом развитии растительного мира в содержании современных учебников биологии для 5-7 классов [4,5,6].

Для определения системы понятий об историческом развитии жизни на Земле мы обратились к содержанию вузовских учебников, анализ которых позволил выделить две группы понятий об эволюции: микро- и макроэволюции. Под микроэволюцией понимается распространение в популяции малых изменений в частотах аллелей на протяжении нескольких поколений; эволюционные изменения на внутривидовом уровне. Такие изменения происходят из-за следующих процессов: мутации, естественный отбор, искусственный отбор, перенос генов и дрейф генов. Эти изменения приводят к дивергенции популяций внутри вида, и, в конечном итоге, к видообразованию. Макроэволюция включает совокупность процессов эволюции живых форм, протекающих на надвидовом уровне, то есть после установления практически полной межвидовой изоляции и прекращения нивелировки достигнутых различий путём скрещиваний [1].

При анализе отражения системы понятий об эволюции растительного мира в содержании учебников «Линия жизни» мы исходили из требований программы, согласно которой историческое развитие растительного мира следует изучать в 7 классе на основе знаний, сформированных у обучаемых в 5 и 6 классах. В 7 классе содержание программы строится по восходящему принципу изучения отделов растений от водорослей до покрытосеменных растений. Это дает возможность изучить усложнения в строении представителей различных отделов царства, и на этой основе формировать знания об историческом развитии растительного мира на Земле. Обобщающей является тема соответствующего названия, в которой должны быть раскрыты палеонтологические доказательства эволюции растений, ознакомление обучаемых с «живыми ископаемыми» растительного царства, сохранившимися в современной флоре. Для обобщения материала об эволюции растений программа предлагает повторить «Жизнь растений в воде. Первые наземные растения. Освоение растениями суши. Этапы развития наземных растений основных систематических групп» [8].

Отмечаем, что формирование у школьников знаний о длительных этапах развития биосферы Земли должно начинаться уже с 5 класса. Содержание биологии 5 класса, согласно Федеральной программе, имеет пропедевтическое значение и подготавливает учащихся к системному изучению всех форм жизни и процессах, протекающих на всех её уровнях, в том числе её историческом развитии. Наше мнение совпадает с точкой зрения авторов учебников «Линия жизни». В содержании учебника биологии для 5 класса автором вводится термин «эволюция», дается его определение, неоднократно упоминается об эволюции растительного мира, результатом которой является его многообразие, а также разделение живых организмов на отдельные царства, характеризующиеся определенными признаками.

В содержании учебника биологии для 6 класса раскрывается материал об анатомо-морфологическом строении покрытосеменных растений, а также процессах жизнедеятельности растительного организма. В этом случае учитель может актуализировать знания учащихся об усложнении в строении органов цветковых растений.

В содержании учебника биологии 7 класса отсутствует отдельная тема «Развитие растительного мира на Земле», что не соответствует требованиям программы и предлагаемом едином конструкторе для планирования уроков биологии. В главу «Многообразие растительного мира» включён параграф «Развитие растительного мира», в котором автор ставит ряд проблемных вопросов о причинах многообразия современных видов растений. Для

ответов на поставленные вопросы предлагается материал о науке палеонтологии и одном из её направлений – палеоботанике, объектом которой является изучение ископаемых остатков растений, покрывавших нашу планету в различные геологические периоды. Содержание параграфа включает абзацы «Начальные этапы растительного мира», «Появление водорослей», «Выход растений на сушу», «Происхождение высших споровых растений», «Развитие семенных растений». Объясняя основной текст параграфа, учитель обращает внимание учащихся на иллюстрации, сопровождающие его: фотография с отпечатком древнего растения, рисунки первых растений суши и основных этапов развития растительного мира, схему происхождения высших растений.

Параграф «Развитие растительного мира» является заключительным к теме «Многообразие растительного мира», поэтому его содержания обобщает знания учащихся об усложнении растительного мира на Земле в ходе его исторического развития

Результаты проведенного исследования показали актуальность и практическую значимость изучаемого вопроса, что позволило нам сделать следующие выводы:

основой построения содержания учебников биологии для 5- 7 классов служит принцип научности, позволяющий формировать у обучаемых научные знания;

в учебниках наблюдается диалектическое единство принципов научности и доступности, позволяющих формировать научное мировоззрение школьников;

анализ учебников биологии 5- 7 классов с позиции формирования понятий об эволюции растительного мира показал, что их содержание создаёт потенциальные возможности для развития знаний учащихся о группе макроэволюционных понятий.

Список литературы:

1. Верзилин, Н.М. Общая методика преподавания биологии / Н. М. Верзилин, В.М. Корсунская - М.: Посвещение, 1985.
2. Кабаян, Н.В. От классического к поиску нового в методике обучения биологии/ Н.В. Кабаян – М.: Биология в школе. – 2010. – № 7. – С.55.
3. Мягкова, А. Н. Методика обучения общей биологии: Пособие для учителя/ Мягкова, А.Н.; Комиссаров, Б.Д. - М.: Просвещение, 1985 – 289 с.
4. Пасечник, В.В. Биология:5 класс: базовый уровень: учебник /Пасечник В.В., Суматохин С.В., Гапонюк З.Г., Швецов Г.Г. – М.: Просвещение, 2023. – 176 с.
5. Пасечник, В.В. Биология: 6 класс: базовый уровень: учебник / Пасечник В.В., Суматохин С.В., Гапонюк З.Г., Швецов Г.Г.– М.: Просвещение, 2023. – 176 с.
6. Пасечник, В.В.Биология: 7 класс: базовый уровень: учебник / Пасечник В.В., Суматохин С.В., Гапонюк З.Г., Швецов Г.Г.– М.: Просвещение, 2023. – 176 с.
7. Пономарёва, И.Н. Методика обучения биологии: учебник для студ. Высшего проф. образования/ Пономарёва И.Н., Роговая О.Г., Соломин В.П. под ред. И.Н.Пономарёвой - М.: Издательский центр «Академия», 2012. - 368 с.
8. Федеральная рабочая программа. Биология. 5–9 классы (базовый уровень) – Москва, 2023.

ФОРМИРОВАНИЕ ПРЕДМЕТНЫХ УМЕНИЙ У ОБУЧАЮЩИХСЯ ПРИ РЕШЕНИИ РАСЧЕТНЫХ ЗАДАЧ ПО БИОЛОГИИ

Кривонос В.

Адыгейский государственный университет, г. Майкоп

Научный руководитель: Кабаян Н.В., к.п.н., доцент

Адыгейский государственный университет, г. Майкоп

Владение предметными умениями можно рассматривать как важные качества личности, они проявляются в овладении разными способами работы с научной информацией, которая формирует научные знания и умения по предмету биология. Они включают в себя способность выявлять существенные признаки биологической системы, особенности ее

природы; наблюдать и описывать клетки и ткани на готовых микропрепаратах; работать с микроскопом и лабораторным оборудованием, решать расчетные задачи и т.д [1].

Содержание школьного предмета «Биология» имеет большие возможности для формирования системы умений и навыков. Поэтому важно систематически ориентировать учащихся не на формальное заучивание учебного материала, а на усвоение его путем оперирования различными интеллектуальными умениями.

Уже на первых уроках биологии следует обучать школьников выполнению тех или иных действий, из которых складывается умение. Первоначально это будут умения предметного характера, например сравнение семян фасоли и тыквы. При этом учитель направляет внимание учеников на выявление сходства и различия в изучаемых объектах по их внешнему виду и внутреннему строению. Используя приемы сравнения объектов, ученики вскоре смогут применять умение сравнивать и в других ситуациях и делать это самостоятельно[2].

Рассмотрим пример решения расчетных задач по разделу «Человек»: «За сутки почки пропускают через себя до 1700 л крови, в то время как в организме подростка ее содержится всего 10 % от массы тела. Рассчитайте, сколько раз кровь пройдет через почки у подростка массой 50 кг за сутки» При решении этой задачи формируются такие предметные знания и умения, как: объяснение функции почек, знания об объеме крови в организме.

В процессе формирования предметных умений учитель может использовать различные методы и приемы обучения, такие как объяснение, демонстрация, индивидуальная и групповая работа, использование различных источников информации и пр.

Для формирования предметных умений у обучающихся при решении расчетных задач по биологии можно использовать следующие методические рекомендации:

1. Объяснение теоретических основ. Прежде чем приступить к решению задач, необходимо проанализировать теоретический материал и понять основные принципы и законы, которые лежат в основе задачи. Объясните учащимся основные понятия и принципы, на которых основана задача.

2. Постановка задачи. Предложите учащимся решить несколько примеров задач, чтобы они могли понять общую структуру задач и основные шаги, которые необходимо предпринять для их решения.

3. Практические упражнения. Предложите учащимся решить несколько практических задач по теме, чтобы они могли закрепить полученные знания и навыки.

4. Развитие аналитического мышления. Поддерживайте учащихся в развитии аналитического мышления, помогая им анализировать информацию, выделять основные моменты и применять знания на практике.

5. Постоянный контроль и обратная связь. Проверяйте выполнение задания учащимися, предоставляйте им обратную связь и помогайте исправлять ошибки. Поощряйте учащихся за правильное выполнение задач.

6. Индивидуальный подход. Учитывайте индивидуальные особенности каждого учащегося и подбирайте методики и задания, которые подходят именно ему.

7. Повторение материала. Повторение является важным элементом обучения. Повторно предлагайте учащимся решить задачи и закрепляйте полученные знания и навыки. Соблюдение этих методических рекомендаций поможет эффективно формировать предметные умения у обучающихся при решении расчетных задач по биологии и повысить их уровень подготовки.

Формирования предметных умений у обучающихся при решении расчетных задач по биологии включает следующие этапы:

1. Предварительный этап. На этом этапе учитель объясняет учащимся, какие предметные умения они будут развивать при решении расчетных задач по биологии. Также учитель должен дать определение каждому умению и объяснить, для чего оно необходимо.

2. Этап формирования предметных знаний. Учитель проводит объяснительную работу по теме задачи, рассказывает учащимся о технике решения задачи, демонстрирует примеры решений. Затем учащиеся самостоятельно изучают теоретический материал по задаче.

3. Этап формирования умений анализировать информацию из условия задачи. Учитель задает вопросы по условию задачи, подсказывает, как нужно анализировать информацию и делать выводы.

4. Этап развития умений выбора необходимых формул и методов решения. Учащиеся самостоятельно выбирают формулы и методы, которые нужно использовать для решения задачи. Учитель проверяет правильность выбора и дает рекомендации по улучшению решения.

5. Этап развития умений проводить расчеты и приводить полученные результаты к нужному виду. Учащиеся самостоятельно проводят необходимые расчеты, проверяют правильность полученных результатов и приводят их к нужному виду.

6. Этап развития умений проверять правильность решения задачи. Учащиеся проверяют правильность своего решения, анализируют возможные ошибки и корректируют свое решение.

7. Контрольный этап. Учитель проводит контрольные упражнения, чтобы проверить сформированность умений учащихся при решении подобных задач на определенном уровне сложности.

8. Рефлексивный этап. Учитель и учащиеся анализируют процесс формирования умений, обсуждают возникшие трудности и способы их преодоления.

Первостепенное значение при формировании умений имеет прочность образующихся связей, которые укрепляются тренировкой так же, как и подвижность нервных процессов, обеспечивающих переключение этих связей в быстроту реагирования и их интеграцию. Формирование и развитие способов деятельности всегда проходит определенные этапы владения умением и необходимо учитывать условия, которые делают этот процесс эффективным.

Важное значение в формировании навыков имеет правильное распределение упражнений во времени. Непрерывное упражнение в течение длительного времени ухудшает результат из-за возникающего утомления. Поэтому целесообразно выполнение упражнений чередовать с осуществлением работ другого типа и отдыхом. На эффективность упражнений существенно влияет также длительность перерыва между ними. Оптимальным является следующее распределение упражнений: более частое повторение их в начале обучения и постепенное удлинение интервалов между ними по мере овладения навыком [3].

Результаты исследования показали, что использование методических рекомендаций при формировании предметных умений у обучающихся при решении расчетных задач по биологии способствует улучшению уровня их знаний и навыков в данной предметной области. Учащиеся, которые прошли обучение с использованием данной методики, показали более высокие результаты на экзаменах и тестах по биологии, чем те, кто обучался по традиционным методикам.

Кроме того, обучающиеся, которые использовали данную методику, проявили более высокий интерес к изучению биологии, у них улучшились умения анализировать и решать задачи самостоятельно, а также у них улучшилась способность критически мыслить и применять полученные знания на практике.

Таким образом, можно сделать вывод, что методические рекомендации для формирования предметных умений у обучающихся при решении расчетных задач по биологии является эффективным инструментом для улучшения качества образования и развития когнитивных и познавательных навыков учащихся в данной предметной области.

Внедрение расчетных задач в учебный процесс по предмету биология будет способствовать повышению уровня у обучающихся познавательной активности, интереса к получению биологических знаний и применению сформированных предметных умений в практической деятельности.

Список литературы:

1. Макарова, О. Б., Сивохина, Л. Н. Методика обучения биологии: современные подходы / О. Б. Макарова, Л. Н. Сивохина. Монография. Часть 1 – Новосибирск: Изд. НГПУ, 2013. – 275 с.
2. Арбузова, Е. Н. Методика обучения биологии: учебное пособие для вузов / Е. Н. Арбузова. - 2-е изд., испр. и доп. - Москва : Издательство Юрайт, 2024. - 274 с. - (Высшее образование). - ISBN 978-5-534-06015-7. - Текст : электронный // Образовательная платформа Юрайт [сайт]. - URL: <https://urait.ru/bcode/540494> (дата обращения: 31.03.2024).
3. Общая методика обучения биологии : учеб. пособие для студ. пед. вузов / И. Н. Пономарева, В. П. Соломин, Г. Д. Сидельникова; под ред. И. Н. Пономаревой. - 3-е изд., стер. - М. : Издательский центр «Академия», 2008. - 280 с.

ИНТЕГРИРОВАННЫЙ КУРС «ЗЕЛЕНый ПАТРУЛЬ»

Омельченко А.А.

Адыгейский государственный университет, г. Майкоп

Научный руководитель: Кабаян Н.В., к.п.н., доцент

Адыгейский государственный университет, г. Майкоп

Очень часто дети, рисуя природу, располагают листья на ветвях без черешков, направление стеблей у многих произвольно, кроны деревьев имеют одинаковую, как правило, шарообразную форму. Поэтому трудно понять, какие породы на рисунках составляют лес.

Связь уроков биологии и ИЗО поможет ближе понять мир, проявлять креативное и ассоциативное мышление, так же помогает внимательно относиться к деталям.

Изучение ботаники начинается со знакомства с жизненными формами растений во время экскурсий в лес или парк. Первые ботанические исследования сопровождаются беседой о строении трав, кустарников и деревьев, а также о их красоте и разнообразии, о колоре и удивительных формах. Такие экскурсии заканчиваются грамотным сбором гербария, который будет необходим для изучения тем "Стебель", "Лист", "Цветы", "Плоды", а кроме того, послужит прекрасным натурным материалом для уроков ИЗО при выполнении графических, декоративных, живописных работ.

Учитель-биолог может образно рассказать о том, что листья на деревьях словно одежда на человеке. И недаром, когда наступает осень, говорят, что деревья обнажаются. В это время года особенно видно как растут и тянутся к свету ветви - руки. Учитель-биолог раскрывает суть такого движения - это завоевание необходимого жизненного пространства, влияние атмосферных воздействий и окружающих объектов, порой причудливо изгибающих побеги, что придает уникальность их облику.

Восхищение учащихся природой и любовь к ней переходят в желание запечатлеть увиденные образы и передать свои чувства, вызванные ими. В изобразительный род деятельности учеников входят: графика, живопись и декоративное творчество.

Удивление и восхищение природой во время ботанической экскурсии переходит в желание запечатлеть увиденное красками. Предварительно на уроках ботаники осмысливается значение колора в жизни данного вида растения. Например, зелень растений, их цветков светолюбивых экземпляров теплее и прозрачнее теневыносливых. Это связано с тем, что у листьев на свету меньше клеток с зеленым пигментом, улавливающим свет для фотосинтеза, чем в тени. И часто у экземпляров одного и того же вида растения, которые выросли в неодинаковых условиях освещенности, зеленая окраска будет различной.

При написании работы вначале создаются эскизы красками с целью поиска лучшей выразительности и своеобразия растительного материала.

Собранный природный материал на экскурсии можно использовать и для создания декоративных произведений. Следует обратить внимание на размеры, форму, цвет и фактуру

используемых для творчества компонентов. Школьниками создаются композиции, натюрморты, портреты из зерен, косточек, семян, засушенных листьев и цветов. При этом внимание ребят обращается на возможность передачи характера выполняемого портрета с помощью растительных компонентов.

Календарно - тематический план

Название темы	Форма организации	Виды учебных занятий			Связь с изобразительным искусством
		Лекция	Практическая работа	Экскурсии	
Старт лагерной смены.	Экскурсия, игра			1	
Озеленение цветочных клумб	Трудовой десант		1		Выполнение эскизов цветочных клумб
Озеленение цветочных клумб	Трудовой десант		1		
Озеленение цветочных клумб	Трудовой десант		1		Выполнение рисунков цветов с натуры, иллюстрация новых вариантов клумб
Изучение древесной растительности вокруг школы.	Экскурсия			1	Зарисовка с натуры хвойных и лиственных пород растений, растущих на территории школы
Изучение древесной растительности вокруг школы.	Практическая работа		1		
Изучение флоры школьного двора	Экскурсия			1	Зарисовка с натуры видов растений, растущих на территории школы
Операция «Зелёная аптека»	Лекция, практическая работа	0,5ч	0,5ч		Оформление фотоальбома лекарственных растений
Пересадка комнатных растений. Паспортизация комнатных растений школы.	Трудовой десант	1			Выполнение учебного проекта «Дизайн учебной комнаты».
Пересадка комнатных растений.	Трудовой десант		1		

Паспортизация комнатных растений школы.					
Пересадка комнатных растений. Паспортизация комнатных растений школы.	Трудовой десант		1		
Растения – наши друзья	Лекция с применением средств ИКТ			1	Просмотр репродукций с картин известных художников
Хвойные растения Кировской области	Экскурсия в лесную зону поселка			1	Зарисовка хвойных растений с натуры
Лесная гостиная	Конференция	1			Оформление выставки детских рисунков
Закрытие лагерной смены.	Игра	1			
		3,5	6,5	5	

В заключение хочется отметить: что работа в данном направлении позволяет с уверенностью констатировать - межпредметная связь ИЗО и ботаники эффективно влияет на освоение и запоминание основ науки о природе и способствует формированию навыков в области изобразительного искусства. Кроме того, развитие воображения тоже не может происходить на пустом месте, для этого нужны знания, на основе которых расцветает творчество учащихся.

Такой подход помогает детям понять, каким образом природа влияет на их эмоциональное состояние, почему одни пейзажи успокаивают и радуют глаз, а другие - возбуждают или вызывают щемящее чувство восхищения, третьи - навевают дорогие сердцу воспоминания, и почему на сопереживания с природой влияют формы, краски и запахи.

Список литературы:

1. Богоявленская, А.Е. Активные формы и методы обучения биологии: Растения. Бактерии. Грибы. Лишайники [Текст] – М.: Просвещение: АО «Учеб. литература». – 1996. – 192 с.
2. Внеклассные мероприятия по биологии [Текст]. С.Л.Мясникова, И.О.Юстус. – Чебоксары, изд-во «Клио», 1998, - 56с. (Серия «Внимание: опыт»).
3. Внеклассная работа по биологии [Текст]: Пособие для учителя/ А.И.Никишов, З.А.Мокеева, Е.В.Орловская, А.И.Семенова, 2-е изд. перераб.–М.: Просвещение, 1980.–239с.
4. Державина, Т.Б. Экскурсии в природу [Текст]: пособие для учителя / Т.Б.Державина. – М.: Мнемозина, 2010. – 190, [16] с.
5. Калишова, Г.С. 900 вопросов и заданий по биологии. Растения. Бактерии. Грибы. Лишайники. [Текст] / Г.С. Калишова, А.Н. Мягкова. М.: «Аквариум ЛТД», 2001. – 224с.

СТАТЬЯ СВЯЗЬ БИОЛОГИИ И ИЗОБРАЗИТЕЛЬНОГО ИСКУССТВА

*Омельченко Анастасия Александровна
Адыгейский государственный университет, г. Майкоп
Научный руководитель: Кабаян Н.В., к.п.н., доцент
Адыгейский государственный университет, г. Майкоп*

Очень часто дети, рисуя природу, располагают листья на ветвях без черешков, направление стеблей у многих произвольно, кроны деревьев имеют одинаковую, как правило, шарообразную форму. Поэтому трудно понять, какие породы на рисунках составляют лес.

Связь уроков биологии и ИЗО поможет ближе понять мир, проявлять креативное и ассоциативное мышление, так же помогает внимательно относиться к деталям.

Изучение ботаники начинается со знакомства с жизненными формами растений во время экскурсий в лес или парк. Первые ботанические исследования сопровождаются беседой о строении трав, кустарников и деревьев, а также о их красоте и разнообразии, о колоре и удивительных формах. Такие экскурсии заканчиваются грамотным сбором гербария, который будет необходим для изучения тем "Стебель", "Лист", "Цветы", "Плоды", а кроме того, послужит прекрасным натурным материалом для уроков ИЗО при выполнении графических, декоративных, живописных работ.

Учитель-биолог может образно рассказать о том, что листья на деревьях словно одежда на человеке. И недаром, когда наступает осень, говорят, что деревья обнажаются. В это время года особенно видно как растут и тянутся к свету ветви - руки. Учитель-биолог раскрывает суть такого движения - это завоевание необходимого жизненного пространства, влияние атмосферных воздействий и окружающих объектов, порой причудливо изгибающих побеги, что придает уникальность их облику.

Восхищение учащихся природой и любовь к ней переходят в желание запечатлеть увиденные образы и передать свои чувства, вызванные ими. В изобразительный род деятельности учеников входят: **графика, живопись и декоративное творчество.**

Удивление и восхищение природой во время ботанической экскурсии переходит в желание запечатлеть увиденное красками. Предварительно на уроках ботаники осмысливается значение колора в жизни данного вида растения. Например, зелень растений, их цветков светолюбивых экземпляров теплее и прозрачнее теневыносливых. Это связано с тем, что у листьев на свету меньше клеток с зеленым пигментом, улавливающим свет для фотосинтеза, чем в тени. И часто у экземпляров одного и того же вида растения, которые выросли в неодинаковых условиях освещенности, зеленая окраска будет различной.

При написании работы выполняются после внимательного изучения цветовой гаммы флористической природы. Вначале создаются эскизы красками с целью поиска лучшей выразительности и своеобразия растительного материала.

Собранный природный материал на экскурсии можно использовать и для создания декоративных произведений. Следует обратить внимание на размеры, форму, цвет и фактуру используемых для творчества компонентов. Школьниками создаются композиции, натюрморты, портреты из зерен, косточек, семян, засушенных листьев и цветов. При этом внимание ребят обращается на возможность передачи характера выполняемого портрета с помощью растительных компонентов.

В заключение хочется отметить: что работа в данном направлении позволяет с уверенностью констатировать - межпредметная связь ИЗО и ботаники эффективно влияет на освоение и запоминание основ науки о природе и способствует формированию навыков в области изобразительного искусства. Кроме того, развитие воображения тоже не может происходить на пустом месте, для этого нужны знания, на основе которых расцветает творчество учащихся.

Такой подход помогает детям понять, каким образом природа влияет на их эмоциональное состояние, почему одни пейзажи успокаивают и радуют глаз, а другие -

возбуждают или вызывают щемящее чувство восхищения, трети - навевают дорогие сердцу воспоминания, и почему на сопереживания с природой влияют формы, краски и запахи.

МЕТОДИКА ФОРМИРОВАНИЯ ЗНАНИЙ О РАЗНООБРАЗИИ РАСТЕНИЙ СРЕДСТВАМИ РОЛЕВЫХ ИГР ПРИ ОБУЧЕНИИ БИОЛОГИИ В 6 КЛАССЕ

Онмедов Тут

Адыгейский государственный университет, г. Майкоп

Научный руководитель: Хагур М.Н., к.с.-х.н., доцент

Адыгейский государственный университет, г. Майкоп

Одним из методических подходов, позволяющих рационально сочетать репродуктивную и творческую познавательную деятельность учащихся, является дидактическая игра. Данной проблеме уделяли внимание многие педагоги и методисты.

Мы в своём исследовании понимаем под дидактической ролевой игрой форму организации учебной деятельности, направленную на воссоздание и усвоение общественного опыта, организуемую учителем в процессе обучения с целью формирования знаний у учащихся.

Анализ литературы позволил выявить противоречия между необходимостью формирования знаний о разнообразии растений у учащихся 6-х классов и крайним дефицитом учебного времени, отведенного на выполнение данной задачи. Понимание важности поставленной проблемы и остроты возникающего в условиях сокращения учебного времени на изучение биологии в 6-х классах противоречия побудило нас к поиску новых методических подходов к выявлению рационального соотношения биологического и экологического компонентов содержания в обучении биологии с целью более эффективного усвоения учащимися 6-х классов знаний о разнообразии растений.

Цель исследования: теоретически обосновать, разработать и доказать эффективность методики формирования знаний о разнообразии растений средствами ролевых игр при обучении биологии в 6 классе

Объект исследования: процесс обучения биологии в 6-х классах средней общеобразовательной школы.

Предмет исследования: методика формирование знаний о разнообразии растений средствами ролевых игр при обучении биологии в 6 классе

Задачи исследования:

1. Выявить педагогические условия, способствующие повышению эффективности формирование знаний о разнообразии растений средствами ролевых игр при обучении биологии в 6 классе

2. Разработать методику формирования знаний о разнообразии растений средствами ролевых игр при обучении биологии в 6 классе

3. Экспериментально проверить эффективность разработанной методики формирования знаний о разнообразии растений средствами ролевых игр при обучении биологии в 6 классе

Анализ педагогического опыта учителей биологии показал, что игры можно применять в ходе изучения темы, а также в качестве закрепления и обобщения знаний. Мы проанализировали журнал «Биология в школе» за последний год и на основе данных таблицы можно сделать вывод, что публикаций, посвящённых использованию игр на уроках биологии, не много.

Мы разработали игры на основе учебника для 6 класса авторов Д.И. Трайтак, Н.Д. Трайтак. Игры включались в учебно-воспитательный процесс обучения биологии в экспериментальных классах на разных этапах изучения тем. Так, в теме «Стебель» игра

проводилась на одном из первых уроков изучения нового материала, в теме «Лист. Связь растения с внешней средой» - на этапе закрепления изученного материала.

Для определения качественных показателей степени сформированности экологических знаний у учащихся в ходе исследования предлагался ряд вопросов.

В констатирующем эксперименте мы провели срез знаний и обнаружили у учащихся 6 класса низкую степень усвоения знаний о разнообразии растений. Далее мы разделили их на контрольные и экспериментальные классы. Дидактические ролевые игры разработанные нами мы проводили в экспериментальном классе по темам «Споровые растения» и «Семенные растения», так как контрольные срезы по данным темам показали самые низкие качественные результаты у обучающихся

Мы определяли качество знаний о разнообразии растений. По всем трем заданиям мы видим, что качество знания выше в экспериментальной группе. Вычислялся коэффициент полноты усвоения содержания знания по методике Усовой. Анализ Коэффициента полноты усвоения содержания знаний по теме «Побег» показывает, что в экспериментальной группе он выше.

Аналогичные срезы мы провели по теме «Папоротникообразные». На основе сравнения данных была выявлена динамика и направление изменения количественных показателей знаний.

Сравнивая качественные показатели, можно сказать, ответы на задания 3, которые показывают степень понимания и раскрытия взаимосвязей организма с окружающей средой в экспериментальной группе дали правильные ответы 50% учеников, а в контрольной-34%, Ответы учащихся на второй вопрос выявлял степень сформированности у них деятельностного компонента знаний о разнообразии растений у контрольной группы-40, а в контрольной-24%, что говорит о том, что разработанная методика эффективна.

Список литературы:

1. Вторых Н.Ю. Использование деловых игр на уроках биологии. // Перспективы развития биологического образования в современных условиях. Материалы II Всероссийской научно-практической конференции. Красноярск. 2007. - С. 53-55
2. Кузнецова А.А. Учебные игры на уроках биологии 5-8 класс. // Биология в школе.-1996.-№5.-С. 34-37
3. Трайтак Д.И. Проблемы методики и обучения биологии. Москва: Мнемозина, 2002. - 156 с.
4. Хомякова А.В. Активизация познавательной деятельности учащихся на уроках биологии. // Перспективы развития биологического образования в современных условиях. Материалы II Всероссийской научно-практической конференции. Красноярск. - 2007. - С. 164-166
5. Шалютин Б.С. Дидактическая игра «Угадай живое существо» // Биология в школе. 1996. - №5. с. 41-44

ЭЛЕКТИВНЫЙ КУРС «БИОПРОФ»

Петрушкевич М. С.

*Адыгейский государственный университет, г. Майкоп
Научный руководитель: Кабаян Н.В., к.п.н., доцент
Адыгейский государственный университет, г. Майкоп*

Одним из важнейших моментов самоопределения обучающимися является профессиональное самоопределение, которое играет важную роль в развитии личности. Именно в 9 классе (предпрофильном) создается место для самоопределения и выбора учащимися субъектов деятельности и общения. Учебная деятельность в этом возрасте

становится избирательной. Старшеклассники в основном сосредотачиваются на учебной деятельности, связанной с их будущим.

Рабочая программа элективного курса «БиоПроф» для обучающихся 9-х классов, которые не могут определиться с выбором профессии с медицинским уклоном. Рабочая программа элективного курса составлена в соответствии с требованиями к уровню знаний по биологии и углубленной медицине за курс 9 класса и предполагает:

- реализацию личностно-ориентированного подхода в процессе преподавания биологии,

- развитие практических навыков в применении методов биологической науки при изучении анализаторов и органов чувств человека: проводить наблюдения за состоянием собственного организма, ставить несложные биологические эксперименты и объяснять их результаты.

- анализировать и оценивать целевые и смысловые установки в своих действиях и поступках по отношению к здоровью своему и окружающих; последствия влияния факторов риска на здоровье человека,

- определение траектории обучения в старшей школе.

Курс раскрывает межпредметные связи между биологией, медициной и профориентацией. Курс рассчитан на 10 часов: Теории - 5 ч, практики – 5 ч.

Цель данного курса заключается в способствовании развитию логического мышления, познавательных навыков, проявлению любознательности и интереса к науке о человеке.

Были выделены следующие задачи элективного курса:

Обучающие

- повторить Законы Генетики;
- рассмотреть особенности прогнозирования наследственных заболеваний и провести эксперименты.

- повторить и закрепить наиболее сложные темы из основной школы, изучаемые на заключительном этапе общего биологического образования;

Развивающие

- продолжить развитие интеллектуальных умений и навыков (систематизировать, сравнивать, обобщать);

- формировать практические умения;

- применять полученные знания при выполнении заданий;

- закрепить материал, который ежегодно вызывает затруднения при сдаче ЕГЭ;

- формировать у учащихся умения работать с текстом, рисунками, схемами, извлекать и анализировать информацию из различных источников;

- научить четко и кратко, по существу вопроса письменно излагать свои мысли при выполнении заданий со свободным развернутым ответом;

- развивать творческие способности, умения работать в группе, вести дискуссию, отстаивать свою точку зрения;

Воспитательные

- создать положительные мотивации в выборе профиля на ступени старшей школы и будущей профессии.

Формы контроля: тематическое тестирование, составление схем скрещивания, создание тематических презентаций, составление вопросников, тестов силами обучающихся, формирование тематических справочников, защита проектов.

Формы организации учебной деятельности: лекции с элементами беседы, семинары, практические работы, познавательные игры, дискуссии,

дифференцированная групповая работа, проектная деятельность обучающихся.

Тематический план представлен в таблице 1.

Таблица 1. Тематический план элективного курса «БиоПроф»

№	Наименование тем	Общее количество часов	Количество тем	
			Теория	Практика
1	Методы прогнозирования наследственных заболеваний	1	1	1
2	Генные заболевания	1	1	1
3	Хромосомные заболевания	1	1	-
4	Полигенные заболевания	1	1	1
5	Итоговое занятие	1	1	1

По окончании изучения курса учащиеся должны:

знать/понимать:

- общие сведения о молекулярных и клеточных механизмах наследования генов и формирования признаков; специфические термины и символику, используемые при решении генетических задач
- законы Менделя и их цитологические основы
- виды взаимодействия аллельных и неаллельных генов, их характеристику; виды скрещивания
- сцепленное наследование признаков, кроссинговер
- наследование признаков, сцепленных с полом
- генеалогический метод, или метод анализа родословных, как фундаментальный и универсальный метод изучения наследственности и изменчивости человека
- популяционно-статистический метод – основу популяционной генетики (в медицине применяется при изучении наследственных болезней)

уметь:

- объяснять роль генетики в формировании научного мировоззрения; содержание генетической задачи;
- применять термины по генетике, символику при решении генетических задач;
- решать генетические задачи; составлять схемы скрещивания;
- анализировать и прогнозировать распространенность наследственных заболеваний в последующих поколениях
- описывать виды скрещивания, виды взаимодействия аллельных и неаллельных генов;
- находить информацию о методах анализа родословных в медицинских целях в различных источниках (учебных текстах, справочниках, научно-популярных изданиях, компьютерных базах данных, ресурсах Интернет) и критически ее оценивать;
- использовать приобретенные знания и умения в практической деятельности и повседневной жизни для:
- профилактики наследственных заболеваний;
- оценки опасного воздействия на организм человека различных загрязнений среды как одного из мутагенных факторов;
- оценки этических аспектов некоторых исследований в области биотехнологии (клонирование, искусственное оплодотворение)

Список литературы:

1. Ватти К.В., Тихомирова М.М. Руководство к практическим занятиям по генетике. – М.: Просвещение, 1982.
2. Гончаров О.В. Генетика. Задачи. - Саратов: “Лицей”, 2005.
3. Гутман Б., Гриффитс Э. Генетика. – М.: Гранд-файр, 2004.
4. Киселева З.С., Мягкова А.И. Генетика. – М.: Просвещение, 1983.
5. Лобанов А.М., Куликова Н.А. Сборник задач и упражнений по генетике. - Ивановская медицинская академия, 2005.
6. Приходченко Н.Н., Шкурат Т.Л. Основы генетики человека. - Ростов-на-Дону: Феникс, 1997.
7. Сборник задач и упражнений. - Нижегородская медицинская академия, 2005.

СИСТЕМА ПОНЯТИЙ О КРУГОВОРОТЕ ВЕЩЕСТВ В ПРИРОДЕ В СОДЕРЖАНИИ ШКОЛЬНОГО КУРСА БИОЛОГИИ

Пикалова Н.

*Адыгейский государственный университет, г. Майкоп
Научный руководитель: Кабаян Н.В., к.п.н., доцент
Адыгейский государственный университет, г. Майкоп*

Процессы круговорота веществ и миграции атомов в природе имеют фундаментальное значение для понимания функционирования биологических систем. Для учащихся 9-11 классов понимание этих концепций обеспечивает осознанное восприятие важности биологических процессов поддержания жизни на Земле.

Из анализа методической литературы (И.Н. Пономаревой, В.М. Корсунской, А. Н. Мягковой, Б. Д. Комиссарова, И.Б. Агафоновой, В. Н. Мишаковой, В. И. Сивоглазова и др.) следует, что знание о круговороте веществ имеет значительное мировоззренческое значение, поскольку помогает понимать взаимосвязи в природе и осознавать свою ответственность за сохранение экологического баланса [2,3,4]. Это знание способствует формированию у учащихся глубокого уважения к природе и осознанному отношению к использованию её ресурсов. Воспитательное значение знаний о круговороте веществ проявляется в формировании у учащихся ценностей природоохранного поведения. Понимание этого процесса помогает воспитывать уважение к природе, ответственность за собственные действия в отношении окружающей среды и стремление к устойчивому использованию природных ресурсов. В гражданском контексте знание о круговороте веществ стимулирует гражданскую активность в сфере охраны окружающей среды и использования ресурсов. Эти знания могут приводить к участию в экологических инициативах, поддержке устойчивых технологий и принятию участия в общественных дискуссиях о природоохранной деятельности [1]. Таким образом, знание о круговороте веществ имеет существенное мировоззренческое, воспитательное и гражданское значение, способствуя формированию глубокого уважения к природе, ответственности за сохранение экологического баланса и активному участию в природоохранных инициативах. А в связи с ухудшением в последнее время состояния природной среды, актуальность освоения понятийного аппарата темы «Круговорот веществ в природе» в школьном курсе биологии повысилась.

Проведённый анализ методической и учебной литературы по школьной биологии показал, что центральное место при рассмотрении темы занимает процесс получения необходимой суммы знаний, требуемых для понимания отдельных компонентов биосферы. Фактически изучение круговорота веществ и миграции элементов сводится к теоретическому усвоению компонентов биосферы, а природные процессы и явления, раскрытые в трудах В.В. Докучаева, В.В. Вернадского не рассматриваются. Традиционный подход к подаче материала не позволяет сформировать понимание роли организмов в поддержании биосферы как целостной системы, реализовать воспитывающий и развивающий компоненты обучения.

Данной проблеме посвящали свои труды выдающиеся методисты И.В. Душина (1996 г.), Т.П. Герасимова (1978, 1984 г.г.), В.А. Коринская(1984г.). В методике обучения биологии решением данной проблемы занималась И.Н.Пономарёва (1979,1996,2012г.г.), определившая целостную систему экологических понятий и методику их развития [5]. Данная система отражает экологический аспект содержания, но не раскрывает в полной мере знания о круговороте веществ в природе и роли этого процесса в поддержании целостности биосферы Земли. Опрос учителей свидетельствует об их заинтересованности в научном обосновании учебного материала о роли круговорота веществ и миграции атомов в природе, конкретных рекомендациях методики формирования соответствующих понятий с учётом современных требований к образованию.

В ходе поискового и констатирующего эксперимента были определены противоречия заключаются в следующем:

-между нарастающим потоком информации о взаимодействии общества и природы и отсутствием чётко обозначенной системы понятий о роли круговорота веществ и миграции атомов в природе в содержании школьной биологии;

-между существующей потребностью в формировании системных знаний о роли круговорота веществ и миграции атомов в природе у школьников при обучении биологии и отсутствием методики по их реализации;

-между потребностью в системно-деятельностном подходе в обучении, обозначенном в Федеральном государственном образовательном стандарте, и отсутствием методики формирования понятий о роли круговорота веществ и миграции атомов в природе с учётом усвоения знаний в процессе учебной деятельности.

Обозначенные противоречия выявили проблему исследования: определение системы понятий о роли круговорота веществ и миграции атомов в природе и разработка эффективной методики её формирования у учащихся при изучении темы «Круговорот веществ в природе»

Целью нашего исследования является теоретическое обоснование и апробация методики формирования системы понятий о круговороте веществ и миграции атомов в природе при изучении общей биологии.

Цель может быть достигнута при решении одной из задач, которая заключается в определении системы понятий о круговороте веществ и миграции атомов в природе в содержании школьного курса биологии соответствующую уровню научных достижений и биологическому образованию школьников.

Для реализации цели и решения сформулированной выше задачи были использованы методы исследования, принятые в педагогике и методике обучения биологии.

В ходе анализа научной, учебной и методической литературы определено теоретическое содержание знаний о круговороте веществ и миграции атомов в природе, которое основано на концептуальных положениях, сформулированных в науке: «биосфера – глобальная экосистема Земли», «основное условие поддержания устойчивости биосферы – это круговорот веществ и миграция атомов с участием живых организмов» [6]. Эти положения стали основой для построения системы понятий в содержательной части экспериментальной методики. Понимание этих концепций обеспечивает осознанное восприятие важности биологических процессов поддержания жизни на Земле.

Круговорот веществ в природе - важнейшее экологическое понятие, отражающее природную закономерность распределения и превращения веществ в биосфере. Понимание этого позволяет сформировать представления о циклических процессах в природе, их механизмах и важности для поддержания жизни на Земле, что помогает осознать не только уникальность и сложность природных процессов, но и свою ответственность за сохранение экологического равновесия.

Система понятий о круговороте веществ (Рис.1) включает в себя понятия о видах круговоротов веществ -геологическом и биохимическом. Геологический (большой) круговорот веществ - процесс миграции веществ и природных вод, происходящий в результате воздействия абиотических факторов (факторов неживой природы). При большом

геологическом круговороте, протекающем миллионы лет, горные породы разрушаются, выветриваются, вещества растворяются и попадают в Мировой океан. Именно большой круговорот поставляет живым организмам элементы питания и во многом определяет условия их существования. Малым, или биологическим, круговоротом веществ называют обмен химическими элементами (атомами) между живыми организмами и косными компонентами биосферы: атмосферой, гидросферой и литосферой. При его изучении отмечается, что биологический круговорот характеризуется структурой из четырех обязательных взаимосвязанных компонентов: 1) запаса химических веществ и энергии; 2) продуцентов; 3) консументов; 4) редуцентов.



Рисунок 1. Система понятий о круговороте веществ и связь между ними

Геологический и биологический круговороты в совокупности формируют общий биогеохимический круговорот веществ, основу которого составляют циклы воды, углерода, азота и других элементов.

Таким образом, процессы круговорота веществ в природе имеют фундаментальное значение для понимания функционирования биологических систем. Но система понятий о круговороте веществ и миграции атомов, как показал анализ программ и учебников, не находит полного отражения в содержании школьного курса общей биологии. Нами разработан элективный курс, изучение которого позволит углубить и расширить знания обучающихся и сформировать понимание значимости процессов, происходящих в биосфере и роли живых организмов в сохранении жизни на Земле.

Список литературы:

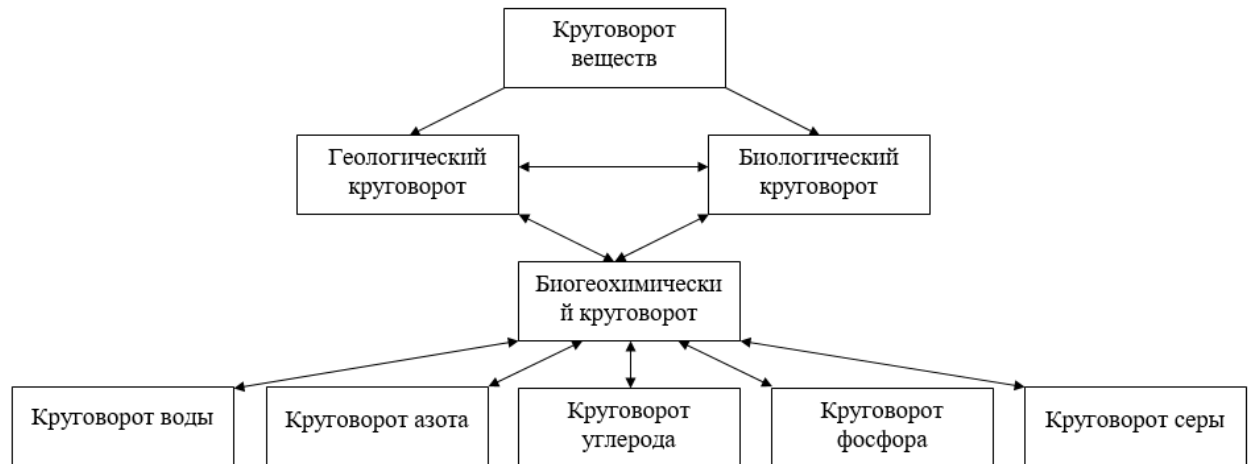
1. Вернадский В.И. Избранные сочинения. Том 5/ В.И. Вернадский - М.: АН СССР, 1960. – 232 с.
2. Кабаян Н.В. От классического к поиску нового в методике обучения биологии/ Н.В. Кабаян – М.: Биология в школе. – 2010. – № 7. – С.55.
3. Корсунская В.М. Уроки общей биологии. Методическое пособие для учителей./ Корсунская В.М., Казакова О.В., Мокеева З.А., Верзилин Н.М - М.: Просвещение, 1970. - 400 с.
4. Мягкова А. Н. Методика обучения общей биологии: Пособие для учителя/ Мягкова, А.Н.; Комиссаров, Б.Д. - М.: Просвещение, 1985 – 289 с.
5. Пасечник В. В. Биология. 10 класс. Учебник. Базовый уровень / Пасечник В. В., Каменский А. А., Рубцов А. М. [и др.]; под ред. В. В. Пасечника – М.: Просвещение, 2023 – 223 с.
6. Пасечник В. В. Биология. 11 класс. Учебник. Базовый уровень / Пасечник В. В., Каменский А. А., Рубцов А. М. [и др.]; под ред. В. В. Пасечника – М.: Просвещение, 2022 – 272 с.

7. Пасечник В. В. Биология. 10 класс. Учебник. Углубленный уровень / Пасечник В. В., Каменский А. А., Рубцов А. М. [и др.]; под ред. В. В. Пасечника – М.: Просвещение, 2022 – 336 с.

8. Пасечник В. В. Биология. 11 класс. Учебник. Углубленный уровень / Пасечник В. В., Каменский А. А., Рубцов А. М. [и др.]; под ред. В. В. Пасечника – М.: Просвещение, 2022 – 320 с.

9. Пономарева И.Н. Экологическое образование в российской школе: История. Теория. Методика: учебное пособие / И. Н. Пономарева, В.П.Соломин. Под ред. В.П. Соломина. – СПб.: Издательство РГПУ им А.И. Герцена, 5005 – 415с.

10. Пономарева И.Н. Методика обучения биологии: учебник для студ. учреждений высш. проф. образования / И. Н. Пономарева, О. Г. Роговая, В.П.Соломин.- М.: Академия, 2012 - 368 с.

11. Хомяк Г. Н. Система экологических понятий в курсе "Общая биология" и методика их развития при обучении учащихся : диссертация ... кандидата педагогических наук : 13.00.02 Санкт-Петербург : 2000 - 157 с.

ИНТЕГРИРОВАННЫЙ ЭЛЕКТИВНЫЙ КУРС «БИОЛОГИЧЕСКАЯ НАУКА В ИСТОРИЧЕСКОМ КОНТЕКСТЕ: УРОКИ ОТ ДРЕВНОСТИ ДО СОВРЕМЕННОСТИ»

Пикалова Н.А.

*Адыгейский государственный университет, г. Майкоп
Научный руководитель: Кабаян Н.В., к.п.н., доцент
Адыгейский государственный университет, г. Майкоп*

Актуальность изучения интеграционных процессов в системе образования обусловлена новыми требованиями к образовательной среде, выступающими основанием дальнейшего развития всей системы образования. Оптимизация интеграционных процессов в системе образования определяется принципами их реализации, предполагающими «управляемую самоорганизацию» интегрируемых структур в интересах человека, общества, государства [3]. В соответствии с заказом государства нами был разработан авторский элективный курс "Биологическая наука в историческом контексте: уроки от древности до современности" интегрирующий знания из двух научных областей истории и биологии.

Данный элективный курс представляет собой уникальное сочетание изучения основных биологических концепций с историческим контекстом, позволяющее учащимся сформировать глубокое понимание эволюции биологических наук. Курс рассчитан на 10 часов и разработан для обучающихся старших классов.

Основная идея, положенная в основу авторского элективного курса, состоит в последовательном и системном анализе исторических эпох с позиции персонификации – познание открытия через биографию учёного и эпохи, во время которой он проживал.

Курс позволяет студентам понять, как история биологических наук переплетается с историческими событиями, развитием других областей знаний, такими как медицина, философия, технология, культурология и другие.

Считаем, что изучение истории биологических открытий с точки зрения персонификации научит обучающихся критически мыслить, поможет им развить аналитические навыки, необходимые для эффективного понимания и оценки современных достижений в биологии и обеспечит понимание важности роли личности в обществе.

Цель курса – формирование научного мировоззрения обучающихся на основе междисциплинарного подхода.

Задачи курса:

сформировать у учащихся исследовательское мышление;

развить навыки анализа и критического мышления по отношению к научному материалу.

связать биологические понятия и теории с их историческим контекстом для лучшего понимания предмета и развития межпредметных связей.

изучить широкий спектр материалов, способствующих расширению кругозора и возможностей для обучения.

сформировать важность понимания исторического контекста для более глубокого освоения биологических наук и возможности для дальнейшего обучения и саморазвития в этой области.

Тематический план элективного курса «Биологическая наука в историческом контексте:
уроки от древности до современности»

№	Тема занятия	Кол-во часов
1.	Эра современной биологии: новейшие открытия и технологии	1
2.	Древние цивилизации Западной Азии и Египта: ранние представления о природе жизни и роли живых организмов в мире, первые попытки систематизации знаний о живых существах.	1
3.	Древний Китай и Индия - влияние на биологическую мысль: понимание природы человека и его взаимодействия с окружающей природой, развитие медицины.	1
4.	Эволюция биологической мысли в античности: изучение медицинских знаний и наблюдений в греческой и римской культуре, влияние этих представлений на биологическое мышление.	1
5.	Средневековая медицина и алхимия: влияние магических и алхимических представлений на понимание жизни и роли живых организмов в средневековье.	1
6.	Эпоха Возрождения: влияние периода Возрождения на биологические представления, научные открытия и понимание живой природы в этот период.	1
7.	Просвещение и научная революция: ключевые научные открытия и идеи периода Просвещения и их влияние на биологическую науку.	1
8.	Эпоха промышленной революции: развитие биологических наук в контексте промышленного развития и технологических изменений.	1
9.	Эпоха Дарвина и научный прорыв в биологии.	1
10.	Итоговое занятие.	1

Курс рассчитан на 10 часов.

Первое занятие вводное предполагает ознакомление обучающихся с современными достижениями в области биологии.

На последующих трех занятиях обучающиеся знакомятся с историей древности и учеными, внесшими вклад в развитие естествознания (Аристотель, Гиппократ, Теофраст) [2]

На пятом занятии школьники знакомятся с биологией в эпоху Средневековья.

Шестое занятие посвящено биологическим достижениям Возрождения.

Седьмое и восьмое занятия соответственно предполагают изучение эпох Просвещения и промышленной революции.

На девятом занятии обучающиеся знакомятся с трудами Дарвина [1].

Последнее занятие обобщающее предполагает защиту проекта по изучению истории открытия.

Таким образом, при изучении курса обучающиеся получают интегрированные знания, осваивают умения работать с научной литературой, организуют свою самостоятельную

деятельность и развивают умения представлять информацию в виде реферата или презентации. Кроме этого, обучающиеся научатся анализировать исторические факты и у них будет сформировано понимание роли личности в развитии общества и науки.

Список литературы:

1. Веселов Е. А., Дарвинизм: Учебник для педагогических вузов./ Е.А. Веселов - М., 1955. - 503 с.
2. [Годфри-Смит](#) П. Метазоа. Зарождение разума в животном мире./ П. [Годфри-Смит](#) - М.: Альпина нон-фикшн - 2023. - 416 с
3. Шинтяпина Ю.С. Процессы интеграции в системе образования/ Ю.С. Шинтяпина – Саратов: [Известия Саратовского университета. Новая серия. Серия Акмеология образования. Психология развития](#). – 2022 – 277 – 280 с.

ИНТЕГРИРОВАННЫЙ ЭЛЕКТИВНЫЙ КУРС «ЗАНИМАТЕЛЬНАЯ БИОГЕОГРАФИЯ»

Потапова Т.Д.

*Адыгейский государственный университет, г. Майкоп
Научный руководитель: Кабаян Н.В., к.п.н., доцент
Адыгейский государственный университет, г. Майкоп*

Рабочая программа элективного курса «Занимательная биогеография» рассчитана для учащихся 7-8 классов. Данный курс интегрирует знания по географии и биологии.

Общебиологические и общегеографические знания необходимы не только специалистам, но и каждому человеку в отдельности, т.к. только понимание связи всего живого на планете поможет нам не наделать ошибок, ведущих к катастрофе. Вовлечь школьников в процесс познания особенностей планеты Земля, живой природы, заставить их задуматься о тонких взаимоотношениях внутри биоценозов, научить высказывать свои мысли и отстаивать их - это основа организации элективного курса «Занимательная биогеография», т.к. биологическое и географическое образование формирует у подрастающего поколения понимание жизни как величайшей ценности.

Элективный курс «Занимательная биогеография» рассчитан на 10 часов и предусматривает обучение в объеме 1 час в неделю

Цели курса

Формирование у учащихся знаний о распространении и размещении животных и растений на определенных территориях. Понимания роли живых организмов на нашей планете, их развитие в ходе эволюции и значения в жизни человека.

Задачи курса

1. Углубить и расширить знания о распространении и размещении, значении в природе и жизни человека основных групп живых организмов.
2. Сформировать понимание особенностей размещения животных и растений, принадлежащих к разным систематическим группам.
3. Развить умения анализировать, сравнивать, обобщать, делать логические выводы и устанавливать причинно-следственные связи на основе изучения распространения и размещения живых организмов.

Основная концепция курса заключается в:

- комплексном подходе при изучении живых организмов;
- сравнительно – эволюционное направление курса [1].

Актуальностью изучения данного курса является то, что вопросы рассматриваются в 7-8 классе, когда учащиеся не знакомы с общебиологическими закономерностями, основами генетики, цитологии, гистологии, эволюции, экологии.

Данный курс рассчитан на учащихся, уже имеющих представление о биологии животных, специфике представителей основных систематических групп. Кроме этого, обязательны знания ряда смежных дисциплин: физической географии, экологии [2].

Курс позволяет изучение эволюции живых организмов, возникновение систематических групп.

Элективный курс «Занимательная биогеография» не только расширяет и систематизирует знания учащихся, но и рассматривает основные общебиологические понятия и закономерности на примере развития живых организмов.

Новизна рассматриваемого курса проявляется в освоении широкого круга способов деятельности и углублении научных знаний.

Основные методы работы: теоретические исследования, прикладные, системные.

Формы организации занятий определяются структурой и содержанием курса: лекции, практические, работа с литературой; работа в малых группах.

Тематический план элективного курса "Занимательная биогеография" представлен в таблице:

№ темы	Тема	Количество часов
1	Что такое биогеография? Возникновение науки.	1
2	Теория дрейфа континентов. Биогеографические области.	1
3	Доказательства биологической эволюции.	1
4	Палеоарктическая зона. Различия между животными востока и запада Палеарктики. Практическая работа: заполнение таблицы, работа с картой.	1
5	Неоарктическая зона. Разнообразие климата зоны. Практическая работа: заполнение таблицы, работа с картой.	1
6	Индо-Малайская зона. Хищные животные Индо-Малайской зоны. Практическая работа: заполнение таблицы, работа с картой.	1
7	Эфиопская зона. Животные открытых пространств саванн. Зимовка перелетных птиц. Практическая работа: заполнение таблицы, работа с картой.	1
8	Неотропическая зона. Вампиры (Desmodontidae) -эндемики Неотропической зоны. Практическая работа: заполнение таблицы, работа с картой.	1
9	Австралийская зона. «Медвежонок» Коала-экологический эквивалент южноамериканских ленивцев. Практическая работа: заполнение таблицы, работа с картой.	1
10	Защита проектов	1

Таким образом, в результате изучения элективного курса обучающиеся получают представление о биогеографических доказательствах эволюции живого мира, разовьют

умения работать с картами, таблицами, работать над проектом, они способны аргументированно объяснить роль биогеографии в условиях современности.

При этом, полученные знания и умения будут неотъемлемыми в их практической деятельности и повседневной жизни.

Список литературы:

1. Козлова Т.А., Кучменко В.С. Биология в таблицах 6-11 классы. Справочное пособие – Москва: Дрофа, 2008. - 234с.
2. Пономарёва И.Н. «Экология». Издательский центр «Вентана-Граф», 2001 г.

МЕТОДИКА ФОРМИРОВАНИЯ ИССЛЕДОВАТЕЛЬСКИХ УМЕНИЙ НА УРОКАХ БИОЛОГИИ В 7 КЛАССЕ СРЕДСТВАМИ ИНФОГРАФИКИ

Потапова Т.Д.

Адыгейский государственный университет, г. Майкоп

Научный руководитель: Кабаян Н.В., к.п.н., доцент

Адыгейский государственный университет, г. Майкоп

В условиях стремительного развития и расширения доступности открытых информационных сетей классическая схема передачи «готовых» знаний перестает быть главной задачей учебного процесса, снижается функциональная значимость и привлекательность традиционных методов обучения, что приводит к необходимости освоения новых педагогических средств и методов. Федеральный государственный образовательный стандарт нового поколения на первый план выдвигает формирование ключевых компетентностей обучающихся, которые предполагают активную самостоятельную позицию обучающихся в учении; развитие общеучебных умений и навыков: в первую очередь исследовательских, рефлексивных, регулятивных, самооценочных [1].

Исследовательские умения являются неотъемлемой частью образовательного процесса, который охватывает не только биологию, но и множество других наук. Ученые подчеркивают, что исследовательская деятельность учащихся способствует раскрытию творческого потенциала, открывает им новые горизонты знаний и способов мышления. Эта деятельность стимулирует интерес к учебному материалу, способствует активизации и формированию ценностных, интеллектуальных и творческих качеств. Таким образом, ее важным результатом является развитие как предметных, так и общих умений учащихся.

В современном обществе, где меняются условия и требования, важно развивать исследовательские умения обучающихся для успешного преодоления трудностей. Это подразумевает необходимость поиска инновационных методов формирования учебного процесса, способных обеспечить эффективное развитие исследовательских умений в новых социально-экономических условиях. Сформированность исследовательских умений будет способствовать лучшему усвоению знаний, а значит повышению качества образования.

Широкими возможностями для развития исследовательских умений учеников обладает школьный курс биологии, т.к. спецификой курса является исследовательский характер содержания.

В современных условиях понимание образования не сводится только к формированию систематических знаний, умений и навыков, школа нацелена на интеллектуальное и нравственное развитие ребенка, формирование у него творческого мышления, умение работать с информацией.

Инфографика - это наглядное представление информации с использованием различных графических элементов, таких как диаграммы, графики, таблицы и карты. Ее целью является упрощение сложных данных и идей для более быстрого и понятного восприятия [2].

Инфографика не только способна структурировать большие объемы информации, но и более наглядно отображать соотношение объектов и фактов во времени и пространстве, а также иллюстрировать тенденции. Графические элементы, связанные с представленными данными или отражающие изменения в данных, несут важную информационную нагрузку. Яркое оформление и понятное изложение темы делают инфографику эффективным средством визуализации информации.

На рис.1, 2,3, показаны примеры инфографики по темам: «класс хрящевые рыбы», «класс пресмыкающиеся» и «класс птицы».

ВНЕШНЕЕ И ВНУТРЕННЕЕ СТРОЕНИЕ

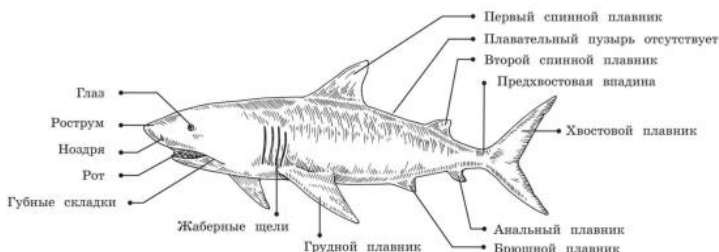

КРОВЕНОСНАЯ СИСТЕМА

Замкнутая. Один круг кровообращения. Сердце двухкамерное (предсердие и желудочек), содержит венозную кровь и располагается в грудном отделе, около головы.

ДЫХАТЕЛЬНАЯ СИСТЕМА

Органы дыхания — жаберные мешки, внутренними отверстиями открываются в глотку, наружными — на поверхность тела по бокам головы. Отверстия разделены широкими перегородками, отсутствует жаберная крышка.

ПИЩЕВАРИТЕЛЬНАЯ СИСТЕМА

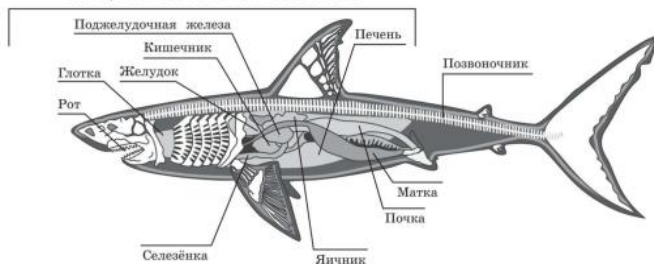

Инфографика №1. Класс Хрящевые рыбы.

КЛАССИФИКАЦИЯ

У змей длинное безногое тело, приспособленное к передвижению на брюхе. Скелет состоит из черепа и позвоночника.

Гаттерия сохранилась на нескольких островах Новой Зеландии, для её охраны создан заповедник.

Характерный признак черепахи — наличие костного панциря (свободными остаются только голова, конечности и хвост).



Артериальная кровь поступает в головной мозг, передние конечности, перед-

нюю часть тела, смешанная — в заднюю часть тела.

Инфографика №2. Класс Пресмыкающиеся.

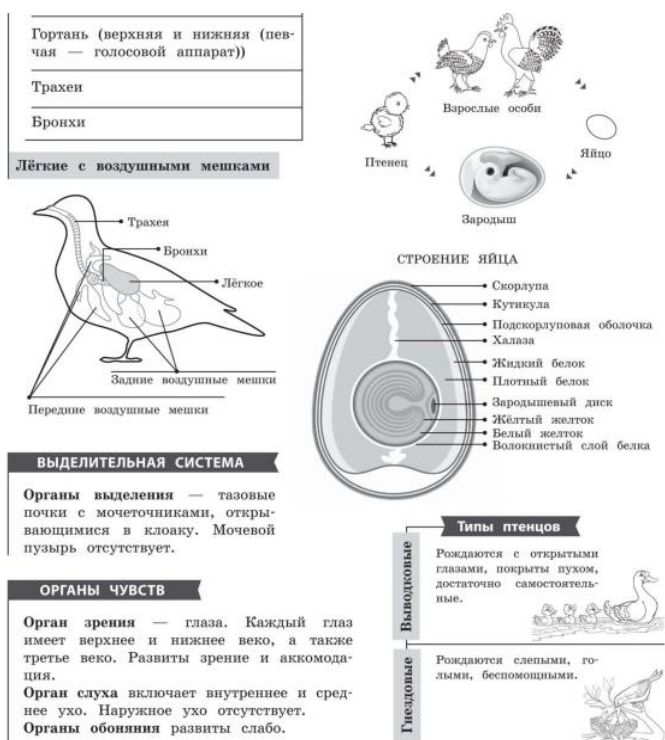

Инфографика рис. №3. Класс Птицы

Нами разработана авторская методика формирования исследовательских умений на основе инфографики для обучающихся 7 класса. В данной публикации приведены лишь некоторые примеры. Считаем, что умение работать с инфографикой остается важным аспектом в формировании исследовательских умений у обучающихся.

Экспериментальное исследование показало, что применение инфографики на уроках биологии в 7 классе позволяет органично повысить качество конспектирования материала, индивидуализировать процесс обучения, развивает творческое мышление, самостоятельность обучающихся.

Таким образом, использование методики формирования исследовательских умений у обучающихся 7 классов на уроках биологии доказало свою эффективность благодаря положительным результатам педагогического эксперимента. Оценка результатов показала, что ученики в экспериментальных классах проявили более высокий уровень развития всех компонентов исследовательских умений по сравнению с контрольными классами.

Список литературы:

1. Загвязинский, В.И. Стратегические ориентиры развития отечественного образования и пути их реализации / В.И. Загвязинский. – Екатеринбург : Образование и наука, 2012. – 93 с.
2. Ямщикова, Т.П. Система средств визуализации при обучении химии и биологии / Т.П. Ямщикова // Педагогический альманах : электронный журнал. – URL: <https://www.pedalmanac.ru/108095>
3. Паршуков, В. Г Развитие исследовательских способностей учащихся в условиях гимназического образования : специальность 13.00.01 - Общая педагогика, история педагогики и образования : автореферат диссертации на соискание ученой степени кандидат педагогических наук / Паршуков Виктор Григорьевич. – Калуга, 2004. – 22 с.

ЭЛЕКТИВНЫЙ ИНТЕГРАТИВНЫЙ КУРС «АЛЛЕГОРИЯ ЧУВСТВ» ДЛЯ ОБУЧАЮЩИХСЯ 9 КЛАССА

Тахтаулова А.В.

*Адыгейский государственный университет, г. Майкоп
Научный руководитель: Кабаян Н.В., к.п.н., доцент
Адыгейский государственный университет, г. Майкоп*

Одним из важнейших моментов самоопределения обучающимися является профессиональное самоопределение, которое играет важную роль в развитии личности. Именно в 9 классе создается возможность для самоопределения и выбора учащимися субъектов деятельности и общения.

Рабочая программа элективного курса «Аллегория чувств» для обучающихся 9-х классов составлена в соответствии с требованиями ФГОС ООО, с изменениями, внесенными приказом Министерства образования и науки Российской Федерации от 12.08.2022 г. [2]. Рабочая программа элективного курса составлена в соответствии с требованиями к уровню знаний по биологии за курс 9 класса и предполагает:

- реализацию личностно-ориентированного подхода в процессе преподавания биологии,
- развитие практических навыков в применении методов биологической науки при изучении анализаторов и органов чувств человека: проводить наблюдения за состоянием собственного организма, ставить несложные биологические эксперименты и объяснять их результаты.
- анализировать и оценивать целевые и смысловые установки в своих действиях и поступках по отношению к здоровью своему и окружающих; последствия влияния факторов риска на здоровье человека,
- определение траектории обучения в старшей школе [1].

Курс «Аллегория чувств» раскрывает межпредметные связи между биологией, психологией и мировой художественной культурой (МХК), а также внутрипредметную связь между биологией и экологией.

Курс рассчитан на 10 часов: Теории - 5 ч, практики – 5 ч.

Цель данного курса заключается в способствовании развитию логического мышления, познавательных навыков, проявлению любознательности и интереса к науке о человеке.

Были выделены следующие задачи элективного курса:

Обучающие

- сформировать понятие об анализаторах;
- развить знания о постановке экспериментов, направленных на закрепления понятия об анализаторах;
- повторить и закрепить наиболее сложные темы из основной школы, изучаемые на заключительном этапе общего биологического образования;

Развивающие

- продолжить развитие интеллектуальных умений и навыков (систематизировать, сравнивать, обобщать);
- формировать практические умения;
- применять полученные знания при выполнении заданий;
- закрепить материал, который ежегодно вызывает затруднения при сдаче ОГЭ;
- формировать у учащихся умения работать с текстом, рисунками, схемами, извлекать и анализировать информацию из различных источников;
- научить четко и кратко, по существу вопроса письменно излагать свои мысли при выполнении заданий со свободным развёрнутым ответом;
- развивать творческие способности, умения работать в группе, вести дискуссию, отстаивать свою точку зрения;

Воспитательные

- создать положительные мотивации в выборе профиля на ступени старшей школы и будущей профессии.

Тематический план представлен в таблице.

Тематический план элективного курса «Аллегория чувств»

№	Наименование тем	Общее количество часов	Количество тем	
			Теория	Практика
1	Вводное занятие. Анализаторы	1	1	-
2	«Аллегория пяти чувств»	1	-	1
3	Орган зрения. Эволюция.	1	1	-
4	«Оптические иллюзии»	1	-	1
5	Орган слуха. Эволюция	1	1	-
6	«Слуховые ощущения»	1	-	1
7	Орган осязания и обоняния	1	1	-
8	Упражнения для развития обоняния и осязания	1	-	1
9	Орган вкуса	1	1	-
10	«Дегустация»	1	-	1

На занятиях по темам: «Анализаторы», «Орган зрения. Эволюция», «Орган слуха. Эволюция», «Орган осязания и обоняния», «Орган вкуса», обучающиеся повторяют пройденный материал, которые изучали на уроках по биологии, дополняя темы психологическим материалом. Например, «Орган зрения. Зрительное восприятие: анатомо-физиологические и психологические основы. Свойства зрительного восприятия. Сложные формы восприятия. Эволюция. Гигиена».

На практических занятиях обучающиеся проходят психологические тесты на закрепление знаний по теме «Анализаторы»; выполняют упражнение на развитие органов чувств, таких как осязание и обоняние. Кроме этого обучающиеся проводят дегустацию на развитие органа вкуса .

По окончании изучения курса учащиеся должны:

знать/понимать:

- сущность анализаторов и органов чувств с психологически точки зрения;
- особенности органов чувств, его строения, о разновидностей и гигиены;
- достижения в области изучения человека, психологические упражнения и приемы при развитии органов чувств.

Уметь:

- объяснять: роль органов чувств и анализаторов;
- изучать человека как биологический объект: ставить биологические эксперименты, описывать и объяснять результаты опытов;
- сравнивать биологические объекты и делать выводы на основе сравнения;
- анализировать и оценивать воздействие факторов окружающей среды, факторов риска на здоровье, последствий деятельности человека на здоровье;
- проводить самостоятельный поиск биологической информации: в том числе с использованием информационных технологий.

Список литературы:

1. Пасечник В.В., Каменский А.А. Биология. Человек. 9 класс, линия жизни, базовый уровень / под ред. В.В. Пасечник – М.: Просвещение, 2023. - 272 с.
2. Приказ Минпросвещения России от 12.08.2022 N 371 Об утверждении федеральной образовательной программы среднего общего образования.

СИСТЕМА ПОНЯТИЙ О ПРОЦЕССАХ ЖИЗНЕДЕЯТЕЛЬНОСТИ В РАСТИТЕЛЬНОМ ОРГАНИЗМЕ

Тахтаулова А.В.

Адыгейский государственный университет, г. Майкоп

Научный руководитель: Кабаян Н.В., к.п.н., доцент

Адыгейский государственный университет, г. Майкоп

Одним из требований Федерального государственного образовательного стандарта последнего поколения является формирование у школьников умений объяснять процессы жизнедеятельности организмов в том числе и растительного организма (на примере покрытосеменных или цветковых): поглощение воды и минеральное питание, фотосинтез, дыхание, транспорт веществ, рост, размножение, развитие; связь строения вегетативных и генеративных органов растений с их функциями. Отмечаем, что принцип изучения строения органов в связи с выполняемыми функциями был сформулирован еще в начале 20-го столетия В.В. Половцовым и является одним из основных в методике обучения биологии. Он всегда соблюдался при написании учебников и в процессе обучения школьников [6].

Понятия о процессах жизнедеятельности, происходящих в растительном организме, относятся к группе физиологических. На сложность их формирования указывали в своих трудах ещё Н.М. Верзилин и В.М. Корсунская, отмечая, что «значительную сложность представляет систематическое развитие понятий и умений физиологического характера» [1]. Физиологические понятия относятся к сложным общебиологическим, интегрируют в себе знания из области химии, физики, экологии и являются по своей сути абстрактными. Основное противоречие мы видим между потребностью учителей в научно обоснованной методике формирования системы понятий о процессах жизнедеятельности, протекающих в растительном организме и отсутствием фундаментальных исследований этого вопроса в теории методики обучения биологии. Исследования психологов показывают, что учащиеся 5-6 классов имеют не теоретическое, а наглядно-действенное (в форме конкретных действий) и наглядно-образное (в форме образов) мышление. Эти виды мышления связаны между собой и формируются последовательно, по мере развития человека.

В связи с вышеперечисленным в своей работе мы определили следующие направления. Первое – уточнили систему понятий о процессах жизнедеятельности в растительном организме. Второе – провели анализ отражения и развития этих понятий в разработанной Федеральной рабочей программе основного общего образования для базового уровня, а также в действующих учебниках по биологии для 5-7 классов серии «Линия жизни» [3,4,5]. На основе теоретических исследований разработали и апробировали экспериментальную методику формирования у учащихся 5-6 классов понятий о физиологических процессах, протекающих в растении.

Для определения системы физиологических понятий мы обратились к содержанию вузовских учебников [2]. Во всех учебниках содержится материал, который объединяется в следующие группы понятий (таблица 1).

Таблица 1. Основные группы понятий о процессах жизнедеятельности растений

Группа понятий	Понятие	Основные элементы понятия
1	Физиологические процессы в растительной клетке	химический состав цитоплазмы, движение цитоплазмы, проницаемость клеточной мембраны.
2	Фотосинтез	лист как орган фотосинтеза, химизм световой и темновой фаз, фиксация углерода, факторы, влияющие на фотосинтез и их учёт при выращивании растений.
3	Дыхание растений	аэробная фаза дыхания, баланс энергии при дыхании, определение дыхательного

		коэффициента; учёт дыхания семян и сочной продукции при их хранении.
4	Водообмен	поглощение воды и корневое давление, транспирация, водный баланс; значение воды и физиологические основы полива для повышения урожая.
5	Минеральное питание	физиологическое значение макро- и микроэлементов; почва как источник минеральных веществ; физиологическое значение внесения удобрений для роста и развития растений.
6	Обмен и транспорт органических веществ	особенности обмена веществ у растений; транспорт органических веществ в растении; практическое значение знаний о транспорте органических веществ.
7	Рост растений	рост клеток, локализация роста, образовательные ткани, ростовые движения у растений.
8	Развитие растений	возрастные и сезонные изменения растений, периоды онтогенеза; физиологические основы покоя растений; значение знаний о развитии растений для создания условий хранения плодов, семян, овощей.
9	Устойчивость растений к действию факторов среды	экологические группы растений в зависимости от действия абиотических факторов; жароустойчивость, засухоустойчивость, холодоустойчивость, зимостойкость, солеустойчивость; устойчивость к воздействию биотических факторов; действие пестицидов на растения
10	Размножение растений	Половое и бесполое размножение; размножение спорами и семенами. Спорообразование, образование семян.

Анализ отражения групп физиологических понятий в Федеральной рабочей программе основного общего образования базового уровня показал следующее. В первой теме биологии 5 класса вводятся понятия о свойствах живых организмов. Такие понятия, как обмен веществ, фотосинтез у растений встречаются в содержании программы и соответствующем учебнике в форме упоминания с элементами разъяснения. В теме «Организмы - тела живой природы» понятия о свойствах организмов продолжают наполняться новым смыслом, а именно питание, дыхание, выделение, движение, размножение, развитие, раздражимость, приспособленность живых организмов (бактерий, грибов, животных, растений). В теме «Организмы и среда обитания» раскрываются сезонные изменения в жизни организмов, планируется проведение экскурсии. Тема «Природные сообщества» позволяет ввести такие понятия, как «производители, потребители и разрушители органических веществ в природных сообществах».

На основе анализа содержания биологии в 5 классе нами сделан вывод о его пропедевтическом значении для подготовки школьников к восприятию сложных понятий об обмене веществ в старших классах.

Содержание биологии 6-го и 7-го классов посвящено изучению растений и растительного мира. В теме «Строение и многообразие покрытосеменных растений» изучение строения органов растений сопровождается констатацией их функций. В содержании следующей темы «Жизнедеятельность растительного организма» находят отражение понятия

от 2-й до 8-й групп: «обмен веществ у растений», «питание растения», «дыхание, транспорт веществ, рост и развитие растения». Эта тема является заключительной в 6 классе и задача учителя биологии при изучении физиологических процессов, происходящих в растениях, развивать теоретическое мышление школьников, используя живой наглядный материал и учебный эксперимент. Результаты опытов, свидетельствующие о фотосинтезе, минеральном питании, дыхании, росте растений станут доказательством протекания физиологических процессов в растении, а также основой для развития теоретического мышления у школьников.

Содержание биологии 7-го класса посвящено изучению многообразия растений, их классификации, особенностей строения представителей различных таксономических групп от водорослей до покрытосеменных. Жизнедеятельность рассматриваемых растений изучается с опорой на знания, формированию которых отводилось значительное место в 5 и особенно в 6 классах [7].

Проведённый анализ содержания Федеральной программы и учебников биологии 5- 7 классов показал, что формирование и развитие знаний о процессах жизнедеятельности растений у учащихся будет эффективно если

- будут определены взаимосвязи и взаимозависимость элементов системы понятий о процессах жизнедеятельности растений;
- будут определены дефиниции этих понятий;
- обучение будет основываться на использовании теории формирования и развития понятий, принятой в методике биологии:
 - системный подход при изложении основного содержания вопросов физиологии растений
 - обеспечение четкости и доступности изложения цели и задач, которые учащиеся должны решить в ходе изучения;
 - полнота и ясность представления содержания каждого понятия в системе и его взаимодействия с другими понятиями;
 - использование натурального наглядного материала и учебного эксперимента, т.е. постановка опытов, свидетельствующих о фотосинтезе, минеральном питании, дыхании, росте растений как доказательство протекания физиологических процессов в растении.

Список литературы:

1. Верзилин, Н.М. Основы методики преподавания ботаники - М.: Издательство Академии педагогических наук РСФСР, 1955. 820 с.
2. Медведев, С.С. Физиология растений: учебник. СПб - Издательство С.-Петербургского университета, 2004. 336 с.
3. Пасечник, В.В. Биология:5 класс: базовый уровень: учебник / Пасечник В.В., Суматохин С.В., Гапонюк З.Г., Швецов Г.Г. – М.: Просвещение, 2023. – 176 с.
4. Пасечник, В.В. Биология: 6 класс: базовый уровень: учебник / Пасечник В.В., Суматохин С.В., Гапонюк З.Г., Швецов Г.Г.– М.: Просвещение, 2023. – 176 с.
5. Пасечник, В.В.Биология: 7 класс: базовый уровень: учебник / Пасечник В.В., Суматохин С.В., Гапонюк З.Г., Швецов Г.Г– М.: Просвещение, 2023. – 176 с.
6. Пономарёва, И.Н. Методика обучения биологии: учебник для студ. Высшего проф. образования/ Пономарёва И.Н., Роговая О.Г., Соломин В.П. под ред. И.Н.Пономарёвой - М.: Издательский центр «Академия», 2012. 368 с.
7. Федеральная рабочая программа. Биология. 5–9 классы (базовый уровень) - Москва-2023.

ВОЗМОЖНОСТИ ИСПОЛЬЗОВАНИЯ НАУЧНОГО МАТЕРИАЛА Б.Ю. ХАКУНОВА НА УРОКАХ БИОЛОГИИ

Тхагапсова М.Н.

*Адыгейский государственный университет, г. Майкоп
Научный руководитель: Хагур М.Н., к.с.-х.н., доцент
Адыгейский государственный университет, г. Майкоп*

Во все времена существования педагогики использовалась практика краеведческого принципа обучения. В настоящее время эта практика также имеет развитие. Особо важно в достижении целей краеведческого образования – внедрение краеведения в учебные дисциплины, большие возможности есть в этом плане у биологии. При этом фрагментарное введение краеведческого материала в учебные дисциплины должно идти в логике основного курса биологии в соответствии с его задачами. Здесь национально-региональный компонент не выделяется в качестве самостоятельных учебных предметов, его содержание органично входит в учебные программы соответствующих образовательных областей. Далеко не до каждого школьника удастся донести информацию о важности науки в современном мире. В большинстве случаев, школьник, сталкиваясь с избыточным перечнем информационных ресурсов, на основе которых ему необходимо проводить исследование, быстро теряет интерес к проекту. Отсутствие желания изучать теорию часто приводит к завершению так и не начавшегося исследования. Поэтому педагогам приходится заинтересовывать учащихся, применяя иные способы обучения. К самым эффективным способам приобщения школьников к науке являются практические занятия, экскурсии, лабораторные работы с последующими за ними научными исследованиями и проектами. Чем больше знания, приобретаемые учащимися, имеют практическую направленность, взаимодействуют с жизнью, используются для развития окружающих процессов, тем выше осознанность и осмысленность обучения и интерес к нему. Учащийся должен осознавать и чувствовать, что образовательный процесс – необходимое условие личностного и профессионального развития. Поэтому, необходимо приучать школьников постоянно развивать свои научные знания, проверять их в процессе исследовательской и творческой активности применять знания в практической деятельности. Также нужно формировать гармоничную траекторию перехода от начала школы через высшее учебное заведение к дальнейшей профессиональной деятельности в выбранном направлении, используя активное обучение [2].

Цель: внедрение национально-регионального компонента в учебный процесс.

Задачи: 1) освоение знаний о многообразии объектов и явлений природы как ценности; 2) обогащение учащихся новыми сведениями о родном крае, расширение кругозора, способствование формированию высоконравственной личности; 3) развитие познавательного интереса к изучению родного края и применение знаний, умений в повседневной жизни.

Степень разработанности: В XX столетии интересы этноботаников переместились от простого собирания фактов к большей методологической и концептуальной ориентации. Школьная биология – важное звено в системе образования, в общекультурной подготовке учащихся. Шестью основными дисциплинами, способствующими этноботаническому исследованию принято считать: ботанику, этнофармакологию, антропологию, экологию, экономику и лингвистику. Этноботанические описания снабжены латинскими, русскими и местными названиями, краткими характеристиками местообитаний рассматриваемых растений, а в некоторых случаях и историко-флористическими заметками.[1]

Барасбий Юсуфович Хакунов родился в 1 августа 1941года в большой семье Юсуфа Айсович Хакунова, советского писателя, поэта. Научное наследие Барасбия Хакунова относится к недостаточно концептуально изученным с точки зрения значимых сфер научных областей, которых он связывал обоснованием метапредметных проблем, решение которых

стало нравственным императивом его жизни. В научном наследии Барасбия Хакунова переплетены описание морфологии растений, определение центров их происхождения с составлением словаря фитоименов растений на латинском, русском, адыгейском языках и диалектах адыгейского языка. Научное наследие играет ключевую роль в формировании нашего понимания мира и развития общества. Научное наследие – это результаты научных исследований и экспериментов, экспедиции, осмысление эмпирического материала, позволившие Барасбию Хакунову создать уникальную технологию исследования, создания системы авторских методик в соответствии научно-практическими направлениями в соответствии с многомерным предметом исследования. Необычный подход позволил ученому установить механизмы междисциплинарных связей между естественнонаучными и гуманитарными науками (сельскохозяйственной, биологической (ботаникой), а также филологической (ономастикой), культурологической науками. В результате сельскохозяйственные, ботанические знания изучает, систематизирует и расширяет, связав с адыгской культурой [5].

Методология научной деятельности Барасбия Хакунова характеризуется междисциплинарностью постановки исследования. Ученый использует разные уровни методологии: система методологических подходов при изучении феноменов, явлений и процессов, методы исследования из разных научных областей, установления этапности исследования, транскрипция полученных результатов. Еще, будучи студентом университета, Барасбий Юсуфович проявил большой интерес описаниям морфологических характеристик растений. Позже адыгейским названиям растений, составляет картотеку растений, произрастающих на Кавказе. Такая деятельность привела к зарождению новой научной области - этноботаники. Этноботаника - это изучение растений определенного ареала (морфология, физиология, фитоименование (фитонимы), систематизация, их распространение, выделение растений – эндемиков, традиционное практическое использование растений в питании автохтонных народов в быту, а также в народном лечении. Барасбий Хакунов был верен своему делу и продолжил работу над своей книгой «Мылькым еф1экл хьугъуэф1ыгъэ» (еще раз переиздан в 2002 г.), где он в полной мере показал, как адыги тысячелетиями хранили и передавали секреты возделывания почвы, выращивания своих уникальных сельскохозяйственных культур. Ученый, несмотря на тяжелую болезнь, с которой боролся в это время, в эту работу вложил и свои глубокие размышления о судьбе адыгского народа, поделился своими выводами, которые заставляют читателей этой книги посмотреть на многие вещи другими глазами, осознать свою уникальную идентичность [6].

Методы. В любом долгосрочном проекте методы, заимствованные из этих областей, могут быть объединены для проведения систематического обзора традиционных ботанических знаний в одном сообществе или регионе, выбор областей частично зависит от того, какой проект планируется. Использование в преподавании биологии в 6 классе материалов научных исследований Хакунова Барасбия позволит установить механизмы междисциплинарных связей между естественнонаучными и гуманитарными науками - сельскохозяйственной, биологической ботаникой, а также филологической - ономастикой, культурологической науками. Материал может излагаться учителем в ходе изучения программных вопросов путём выделения отдельных уроков в структуре программы, на факультативных занятиях, а также может быть широко использован в различных формах внеклассной, внеурочной работы со школьниками и для самостоятельного изучения ряда вопросов самими учащимися. Специфика местности и удачное расположение школы позволяет успешно проводить экскурсии. К сожалению, необходимо отметить тот факт, что по программе на них отводится ничтожно малое количество времени. Но так как мы проживаем в сельской местности можно проводить мини- экскурсии по 10-15 минут на прилегающей к школе территории. Внедрение краеведческого материала на основе работ Хакунова Б.Ю. в содержание уроков биологии даст возможность целенаправленно воздействовать на личность учащихся: развивать наблюдательность, мышление, обучать приемам самостоятельной учебной деятельности, развивать интерес к предмету, прививать

нормы здорового образа жизни, воспитывать патриотизм. Занятия проводились в форме лекций, экскурсий, походов, практических мастер-классов, лабораторных работ с опытами, научно-практических конференций с применением инновационных методов обучения. Время учащихся на самостоятельное обучение во внеурочное время было организовано системой заданий, объединенных идеями исследовательских этноботанических проектов [4].

Для работы с учениками, мы используем учебник по биологии УМК Линия жизни (2023) 6 класс. На данном этапе школьники изучают ботанику. И на уроках, можно органично сочетать изучение растений и их названия на адыгском языке. Что позволяет нам словарь Хакунова Б.Ю. на первом занятии ученики изучают виды лекарственных растений, их особенности и применение, что подробно описал в своем словаре Барасбий Хакунов. Рассматривается одно из древнейших лекарственных растений народной медицины адыгов, известное с эпохи нартов- лабазник вязолистный -сэтэней. Растение названо в честь мудрой Сэтэней гуацэ, хранительницы очага, целительницы, с именем которой народная традиция связывала открытие, культивирование и широкое применение растения в медицинской практике. Тем самым мы рассказываем ученикам о мифологии древних черкесов [3].

Выводы. Многие люди, особенно в более бедных странах, полагаются на дикорастущие растения для производства продовольствия, строительных материалов, дров, лекарств и многих других целей. Наблюдается тенденция уменьшения доступности ресурсов диких растений, что связано с увеличением численности людей и последствиями конкуренции с другими формами землепользования. Этноботанические исследования могут помочь местным общинам более четко определить свои потребности в растительных ресурсах. Традиционно местные сообщества во всем мире чрезвычайно хорошо осведомлены о расположении и пользе местных растений и других природных ресурсах, от которых они так непосредственно и тесно зависят (Кошечев, 1980). К сожалению, большая часть богатства знаний теряется по мере разрушения традиционных культур. Этноботаники могут сыграть очень полезную роль в спасении исчезающих знаний и возвращении их местным сообществам. Таким образом, местные этноботанические знания могут быть сохранены как часть живых культурно-экологических систем, помогая поддерживать чувство гордости за местные культурные знания и практики, укрепляя связи между сообществами и окружающей средой, столь необходимые для сохранения [3].

Список литературы:

1. Хакунов Б.Ю. Словарь адыгских названий растений. Нальчик: Эльбрус, 1992. 256 с.
2. Хакунов Б.Ю. Неоценимое богатство (сельскохозяйственная и ботаническая культура адыгов). - Нальчик: Эльбрус, 2002. - 283 с.
3. Тхагапсова Г.Г. Народная медицина адыгов. - Майкоп, 196. - 145 с.
4. Шагапсоев С.Х. Адыгская этноботаника // В кн.: Неоценимое богатство. - Нальчик: Эльбрус, 2002. - С. 2282-283.
5. Шагапсоев С.Х. И др. Традиционные лекарственные растения народов Кабардино-Балкарии // В.сб.: «Биологическое разнообразие Кавказа». - Нальчик: КБГАУ, 2004. - Ч. 1. - С. 114-116.
6. Шагапсоев С.Х. Очерк кабардинской этноботаники. - Нальчик: Эльбрус, 2008. - 77 с.

ИСПОЛЬЗОВАНИЕ ИНТЕГРАЦИИ БИОЛОГИИ С ОСНОВОЙ БЕЗОПАСНОСТИ ЖИЗНЕДЕЯТЕЛЬНОСТИ (ОБЖ) В СОДЕРЖАНИИ АВТОРСКОГО ЭЛЕКТИВНОГО КУРСА «В ЗДОРОВОМ ТЕЛЕ – ЗДОРОВЫЙ ДУХ»

Устюжанина А.Н.

*Адыгейский государственный университет, г. Майкоп
Научный руководитель: Кабаян Н.В., к.п.н., доцент
Адыгейский государственный университет, г. Майкоп*

Актуальность. На сегодняшний день сохранение и укрепление здоровья – одна из наиболее актуальных проблем. Стремительный ритм жизни, неблагоприятная, загрязнённая среда обитания, нерациональное питание, несоблюдение гигиенических требований, отсутствие элементарных знаний о том, как стать здоровым оказывают пагубное влияние на состояние и здоровье обучающихся. Для решения данной проблемы был разработан данный элективный курс «В здоровом теле – здоровый дух», направленный на формирование у подростков навыков сбережения собственного здоровья и здоровья окружающих.

Предлагаемый элективный курс сможет объединить схожие темы в рабочих программах для 9 класса по предметам: основы безопасности жизнедеятельности (ОБЖ) и биология [1], а также углубить и расширить рамки действующего базового уровня данных курсов.

Таким образом, обучающиеся смогут не только теоретически закрепить данные темы, но и практически, а также позволят учителям предметникам сократить время на изучении данных тем и оставить часы на подготовку к ОГЭ.

Выбирая этот курс, дети смогут сформировать и расширить свои знания в области гигиены, избавиться от вредных привычек, а также научатся приёмам по предупреждению детского травматизма. В дальнейшем эти знания и навыки пригодятся не только в жизни, но и для участия в различных общешкольных соревнованиях и олимпиадах по туризму и оказанию первой медицинской помощи в разных ситуациях, тем самым повышая свой рейтинг и рейтинг школы.

Цель: Поиск оптимальных средств сохранения и укрепления здоровья учащихся.

- Осуществление гигиенического воспитания.
- Избавление от вредных привычек.
- Профилактика детского травматизма.

Задачи:

1. Сформировать виды и способы профилактики вредных привычек.
2. Расширить гигиенические знания и навыки учащихся.
3. Обучить учащихся приёмам по предупреждению детского травматизма.

Календарно – тематическое планирование элективного курса «В здоровом теле – здоровый дух», 9 класс (10 часов)

№ п/п	Тема	Количество часов		
		Всего	Теория	Практика
	Раздел «Секреты здоровья»	3	3	-
1	Вводное занятие. Инструктаж по Т.Б. Правила личной гигиены.	1	1	-
2	Вредные привычки, их влияние на здоровье. Профилактика.	1	1	-
3	Основные виды травм у детей школьного возраста.	1	1	-
4	Раздел «Профилактика травматизма»	7	2	5
5	Первая медицинская помощь при кровотечении.	1	-	1

6	Оказание первой помощи при ожогах и обморожении.	1	-	1
7	Оказание первой помощи при отравлениях.	1	1	-
8	Первая медицинская помощь при травмах опорно-двигательного аппарата.	1	-	1
9	Правила техники безопасности для туриста.	1	-	1
10	Поведение во время пожара и землетрясения.	1	1	-
11	Обобщение по разделам. Ролевая игра «Здоровье и безопасность»	1	–	1
	Итого	10	5	5

Планируемые результаты.

К концу обучения учащиеся должны знать:

- правила личной гигиены;
- виды и способы профилактики вредных привычек;
- первую медицинскую помощь при кровотечении, ожогах, обморожении, отравлениях, при травме кисти рук, бедра, колена;
- правила поведения во время пожара и землетрясения;
- правила поведения в природе.

К концу года учащиеся должны уметь:

- избавляться от вредных привычек;
- оказывать первую медицинскую помощь при кровотечении, ожогах, обморожении, отравлениях, при травме кисти рук, бедра, колена;
- правильно эвакуироваться при пожаре и землетрясении;
- соблюдать правила поведения в природе: техника безопасности для туриста.

Таким образом, данный элективный курс поможет обучающемуся изучить данные темы не только в теории, но в практике, тем самым повышая интерес и расширяя свои знания по данным предметам.

Список литературы:

1. Биология: 9-й класс: базовый уровень: учебник / В.В. Пасечник, А.А. Каменский, Г.Г. Швецов, З.Г. Гапонюк; под ред. В.В. Пасечника. – Москва: Просвещение, 2023. – 272 с.

ИНТЕГРИРОВАННЫЙ ЭЛЕКТИВНЫЙ КУРС «ПСИХОЛОГИЧЕСКИЕ ОСНОВЫ ВЫСШЕЙ НЕРВНОЙ ДЕЯТЕЛЬНОСТИ»

Хачикян М.

Адыгейский государственный университет, г. Майкоп

Научный руководитель: Кабаян Н.В., к.п.н., доцент

Адыгейский государственный университет, г. Майкоп

Предлагаемый авторский элективный курс занятий предназначен для старшеклассников, интересующихся процессами центральной нервной системы, а также психологией.

Он базируется на знаниях курса биологии 8 и 9 классов рассчитан на 1 час в неделю.

Программа включает материал о механизмах работы нервной системы, особенностях психики, воли, внимания, эмоций, психологические тексты разных направлений по теме «Познай сам себя»

Данный курс предназначен для повышения интереса учащихся к своему организму, познанию физиологических процессов в центральной нервной системе, а также факторам окружающей среды, нарушающим функционирование нервной системы. Обучающихся знакомятся с основными методами изучения функций организмов, физиологией и психологией как составными частями современной биологии. Занятия должны вызывать интерес к новым специальностям, востребованным на рынке труда, и способствовать профориентации.

Расширение и углублений занятий по курсу способствует целенаправленной подготовке выпускников средней школы к сдаче ЕГЭ по биологии и поступлению в учебное заведения медицинского, педагогического и социального профилей. Также программа должна ознакомит учащихся с основным современной психики, трудностями в изучении головного мозга, работами по созданию искусственного интеллекта.

Задача курса:

1. Сформировать у обучающихся научное представление о роли сложных процессов, происходящих в организме человека и в его нервной системе.
2. Научить всесторонней оценке физиологических процессов организма как реакции на раздражение с участием центральной нервной системы.
3. Изучать практическую работу по ходу занятий, записывать наблюдения и уметь оформлять результаты в виде отчетов, презентаций, выступлений (дискуссий)
4. Ознакомьте учащихся с ролями экзаменатора и испытуемого, научите их обрабатывать результаты своих исследований, психологических тестов и близких людей (в семье, в классе).
5. Воспитывать у учащихся коммуникативные общеобразовательные навыки и умения, уважение к собеседнику, толерантность и терпимость в различных жизненных ситуациях.
6. Продолжать элементы саморазвития, самопознания и самовоспитания на основе сравнения, диагностики, столь необходимые в период формирования личности учащихся.

Тематический план элективного курса 15 часов, 1 час в неделю

№	Тема, раздел	Часы	Практические. работы	Зачеты
1.	Ведение общество и человек:	2 часа		
2.	История, предмет и методы физиологии.	1 час	Изучения работ И.П. Павлов и И.М. Сеченова (в кратком изложении)	Творческие проекты о жизни физиологов
3.	Психология, как наука, её связи с другими науками.	1 час	Работа с психологическими тестами на тему: Познаю сам себя	
4.	Значение нервной системы, строение и функции нервной ткани.	2 часа	Изучения строения нервной ткани (под микроскопом)	
5.	Строение и функции центральной нервной системы.	3 часа	Изучения строения головного и спинного мозга (по таблицам, муляжам)	Зачёт о теме, тестирование

6.	Врожденные и приобретенные рефлексы.	4 часа	Изучения врожденных рефлексов	
7.	Закономерности работы головного мозга.	3 часа	Изучения объема памяти в природные прослушивания и длительного восприятия	Творческие проекты об исследованиях в области нейрохирургии и мозга
8.	Итоговое занятие	1 час		Подведение итогов

Планируемые результаты:

Учащиеся должны:

1. Знать и характеризовать основные методы изучения функций организма;
2. Уметь принимать теоретические знания на практике;
3. Уметь работать с тестами, диаграммами, графиками, таблицами, научной медицинской литературой, пользоваться современными научными медицинскими терминами, делать обработку материалов исследования.
4. Осознать ценность своего здоровья и своих близких людей, научиться терпимости, чувству справедливости и такта в разных ситуациях, справляясь со своими эмоциями.
5. Изучив особенности собственных психических и физиологических процессов, корректировать свое поведение, волю, интеллект и сознание для достижения высших успехов, отличной учёбы, поступления в учебные заведения с целью получения престижной и нужной профессии.
6. осознать свою индивидуальность в мире и значимость, более бережно относиться к своему здоровью и здоровью окружающих.

Таким образом, в процессе освоения элективного курса у обучающихся повышается интерес к своему организму, физиологическим процессам в центральной нервной системе, а также факторам окружающей среды, нарушающим функционирование нервной системы.

Список литературы:

1. Акимущкин, И. Занимательная биология.- Молодая гвардия,1972.
 2. Косенко, З. И., Ремезов, А. Рассказы о жизни мозга.- М.: Детская литература, 1964.
 3. Коштоянц, Х. С. Великий русский физиолог И. М. Сеченов. - М.: Воениздат, 1972.
 4. Воронин, Л. Г., Колмановский, В.Н., Маш, Р.Д. Физиология высшей нервной деятельности и психология.- М.; Просвещение,1984.
 5. Зверев, И.Д. Книга для чтения по анатомии, физиологии и гигиене человека-М.: Просвещение, 1983.
 6. Нарышкина, М. Рассказы о Павлове. - М.-Л.: Детгиз,1952.
- ЛИТЕРАТУРА ДЛЯ УЧИТЕЛЯ**
1. Воронин, Л.Г., Маш, Р.Д. Методика проведения опытов и наблюдений по анатомии, физиологии и гигиене человека. - М.: Просвещение, 1983.
 2. Комсов, Д.В. Предупреждение вредных привычек у школьников-М.: Просвещение,1982.

МЕТОДИКА ФОРМИРОВАНИЯ ПОЛИТЕХНИЧЕСКИХ УМЕНИЙ СЕЛЬСКИХ ШКОЛЬНИКОВ 6 КЛАССА В ПРОЦЕССЕ ОБУЧЕНИЯ БИОЛОГИИ

*Чарыгелдиев Рахат Чарыгелдиевич
Адыгейский государственный университет, г. Майкоп
Научный руководитель: Хагур М.Н., к.с.-х.н., доцент
Адыгейский государственный университет, г. Майкоп*

Проблема политехнического обучения всегда была в центре внимания педагогов. Ее изучали К.Д. Ушинский, Л.Н. Толстой, А.Я. Герд, В.Ф. Зуев, В.В. Половцов, И.И. Полянский, Д.И. Трайтак и др.

Школой накоплен также значительный опыт преподавания биологии на политехнической основе. Большой вклад в разработку данной проблемы внесли исследования методистов Б.В. Всесвятского, С.А. Павловича, М.И. Мельникова, В.Ф. Шалаева, А.А. Шибанова, Н.А. Рыкова, Н.М. Верзилина, И.Д. Зверева, Д.И. Трайтака, И.Т. Суравегиной и других.

Вместе с тем, несмотря на большое количество исследований, посвященных проблеме политехнического образования учащихся, достижения в разработке путей решения этой проблемы, возникает противоречие между требованиями практической направленности обучения биологии с одной стороны и осуществлением ее в условиях экономического кризиса в современном учебном предмете биологии средней школы, с другой стороны. Остается открытым вопрос о том, какие методические условия необходимы для формирования у учащихся прочных политехнических умений.

Между тем, проведенный нами анализ учебных программ и учебников биологии, выявил достаточные возможности содержания предмета биологии 6 класса для оказания влияния на формирование политехнических умений сельских школьников в процессе обучения биологии. Однако, результаты констатирующего эксперимента свидетельствуют о низком уровне усвоения политехнических умений учащимися, о их непонимании и даже отрицании значения биологии в решении этой проблемы.

Анализ психолого-педагогической и методической литературы позволил выявить противоречия между потребностью в разработке эффективной методики формирования политехнических умений сельских школьников 6 класса в процессе обучения биологии и не достаточно четко сформулированными педагогическими условиями их формирования; потребностью реальной образовательной практики в методическом обеспечении формирования политехнических умений сельских школьников 6 класса в процессе обучения биологии и недостаточностью ее разработки современной педагогической науке; возможностью школьного содержания по биологии для формирования политехнических умений сельских школьников 6 класса в процессе обучения биологии и слабой разработанностью методики формирования данных умений в учебном процессе.

Актуальность рассматриваемой проблемы и поиск путей разрешения данных противоречий предопределили выбор темы исследования.

Цель исследования: теоретически обосновать, разработать и доказать эффективность методики формирования политехнических умений сельских школьников 6 класса в процессе обучения биологии.

Для реализации намеченной цели и проверки выдвинутой гипотезы нами были определены следующие задачи исследования:

1. Выявить психолого-педагогические условия успешного формирования политехнических умений сельских школьников 6 класса в процессе обучения биологии
2. Разработать методику формирования политехнических умений сельских школьников 6 класса в процессе обучения биологии
3. Экспериментально проверить эффективность предложенной методики.

Методы исследования включают в себя изучение и теоретический анализ философской, психолого-педагогической, методической и биологической литературы по теме исследования; анализ передового и массового педагогического опыта; педагогический эксперимент по выявлению влияния методических условий на формирование политехнических умений сельских школьников 6 класса в процессе обучения биологии; анкетирование, интервьюирование учителей биологии с целью выявления использования ими различных способов формирования политехнических умений учащихся; анкетирование и собеседование с учащимися 5-6 классов; для большей объективности выводов, результаты, полученные в ходе исследования, подвергались обработке с помощью математических методов.

Результаты констатирующего эксперимента позволили выявить низкий уровень сформированности политехнических знаний и умений учащихся, который отражает объективное состояние интересующей нас проблемы в практике работы учителей биологии современной сельской общеобразовательной школы. Это объясняется отсутствием систематической, планомерной, целенаправленной работы по формированию и развитию политехнических умений учащихся в процессе обучения биологическому курсу (6 класс).

Данные формирующего эксперимента позволили определить наиболее эффективные условия формирования знаний и названных умений с использованием сочетаний словесных, наглядных, практических методов обучения биологии, различного содержания практико-ориентированного биологического материала, наличия практических работ на пришкольном учебно-опытном участке и тесных межпредметных связей в преподавании биологии и сельскохозяйственного труда. В ходе формирования умений выращивать культурные растения, проводить фенологические наблюдения и умения по постановке простейших опытов с растениями необходимо создавать следующие методические условия: использовать практико-ориентированное содержание учебно-методических комплектов, включать в систему урока опыты политехнической направленности с максимальной долей самостоятельности учащихся, наиболее часто использовать практические работы на пришкольном участке или в условиях кабинета биологии, которые служат основой формирования биологических понятий и развития умений, необходимых каждому жителю села. Использовать тесные межпредметные связи в преподавании биологии и сельскохозяйственного труда.

Результаты экспериментального обучения позволили подтвердить факт связи между коэффициентом усвоения изучаемого биологического (политехнического) материала и уровнем сформированности политехнических умений.

Список литературы:

1. Ачекулова Л.И. Политехнизм в образовании сельских школьников как педагогическая проблема // Научный ежегодный сборник КГПУ. - Выпуск 19. - Том 2. - Красноярск: РИО КГПУ, 2001. - С. 27-29.
2. Ачекулова Л.И. Экологическое образование сельских школьников. В материалах конференции «Проблемы фундаментальной и прикладной экологии». Криворожского государственного пединститута. - Кривой Рог. «Видавництво». «І. В. І.», 2002. - С. 189-191.
3. Верзилин Н.М. Организация школьного учебно-опытного участка. В сб.: Методика работы с учащимися на школьном учебно-опытном участке. - М.: Изд-во АПН РСФСР, 1956. - С. 30-40.
4. Герд А.Я. Избранные педагогические труды. - М.: Изд-во АПН РСФСР, 1953. - 208 с.
5. Трайтак Д.И. Практическая направленность обучения ботанике. Пособие для учителя. Издание 2-е, исправленное. - М.: Просвещение, 1980. - С. 3.
6. Трайтак Д.И. Проблемы методики обучения биологии: Труды действительных членов Международной академии наук педагогического образования. М.: Мнемозина, 2002. - 304 с.

7. Трайтак Д.И. Программа: биология с элементами сельского хозяйства, 5-8 классы / Программы для общеобразовательных учреждений. - М.: Просвещение, 1998. - С. 259-277.

СИСТЕМА ТАКСОНОМИЧЕСКИХ ПОНЯТИЙ И ЕЁ ОТРАЖЕНИЕ В СОДЕРЖАНИИ УЧЕБНИКОВ БИОЛОГИИ СЕРИИ «ЛИНИЯ ЖИЗНИ» ДЛЯ 5-7 КЛАССОВ

*Шевченко Ольга
Адыгейский государственный университет, г. Майкоп
Научный руководитель: Кабаян Н.В., к.п.н., доцент
Адыгейский государственный университет, г. Майкоп*

Одной из задач биологического образования на современном этапе его развития является формирование знаний о значении многообразия живых организмов для сохранения биосферы Земли. Биоразнообразие в последнее десятилетие становится одним из самых распространенных понятий в научной литературе, природоохранном движении и международных связях. Научные исследования доказали, что необходимым условием нормального функционирования экосистем и биосферы в целом является достаточный уровень природного разнообразия на нашей планете. В настоящее время биологическое разнообразие рассматривается как основной параметр, характеризующий состояние надорганизменных систем. В ряде стран именно характеристика биологического разнообразия выступает в качестве основы экологической политики государства, стремящегося сохранить свои биологические ресурсы, чтобы обеспечить устойчивое экономическое развитие [2].

Термин «биоразнообразие» является сокращением сочетания слов «биологическое разнообразие». Разнообразие – это понятие, которое имеет отношение к пределу изменчивости или различий между некоторыми множествами или группами объектов. Биологическое разнообразие, следовательно, имеет отношение к разнообразию живого мира, в том числе и к видовому разнообразию. В этом отношении важное значение имеет и вопрос классификации живых организмов, являющаяся предметом изучения систематики, одной из фундаментальных разделов биологии. В рамках школьной программы по биологии этому разделу уделяется недостаточно внимания, в силу чего учащимися слабо усваиваются её общие принципы [2]. Поэтому целью нашего исследования стало определение системы таксономических понятий, её отражение и развитие в содержании школьной биологии.

Для определения системы таксономических понятий мы обратились к научной литературе, а также к вузовским учебникам, раскрывающим основные принципы систематики. Живой мир Земли чрезвычайно разнообразен, и для того, чтобы ориентироваться в этом многообразии, его элементы необходимо классифицировать, то есть распределить в иерархически расположенные группы. Разделами биологии, занимающимися различными аспектами данного распределения, являются систематика, таксономия и номенклатура. Систематика – раздел биологии, задачей которого является изучение биологического разнообразия, выявление, описание всех существующих и вымерших групп живых организмов и их классифицирование согласно родственным взаимоотношениям. Теорией и практикой описания и наименования живых организмов занимается таксономия. Номенклатура – это система названий живых организмов и положений по образованию и употреблению этих названий [3]. Основателем современной научной номенклатуры считается всемирно известный шведский ученый Карл Линней (K. Linnaeus, K. Linne). В своем труде «Система природы» он дал краткие характеристики всем известным в то время видам, родам, отрядам и классам животных и растений. Таксон есть таксономическая группа любого ранга, которая достаточно обособлена, чтобы ей можно было присвоить определенную категорию [3]. Доступной школьникам, литературы по данным вопросам немного, часто она узкоспециальна, не всегда отличается сочетанием принципов научности и доступности. Кроме этого, некоторые группы живых организмов в различных системах занимают разный ранг, что

еще больше затрудняет понимание системы живых организмов в целом. Кроме того в настоящее время нет общепринятой, признаваемой всеми учёными системы живого мира, но имеется ряд систем, в разной степени принимаемых различным количеством учёных. Многими систематиками считается, что в природе можно выделить семь царств живого мира, относящихся к двум империям (таблица 1).

Таблица 1. Система высших таксонов живого мира

	Империя клеточные (Cellulata)
	Надцарство доядерные(прокариоты)
	Царства
1	Бактерии (Bacteria)
2	Архебактерии (Archaeobacteria)
	Надцарство ядерные (Eucaryota)
	Царства
3	Протисты (Protista)
4	Растения (Plantae, Vegetabilia)
5	Грибы (Mycota, Mycetalia, Mycophyta, Fungi)
6	Животные (Animalia, Zoa)
	Империя доклеточные (Noncellulata)
7	Вирусы (Vira)

Представленная схема широкой классификации органического мира до недавнего времени была общепринятой и до настоящего времени широко используется, особенно в литературе для учащихся общеобразовательных учреждений.

Изучение литературы позволило нам определить систему таксономических понятий, включенных в школьную биологию: Надцарство- Царство (домен)- Надтип/Надотдел - Тип/Отдел - Подтип/Подотдел - Надкласс - Класс - Подкласс -Надотряд/Надпорядок - Отряд/Порядок -Семейство - Род -Вид.

Анализ отражения и развития системы таксономических понятий в содержании учебников под редакцией В,В,Пасечника для 5- 7 классов серии «Линия жизни» показал следующее[4,5,6].

В 5 классе закладывается основы системы таксономических понятий, изучаются особенности строения клеток растений, животных, грибов, бактерий. Имеется подробная информация о систематике как науке. Обращается внимание на то, что вид имеет двойное название и дается определение понятию «вид», близкородственные виды объединяются в роды; близкие роды, имеющие общее происхождение объединяются в семейства, близкие семейства объединяются в систематике растений в порядки, а в систематике животных в отряды; близкие порядки и отряды объединяют в классы; классы объединяют в систематике растений в отделы, а в систематике животных в типы; отделы и типы объединяются в царства. В учебнике поясняется, что высшей единицы биологической систематики является империя; почему вирусы – неклеточные доядерные организмы относятся к надцарству, бактерии – прокариоты, растения, животные, грибы - эукариоты. Приведены примеры классификации в систематике растений и животных, дана общая характеристика всех представителей царств живых организмов.

Содержание биологии 6 классе посвящено изучению строения и жизнедеятельности растительного организма, во введении дается подробное описание признаков растений, позволяющих отнести их к отдельному царству и подразделение растений на низшие и высшие на основе особенностей их строения.

Материал учебника 7 класса даёт полную картину многообразия растений на основе их классификации. С первых параграфов дается определение понятию «систематика». В виде схемы представлено разнообразие растительного мира, соподчинение систематических

групп, используемых при классификации растений. Упомянуты все таксономические понятия с примерами. Отдельные параграфы посвящены всем отделам растений. Материал представлен в восходящем порядке, что дает возможность проследить усложнение в строении и процессах жизнедеятельности растений. Отдельная глава посвящена изучению классов, семейств, родов и видов покрытосеменных растений. Завершается учебник 7 класса подробным описанием признаков бактерий, грибов, лишайников.

Таким образом, таксономические понятия в содержании современной биологии 5-7 классов вводятся постепенно, имеются определения различным таксонам, классификации растительного мира, т.е. созданы условия для формирования знаний о классификации растительного мира, что будет основой для дальнейшего развития знаний при изучении животных в 8 классе, а также понимания классификации органического мира.

Список литературы:

1. Анисимов, А.П. «Концепции современного естествознания. Биология» / А. П. Анисимов - М., 2003. – С.14.
2. Кабаян Н.В. Развитие экологических понятий в разделе «Растения». // Тезисы докладов межвузовской научно-практической конференции «Экологические проблемы в преподавании гуманитарных естественно-научных дисциплин в педагогических вузах». – Белгород: Белгородский ГПИ, 1989. – С.86-87.
3. Криштопа, А.Н. Систематика живого мира /А.Н. Криштопа. Издание второе. – Краснодар, 2007. – 28 с.
4. Пасечник, В.В. Биология:5 класс: базовый уровень: учебник /Пасечник В.В., Суматохин С.В., Гапонюк З.Г., Швецов Г.Г. – М.: Просвещение, 2023. – 176 с.
5. Пасечник, В.В. Биология: 6 класс: базовый уровень: учебник / Пасечник В.В., Суматохин С.В., Гапонюк З.Г., Швецов Г.Г.– М.: Просвещение, 2023. – 176 с.
6. Пасечник, В.В. Биология: 7 класс: базовый уровень: учебник / Пасечник В.В., Суматохин С.В., Гапонюк З.Г., Швецов Г.Г.– М.: Просвещение, 2023. – 176 с.

ИСПОЛЬЗОВАНИЕ ОПОРНЫХ СХЕМ КАК СРЕДСТВА ВИЗУАЛИЗАЦИИ ПРОЦЕССА ОБУЧЕНИЯ ШКОЛЬНИКОВ ПРЕДМЕТУ «БИОЛОГИЯ»

Эмирзакова А.Р.

*Адыгейский государственный университет, г. Майкоп
Научный руководитель: Кабаян Н.В., к.п.н., доцент
Адыгейский государственный университет, г. Майкоп*

Современное поколение школьников живет в непростое время избыточного и неосознанного потребления «пустой» информации, часто называемой информационным шумом. К нему относятся различного вида социальные сети с короткими смешными видео, информационные платформы, отвлекающие уведомления, реклама и т.п.. Быстрый поток сменяющей друг друга информации привели к тому, что школьникам крайне сложно сосредоточить своё внимание на конкретном предмете, уроке, теме; учиться становится скучно и неинтересно, а большой научный текст в том числе и биологического содержания и вовсе вызывает страх и апатию. При этом по мнению школьников, биология является интересной и познавательной дисциплиной, но процесс познания даже самой интересной темы невозможен без усилий, усидчивости, терпения и трудолюбия. В связи с этим становится актуальным совершенствование форм, методов и средств обучения школьному предмету «Биология», которые стимулируют познавательную деятельность обучающихся, повышают интерес к биологии как науке, способствуют концентрации школьников, развивают их творческую активность, учат применять биологические знания на практике.

Как отмечают психологи, у современного поколения выработалась новая система мышления для восприятия и усвоения всего обилия информационного контента, так как в эру

гаджетов с большими экранами большинство информации передается визуально – через изображения. Термин «визуализация» происходит от латинского «visuailis», что означает «наглядный, зрительный».

Принцип наглядности является общепедагогическим, впервые обоснованным Я.А. Коменским, который считал использование наглядности «золотым правилом» обучения. Известный педагог П.Ф. Каптерев в XX веке обосновал теорию наглядного обучения, на которую опираются и современные педагоги и дидакты. В методике обучения биологии использование принцип наглядности обосновали Н.М.Верзилин, В.М. Корсунская, С.А.Павлович, Б.Е. Райков, А.Н. Рыков, А.А. Яхонтов и др. Особое значение наряду с предметной наглядностью ученые придавали графическому способу подачи учебного материала на основе выполнения динамического рисунка на доске. Попытками визуализации учебной информации занимались педагоги-новаторы еще в 70-е - 80-е годы 20-го столетия. Известны и широко применялись технология опорных конспектов В.Ф. Шаталова, теория укрупнения дидактических единиц П.М. Эрдниева, перспективно-опережающее обучение С. Н Лысенковой. В конце 20-го – начале 21 века эффективность использования опорных схем в процессе обучения доказывали Е.В. Апактова, А.И. Гурьев, Н. А. Коваленко и др. Для повышения качества знаний обучающихся актуальным становится вопрос адаптации учебной информации для её понимания с помощью современных средств визуализации.

Цель исследования: теоретически обосновать использование опорных схем как средства визуализации процесса обучения школьников предмету «Биология» для повышения качества усвоения знаний.

Задачи исследования

1. Уточнить понятийный аппарат проводимого исследования
2. Теоретически обосновать использования опорных схем в качестве средства визуализации процесса обучения школьников предмету «Биология».

Методологической основой исследования являются общепедагогические положения о научном познании, о ведущей роли деятельности в развитии личности, идеи деятельностного (Л.С. Выготский, Л.В. Занков, В.В. Давыдов, Д.Б. Эльконин и др.), личностно-ориентированного (Е.В. Бондаревская, В.В. Сериков,) подходов в обучении; общедидактические принципы разработки теоретических положений и условий применения средств наглядности в обучении (С.И. Архангельского, В.П.Беспалько, Л.В.Занкова и др.); психологические исследования особенностей зрительного восприятия знаковой информации в процессе обучения (Л.С. Выготского, П.Я. Гальперина, В.В. Давыдова, И.А. Зимней, Н.Ф. Талызиной и др.); основные положения теории и методики обучения биологии (Н.М. Верзилин, В.М. Корсунская, И.Н. Пономарёва, В.В. Пасечник и др.).

Визуализация становится в настоящее время одним из главных направлений развития и совершенствования средств обучения. Активное использование визуализации информации на уроках служит большим толчком не только в быстром усвоении потребляемой информации, но и глобализации роста информационных контактов между учащимися. Образовательный процесс благодаря визуализации информации получает большие перспективы развития, так как в ходе урока задействованы важные каналы восприятия информации: визуальный, аудиальный, кинестетический, а также развивается способность учащегося эффективно работать в команде, развивается логическое, образное и креативное мышление, и скорость реакции принятия важных решений. [5]

В широком понимании, визуализация - это процесс представления данных в виде изображения с целью максимального удобства их понимания. Технология визуализации основывается на значимости визуального восприятия для человека, ведущей роли образного восприятия в процессах познания и осознания все более необходимой подготовки человека и его сознания к условиям визуализирующего мира и увеличения информационной нагрузки. [3]

Согласно требованиям, к результатам освоения учебного материала, ФГОС предполагает овладение навыками:

- формирования и структуризации информации,
- умению представлять полученную информацию в виде графиков, таблиц, схем, диаграмм. [2]

Наиболее эффективно проработать данные навыки помогают визуальные средства обучения. Однако важно не просто иллюстрировать материал с целью упрощения, а сделать его частью познавательной деятельности обучающихся, средством формирования и развития различных видов мышления.

Образовательный процесс позволяет использовать различные методы визуализации, которые можно успешно использовать на уроках биологии. Одним из таких методов является метод использования опорных схем. Уже давно применяемый в педагогической практике, данный метод часто обсуждается как среди студентов, так и преподавателей, поэтому, говоря об «опорах», необходимо чёткое понимание терминов «опорный сигнал», «опорная схема», «опорный конспект».

Опорные схемы – это оформленные в виде таблиц, карточек, чертежа, рисунка, выводы, которые рождаются в момент объяснения. По определению Виктора Федоровича Шаталова под опорной схемой понимается «система опорных сигналов, имеющих структурную связь и представляющих собой наглядную конструкцию, замещающую систему значений, понятий, идей как взаимосвязанных элементов». А опорный сигнал, в свою очередь – это «ассоциативный символ, заменяющий некое смысловое значение; он способен мгновенно восстановить в памяти известную и ранее понятую информацию». Схема-опора – это опора мысли ученика, опора его практической деятельности, связующее звено между учителем и учеником. От традиционной наглядности они отличаются тем, что являются опорами мысли, опорами действия [4]

Опорный конспект – метод обучения, обеспечивающий взаимодействие педагога и учащегося на основе предельного обобщения, кодирования, «свёртывания» знаний с помощью условных знаков, символов, схем, графиков, таблиц и их последующее «развёртывания», полноценного воспроизведения в сознании учащихся [1]

Таким образом, опорная схема не одно и то же, что опорный конспект. Они могут взаимозаменять и дополнять друг друга посредством выполнения обучающимися различных заданий: опорный конспект при должном усвоении может быть оформлен в качестве опорной схемы; опорная схема, составленная по определённой теме, может дополняться теоретическим материалом всего изучаемого раздела.

Методика использования опорных схем на уроках Биологии способна не только структурировать, но и сжать большой объём научной информации, которая так пугает современных школьников. Как следствие у обучающихся повышаются понимание и усваивание изучаемого материала, а следовательно, мотивация и качество знаний.

Список литературы:

1. Вишнякова С.М. Профессиональное образование: Словарь. Ключевые понятия, термины, актуальная лексика - М.: НМЦ СПО, 1999. - 538 с.
2. Концепция федеральных государственных образовательных стандартов общего образования: проект / [Рос. акад. образования]; под ред. А.М. Кондакова, А.А. Кузнецова. - М.: Просвещение, 2008. - 36 с.
3. Кузнецова Ю.Г. Визуализация как способ развития учебнопознавательных и информационных компетенции. [Электронный ресурс] – URL: <https://urok.1sept.ru/articles/677901>.
4. Литовчик, Н. Н. Использование схем-опор для формирования алгоритмического мышления будущих педагогов [Электронный ресурс] - URL: <https://pedklassy.bspu.by/wp-content/uploads/2022/09/Н.Н.-Литовчик-ИСПОЛЬЗОВАНИЕ-СХЕМ-ОПОР-ДЛЯ-ФОРМИРОВАНИЯ-АЛГОРИТМИЧЕСКОГО-МЫШЛЕНИЯ-БУДУЩИХ-ПЕДАГОГОВ.pdf>

5. Ямщикова Т.П. Система средств визуализации при обучении химии и биологии / Т.П. Ямщикова Татьяна Петровна // Педагогический альманах: электронный журнал [Электронный ресурс] — URL: <https://www.pedalmanac.ru/108095>

ОПОРНЫЕ СХЕМЫ КАК СРЕДСТВО ВИЗУАЛИЗАЦИИ ОСНОВНОГО СОДЕРЖАНИЯ ШКОЛЬНОГО ПРЕДМЕТА БИОЛОГИИ

Эмирзакова А.Р.

Адыгейский государственный университет, г. Майкоп

Научный руководитель: Кабаян Н.В., к.п.н., доцент

Адыгейский государственный университет, г. Майкоп

Одна из основных черт современного общества – стремление к информатизации всех сфер, начиная от социальной, техногенной и заканчивая образовательной. Это связано с одной стороны всё более возрастающим потоком информации, в том числе и учебной, а с другой – внедрением цифровых технологий, компьютеров, смартфонов в сферу образования. В этих условиях актуальной социально-педагогической проблемой становится поиск таких средств обучения, которые при меньших временных затратах обеспечат формирование у обучающихся прочных и качественных знаний. Один из способов решения данной проблемы является возрастание роли визуализации в процессе обучения. Как отмечают психологи, современное поколение молодых людей обладают новой системой восприятия и усвоения всего многообразия и разнородности информации на основе визуальной формы её поступления. Введение в педагогику понятия «визуализация» требуют его уточнения, разграничения с понятием «наглядность». Эти исследования проводятся в настоящее время, однако в методике обучения биологии эта проблема остается открытой. Значение визуализации в учебном процессе стало рассматриваться в тесной связи с методическими задачами, которые ставятся перед тем или иным средством наглядности, с необходимостью и целесообразностью его применения на занятии. Принцип наглядности является общепедагогическим, впервые обоснованным Я. А. Коменским, который считал использование наглядности «золотым правилом» обучения. Известный педагог П.Ф. Каптерев в XX веке обосновал теорию наглядного обучения, на которую опираются и современные педагоги и дидакты. В методике обучения биологии использование принцип наглядности обосновали Н.М.Верзилин, В.М. Корсунская, С.А.Павлович, Б.Е. Райков, А.Н. Рыков, А.А. Яхонтов и др. Особое значение наряду с предметной наглядностью ученые придавали графическому способу подачи учебного материала на основе выполнения динамического рисунка на доске. Попытками визуализации учебной информации занимались педагоги-новаторы еще в 70-е - 80-е годы 20-го столетия. Известны и широко применялись технология опорных конспектов В.Ф. Шаталова, теория укрупнения дидактических единиц П.М. Эрдниева, перспективно-опережающее обучение С. Н Лысенковой. В конце 20-го – начале 21 века эффективность использования опорных схем в процессе обучения доказывали Е.В.Апакетова, А.И. Гурьев, Н. А. Коваленко и др. Для повышения качества знаний обучающихся актуальным в методике обучения биологии становится вопрос адаптации учебной биологической информации для её понимания с помощью современных средств визуализации с использованием опорных схем.

В связи с вышеизложенным цель нашего исследования - теоретически обосновать использование опорных схем как средства визуализации процесса обучения школьников предмету «Биология» для повышения качества усвоения знаний. Задачами являются с одной стороны – уточнение понятийного аппарата проводимого исследования, а с другой – теоретическое и экспериментальное обоснование использования опорных схем в качестве средства визуализации процесса обучения школьников предмету «Биология».

Методологической основой исследования являются общепедагогические положения о научном познании, о ведущей роли деятельности в развитии личности, идеи деятельностного (Л.С. Выготский, Л.В. Занков, В.В. Давыдов, Д.Б. Эльконин и др.), личностно-

ориентированного (Е.В. Бондаревская, В.В. Сериков,) подходов в обучении; общедидактические принципы разработки теоретических положений и условий применения средств наглядности в обучении (С.И. Архангельского, В.П.Беспалько, Л.В.Занкова и др.); психологические исследования особенностей зрительного восприятия знаковой информации в процессе обучения (Л.С. Выготского, П.Я. Гальперина, В.В. Давыдова, И.А. Зимней, Н.Ф. Талызиной и др.); основные положения теории и методики обучения биологии (Н.М. Верзилин, В.М. Корсунская, И.Н. Пономарёва, В.В. Пасечник и др.).

Визуализация становится в настоящее время одним из главных направлений развития и совершенствования средств обучения. Активное использование визуализации информации на уроках служит большим толчком не только в быстром усвоении потребляемой информации, но и глобализации роста информационных контактов между учащимися. Образовательный процесс благодаря визуализации информации получает большие перспективы развития, так как в ходе урока задействованы важные каналы восприятия информации: визуальный, аудиальный, кинестетический, а также развивается способность учащегося эффективно работать в команде, развивается логическое, образное и креативное мышление, и скорость реакции принятия важных решений. [5]

В широком понимании, визуализация - это процесс представления данных в виде изображения с целью максимального удобства их понимания. Технология визуализации основывается на значимости визуального восприятия для человека, ведущей роли образного восприятия в процессах познания и осознания все более необходимой подготовки человека и его сознания к условиям визуализирующего мира и увеличения информационной нагрузки. [3]

Согласно требованиям, к результатам освоения учебного материала, ФГОС предполагает овладение навыками:

- формирования и структуризации информации,
- умению представлять полученную информацию в виде графиков, таблиц, схем, диаграмм. [2]

Наиболее эффективно проработать данные навыки помогают визуальные средства обучения. Однако важно не просто иллюстрировать материал с целью упрощения, а сделать его частью познавательной деятельности обучающихся, средством формирования и развития различных видов мышления.

Образовательный процесс позволяет использовать различные методы визуализации, которые можно успешно использовать на уроках биологии. Одним из таких методов является метод использования опорных схем. Уже давно применяемый в педагогической практике, данный метод часто обсуждается как среди студентов, так и преподавателей, поэтому, говоря об «опорах», необходимо чёткое понимание терминов «опорный сигнал», «опорная схема», «опорный конспект».

Опорные схемы – это оформленные в виде таблиц, карточек, чертежа, рисунка, выводы, которые рождаются в момент объяснения. По определению Виктора Федоровича Шаталова под опорной схемой понимается «система опорных сигналов, имеющих структурную связь и представляющих собой наглядную конструкцию, замещающую систему значений, понятий, идей как взаимосвязанных элементов». А опорный сигнал, в свою очередь – это «ассоциативный символ, заменяющий некое смысловое значение; он способен мгновенно восстановить в памяти известную и ранее понятую информацию». Схема-опора – это опора мысли ученика, опора его практической деятельности, связующее звено между учителем и учеником. От традиционной наглядности они отличаются тем, что являются опорами мысли, опорами действия [4]

Опорный конспект – метод обучения, обеспечивающий взаимодействие педагога и учащегося на основе предельного обобщения, кодирования, «свёртывания» знаний с помощью условных знаков, символов, схем, графиков, таблиц и их последующее «развёртывания», полноценного воспроизведения в сознании учащихся [1]

Таким образом, опорная схема не одно и то же, что опорный конспект. Они могут взаимозаменять и дополнять друг друга посредством выполнения обучающимися различных заданий: опорный конспект при должном усвоении может быть оформлен в качестве опорной схемы; опорная схема, составленная по определённой теме, может дополняться теоретическим материалом всего изучаемого раздела.

Использование опорных схем на уроках биологии обеспечивает не только структурирование, но и кодировать большой объём научной информации, которая так пугает современных школьников. Как следствие у обучающихся повышаются понимание и усваивание изучаемого материала, а, следовательно, мотивация и качество знаний.

Список литературы:

1. Вишнякова С.М. Профессиональное образование: Словарь. Ключевые понятия, термины, актуальная лексика - М.: НМЦ СПО, 1999. - 538 с.
2. Концепция федеральных государственных образовательных стандартов общего образования: проект / [Рос. акад. образования]; под ред. А.М. Кондакова, А.А. Кузнецова. - М.: Просвещение, 2008. - 36 с.
3. Кузнецова Ю.Г. Визуализация как способ развития учебнопознавательных и информационных компетенции. [Электронный ресурс] – URL: <https://urok.1sept.ru/articles/677901>.
4. Литовчик, Н. Н. Использование схем-опор для формирования алгоритмического мышления будущих педагогов [Электронный ресурс] - URL:<https://pedklassy.bspu.by/wp-content/uploads/2022/09/Н.Н.-Литовчик-ИСПОЛЬЗОВАНИЕ-СХЕМ-ОПОР-ДЛЯ-ФОРМИРОВАНИЯ-АЛГОРИТМИЧЕСКОГО-МЫШЛЕНИЯ-БУДУЩИХ-ПЕДАГОГОВ.pdf>
5. Ямщикова Т.П. Система средств визуализации при обучении химии и биологии / Т.П. Ямщикова Татьяна Петровна // Педагогический альманах: электронный журнал [Электронный ресурс] — URL: <https://www.pedalmanac.ru/108095>

ИСПОЛЬЗОВАНИЕ ИНТЕГРАЦИИ БИОЛОГИИ МИРОВОЙ ХУДОЖЕСТВЕННОЙ ЛИТЕРАТУРЫ И ФИЗИКИ В СОДЕРЖАНИИ АВТОРСКОГО ЭЛЕКТИВНОГО КУРСА «ФАНТАСТИЧЕСКАЯ РЕАЛЬНОСТЬ»

Эмирзакова А.Р.

Адыгейский государственный университет, г. Майкоп

Научный руководитель: Кабаян Н.В., к.п.н., доцент

Адыгейский государственный университет, г. Майкоп

Актуальность. Информационная загруженность нашего поколения приводит к потере интереса школьников к обучению. Большинство обучающихся понимают важность и необходимость образования, но сосредоточиться на научных текстах становится непосильной задачей – это скучно, нудно, долго. Одним словом неинтересно. А современная паутина сети интернет предлагает короткие смешные видео, увлекательные мультсериалы и огромное количество другого развлекательного контента. Именно поэтому в наше время так важно сделать процесс обучения не только познавательным, но и интересным. Для решения этой проблемы нами был разработан интегрированный элективный курс.

Интеграция (от лат. integer – полный, цельный, ненарушенный) - процесс, или действие, имеющий своим результатом целостность [1].

Элективный курс «Фантастическая реальность» интегрирует знания из разных областей наук: биологии мировой художественной литературы и физики. Курс создан для обучающихся восьмого класса и нацелен на формирование интереса к изучаемому разделу. Программа составлена на основе базисного учебного плана, рассчитана на 18 часов (час в неделю).

Особое внимание в программе обращено на самостоятельную работу обучающихся. В ходе обучения обучающиеся добывают необходимый материал и используют полученные знания для создания своего проекта.

Новизна рассматриваемого материала проявляется в повышении интереса учащихся к предмету и углублении научных знаний по курсу, их практического применения, расширении способов деятельности.

Цель курса: углубление и расширение знаний обучающихся, формирование умений и навыков самостоятельной деятельности, развитие познавательного интереса к интегрируемым предметам.

Задачи:

- расширить знания учащихся по вопросам физиологии, анатомии. Биомеханики живых объектов;
- показать зависимость живых организмов от разнообразных экологических факторов;
- развить склонность к анализу, синтезу и обобщения полученной информации;
- способствовать развитию логического и биологического мышления, активация процесса познания;
- развитие умений и навыков самостоятельной деятельности.

Тематический план элективного курса представлен в таблице:

№	Тема урока	Тип урока	Содержание
Животный организм (2 ч.)			
1	Фантастическая реальность	Урок -лекция	Лекция о фантастических существах, о средах обитания и влиянии среды на жизнедеятельность организма.
2	Фантастическое животное	Практикум	Учащиеся выбирают фантастическое животное, которое будут исследовать в течение всего курса. Задание: Сделать рисунок (эскиз, набросок) или макет выбранного животного.
Строение и жизнедеятельность организма животного (10 ч.)			
3	Опора и движение животных	Практикум	Задание: Изучить и записать особенности опоры и движений своего фантастического животного.
4	Питание и пищеварение животных	Практикум	Задание: Изучить и записать особенности питания и пищеварения своего фантастического животного.
5	Дыхание животных	Практикум	Задание: Изучить и записать особенности дыхания своего фантастического животного.

6	Транспорт веществ у животных	Практикум	Задание: Изучить и записать особенности транспорта веществ своего фантастического животного.
7	Выделение у животных	Практикум	Задание: Изучить и записать особенности выделения своего фантастического животного.
8	Покровы тела у животных	Практикум	Задание: Изучить и записать особенности покровов тела своего фантастического животного.
9	Координация и регуляция жизнедеятельности у животных	Практикум	Задание: Изучить и записать особенности координации и регуляции жизнедеятельности своего фантастического животного.
10	Раздражимость и поведение животных	Практикум	Задание: Изучить и записать особенности раздражимости и поведения своего фантастического животного.
11	Размножение и развитие животных	Практикум	Задание: Изучить и записать особенности размножения и развития своего фантастического животного.
12	Строение и жизнедеятельность организма животного	Обобщение, контроль	Устный опрос, беседа.
Систематика животных (2 ч.)			
13	Основные категории систематики животных	Практикум	Задание: 1. Обозначить максимально приближённую систематику к своему фантастическому животному. 2. Составить систематику своему фантастическому животному.
14	Животный организм	Обобщение	Беседа, учащиеся подготавливают свои проекты к демонстрации.
15 - 17	Животный организм	Урок-конференция	Учащиеся демонстрируют свои проекты.

Планируемые результаты освоения элективного курса.

Личностные:

– формирование ответственного отношения к учению

– Сформированность познавательных интересов на основе развития интеллектуальных и творческих способностей учащихся.

Предметные результаты:

Обучающиеся должны знать:

- Основные физиологические процессы, протекающие в живых объектах;
- Анатомическое строение живых объектов;
- Экологические факторы, влияющие на жизнедеятельность организмов.
- Основы систематики животных.

Обучающиеся должны уметь:

- распознавать и описывать органы и системы органов животных;
- схематично изображать строение органов и систем органов;
- осуществлять самостоятельный поиск биологической информации в словарях, справочниках, научной и научно-популярной литературе, сети Интернет;

Воспитательные:

- Эстетическое: развить у обучающихся способности видеть красоту окружающего мира, искусства и создавать её.
- Трудовое: сформировать навыки трудолюбия; способность к творческой созидательной трудовой деятельности.
- Познавательное: обладать представлением о научной картине мира; воспитание интереса к предмету, к учению;
- Творческое: стремление и желание постоянно совершенствоваться; создавать материальные продукты, обладающие субъективной или объективной уникальностью.

Таким образом, мы рассчитываем, что данный интегрированный элективный курс будет способствовать повышению интереса школьников к обучению и сможет расширить знания учащихся по предмету Биология.

Список литературы:

1. Философский энциклопедический словарь / [Ред.-сост. Е. Ф. Губский и др.]. - Москва : Изд. дом "ИНФРА-М", 1997. - 574 с.

ИНТЕГРИРОВАННЫЙ ЭЛЕКТИВНЫЙ КУРС «МИР ЛЕКАРСТВЕННЫХ РАСТЕНИЙ»

Югова М.А.

*Адыгейский государственный университет, г. Майкоп
Научный руководитель: Кабаян Н.В., к.п.н., доцент
Адыгейский государственный университет, г. Майкоп*

Современные изменения в системе социально-экономических и общественных отношений оказывают влияние на образование и требуют от него адекватного ответа на вызовы нового исторического этапа. В настоящих условиях школьный образовательный процесс должен отвечать потребностям развития страны в целом. Однако, содержание обучения в современной школе в большей степени остается информативным. При этом, основным предметом образования является не результаты самого обучения, а объем и комплект учебного материала. Все это не способствует формированию компетенций выпускника школы, от которых зависит его конкурентоспособность на рынке труда. Одним из важных инструментов, способствующих развитию личности, способной свободно ориентироваться и самореализовываться в условиях быстро изменяющегося мира, являются прикладные предметы. Такие предметы, с одной стороны, позволяют практическое использование полученных теоретических знаний в фундаментальных дисциплинах, а с другой стороны, приобретение начальных исследовательских и профессиональных навыков в изучаемой образовательной области [1].

Реализация авторской образовательной программы элективного курса "Мир лекарственных растений" осуществляется на основе межпредметных связей с биологией и химией. Принцип междисциплинарной интеграции подразумевает взаимодействие смежных наук и координацию курса на основе этого принципа. Здесь можно говорить о двух уровнях: интеграция внутри самого предмета и внешняя интеграция, которая предполагает передачу отдельных элементов, выходящих за рамки предмета, в смежные предметы химии и биологии. В рамках этого курса рассматриваются связи между фундаментальными законами, характерными для биологических систем. Развитие новых идей, представленных в данной работе, потребовало введения соответствующих дополнений.

Цель данного курса -развить у обучащихся экологическое мировоззрение с помощью междисциплинарного подхода.

Задачи курса:

- сформировать знания о лекарственных растениях;
- уметь определять принадлежность растения к семействам;
- доказать необходимость применения знаний о лекарственных растениях в повседневной жизни;
- способствовать расширению кругозора учащихся, используя дополнительную литературу и материал;
- воспитать убежденность в правильности использования лекарственных средств в жизни современного человека.

Тематический план элективного курса «Мир лекарственных растений»

Тема	Содержание темы	Практические работы	Кол-во часов
<i>Раздел 1. Введение. Значение лекарственных растений в медицине. История их изучения.</i>			
Тема 1.	Химический состав лекарственных растений. Фармакологические свойства биологически активных веществ [2].	Практическая работа №1 «Сбор и первичная обработка лекарственных растений»	1 ч
Тема 2.	Беседа о правилах сбора, сушки и хранения лекарственного сырья обработка лекарственных растений [4].	Практическая работа № 2 «Полная обработка и закладка на хранение лекарственных растений»	1ч
<i>Раздел 2. Лекарственные растения класса Двудольные</i>			
Тема 1.	Лекарственные растения семейства Крестоцветные. Биология и хозяйственное значение. Понятие о фитонцидах и дубильных веществах [3].	Практическая работа № 3 «Приготовление отвара, настоя, экстракта лекарственных трав» Лабораторная работа №1. «Определение растений семейства крестоцветные».	1ч
Тема 2.	Лекарственные растения семейства Розовые. Изучение лекарственного значения. Использование органов растений как дезинфицирующее, мочегонное, желчегонное и	Лабораторная работа №2. «Определение растений семейства Розовые»	1ч

	отхаркивающее средство при болезнях.		
Тема 3.	Лекарственные растения семейства Пасленовые. Лекарственное сырье и способы сбора [5].	Лабораторная работа №3 «Определение растений семейства Пасленовые».	1ч
Тема 4.	Лекарственные растения семейства Бобовые. Особенности обитания и целебные свойства. Видовое разнообразие.	Лабораторная работа №3 «Определение растений семейства Бобовые».	1ч
Тема 5.	Лекарственные растения семейства Сложноцветные. Лекарственные свойства семейства Сложноцветные. Биологические особенности, лекарственные свойства растений.	Лабораторная работа №3 «Определение растений семейства Сложноцветные»	1ч
<i>Раздел 3. Лекарственные растения класса Однодольные</i>			
Тема 1.	Лекарственные растения семейства Лилейные. Лекарственные свойства семейства Лилейные. Биологические особенности, лекарственные свойства растений.	Лабораторная работа №4 «Определение растений семейства Лилейные».	1ч
Тема 2.	Лекарственные растения семейства Злаковые. Лекарственные свойства семейства Злаковые. Биологические особенности, лекарственные свойства растений.	Лабораторная работа №5 «Определение растений семейства Злаковые».	1ч
<i>Раздел 4. Комнатные лекарственные растения</i>			
Тема 1.	Комнатные лекарственные растения. Морфологические особенности и лекарственные свойства алоэ древовидного, герани. Изучение правил содержания этих растений в комнате.	Практическая работа №4 «Способы размножения комнатных растений»	1ч
<i>Раздел 5. Оформление и защита проектных работ учащихся</i>			

Курс рассчитан на 10 часов.

В разделе 1 обучающиеся знакомятся с химическим составом лекарственных растений, правилах сборки и сушки гербарного материала. Проводят практические и лабораторные занятия.

В разделе 2,3 учащиеся изучают лекарственные растения семейств двудольных и однодольных растений.

Раздел 4 изучаются комнатные лекарственные растения.

В пятом разделе учащиеся подготавливают свои проектные работы по одному из лекарственных растений. Проект должен включать описание лекарственных свойств данного растения и подготовленный гербарий.

Таким образом, при изучении данного курса обучающиеся получают не только обобщенные и комплексные знания о лекарственных растениях, но и совершенствуют свои навыки работы с литературой и определителями. Они способны аргументированно объяснить роль лекарственных растений в жизни человека.

При этом, полученные знания и умения будут неотъемлемыми в их практической деятельности и повседневной жизни.

Список литературы:

1. Гаммерман А.Ф., Гром И.И. Дикорастущие лекарственные растения СССР. – М.: Медицина, 1976.
2. Ковалева Н.Г. Лечение растениями: Очерки по фитотерапии. – М.: Медицина, 1971.
3. Нуралиев Ю. Лекарственные растения. – Душанбе, 1988.
4. Пашинский В.Г. Лечение травами. – Томское изд. 1989.
5. Сало В.М. Из биографии чая. – Биология в школе №8/2006.

МЕТОДИКА ФОРМИРОВАНИЯ ЧИТАТЕЛЬСКОЙ ГРАМОТНОСТИ НА УРОКАХ БИОЛОГИИ ПРИ ИЗУЧЕНИИ РАЗДЕЛА «ОБЩАЯ БИОЛОГИЯ»

Югова М.А.

*Адыгейский государственный университет, г. Майкоп
Научный руководитель: Кабаян Н.В., к.п.н., доцент
Адыгейский государственный университет, г. Майкоп*

Федеральный государственный образовательный стандарт основного общего образования предполагает работу учителей над повышением читательской грамотности учащихся и подчеркивает важность метапредметных результатов освоения основной образовательной программы основного общего образования, связанных с осмысленным чтением текстов [1].

Читательская грамотность – это не только умение много читать или читать правильно. Это способность человека анализировать и использовать письменные тексты, задумываться над ними, и читать с целью саморазвития, обогащения знаний, а также активного участия в общественной жизни [2].

На уроках биологии для формирования читательской компетенции учеников, используются различные типы текстов: тестовые формы, знаковые и символные тексты (в виде схем, таблиц, графиков, диаграмм, рисунков), художественные произведения и научно-популярный текст.

Тестовые формы остаются актуальными, поскольку задания такого формата присутствуют в КИМах ОГЭ и ЕГЭ (тестовые задания с выбором нескольких правильных ответов). Во время подготовки к государственной аттестации, всероссийским проверочным работам (ВПР), предлагаются ученикам задания следующего содержания:

1. Работа с таблицей

В 10 классе при изучении темы «Молекулярный уровень общая характеристика» предлагаю ответить на вопросы, используя таблицу «Содержание некоторых химических элементов в организме человека и земной коре (% по массе)» рис 1.

Номер	Химический элемент	Организм человека	Земная кора
1	Кислород (O)	62	49
2	Углерод (C)	21	0,35
3	Водород (H)	10	1,0
4	Азот (N)	3,0	0,04
5	Кальций (Ca)	2,0	3,25
6	Фосфор (P)	1,0	0,125
7	Калий (K)	0,23	2,35
8	Сера (S)	0,16	0,1
9	Хлор (Cl)	0,1	0,2
10	Натрий (Na)	0,08	2,4
11	Магний (Mg)	0,027	2,35
12	Железо (Fe)	0,01	4,2

Рис.1. Таблица из учебника В.В.Пасечника параграфа 6

1. Какого из элементов наименьшее и наибольшее содержание в организме человека?
2. Какого элемента в земной коре и организме человека практически одинаковое количество?
3. Почему первые четыре элемента выделены жирным?

Ответы на вопросы учащиеся могут найти в параграфе 6 учебника биология 10 класс В.В. Пасечник углубленный уровень [3].

2. *Работа со схемой.* При подготовке к ЕГЭ по биологии обучающиеся решают генетические задачи, используя схему родословной.

Обучающиеся не только извлекают информацию из таблиц, графиков, схем, но и преобразовывают текст в форму символов и знаков. На рис.2. представлена схема родословной из учебника В.В.Пасечника параграф 48 [3].



Рис.2. Схема родословной

3. *Работа с научно-популярным текстом.* Задания с использованием научно-популярной литературы существенно способствуют развитию читательской грамотности. Взаимодействие с журналами, словарями, энциклопедиями и учебно-методическими пособиями позволяют расширить кругозор, научиться самостоятельно извлекать знания и познакомиться с научной терминологией. Например, используются задания с научным содержанием из журналов, таких как "Молекулярная биология", "Физиология человека", "Экология", "Медицинская генетика", "Клиническая микробиология", "Медицинская иммунология" и другие для обучающихся старших классов

5. *Работа с текстом учебника.* Работу с текстом учебника можно разделить на три уровня сложности.

Первый уровень: задания, связанные с заполнением пропусков в тексте терминами и словами (из приведенного перечня слов и терминов).

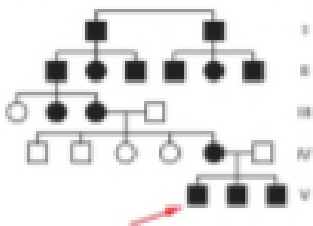
Задание. Вставьте в текст «Клетки крови» пропущенные термины из предложенного перечня, используя для этого цифровые обозначения. Запишите в текст цифры выбранных ответов, а затем получившуюся последовательность цифр (по тексту) впишите в приведённую ниже таблицу.

Как вы уже знаете из курса анатомии и физиологии человека, кровь состоит из _____(А) (жидкой среды) и клеточных (форменных элементов). Клеточными элементами крови являются эритроциты, лейкоциты и _____(Б). Эритроциты (_____(В))- самые многочисленные форменные элементы, их содержится около 4-5 млн на один микролитр. Они составляют _____(Г) общего объема крови. Выглядят как двояковогнутые диски. _____(Д) (белые кровяные тельца) обеспечивают иммунитет, т.е способность организма бороться с инфекциями. Являются самыми крупными клетками крови, но при этом самыми малочисленными в норме их _____(Е). Тромбоциты (кровяные пластинки) отвечают за _____(Ж) т.е. помогают организму останавливать кровотечение. Нормальным уровнем тромбоцитов считается _____(З).

Перечень терминов:

1) 40%	2) от 5 до 10 тыс. на микролитр	3) тромбоциты	4) лейкоциты
--------	---------------------------------	---------------	--------------

5) свертываемость крови	6)красные кровяные тельца	7) 150-350 тыс. на микролитр	8) плазмы
-------------------------------	------------------------------	---------------------------------	-----------

Второй уровень: задания, связанные с заполнением пропусков в тексте терминами и словами (без перечня слов и терминов); задания, где требуется дополнить предложения.

Задание. Дополните предложения:

1. Кодоминирование- это _____.
2. Гомозигота: _____.
3. Доминантные аллели: _____.
4. Гибридизация: _____.
5. Изменчивость: _____.

Третий уровень: задания на анализ биологической информации.

Задание. Найдите ошибки в предложениях и исправьте их:

1. В отличие от прокариот, у эукариот ДНК не «упакована» в клеточное ядро. 2. Она как правило, представлена кольцевой молекулой и расположена прямо в цитоплазме. 3. Так как молекула может быть длинной, а бактериальная клетка маленькая, то для более компактной укладки РНК подвергается суперспирализации ферментом ДНК-гиразой. 4. Ингибируя этот фермент, препараты группы фторхинолонов (ципрофлоксацин) препятствует нормальному росту и размножению микроорганизмов.

Нами разработана система заданий на развитие читательской грамотности. В данной статье мы представили только некоторые из примеров.

Считаем, что навыки работы с текстом учебника остаются ключевыми для формирования читательской грамотности у обучающихся. Чтение и понимание текста являются основой образования и необходимы для поиска, анализа, и интерпретации информации. Уровень читательской грамотности влияет на самоопределение и раскрытие интеллектуального потенциала. Развитие читательской грамотности способствует формированию сознательного отношения к обучению, развитию познавательных процессов, и умению управлять ими. Выполнение заданий на развитие читательской грамотности развивает логику, мышление, тренирует память, позволяет применять сформированные навыки в повседневной жизни.

Список литературы:

1. Федеральный государственный образовательный стандарт основного общего образования (Приказ Минобрнауки РФ от 17.12.2010 №1897»).
- 2.Сметанникова Н.Н. Чтение, грамотность, читательская компетентность: стратегия развития // Библиоковедение. – 2017. - №66(1). С.41-48.
3. Пасечник В.В., Каменский А.А., Рубцов А.М., Шведов Г.Г., Абовян Л.А., Гапонюк З.Г. Биология. 10 класс: учеб. для общеобразоват. организаций: углубл. ББЗ уровень/ [В.В. Пасечник и др.]; под ред. В.В. Пасечника. - 2-е изд.- изд. - М.: Просвещение, 2020. - 336 с.

МЕТОДИКА ОБУЧЕНИЯ ХИМИИ

МЕТОДИКА ОРГАНИЗАЦИИ ПРОБЛЕМНОГО ХИМИЧЕСКОГО ЭКСПЕРИМЕНТА ПРИ ИЗУЧЕНИИ ХИМИИ В СРЕДНЕЙ ШКОЛЕ

Петрушкевич Мария Сергеевна
Адыгейский государственный университет, г. Майкоп
Научный руководитель: Шорова Ж.И., к.п.н., доцент
Адыгейский государственный университет, г. Майкоп

Актуальность исследования. Проблема совершенствования учебно-воспитательного процесса является одной из наиболее важных и значимых для средней школы. Решение этой проблемы возможно различными способами: введением новых современных программ, учебников и методических руководств, применением более совершенных методов и средств обучения. В последнее время все отчетливее проявляется возрастающая роль деятельностного метода в обучении химии. Он позволяет значительно эффективнее решать задачи развития творческих способностей учащихся, воспитания инициативности и активной самостоятельности в учении, укрепления интереса к предмету и учебному труду. Этот метод частично реализуется при проведении практических занятий по исследованию свойств веществ, при работе с раздаточным материалом, текстом учебника, в процессе решения расчетных задач. Однако в наиболее полной мере он применяется при проведении химического эксперимента.

Химический эксперимент – важнейший специфический метод и средство обучения химии. Методика применения химического эксперимента на уроках химии достаточно исследована и разработана учеными-методистами. (В.Н. Верховский, Г.М. Чернобельская, О.С. Зайцев, Н.Е. Кузнецова, М.С. Пак, В.Я. Вивюрский,) Однако в настоящее время вновь возникает интерес к данной тематике. Это связано, прежде всего, с тем, что происходит резкое изменение содержания учебного предмета. Методике формирования предметных умений, в том числе экспериментальных, посвящено много исследований: Е.А. Волкова, Н.В. Зуева, Н.С. Назарова, Д.Н. Полосин, Г.С. Шаповаленко, П.А. Оржековский, Н.Е. Кузнецова. Анализ этой учебно-методической литературы показал, что особенно мало разработаны опыты проблемного химического эксперимента, причём как в содержательном аспекте, так и в методическом плане, такие опыты не рассматриваются в качестве самостоятельной формы химического эксперимента. Не достаточно исследован также и вопрос о влиянии проблемного химического эксперимента на процесс обучения.

Подобные эксперименты при включении их в учебный процесс способствуют выработке умений применять знания на практике и навыки обращения с веществами и лабораторной техникой, что также имеет значение в профессиональной ориентации учащихся. Проблемный химический эксперимент является средством повышения интереса учащихся к изучению химии; он способствует развитию у учащихся внимания, аккуратности, наблюдательности, настойчивости в преодолении трудностей; обеспечит повышение уровня химических знаний обучающихся, способствуя формированию креативного мышления.

Таким образом, существует противоречие между возможностями проблемного химического эксперимента в курсе химии и отсутствием исследований в теории методики обучения химии, посвященных реализации этих возможностей.

Цель исследования: теоретически обосновать и экспериментально апробировать методику организации проблемного химического эксперимента в процессе обучения химии в средней школе для активизации познавательной деятельности.

Гипотеза исследования: предполагаем, что процесс создания и использования методики организации проблемного химического эксперимента при изучении химии в школе станет возможным, если:

- выделить компонентный состав методики организации проблемного химического эксперимента при изучении химии и педагогические условия ее обеспечения;
- создать и экспериментально обосновать эффективность методики организации проблемного химического эксперимента при изучении химии в средней школе.

Для достижения цели и проверки выдвинутой гипотезы были поставлены следующие задачи исследования:

1. Обосновать компонентный состав методики организации проблемного химического эксперимента в процессе обучения химии и педагогические условия ее обеспечения.
2. Определить содержание и создать методику организации проблемного химического эксперимента на уроках химии в средней школе

3. Обосновать критерии и показатели оценки эффективности методики организации проблемного химического эксперимента.

4. Экспериментально подтвердить эффективность применения методики организации проблемного химического эксперимента на уроках химии в средней школе

Теоретической основой исследования являются: теория деятельности А.Н. Леонтьева; психолого-педагогические воззрения на мотивацию, ее состав, структуру, способы формирования и измерения (В.Г. Асеев, Ю.К. Бабанский, Л.И. Божович, А.К. Маркова, Н.Г. Морозова, И.М. Титова, Г.И. Щукина и др.); представления о знании, его видах, качествах, о структуре качеств знаний и, в частности, полноте знания, как одном из его качеств, а также об условиях повышения качества знаний и способах его измерения (Э.А. Красновский, Т.Л. Коган, И.Я. Лернер, М.И. Скаткин, Н.Ф. Талызина, и др.); теория и методика химического эксперимента в средней школе (В.Н. Верховский, Д.М. Кирюшкин, К.Я. Парменов, В.С. Полосин, В.В. Фельдт, Л.А. Цветков и др.).

Методологической основой исследования явились: современная концепция образования, теории познания, деятельности, поэтапного формирования умственных действий, формирования обобщенных умений, контекстный подход. Дидактический принцип сознательности в обучении рассматривали в своих работах Кларин М.В., Кочеткова Н.П., Сушина Т.Е., Ганелин Ш.И., Кузьменко Н.Е.

В ходе решения поставленных задач использовались следующие методы педагогического исследования:

теоретические: анализ и обобщение научно-теоретической, педагогической и методической литературы по проблеме;

эмпирические: педагогическое наблюдение, педагогический эксперимент, в ходе которого проводились тестирование, проблемный химический эксперимент, беседы с учителями химии; качественный и количественный анализ экспериментальных данных;

статистические: математическая обработка, графические и табличные интерпретации данных эксперимента.

Теоретическая значимость исследования заключается в расширении знаний об организации учебно-воспитательного процесса, направленного на использование проблемного химического эксперимента на уроках химии:

- выявлены методические условия эффективного применения проблемного химического эксперимента на уроках химии: доминирование дидактической цели, целесообразность применения химического эксперимента, проблемность обучения, осознанность выполняемых действий и приобретаемых знаний, кратковременность эксперимента, вариативность применения проблемного химического эксперимента;

- использование проблемного химического эксперимента в преподавании химии обеспечивает более полноценное усвоение учебного материала

Практическая значимость исследования: использование предложенной методики пробуждает интерес к изучению химии, обеспечивает повышение уровня химических знаний обучающихся и может использоваться в опыте работы учителей химии и студентами во время педагогической практики.

Результаты исследования позволяют сделать выводы:

1. Определена сущность и выявлен компонентный состав методики организации проблемного химического эксперимента в процессе обучения химии.

2. Обоснована методика организации проблемного химического эксперимента на уроках химии в средней школе г. Майкопа и критерии оценки её эффективности.

3. Экспериментально подтверждена эффективность применения методики организации проблемного химического эксперимента на уроках химии в средней школе: активизация мыслительной деятельности учащихся; лучшее усвоение учебного материала, способствующее развитию научного интереса и как следствие – повышение осознанности знаний по изучаемой теме.

Список литературы:

1. Габриелян О.С., Яшукова А.В. Химия: 9 класс: Тетрадь для лабораторных опытов и практических работ к учебнику О. С. Габриеляна "Химия: 9 класс" 4-е изд.; ИРДАШ, Х.Г.С.-Москва, 2010. - 112 с.
2. Зайцев О. С. Методика обучения химии. Учебник для вузов. - М.: Гуманит. изд. центр ВЛАДОС, 1999.-384 с.
3. Общая методика обучения химии в школе /Р.Г.Иванова Н. А. Городилова, Д.Ю.Добротин и др.; подред. Р.Г.Ивановой. - М.: Дрофа, 2008.
4. Педагогика: педагогические теории, системы, технологии: учеб. для студ. высш. и сред. Пед. учеб. заведений. / С. А. Смирнов, И. Б. Котова, Е. Н. Шиянов и др. Под ред. С. А. Смирнова – 4-изд., Исп. - М.: Издательский центр «Академия», 2003. -512 с.
5. Сурин Ю.В. Проблемный эксперимент как одна из форм химического эксперимента // Химия в школе. – 2007. - №10. - С. 57-61.

МЕТОДИКА ФОРМИРОВАНИЯ СИСТЕМНЫХ ЗНАНИЙ ПО ХИМИИ В ОБЩЕОБРАЗОВАТЕЛЬНОЙ ШКОЛЕ

*Устюжанина Анастасия Николаевна
Адыгейский государственный университет, г. Майкоп
Научный руководитель: Езлю Ф.Н., ст. преподаватель
Адыгейский государственный университет, г. Майкоп*

В современном образовательном процессе, где количество и сложность изучения предмета постоянно возрастает, ключевой задачей становится формирование системных знаний, которые смогут обеспечить учащимся не только навыки запоминания фактов, но и понимание основных концепций и принципов.

Системные знания играют ключевую роль в формировании полного и глубокого понимания химических процессов и законов. Важно отметить, что системные знания включают в себя не только отдельные факты и теории, но и связи между ними, что позволяет учащимся увидеть полную картину и построить модель молекулярных и атомных взаимодействий. Такой подход помогает учащимся усвоить химические концепты и представить их в объеме, а не в виде отдельных и независимых фрагментов информации.

В современном образовательном процессе преобладает склонность к поверхностному запоминанию информации, краткосрочной памяти и отсутствию системного подхода к учебной деятельности. Поэтому разработка целостной методики формирования системных знаний по химии представляется весьма актуальной. У обучающихся общеобразовательной школы появится возможность не только усваивать информацию, но и активно применять ее в различных контекстах.

Цель исследования – разработать и экспериментально апробировать методику формирования системных знаний при изучении химии.

Для достижения поставленной цели были поставлены следующие *задачи*:

- провести анализ основных методов и подходов к формированию системных знаний на уроках химии на основе научно-теоретической, психолого-педагогической и методической литературы.

- разработать методику формирования системных знаний при изучении химии в общеобразовательной школе, определить ее методические условия;

- апробировать в ходе педагогического эксперимента наиболее эффективные способы формирования системных знаний при изучении химии.

Для решения поставленных задач в процессе исследования использовались следующие *методы*: теоретические (анализ литературы по теме исследования); эмпирические (проведение педагогического эксперимента), статистические (математическая обработка результатов исследования).

Педагогический эксперимент проводился на базе МОАУ СОШ №5 им. Т.П. Леута ст. Прочноокопской. Для проведения педагогического эксперимента были сформированы две группы учащихся 8-х классов по 21 обучающемуся в каждой, которые изучали химию на базовом уровне: одна - экспериментальная группа (ЭГ) и вторая - контрольная группа (КГ). В обеих группах обучающиеся в своем большинстве активные, проявляющие интерес на учебных занятиях.

Педагогический эксперимент проходил в три этапа: констатирующий, формирующий, контрольный. Целью констатирующего этапа было выяснить состояние проблемы актуальности сформированности системных знаний. Для этого мы провели диагностическую работу, где был составлен общий алгоритм выполнения, состоящий из 5 пунктов, но у каждого учащегося был свой вариант, согласно нумерации в журнале. Выполнение каждого задания оценивалось баллами. Максимальное количество баллов 10.

- 8-10 баллов - повышенный уровень формирования системных знаний.
- 5-7 баллов – базовый уровень формирования системных знаний.
- 4 балла и менее - низкий уровень формирования системных знаний.

По результатам констатирующего этапа получены следующие результаты (рис.1).



Рисунок 1. Уровень сформированности системных знаний на констатирующем этапе.

Согласно предоставленным данным, в 8 "А" классе базовый уровень сформированности системных знаний составляет 48%, низкий уровень - 19%, а повышенный уровень - 33%. В то же время, в 8 "Б" классе базовый уровень составляет 48%, низкий уровень - 29%, а повышенный уровень - 24%.

Высокий показатель низкого уровня в обоих классах говорит о том, что большинству ученикам трудно работать самостоятельно и у них недостаточно развиты системные знания. Это указывает на необходимость дополнительной поддержки и руководства со стороны учителя. Однако, хороший показатель базового уровня говорит о том, что большинство учащихся имеют минимальные знания и умения для успешного выполнения основных задач. Таким образом, учитель может ориентироваться на эти знания и умения при планировании учебного процесса. Также, наличие учащихся с повышенным уровнем позволяет предположить, что некоторые из них более продвинуты и способны к самостоятельной работе.

На формирующем этапе исследования проводилось сравнение эффективности традиционного обучения и алгоритмизированного обучения с использованием многовариантных заданий на примере изучения химии в 8-х классах.

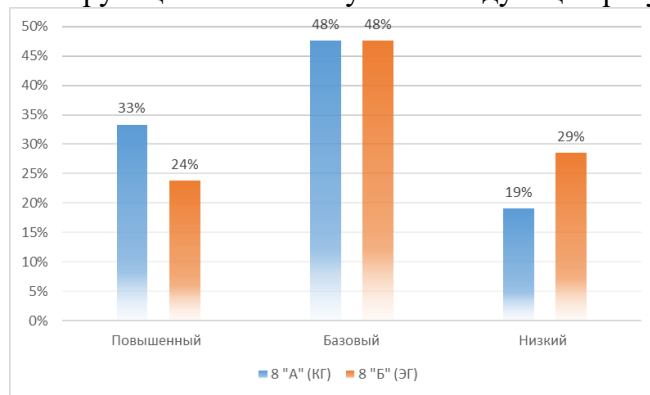
В экспериментальной группе (8Б) были разработаны диагностические задания на основе алгоритмизированного обучения. Эти задания предлагались для самостоятельной работы учащимся. Алгоритмизированное обучение подразумевает использование структурированных инструкций и шагов, которые помогают учащимся разобраться в материале и выполнить задания. А многовариантность создает условия, когда обучающиеся не могут списать и это заставляет их думать, анализировать и применять знания, все это способствует развитию и укреплению навыков, а также повышает уровень системных знаний. Разберем пример такого задания по теме «Оксиды».

Задание 1. Для приведенных веществ (варианты задания в табл. 1):

1. Дайте название оксиду;
2. Определите тип оксида (основный, амфотерный, кислотный);
3. Определите степень окисления и валентность каждого элемента;
4. Подтвердите химический характер оксида 3 примерами.

Таблица 1.

Вариант	Вещество	Вариант	Вещество	Вариант	Вещество
1.	Al ₂ O ₃	8.	CO ₂	15.	CrO
2.	Li ₂ O	9.	K ₂ O	16.	Fe ₂ O ₃
3.	SO	10.	SO ₂	17.	N ₂ O ₅
4.	B ₂ O ₃	11.	BeO	18.	CuO
5.	SiO ₂	12.	CaO	19.	P ₂ O ₅
6.	Na ₂ O	13.	MgO	20.	SO ₃
7.	Cl ₂ O	14.	Cr ₂ O ₃	21.	ZnO

В рамках традиционного обучения в контрольной группе (8А) изучение химии производилось в более стандартной форме, без использования многовариантных заданий и алгоритмизированного подхода.

На контрольном этапе проводилась повторная диагностическая работа по теме «Генетическая связь между классами неорганических веществ» результаты представлены на рис. 2.



Рисунок 2. Уровень сформированности системных знаний на контрольном этапе.

Базовый уровень сформированности системных знаний в 8 «А» классе имеют 38 % (8 человек), низкий уровень – 33 % (7 человек), повышенный уровень имеет 29% (6 человек). У 8 «Б» следующие показатели базовый уровень имеют 48% (10 человек), низкий уровень -14 % (3 человека), повышенный уровень имеет 38 % (8 человек).

Результаты контрольного этапа показали в целом положительную динамику сформированности системных знаний.

В результате проведенного исследования по оценке сформированности системных знаний в 8 "А" и 8 "Б" классах можно сделать вывод о том, что у большинства учеников присутствуют базовые знания по изучаемой теме. Однако, остается проблема с низким уровнем сформированности системных знаний. Тем не менее, наличие учащихся с повышенным уровнем говорит о их способности к самостоятельной работе и продвинутости.

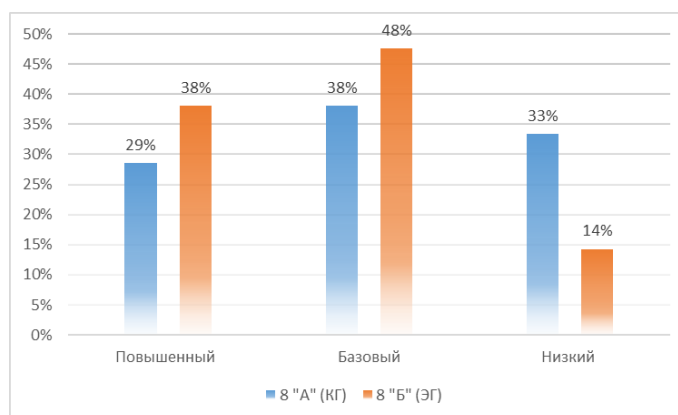
Дополнительный контрольный этап показал положительную динамику в развитии системных знаний у класса, где занятия проводились на основе алгоритмизированного обучения с применением многовариантных заданий. Ученики продемонстрировали прогресс и улучшение своих навыков, что свидетельствует об эффективности образовательного процесса. Важно продолжать работу над развитием системных знаний учащихся, чтобы обеспечить им возможность успешного выполнения учебных задач и самостоятельной работы в будущем.

Таким образом, результаты исследования подтверждают необходимость индивидуального подхода к каждому ученику и дальнейшей работы над развитием системных

знаний. Это позволит учащимся лучше усваивать учебный материал и успешно применять его на практике, а также развивать навыки самостоятельного мышления и работы.

Список литературы:

1. Бессонова, И. А. Формирование системных знаний по химии у учащихся старших классов : специальность 13.00.02 "Теория и методика обучения и воспитания (по областям и уровням образования)": автореферат диссертации на соискание ученой степени кандидата педагогических наук / Бессонова Ирина Александровна. – Москва, 1993. – 18 с.
2. Чикунова, Е. А. Использование элементов алгоритмизированного метода при обучении химии / Е. А. Чикунова, В. В. Сентемов // Инновационные технологии для реализации программы научно-технического развития сельского хозяйства : материалы Международной научно-практической конференции: в 3 томах, Ижевск, 13–16 февраля 2018 года. – Ижевск: Ижевская государственная сельскохозяйственная академия, 2018. – С. 301-303.
3. Панасюк, Т. Б. Химия. Многовариантные задания и примеры их выполнения : Учебное пособие / Т. Б. Панасюк, В. А. Яргаева. – 2-е издание, переработанное и дополненное. – Хабаровск : Тихоокеанский государственный университет, 2014. – 157 с. – ISBN 978-5-7389-1452-2.

ФИЗИОЛОГИЯ РАСТЕНИЙ И БИОТЕХНОЛОГИИ

ОСОБЕННОСТИ ВОДНОГО РЕЖИМА КЛЕКАЧКИ КОЛХИДСКОЙ (*STAPHYLEA COLCHICA* STEV.) В БОТАНИЧЕСКОМ САДУ АДЫГЕЙСКОГО ГОСУДАРСТВЕННОГО УНИВЕРСИТЕТА

Герасимова Н.А.

*Адыгейский государственный университет, г. Майкоп
Научный руководитель: Чернявская И.В., к.биол.н., доцент
Адыгейский государственный университет, г. Майкоп*

Эндемичные виды, имеющие ограниченные ареалы обитания, чаще других становятся редкими и исчезающими элементами флоры. В связи с этим одной из главных задач в ботанике является изучение и сохранение эндемичных видов.

В настоящее время нарушение местообитаний при лесоразработках, строительстве дорог, линий электропередач, туристской инфраструктуры, сбор соцветий для употребления в пищу способствуют сокращению ареалов и снижению численности популяций.

Клекачка колхидская (*Staphylea colchica* Stev.) – компонент уникального биоразнообразия Северо-Западного Кавказа и, в частности Адыгеи. Она является реликтовым и эндемичным растением. Занесена в Красную книгу РСФСР (1988, 2008), в Красные книги республик Адыгея (2000, 2012, 2023), Краснодарского края (1994, 2007). Охраняется на территории Сочинского национального парка и Кавказского государственного природного биосферного заповедника. В Адыгее встречается в районе Скалистого хребта в бассейне реки Белая и Пшеха, хребта Азиш-Тау, долина реки Цице [2].

Издавна на Кавказе семена клекачки и соцветия (соленые, маринованные и квашеные, собранные в стадии бутонов) используют в пищу. Семена применяют в качестве украшений (бусы) и для изготовления четок. Такое интенсивное использование данного вида от года к году приводит к катастрофическому снижению его численности в естественных местообитаниях. Поэтому для сохранения этого редкого эндемика необходимо изучение структуры ценопопуляций, контроль за их динамикой, создание небольших заказников и запрет рубок лесов, в которых растет клекачка колхидская. Кроме того, необходимо усилить

работы по интродукции данной культуры в ботанические сады с последующим возобновлением и проведением реинтродукционных работ [3].

В связи с этим, актуально изучение эколого-физиологических особенностей *S. colchica* в Ботаническом саду АГУ, что позволит не только сохранить это ценное для науки растение, но и глубже познать его адаптационные возможности.

Цель – выявление особенностей водного режима эндемичного вида Кавказа *Staphylea colchica* Stev. при интродукции в Ботанический сад АГУ.

Задачи исследования. Изучить некоторые физиологические показатели (водный дефицит, интенсивность транспирации, водоудерживающая способность) клекачки колхидской (*S. colchica*) в Ботаническом сада АГУ.

Методы исследования: водный дефицит по Литвинову; интенсивность транспирации методом быстрого взвешивания листьев с трехминутной экспозицией; водоудерживающую способность растений методом «завядания» по Арланду [4], математическая и статистическая обработка данных с использованием программного пакета Microsoft Office Excel 2013.

Исследования проведены в условиях открытого грунта на базе Ботанического сада АГУ. В коллекции Ботанического сада АГУ 12 экземпляров *S. colchica*, привезенные из Ставропольского ботанического сада в 2006 г., Субтропического ботанического сада Кубани и Первомайского лесничества, в возрасте 4-6 лет.

Научные результаты, выводы.

Водный обмен является одним из важнейших звеньев в цепи процессов, играет существенную роль в жизни растений. Имеется достаточно много работ в данной области, посвященных изучению водобмена деревьев [1]. Водный режим листьев является основополагающим фактором, определяющим физиологическое состояние деревьев, так как в засушливые годы при падении относительной влажности воздуха снижается активность корневой системы и на этом фоне отмечается торможение прироста листьев и побегов, что в целом негативно сказывается на растении.

Одним из важнейших показателей жизнеспособности растений является степень оводненности их тканей. Снижение или повышение содержания воды в клетках растений по отношению к норме может привести к подавлению важнейших физиологических процессов и снижению жизнеспособности растений. Колебания в содержании общей воды в листьях *S. colchica* незначительны, в целом оводненность возрастает к апрелю-маю (68,4%), снижается в сентябре (64,3%), что, по-видимому, связано с тем, что у растений весной и летом преобладает свободная вода, обеспечивающая интенсивное протекание метаболических процессов в растениях.

Интенсивность транспирации в основном зависит от напряженности метеорологических условий (температура, влажность воздуха) среды обитания, поэтому наибольших значений достигает в апреле-мае (69,4 г/см² за час), а к осени прослеживается тенденция к уменьшению (30,8 г/см² за час).

Водоудерживающая способность тканей (скорость потери воды) напрямую связана с устойчивостью растений к различным факторам среды, так как одним из способов снижения потерь воды в неблагоприятных условиях является перевод ее в осмотически, связанную форму. Установлено, что потери воды у *S. colchica* в апреле-мае были наибольшими (64,7%), а осенью наименьшими (57,6%). Возрастание значений водоудерживающей способности в осенние месяцы было вполне закономерно и соответствовало периоду подготовки растений к зимнему сезону.

Таким образом, изучены особенности водного режима *S. colchica* при интродукции в Ботанический сад АГУ. Установлено, что колебания параметров водного обмена в течение исследуемого периода незначительны, характеризовались сезонностью и могут служить показателем адаптации растений *S. colchica* к условиям ботанического сада АГУ.

Список литературы:

1. Генкель, П.А. Физиология растений / П.А. Генкель. – 4 изд. – М.: Просвещение, 1975. – 336 с.
2. Состояние и перспективы изучения реликтовых, эндемичных, редких и исчезающих растений Адыгеи / Э.А. Сиротюк [и др.] // Вестник Адыгейского государственного университета. Сер. 4: Естественно-математические и технические науки. – 2013. – № 3 (122). – С. 32-40.
3. Цицин, Н.В. Роль ботанических садов в охране растительного мира / Н.В. Цицин // Бюллетень Главного ботанического сада. – 1976. – Вып. 100. – С. 6-13.
4. Читао С.И. Изучение лабораторных и полевых методов физиологии растений / С.И. Читао, И.В. Чернявская. – Майкоп: Глобус. 2008. – 35 с.

ОСОБЕННОСТИ РАЗМНОЖЕНИЯ РАСТЕНИЙ РОДА МАГНОЛИЯ *MAGNOLIA* В БОТАНИЧЕСКОМ САДУ АДЫГЕЙСКОГО ГОСУДАРСТВЕННОГО УНИВЕРСИТЕТА

Гнездилова Я.А.

Адыгейский государственный университет, г. Майкоп
Научный руководитель: Чернявская И.В., к.биол.н., доцент
Адыгейский государственный университет, г. Майкоп

В связи с растущими объемами строительства в городах и населенных пунктах возрастает необходимость озеленения, являющегося составляющей частью в комплексе современного строительства. Одной из проблем при создании элементов ландшафта является подбор адаптивных и декоративных растений, несущих главную нагрузку в общей системе оздоровления среды обитания человека. Особое место в ландшафтном строительстве занимают древесные вечнозеленые культуры, сохраняющие оздоровительную способность и декоративность круглый год.

Данным требованиям отвечают представители реликтового рода *Magnolia* L., объединяющего вечнозеленые, листопадные деревья и кустарники, произрастающие преимущественно в субтропических регионах Центральной и Восточной Азии, Востока Северной Америки.

Магнолии – признанный компонент декоративных насаждений всего мира. Крупные декоративные цветки делают магнолии очень популярными среди дендрологов, садоводов и озеленителей. Интерес к магнолиям как декоративным растениям возник в начале XVII века, их интродукция в Европе началась в 1688 г., в Северной Америке с 1801 г., в России с 1817 г. Распространение в культуре получили около 30 видов магнолий, однако, наиболее широко используются только 10 таксонов [3]. Самое крупное собрание магнолий на территории России принадлежит частному коллекционеру А. Миляеву, в его саду под г. Воронежем произрастают представители более 80 таксонов. На черноморском побережье Кавказа в коллекции Субтропического ботанического сада Кубани – 58 таксонов (п. Уч-Дере, г. Сочи); в парке «Дендрарий» (г. Сочи) – 35 видовых и внутривидовых таксонов; в парке «Южные культуры» (Адлерский район г. Сочи) – 23 [1, 2, 3].

Несмотря на высокие декоративные качества, растения этого рода редко используются озеленителями Адыгеи, однако, в частных коллекциях можно встретить разнообразные садовые формы *Magnolia stellata*, *M. liliiflora* и других видов [4].

Для изучения адаптационных возможностей магнолий в природно-климатических условиях предгорий Адыгеи, расширения их ассортимента и возможности использования в озеленении г. Майкопа в Ботаническом саду Адыгейского государственного университета ведется работа по созданию и пополнению коллекционных фондов различными видами и

формами магнолий из ресурсов мировой флоры (Бочкарева, 1996; Еднич, 2006, 2006, 2009; Толстикова и др., 2019; Толстикова, Бескровная, Чувицова, 2022).

В связи с этим, очевидна актуальность изучения особенностей размножения растений рода магнолия в Ботаническом саду АГУ для эффективного использования в ландшафтном строительстве.

Цель - выявление особенностей размножения растений рода магнолия *Magnolia* в Ботаническом саду АГУ.

Задачи исследования: проанализировать особенности семенного размножения и аллелопатических свойств саркотесты семян магнолий.

Методы исследования: определение всхожести семян по стандартной методике, определение качества посадочного материала по методике Вехова Н.К., биометрические измерения, метод биологических проб (Гродзинский, 1965), математическая и статистическая обработка данных с использованием программного пакета Microsoft Office Excel 2013.

Научные результаты, выводы.

Изучение адаптационных возможностей магнолий в природно-климатических условиях предгорий Адыгеи проводятся на базе дендрария ботанического сада Адыгейского государственного университета с 1990 г. В настоящее время в коллекции представлены 11 видов и девять культиваров *Magnolia* L., суммарно насчитывающих 57 экземпляров: *M. ashei* Weath. [*Magnolia macrophylla* ssp. *ashei*], *M. denudate* Desr., *M. grandiflora* L. [*M. foetida* Sarg.] f. *Draconis*., *M. grandiflora* L. f. *Lanceolata*, *M. grandiflora* L. f.1, *M. grandiflora* L. f.3, *M. Kobus* DC., *M. iliiflora* Desr. «*Reflorens*», *M. x loebneri* P. Kache, *M. x loebneri* «*Mag's Pirouette*», *M. obovata* Thunb., *Magnolia sieboldii* K. Koch., *M. x soulangeana* «*Alba Superba*», *M. x soulangeana*, *M. stellata* «*Rosea*», *M. tripetala* L., *M. virginiana* L., *M. zenni* W.C. Cheng [*Magnolia elliptilimba* Y.W. Law et Z.Y. Gao, *Yulania zenni* (W.C. Cheng) D.L. Fu], *M. hybrid* «*Heaven Scent*», *M. hybrid* «*Sunrice*» [4]. Растения в разные годы поступили из ботанических садов и питомников Черноморского побережья, приобретены в садоводческих центрах Краснодара и Москвы в виде саженцев или выращены из семян в питомнике Ботанического сада АГУ.

Новые виды магнолий нуждаются в наблюдении над приживаемостью, в комплексной оценке устойчивости и в поиске эффективных способов воспроизводства в условиях региона.

Важнейшим звеном в процессе интродукции является получение растений из семян местной репродукции. При этом активизируется адаптационный процесс, семенное размножение усиливает устойчивость последующего поколения к неблагоприятным факторам среды, что для теплолюбивых магнолий особенно важно. В связи с этим нами были проведены эксперименты с предпосевной подготовкой семян (старитификация), различными сроками посева (октябрь – декабрь), подбором субстрата. Исследования по семенному размножению проводили в закрытом грунте. В опытах использовали семена *Magnolia grandiflora* L., *M. x loebneri*, *Magnolia stellata* `Rosea`, собранные нами в сентябре, октябре и ноябре.

Наибольшая всхожесть семян отмечалась в октябрьском и декабрьском сборах у *M. grandiflora* (18% и 24% соответственно) после стратификации. Для листопадных магнолий (*M. x loebneri*, *M. stellata* `Rosea`) наблюдался невысокий процент всхожести – у *M. x loebneri* – 2-6% (без стратификации), у *M. stellata* `Rosea` – 4-18% (после стратификации).

Использование различных субстратов показало, что наибольший процент всхожести у *M. grandiflora* был при использовании стандартного замеса почвы из земли (чернозем) и торфа в соотношении 2:1 с добавлением азотфосфата 30г на 10л ведро с землей (24%). Для листопадных представителей рода магнолий скорее всего нужно уменьшить количество торфа, так как у них наблюдался более низкий процент всхожести семян (18%) в данном субстрате.

Семена магнолий покрыты красной или оранжевой саркотестой (экзотестой), содержащей ингибирующие вещества. Мясистая саркотеста магнолий препятствует пересыханию семян в период глубокого покоя. Для определения ингибирующей активности саркотесты семян магнолий был заложен лабораторный опыт с использованием водной вытяжки саркотесты семи видов магнолий (*M. x loebneri*, *M. grandiflora* `Draconis`, *M.*

grandiflora `Lanceolata`, *M. stellata* Maxim, *M. tripetala*, *M. cylindrica* E.H.Wilson, *Magnolia* × *loebneri* `Mag's Pirouette), в качестве контроля – дистиллированная вода. Саркотеста была измельчена, приготовлена водная вытяжка (1:10), которой пропитывали фильтровальную бумагу в чашках Петри. Биотестом служили семена кресс-салата (*Lepidium sativum* L.).

В результате проведенного лабораторного опыта установлено, что наибольшим ингибирующим действием обладала свежая саркотеста семян *M. grandiflora* `Lanceolata`, при всхожести семян кресс-салата 59,2% и энергии прорастания 19,4%. Наименьшее ингибирующее действие отмечалось у *M. cylindrica* E.H.Wilson, т.к. всхожесть семян кресс-салата составила 91,7%, энергия прорастания – 70,8% и у *M. stellata* Maxim (всхожесть – 88,3%). Ингибирующие свойства разлагающейся саркотесты магнолий полностью теряются, т.к. всхожесть семян кресс-салата во всех вариантах составила 100%, что связано со снижением содержания ингибиторов в разлагающейся саркотесте.

Таким образом, в результате проведенных исследований установлено, что всхожесть семян увеличивалась при использовании правильного подбора субстрата. Стратификация для прорастания нужна для семян вечнозеленых представителей рода Магнолий. Наиболее оптимальные сроки для посадки листопадных магнолий – октябрь и декабрь, а для вечнозеленых – ноябрь и январь. Показано ингибирующее действие саркотесты на прорастание семян кресс-салата и снижение концентрации ингибиторов в разлагающейся саркотесте.

Список литературы:

1. Гаранович, И. Магнолия – цветущая аристократка весеннего сада / И. Гаранович, Т. Шпитальная // Науки и инновации, – 2016. – URL: <https://cyberleninka.ru/article/n/magnoliya-tsvetuschaya-aristokratka-vesennego-sada/viewer>. (дата обращения: 12.12.2021).
2. Герасимчук, В. Н. Представители рода *Magnolia* L. на южном берегу Крыма: автореферат диссертации на соискание ученой степени кандидата биологических наук по: 1.5.9. / В. Н. Герасимчук – Ялта, 2021. – 24 с.
3. Романов, М. С. Итоги и перспективы интродукции представителей *Magnolia* L. (*Magnoliaceae* Juss.) в России / М. С. Романов, Ю. Н. Карпун, А. В. Бобров // Общие вопросы ботаники: сборник статей молодых ученых, посвященный 60-летию Главного ботанического сада им. Н. В. Цицина РАН). – Москва: ГЕОС, 2006. – С. 29-52.
4. Толстикова Т.Н. Представители рода *Magnolia* в Адыгее / Т.Н. Толстикова, А.Ю. Бескровная, Т.В. Чувикова: учебно-наглядное пособие. – Майкоп, 2022.

ЭТИЧЕСКИЕ АСПЕКТЫ БИОТЕХНОЛОГИИ

Кликов Богдан Денисович
Адыгейский государственный университет, г. Майкоп
Научный руководитель: Читао С.И., к.биол.н., доцент
Адыгейский государственный университет, г. Майкоп

Актуальность исследования. Достижения научно-технического прогресса, безусловно, открыли новые перспективы в развитии биологии и медицины. С одной стороны, расширение экспериментальных исследований в тех сферах, которые имеют непосредственный выход на медицинскую практику, породило новые возможности – генетическое манипулирование, эмбриональную хирургию, новые технологии деторождения, трансплантацию органов, поддержание больного в бессознательном – «вегетативном» состоянии в течение долгого времени и т.д. С другой стороны, эти исследования создали нестандартные ситуации, усилившие остроту морально-этических и правовых проблем, существовавших ранее и вновь возникших: контроль за развитием генной инженерии и

биотехнологий с целью предотвращения их катастрофических последствий для человеческого вида, определение правового статуса эмбриона и оснований для распределения донорских ресурсов при трансплантации, разработку новых подходов к определению критериев смерти и т.д. Возникла необходимость серьезного решения нравственных, психологических, правовых аспектов данных проблем с привлечением специалистов разных сфер знаний (медиков, юристов, психологов, философов) и широкой общественности.

Степень разработанности. Несмотря на то, что сам термин «биотехнология» относительно молодой (его предложил в 1917 году венгерский инженер Карл Эреки), фактически люди уже давно всю используют биотехнологические процессы для своих нужд. Так, производство хлеба, сыра, кефира, вина и пива (с использованием микроорганизмов, таких как дрожжи и бактерии) – всё это примеры биотехнологии, а точнее, микробиологической технологии.

Конечно, сперва люди делали это «интуитивно», без ясного понимания, как происходят все эти процессы. Научный этап развития биотехнологии связан с именем Луи Пастера – именно он в 70-е годы XIX века открыл процесс брожения. Французский учёный поставил перед собой задачу выяснить, почему прокисает вино, и в результате обнаружил микроорганизм под названием *Mycoderma aceti* (уксуснокислые бактерии).

Цель работы: Осознание и понимание этических аспектов использования биотехнологии в современном мире.

Задачи:

1. Ознакомиться с основными принципами этики и их применением в области биотехнологии.
2. Рассмотреть примеры этических дилемм, возникающих при использовании биотехнологии, и обсудить возможные пути их разрешения.
3. Подготовить учащимся к принятию информированных решений в сфере биотехнологии, учитывая этические аспекты.
4. Сформировать понимание значимости этических норм и ценностей в развитии биотехнологии и общества в целом.

Методы. Методологическим базисом работы послужили важнейшие принципы, категории и положения эргономики, синергетики, евгеники. Специфика предмета исследования определила особую методологическую роль в нем философского инструментария. Кроме того, в диссертации широко использовался понятийный аппарат конкретных наук, как естественных, так и социально-гуманитарных, в том числе биоэтики и биополитики, а также методологический инструментарий, продемонстрировавший свою эффективность при изучении таких глобальных проблем современности, как демографическая, экологическая, энергетическая, безопасности и др. Методологически исследование раскрывает парадокс, в котором фиксируется противоречие между социальным и генетическим в человеке. Становление человека происходит в результате развертывания его биологической наследственной программы. Человек же в своей общественной жизни приобретает такое содержание, которое не было запрограммировано в его наследственности. Парадокс, собственно, заключается в том, что сущность человека социальна, а социальное не передается по наследству; социальное в человеке возникает в социальной среде, но социальная среда сама по себе не может изменить наследственность человека.

Список литературы:

1. Горохов, В.С. Философия науки и техники / В.С. Горохов, М.А. Розов. – 2014 [Электронный ресурс]. – URL: <https://scicenter.online/teoriya-poznaniya-ontologiya/nauka-tehnogennom-mire-21533.html> (дата обращения 5.04.2017).
2. Егоров, Н. С. Биотехнология: Проблемы и перспективы / Н.С. Егоров, А.В. Олескин, В. Д. Самуилов. – 2017 [Электронный ресурс]. – URL: http://biocat.ru/ebook.php?file=egorov_t1.djvu&page=1 (дата обращения 17.02.2017).

3. Копейкина, В.Б. Социально-этические проблемы использования ГМО / В.Б. Копейкина // Экологический клуб «Эремурус» / Альянс СНГ «За биобезопасность» – 2017 [Электронный ресурс]. URL: http://www.bio.su/old/dig_007_006.htm (дата обращения 17.02.2017).

4. Тетиор, А.Н., , Целостность, красота, целесообразность мира множественной природы, Москва, 2004. – 444 с. [Электронный ресурс]. – URL: http://iphras.ru/uplfile/root/biblio/bioeth/bioeth_3/6.pdf (дата обращения 16.03.2017).

5. Павлова, Т.Н., Биоэтика в высшей школе, Москва: МГАВМиБ, 2016. – 148 с. [Электронный ресурс]. – URL: https://www.gazeta.ru/science/2016/07/05_a_8363723.shtml (дата обращения 18.02.2017)

ПЕРСПЕКТИВЫ РАЗВИТИЯ БИОТЕХНОЛОГИИ В ПОЛУЧЕНИИ ВИТАМИННЫХ ПРЕПАРАТОВ

*Мищукова Дарья Геннадьевна
Адыгейский государственный университет, г. Майкоп
Научный руководитель: Читао С.И., к.биол.н., доцент
Адыгейский государственный университет, г. Майкоп*

Актуальность исследования. Биотехнология продолжает революционизировать производство витаминных препаратов, открывая новые перспективы и возможности. С развитием технологий и понимания биологических процессов, мы сталкиваемся с уникальными способами создания и улучшения таких продуктов. Одной из важных тенденций в этой области является использование микроорганизмов, таких как бактерии и дрожжи, для биосинтеза витаминов. Этот подход открывает возможности для более эффективного производства витаминов с меньшими затратами и меньшим воздействием на окружающую среду.

Степень разработанности. До 30-х годов прошлого столетия рибофлавин (витамин В2) выделяли из природного сырья. В наибольшей концентрации он присутствует в моркови и печени трески. Из 1 т моркови можно изолировать лишь 1 г рибофлавина, а из 1 т печени - 6 г. В 1935 г. обнаружен активный продуцент рибофлавина - гриб эремотециум эшби, способный при выращивании на 1 т питательной смеси синтезировать 25 кг витамина В2. Витамин В12 открыт в 1948 г. одновременно в США и Англии. В 1972 г. в Гарвардском университете был осуществлен химический синтез корриноидного предшественника витамина В12. Химический синтез корнестерона - структурного элемента корринового кольца витамина, включающий 37 стадий, в крупных масштабах не воспроизведен из-за сложности процесса.

Цель работы: рассмотрение перспектив развития биотехнологии в производстве витаминов с учетом текущих трендов и вызовов.

Задачи:

1. Ознакомиться с альтернативными методами получения витаминных препаратов.
2. Определить перспективы развития биотехнологии в производстве витаминов.
3. Изучить биотехнологические методы синтеза витаминных препаратов.

Методы. Витаминные препараты представляют собой группу незаменимых органических соединений различной химической природы, необходимых любому организму в ничтожных концентрациях и выполняющих в нем каталитические и регуляторные функции. Недостаток того или иного витамина нарушает обмен веществ и нормальные процессы жизнедеятельности организма, приводя к развитию патологических состояний. Витамины не образуются у гетеротрофов. Способностью к синтезу витаминов обладают лишь автотрофы, в частности растения. Многие микроорганизмы также образуют целый ряд витаминов, поэтому синтез витаминов с помощью микроорганизмов стал основой для разработки технологий промышленного производства этих биологически активных соединений. В своей работе,

путем анализа литературы, я раскрою тему современных подходов к синтезу витаминных препаратов.

Вывод. Витамины необходимы для образования иммунных клеток и антител. Суточная потребность в витаминах может быть небольшой, но именно от обеспеченности витаминами зависит нормальная работа иммунной системы и энергетический обмен. Вот почему витаминный дефицит ускоряет старение организма и увеличивает частоту возникновения инфекционных заболеваний и злокачественных опухолей, что значительно сокращает продолжительность и качество жизни. В целом, перспективы развития биотехнологии в производстве витаминных препаратов обещают улучшить доступ к этим важным питательным веществам, сделать производство более устойчивым и эффективным, а также открыть новые возможности для инноваций в этой области.

Список литературы:

1. Карелин А.О., Ерунова Н.В. Витамины. - М., 2002. - 160 с.
2. Вент Ф. В мире растений. - М., 1993 г. - 232 с.
3. Блинкин С.А. Иммунитет и здоровье. - М.: Знание, 1977. - 316 с.
4. Вершигора А.Е. Витамины круглый год. – М., 2007. - 159 с.
5. Яннус А. Э. и Коллас С. Ю. Микробиология, эпидемиология и иммунобиология, 2010 г. - 426 с.
6. Смирнова Л. А. Витаминные ресурсы. Витамин В12, его биосинтез, функции и применение. - М.: Изд. АН СССР. 1961 г. - 150 с.
7. Минкина А. И. Биохимия. - М., 2003 г. - 215 с.
8. Березовский В. М. Химия витаминов. - М., 1999 г. - 326 с.

ОСОБЕННОСТИ АНАТОМИЧЕСКОГО СТРОЕНИЯ ЛИСТЬЕВ МАГНОЛИИ КРУПНОЦВЕТКОВОЙ (*MAGNOLIA GRANDIFLORA* L.)

*Сазонова Анна Михайловна, Кийко Елена Алексеевна
Адыгейский государственный университет, г. Майкоп
Научный руководитель: Читао С.И., к.биол.н., доцент
Адыгейский государственный университет, г. Майкоп*

Изучение реликтовых растений актуально, потому что позволяет выявить закономерности их роста и онтогенеза, и, следовательно, их адаптацию к условиям окружающей среды. Разностороннее изучение особенно ценно для познания адаптивной эволюции и генезиса флоры, прогнозирования перспективности интродукции с целью сохранения реликтовых растений.

Цель нашего исследования: изучение биологии некоторых видов рода Магнолия, произрастающих в Адыгее в условиях культуры.

В связи с этим поставлены задачи:

- изучить морфологию и анатомическое строение листьев магнолии крупноцветковой;
- оценить перспективы использования *Magnolia grandiflora* в декоративном садоводстве Адыгеи.

Магнолии - одни из древнейших цветковых растений на Земле. Сегодня, по разным данным, известно более 240 видов магнолий. По красоте цветения сравниться с магнолиями могут лишь немногие из древесных растений. Большие (от 5 до 35 см), ароматные цветки, белоснежные, кремовые, розовые, пурпурные придают магнолиям вид огромного букета высотой от нескольких метров до десятков метров, за что они и получили высокую оценку в декоративном садоводстве. [2] Особенно широко культивируется из вечнозеленых видов магнолия крупноцветковая *Magnolia grandiflora* L. (Родина - Северная Америка), как и во всем мире, так и у нас на Кавказе и в Крыму.

Magnolia grandiflora – реликт третичного периода - широколистное вечнозеленое дерево семейства *Magnolia*, высокую декоративность которой придают темно-зеленые глянцевые листья и большие ароматные цветки, диаметром 18-30 см.

Листья магнолии крупноцветковой от 12 до 23 см длиной, короткочерешковые цельные, эллиптической или обратнойцевидной формы, кожистые, расположены очерёдно. Листовая пластинка на вершине заостренная с клиновидным основанием, сверху гладкая, блестящая, снизу рыжевато-коричневая с коротким опушением.

Магнолия крупноцветковая цветет на протяжении всего лета. Существует закономерность: рано зацветающие побеги мало облиственны, а те, что зацветают поздно, покрыты множественными листьями, что сопряжено со временем заложения зачатка цветка.

Изучение анатомических особенностей строения вегетативных органов растений, включая строение листьев, несомненно, отражает их адаптацию к условиям произрастания, дает понимание происходящей в течение длительного времени специализации от филлоидов псилофитов до современных листьев – боковых уплощенных органов побега.

Листовая пластинка *Magnolia grandiflora* с обеих сторон защищена однослойной эпидермой из плотно прилегающих клеток. Сверху лист покрывает толстый слой кутикулы, предохраняющий от потери влаги. Под слоем верхней эпидермы расположена гиподерма, состоящая из более крупных клеток, которые содержат воду, что способствует отражению солнечного лучей, не позволяя им проникать вглубь растительных тканей. Далее расположены несколько слоев тонкостенной столбчатой хлоренхимы, содержащей множественные хлоропласты. Губчатый мезофилл имеет небольшие межклетники. Мелкие межклетники свидетельствуют о приспособленности данного вида к условиям повышенного содержания O_2 и CO_2 .

В мезофилле расположена сеть жилок – сосудисто-волокнистых пучков, которые связаны с проводящей системой стебля и составляют остов (скелет) листа. Проводящие пучки *Magnolia grandiflora* коллатеральные. Проводящие ткани жилок ограничены от межклетников мезофилла слоем клеток, образующих обкладку пучка, которая протянулась до верхней и нижней эпидермы листовой пластинки. Эти продолжения обкладки проводящего пучка механически укрепляют лист и, по некоторым данным, подводят воду к эпидерме [1].

В мезофилле находятся шаровидные железки, которые содержат эфирные масла с приятным запахом. В листьях содержится 0,59% эфирных масел, в составе которых эфиры, спиртовые и карбонильные соединения, фенолы (до 3%), присутствуют алкалоиды и гликозиды, цитраль и цинеол (1,8-цинеол – 4%).

В нижнем эпидермисе, покрытом рыжими одноклеточными трихомами (Рис.4), расположены многочисленные устьица. В верхнем эпидермисе – устьица не наблюдаются. Наличие трихом с нижней стороны листа регулирует процесс транспирации. Интенсивность устьичной транспирации зависит от числа устьиц, расположенных на единице поверхности листа, от ширины устьичных щелей. Число устьиц составляет 270 на 1 мм^2 . Устьица с двумя побочными клетками. Устьичный аппарат парацитного типа, мезогенный. Устьица несколько углублены в мезофилл.

На движение устьиц оказывают значительное влияние влажность воздуха, обеспеченность водой, свет и температура, а также внутренние факторы: парциальное давление CO_2 в системе межклетников, состояние гидратации коллоидов, ионный баланс, а также фитогормоны, способствующие открыванию (цитокинин) и закрыванию устьиц (абсцизовая кислота). Кроме этого, состояние устьиц зависит от возраста растения и эндогенных суточных ритмов. Знание о состоянии устьичного аппарата имеет практическое значение для определения потребности в поливе.

Центральная жилка листа магнолии крупноцветковой округлой формы, окружена колленхимой, сильно выступает с абаксиальной (нижней) плоскости листа. Покрывающий жилку эпидермис представлен мелкими утолщенными клетками. Проводящая система состоит из открытых коллатеральных пучков, хорошо визуализируется после окрашивания

флороглюцином и концентрированной соляной кислотой. Под мощными пучковыми слоями ксилемы, напоминающими ожерелье, расположены крупные клетки сердцевины.

Таким образом, выявленные анатомо-морфологические особенности листьев магнолии крупноцветковой свидетельствуют о высокой степени адаптации к современным условиям существования на Земле. Листья этого реликтового растения сохранили черты примитивной организации: парацитный мезогенный устьичный аппарат для цветковых растений считается примитивным типом. Губчатый мезофилл довольно плотный, межклетное пространство узкое, что приводит к минимальным запасам газов в межклетниках и требует постоянного их пополнения через большое количество устьиц. В то же время наличие трихом с нижней стороны листа магнолии крупноцветковой свидетельствует о продвинутой организации.

Цветущие магнолии обладают непревзойденной красотой, к тому хорошо растут в условиях города, отличаются устойчивостью к загрязнению среды. Однако эти экзотические растения в декоративном садоводстве Республики Адыгея используются ещё недостаточно. Климат Адыгеи позволяет культивировать многие виды и сорта магнолий. Необходимо увеличение численности магнолии крупноцветковой в озеленении региона, как хорошо зарекомендовавшего себя, высокодекоративного вида. Эти удивительные растения должны украшать наши улицы, скверы и парки.

Список литературы:

1. Рейвн П. Современная ботаника: в 2 т. Т.2.: Пер. с англ./ П.Рейвн, Р.Эверт, С.Айкхорн – М.: Мир 1990. – С.51-62.
2. Тахтаджян А.Л. Подкласс Магнолииды. Порядок 1. Магнолиевые (Magnoliales)/ А.Л. Тахтаджян//Жизнь растений.- М.: Просвещение, 1980 – Т.5, ч.1.- С.115-121.

ОСОБЕННОСТИ СТРОЕНИЯ ПОБЕГОВ И ПОЧЕК НЕКОТОРЫХ ПРЕДСТАВИТЕЛЕЙ РОДА МАГНОЛИЯ (*MAGNOLIA*)

Сазонова Анна Михайловна

*Адыгейский государственный университет, г. Майкоп
Научный руководитель: Читао С.И., к.биол.н., доцент
Адыгейский государственный университет, г. Майкоп*

Для интродукции растений актуально изучение особенностей цветения, опыления и оплодотворения для получения качественного семенного материала. По структуре побегов растений с разной биологией развития можно выявить закономерности их роста и онтогенеза, и, следовательно, их адаптацию к условиям окружающей среды.

Целью нашего исследования явилось изучение биологии цветения некоторых видов рода Магнолия, произрастающих в условиях культуры Предгорной зоны Адыгеи.

В связи с этим поставлены задачи:

Изучать морфологию вегетативных и генеративных почек разных видов магнолий;

Сравнить морфологию побегов вечнозеленых и листопадных видов Магнолий.

Оценить перспективы использования рода *Magnolia* для декоративного садоводства в условиях Адыгеи.

Сравнительное изучение структуры побегов и почек проводили у трех представителей рода *Magnolia*, различающихся по систематическому положению и биологии: вечнозеленой *M.grandiflora* L. и листопадных, цветущих до распускания листьев: М. Суланжа *M. x soulangeana* Soul.-Bod. (гибрид *M. denudate* Desr. x *M. liliiflora* Desr.) и М. Лебнера (*M. x loebneri* Kache) (гибрид магнолии кобус *M. kobus* и звездчатой *M.stellata*).

Почки - довольно неприметные части растений – зачаточные побеги, которые были заложены растением в летнее-осенний период. В состоянии глубокого покоя они переживают зимние холода, ожидая весеннего пробуждения.

Зимующие почки магнолий снаружи защищены почечными чешуями – это видоизмененные наружные листья, которые, перекрывая поступление воздуха во внутрь, предохраняют от высыхания и холода. Количество почечных чешуек у цветковых растений различно, и у каждого рода строго определенное: у магнолий всего одна.

Почки и бутоны с опушением, защищены крупными прилистниками или прицветниками.

На побегах, изучаемых трех представителей рода магнолий почечные кольца, которые образуются опавшими почечными чешуями, отсутствуют, потому что их функцию выполняют прилистники, в виде колпачков закрывающие почку. Почка магнолии крупноцветковой представлена колпачками, вложенными друг в друга, с зачатками листовых пластинок и пазушных почек. Наружные колпачки, числом от одного до трех, на ранних стадиях развития отмирают, оставляя лишь маленький рубец. При распускании почек колпачки разрываются и опадают, их рубцы охватывают весь узел стебля. Нормально развившийся лист оставит на стебле крупный рубец от своего черешка. И этот след примыкает к кольцевому рубцу колпачка, опавшего ранее. В течение нескольких лет рубцы на поверхности стебля сохраняются, поэтому по ним можно определить годичный прирост ветви магнолии.

Для рода *Magnolia* характерно верхушечное расположение цветков, следовательно, побеги нарастают симподиально. Однако, отдельные участки у многолетних ветвей магнолии, если верхушечная почка несколько лет остается вегетативной, могут нарастать моноподиально. Одновременно с главным развиваются и пазушные побеги (силлептические), как у деревьев тропиков и субтропиков. Для них характерно не только отсутствие почечных колец на ветви, но и удлинённые нижние междоузлия.

В кроне исследуемых магнолий присутствуют побеги разных типов: генеративные – развились из верхушечной или пазушной почек, вегетативные – силлептические и пролептические (из пазушных почек прошлого года заложения), вегетативные порослевые.

Верхушечные почки *Magnolia grandiflora* и в зимний период содержат зачаточные цветки на разных стадиях развития: от едва наметившихся примордиев частей околоцветника до сформированных элементов всего цветка.

Вегетативные побеги магнолии крупноцветковой тоже различны по количеству числа метамеров в элементарных побегах и почках. Это говорит о том, что новые примордии продолжают закладываться после распускания почки и дальнейшем росте побега. Развитие боковых вегетативных побегов происходит как из пазушных почек верхних метамеров генеративных побегов, хорошо сформированных под зачатком цветка в материнской почке (пролептические побеги), так и их нижних пазушных почек материнской почки одновременно с ее распусканием и ростом главного побега (силлептические боковые побеги). Последние могут обогнать материнский побег из-за быстрого роста.

Генеративные почки магнолий гораздо крупнее вегетативных и содержат меньшее количество метамеров. У магнолий Суланжа и Лебнера цветочные почки густо опушены. В генеративных почках содержатся только зачатки цветков, которые развиваются сразу после сбрасывания почечных чешуй

Цветоложе – вытянутое. Околоцветник простой, лепестки мясистые, имеют окраску, расположены кругами от 3 и более. Наружный круг из трёх лепестковидных, реже зеленоватых сегментов, походит на чашелистики. Тычинки и плодолистики многочисленные (апокарпный гинецей), расположены по спирали. Тычинки свободные, длиной до 2-3 см, лентовидные, не расчлененные на нить и связник, имеют вытянутые пыльники (Рис.1). Это указывает на примитивный тип строения цветка. Для исследуемых магнолий характерна протогиния – рыльца воспринимают пыльцу до раскрытия пыльников, у магнолии крупноцветковой – перед самым раскрытием цветка, что препятствует самоопылению. Опыление происходит в бутоне при помощи жесткокрылых жуков, ведь только они могут проникнуть в поисках пищи в еще не раскрывшийся цветок. Для других насекомых доступа нет до тех пор, пока рыльца и тычинки не прекратят функционирование [2] .

Магнолия крупноцветковая цветет на протяжении всего лета. Замечено, что на рано цветущих побегах, листьев мало, а на тех, что поздно зацветают – много листьев. [И.Г.Серебряков]. Это зависит от времени заложения зачатка цветка.

Магнолии Суланжа и Лебнера относятся к раннецветущим, пробуждаются от зимнего покоя в середине-конце марта с наступлением весеннего тепла при переходе температур через +5°C. Набухание и распускание вегетативных почек зависят от суммы эффективных температур. У раннецветущих видов магнолий согласно литературным данным, она равна 155,4 °С – для набухания почек и 371,6 °С – для распускания. [1]

По нашим наблюдениям фаза распускания вегетативных почек приходится на период массового цветения. Массовое распускание листьев происходит через 3-5 дней от начала раскрытия вегетативных почек, завершая облиственение за неделю – полторы. В среднем рост листьев происходит в течение месяца.

Весеннее пробуждение у представителей Магнолии Суланжа и Лебнера происходит в середине марта, и первыми набухают генеративные почки у М.Суланжа. Для их распускания и цветения требуется свой уровень тепла, сумма эффективных температур должна быть более 410 °С. [1]

Анализируя фенологические наблюдения, выявлена высокая чувствительность Магнолий к климатическим условиям. Каждой фазе развития исследуемых образцов соответствует свой уровень тепла. Магнолия Суланжа цветет довольно продолжительное время, около 3 недель. Выявлено, что продолжительность цветения зависит от температуры. Средняя продолжительность цветения магнолии Лебнера при температуре 20 (+5) составила 10-12 дней, при температуре 25-30 °С - около недели.

Цветущие магнолии обладают непревзойденной красотой. К тому же магнолии устойчивы к загрязнению окружающей среды, хорошо растут в условиях города. Многие виды рода Магнолия относятся к категории редких и исчезающих. Климат Адыгеи позволяет культивировать многие виды магнолий. Однако эти экзотические растения в декоративном садоводстве России, и в том числе Республики Адыгея, используются недостаточно, несмотря на морозостойкость ряда видов, позволяющую произрастать и радовать цветением даже на широте Москвы. Ботанические сады, занимаясь интродукцией редких и исчезающих, в том числе высоко декоративных видов, возвращают им право жить. В ботаническом саду Адыгейского госуниверситета произрастает около 60 экземпляров магнолий, относящихся к 11 видам и 9 культиварам. [3]

Сады и парки Адыгеи должны украшать эти высокодекоративные растения. Необходимо увеличение численности интродуцированных магнолий в зеленых насаждениях региона и введение в культуру новых красивоцветущих видов и сортов.

Список литературы:

1. Малевич А.М. Изучение фенологических особенностей магнолий *Magnolia* L. в условиях Беларуси/А.М. Малевич, Т.В. Шпитальная//Минск: Труды БГТУ, Сер.1, Лесное хоз-во природопользование и перераб. возобновляемых ресурсов. 2022. №2 (258).- С.86-93.
2. Тахтаджян А.Л. Подкласс Магнолииды. Порядок 1. Магнолиевые (*Magnoliales*)/ А.Л. Тахтаджян//Жизнь растений.- М.: Просвещение, 1980 – Т.5, ч.1.- С.115-121.
3. Толстикова Т.Н. Представители рода *Magnolia* в Адыгее: учебно-наглядное пособие/Т.Н. Толстикова, А.Ю.Бескровная, Т.В.Чувикова.-Майкоп: АГУ, 2022.-146 с.

АНТИОКСИДАНТНЫЕ СВОЙСТВА ЛИСТЬЕВ УНАБИ (*ZIZYPHUS JUJUBA* MILL.) В УСЛОВИЯХ ПРЕДГОРИЙ АДЫГЕИ

Семенов К.И.

Адыгейский государственный университет, г. Майкоп

Научный руководитель: Чернявская И.В. канд. биол. наук, доцент

Адыгейский государственный университет, г. Майкоп

Соруководитель: А.Г. Лагошина, научный сотрудник

Адыгейский филиал ФИЦ СНЦ РАН, Республика Адыгея,

Майкопский район, пос. Цветочный

Антиоксиданты играют важную роль в регуляции протекания свободно-радикальных превращений в организме, существенно влияя на его состояние. Многие растения содержат вещества, обладающие антиоксидантной активностью, и введение в ежедневный рацион продуктов растительного происхождения, богатых данными соединениями может существенно снизить риск развития сердечно-сосудистых, онкологических и других заболеваний (Шарафутдинова, 2011).

В этом плане одним из перспективных растений является субтропическая культура унаби – *Zizyphus jujuba* Mill. (зизифус настоящий, китайский финик) из семейства крушиновых. В мировом плодоводстве это древнейшее растение, известное на родине, в Китае, более 4000 лет.

Зизифус настоящий относительно нетребователен к условиям произрастания, характеризуется высоким адаптивным потенциалом и интродуцирован в разнообразных климатических условиях: сухих субтропиков (Крым, Южный Дагестан), влажных субтропиков (Сочи), степей Поволжья, Прикубанской зоны плодоводства (Краснодарский край), предгорий (Адыгея). Растения переносят понижения температуры до -24.8 °С без повреждений, обладают глубоким покоем и не реагируют на зимние оттепели, не подвержены весенним возвратным заморозкам благодаря длительному периоду покоя, хорошо переносят длительные летние засухи с повышением температуры воздуха до $+37.3$ °С. В условиях предгорий Адыгеи не выявлено повреждение унаби вредителями и болезнями (Корзун, Лагошина, 2017).

Является одним из популярнейших, элитных растений традиционных медий Ирана и Таджикистана, Индии, Китая, Кореи, Японии, Вьетнама, арабских стран (Гриневич 1990). Элитные растения, используемые в традиционных медицинах, заслуживают особого внимания, так как они могут проявлять лечебные и профилактические свойства при многих заболеваниях различных систем органов. В традиционных медицинах используют все части растения, но чаще всего – плоды и листья.

Главной особенностью унаби является высокое содержание витамина С и Р-активных соединений, что обуславливает их лечебно-профилактические свойства. Кроме того, плоды унаби содержат сахара, органические кислоты, танин, белковые вещества, пектин, железо, йод и др., что определяет возможность его использования в производстве продуктов питания повышенной пищевой ценности, в том числе функционального назначения (Причко, Германова, 2020).

Однако, наряду с плодами зизифуса настоящего, научный интерес представляют и листья этого растения, которые имеют многолетний опыт применения в традиционной медицине для лечения заболеваний воспалительной природы, используются в комплексной терапии гипертонической болезни (Барнаулов 2018).

В связи с этим, очевидна актуальность работ по изучению антиоксидантных свойств листьев унаби в условиях предгорий Адыгеи, с последующей рекомендацией для производства чая повышенной пищевой ценности.

Цель – изучение антиоксидантных свойств (содержания аскорбиновой кислоты, танинов и рутина) в сырых и сухих листьях в условиях предгорий Адыгеи.

Методы исследования: Исследования проводились на базе коллекции унаби филиала ФИЦ «Субтропический научный центр Российской академии наук», расположенной в п. Цветочный (Майкопский район, Республика Адыгея) и учебно-научной лаборатории физиологии и биохимии растений ФГБОУ ВО «Адыгейский государственный университет». В качестве объектов исследования были выбраны: листья (свежие и сухие) растений вида (*Z. jujuba*) и сорта Та-Ян-Цзао. Сбор листьев осуществляли трижды за вегетацию: в июле, августе и сентябре.

Определение аскорбиновой кислоты (АК) проводили классическим йодометрическим методом (Починок, 1976). Титрантом служил раствор йодата калия. Титрование вели в присутствии йодида калия и хлороводородной кислоты (индикатор – крахмал) до стойкого синего окрашивания. Содержание танинов в листьях определяли перманганатометрическим методом (метод Левенталя). Флавоноидные соединения с Р-витаминной активностью (рутин) – методом титрования, используя раствор перманганата калия и индикатор индигокармин. Все химические анализы выполнены в трехкратном повторении. Статистическая обработка экспериментальных данных проводилась с использованием пакета MS Excel 2010. Статистический анализ включал однофакторный дисперсионный анализ (метод сравнения средних с использованием дисперсионного анализа, t-критерий). Статистически значимой принята значимость различия между средними значениями при $p \leq 0.05$. Результаты исследования выражены в виде средней арифметической величины со стандартной ошибкой среднего.

Z. jujuba – это дерево, достигающее в высоту от трех до десяти-двенадцати метров, с широко раскидистой или пирамидальной кроной, кроме основного ствола может отрастать много корневой поросли, что позволяет формировать растение в виде куста. Побеги унаби коленчатоизогнутые, красно-коричневого цвета, блестящие, на изгибах имеются тонкие прямые шипы и зеленые плодоносные побеги. Листья опадающие, простые, продолговатые, с короткими черешками, цельнокрайные. Цветки мелкие 0,3-0,4 см в диаметре, обоеполые, раздельно-лепестные, желтовато-зеленоватого цвета, со слабым нежным запахом, ощущаемым только в солнечную погоду. Плод-костянка, в зависимости от сорта плоды имеют круглую, продолговатую или яйцевидную форму. Чаще встречаются цилиндрической, грушевидной и округлой формы. Наибольшим размером обладают плоды сорта Та-ян-цзао. Спелые плоды унаби имеют гладкую поверхность светло-коричневого, каштанового, красно-коричневого цвета, внутри с плотной мякотью светло-зеленого или кремового цвета. Цветение начинается в июне и продолжается в период плодоношения до сентября. Созревание плодов начинается в начале октября.

Научные результаты, выводы

На основе проведенных исследований установлено высокое содержание аскорбиновой кислоты в свежих листьях унаби – от 66.97 мг% до 439.71 мг%. В течение вегетации (июль–сентябрь) наблюдалось повышение АК к августу (316.51 ± 1.39 и 439.71 ± 1.01 мг% соответственно), и резкое снижение данного показателя, примерно в 4 раза (до 66.97 ± 1.46 и 109.89 ± 1.01 мг% соответственно) в сентябре. В среднем за вегетацию существенно более высокие значения АК отмечались в свежих листьях растений сорта Та-Ян-Цзао (293.2 мг%) по сравнению с видом *Z. jujuba* (220.68 мг%). В сухих листьях содержание АК падало до 2.29 ± 0.1 мг% у *Z. jujuba* и до 2.79 ± 0.08 у Та-Ян-Цзао, что связано с разрушением витамина С вследствие термической обработки при переработке сырья.

Не менее важным компонентом антиоксидантной системы растений является витамин Р (рутин). Он не только принимает участие в основных окислительно-восстановительных реакциях, но и усиливает впитывание аскорбиновой кислоты. Исследования показали, что, в зависимости от месяца сбора в сыром листе содержание рутина колебалось от 1,64 мг/100 г до 9,65 мг/100 г ($CV, \% = 49.8 - 59.2\%$), а в сухом – в пределах 12,88–17,36 мг/100 г ($CV, \% = 11,8 - 12,7\%$). Генотипические особенности оказывают не меньшее влияние на содержание витамина Р. Наибольшее содержание рутина в сырых листьях отмечалась у вида *Z. jujuba* в августе и сентябре ($9,65 \pm 0,05$ мг/100 г). Содержание рутина в сырых листьях сорта Та-Ян-Цзао

было существенно ниже – в августе ($4,85 \pm 0,05$ мг/100 г, при $HCP_{05}=3,74$), а в сентябре – $8,05 \pm 0,05$ мг/100 г при $HCP_{05}=1,94$. В сухих листьях количество рутина было выше в 2 – 4 раза как у вида *Z. jujuba*, так и у Та-Ян-Цзао.

Еще один очень важный биологически активный компонент листьев – танин, являющийся смесью соединений полифенольного характера, из которых более 90% приходится на катехины и их галловые эфиры. Полифенолы обладают Р-витаминными свойствами, придают напиткам терпкость и вкус. В последние годы все чаще из листьев зизифуса готовят чай, обладающий антимикробным действием, отхаркивающим, противокашлевым, антисклеротическим свойствами. В связи с этим нами был проведен анализ по определению содержания танинов в сырых и сухих листьях зизифуса настоящего в условиях Республики Адыгея. Результаты исследований показали, что содержание танинов в сырых листьях у данных представителей в течение вегетации варьировала от 3% до 10,2% , в сухих листьях – от 7% до 15%. Следовательно, листья зизифуса настоящего по содержанию данных веществ не уступают по содержанию танинов в зеленом и черном чае (8-15%), и чем больше их, тем выше сорт чая.

Анализ выявил более низкую концентрацию танинов в сырых листьях, собранных в августе ($3\% \pm 0,3$), как у вида *Z. jujuba*, так и у сорта Та-Ян-Цзао относительно листьев, собранных в июле ($10,2\% \pm 0,6$), что подтверждается литературными данными о корреляции между содержанием биологически активных веществ и временем сбора листьев. При переработке сырья в готовый продукт происходит изменение в содержании танинов. Их количество в сухих листьях значительно выше, чем в сырых. При этом наибольшее содержание отмечалось в сухих листьях у сорта Та-Ян-Цзао в сентябре ($15,3\% \pm 1,14$).

Таким образом, в результате исследований проведена оценка листьев (свежие и сухие) растений вида (*Z. jujuba*) и сорта Та-Ян-Цзао по содержанию аскорбиновой кислоты, рутина и танинов в условиях предгорий Адыгеи. Полученные данные позволяют определить перспективы и предложить пути использования данного сырья для целей пищевой промышленности (изготовление чая, настоев, компотов, сухофруктов и др.) и для создания средств антиоксидантного действия.

Список литературы:

1. Барнаулов, О.Д. «Китайский финик – элитное лекарственное растение древнейших традиционных медицины стран Азии // Обзоры по клинической фармакологии и лекарственной терапии. - 2018. - №1. - С. 71-78.
2. Гриневич М. А. Информационный поиск перспективных лекарственных растений: (Опыт изучения традиционной медицины стран Восточной Азии с помощью ЭВМ). Ленинград: Наука, 1990. - 141 с.
3. Корзун, Б.В., Изучение интродуцированной субтропической культуры *Zizyphus jujuba* Mill. в Адыгейском филиале Всероссийского научно-исследовательского института цветоводства и субтропических культур // Вестник Адыгейского государственного университета. Сер. Естественно-математические и технические науки. – 2017. № 4 (211). - С. 109–116.
4. Починок, Х. М. Методы биохимического анализа растений. - Киев : Наукова думка, 1976. - 334 с.
5. Причко Т. Г., Германова М. Г. Оценка качественных показателей плодов унаби и перспективы их использования при переработке URL: <http://journalkubansad.ru/pdf/20/03/25> : Плодоводство и виноградарство Юга России. № 63(3). 2020.
6. Шарафутдинова, Е.Н. [и др.] Качество пищевых продуктов и антиоксидантная активность // Аналитика и контроль. - 2011. - № 3. - С. 281–286.

ЗАРАЖЁННОСТЬ ЗЕРНА ОЗИМОЙ ПШЕНИЦЫ ГРИБАМИ РОДА ФУЗАРИУМ (*FUSARIUM*) В РЕСПУБЛИКЕ АДЫГЕЯ

Сергова А.А.

Адыгейский государственный университет, г. Майкоп

Научный руководитель: Чернявская И.В., канд. биол. наук, доцент

Адыгейский государственный университет, г. Майкоп

Пшеница – основная хлебная культура большинства стран мира, которая широко возделывается от северных полярных районов до южных пределов пяти континентов [5]. Мировые посевы пшеницы занимают 16,8% пашни. В России ее посевы составляют 41,9% в структуре посевных площадей зерновых. Республика Адыгея является важным сельскохозяйственным регионом со значительным выращиванием озимой пшеницы, где данная культура ежегодно занимает до 40% посевных площадей, что составляет 80–100 тыс.га [4].

Озимая пшеница очень восприимчива к различным грибковым заболеваниям. На посевах данной культуры постоянную угрозу урожаю представляют листовые болезни (бурая и желтая ржавчина, септориоз, пиренофороз, мучнистая роса), а также *Fusarium Head Blight* (FHB), вызванный различными видами рода *Fusarium*, что является серьезной проблемой для сельскохозяйственных регионов по всему миру. Эти грибковые патогены не только вызывают снижение качества зерна, серьезные потери урожая, но и представляют угрозу для здоровья человека и животных из-за производства микотоксинов.

Известно, что виды фузариума производят микотоксины, такие как дезоксиниваленол (Don) и Zearalenone (Zen), которые могут загрязнять собранное зерно. Эти микотоксины не только вредны для здоровья человека и животных, но и оказывают негативное влияние на качество продуктов конечного использования, таких как хлеб и макароны. Кроме того, инфекции *Fusarium* могут ослабить защитные механизмы растения, что делает его более подверженным другим патогенам и уменьшает общую пригодность.

Существенная загрязненность зерна грибами *Fusarium* [6] во многих регионах России показывает важность проблемы микотоксинов для зернопроизводящих регионов страны, а также необходимость контроля качества зернового сырья, идущего на изготовление продуктов питания и кормов, и совершенствования мер профилактики микотоксикозов.

В связи с этим понимание распространенности и влияния инфекций *Fusarium* в Республике Адыгея актуально и имеет решающее значение для смягчения их негативного влияния на производство сельскохозяйственных культур и безопасность пищевых продуктов.

Цель – выявление зараженности зерна озимой пшеницы грибами *Fusarium* в Республике Адыгея.

Задачи исследования.

1. Определить зараженность зерна озимой пшеницы грибами *Fusarium* в различных районах Республики Адыгея.

2. Оценить уровень зараженности зерна озимой пшеницы грибами *Fusarium* Республики Адыгея.

Методы исследования. Работа проводилась в лаборатории защиты растений филиала ФГБУ "Россельхозцентр" по Республике Адыгея в 2022-2023 гг. Проведен анализ образцов зерна озимой пшеницы из 4 районов Республики Адыгея (Гиагинский, Красногвадейский, Шовгеновский и Кошехабльский). В качестве объектов изучения были взяты сорта Безостая 100, Тимирязевка 150, Алексеич и Таня. Зараженность зерна фузариозной инфекцией и спорыньей определяли согласно ГОСТ 12044-93 [3]. Зараженность образцов (%) рассчитывали как отношение числа зерен, инфицированных определенной группой грибов, к общему числу анализированных. Для грибов рода *Fusarium* зараженность зерна 1–4 % считали низкой, 5–10% – средней, 11–15% – высокой, более 15% – очень высокой. Метеорологические условия учитывали, определяя температуру воздуха (°C); количество осадков (мм). Математическая и

статистическая обработка данных с использованием программного пакета Microsoft Office Excel 2010.

Научные результаты, выводы.

Результаты двухлетнего мониторинга (2022–2023 гг.) распространения грибов рода *Fusarium* на зерне озимой пшеницы в Республике Адыгея представлены в таблице.

Таблица

Зараженность озимой пшеницы грибами рода *Fusarium* в Республике Адыгея (2022–2023 гг.)

Сорт	Зараженность зерна фузариозом, %											
	Гиагинский район			Красногвардейский район			Кошехабльский район			Шовгеновский район		
	2022	2023	ред. 202-2023	2022	2023	ред. 202-2023	2022	2023	ред. 202-2023	2022	2023	ред. 202-2023
Безостая 100		4	4		1	1,5		3	8		8	0,5
Тимирязевка 150		4	8		2	2		1	6,5		0	1,5
Таня		4	8,5		3	2,5		8	5,5		9	3
Алексеевич		9	5,5		9	1		5	9		5	3,5

Анализ данных показал постоянное и значительное распространение грибов рода *Fusarium* на зерне озимой пшеницы в Республике Адыгея. Во всех образцах данных сортов выявлены зерна с фузариозной инфекцией. Высокая зараженность зерна (11–15%) отмечалась в двух районах республики (Красногвардейский и Шовгеновский). Очень высокую (более 15%) зараженность зерна имели образцы из Гиагинского и Кошехабльского районов, причем зараженность отдельных образцов была катастрофической, многократно (в 7 раз) превышала порог вредоносности (10%) и соответствовала уровню сильной эпифитотии.

Средняя зараженность образцов семян пшеницы фузариозной инфекцией у изучаемых сортов существенно отличалась. В наибольшей степени были заражены фузариями семена сортов Тимирязевка 150, Алексеич, Таня (45,5–49%), а в наименьшей степени – сорт Безостая 100 (14–38%).

На развитие фузариевых грибов существенное влияние оказывали погодные условия в период вегетации. Было установлено, что зараженность зерна зависела от количества осадков, выпадающих за период с первой декады июня по первую декаду июля включительно (от цветения до молочно-восковой и восковой спелости зерна) и среднесуточной температуры воздуха, где коэффициенты корреляции, отражающие связь суммы осадков, среднесуточной температуры воздуха и распространённости заболевания составили соответственно $r = 0,955$; $r = -0,900$. Наибольший уровень зараженности (24–95%) у всех образцов в районах республики наблюдался в 2023 г., при количестве осадков 351 мм и среднесуточной температуре 40,4°C, а низкий уровень (2–7%) в 2022 г. при количестве осадков 178,8 мм и среднесуточной температуре 47,22°C. Представленные результаты подтверждают данные литературы [1] о повышенной распространённости грибов рода в зерне злаков в годы с более влажным и прохладным климатом.

Таким образом, исследование зараженности зерна грибами позволяет выявить факторы, способствующие появлению и распространению этих грибов на полях региона, и оценить потенциальные потери урожая. Установлено что уровень зараженности семян озимой пшеницы грибами рода *Fusarium* зависит от сортовых особенностей культуры, от количества осадков и среднемесячной температуры в период от цветения до созревания озимой пшеницы.

Список литературы:

1. Аблова И.Б. Принципы и методы создания сортов пшеницы, устойчивых к болезням (на примере фузариоза колоса) и их роль в становлении агроэкосистем: автореф. дис...доктора с.-х. наук: 06.01.05 Краснодар, 2008. - 49 с.
2. Гагкаева Т.Ю., Левитин М.М., Санин С.С., Назарова Л.Н. Зараженность зерна и видовой состав грибов рода *Fusarium* на территории РФ в 2004–2006 годах // Агро XXI. – 2009. № 4. С. 4–6.
3. ГОСТ 12044-93. Семена сельскохозяйственных культур. Методы определения зараженности болезнями. Анализ семян на питательных средах. – М: Госстандарт России, 1993. - С. 11 – 13.
4. Кузенко М.В., Хатков К.Х. Озимая пшеница в Адыгее // Ежеквартальный рецензируемый, реферируемый научный журнал «Вестник АГУ». - Выпуск 4 (191). - 2016. – С.143-147.
5. Пшеницы мира / В.Ф. Дорофеев, Р.А. Удачин, Л.В. Семенова [и др.]. Л.: ВО Агропромиздат. Ленингр. отделение, 1987. - 560 с.
6. Шевелуха В.С. Временные рекомендации по агротехническим мерам ограничения распространения и вредоносности фузариоза колоса / В.С. Шевелуха, К.В. Новожилов, М.М. Левитин и др. – М, 1991. – 14 с.

ФИЗИОЛОГИЧЕСКИЕ ПОКАЗАТЕЛИ ИНТРОДУЦИРОВАННЫХ ФОРМ ТУИ ЗАПАДНОЙ В БОТАНИЧЕСКОМ САДУ АДЫГЕЙСКОГО ГОСУДАРСТВЕННОГО УНИВЕРСИТЕТА

Шумахова Д.А.

Адыгейский государственный университет, г. Майкоп

Научный руководитель: Чернявская И.В., канд. биол. наук, доцент

Адыгейский государственный университет, г. Майкоп

При комплексном изучении свойств и особенностей интродуцентов особо важную роль играют исследования по физиологии растений. Водный гомеостаз растений является интегральным процессом, объединяющим поступления, передвижения, выделения, удержания и состояния воды в растении. Вода играет первостепенную роль во всех процессах жизнедеятельности. Рост, развитие и выживание растений в любых условиях гораздо сильнее зависит от доступности воды, чем от какого-либо другого фактора внешней среды [1]. Знание эколого-физиологических свойств и биологических особенностей отдельных видов хвойных интродуцентов позволит оценить их адаптивные способности к условиям предгорной зоны республики Адыгея.

Значительный практический интерес для озеленения представляют интродуцированные садовые формы туи западной – *Thuja occidentalis* L., сохраняющие декоративность на протяжении всего года, являясь вечнозелеными растениями, проявляя при этом фитонцидную активность. По физиологическим показателям можно определить более перспективные, засухоустойчивые в условиях Адыгеи формы *Th. occidentalis*.

Таким образом, изучение физиологических показателей туи западной в Ботаническом саду АГУ позволит провести оценку перспективности применения интродуцированных форм данного растения для улучшения качества окружающей среды.

Цель – определение показателей водного режима и адаптационных возможностей различных форм *Thuja occidentalis* L. в Ботаническом саду АГУ.

Задачи исследования. Изучить физиологических показателей водного обмена: водный дефицит, водоудерживающая способность, интенсивность транспирации интродуцированных форм *Th. occidentalis* в Ботаническом саду АГУ.

Методы исследования: водный дефицит по Литвинову; интенсивность транспирации методом быстрого взвешивания листьев с трехминутной экспозицией; водоудерживающую способность растений методом «завядания» по Арланду [4], математическая и статистическая обработка данных с использованием программного пакета Microsoft Office Excel 2013.

В качестве объектов исследования были взяты интродуцированные формы вида туи западной: *Thuja occidentalis cv. Wareana*, *Thuja occidentalis cv. Ericoides Hoopes*, *Thuja occidentalis cv. Golden Globe*, *Thuja occidentalis cv. Bodmeri*, *Thuja occidentalis cv. Maloniana*.

Научные результаты, выводы.

В дендрарии Ботанического сада Адыгейского государственного университета (БС АГУ) интродукционные работы по акклиматизации представителей семейства *Cupressaceae* и, в частности, рода *Thuja* начались в 80-х годах XX века. Саженьцы более 20 форм туи западной были получены в разные годы из питомников и ботанических садов Черноморского побережья, однако часть из них проявила низкую засухоустойчивость и зимостойкость. В настоящее время в БС АГУ сформирована коллекция, включающая 30 культиваров двух видов туи (*Th. occidentalis* и *Th. plicata*) [3].

Были проанализированы изменения показателей водного обмена в побегах пяти садовых форм туи западной в сезонной динамике. Для своего нормального существования клетки и растительный организм в целом должны содержать определенное количество воды. У хвойных деревьев, к примеру, с оводненностью тканей тесно связана интенсивность смоловыделения, являющаяся показателем их жизнеспособности [2].

В течение сезона оводненность побегов изменялась от 50% до 90%, причем первый пик отмечен в октябре, а второй приходится на весну.

Более высокая оводненность отмечалась в октябре у *Th. occidentalis cv. Ericoides Hoopes* (94,6%). В декабре происходило снижение оводненности тканей до 71-85%, так как содержание связанной воды существенно варьирует в зависимости от сезонов года и наибольшее ее количество обнаруживается в растениях зимой.

Растения туи испытывали водный дефицит, который увеличивался к апрелю – маю, снижаясь к сентябрю. Повышенные значения во всех сезонах года имела *Th. occidentalis cv. Ericoides Hoopes* (до 24,8%), наименьшие – *Th. occidentalis cv. Maloniana* (10,45) У форм *Th. occidentalis cv. Bodmeri* и *Th. occidentalis cv. Golden Globe* показатели водного дефицита снижались с сентября на октябрь.

Анализ данных по сезонной динамике водоудерживающей способности показал, что самые низкие значения водоудерживающей способности тканей побегов *Th. occidentalis* были в весенние месяцы, потери воды при этом были наибольшими и составляли в среднем 20,3%. Высокая водоудерживающая способность была обнаружена в октябре-ноябре, так как потери воды были незначительны и равнялись всего 5,0-5,3%.

В течение сезона наибольшая водоотдача для всех форм *Th. occidentalis* наблюдалась в апреле 13,5–27,1% и в сентябре до 16,4%. Максимум (27,1%) отмечался у *Th. occidentalis cv. Ericoides* и *Th. occidentalis cv. Wareana*, минимум – 13,5 у *Th. occidentalis cv. Golden Globe*, а в декабре: максимум – 21,1% у *Th. occidentalis cv/ Ericoides*, минимум – 5,3% у *Th. occidentalis cv. Golden Globe*.

Интенсивность транспирации наибольших средних значений достигала у всех форм в апреле. Меньше других интенсивность транспирации была у *Th. occidentalis cv. Bodmeri* и *Th. occidentalis cv. Golden Globe*. Наибольших значений отмечались у *Th. occidentalis cv. Ericoides Hoopes*. В мае у большинства форм наблюдалось снижение интенсивности транспирации. Максимальные значения были в апреле у *Th. occidentalis cv. Wareana* (735,5 мг/1 г сырой массы в час) и *Th. occidentalis cv. Ericoides Hoopes* (549,7 мг/1 г сырой массы в час).

Таким образом, проведена оценка физиологических показателей различных форм *Th. occidentalis*, что дает возможность выявить формы наиболее перспективные к условиям предгорной зоны Республики Адыгея: *Th. occidentalis cv. Maloniana*, *Th. occidentalis cv. Bodmeri*, *Th. occidentalis cv. Golden Globe* – для них не обнаружены ограничения использования в культуре по биологическим свойствам. К менее перспективным отнесены две

формы: *Th. occidentalis* cv. *Ericoides Hoopes* и *Th. occidentalis* cv. *Wareana*, эти растения можно использовать в озеленении при создании благоприятных условий произрастания, требующих затрат на уход.

Список литературы:

1. Генкель, П.А. Физиология растений / П.А. Генкель. – 4 изд. – М.: Просвещение, 1975. – 336 с.
2. Демаков, Ю.П. Защита растений. Жизнеспособность и жизнестойкость древесных растений. / Ю.П. Демаков. - Йошкар-Ола, 2002. - 176 с.
3. Культивары рода *Thuja* L. в Ботаническом саду Адыгейского государственного университета / И. В. Чернявская, Т. Н. Толстикова, Е. М. Еднич, Д. А. Куашева // Вестник Адыгейского государственного университета. Серия 4: Естественно-математические и технические науки. – 2014. – № 1(133). – С. 45-53.
4. Читао С.И. Изучение лабораторных и полевых методов физиологии растений / С.И. Читао, И.В. Чернявская. – Майкоп: Глобус. 2008. – 35 с.

ХИМИЯ И ЭКОЛОГИЯ

БИОЛОГИЧЕСКАЯ РОЛЬ ЙОДА В ОРГАНИЗМЕ ЧЕЛОВЕКА

Тахтаулова А.В.

*Адыгейский государственный университет, г. Майкоп
Научный руководитель: Очерет Н.П., к.х.н., доцент
Адыгейский государственный университет, г. Майкоп*

Йод (от греч. *ἰώδης* - «фиалковый (фиолетовый)»), также от лат. *Iodum*) – это элемент, который является минимальным по своему количественному содержанию, но весьма важным для нормального функционирования человеческого организма. Недостаток йода может привести к различным заболеваниям и часто связан с недостаточным потреблением продуктов, содержащих этот элемент. **Актуальность** данного исследования заключается в обобщении и систематизации важной теоретической информации о применении йода в различных сферах жизни человека и его биологической роли в организме человека [1].

Йод был открыт в 1811 году французским химиком-технологом Бернаром Куртуа. В 1813 году была опубликована первая научная статья об этом веществе, после чего химики разных стран, включая таких выдающихся ученых, как французский химик Жозеф Гей-Люссак и английский химик Хэмфри Дэви, начали его изучать. Год спустя эти ученые подтвердили элементарную природу вещества, открытого Куртуа, и Гей-Люссак назвал новый элемент йодом, от греческого *iodes* - похожий цветом на фиалку, темно-синий или фиолетовый [3].

Искусственно радиоактивные изотопы йода используются в медицине для определения функционального состояния щитовидной железы и лечения ряда ее заболеваний. Использование йода в лечебных целях основано на способности – излучения радиоизотопов йода разрушать секреторные клетки железы [2].

Важную роль йод играет в функционировании щитовидной железы, вырабатывающей тироксин, учитывая, что гормоны щитовидной железы выполняют следующие функции:

- регулируют процессы развития, созревания, специализации и обновления почти всех тканей организма. Имеют исключительно важное значение для закладки и развития мозга плода, формирования интеллекта ребенка, роста и созревания костного скелета, половой системы;

- обеспечивают нормальный энергетический обмен, а энергия нужна не только для выполнения механической работы, но и для полноценного обмена веществ в клетках организма;

- влияют на образование более 100 различных ферментов;

- стимулируют образование белка, что приводит к ускорению роста;

- участвуют в обмене углеводов, жиров и витаминов, регуляции водно-солевого равновесия, влияют на обмен кальция и магния;

- во многих обменных процессах усиливают действие других гормонов, таких, как инсулин, адреналин;

- обеспечивают комплекс приспособительных реакции в условиях стресса;

- снижают уровень холестерина в крови.

Одной из основных причин развития йододефицитных заболеваний является недостаток этого микроэлемента в рационе и приеме воды. Главными источниками йода являются морепродукты: морская капуста, рыба, креветки, кальмары, моллюски, осьминоги, крабы. Содержание йода в других продуктах зависит от уровня данного элемента в почве. Во многих регионах России уровень йода невысок, а потребление морепродуктов в нашей стране недостаточно. Именно поэтому среднее потребление йода в два-три раза меньше установленной нормы.

Существуют и другие факторы, способствующие развитию дефицита йода:

- потребность в йоде повышается в подростковом возрасте, а у пожилых людей, наоборот, снижается;

- продолжительная термическая обработка продуктов;

- беременность и лактация. Женщины в этот период нуждаются в дополнительном количестве йода для поддержания своего здоровья и нормального развития ребенка;

- применение некоторых препаратов, таких как антибиотики или гормоны [2].

В этом случае наблюдаются следующие негативные проявления:

- сонливость, подавленное настроение, вялость, забывчивость;

- ухудшение памяти и внимания, снижение интеллекта;

- отеки лица, конечностей и туловища;

- частые простудные заболевания;

- повышенное содержание холестерина, раннее развитие атеросклероза;

- снижение уровня гемоглобина.

При неправильном рационе или других бытовых обстоятельствах избытка йода практически не наблюдается. Чтобы наступило отравление этим веществом, необходим прямой с ним контакт, например, при вдыхании его паров. Избыток йода – это один из основных рисков осложнений при прохождении курса терапии йодом [2].

Симптомы при избытке йода в организме: боль в горле, воспаление слизистой оболочки, гепатит, дерматит, йододерма, кашель, конъюнктивит и крапивница.

В среднем, человеку необходимо ежедневно употреблять до 0,15 мг йода, 3 грамма йода являются смертельной дозой. Йод необходим для организма и его недостаток может повлечь негативные последствия для здоровья. По данным исследования, около трети людей страдают от недостатка йода. Для предотвращения дефицита этого микроэлемента рекомендуется употреблять продукты, богатые йодом, такие как морская соль, морепродукты, фрукты, овощи, молочные продукты, мясо, бобовые, орехи, тыквенные семечки и другие.

В данной работе представлены результаты экспериментального исследования по определению качественного содержания йода в некоторых продуктах питания: ламинария (*Laminaria*), виноград (*Vitis*), слива (*Prunus*), капуста белокочанная (*Brassica*), морковь (*Daucus*). Полученные данные свидетельствуют о наличии йода в этих продуктах.

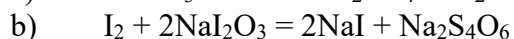

Наиболее интенсивная окраска наблюдалась в пробе, содержащей ламинарию, виноград, менее интенсивная окраска в пробах, содержащих сливу, незначительные изменения

окраски наблюдались в пробах, содержащих капусту и морковь. Отсюда следует, что большее содержание йода в ламинарии и винограде, меньшее в сливе и практически не содержится йод в капусте и моркови.

Йод участвует в образовании тиреоидных гормонов, ответственных за рост организма, обмен веществ. Йод необходим для уничтожения устойчивых микробов, находящихся в крови человека. Этот элемент обладает отличным седативным действием и способствует повышению эластичности сосудов. Кроме того, он влияет на окислительные процессы, которые играют важную роль в мозговой деятельности. Когда недостаток микроэлемента сохраняется длительно, образование щитовидных гормонов снижается - развивается гипотиреоз [1].

Таким образом в организм йод поступает, прежде всего, с пищей и принимает участие в метаболизме, росте и развитии, оказывая при этом антибактериальные, противораковые, противовирусные свойства. Ежедневная потребность в йоде зависит от возраста и физиологического состояния. Для профилактики заболеваний, связанных с нехваткой содержания йода в воде, в том числе и в Республике Адыгея, и в продуктах питания необходимы, на наш взгляд, следующие профилактические мероприятия: использование йодированной соли, йодированного молока, а также морепродуктов: ламинария, кальмары, крабы, креветки, моллюски, с высоким содержанием йода.

Список литературы:

1. Кибардин, Г. М. Йод лечит: ожоги и раны, атеросклероз, варикоз ОРВИ и ОРЗ// Г. М. Кибардин – М.: Эксмо, 2018. - 106 с.
2. Константинов, Ю.М. Йод. Чудо-микроэлемент на страже вашего здоровья // Ю.М. Константинов. – М.: Центрполиграф, 2016. - 156 с.
3. Неумывакин, И.П. Йод. Мифы и реальность. // И.П. Неумывакин. – СПб.: Издательство «Диля», 2015. - 192 с.
4. Методические указания МУК 4.1.699 – 98. Определение йода в соли поваренной пищевой, йодированной йодатом калия (КЮ 3).

ЭКОЛОГИЯ

ПРОТОПРИРОДНЫЙ ЭКОЛОГИЧЕСКИЙ КАРКАС УРБАНИЗИРОВАННОЙ ТЕРРИТОРИИ: НА ПРИМЕРЕ ГОРОДА МАЙКОПА

Байдалакова Ирина Владимировна

Адыгейский государственный университет, г. Майкоп

Серёгин Алексей Андреевич

Адыгейский государственный университет, г. Майкоп

*Научный руководитель: эксперт-эколог лаборатории биоэкологического мониторинга беспозвоночных животных Адыгеи Бородин Александр Дмитриевич
Адыгейский государственный университет, г. Майкоп*

Для поддержания экологической стабильности на всех уровнях ее проявления (локальном, региональном, макрорегиональном и глобальном) наиболее оптимальным и эффективным способом является проектирование природно-экологического каркаса территории. Сам термин «каркас» имеет несметное количество вариаций, естественно, все зависит какой смысл в него вкладывает исследователь: природный, экологический, природно-экологический, ландшафтно-экологический, природоохранный и т.д., и т.п. [4]. Почему все-таки природно-экологический каркас. Во-первых, в Республике Адыгея сохранилось достаточно экосистем естественного происхождения, с низким уровнем антропогенной нагрузки, что дает фундамент для построения ПЭК, во-вторых, каркас «природный» и каркас «экологический», сразу обозначу эти понятия: природный каркас - это фактически существующая экологически целостная система природных сообществ, а экологический

каркас - это та часть природного каркаса, которую удалось реально защитить. Собственно говоря, эти понятия дополняют друг друга в создании организованной эффективно функционирующей структуры современных ландшафтов с единой системой управления. Тогда получится логичным следующее определение ПЭК регионального уровня – это совокупность средообразующих и средорегулирующих экосистем, обеспечивающие устойчивое развитие территории.

Основой каркаса является взаимосвязанная сеть природных и природно-антропогенных территорий. Чтобы построить природно-экологический каркас региона, стоит начать с конструирования ПЭК локального уровня, ПЭК городов, например, что позволит продемонстрировать более детализированные и достоверные данные для построения будущей модели.

На сегодняшний день существует несколько подходов к изучению природно-экологического каркаса:

- разработка ПЭК на основе уже имеющих ООПТ, которые функционально связаны между собой и обеспечивают сохранение экологического равновесия;
- системный подход позволяет выделить ядра (экологически стабильные зоны) и соподчиненные территории, где существуют устойчивые вещественно-энергетические связи;
- территориальный подход, который выделяет только территории, подпадающие под охрану международных и европейских конвенций. Примером является Пан-Европейская экологическая сеть;
- ландшафтный подход, который по мнению некоторых авторов, является методологической основой для реализации требования географической репрезентативности;

В методике данной работы используется разработанный ранее подход проектирования недостающих звеньев природно-экологического каркаса (ПЭК) в условиях высокой степени преобразованности территории, суть которого в комплексной оценке, которая позволит распределить природные территориальные комплексы по степени экологической сбалансированности и плотности биологического разнообразия [1].

Произведена оценка биологического разнообразия модельных групп животных на урбанизированной территории – что является ключом к построению ПЭК. Как это достигалось: берется официальная картографическая информация по городу Майкопу (карта) и накладывается сетку, площадь одной ячейки, в которой составляет 2 квадратных километра, в этом нам помогло программное обеспечение NextGIS. На основании данных полученных в результате проведения комплексных мониторинговых мероприятий составляется общая карта концентрации биологического разнообразия видов, населяющих город Майкопа. Только после всего этого станет возможным выделить структурные элементы ПЭК: ядра, экологические коридоры и буферные зоны.

По данным 10-летнего мониторинга и собственных полевых наблюдений, в пределах территории города распространены 39 видов насекомых из 6 отрядов, занесенных в региональную Красную книгу [2,3]. Распределены они следующим образом, как показано на рисунке 1. Уже располагая этими данными, мы получаем возможность сформировать ключевые территории ПЭК, а именно ядра.

Рисунок 1. Распределение краснокнижных видов насекомых на территории г.



Майкопа

На рисунке 2 вы видите ключевые территории (они выделены красным), буферные зоны (они выделены оранжевым) и линии (они выделены зеленым) – эко коридоры.

Возникает скорей всего логичный вопрос, как были построены эко коридоры. Очень просто: в данном случае эко коридорами являются озеленительные участки (островки) естественного или искусственного происхождения, по которым свободным образом может происходить обмен биотой и энергией между ключевыми территориями.

Стоит, конечно, отметить, что иногда, эко коридоры, а точнее некоторые их участки могут преобразовываться в «коридорные ядра».



Рисунок 2. Прототип ПЭК урбанизированной территории: на примере города Майкопа

Проектирование и внедрение в практику природно-экологического каркаса города выполняет важную экологическую функцию - обеспечивает устойчивость и взаимосвязанность природных элементов в агрессивной урбанизированной среде. При этом важно использовать потенциальные возможности самовосстановления, самоочищения природных комплексов. Не меньшее значение имеют санация и реабилитация экологически ценных, но деградировавших природных комплексов.

Список литературы:

1. Замотайлов А.С., Шаповалов М.И., Сапрыкин М.А., Гетманский М.Ю., Никитский Н.Б. Разработка объективного экологического зонирования территории Республики Адыгея на материале по охраняемым животным. / Биоразнообразие. Биоконсервация. Биомониторинг: Сборник материалов II Международной научно-практической конференции, посвящается 75-летию Адыгейского государственного университета. 2015. С. 136–144
2. Красная книга Республики Адыгея: редкие и находящиеся под угрозой исчезновения объекты животного и растительного мира / Управление по охране окружающей среды, природным ресурсам и чрезвычайным ситуациям Республики Адыгея. Том Часть 1. – издание второе. – Майкоп: Типография "Качество", 2012. – 340 с. – EDN TRKQEX.
3. Красная книга Республики Адыгея: редкие и находящиеся под угрозой исчезновения виды животных, растений и грибов. В 2 частях. Часть 2. Животные. Издание третье / Отв. ред.: А.С. Замотайлов; науч. ред.: А.С. Замотайлов, В.И. Щуров, Р.А. Мнацеканов, М.И. Шаповалов, В.В. Стахеев. – Воронеж: ООО «Славянская», 2022. – 404 с.
4. Никулина Е.М. Формирование экологического каркаса города при ландшафтно-географическом подходе: на примере города Астрахани: диссертация кандидата географических наук: 25.00.26 — Астрахань, 2010. – 179 с.

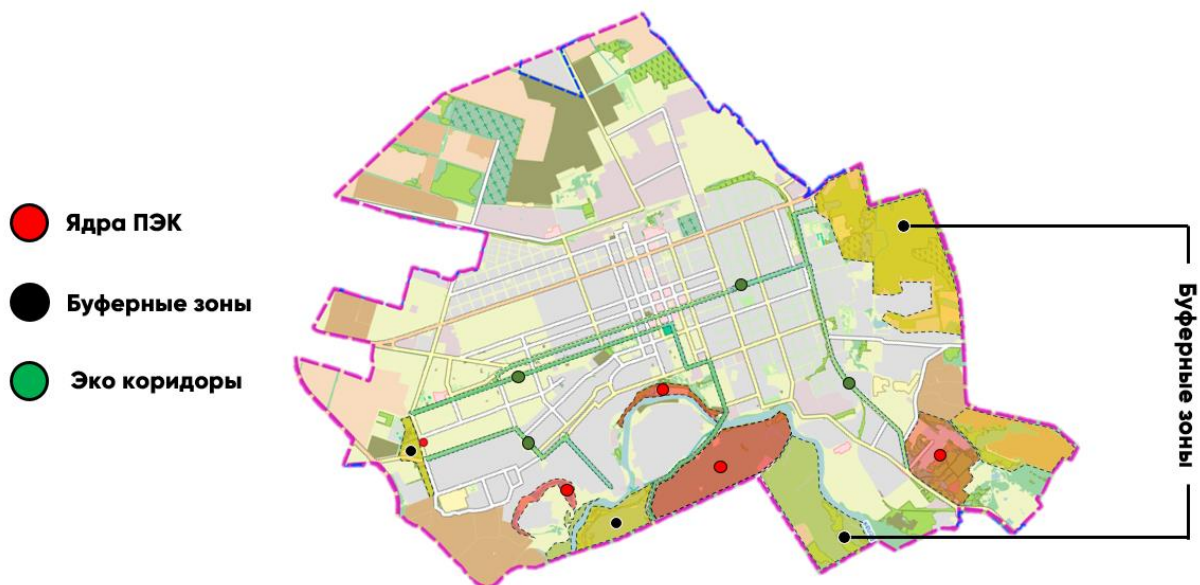
СТРЕКОЗЫ УРБАНИЗИРОВАННЫХ ТЕРРИТОРИЙ НА ПРИМЕРЕ МАЙКОПА И КРАСНОДАРА

*Байдалакова Ирина Владимировна
Адыгейский государственный университет, г. Майкоп
Научный руководитель: Шаповалов М.И., д.биол.н., профессор
Адыгейский государственный университет, г. Майкоп*

В современном мире процесс урбанизации оказывает существенное воздействие на окружающую природную среду, в том числе и на биоразнообразии насекомых. Среди них особенное внимание заслуживают стрекозы, являющиеся важным элементом экосистем и индикатором здоровья окружающей среды. Насекомые в целом и стрекозы, в частности, являются объектом многочисленных исследований в контексте городской среды.

Цель работы:

- Изучить влияние уровня урбанизации на биоразнообразие отряда стрекоз (Odonata) на примере Майкопа и Краснодара.

Задачи:

1. Ознакомиться с историей изучения отряда Стрекоз (Odonata) на территории Северо-Западного Кавказа.

2. Проанализировать биоразнообразие одонатофауны в различных урбанизированных территориях России

3. Изучить систематику отряда стрекоз (Odonata) на территориях Майкопа и Краснодара.

4. Выявить фоновые, редкие и исчезающие (охраняемые) виды фауны отряда стрекоз (Odonata) на территориях Майкопа и Краснодара.

Методы исследования

Наши исследования проводились на территориях Майкопа и Краснодара в период с апреля 2023 года по март 2024 года. Основные работы, по которым проводилось видовое определение стрекоз следующие: Симонов М.А. Коротков Э.А., Шаповалов М.И. Были проведены сборы стрекоз на территории города Краснодара на озере Карасун и города Майкопа района Зеленстрой.

В различных урбанизированных городах России обнаружено в среднем 30 видов стрекоз. При исследовании одонатологического населения города Майкопа нами было выявлено 22 рода стрекоз из 8 семейств, в Краснодаре выявлено 14 родов стрекоз из 7 семейств, относящихся к двум подотрядам Zygoptera и Anisoptera. Так же в их числе имеются редкие и исчезающие виды стрекоз. В городе Майкопе выявлено 4 таких вида.

Список литературы:

1. Бартенев А.Н. К фауне Odonata Кубанской области // Русск. энтомол. обозр. -Спб., 1910. -Т. 10. -Вып. 1-2. - С. 27-38.

2. Замотайлов А.С., Щуров В.И. От Красной книги Краснодарского края к Красной книге Республики Адыгея: трансформация подходов к региональной охране насекомых // Материалы XIV Съезда Русского энтомологического общества. СПб: Галаника, 2012. С. 152

3. Коротков Э. А. Эколого-Фаунистический обзор стрекоз (Odonata) Майкопского района, Республики Адыгея. 2020.

4. Коротков Э.А., Шаповалов М.И., Сапрыкин М.А. Редкие и охраняемые виды стрекоз (Odonata) Северо-Западного Кавказа. - Майкоп, 2021.

5. Красная книга Краснодарского края. - Краснодар, 2017.

6. Симонов М.А. Эколого-фаунистический обзор стрекоз (Insecta:Odonata) города Краснодара. - Краснодар, 2021.

7. Отряд стрекоз Odonata [Электронный ресурс]-
https://www.inaturalist.org/observations?taxon_id=47792 Дата обращения 02.04.2024

ШМЕЛИ РЕСПУБЛИКИ АДЫГЕИ

Волбуева Эллада Александровна
Адыгейский государственный университет, г. Майкоп
Научный руководитель: Шаповалов М.И., д.биол.н., профессор
Адыгейский государственный университет, г. Майкоп

Шмели (Hymenoptera, Apidae), как активные опылители, являются элементом любой экосистемы, включающей энтомофильные растения [1]. Наиболее значима их роль в бореальных и горных экосистемах, где благодаря ряду морфолого-экологических особенностей они важнейшие опылители [2]. На Северо-Западном Кавказе шмели распространены почти во всех типах ландшафтов, их опылительная деятельность способствует поддержанию биоразнообразия в естественных и искусственных экосистемах. На сегодняшний день комплексные исследования группы перепончатокрылых насекомых Адыгеи не проводились, хотя имеются некоторые данные о фаунистическом составе пчел (Apidae); информация о других представителях данного отряда является неисчерпывающей [4].

Цель данного исследования – изучение видового состава шмелей (*Bombus*) Республики Адыгея. Для достижения цели были поставлены и решены следующие задачи: выявление видового состава рода *Bombus*; выявление редких и исчезающих (созологически значимых) видов рода *Bombus*. Исследование проводилось на территории Республики Адыгея. В качестве отправной точки исследования фауны рода *Bombus* были взяты разнообразные биоты города Майкопа и его окрестностей. Материалами для работы послужили собственные сборы и коллекционный материал лаборатории биоэкологического мониторинга беспозвоночных животных Республики Адыгея.

На территории Республики Адыгея выявлено 17 видов шмелей, которые относятся к роду *Bombus* (Latreille) – 24 видов и к роду *Psithyrus* (Lepelletier) – 1 вид. Каждый из этих родов имеет сложный систематико-иерархический вид, представленный 10 подродами, если мы говорим о роде *Bombus* [5].

Фаунистический состав редких и исчезающих видов насекомых рода *Bombus* такого включает в себя 5 видов, а именно: *Bombus portchinski* (Radoszkowski, 1883), *Bombus proteus* (Gerstaecker, 1869), *Bombus wurflenii* (Radoszkowski, 1859), *Bombus mlokosiewitzii* (Radoszkowski, 1877), *Bombus eriophorus* (Klug, 1807).

Список литературы:

1. Гребенников В. С. Шмели – опылители клевера. Москва: Россельхозиздат. 1984. – 61 с.
2. Определитель насекомых Дальнего Востока России. Т. IV. Сетчатокрылообразные, скорпионницы, перепончатокрылые. Ч. 1 / под общ. ред. П. А. Лера. - СПб.: Наука, 1995. - 606 с
3. Харькова О.Ю. Красная книга. Бабочки, жуки и другие насекомые. Москва, Издательство «Э». 2016. – 96 с., ил.
4. Попов, И. Б. Созологическая характеристика перепончатокрылых насекомых (Insecta, Hymenoptera) особой экономической зоны Майкопского района Республики Адыгея / И. Б. Попов, М. И. Шаповалов // Вестник Адыгейского государственного университета. Серия 4: Естественно-математические и технические науки. – 2014. – № 3(142). – С. 62-71
5. Попов, И. Б. Фауна и экология шмелей Краснодарского края / И. Б. Попов. – Краснодар: Кубанский государственный аграрный университет имени И.Т. Трубилина, 2018. – 149 с. – ISBN 978-5-00097-801-6. – EDN BCKVSO.

ФАУНА КРОВСОСУЩИХ ДВУКРЫЛЫХ НАСЕКОМЫХ СЕВЕРО-ЗАПАДНОГО КАВКАЗА

Гладенький А.А.

Адыгейский государственный университет, г. Майкоп

Научный руководитель: Шаповалов М.И., д.биол.н., профессор

Адыгейский государственный университет, г. Майкоп

В очагах массового размножения комаров, мошек, мокрецов и слепней, сотни и тысячи этих назойливых насекомых не дают людям и животным возможности нормально работать и отдыхать. Известно, что массовое нападение кровососущих двукрылых насекомых вызывает спад среднесуточного удоя коров на (25-30)%, а прирост живой массы молодняка снижается на (25-45)%. Это означает, что только из-за массового выплода и нападения кровососущих насекомых, хозяйства за лето недополучают до нескольких тысяч тонн молока и мяса. Так, по данным Р.П. Павловой (2000), за 48-50 дней массового нападения слепней на юге Тюменской области потери молока превышают 100-200 тонн от каждой тысячи коров. Кроме этого, кровососущие двукрылые насекомые опасны как резервенты и переносчики возбудителей многих трансмиссивных инфекций и инвазии человека и животных, таких как сибирская язва, туляремия, энцефалиты, бруцеллез, омской геморрагической лихорадки, малярии, трипаносомозов, онхоцеркозов крупного рогатого скота и др. В этой связи изучение видового состава, закономерностей распространения, экологии кровососущих двукрылых насекомых является актуальной задачей краевой паразитологии.

Степень изученности данной темы невысока в регионе Северо-Западного Кавказа. Она исследовалась следующими авторами: Гаджиева Садагет Султанвагидовна и Дементьев Михаил Сергеевич. В результате исследований Гаджиева Садагет в своей статье «Филогенетическая структура и состав фауны кровососущих комаров (Diptera, Culicidae) Северного Кавказа и факторы, определяющие их динамику» пишет, что в разных биотопах Северного Кавказа ими выявлено 29 видов кровососущих комаров, а также, что большая площадь, где размножаются комары, приходится в основном на естественные водоемы. Дементьев Михаил Сергеевич в изучаемом регионе обнаружил более 40 видов мошек двух родов. Также обнаружил, что численность мошек регулируется насекомоядными гидробионтами и массовые вылеты мошек привязаны к местам наименьшего развития ихтиофауны.

Изучить фаунистический состав представителей кровососущих двукрылых насекомых на территории северо-западного Кавказа.

- Анализ степени изученности кровососущих двукрылых насекомых на территории Северо-Западного Кавказа.

- Выявить видовой состав кровососущих двукрылых насекомых на территории Северо-Западного Кавказа.

- Выявить особенности экологии кровососущих двукрылых насекомых на территории Северо-Западного Кавказа.

В методике данной работы используется теоретический метод - описание – метод заключается в письменной характеристике кровососущих насекомых по результатам наблюдения. Так же был использован статистический метод – метод заключается в сборе и анализе числовых показателей, что позволяет определять динамику их изменения, делать прогнозы и принимать необходимые меры. Было подсчитана распространенность видов и родов.

После анализа литературы было, что Фауна кровососущих насекомых, попадающие под понятие гнус, на территории Северо-Западного Кавказа включает в себя 4 семейств: 1. Culicidae (комары) 2. Simuliidae (мошки) 3. Tabanidae (слепни) 4. Ceratopogonidae (мокрецы)
Семейство Culicidae (комары) включает в себя 29 видов из 5 родов.
Семейство Simuliidae (мошки) включает в себя 40 видов из 2 родов.
Семейство Tabanidae (слепни) включает в себя около 60 видов из 5 родов.

Фауна семейства Ceratorogonidae (мокрецы) на территории Северо-Западного Кавказа не изучалась. Из семейства Culicidae (комары) насчитывается 3 завозных вида: Ae. Alborictus, Ae. Koreicus, Ae. Aegypti.

Выводы:

1) Было проанализировано 5 статей. Степень изученности данной темы довольно мала. Изучены только семейства Culicidae (комары), Simuliidae (мошки), Tabanidae (слепни). Семейство Ceratorogonidae (мокрецы) не изучено. Инвазивные виды изучены только из семейства Culicidae (комары).

2) Фауна кровососущих насекомых, попадающие под понятие гнус, на территории Северо-Западного Кавказа включает в себя 4 семейств: 1. Culicidae (комары) 2. Simuliidae (мошки) 3. Tabanidae (слепни) 4. Ceratorogonidae (мокрецы). Семейство Culicidae (комары) включает в себя 29 видов из 5 родов. Семейство Simuliidae (мошки) включает в себя 40 видов из 2 родов. Семейство Tabanidae (слепни) включает в себя около 60 видов из 5 родов. Фауна семейства Ceratorogonidae (мокрецы) на территории Северо-Западного Кавказа не изучалась. Из семейства Culicidae (комары) насчитывается 3 завозных вида: Ae. Alborictus, Ae. Koreicus, Ae. Aegypti.

3) Наличие многочисленных весенних мелководий, заболоченностей, озерков служат прекрасным рассадником не только комаров, но и мокрецов и слепней, особенно не пересыхающие постоянные водоемы. Реки, их протоки, рукава, старицы продуцируют мошек.

Список литературы:

1. Биоразнообразие слепней (Diptera, Tabanidae) Центрального Предкавказья и прилегающих горных территорий // Дементьев Михаил Сергеевич
2. Биоразнообразие мошек (Simuliidae) Центрального Предкавказья и прилегающих горных территорий // Дементьев Михаил Сергеевич
3. Завозные виды комаров на Черноморском побережье Кавказа: современные ареалы // Федорова М.В. Швец О.Г.
4. Курс общей энтомологии. // проф. Б. Н. Шванвич
5. Филогенетическая структура и состав фауны кровососущих комаров (Diptera, Culicidae) Северного Кавказа и факторы, определяющие их динамику // Гаджиева Садагет Султанвагидовна
6. Эпидемиологическое значение малярийных комаров (Culicidae, Anopheles) в Дагестане // Гаджиева Садагет Султанвагидовна

ОЦЕНКА ВОЗДЕЙСТВИЯ БИОПРЕПАРАТОВ НА СКОРОСТЬ ДЕГРАДАЦИИ ПОБОЧНЫХ ПРОДУКТОВ КРС

Кутенкова М.В.

ФГБОУ ВО РГАУ-МСХА имени К.А. Тимирязева, г. Москва

Научный руководитель: Ермаков С.Ю., старший преподаватель кафедры экологии, ФГБОУ ВО РГАУ-МСХА имени К.А. Тимирязева, г. Москва

Актуальность данного исследования заключается в том, что компостирование навоза (побочного продукта животноводства, в посл. ППЖ) традиционным методом занимает большое количество времени. Биопрепараты же могут помочь ускорить время разложения органической фракции ППЖ, что может быть экономически более выгодно.

Целью исследования является оценка влияния биопрепаратов на процесс компостирования навоза крупного рогатого скота (в посл. КРС).

Задачи – выявить биопрепарат с лучшей временной характеристикой разложения навоза, с лучшим соотношением углерода к азоту, с лучшими агрохимическими показателями.

Компостирование является биотермическим процессом разложения органических веществ, позволяющим изменить исходные свойства осадков.

В процессе компостирования можно выделить 4 основные фазы:

1. **Ляг-фаза** начинается при внесении в исходный субстрат дополнительных компонентов и формирования компостных куч/буртов. Температура смеси – невысокая. В течение фазы вносимые микроорганизмы адаптируются к типу отходов, не увеличивая при этом свою численность, начинается постепенный распад отходов.

2. **Мезофильная фаза** характеризуется усилением разложения субстрата, активно растет численность мезофильных микроорганизмов, повышается температура. Данная фаза длится 2-3 недели. Происходит разложение сначала простых углеводов, а затем более сложных (целлюлозы/гемицеллюлозы) и белков. Соотношение C:N снижается. При разложении аминокислот белков микроорганизмами освобождается азот в виде аммиака (происходит процесс минерализации азота). Далее в процессе нитрификации аммиак окисляется в азотистую, затем в азотную кислоту. На данной стадии возможно понижение pH среды за счет выделения микроорганизмами органических кислот, чаще это является кратковременным явлением. Углерод используется микроорганизмами для получения энергии, а азот – для построения структуры клетки. Изменение pH среды также является результатом химико-микробиологических преобразований. Аммиак, который образуется при окислении органических веществ, довольно быстро окисляется в азотистую, затем в азотную кислоту, происходит процесс нитрификации. Азотистые соединения твердых выделений и подстилки, главным образом белок, также разлагаются с образованием аммиака, но очень медленно, потому что при большом количестве углеродистых соединений образующийся аммиак полностью используется микроорганизмами. При повышении температуры выше 40°C происходит переход к термофильной фазе.

3. **Термофильная фаза** характеризуется значительным повышением температуры и сменой мезофильных микроорганизмов термофильными. Благодаря высокой температуре происходит ускоренный распад белков, жиров и сложных углеводов. Температура выше 55°C подавляет большинство патогенных и условно-патогенных микроорганизмов.

4. **Фаза созревания** является самой длительной: образуются устойчивые к дальнейшему разложению комплексы органических веществ (гуминовые кислоты), доминируют мезофильные микроорганизмы. Температура смеси постепенно снижается и достигает температуры окружающей среды, pH медленно понижается, процесс разложения останавливается. На заключительной фазе процесса компостирования растет содержание нитратов и снижается содержание солей аммония.

Первые три стадии компостирования протекают быстро за дни или недели, в зависимости от системы компостирования, в то время как заключительная стадия – созревание, в течение которой потери массы и тепловыделение малы, длится несколько месяцев.

Каждая фаза компостирования сопровождается своими химическими реакциями, которые протекают под действием бактерий. К таким реакциям относится процесс аммонификации (минерализации) азота. В процессе аммонификации выделяется аммиак, при декарбонизировании выделяется диоксид углерода, углерод используется микроорганизмами для получения энергии, а азот – для построения структуры клетки. Азотистые соединения твердых выделений и подстилки, главным образом белок, также разлагаются с образованием аммиака, но очень медленно, потому что при большом количестве углеродистых соединений образующийся аммиак полностью используется микроорганизмами. Потеря азота за счет улетучивания аммиака может быть частично восполнена благодаря активности бактерий-азотфиксаторов, появляющихся, в основном, при мезофильных условиях на поздних стадиях биодеградациии.

Одним из видов органических удобрений, получаемых из навоза сельскохозяйственных животных после частичного разложения компонентов под воздействием биологических и химических факторов, является полуперепревший навоз.

Материалы и методы исследования. Опыт был заложен 01.08.2023 г. в лабораторных условиях ООО «Терра Экология Инжиниринг» по адресу: Московская область, г. Серпухов,

ул. Рабоче-Крестьянская, д. 51/7. В качестве исходного субстрата использовали навоз КРС, представленный представителями АНО «ИСППО» и ООО «Стройинжсервис-2», а также 4 биопрепарата, представленные ООО «Терра Экология Инжиниринг».

Для увеличения пористости смеси, удерживания влажности и поддержания температуры в процессе компостирования к субстрату добавляли сухие компоненты (опилки) в соотношении 10:1 (на 2 кг. навоза 0,2 кг. Опилки). Биопрепараты разбавлялись водой также в соотношении 10:1 (на литр воды 0,1 л. биопрепарата). Всего в исследовании 5 образцов, один из которых контрольный, в другие были добавлены биопрепараты одной серии, но разных марок (различаются штампами бактерий в их составе) (в посл. БП).

Для оценки влияния биопрепаратов на процесс органического разложения навоза в режиме мониторинга (1 раз в неделю) фиксировались следующие показатели: температура °С, рН, общий органический углерод %, общий азот %, отношение углерода к азоту (C/N), масса кг, влажность %, запах, фаза компостирования, стадия разложения.



Рисунок - Отношение углерода к азоту в пять образцах за период исследования.

Результаты. Применение биопрепаратов ускоряет процесс компостирования на 30 дней при соблюдении условий аэрирования, нейтрализует неприятные запахи, увеличивает скорость минерализации органических остатков. После завершения процесса компостирования субстрат становится рассыпчатым и структурированным материалом с землистым (приемлимым) запахом.

Из рис. №1 видно, что наилучший результат показывает образец, обработанный биопрепаратом «БП - А»: зафиксирован максимальный рост температуры смеси до 51°C, соотношение углерода и азот, характерное для полуперепревшего навоза достигнуто значительно раньше других образцов.

В результате медленно протекающих фаз, более длительной усадки массы и менее интенсивной потери влаги Образца 5 можно сделать вывод, что образцы с биопрепаратом имели более активную бактериальную среду, что способствовало ускорению процесса компостирования.

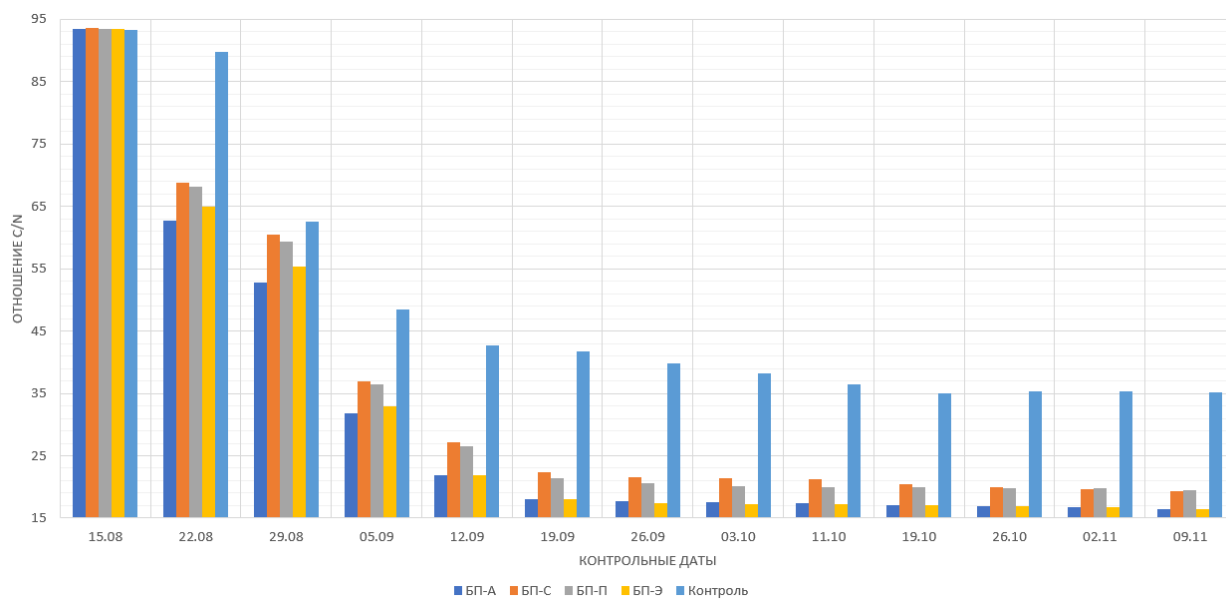
Список литературы:

1. Брюханов А.Ю. Методы проектирования и критерии оценки технологий утилизации навоза, помета, обеспечивающие экологическую безопасность: Диссертация канд. техн. наук: 05.20.01/ А.Ю. Брюханов. – Санкт-Петербург, 2016. – 440с.
2. Изготовление компоста из растительных отходов: методические указания к выполнению лабораторной работы по курсу «Основы микробиологии и биотехнологии» для студентов специальности «Охрана окружающей среды и рациональное использование

природных ресурсов» / сост. Е. Л. Имранова, О. А. Кириенко. – Хабаровск : Изд-во Тихоокеан. гос. ун-та, 2010. – 17 с.

3. Имранова Е.Л., Кириенко О.А. Изготовление компоста из растительных отходов: методические указания к выполнению лабораторной работы по курсу «Основы микробиологии и биотехнологии» для студентов специальности 280201.65 «Охрана окружающей среды и рациональное использование природных ресурсов» / сост. Е. Л. Имранова, О. А. Кириенко. – Хабаровск: Изд-во Тихоокеан. гос. ун-та, 2010. – 17 с.

4. Кольга, Д. Ф. Переработка навоза в экологически безопасные органические удобрения / Д. Ф. Кольга, А. С. Васько. - Минск : БГАТУ, 2017. - 128 с.

5. Мавлюдова Л.Н. Разработка технологических решений по утилизации отходов животноводства с получением полезной энергии и удобрения: Магистерская диссертация, экобиотехнология: 18.04.01/ Л.Н. Мавлюдова. – Тольятти, 2017. – 124 с.

6. Минеев В.Г., Агафонов Е.В. Агрехимия: Классический университетский учебник для стран СНГ/ под редакцией академика РАН В.Г. Минеева: Москва, 2017г.

7. Родионова Н.В. Ветеринарно-санитарное и экологическое обоснование современных способов обеззараживания органических отходов животноводства: Диссертация канд. био. наук: 06.02.05./ Н.В. Родионова – Москва, 2020. – 102 с.

8. «Словарь агрохимических терминов: учеб.-справоч. здание : словарь / составители И. А. Бобренко [и др.]. - Омск : Омский ГАУ, 2015. - 70 с.» (Словарь агрохимических терминов: учеб.-справоч. здание : словарь / составители И. А. Бобренко [и др.]. - Омск : Омский ГАУ, 2015. - ISBN 978-5-89764-494-0. - Текст : электронный // Лань : электронно-библиотечная система. - URL: <https://e.lanbook.com/book/64870>

9. Справочник по удобрениям для садоводов и огородников. Издание 1 / сост. Н.А. Серeda, Р.И. Баязитова, В.Я. Давлетгареева, В.И. Кузнецов, Н.А. Родин. – Уфа: 2016. – 156 с.

ФАУНА СЕМЕЙСТВА БОЖЬИ КОРОВКИ (СОCCINELLIDAE) РЕСПУБЛИКИ АДЫГЕЯ

Серёгин А.А.

*Адыгейский государственный университет, г. Майкоп
Научный руководитель: Шаповалов М.И., д.биол.н., профессор
Адыгейский государственный университет, г. Майкоп*

Актуальность исследования. Жуки, или жесткокрылые, (научное латинское название - Coleoptera, от греческих слов "coleos" - ножны и "pteron" - крыло) - самый большой отряд, Только в Адыгее насчитывается 3331 один вид из 1244 родов, принадлежащих к 106 семействам. К ним относится и семейство Божьи коровки (Coleoptera: Coccinellidae), которое насчитывает около 30 видов. (А.С. Заматайлов, Н.Б Никитский, 2010).

Актуальность исследования. Божьи коровки, неперенный компонент естественных экосистем, по своему типу питания энтомофаги. Но В России встречаются 3 вида коровок-фитофагов. В Дальнем Востоке - 28-точечная картофельная коровка (*Henosepilachna vigintioctomaculata* Motsch.). В южных районах России - люцерновая коровка (*Subcoccinella vigintiquatuor punctata* L.) В Смоленской, Саратовской и других областях средней полосы и юга России - бесточечная коровка (*Cyanegetis impunctata* L.).

Жуки, как и личинки очень прожорливы, в следствии чего, уничтожают большое количество вредителей, поэтому Coccinellidae первыми из насекомых стали применяться в биологических методах борьбы (Г.И. Савойская, 1983)

Они имеют ряд преимуществ по сравнению с другими хищными насекомыми:

1. Многочисленность, из-за размножения в массовых количествах.
2. Приспособленность, обитают в разных экологических нишах.
3. Маленькая численность естественных врагов.

Степень изученности. Фауне божьих коровок посвящено множество работ. Среди них, особенно большой вклад был внесён А.С. Украинским, который описал Азиатскую Божью коровку на Северном Кавказе (Украинский, 2013а). *Harmonia axyridis* была впервые обнаружен на Северном Кавказе в ходе работ по изучению фауны жесткокрылых насекомых Республики Адыгея (Украинский и др., 2010).

На территории Республики Адыгея была найдена и самка азиатской божьей коровки (рис.1) в 2006 году М.И Шаповаловым во время кошения сачком по кустам боярышника в поселке Родниковый. Но путь появления *Harmonia axyridis* на территории Северо-Кавказа так и не был выяснен.

Также, стоит отметить вклад такого учёного, как А. О. Беньковский, который большую часть своих работ посвятил листоедам, но в 2020 году он выпустил работу под названием: "Определитель божьих коровок (Coleoptera, Coccinellidae) европейской части России и Северного Кавказа", чем внёс огромный вклад в их изучение.

Цель исследования: изучить фаунистический состав представителей семейства божьи коровки (Coccinellidae) Республики Адыгея.

Задачи исследования:

1) Анализ степени изученности божьих коровок на территории Республики Адыгея и сопредельных территорий.

2) Выявить видовой состав жуков семейства божьи коровки (Coccinellidae) Республики Адыгея.

3) Выявить роль инвазивных видов божьих коровок

Материалы и методы.

Теоретический метод - описание – метод заключается в письменной характеристике божьих коровок по результатам наблюдения.

Статистический метод – метод заключается в сборе и анализе числовых показателей, что позволяет определять динамику их изменения, делать прогнозы и принимать необходимые меры.

Результаты:

На территории Северо-Западного Кавказа распространено около 30 видов из 21 рода, включая инвазивный вид *Harmonia axyridis* (Гармония изменчивая). Этот вид родом из Восточной Азии и прилегающих регионов. Изначально была преднамеренно интродуцирована в несколько стран для биологического контроля различных членистоногих. Однако сам хищник стал инвазивным видом, влияющим на динамику и состав комплекса фитофагов и хищных видов насекомых путем прямого или косвенного взаимодействия.

Выводы: 1) Божьи коровки на территории Республики Адыгея изучены хорошо. Большой вклад внесли А.С. Украинский и А. О. Беньковский

2) На территории Республики Адыгеи выявлено около 30 видов из следующих родов *Subcoccinella*, *Bulaea*, *Tytthaspis*, *Adalia*, *Calvia*, *Propylea*, *Oenopia*, *Coccinula*, *Thea*, *Vibidia*, *Aphidecta*, *Hippodamia*, *Scumnus*, *Harmonia*, *Chilocorus*, *Nephus*, *Euxochomus*, *Hyperaspis*.

3) Инвазионные виды божьих коровок являются достаточно большой проблемой, так как, с одной стороны, являются эффективными биологическими агентами для борьбы с вредителями, но, с другой стороны, вытесняют естественные виды божьих коровок и вредят компаниям, которые производят вино, соки и т.п.

Список литературы:

1. БОЖЬИ КОРОВКИ (COLEOPTERA: COCCINELLIDAE) ГОРОДА КРАСНОДАРА И ИХ РОЛЬ В БИОЛОГИЧЕСКОМ ПОДАВЛЕНИИ ФИТОФАГОВ. Цыгикало И.С., Попов И.Б., Хомицкий Е.Е. <https://cyberleninka.ru/article/n/bozhi-korovki-coleoptera-coccinellidae-goroda-krasnodara-i-ih-rol-v-biologicheskom-podavlenii-fitofagov>

2. Энто-мофаги вредителей зерновых культур. Трепашко Л.И., Бойко С.В., Слабожанкина О.Ф. <https://cyberleninka.ru/article/n/ento-mofagi-vrediteley-zernovyh-kultur>

3. Питание семиточечной коровки *Coccinella septempunctata* L. (Coleoptera, Coccinellidae) на различных стадиях жизненного цикла

Минияров Фарит Талгатович, Павлов Сергей Иванович, Яицкий Андрей Степанович

<https://cyberleninka.ru/article/n/pitanie-semitochechnoy-korovki-coccinella-septempunctata-1-coleoptera-coccinellidae-na-razlichnyh-stadiyah-zhiznennogo-tsikla>

4. Беньковский А. О. 2020. Определитель божьих коровок (Coleoptera, Coccinellidae) европейской части России и Северного Кавказа.

Серия Определители по жукам европейской части России. Вып. 1. Ливны: Издатель Мухаметов Г. В., 142 с

5. Савойская Г. И. 1983. Личинки кокцинеллид фауны СССР. Л.: Наука, Ленинградское отделение.

ЭКОНОМИЧЕСКАЯ, СОЦИАЛЬНАЯ И ПОЛИТИЧЕСКАЯ ГЕОГРАФИЯ, ГЕОИНФОРМАЦИОННЫЕ И КОСМИЧЕСКИЕ ТЕХНОЛОГИИ И ТУРИЗМ

ПРИМЕНЕНИЕ СИСТЕМЫ ДИСТАНЦИОННОГО МОНИТОРИНГА ЗЕМЕЛЬ СЕЛЬСКОХОЗЯЙСТВЕННОГО НАЗНАЧЕНИЯ

Бойцова Полина

Адыгейский государственный университет, г. Майкоп

Научный руководитель: Варшанина Т.П., к.биол.н., доцент,

заведующая Центром интеллектуальных

геоинформационных технологий НИИ комплексных проблем

Адыгейский государственный университет, г. Майкоп

Дистанционный мониторинг земель сельскохозяйственного назначения - это система, которая совмещена с наземными обследованиями сельскохозяйственных угодий и является составной частью системы информационного обеспечения в сфере сельского хозяйства [4].

Мониторинг посевов с использованием спутниковых снимков и аэрофотосъемки является важным инструментом для сельского хозяйства и сельскохозяйственного производства. Эти технологии позволяют анализировать состояние посевов, определять урожайность и здоровье растений, а также принимать решения о необходимых мерах для улучшения урожайности. Спутниковые снимки обеспечивают широкий охват территории и позволяют получать информацию о посевах на больших участках земли. С их помощью можно определять площадь посевов, их состояние, а также выявлять проблемы, такие как засуха, заболевания растений и недостаток питательных веществ. Аэрофотосъемка, в свою очередь, обеспечивает более высокое качество изображений и позволяет проводить более детальный анализ состояния посевов [1].

Прогнозирование погоды и климата с помощью дистанционного мониторинга земли использует данные о метеорологических параметрах для создания прогнозов погоды и изменений климата на больших территориях. Это помогает сельхозпроизводителям принимать обоснованные решения о посевах, уборке урожая и других аспектах сельского хозяйства, а также предупреждать негативные последствия экстремальных погодных условий [2].

Дистанционный мониторинг земли представляет собой инструмент, который обеспечивает возможность оптимизации использования земельных ресурсов, контроля над распределением удобрений, планирования землепользования, а также успешного прогнозирования погоды и климата. Этот подход способствует устойчивому развитию различных областей, обеспечивая принятие обоснованных решений и улучшение производственных процессов [3].

Таким образом, использование дистанционного мониторинга земель сельскохозяйственного назначения является ключевым элементом современного сельского

хозяйства, способствующим увеличению урожайности, экономии времени и ресурсов, а также развитию устойчивого сельского хозяйства.

Список литературы:

1. Котова Е. И., Черникова К. С. Использование геоинформационных технологий в мониторинге сельскохозяйственных земель // Актуальные проблемы гуманитарных и естественных наук. 2014. № 12–2. С. 330–332.

2. Польшакова Н. В. Навигационные системы для сельскохозяйственной техники // Молодой ученый. 2014. № 4. С. 432–434.

3. <https://sovzond.ru/services/gis/ogv/federal/azsn/>

4. <https://cyberleninka.ru/article/n/monitoring-selskohozyaystvennyh-zemel-po-dannym-distantsionnogo-zondirovaniya-zemli>

РЕКРЕАЦИОННО-РЕСУРСНЫЙ ПОТЕНЦИАЛ ГОРОДА ПРИМОРСКО-АХТАРСК КРАСНОДАРСКОГО КРАЯ

*Водяха Валентин Александрович
Адыгейский государственный университет, г. Майкоп
Научный руководитель: Теучеж Ф.Д. к.геогр.н., доцент
Адыгейский государственный университет, г. Майкоп*

Актуальность. Во все времена, что бы выжить человеку следовало трудиться и работать. Тем самым он зарабатывает деньги для полноценной жизни, оплачивает счета за ЖКХ, ипотеку, интернет, пищу, одежду, развлечения и прочее. Ответственный подход к обязанностям, стресс на работе могут приводить профессиональному выгоранию и физической усталости. Каждый человек выбирает для себя сам времяпрепровождения отпуска. Дома на кровати, на даче, отправляется в путешествия или курорт. Последний вариант отличается многими нюансами и подбирается индивидуально, учитывая финансовые возможности и желания туриста. Учитывая сложившуюся экономическую и политическую ситуацию в стране и мире, многие отдадут предпочтение бюджетным отечественным курортам. Одним из таких вариантов является город Приморско-Ахтарск, расположенный на берегу Азовского моря и имеющий немалый потенциал для развития туризма. Мелкое и теплое море способно удовлетворить потребности семей с маленькими детьми, но также город достоин внимания и других групп отдыхающих. Для развития рекреационного потенциала Приморско-Ахтарска прикладываются большие усилия, как и от местного самоуправления, так и от администрации Краснодарского края.

В процессе изучения данной проблемы нами применялись: статистический, сравнительно-аналитический и другие методы исследования. Что такое рекреация и рекреационный потенциал? Рекреация – восстановление израсходованных ресурсов в процессе жизнедеятельности, физических и духовных сил человека, повышение его здоровья и работоспособности.

Изучением рекреации занимается рекреационная география – изучает закономерности формирования, размещения, функционирования рекреационной системы.

К рекреационным ресурсам относят: живописные места, морское побережье, горные территории, памятники истории и культуры.

Рекреационный потенциал – это совокупность природных, культурно-исторических, экономико-географических и социально-экономических предпосылок для организации рекреационной деятельности.

Выделяют несколько видов отдыха и туризма:

- Познавательный – посещение культурно-исторических мест.
- Оздоровительный – лечение и профилактика заболеваний.

- Спортивный – охота, рыбалка, активный туризм, альпинизм.
- Приключенческий (экстремальный) – дайвинг, рафтинг и прочее.
- Экологический – стремление быть ближе к природе, посещение заповедников, садов.

Проанализируем природные и социально-экономические особенности города Приморско-Ахтарск.

Приморско-Ахтарский район – муниципальное образование в Краснодарском крае Российской Федерации. Административный центр района – город Приморско-Ахтарск.

Район расположен в северо-западной части Краснодарского края в Приазовско-Кубанской равнине на побережье Азовского моря. [1]

Приморско-Ахтарский район обладает благоприятными климатическими условиями для отдыха и сельскохозяйственной деятельности. Тип климата в районе – умеренно-континентальный с мягкой зимой (температура от 0 до 0,7 С в декабре до –2,9 С в феврале) и жарким летом (температура от +20,6 С в июне до +23 С в августе), прохладной весной и затяжной осенью. Самый холодный месяц январь (среднемесячная температура –3,1С), самый жаркий – июнь (+23, С). Максимальная температура +42С – в августе, минимальная -30 С в январе. Первые осенние заморозки наблюдаются в среднем с 1 ноября, последние весенние 17-29 апреля. Продолжительность безморозного периода в среднем 210 дней. В отдельные годы зима бывает затяжной и суровой.

Во все периоды года на территории Приморско-Ахтарского района преобладают восточные и северо-восточные ветры, западные и юго-западные ветры. Весной эти ветры вызывают сильные бури. Летом эти ветра приносят жаркую и сухую погоду.

На территории Приморско-Ахтарского района плавни занимают 50 тыс.га. Образованные здесь крупные лиманные озера образованы группами и соединены между собой. Конфигурация многих лиманов причудлива, они связаны между собой, имеют в большинстве низменные пологие берега, поросшие водолюбивой растительностью. (камыш и рогоз).

Ближайший аэропорт находится в г. Краснодаре (156 км), морской порт в г. Ейск (208 км), г. Темрюк (235 км) и г. Новороссийска (253 км). Численность населения района на 1 января 2023 г. составила 58,987 тыс. чел., в том числе: городского населения – 32,020 тыс. чел., сельского – 26,967 тыс. чел. Приморско-Ахтарский район на севере и северо-западе граничит с Ейским районом, на юге – с Тимашевским, Калининским, Славянским районами, на востоке – с Каневским и Брюховецким районами. С запада территорию Приморско-Ахтарского района омывает Азовское море, с севера – Бейсугский лиман. Экономико-географическое положение района характеризуется наличием региональной автодороги «г. Тимашевск – г. Приморско-Ахтарск» и железнодорожной ветки «Тимашевск-Ахтари». В районе сложилась многоотраслевая экономика. Основу экономического потенциала Приморско-Ахтарского района составляют: сельскохозяйственный комплекс, потребительская сфера и промышленность.

Развитие туризма и туристический потенциал Приморско-Ахтарска.

В городе находится немало кофеин, закусочных, шашлычных, кафе, рестораны и ночные клубы. Расположены на разных концах города и большее скопление на набережной.

Общественный транспорт представлен комфортабельными маршрутными автобусами. Можно добраться из любой части города. Курсируют с периодичностью в 6 минут. Автопарк ежегодно пополняется и модернизируется. Появляются новые маршруты следования, в связи с расширением строительства, как частных, так и многоквартирных домов и ремонтом улиц. Между населенными пунктами района есть автобусы.

На время летнего туристического сезона начинает функционировать водный транспорт.

В городе много парков и скверов, очень привлекательных как для местного населения, так и для отдыхающих.

Поговорим о некоторых основных достопримечательностях. Историко-краеведческий музей. Он расположился в бывшей купеческой усадьбе. В музее туристы увидят окаменелые

останки древних обитателей азовского моря, а также челюсти и скелеты современных акул и крупных рыб. В двух залах воссоздана атмосфера купеческого и крестьянского быта с задействованием подлинных предметов искусства, мебели, домашней утвари и посуды.

Памятник морякам Азовской флотилии. Памятник посвящён событиям 1941-1944 гг. В это время Азовская военная флотилия высаживала десанты на оккупированное немцами побережье и боролась за освобождение городов Приазовья.

Приморско-Ахтарский маяк. На окраине Приморско-Ахтарска стоит старинный маяк, издавна считающийся символом и «визитной карточкой» города. Шестигранная башня была построена до революции и служила Российскому флоту в годы Первой мировой и Великой Отечественной.

Ахтарские соляные озёра. На территории Приморско-Ахтарского района находится уникальный памятник природы – система солёных озёр. В неё входят озёра Скелеватое, Комковатое и Солёное. Водоёмы имеют разную форму, глубину, но все обладают одинаковым содержанием солей и минералов. Вода из озёр используется в бальнеологии, создании косметических и лечебных средств. Здесь есть оборудованные и дикие пляжи. Уникальный пейзаж водной системы создают песчаные косы, белые от соли.

В 2020 году Ахтарские солёные озёра получили статус охраняемой территории. Для туристов недоступны места гнездовий водоплавающих и околоводных птиц.

Плантация индийского Лотоса. На территории Приморско-Ахтарского района есть две плантации индийских лотосов. Экзотические цветы радуют местных жителей и туристов каждый год. Впервые они распустились в 1952 году. Малая плантация расположена в нескольких километрах от города, к северу, в заповеднике «Садки», вторая же, большая плантация, расположена в лимане «Замарайкин». Цветки лотоса удивительно красивы, поднимаются на тонких ножках выше листьев. Период цветения начинается с июля месяца и заканчивается в конце августа. Каждое растение может цвести не более 4 дней. Удивительные цветы распускаются на рассвете и в течение дня, словно по волшебству, несколько раз меняют окраску – от пурпурных до бледно-розовых тонов.

Ясенская коса. Ясенская коса – намывная песчаная коса, расположенная на восточном побережье Азовского моря, между Ясенским заливом и Бейсугским лиманом. Начинается севернее х.Морозовского и тянется к Ясенской Переправе.

Ясенская коса – это 14 километров уникальных песчаных пляжей, отличающихся своей природной чистотой, небольшой глубиной моря, удобной для отдыха с маленькими детьми, чем привлекает многих любителей палаточного отдыха.

Центральный пляж. Центральный пляж – сердце летнего туризма в Приморско-Ахтарске. Здесь можно не только позагорать и искупаться, но и посетить прибрежные бары и кафе, а также многочисленные аттракционы. На пляже установленные соломенные грибы для создания приятной тени. Кроме того, здесь действует прокат лежаков, шезлонгов и плавательных средств.

В старину на этом месте находилась турецкая крепость Ахтар-Бахтар, что в переводе означает «белый утёс». Название было дано неспроста, ведь побережье покрывал нежным белым песком. Именно это делает пляжный участок популярным сегодня.

Яхт-клуб – это ежегодные профессиональные спортивные мероприятия, где можно испытать свои силы в честном состязании на любой вкус: парусный спорт, водномоторный, гребной спорт. Приморско-Ахтарский яхт-клуб практикует и обучение парусному спорту. Также вашему вниманию юношеские и детские секции по обучению яхтингу.

Приморско-Ахтарский ДОСААФ (Приморско-Ахтарский авиационно-технический спортивный клуб Русь) – предложат прыгнуть с парашютом, совершить прогулочные полеты на самолете и пройти обучение для самостоятельных полетов на планере. [1]

В заключении важно отметить, что в Приморско-Ахтарске нет промышленных предприятий, поэтому воздух здесь очень чистый, насыщенный солями и минералами. Многие туристы предпочитают останавливаться на берегу лимана или в его плавнях в охотничьих домиках и жить без удобств на лоне природы. За пределами курортной зоны в Приморско-

Ахтарске есть эко-поселение, где люди живут, отказавшись от благ цивилизации. Сюда можно приехать с экскурсией или самостоятельно и остаться на время проведения отпуска.

Приморско-Ахтарск не может сравниться с крупными курортами Краснодарского края, условия проживания и инфраструктура здесь более скромные, но и даже самые притязательные туристы могут найти для себя комфортное жилье в отеле на берегу моря или в одном из нескольких санаториев, которые специализируются на лечении кожных заболеваний и болезней желудочно-кишечного тракта. В высокий сезон значительную часть туристов составляют рыбаки, которых привлекают дары Азовского моря.

Список литературы:

1. Организация туристской индустрии и география туризма : Учебник / Н. Г. Можаяева, Г. В. Рыбачек. – Москва : Форум : НИЦ ИНФРА-М, 2022. – 336 с. Режим доступа : <http://www.znanium.com/>

ОБЗОР ПОЛЕЗНЫХ ИСКОПАЕМЫХ ЕВРАЗИИ

*Гучетль Альбина Эдуардовна
Адыгейский государственный университет, г. Майкоп
Научный руководитель: Теучеж Ф.Д. к.геогр.н., доцент
Адыгейский государственный университет, г. Майкоп*

Актуальность. Крупнейшим материком на нашей планете является Евразия. Полезные ископаемые этого континента отличаются огромным разнообразием. Здесь сосредоточены самые большие в мире запасы нефти, природного газа, железной и марганцевой руды. В недрах материка содержится большое количество меди, урана, свинца, золота, угля, драгоценных и полудрагоценных камней.

Тектоническое строение, а также история геологического развития Евразии обусловили не только разнообразие рельефа, но и богатство ее полезных ископаемых. Евразия имеет самые богатые по сравнению с другими материками запасы топливных полезных ископаемых. Здесь сосредоточена большая часть мировых запасов нефти. Два самых крупных нефтегазоносных бассейна планеты находятся в Месопотамском прогибе и на Западно-Сибирской молодой платформе.

Бассейн в Месопотамском прогибе уникален, прежде всего, запасами нефти, а бассейн в Западной Сибири – запасами газа. Вместе эти два бассейна образуют своеобразные газоносный и нефтеносный пояса Земли, простирающиеся от Карского моря до Персидского залива, где они пересекаются.

Регион Каспийского моря по запасам нефти и газа занимает третье место после Месопотамского прогиба и Западной Сибири. Очередным доказательством этому стало открытие в северной части Каспийского моря уникального месторождения, которое по своим запасам оказалось вторым в мире (уступает лишь одному из месторождений в Саудовской Аравии). Это самое большое новое месторождение, разведенное за последние тридцать лет.

Известна также Волго-Уральская нефтегазоносная область, месторождения которой образовались в понижениях фундамента древней платформы и в предгорных прогибах. Значительные месторождения нефти найдены и на островах Малайского архипелага. В 70-х годах XX в. началась промышленная добыча нефти и газа на шельфе Северного моря.

В последнее время в поисках топливных полезных ископаемых человечество все увереннее продвигается дальше в глубины Мирового океана. Ныне на материковом склоне Евразии на глубинах до 3000 м нефть и природный газ добывают Дания, Индия, Ирландия, Испания, Италия, Китай, Норвегия, Россия, Великобритания, Индонезия и др. Среди акваторий, дно которых содержит запасы драгоценного сырья, прежде всего нужно вспомнить

Баренцево, Каспийское, Норвежское, Северное, Средиземное и Южно-Китайское моря, а также Бенгальский залив.

Из топливных полезных ископаемых издавна большое значение имеет и каменный уголь. Огромные его залежи открыты в пределах Индостанской и Китайской платформ, а также в Казахстане (Карагандинский каменноугольный бассейн) и в Сибири (Кузнецкий каменноугольный и Канско-Ачинский бурогоугольный бассейны). В предгорных и межгорных прогибах палеозойской эры находятся бассейны Великобритании, Рурский – в Германии, Верхнесилезский – в Польше, Донецкий – в России.

Рудные полезные ископаемые на территории Евразии связаны преимущественно с фундаментом древних платформ и с областями мезозойской складчатости. Среди наиболее значительных месторождений железных руд металлов – Курская магнитная аномалия, Криворожский, Лотарингский бассейны, полуостров Индостан и Северо-Восточный Китай; марганцевых – Никопольский бассейн. Природным музеем иногда называют Скандинавский полуостров и близлежащие территории, где представлены залежи руд железа, меди, никеля, кобальта и другие.

Месторождения почти всех известных на планете руд находятся на Урале, Месторождения руд цветных металлов мирового значения залегают вдоль восточной окраины материка. Здесь простирается так называемый оловянный пояс, где, кроме олова, встречаются цинк, ртуть, свинец, медь, вольфрам и пр. Недра Казахского мелкосопочника и юга Сибири богаты залежами всех известных металлов на Земле, в том числе драгоценных и радиоактивных.

Богата Евразия и нерудными полезными ископаемыми. Практически безграничные запасы калийной и кухонной соли образовали здесь огромные купола. В рассолах Мертвого моря содержатся чуть ли не богатейшие в мире запасы калийной соли. На Иранском нагорье залегают самые крупные на Земле месторождения серы. Уникальны месторождения самородной серы в Прикарпатье. Обнаружены в Евразии и графит, селитра, месторождения различных строительных материалов, в частности гранита, мрамора и др. Широко известны во всем мире драгоценные камни Южной Азии. Всемирно известны и уральские драгоценные камни, а именно: изумруд, топаз, аметист, малахит и др.

Стоит отметить, что минеральные ресурсы материка расположены крайне неравномерно. Некоторым государствам в этом плане откровенно повезло (Россия, Украина, Казахстан, Китай и проч.), а другим – не очень (как, например, Японии). Ниже перечислены самые важные полезные ископаемые Евразии. Таблица также содержит информацию о крупнейших месторождениях тех или иных минеральных ресурсов материка.

В заключение, можно отметить, что *полезные ископаемые Евразии* – горючие, металлические и неметаллические – представлены крупнейшими месторождениями. Их размещение тесно связано с геологическим строением материка и его рельефом.

Наиболее разнообразное сочетание разного по происхождению минерального сырья характерно для платформ. Крупные *месторождения руд металлов* выявлены в кристаллическом фундаменте древних платформ на щитах, где он расположен близко к поверхности. Это железо, марганец, медь, никель, вольфрам, золото, платина, молибден, уран, полиметаллы. С вулканизмом, проявлявшимся на древних платформах, связаны *якутские и индийские алмазы*.

Осадочный чехол платформ – молодых и древних – содержит богатые запасы каменной и калийных солей, серы, фосфоритов. В прогибах фундамента платформ сконцентрированы бурые и каменные угли. Угольный пояс протягивается через весь материк – от островов Великобритании через Западную Европу, Восточно-Европейскую равнину, Центральную Азию и Якутию, раздваиваясь на востоке в северный Китай и в северо-восточный Индостан. Нефть и газ содержат осадочные толщи, заполняющие прогибы платформ – Западно-Сибирской, Туранской, Скифской, шельфа Северного моря. Мощные нефте- и газоносные зоны приурочены к областям сочленения платформ и молодых поясов – краевым прогибам. Окаймляя с обеих сторон Альпийско-Гималайский складчатый пояс, они

протягиваются по Средне- и Нижнедунайским низменностям, Прикарпатья, предгорьям Северного Кавказа, Каспию, Персидскому заливу, северному Индостану, Юго-Восточной Азии. Пески, гравий, глины, известняки, доломиты, слагающие верхний ярус платформ, используются как строительный материал. [1]

Со **складчатыми поясами** связаны металлические пояса Евразии. Железные, свинцово-цинковые, оловянные, ртутные, урановые и полиметаллические руды концентрируются в пределах древних складчатых поясов – в горах Пиренейского полуострова, Западной Европы, Урала, Южной Сибири, Центральной Азии.

Металлы есть и в молодых складчатых поясах, но приурочены месторождения к их самым древним структурам. Так, горы Тихоокеанского пояса вмещают *мировые запасы вольфрама и олова, золото*. Через юг Китая, Мьянму, Таиланд в Малайзию и Индонезию протягивается *оловянный пояс* Юго-Восточной Азии, соответствующий наиболее древним структурам Гималайского пояса. Здесь же сосредоточены *железные руды, свинец, цинк, никель, золото, серебро, слюда, графит*.

В современных складчатых поясах преобладают *месторождения осадочных полезных ископаемых*. Это *нефть* и *угли* межгорных долин Альп, Иранского нагорья, Малайского архипелага. На Иранском нагорье находятся крупнейшие в мире месторождения серы, на п-ове Малая Азия – фосфориты, асбест. Для Апеннин, Балкан, Малой Азии характерны *металлические руды* осадочного происхождения (бокситы, железные и магниевые руды). Следует помнить, что залегания **полезных ископаемых Евразии** на прямую связаны с геологическим строением Евразии.

Список литературы:

1. Притула, Т. Ю. Физическая география материков и океанов. / Т. Ю. Притула, В. А. Еремина, А. Н. Спрялин – Москва : Владос, 2003. – 296 с.

ТУРИЗМ В АРМЕНИИ: ПРОБЛЕМЫ И ПЕРСПЕКТИВЫ

Калачева Раиса Романовна

Адыгейский государственный университет, г. Майкоп

Научный руководитель: Теучеж Ф.Д. к.геогр.н., доцент

Адыгейский государственный университет, г. Майкоп

Актуальность. Армения, расположенная на территории с богатым культурно-историческим наследием, обладает обширным туристским потенциалом. В данной работе рассматриваются вопросы развития туристской отрасли Республики Армения. Обосновывается положение о том, что развитие туристской отрасли в республике напрямую связано с участием частных структур в процессе развития данной сферы при активной их поддержке со стороны государства. [2]

Рассматривая туристический сектор (как и любой другой сектор) страны необходимо провести по возможности наиболее полный анализ туристской отрасли, а также рассмотреть факторы, препятствующие ее развитию, и перспективы развития. Данный анализ будет проведен в несколько этапов, что включает в себя: анализ потенциала развития туризма; анализ влияния туризма на экономику страны и анализ туристских потоков; анализ конкурентной среды и оценка деятельности туристских организаций; анализ факторов, сдерживающих развитие туризма; анализ нормативно-правовой базы регулирования отрасли. Проведенный анализ позволит оценить текущее состояние отрасли и перспективы развития, а также внести предложения по дальнейшему ее развитию.

Как известно, Армения, в отличие от соседних с ней стран – Турции и Грузии, не имеет выхода к Черному морю. Однако, благодаря наличию древних историко-культурных памятников, уникальных природных ресурсов, водных объектов, не имеющих мировых

аналогов, в стране имеются обширные возможности для развития различных видов туристской активности. Туризм является важной отраслью экономики Армении, но, страна инвестирует недостаточно количество средств в развитие туристской инфраструктуры. Организация качественного обслуживания туристов лежит, в основном, на частном бизнесе и финансированию международных компаний (строятся высококлассные отельные комплексы известных международных сетей, развивается индустрия развлечений и тому подобное). [1]

Во многом благодаря такой негосударственной деятельности, турпотоки в Армению из России за 2022 год несколько возросли. Статистические данные о поездках граждан РФ с целью туризма на территорию стран ближнего зарубежья, взяты с официального сайта Федерального агентства по туризму «Ростуризм», раздел «Статистика», за 2021-2022гг. (выборочная статистическая информация, рассчитанная в соответствии с официальной статистической методологией оценки числа въездных и выездных туристских поездок). [4]

Понятие «туристский продукт» тесно связано с понятием «туристский рынок». Весьма важным показателем для туристского рынка является туристский спрос, так как без спроса нет самого рынка. Предложение на рынке производится в соответствии со спросом. То, что производится на туристском рынке в виде предложения потребителям, принято называть туристским продуктом. В идеале туристский продукт должен одинаково хорошо удовлетворять все уровни потребностей, движущие людьми. Основными регионами-источниками туристов для Армении являются: Северная и Южная Америка, Западная Европа и СНГ, Ближний Восток и Азия. И для каждого из этих рынков туристические достоинства Армении имеют различное значение.

Среди стран СНГ в лидерах по прибытиям являются Россия и Белоруссия. Из стран Европейского Союза лидерами по величине туристского потока являются Германия, Франция, Италия, Австрия. Из других стран стоит отметить Китай, Японию, Израиль, Ливан, Индию. Половина туристов являются этническими армянами. [4]

Подводя итог всему вышеизложенному, можно сделать вывод, что, благодаря достаточному количеству туристских объектов, множеству историко-архитектурных памятников, их равномерному расположению по территории, существованию густой дорожной сети, своеобразной армянской культуре и кухне Армению можно считать интересной туристской дестинацией. Главными видами туризма являются историко-культурный, экскурсионный и религиозный туризм. Быстрыми темпами развивается лечебный, экологический и приключенческий туризм.

Основные сильные стороны Армении – интересная история, разнообразные памятники, гостеприимство, а также большой рынок армянской диаспоры за рубежом; слабые стороны Армении – слабая известность и небезопасность, недостаточно развитая инфраструктура, ограниченность предложения, трудный доступ в страну (а также отсутствие доступа к морю); возможности Армении – культурные мероприятия, развитие регионального туризма; угрозы для Армении – политическая нестабильность на Кавказе, конкуренция со стороны других стран, особенно стран региона. Таким образом, предлагаемый Арменией на сегодняшний день туристский продукт является комбинацией конкурентоспособных и неконкурентоспособных элементов. [3]

Вывод. На сегодняшний день Армения готова принимать туристов со средним уровнем достатка с возможностью предоставления им, как и высокого качества обслуживания (аналогичного классу luxury, в отелях международных сетей, представленных в основных туристских центрах), так и среднего качества обслуживания по выгодной стоимости. Туризм может осуществляться практически круглогодично, благодаря особенностям климата и месторасположения страны.

Список литературы:

1. Оганян, Н. Анализ и оценка туристского потенциала Армении // Журнал «Сервис в России и за рубежом». Москва : – 2018. - № 2. – С. 2 -7.

2. Рекреационная география : Учебно-методический комплекс / А. С. Кусков, В. Л. Голубева, Т. Н. Одинцова. – Москва : Флинта : МПСИ, 2018. – 496 с.

3. Самойленко, А. А. География туризма. / А. А. Самойленко – Ростов-на-Дону : Феникс, 2016. – С.280-281.

4. Федеральное агентство по туризму – «Ростуризм», официальный сайт. Статистическая информация о количестве поездок граждан РФ с целью туризма на территорию стран ближнего зарубежья [электронный ресурс]. Режим доступа <http://www.russiatourism.ru/> (дата обращения 10.04.2024).

ЭКОНОМИКО-ГЕОГРАФИЧЕСКИЙ АНАЛИЗ УРАЛЬСКОГО ЭКОНОМИЧЕСКОГО РАЙОНА

Кутузова Полина Михайловна

Адыгейский государственный университет, г. Майкоп

Научный руководитель: Теучеж Ф.Д. к.геогр.н., доцент

Адыгейский государственный университет, г. Майкоп

Экономическое районирование, неразрывно связанное со специализацией районов на определенных видах производства, является одним из факторов повышения производительности общественного труда, рационального и эффективного размещения производительных сил.

Современный экономический район - это целостная территориальная часть народного хозяйства страны, имеющая свою производственную специализацию, прочные внутренние экономические связи.

Индустриальный комплекс Уральского экономического района (УЭР) - один из самых мощных в стране. Это старо промышленный район, отличающийся высоким уровнем комплексного развития, исторически сложившейся, устойчивой производственной структурой. Уральский экономический район - крупнейший промышленный комплекс России с исторически сложившейся индустриальной базой. Развитие экономики района обусловлено выгодным экономико-географическим положением, наличием мощного производственного и научного потенциала, обеспеченностью природными ресурсами и квалифицированной рабочей силой.

Состав района: Оренбургская, курганская, Челябинская, Свердловская области, пермский край, республики Башкортостан и Удмуртия.

Площадь района – 824 тыс. кв. км, население – 20,3 млн. человек.

Отрасли хозяйственной специализации: горнорудная, лесная и химическая промышленность, черная и цветная металлургия, машиностроение.

Экономико-географическое положение. Урал расположен на «стыке» высокоразвитых западных и богатых сырьевыми и энергетическими ресурсами восточных районов РФ. Недостатки экономико-географического положения Урала - отсутствие прямых связей с Северным экономическим районом (железная дорога строится в настоящее время), через который открываются кратчайшие пути к морскому побережью Северного Ледовитого океана. Северный район способен также обеспечивать Урал качественными коксующими углями Печорского бассейна, а также бокситами и глиноземом.

Размещение Урала на горном водоразделе Волги и Оби делает экономически неприемлемым воднотранспортное соединение двух смежных речных бассейнов, каждый из которых имеет собственную судоходную инфраструктуру.

Природные условия. Большая протяженность района в меридиональном направлении обуславливает различия природных условий (климата, почв, растительности) его областей, расположенных в лесной, лесостепной и степной зонах. Для сельского хозяйства наиболее благоприятны природные условия лесостепного и степного Урала (сравнительно высокая термическая и влагообеспеченность, преобладающие черноземные почвы). Климатические и

почвенные условия лесного Урала (короткий вегетационный период, дерново-подзолистые почвы) и южных окраин степного Урала (недостаток атмосферной влаги, каштановые и светло-бурые почвы) менее удобны для сельскохозяйственного использования.

Природные ресурсы. Велики запасы нефти (Туймазинское и Шкаповское месторождения в Башкортостане, Яринское в Пермской области и др.), природного газа (Оренбургское месторождение), калийной и поваренной солей (Соликамское и Березниковское месторождения в Пермском крае), бокситов (Североуральский бассейн), железных (Качканарская, Тагило-Кувшинская, Бакальская и Орско-Халиловская группы месторождений), медных (Красноуральское, Кировоградское, Дегтярское, Гайское, Сибайское, Блявинское и др. месторождения) и никелевых (Уфалейское, Режское и др. месторождения), асбеста (Баженовское месторождение), магнезита (Саткинское месторождение), серного колчедана, сырья для строительных материалов, драгоценных и поделочных камней, леса.

Население. Средняя плотность населения района 25 человек на 1 кв. км, большая его часть (75%) проживает в городах. Промышленные кадры Урала отличаются высокой квалификацией.

Ведущее звено хозяйственного комплекса Урала – *промышленность*.

Черная металлургия. Металлургические комбинаты – Магнитогорский, Нижне-Тагильский, Челябинский и Орско-Халиловский используют железную руду местных месторождений и привозную (в основном с КМА и Казахстана). Коксующийся уголь поступает на Урал из Кузбасса и Караганды. Развиты передельная металлургия, прокат труб (заводы в Первоуральске и Челябинске), производство ферросплавов (Челябинск).

Цветная металлургия – выплавка меди, алюминия, никеля, цинка, титана и магния. Медеплавильные комбинаты расположены в Медногорске, Кировограде, Красноуральске, Ревде, Верхней Пышме и других городах; алюминий выплавляют в Краснотурьинске и Каменске-Уральском; никель в Реже, Орске и Верхнем Уфалее; цинк – в Челябинске; титан и магний – в Соликамске и Березниках.

Химическая промышленность. Её развитию на Урале способствует наличие разнообразных ресурсов минерального сырья (нефть, природный газ, уголь, калийные и поваренные соли и др. и многочисленных отходов других производств (доменные, коксовые, попутные нефтяные, сернистые газы, отходы древесины и др.).

Урал специализируется на производстве азотных (Губаха Магнитогорск и др.), фосфорных (Пермь) и калийных (Березники, Соликамск) удобрений, соды (Стрелитамак в Башкортостане), серной кислоты (Пермь, Красноуральск, Медногорск и др.), пластических масс и химических волокон (Уфа, Салават, Екатеринбург и др.) синтетического каучука (Стерлитамак, Чайковский).

Машиностроение. По уровню развития машиностроения Урал уступает только Центральному району. Его профилирующие отрасли – производство тяжелых станков, горного, металлургического и энергетического оборудования (Екатеринбург, Орск, Пермь, Нижний Тагил, Магнитогорск), точных станков и инструмента (Екатеринбург, Челябинск, Златоуст и др.), автомобилестроение (Миасс, Ижевск, Курган), вагоностроение (Нижний Тагил, Усть-Катав), тракторостроение (Челябинск).

Лесная промышленность представлена на Урале полным циклом производства начиная с заготовки до химической переработки древесины и целлюлозно-бумажного производства. Лесозаготовки ведутся преимущественно в Пермской, Свердловской областях и в Удмуртии. Крупные центры целлюлозно-бумажной промышленности – Пермь, Краснокамск, Красновишерск, Новая Ляля.

Топливо-энергетическая промышленность. Добычу нефти ведут на месторождениях Пермской области, Удмуртии и Башкортостана, природного газа – Оренбургской области. Масштабы разработок угля на Урале (Кизеловский каменноугольный, Челябинский, Богословский и Южноуральский бурогольный бассейны) невелики.

Большую часть электроэнергии вырабатывают тепловые электростанции (Рефтинская, Троицкая, Ирклинская, Ужно-Уральская, Средне-Уральская и др.).

В составе электроэнергетики Урала есть также несколько крупных ГЭС (Воткинская, Камская и др.), атомная электростанция (Белоярская АЭС).

Сельское хозяйство. Большая часть сельскохозяйственных угодий сосредоточена в области лесостепного и степного Урала (Оренбургская, курганская, Челябинская, Башкортостана).

В структуре посевных площадей здесь высокий удельный вес зерновых и кормовых культур. Главная зерновая культура (её выращивают для получения силоса и зеленой массы). На юге степного рала возделывают просо. На северном, лесном Урале (Удмуртия, Пермская, Свердловская области) в составе зерновых преобладает рожь, а основная кормовая культура – клевер. Технические культуры – сахарная свекла и подсолнечник (лесостепная и степная зоны), лен-долгунец (лесная зона), картофель и овощи занимают небольшие площади.

Специализация животноводства – скотоводство молочного и молочно-мясного, на юге Оренбургской области – мясного направления. Развиты овцеводство (тонкорунное и полутонкорунное) свиноводство.

Транспорт и хозяйственные связи. Решающая роль в межрайонных перевозках грузов принадлежит железнодорожному транспорту. Связи с другими экономическими районами осуществляются по широтным железнодорожным магистралям, пересекающим район (Казань – Екатеринбург, Москва – Уфа – Челябинск, Кинель – Орск и др.). Меридиональные линии (Полуночное – Орск, Соликамск – Бакал и др.) имеют внутрирайонное значение.

Во внутрирайонных перевозках большую роль играет и автомобильный, и речной (реки Кама, Белая, Чусовая, Вишера) транспорт.

Через территорию Урала проходят магистральные нефтепроводы и газопроводы из Западной Сибири в районы европейской России и страны Зарубежной Европы.

На Урале ввоз и вывоз грузов примерно равны. Район ввозит уголь, железную руду, зерно, продукцию легкой и пищевой промышленности; вывозит цветные и черные металлы, машины, минеральные удобрения, лес, бумагу, нефть, газ и др.

Таким образом, нужно больше внимания уделять развитию наукоемких производств, сферы образования, раскрутки оборонной промышленности. Специализация Уральского района в дальнейшем сохранится, но она должна быть доведена до высокого технологического уровня. Основная доля капитальных вложений будет направляться на техническое перевооружение и реконструкцию действующих предприятий, поэтому кардинальных сдвигов в территориальной структуре хозяйства не предвидится.

Список литературы:

1. Алексейчева, Е. Ю. Экономическая география и регионалистика. Учебник. Рекомендовано Учебно-методическим объединением в качестве учебника для студентов высших учебных заведений. / Е. Ю. Алексейчева. – Москва : Дашков и Ко, 2019. - 376 с.

2. Размещение производительных сил и региональная экономика / Под ред. Н. П. Кобылова, В. В. Кистапова. Москва : Экономика, 2021. – 480 с.

ИСТОРИЧЕСКИЙ ОЧЕРК ЭКОНОМИЧЕСКОГО РАЙОНИРОВАНИЯ РОССИИ

*Ларина Анна Геннадьевна
Адыгейский государственный университет, г. Майкоп
Научный руководитель: Теучеж Ф.Д. к.геогр.н., доцент
Адыгейский государственный университет, г. Майкоп*

Актуальность исследования. Огромная территория России еще на первых этапах становления Российского государства требовала территориального изучения ее особенностей, природно-ресурсного потенциала, создания административных органов для сбора налогов и управления всеми социально-экономическими процессами. Поэтому возникла необходимость деления России на отдельные административные единицы. В России после ликвидации удельных княжеств существовало деление на воеводства, станы, уезды. Управление ими представляло собой одновременно и «кормление» их правителей. Создание Российского государства в XVIII в. (с командным управлением) потребовало образования однородных административных «единиц» – губерний. Главные их задачи – набор рекрутов в армию, сбор налогов и полицейский досмотр.

Экономическое районирование имеет свою историю. Первые попытки экономического районирования и первые публикации по вопросам районирования давали начальную ориентировку в хозяйственных различиях отдельных частей страны. Так как хозяйственная жизнь России в дореволюционные годы определялась главным образом сельским хозяйством, в основу районирования были положены климатические и другие зональные природные условия. Эти первые опыты экономического районирования были по преимуществу районированием природно-хозяйственным или сельскохозяйственным. В период развития капитализма в России с усилением территориального разделения труда и хозяйственных связей встали новые задачи перед сельским хозяйством и промышленностью России. Это потребовало углубления работ на базе данных статистики населения, промышленности, сельского хозяйства, транспорта. [2]

Однако все опыты дореволюционного районирования не имели достаточного практического значения, они носили главным образом познавательный характер. Вместе с тем работы таких дореволюционных ученых, как А. Н. Челинцев, А. И. Скворцов, П. П. Семенов-Тянь-Шанский, были использованы при разработке госплановской сетки районов.

Важнейшим условием экономического районирования в послереволюционный период явилось соответствие его административно-территориальному устройству.

В 1920 г. был разработан план электрификации страны ГОЭЛРО. По плану ГОЭЛРО выделялись 8 районов: Северный, Центрально-Промышленный, Южный, Поволжский, Уральский, Кавказский, Западно-Сибирский, Туркестанский. Это был первый опыт советского экономического районирования.

В 1921 г. проект районирования подготовил Госплан; согласно этому проекту, территория СССР была разделена на 21 экономический район. В нем отражалось сочетание отраслевого и территориального разрезом плана.

В 1938–1940 гг. Госпланом СССР была разработана новая сетка экономических районов. По этой сетке территория СССР делилась на 13 крупных экономических районов. В 1963 г. Госплан СССР предложил разделить территорию СССР на 18 крупных экономических районов с учетом их природных и экономических особенностей.

В 1982 г. Северо-Западный район был разделен на два района: Северо-Западный и Северный. Таким образом, последняя сетка районов СССР включала 19 крупных экономических районов, из них 11 – на территории России. [1]

Методы экономического районирования

1. Метод энергопроизводственных циклов (ЭПЦ)

Метод ЭПЦ учитывает именно последовательность производственных стадий, которые необходимо осуществить для производства продукта, и «строит» эту последовательность «от добычи сырья».

Н. Н. Колосовский наметил 8 генерализованных циклов (или их совокупностей) и называет эти циклы генерализованными. Это значит, при детальном анализе генерализованные циклы должны быть расшифрованы. Основная идея метода ЭПЦ и целей их использования – классификация районов, их территориальной структуры,дробного районирования – приводит к необходимости разработки иерархической системы циклов, их классификации. Классификация циклов строится исходя из их определения как совокупности

взаимообусловленных производственных процессов, развивающихся на сочетании определенного вида сырья и энергии. В настоящее время почти всегда сырье является комплексным. Использование комплексного сырья обычно приводит при его первичной обработке к развитию ряда параллельных производственных цепочек. Кроме того, в практике широко известно и другое явление – разработка однородных видов сырья и получение из этих видов сырья родственных готовых продуктов при близости технологических процессов их производства. [1]

В генерализованную совокупность циклов могут быть включены процессы, использующие разнотипные виды сырья, тогда производственная близость основных технологических процессов каждой их последовательности ограничивается однородностью показателей их энергоемкости и трудоемкости.

Подциклы и простые циклы – такая совокупность нескольких «цепочек» производственных процессов, которая использует разные виды однотипного сырья и в которой технология основных производственных процессов каждой «цепочки» близка. На второй ступени классификации выделяются подциклы в случаях «расшифровки» генерализованного энергопроизводственного цикла. Когда же расшифровывается генерализованная совокупность циклов, таких, как индустриально-аграрный, то мы будем говорить о простых циклах.

Циклы каждой ступени классификации при анализе комплекса применяются в определенных целях. Генерализованные циклы – для классификации районных производственных комплексов, подциклы – для анализа внутрирайонной территориальной организации производительных сил, ветви циклов – для анализа территориальной структуры комплексов подрайонов, микрорайонов.

Совокупность производств, составляющих цикл, допускает некоторые вариации. Впрочем, такое явление имеет место и при отраслевой классификации. При отраслевой классификации трудно бывает отнести тот или другой комбинат к определенной отрасли промышленности. Принято относить комбинированные предприятия в зависимости от доли группы изделий в общей стоимости продукции предприятий. Но и здесь, не говоря уже об условности самого принципа, возникает проблема в случаях, если предприятие выпускает несколько продуктов в разнозначных долях.

Отличие классификации циклов от классификации отраслей определяется тем, что ветви циклов, подциклы и генерализованные циклы представляют собой совокупности, объединяющие производственные процессы от добычи (или производства) сырья до получения готового продукта, при этом в рассматриваемую совокупность включаются все вспомогательные и сопутствующие производства.

Степень развития энергопроизводственных циклов и экономические связи между циклами, составляющими район, зависят от уровня развития хозяйства страны в целом и конкретных условий района: реального состава сырья, особенности энергетических ресурсов, хода и этапа исторического процесса хозяйственного освоения района, трудовых и национально-культурных особенностей населения. Все эти конкретные моменты вносят свою специфику в типовую структуру района и создают то особенное и индивидуальное, что отличает производственно-территориальные комплексы экономических районов друг от друга.

Анализ территориальной ориентации предполагает группировку производств на основе однотипности фактора ориентации. Группировка эта следующая: производства топливеемкие, материалоемкие, электроемкие, трудоемкие, ориентирующиеся на потребителя. Возможны также и смешанные типы, когда производства сразу ориентируются на два или большее количество факторов. Классификация производств на основе фактора ориентации используется для определения производственной стадии, на которой следует закончить развитие ЭПЦ в изучаемом экономическом районе. Развитие цикла должно быть прервано на той производственной стадии, на которой обнаруживается противоречие между

характером производственного процесса рассматриваемой стадии и характером ресурсов экономического района

2. Метод межотраслевых комплексов:

Межотраслевые комплексы (МОК) представляют собой эффективное с народнохозяйственной точки зрения сочетание предприятий отраслей, участвующих в производстве определенного вида продукта или услуг.

Классификация межотраслевых комплексов строится в зависимости от детальности классификации отраслей и, следовательно, детальности классификации, производимой ими продукции.

3. Метод коэффициентов:

Для решения межрайонных и внутрирайонных проблем некоторые исследователи используют также метод коэффициентов, пытаясь с их помощью определить специализацию, комплектность и эффективность развития хозяйства районов.

Метод этот не нов, его широко использовал А. Н. Челинцев в 1910–1918 гг. для определения специализации районов; в конце 1930-х гг. он был «возрожден» английскими экономистами П.С. Флоренсом и А.Дж. Уинсли, затем им стали широко пользоваться в США и значительно реже в других странах. [1]

Таким образом, из известных методов, позволяющих научно обосновать рациональность территориальной организации хозяйства районов, является метод ЭПЦ. В дальнейшем анализ районного производственного комплекса будет строиться на основе этого метода.

Экономическое районирование служит предпосылкой совершенствования территориального развития экономики и имеет первостепенное значение для организации регионального управления экономикой. Особенно это важно в настоящее время, когда регионы России получили экономическую самостоятельность.

Экономическое районирование, неразрывно связанное со специализацией районов на определенных видах производства, является одним из факторов повышения производительности общественного труда, рационального и эффективного размещения производительных сил.

Современный экономический район – это целостная территориальная часть народного хозяйства страны, имеющая свою производственную специализацию, прочные внутренние экономические связи. Экономический район неразрывно связан с другими частями страны общественным территориальным разделением труда как единое хозяйственное целое с прочными внутренними связями.

Образование экономических районов является объективным процессом, выраженным развитием территориального разделения труда.

Список литературы:

1. Экономическая и социальная география России : учебное пособие / Е. М. Пудовик, И. Г. Мальганова. – Казань : Казан. федеральный ун-т, 2022. –149 с.

2. Экономическая и социальная география России : учебное пособие для студентов ВУЗов / Н. Н. Роготень, А. А. Лобжанидзе, И. А. Лавров, А. Е. Кондрова. – Москва : ЮНИТИ-ДАНА, 2022. – 343 с.

ГИС ТЕХНОЛОГИИ ТУРИЗМЕ

Мальцева Мария

Адыгейский государственный университет, г. Майкоп

Научный руководитель: Варшанина Т.П., к.биол.н., доцент,

заведующая Центром интеллектуальных

геоинформационных технологий НИИ комплексных проблем

Адыгейский государственный университет, г. Майкоп

Геоинформационная система (ГИС) - это система сбора, хранения, анализа и графической визуализации пространственных (географических) данных и связанной с ними информации о необходимых объектах.

Сегодня, когда туризм стал одной из самых динамично развивающихся отраслей экономики, применение ГИС технологий в этой сфере становится все более актуальным и необходимым. ГИС позволяют собирать, анализировать и визуализировать большие объемы пространственных данных, что делает их незаменимым инструментом в организации и управлении туристическим бизнесом.

ГИС позволяют туристам легко планировать маршруты и выбирать достопримечательности, отели, рестораны и другие объекты на карте [2].

ГИС приложения помогают туристам ориентироваться на незнакомой местности, предоставляя информацию о расположении объектов и оптимальных маршрутах [1].

ГИС позволяют управлять потоками туристов, контролировать нагрузку на природные объекты и минимизировать негативное воздействие туризма на окружающую среду [2].

ГИС помогают туристическим компаниям анализировать данные о потребностях и предпочтениях туристов, а также эффективно организовывать маркетинговые кампании [3].

Технологии ГИС позволяют туристам и компаниям определять местоположение пользователей и предлагать персонализированные услуги и рекомендации на основе этой информации [3].

Таким образом следует отметить то, что ГИС технологии становятся неотъемлемой частью современной туристической индустрии, обеспечивая эффективное управление ресурсами, повышение качества обслуживания и улучшение конкурентоспособности. Применение ГИС в туризме позволяет сделать поездки более комфортными, безопасными и запоминающимися для туристов.

Список литературы:

1. Кортунов В.М., Булычев Г.Ю., Баженов А.А. Географические информационные системы. – М.: Издательский центр «Академия», 2003. – 312 с.
2. Гусев Ю.С. Геоинформационные технологии в туризме // Научный журнал КубГАУ. - 2017. - №132(08).
3. Петров А.В. Применение ГИС в туристской отрасли // Современное туристское маркетинговое управление. - 2019. - №4.

КОСМИЧЕСКИЙ МОНИТОРИНГ ЗЕМЛИ: ЭКОЛОГИЧЕСКИЕ И ПРИРОДОРЕСУРСНЫЕ ЦЕЛИ

Саморядова Дарья

Адыгейский государственный университет, г. Майкоп

*Научный руководитель: Варшанина Т.П., к.биол.н., доцент,
заведующая Центром интеллектуальных
геоинформационных технологий НИИ комплексных проблем
Адыгейский государственный университет, г. Майкоп*

Дистанционное зондирование Земли (Космический мониторинг) - это регулярное получение информации о состоянии земной поверхности с космических аппаратов. Регулярное дистанционное зондирование Земли (ДЗЗ) помогает отслеживать природные процессы, стихийные бедствия, а также изменения, вызванные деятельностью человека и животных [3].

Отслеживание состояния природных объектов помогает ограничить чрезмерное потребление природных ресурсов и позволяет прогнозировать состояние экологической среды на основе космического мониторинга.

Космический мониторинг природных ресурсов - это процесс наблюдения за природными ресурсами Земли из космоса с использованием спутников, космических кораблей и других технологий. Этот метод позволяет получать информацию о состоянии природных ресурсов, их распределении и изменениях на больших территориях с высоким пространственным и временным разрешением [2].

Основные направления космического мониторинга природных ресурсов включают: мониторинг климата и окружающей среды, контроль лесных ресурсов, мониторинг сельскохозяйственных угодий, контроль водных ресурсов, мониторинг геологических ресурсов [1].

Космический мониторинг природных ресурсов играет важную роль в обеспечении устойчивого развития и экологической безопасности на глобальном, региональном и национальном уровнях.

Также космический мониторинг важен для формулирования осознанного отношения к ресурсам на глобальном уровне и даёт возможность разрабатывать на основе этих данных наиболее рационального решения экологических проблем.

Данные космического мониторинга помогают разрабатывать инновационные технологии для решения экологических проблем и фиксирует территории, которые нуждаются в экологической реставрации.

Он помогает своевременно обнаруживать и предотвращать экологические проблемы, снижать риски природных катастроф, повышать эффективность использования природных ресурсов и обеспечивать устойчивое развитие экономики и социальной сферы.

ЭКЗОГЕННЫЕ ПРОЦЕССЫ И РЕЛЬЕФ

Сахнова Юлия

Адыгейский государственный университет, г. Майкоп

Научный руководитель: Варшанина Т.П., к.биол.н., доцент,

заведующая Центром интеллектуальных

геоинформационных технологий НИИ комплексных проблем

Адыгейский государственный университет, г. Майкоп

Изучение опасных экзогенных процессов определяется все большими масштабами их воздействия на жизнь и деятельности общества и возрастанием числа жертв и величины приносимого ущерба. Вследствие этого в территориальных схемах планирования развития регионов обязательно учитывается пораженность территории экзогенными геологическими процессами.

Под **экзогенными геологическими опасностями** понимаются опасности, которые обусловлены проявлением экзогенных геологических процессов [1].

По воздействию на жизнедеятельность общества экзогенные геологические процессы, представленные на территории республики, составляют ряд, убывающий по степени экологической опасности: оползни, сели, обвалы, карст, абразия, русловая эрозия, просадки, овражная эрозия, подтопление, заболачивание и т.д.

Распространенность видов экзогенных геологических процессов связана с гидрогеологическим строением территории, характером увлажнения, количеством осадков, густотой гидрографической сети, энергией рельефа и, следовательно, подчиняется высотной поясности [2].

Площади почти всех ландшафтных районов Республики Адыгея, за небольшим исключением, полностью поражены сочетаниями экзогенных геологических процессов различных классов.

Таким образом, низменные ландшафтные районы подвергаются в основном воздействию гидрогенных процессов (подтоплению, затоплению, заболачиванию), а ландшафтные районы среднегорных и высокогорных территорий - гравитационных

процессов, таких как обвалы и лавины, и осыпи. Эрозия временных водотоков охватывает все высотные пояса, но пораженность ею существенно возрастает в направлении с севера на юг, по мере нарастания высоты и уклонов поверхности.

Список литературы:

1. Природные опасности России под ред. В.И. Осипова, С.К. Шойгу. – Т.3. Экзогенные геологические опасности / под ред. В.М. Кутепова, А.И. Шейко. – М.: Крук, 2002. – 368с.
2. Якушова, А.Ф. Геология с элементами геоморфологии. / А.Ф. Якушова. – М.: Изд-во МГУ, 1978.

ЭКОНОМИКО-ГЕОГРАФИЧЕСКИЙ АНАЛИЗ ЗАПАДНО-СИБИРСКОГО ЭКОНОМИЧЕСКОГО РАЙОНА

Трефилова Екатерина Владимировна
Адыгейский государственный университет, г. Майкоп
Научный руководитель: Теучеж Ф.Д. к.геогр.н., доцент
Адыгейский государственный университет, г. Майкоп

Экономическое районирование служит предпосылкой совершенствования территориального развития экономики и имеет первостепенное значение для организации регионального управления экономикой. Это особенно заметно сейчас, когда регионы России находятся в экономической самостоятельности.

Западносибирский экономический район выделяется в Восточном макрорегионе мощной экономикой. Он характеризуется многоотраслевой промышленностью, развитым сельским хозяйством, высоким научным и культурным потенциалом.

Состав района: Кемеровская, Новосибирская, Омская, Томская и Тюменская области, Ханты-Мансийский и Ямало-Ненецкий автономный округа, Алтайский край и республика Алтай.

Площадь района 2,4 млн.кв.км, население – 15 млн. человек.

Отрасли хозяйственной специализации: топливная, металлургическая, химическая и лесная промышленность, производство зерна и животного масла.

Экономико-географическое положение. Западносибирский экономический район занимает обширное пространство к востоку от Уральских гор, простираясь почти до Енисея. Но особенно велика протяженность с севера на юг. На западе район граничит с Северным и Уральским экономическим районами, на юге – с Казахстаном, на востоке – с Восточносибирским районом. На юге района Транссибирская железнодорожная магистраль пересекает крупнейшие сибирские реки (Обь и Иртыш).

Обладая богатейшими природными ресурсами, район имеет благоприятные предпосылки для экономического развития, но своеобразные природные и климатические условия сильно осложняют ситуацию.

Природные условия. Обширные площади, занятые болотами, тундрой, покрытые лесами, кислые дерновоподзолистые, серые лесные и торфяные почвы таежной зоны в своем естественном виде, без проведения мелиоративных и др. работ (осушение заболоченных земель, известкование почв, вырубка леса, расчистка территории др.) непригодны для сельскохозяйственного использования.

Наиболее благоприятны для сельского хозяйства природные условия южных областей, расположенных в лесостепной и степной зонах (количество тепла и атмосферных осадков достаточное для выращивания скороспелых зерновых и др. сельскохозяйственных культур, плодородные черноземные и каштановые почвы, большие площади пастбищ и лугов).

Природные ресурсы. Велики запасы нефти (Самотлорское ургутское, Усть-Балыкское, Федоровское, Мамонтовское и др. месторождения), природного газа (Уренгойское, Ямбургское, Березовское, Медвежье, Запалярное, тазовское и др.), каменного угля (Кузнецкий бассейн), торфа, железных (Колпашевское, Бокчарское и др. месторождения) и марганцевых (Усинское месторождение) руд, полиметаллов (Салаирское, Золотушинское месторождение) ртути, золота поваренной соли и мирабилитов (Кулундинское озеро), талька, барита, строительных материалов, гидроресурсов (реки Обь, Иртыш, Катунь), биологических и лесных (около 90% запасов леса района приходится на Тюменскую Томскую области ресурсов).

Население. Средняя плотность 6,2 чел. на кв. км. Около 85% населения сосредоточено в лесостепной и степной части района. Район обладает большим научным потенциалом, но является остродефицитным в отношении трудовых ресурсов.

Промышленность в Западной Сибири существенно преобладает над сельским хозяйством.

Топливо-энергетическая промышленность. Западная Сибирь – основная топливная база России и СНГ (по поставкам и добыче нефти, природного газа угля). Главный район добычи нефти – Среднее Приобье (Нижневаторский и Сургутский районы) и Приуралье (Шаимский район). Добыча природного газа сконцентрирована на севере (Уренгойское, Ямбургское, Заполярное Медвежье, Губкинское и др. месторождения), угля – на юге (Кузнецкий бассейн) района. На угле Кузбасса, попутном нефтяном, природном газе и нефти Тюменской области созданы крупные тепловые электростанции (Беловская, Томь-Усинская, Южно-Кузбасская, Сургутская, Нижневаторская, Уренгойская ГРЭС и др.), газобензиновые (Нижневаторск, Правдинск) и нефтеперерабатывающие (Омск) заводы. Нефть, природный газ и уголь в большом количестве вывозятся другие районы.

Черная металлургия в Западной Сибири представлена Новокузнецким и Западно-Сибирским металлургическими комбинатами, заводом ферросплавов в Новокузнецке, Новосибирским и Гурьевским передельными заводами. Предприятия отрасли используют железные руды Горной Шории и Хакасии, кокс – Кузбасса.

Цветная металлургия включает выплавку алюминия (Новокузнецк), цинк (Белово), олово (Новосибирск), добычу золота и ртути.

Машиностроение. В машиностроительном комплексе района преобладают металлоемкие отрасли – производство горно-шахтного и металлургического оборудования (Новокузнецк, Прокопьевск, Анжеро-Судженск), паровых котлов (Бийск), турбин и генераторов (Новосибирск), тракторов (Рубцовск), грузовых вагонов (Новоалтайск) и речных судов (Тюмень, Тобольск).

Химическая промышленность. Район специализируется на производстве синтетического каучука и автошин (Омск), синтетических смол и пластмасс (Новоибирск Тобольск, Томск и др.), азотных удобрений (Кемерово), соды (пос. Михайловский Алтайского края).

Лесная промышленность. Основной район лесозаготовок – Среднее Приобье. Центры лесопиления и деревопереработки сформировались на юге Западной Сибири в местах пересечения рек железными дорогами (Томск, Асино, Новосибирск, Омск, Барнаул и др.).

Сельское хозяйство Западной Сибири имеет зерново-животноводческую направленность. Под зерновыми культурами занята большая часть посевной площади района. Основная зерновая культура – яровая пшеница. Посевы пшеницы и других зерновых (рожь, ячмень, овес, просо, гречиха) сосредоточены в южной – лесостепной и степной – части района. Посевы технических культур занимают незначительные площади. В лесостепной и степных районах выращивают подсолнечник и сахарную свеклу, лен-кудряш, в районах лесной зоны – лен-долгунец. Главная отрасль животноводства – скотоводство молочно-мясного направления. На севере района большое хозяйственное значение имеет оленеводство, на юге – овцеводство (тонкорунного и полутонкорунного направления) и свиноводство.

Транспорт. Велика роль железнодорожного, трубопроводного и водного транспорта. Основу железнодорожной сети образуют части Транссибирской магистрали (Челябинск – Омск – Новосибирск – Красноярск), Среднесибирской (Иртышская – Корсун – Камень-на-Оби – Алтайская) и Южно-Сибирской (Кулунда – Барнаул – Артышта – Новокузнецк – Тайшет) магистрали, находящиеся на территории района. Большое значение имеют также железные дороги Томск – Асино – Белый Яр – Ивдель – Обь, Тавда – Сотни – Сургут – Нижневартовск – Уренгой (для освоения нефтегазовых ресурсов), Кия – Шалтырь – Ачинск (для связи Кузбасса с Восточной Сибирью) и др.

Работа железных дорог существенно дополняется другими видами транспорта – речными (реки Иртыш, Тобол, Тура, Обь, Томь, Бия, Чулым и др.), трубопроводным, автомобильным, воздушным. При этом трубопроводный транспорт играет особую роль в осуществлении межрайонных и международных связей (по вывозу грузов) Западной Сибири, а автомобильный и речной – в основном внутрирайонных. Северный морской путь также обеспечивает связи Западной Сибири с другими районами страны.

Для района характерно преобладание объема вывозимых грузов над ввозимыми. Он вывозит нефть, газ, уголь, пиломатериалы, черные и цветные металлы, химические продукты и другое; ввозит машины и оборудование, продовольствие, изделия легкой промышленности.

Таким образом, можно сделать вывод о важности Западно-Сибирского района для России в географическом и экономическом плане. Мы видим, что здесь расположены важнейшие очаги российской экономики, без которых развитие России просто невозможно. Западно-Сибирский район относится к наиболее перспективным районам страны.

Список литературы:

1. Алексейчева, Е. Ю. Экономическая география и регионалистика. Учебник. Рекомендовано Учебно-методическим объединением в качестве учебника для студентов высших учебных заведений. / Е. Ю. Алексейчева. – Москва : Дашков и Ко, 2019. - 376 с.

2. Размещение производительных сил и региональная экономика / Под ред. Н. П. Кобылова, В. В. Кистапова. Москва : Экономика, 2021. – 480 с.

ЭКОНОМИКО-ГЕОГРАФИЧЕСКИЙ АНАЛИЗ СЕВЕРО-КАВКАЗСКОГО ЭКОНОМИЧЕСКОГО РАЙОНА

Цицава Дарья Кахаевна

*Адыгейский государственный университет, г. Майкоп
Научный руководитель: Теучеж Ф.Д. к.геогр.н., доцент
Адыгейский государственный университет, г. Майкоп*

Актуальность выбранной темы объясняется тем, что Северо-Кавказский экономический район является очень важным районом для Российской Федерации и в производственном, и даже в стратегическом плане, потому что этот район имеет доступ к трем морям и является самым южным. Он позволяет обеспечивать торговый обмен и является своеобразной «житницей» России.

Состав района: Ростовская область, Краснодарский и Ставропольский края, республики Адыгея, Карачаево-Черкесия, Кабардино-Балкария, Северная Осетия, Ингушетия и Чечня, Дагестан.

Площадь района – 355,1 тыс. кв. км, население – 17,6 млн. человек.

Отрасли хозяйственной специализации: пищевая, машиностроение, химическая, топливно-энергетическая промышленность, сельское и курортное хозяйство.

Экономико-географическое положение. Район находится на пересечении путей из северных, центральных и восточных районов России в республики Закавказья, граничит с разносторонне развитыми ДНР, Поволжским и Центрально-Черноземным районами, имеет

выход к Черному, Азовскому и Каспийскому морям. Моря обладают высокой доступностью для морского судоходства, что позволяет району осуществлять активную внешнеэкономическую деятельность с другими районами и государствами. Исходя из этого, можно сделать вывод о выгодном экономико-географическом положении Северо-Кавказского экономического района.

Природные условия (преобладающий равнинный рельеф, продолжительный безморозный период, обилие солнечного света и тепла, высокоплодородные черноземные почвы) весьма благоприятны для сельскохозяйственной деятельности. Восточные, засушливые области района нуждаются в мелиорации (обводнении) сельскохозяйственных земель.

Природные ресурсы. Хозяйственное значение имеют уголь (восточное крыло Донбасса в Ростовской области), нефть (месторождения Чечни и Дагестана, Майкопское и другие), природный газ (Северо-Ставропольское и Анастасиевско-Троицкое и другие), полиметаллические (Садонской месторождение в Северной Осети), вольфрамомолибденовые (Тырнаузское месторождение в Кабардино-Балкарии) и медные (Урупское месторождение в Карачаево-Черкесии), цементное сырье (в районе города Новороссийск), мрамор (в районе Теберды) и другие.

Северный Кавказ богат запасами геотермальных и минеральных вод (Кисловодск, Ессентуки, Железноводск, Махачкала), лечебных грязей (побережье Азовского и Каспийского морей), гидроресурсов (реки Кубань, Сулак, Самур, Терек, Дон).

Население. Средняя плотность населения района 49 человек на 1 кв.км. главная особенность населения Северного Кавказа – многонациональность состава. Всего здесь проживает более 40 национальностей: русские, украинцы, чеченцы, ингуши, осетины, аварцы, лезгины. Балкарцы, адыгейцы, карачаевцы и др. район хорошо обеспечен трудовыми ресурсами.

Промышленность. В составе промышленности северного Кавказа особенно выделяется пищевая. Получили развитие плодо-овощеконсервная (крупнейшие предприятия отрасли – Крымский и Адыгейский комбинаты находятся в Краснодарском крае, винодельческая (комбинат «Абрау-Дюрсо» в Краснодарском крае, «Прасковья» – в Ставропольском крае, Кизляр в Дагестане и др.), сахарная (большинство сахарных заводов сосредоточено в Краснодарском крае), крахмало-паточная (маисовый комбинат в городе Беслан Северной Осетии), маслобойно-жировая, мукомольно-крупяная, мясо-молочная, рыбоконсервная чайная, табачная и другие промышленности.

Машиностроение. Его развитию на Северном Кавказе способствуют обеспеченность квалифицированными рабочими кадрами, наличие собственной металлургической базы (передельные заводы в Таганроге и Красном Сулине) и потребителей, благоприятные условия (ЭГП и транспортные) для сбыта продукции. Машиностроительные заводы района выпускают зерноуборочные комбайны (Ростов–на-Дону, Таганрог), электровозы (Новочеркасск), паровые котлы (Таганрог), атомные реакторы (Волгодонск), оборудование для угольной (Шахты, Каменск-Шахтинский), нефтяной (Грозный, Краснодар), химической, пищевой и др. отраслей.

Топливо-энергетическая промышленность. Основные районы добычи нефти – Дагестан, Чечня, природного газа – Ставропольский и Краснодарский края, угля Ростовская область.

Большую часть электроэнергии производят тепловые электростанции (Новочеркасская, Шахтинская, Краснодарская, Ставропольская, Невинномысская, Грозненская ГРЭС).

Химическая промышленность представлена в районе производством пластмасс и азотных удобрений (Невинномыссск), искусственных волокон (Каменск-Шахтинский), синтетических моющих средств, лаков и красок, резино-технических изделий и рядом других производств.

Межрайонное значение имеет свинцово-цинковая (Владикавказ), цементная (Новороссийск, Черкесск), обувная (Ростов–на-Дону и др.), текстильная производство шерстяных и хлопчатобумажных тканей) промышленность.

Сельское хозяйство. Северный Кавказ – крупнейший сельскохозяйственный район России, дает большую часть производства зерна, семян подсолнечника, винограда. Плодов и овощей. По производству сахарной свеклы уступает только ЦЧР. Северный Кавказ – единственный в России район субтропического земледелия.

Главные зерновые культуры – озимая пшеница, рис, кукуруза, главные технические – подсолнечник и сахарная свекла. Посевы озимой пшеницы и подсолнечника сосредоточены в Ростовской области, Краснодарском и Ставропольском краях; посевами сахарной свеклы выделяется Краснодарский край. На Черноморском побережье и в предгорных районах Краснодарского края выращивают чай, табак, цитрусовые и другие теплолюбивые культуры. Развиты овцеводство, бахчеводство, садоводство и виноградарство.

Отрасли специализации животноводства – скотоводство мясно-молочного направления, овцеводство (тонкорунное и полутонкорунное), свиноводство.

Северный Кавказ – важнейший район лечения, отдыха и туризма.

Транспорт представлен всеми современными видами. Основной вид транспорта (в грузоперевозках) – железнодорожный. Северо-Кавказская железная дорога (ее основная магистраль Миллерово – Ростов-на-Дону – Армавир – Гудермес – Махачкала – Баку, пересекается в Тихорецке линией Волгоград – Сальск – Краснодар – Новороссийск) связывает район с Центром, Поволжьем, Украиной, Закавказьем. Важное значение имеет дорога Астрахань – Кизляр.

Внутренний водный транспорт (реки Дон, Северский Донец, Кубань, Западный Маныч) по совокупному отправлению грузов второй в районе. Через Волго-Донской канал Северный Кавказ соединен по воде с Волжско-Камской речной системой. Город Ростов-на-Дону – крупный речной порт. Морской транспорт по Черному, Азовскому и Каспийскому морям обеспечивает внутрирайонные, межрайонные и международные перевозки. Крупнейшие порты – Новороссийск, Туапсе, Махачкала. Транспортный комплекс имеет и трубопроводный транспорт (нефтепроводы Махачкала – Грозный – Туапсе, Тихорецк – Новороссийск – Туапсе и другие). Над районом пролегают воздушные трассы: Москва – Ростов-на-Дону – Краснодар – Адлер, Ростов-на-Дону – Минеральные Воды – Грозный – Махачкала и другие крупнейшие авиа порты – Ростов-на-Дону, Минеральные Воды, Адлер, Краснодар. Вывоз из района превышает ввоз.

Вывозятся уголь, нефть, зерно, овощи, фрукты, продукция пищевой промышленности (винодельческой, консервной и др.), машиностроения, строительные материалы; ввозят лес и пиломатериалы, прокат черных металлов, машины и оборудование, минеральные удобрения (калийные и фосфорные), продукцию легкой промышленности.

Северо-Кавказский экономический район – не только самая южная в европейской части России территория, обладающая выгодным экономико-географическим положением, благоприятными почвенно-климатическими условиями, богатейшими минеральными и рекреационными ресурсами, развитым промышленно-транспортным и сельскохозяйственным потенциалом, широкой сетью научных учреждений, но и самый многонациональный район, который требует особого внимания со стороны государства и его руководящих структур.

Несмотря на значительные природные и социально-экономические ресурсы, богатую историю, наличие производств общероссийской и международной специализации, в последнее десятилетие Северо-Кавказский экономический район оказался в достаточно сложной ситуации, явно не соответствующей его потенциальным возможностям.

Список литературы:

1. Алексейчева, Е. Ю. Экономическая география и регионалистика. Учебник. Рекомендовано Учебно-методическим объединением в качестве учебника для студентов высших учебных заведений. / Е. Ю. Алексейчева. – Москва : Дашков и Ко, 2019. - 376 с.
2. Размещение производительных сил и региональная экономика / Под ред. Н. П. Кобылова, В. В. Кистапова. Москва : Экономика, 2021. – 480 с.

ОСНОВНЫЕ ОПРЕДЕЛЕНИЯ И ФОРМЫ ЭКОЛОГИЧЕСКОГО ТУРИЗМА

*Черная Валерия Александровна
Адыгейский государственный университет, г. Майкоп
Научный руководитель: Теучеж Ф.Д. к.геогр.н., доцент
Адыгейский государственный университет, г. Майкоп*

Актуальность. Прошедший XX век обострил взаимоотношение человека и природы, привел в ряде случаев к их столкновениям, поставил на повестку дня проблему выживания и устойчивого экономического развития.

Важнейший инструмент сохранения природных территорий – применение специальных приемов природопользования или проведение восстановительных мероприятий, к числу которых относится и экологический туризм.

Особенностью современной экологической политики является ее ориентированность на решение проблем глобального характера. А незначительные экологические проблемы на небольших участках территорий, остаются нерешенными. В виду этого встает вопрос о создании проектов, способствующих решению экологических проблем (в том числе и в сфере туризма) на микроуровне, создании узконаправленных работ, ориентированных на конкретную экологическую проблему и показывающую пути выхода из нее.

Сейчас идет сокращение и деградация площадей ООПТ, означающее разрастание зон экологической нестабильности, а затем и экологического неблагополучия.

Простейшей формой экологического туризма является путешествие «среди природы». Более развитая форма экотуризма охватывает такие сферы, как мир животных, растения, разнообразие жизненных форм, стабильные виды экономики, охрана окружающей среды, культура, наследие, общество и человек. Другими словами, экологический туризм представляет собой важный инструмент устойчивого развития территорий.

Экологический туризм представляет собой развивающееся направление в индустрии туризма, он не всегда одинаково понимается в разных странах, его формы динамичны, он проникает в прежде далекие от экологической ориентации области туристской деятельности. Поэтому ограничивать его слишком строгими рамками и одним единственным верным определением едва ли разумно.

Некоторые ортодоксальные теоретики туризма не признают объектами экологического туризма культурные достопримечательности, отводя экологическому туризму только природную составляющую. По нашему мнению, объектами собственно экологического туризма могут быть как природные, так и культурные достопримечательности, природные и природно-антропогенные ландшафты при условии, что традиционная культура составляет единое целое с окружающей средой.

В научной литературе встречается несколько терминов, относящихся к проблематике экологического туризма.

Биотуризм – туризм, объектами которого являются любые проявления живой природы, как отдельные виды, так и биоценозы.

Природный туризм – туризм, объектом которого является любая природа как живая, так и неживая (например, пещеры, горы, водоемы и другое). Природный туризм включает в себя биотуризм как одно из тематических направлений, иногда природный туризм называют эколого-географическим. [2]

Всемирная туристская организация (ВТО) использует термин *приключенческий туризм* в качестве более широкого понятия, включающего в себя экологический туризм. Однако экологический туризм не всегда содержит приключенческий компонент, точно так же, как и все приключенческие туры включают в себя экологическую составляющую. Вряд ли к экологическим турам можно отнести спортивные сафари, ориентированные на добычу трофеев, или преодоление препятствий путем уничтожения зарослей кустарника, или рубку

деревьев для наведения переправы. Поэтому справедливо считать, что понятия «приключенческий туризм» и «экологический туризм» во многом пересекаются, но первое не поглощает второе.

Все большее распространение получает *агротуризм*, или *агроэкологический туризм*. Это туризм в сельской местности, при котором туристы во время своего отдыха ведут сельский образ жизни на фермах и хуторах.

Широко применяемые синонимичные термины *устойчивый*, или *поддерживающий туризм* или «зеленый» туризм подразумевают туризм с применением технологий, оказывающих минимальное воздействие на окружающую среду. Однако не всякий устойчивый туризм можно считать экологическим, так как экологичные технологии могут быть использованы и в организации пляжного туризма, и в гостиничном деле в крупных городах, и даже в авиаперевозках.

Появление и развитие экологического туризма обусловлено стремлением человечества свести к минимуму изменения окружающей среды. Экологический туризм - особый сектор туристской сферы, направленный в первую очередь на общение с природой, познание ее объектов и явлений, активный отдых. При этом традиционные развлечения, комфорт отходят на второй план.

Люди переселяются в города. Стресс – постоянный спутник городского образа жизни, условия которой не соответствуют ни психологическим, ни физиологическим потребностям человека. Горожанин стремится на природу, чтобы побыть наедине с ней, подышать свежим воздухом, изменить (хотя бы на время) стереотипы городского образа жизни.

Развитие экологического туризма, как и туризма вообще, определяют два важнейших фактора: природно-рекреационный и историко-культурный. Наличие богатого культурного и природного потенциала позволяет странам, даже не относящихся к числу наиболее экономически развитых, завоевывать серьезные позиции на мировом туристском рынке. Однако обязательным условием для этого является проведение активной государственной политики в области развития туризма.

Основные цели экологического туризма – гармонизация человека с окружающей его природной и социальной средой, экологическое образование и воспитание различных групп населения.

Основной задачей экологического туризма является соблюдение в максимально возможной степени строгих экологических норм и ограничений.

Основными объектами экологического туризма являются уникальные природные комплексы, в том числе ООПТ, а именно:

- национальные и природные парки, государственные природные заказники, памятники природы;
- дендрологические парки и ботанические сады;
- лечебно-оздоровительные местности и курорты;
- заповедники (с определенными ограничениями). [1]

Современная индустрия туризма – одна из крупнейших и высокодоходных и наиболее динамичных отраслей мирового хозяйства. В большинстве стран экологический туризм играет существенную роль в экономике, стимулировании социального развития регионов, пополнении государственного бюджета. Экологический туризм стимулирует развитие таких секторов экономики, как транспорт, связь, торговля, строительство, с/х, и составляет одно из наиболее перспективных направлений структурной перестройки экономики. Хорошо организованный экологический туризм может быть весьма выгодным бизнесом.

В настоящее время экологический туризм представляет собой один из наиболее растущих секторов индустрии туризма. Экологический туризм охватывает уже более 10-15% туристского рынка. По темпам роста он занимает лидирующее положение в индустрии туризма.

Вывод. Таким образом, формирование экологически значимых объектов (экологических троп, памятников природы, дендрологических и ботанических садов и другие) является необходимым условием становления социально ориентированной экономики.

При всем многообразии подходов к функционированию экологического туризма в современной литературе не нашло достаточного отражения в изучении экотуристских проблем на микроуровне (построению маршрутов). Решаются проблемы, находящиеся на макроуровне, а мелкие проблемы решать не пытаются.

Список литературы:

1. Рекреационная география : Учебно-методический комплекс / А. С. Кусков, В. Л. Голубева, Т. Н. Одинцова. – Москва : Флинта : МПСИ, 2018. – 496 с.
2. Самойленко, А. А. География туризма. / А. А. Самойленко – Ростов-на-Дону : Феникс, 2016. – С.280-281.

ПРИМЕНЕНИЕ ГИС ТЕХНОЛОГИЙ В КОСМИЧЕСКОЙ ДИАГНОСТИКЕ

Шумский Роман

Адыгейский государственный университет, г. Майкоп

Научный руководитель: Варшанина Т.П., к.биол.н., доцент,

заведующая Центром интеллектуальных

геоинформационных технологий НИИ комплексных проблем

Адыгейский государственный университет, г. Майкоп

Космическая диагностика объектов земной поверхности и геоинформационные системы (ГИС), как ее составная часть, – это современная, комплексная технология, позволяющая эффективно проводить исследования, анализ и мониторинг процессов и явлений в объектах техносферы, распределенных в пространстве. Кроме пространственного распределения, объекты техносферы обычно различаются по различным информационным признакам: временным, количественным, структурным, техническим и др. [3].

Спутниковые наблюдения позволяют получать данные о множестве образований криосферы - от ледяных облаков до горных пород с подземными льдами, оценивать состояние полярного ледяного щита, ледниковых покровов, возраст и сплоченность морских льдов, динамику промерзания-оттаивания почвы в зонах вечной мерзлоты.

Также результаты космической деятельности позволяют создавать: цифровые модели рельефа, модель речного стока, что позволяет созданию геоинформационных систем формирования стока, базирующаяся на цифровой модели рельефа.

Под цифровой моделью рельефа принято понимать средство цифрового представления трехмерных пространственных объектов (поверхностей или рельефов) в виде трехмерных данных, образующих множество высотных отметок (отметок глубин) и иных значений аппликат (координаты Z) в узлах регулярной или нерегулярной сети, или совокупность записей горизонталей (изогипс, изобат) или иных изолиний.

Для определения русла потока жидкости ЦМР рассматривается как поверхность, составленная из горизонтальных ячеек фиксированной высоты. Жидкость «вытекает» из ячейки и распределяется между теми из ее соседей, высота которых меньше центральной ячейки [1].

Одним из методов определения зон подтопления средствами ГИС является метод превышений [2]. Для выявления затопленной территории используются исходная цифровая модель рельефа и модель текущей плоскости водной поверхности при подъеме уровня воды на заданную высоту. Текущая плоскость должна также учитывать уклон реки, т.е. иметь постоянное понижение вдоль ее русла. В качестве такой модели используется растр, содержащий данные об урезах воды. Прибавляя с помощью Калькулятора растра к данному

растру значение ожидаемого подъема уровня воды (одинаковое на всей области расчета) и вычитая цифровую модель рельефа, можно определить область затопления (в которой результат вычисления окажется больше нуля).

В результате космического мониторинга состояния океана, атмосферы, земного покрова и характеристик крупномасштабных процессов в этих средах накоплен огромный объем разнородных данных, охватывающих несколько десятилетий. Систематизация и претворение этих данных в базы знаний, усвоение в моделях позволят существенно снизить уровень неопределенности в сценариях будущей динамики глобальных изменений климатической системы Земли.

Список литературы:

1. Пьянков С.В. Геоинформационное обеспечение моделирования гидрологических процессов и явлений: монография / С.В. Пьянков, А.Н. Шихов; Перм. гос. нац. исслед. ун-т. – Пермь, 2017. – 148 с., ил.

2. Myshko R.A., Kurakina N.I., Kovchik V.S. Geoinformational generalized flow formation model for solving problems of prognostication and emergency prevention Proceedings of the 2019 IEEE Conference of Russian Young Researchers in Electrical and Electronic Engineering, ElConRus 2019. 8657086, с. 1314-1317.

3. <https://arcreview.esri-cis.ru/2011/03/08/hyper-spectral-diagnostics/>

ОСНОВЫ ФАРМАКОЛОГИЧЕСКОЙ ХИМИИ

ЙОД - ВАЖНЫЙ МИКРОЭЛЕМЕНТ ПИТАНИЯ

*Пивоварова Екатерина Павловна
МГГТК ВО АГУ, г. Майкоп*

*Научный руководитель: Османи Сумейя Абединовна
эксперт-нутрициолог лаборатории нутрициологии
экологии и биотехнологии НИИ КП АГУ
Адыгейский государственный университет, г. Майкоп*

Одним из значимых направлений политики государства в области здравоохранения является реализация программы «Здоровое питание - здоровая нация», в которую входит профилактика и устранение проблемы нехватки микроэлементов (в том числе йода). Проблема рационального питания имеет важное социальное значение, поскольку она влияет на качество и продолжительность жизни населения в целом. Всемирная организация здравоохранения (ВОЗ) поставила проблему йододефицитных заболеваний в один ряд с увеличением сердечно-сосудистой, онкологической патологии как глобальную. К «районам, эндемичным по дефициту йода» в России традиционно относили Алтай, Урал, Среднее Поволжье, Центральный и Северный Кавказ, в том числе и Республика Адыгея, Ростовскую и Амурскую области, некоторые районы Приморья. На сегодня сложно назвать территорию, свободную от йододефицита.

Целью исследования стало изучение проблемы йододефицита и определение содержания йода в наиболее доступном продукте питания.

Задачами данного исследования явились:

- анализ литературы по данной теме;
- проведение анкетирования по проблеме йододефицита среди студентов 1-2 курсов МГГТК АГУ;
- проведение эндокринологического теста на йодную недостаточность;
- определение наличия йода в пищевой соли.

Йод - микроэлемент, необходимый для нормального роста и развития человека и животных. Попадая в организм, йод избирательно накапливается в щитовидной железе, где

проходит сложный путь превращений и становится составной частью тиреоидных гормонов: тироксина и трийодтиронина. Тиреоидные гормоны регулируют скорость обмена веществ в организме, участвуют в работе всех органов и систем.

Самым распространенным проявлением йодной недостаточности является зоб. В йододефицитных регионах у женщин нарушается репродуктивная функция, увеличивается количество выкидышей и мертворождений, повышается перинатальная и детская смертность. Дефицит тиреоидных гормонов у плода и в раннем детском возрасте может привести к необратимому снижению умственного развития, вплоть до кретинизма. От дефицита йода страдает не только мозг ребенка, но и согласно многочисленных исследований, его слух, зрительная память и речь. Недостаток йода может сказаться на работе жизненно важных органов и привести к задержке физического развития.

Функции йода в организме:

- Йод, сосредотачиваясь в основном в щитовидной железе, за каждый цикл кровообращения – 17 минут – убивает нестойких микробов, тем или иным способом попавших в кровь. Стойкие микробы ослабевают при прохождении крови через щитовидную железу и через несколько циклов кровообращения погибают.
- Оказывает седативное (успокаивающее) действие на человека.
- Повышение умственных способностей. Под воздействием йода в организме происходят окислительные процессы, положительно влияющие на мозговую деятельность, повышается эластичность кровеносных сосудов.

По результатам опроса среди студентов 1-2 курсов МГГТК АГУ можно сделать вывод, что учащиеся недостаточно осведомлены о проблеме йододефицитных состояний, а также не занимается систематической профилактикой.

При проведении эндокринологического теста на йодную недостаточность (качественная реакция с 5% раствором йода) установлено, что у 50% (5 из 10) участников наблюдалась острая нехватка йода в организме, у троих испытуемых определена средняя обеспеченность йодом (необходимо обратить внимание на состояние здоровья), и только у двух определен достаточный уровень обеспеченности данным микроэлементом в организме.

Наиболее доступным продуктом массового потребления является пищевая соль. Для анализа содержания соли нами были приобретены упаковки соли восьми марок, у 4 из которых на этикетке имелась надпись «йодированная соль».

Для доказательства наличие йода в йодированной поваренной соли нами был использован метод «пятна» ($I_2 + \text{крахмал} = \text{синяя окраска}$). Результаты анализа приведены в таблице 1.

Таблица 1. Исследование пищевой соли на содержание йода качественной реакцией.

№	Марка соли	Производитель	Содержание йода
1	Mareman Sea Salt	ООО «Хлебзернпродукт»	-
2	Зимушка-краса	ООО «ИНИН», РФ	-
3	Илецкая	ООО «Руссоль», РФ	-
4	4 Life йодированная	ООО «КОПЭКЕР АГРО», РФ	+
5	Setra морская соль йодированная	«Salinen Prosold. o.o.», Словения	+
6	Илецкая йодированная	ООО «Руссоль», РФ	+
7	«Экстра» йодированная	ООО «ТДС», РФ	+
8	«Экстра»	ООО «ТДС», РФ	-

Таким образом, все образцы йодированной соли на этикетках которых заявлено наличие йода действительно содержат заявленный йод в виде йодата калия (KIO_3).

В результате проделанной нами работы, можно прийти к следующим выводам:

1. Йод – это важнейший элемент в организме человека. Его недостаток приводит к серьёзным заболеваниям, относящимся к разным системам органов, а также существенно снижает умственные способности учащихся.
2. Проблема йододефицита существует и является актуальной в современном мире.
3. Причинами недостатка йода в организме является прежде всего нехватка этого элемента в воздухе, воде и пище.
4. Наибольшее количество йода содержится в следующих пищевых продуктах: морская рыба, морская капуста, морепродукты. Йодированные продукты необходимо употреблять в пищу.
5. Восполнить недостаток йода в организме помогает йодированная соль.
6. Необходима активная пропаганда доступных профилактических мер для предотвращения йододефицита среди населения.

Список литературы:

1. Чеплакова П.А. Оценка йододефицитных состояний у учащихся старшего звена / Бюллетень медицинских Интернет-конференций (ISSN 2224-6150) 2019. Том 9. № 1 – С.16-17.
2. Гельджинс, Ю.А. Определение содержания йода в продуктах питания / Ю.А. Гельджинс, П.Л. Синкевич // Химия в школе. – 2007. - № 10. – С. 61-64.
3. Маркова Е.О., Некрасов Д.А., Дьяков М.Ю., Данилов А.А. Определение содержания йода, йодидов и йодатов в пищевых продуктах / Известия Саратовского университета. Новая серия. Серия: Химия. Биология. Экология. 2022. Т. 22, вып. 4. С. 373–381

ФИЗИОЛОГИЧЕСКИЕ МЕХАНИЗМЫ МОРФОГЕНЕЗА И АДАПТОГЕНЕЗА УЧАЩЕЙСЯ МОЛОДЁЖИ В УСЛОВИЯХ ИНТЕГРАЦИИ ИННОВАЦИОННЫХ И ФИЗКУЛЬТУРНО-ОЗДОРОВИТЕЛЬНЫХ ПРОГРАММ

ОСОБЕННОСТИ ПСИХОФИЗИОЛОГИЧЕСКОГО СТАТУСА СТУДЕНТОВ

*Гутов Ислам Хазретович
Адыгейский государственный университет, г.Майкоп
Научный руководитель: Псеунок А.А., д.биол.н., профессор
Адыгейский государственный университет, г.Майкоп*

Актуальность исследования: стресс – это многофакторное сложное явление, при котором ресурсы организма мобилизуются для борьбы с реальной или предполагаемой угрозой [6]. Известно, что студенты подвергаются воздействию стресса на протяжении всего семестра, однако степень воздействия различается в зависимости от этапа семестра [9]. Изучение влияния стресса на психофизиологию выявляет значительное взаимодействие между психологическими стрессорами и физиологическими реакциями. Стресс может ухудшить различные аспекты когнитивного функционирования, включая внимание, концентрацию и способность решать проблемы. Повышенное физиологическое возбуждение, связанное со стрессом, может отвлекать когнитивные ресурсы от академических задач, что приводит к снижению успеваемости. Было доказано, что хронический стресс нарушает работу префронтальной коры головного мозга, которая имеет решающее значение для исполнительных функций, таких как планирование и принятие решений [5]. Стресс может изменять восприятие, приводя к искажениям в сенсорной обработке. Например, люди, находящиеся в состоянии стресса, могут воспринимать нейтральные стимулы как угрожающие или воспринимать время замедленным во время стрессовых ситуаций. Эти искажения восприятия могут повлиять на успеваемость, поскольку они влияют на обработку информации и принятие решений [8]. Стресс может влиять как на процессы кратковременной, так и долговременной памяти. Острый стресс может усилить консолидацию памяти на

эмоционально возбуждающие события, но хронический стресс связан с нарушениями в извлечении и консолидации памяти. Это может привести к трудностям с запоминанием информации, что может негативно сказаться на успеваемости [10]. Совокупное воздействие стресса на когнитивные функции, эмоциональную регуляцию и физиологическое состояние может в конечном итоге повлиять на академическую успеваемость. Высокий уровень стресса был связан с более низкими оценками, снижением мотивации и повышенным риском академического выгорания [7].

Степень разработанности: имеются данные, что в начале обучения, в среднем до 43% студентов первого курса испытывают напряжение процессов адаптации, во время экзаменов их количество возрастает на 15-17% [1]. Также у студентов наблюдается повышенная активность симпатического отдела вегетативной нервной системы, изменение функционального состояния организма с нормотонического и ваготонического до симпатикотонического и сверхсимпатикотонического [3]. Результаты исследования также показывают значительное увеличение уровня кортизола во время сессии, что является надежным маркером развития реакции стресса [2]. Во время сессии также увеличивается уровень тревожности по сравнению с семестровым периодом [4]. Эти данные говорят о значительном уровне воздействия стресса на студентов во время сессии.

Цель: выявить особенности психофизиологического статуса студентов в процессе учебной деятельности.

Задачи:

1. Определить уровень функциональной активности центральной нервной системы студентов во время семестра.
2. Выявить характер изменений психофизиологического статуса студентов под влиянием экзаменационного стресса.

Методы: Тестирование проводилось на студентах 1 курса Адыгейского государственного университета. В исследовании принимало участие 27 студентов. Исследования проводились в начале семестра и в период экзаменационной сессии. Использовался аппаратно-программный комплекс «НС – ПсихоТест» компании «Нейрософт». В ходе тестирования применялись различные тесты: тесты на зрительную реакцию, реакцию выбора, различения, реакцию на движущийся объект.

Обсуждение полученных результатов: полученные данные согласуются с ожидаемыми результатами. Увеличение количества ошибок характерно как для острого, так и для хронического стресса, поэтому, не представляется возможным определить на основе этого показателя стадию развития стресса испытуемых. Однако, это свидетельствует о ухудшении психофизиологического состояния студентов во время сессии под воздействием стресса. Стоит отметить, что скорость реакции показала статистически достоверную разницу только в одном случае из пяти, что не позволяет сделать выводы о характере ее вариабельности под воздействием стресса.

Выводы:

1. Уровень функциональной активности центральной нервной системы у большинства студентов во время семестра было на среднем уровне. Не было обнаружено свидетельств, демонстрирующих, что студенты находились в состоянии повышенного воздействия стресса.
2. Во время сессии испытуемые показали худшие результаты в пройденных тестах. Это свидетельствует о более высоком, по сравнению с обычным уровнем стресса. Стресс провоцирует выброс гормонов стресса, таких как кортизол и адреналин, которые могут ухудшить когнитивные функции, такая физиологическая реакция на стресс может проявляться в снижении точности выполнения психофизиологических тестов.

Список литературы:

1. Бусловская Л. К., Рыжкова Ю. Л. Адаптационные реакции у студентов при экзаменационном стрессе // Научные ведомости Белгородского государственного университета. Серия: Естественные науки. - 2011. - № 21. - С. 46-51.

2. Гулин А. В., Шутова С.В. Влияние экзаменационного стресса на гормональные, вегетативные, нейрофизиологические и психоэмоциональные параметры функционального состояния организма студентов // Вестник Авиценны. - 2015. - № 1. - С. 93-98.
3. Карпенко Ю. Д. Особенности функционального состояния организма студентов в условиях экзаменационного стресса // Гигиена и санитария. - 2010. - № 1. - С.78-80.
4. Фатеева Н. М., Арефьева А. В. Экзаменационный стресс и психофизиологические показатели студентов // Образовательный вестник «Сознание». - 2015. - № 3. - С. 34-37.
5. Arnsten, A. F. T. Stress signalling pathways that impair prefrontal cortex structure and function // Nature Reviews Neuroscience. - 2009. - № 6. - p. 410-422.
6. Cohen, S., Gianaros, P. J., and Manuck, S. B. A stage model of stress and disease // Perspect. Psychol. Sci. -2008.- № 11. -p. 456–463.
7. El Ansari W., Stock, C. Is the health and wellbeing of university students associated with their academic performance? Cross sectional findings from the United Kingdom // International Journal of Environmental Research and Public Health. -2010. -№ 1. -p. 509-527.
8. Schwabe, L., Wolf, O. T. Learning under stress impairs memory formation // Neurobiology of Learning and Memory. -2010. -№ 2. -p. 183-188.
9. Stress at college: Effects on health habits, health status and self-esteem / S. Hudd [et. all] // College Student Journal. -2000. -№ 2. -p. 217-227.
10. The effects of stress and stress hormones on human cognition: Implications for the field of brain and cognition / S. J. Lupien [et. all] // Brain and Cognition. -2007. -№ 3. -p. 209-237.

СИСТЕМАТИКА И ИНТРОДУКЦИЯ РАСТЕНИЙ

ФИТОПАТОГЕННЫЕ ГРИБЫ, ПОРАЖАЮЩИЕ ВИД КАРТОФЕЛЬ (SOLANUM TUBEROSUM): МОРФОЛОГИЯ И МЕТОДЫ БОРЬБЫ С НИМИ

Гордюшкина Д.Ю.

Адыгейский государственный университет, г.Майкоп

Научный руководитель: Хагур М.Н., к.с.-х.н., доцент

Адыгейский государственный университет, г.Майкоп

Картофель (*Solanum tuberosum*) является одной из важнейших продовольственных культур в мире. В России картофель – один из основных и незаменимых продуктов питания для населения и как отмечает А.Г. Зыкин в его клубнях содержится около 25% сухих веществ, в том числе 14-20% крахмала, 1,5-3% белков, около 1% клетчатки [3]. Отмечается также большое агротехническое значение, поскольку картофель клубненосный является хорошим предшественником для других культур, в том числе для яровых, зерновых и бобовых, а ранний картофель – хороший предшественник для озимых зерновых культур. Однако выращивание картофеля, в связи с потребностью картофеля к теплым погодным условиям и влажности благоприятствует развитию различного рода болезней. В частности, на картофель оказывает высокое негативное воздействие группа фитопатогенных грибов, которые главным образом поражают клубни и тем самым приводят к урожайным потерям и снижению качества продукции, вызывая серьезные заболевания. Изучение симптомов поражения картофеля паразитическими грибами-фитопатогенами, а также методов борьбы с ними, позволят на ранних этапах выявить признаки поражения, своевременно устранить их и сохранить урожай.

Целью данной работы являлось изучение характера поражения клубней картофеля, вызванных фитопатогенными грибами.

Для достижения поставленной цели были определены следующие задачи:

1. Изучить симптомы грибных заболеваний картофеля по литературным данным.

2. С помощью морфологических методов диагностики определить грибы, вызывающие заболевания картофеля.

3. Изучить методы защиты клубней картофеля от поражения грибами-фитопатогенами. Для решения поставленных задач использовались следующие методы исследования:

1. Анализ литературных источников.

2. Визуальный осмотр поражений и определение характера этих поражений в соответствии с описанием заболеваний в определителе, данном в работе Б. В. Анисимова и др. [1].

По литературным данным были описаны симптомы поражения клубней картофеля такими грибными заболеваниями как: фитофтороз, фузариоз, обыкновенная парша, ризоктониоз, альтернариоз, вертициллезное увядание, раневая водянистая гниль, фомоз [2]. Внешние проявления таких заболеваний выражаются в появлении на клубнях картофеля язв, вдавлений, пятен различного цвета, характера и размеров, наростов, налетов, гнилей и т.д.

В соответствии с литературными данными указано, что наибольшее значение в борьбе с грибными заболеваниями играют профилактические меры, главными из которых являются использование устойчивых сортов (В Российском «Государственном реестре селекционных достижений, допущенных к использованию», изданном в 2015 году, представлено 399 устойчивых сортов картофеля), севооборот (для картофеля наилучшим способом является посадка седекатов), а так же использование фунгицидов с целью обеззараживания почвы. Важное значение в защите картофеля от грибных заболеваний относится и к соблюдению определенных значений температуры (Оптимальная температура +2°C - +4°C), влажности (оптимальное значение - 85%) и освещения при хранении клубней.

Согласно К.В. Попковой, определение заражения растений фитопатогенными грибами главным образом основано на их морфологических признаках [4].

При рассмотрении зараженных клубней картофеля в соответствии с морфологическим описанием заболеваний в атласах и определителях были выявлены следующие поражения картофеля [1].:

1) Раневая водянистая гниль картофеля.

Возбудитель - оомицет *Pythium ultimum*.

На поверхности клубня заметно влажное черное пятно, покровная ткань в месте которого натянута и легко разрывается, при разрывании чувствуется неприятный запах гнили. На разрезе пораженный участок отделен от остальной части клубня четкой коричнево-черной каймой, являющейся характерным признаком заболевания. Ткань паренхимы клубня рядом с местом поражения мягкая, на ней видны светло-серые следы дальнейшего загнивания ткани (рис.1).



Рис.1. Раневая водянистая гниль(срез пораженного клубня картофеля).

2) Фузариоз (сухая гниль) клубней картофеля.

Возбудитель: *Fusarium solani*.

Клубень картофеля имеет нормальную форму, покровная ткань типичного коричневого цвета, но в пораженной области располагается характерное, несколько отличающееся по цвету вдавление, на котором видны подушечки спороношения гриба- белого, серого, желтого, оранжевого цветов. Характерным признаком рассматриваемого клубня является переход сухой гнили в мокрую, сопровождающийся размягчением ткани, который так же является характерным признаком поражения (рис.2)



Рис. 2. Сухая гниль клубней(внешний вид поражения)

3)Фомоз

Возбудитель: *Phoma exiguа*.

Клубень картофеля имеет нормальную форму, покровная ткань типичного коричневого цвета, в пораженной области видно ярко выраженная округлой формы впадина-язва, которая достигает 2 см в диаметре (рис.3). Между пораженной и здоровой часть клубня граница прослеживается отчетливо. На поверхности больной ткани клубня не отмечено образования розовых, коричневых и другого цвета «подушечек»- спороношений гриба, однако видны мелкие морщинки, напоминающие сетку и небольшие, едва заметные беловатые пятнышки в центре. При дальнейшем прогрессировании болезнь приведет к характерному почернению язвы и ярко заметным белым пятнышкам, представляющим собой мицелий гриба.



Рис.3 Фомоз клубня картофеля (начальная стадия развития).

В заключение можно сделать следующие выводы:

Картофель или паслен клубненосный (*Solanum tuberosum* L.) является одной из важнейших сельскохозяйственных и производственных культур, однако он часто поражаются грибами-фитопатогенами, вызывающими серьезные заболевания. Наиболее важное значение имеют те заболевания, которые воздействуют на основную запасную паренхиму клубней и приводят к снижению урожая и ухудшению качества продукции.

Для эффективной защиты клубней необходимо использовать комплексный подход, включающий профилактические меры, а также фитосанитарный мониторинг и своевременное применение фунгицидов.

В определении грибных болезней главным образом используется идентификация по внешним признакам, которая не требует специального оборудования, однако такой способ не дает гарантии, что заболевание было опеределено правильно.

В соответствии с морфологическим описанием заболеваний в атласах были идентифицированы следующие заболевания картофеля: фомоз, раневая водянистая гниль, сухая гниль клубней.

Список литературы:

1. Защита картофеля от болезней, вредителей и сорняков /Б. В. Анисимов, Г. Л. Белов, Ю. А. Варицев, С. Н. Еланский, Г. К. Журомский, С. К. Завриев, В. Н. Зейрук, В. Г. Иванюк, М. А. Кузнецова, М. П. Пляхневич, К. А. Пшеченков, Е. А. Симаков, Н. П. Складорова, З. Сташевски, А. П. Усков, И. М. Яшина / М.: Картофелевод, 2009. –272 с.
2. Зезюлина, Г.А. Сельскохозяйственная фитопатология : учеб. пособие / Г. А. Зезюлина [и др.]. – Минск : ИВЦ Минфина, 2017. – 584 с.
3. Зыкин, А.Г. Картофель : Сорта. Выращивание. Хранение. Применение / А. Г. Зыкин. - СПб. : Диамант [и др.], 2000. – 190 с.
4. Общая фитопатология : учебник для вузов / К. В. Попкова, В. А.Шкаликов, Ю, М. Ст М. Стройков и др и др. - 2-е изд. перераб. и доп. - М. : Дрофа, 2005.

КРАСНОКНИЖНЫЕ ЛЕКАРСТВЕННЫЕ РАСТЕНИЯ АДЫГЕИ. СПОСОБЫ ОХРАНЫ И ЗАБОТЫ О НИХ

*Здоренко Христина Андреевна
Адыгейский государственный университет, г. Майкоп
Научный руководитель: Панеш О.А., к. биол. н., доцент
Адыгейский государственный университет, г. Майкоп*

Тема охраны и заботы о краснокнижных лекарственных растениях Адыгеи актуальна, так как тенденция к сокращению их популяции все еще сохраняется. Также многие люди продолжают невежественно относиться к редким видам, заниматься браконьерством и не рационально использовать лекарственные растения. Данная тема заслуживает освещения и более пристального внимания со стороны общества.

Кроме того, степень разработанности данной темы все еще невелика и нуждается в дальнейшем изучении и привлечении новых специалистов.

Целью данной работы является актуализация проблемы исчезновения краснокнижных лекарственных растений и способов ее решения.

Для достижения данной цели были поставлены следующие задачи:

- Изучение Красной Книги Республики Адыгея и выявление в ней лекарственных растений.

- Подборка актуальных методов решения проблемы исчезновения лекарственных растений в Республике.

При написании данной работы проанализирована различная литература по теме статьи и применен метод обобщения.

Адыгея, небольшая по территории, обладает богатым растительным миром, включающим в себя уникальные реликтовые, эндемичные, пищевые, кормовые, лекарственные и другие виды, интерес к которым не угасает по сей день и привлекает к себе внимание ученых со всего мира.

Лекарственные растения – ценнейший ресурс человека. С древности люди использовали растения для лечения различных болезней и даже сейчас, в современном мире, они не утратили своей актуальности и прочно вошли как в официальную, так и в альтернативную (народную) медицину. [3]

С каждым годом на Земле исчезает огромное количество растений. Многие из них являются очень важными для человека. К таким растениям относятся и лекарственные. Из-за массового использования они резко сокращаются и даже исчезают во всех регионах России, в том числе и в Адыгее. Данная тенденция сохраняется и сегодня, многие виды все еще находятся под угрозой полного уничтожения, на популяцию влияют различные формы хозяйственной деятельности человека, не рациональная заготовка лекарственного сырья и браконьерство.

В Красную Книгу Адыгеи (2024 г.) занесено 55 видов лекарственных растений. [1] Ниже приводим их список.

Список лекарственных растений, занесенных в Красную Книгу Республики Адыгея

№	Русское название	Латинское название
1	Дифазиаструм Альпийский, Плаун Альпийский	<i>Diphasiastrum alpinum</i> (L.)
2	Костенец черный	<i>Asplenium adiantum-nigrum</i> L
3	Костенец аптечный, скребница аптечная	<i>Asplenium ceterach</i> L
4	Можжевельник казацкий	<i>Juniperus sabina</i> L
5	Кувшинка белая	<i>Nymphaea alba</i> L
6	Кубышка желтая	<i>Nuphar lutea</i> (L.)
7	Морозник кавказский, зимовник кавказский	<i>Helleborus caucasicus</i> A
8	Прострел фиолетовый, сон-трава фиолетовая	<i>Pulsatilla violacea</i> Rupr
9	Самшит колхидский	<i>Buxus colchica</i> Pojark
10	Цикламен кавказский	<i>Cyclamen coum</i> Mill
11	Астрагал фрика	<i>Astragalus frickii</i> Bunge
12	Клекачка колхидская	<i>Staphylea colchica</i> Stev
13	Арафе ароматная, лигустикумарафе	<i>Arafoe aromatica</i> Pimenov et Lavrova
14	Золототысячник красивый	<i>Centaurium pulchellum</i> (Sw.) Druce
15	Горечавка водная, циминалис водяной	<i>Gentiana aquatica</i> L
16	Горечавка оштенская	<i>Gentiana oschtenica</i> (Kusn.)
17	Горечавка джимильская, горечавка пиренейская	<i>Gentiana dshimilensis</i> K
18	Горечавка раздельночашечная	<i>Gentiana schistocalyx</i> (K. Koch)
19	Горечавка семираздельная	<i>Gentiana septemfida</i> Pall
20	Горечавочка зонтичная	<i>Gentianella umbellata</i> (Bieb.)
21	Горечавочка биберштейна	<i>Gentianella biebersteinii</i> (Bunge)
22	Горечавочни кресниченосный, горечавник ресниченосный	<i>Gentianopsis blepharophora</i> (Bordz.)
23	Сверция грузинская	<i>Swertia iberica</i> Fisch. & C.A. Mey
24	Вахта трехлистная	<i>Menyanthes trifoliata</i> L
25	Красавка кавказская, белладонна кавказская	<i>Atropa caucasica</i> Kreyer
26	Скополия кавказская	<i>Scopolia caucasica</i> Kolesn
27	Наперстянка шишкина	<i>Digitalis ferruginea</i> subsp. <i>schischkinii</i> (Ivanina) K
28	Жирянка обыкновенная	<i>Pinguicula vulgaris</i> L
29	Тимьян маршалла	<i>Thymus marschallianus</i> Willd
30	Рябчик кавказский	<i>Fritillaria caucasica</i> Adams
31	Лилия кавказская	<i>Lilium martagon</i> subsp
32	Безвременник великолепный	<i>Colchicum speciosum</i> Steven
33	Безвременник теневой	<i>Colchicum umbrosum</i> Steven
34	Эремурус представительный, череш представительный	<i>Eremurus spectabilis</i> M
35	Подснежник альпийский, подснежник кавказский	<i>Galanthus alpinus</i> Sosn
36	Подснежник воронова	<i>Galanthus woronowii</i> Losinsk
37	Анакамптис пирамидальный	<i>Anacamptis pyramidalis</i> (L.)
38	Пыльцеголовник длиннолистный	<i>Cephalanthera longifolia</i> (L.)

39	Пальчатокоренник зеленый, пололепестник зеленый	<i>Dactylorhiza viridis</i> (L.)
40	Пальчатокоренник желтоватый	<i>Dactylorhiza flavescens</i> (C. Koch)
41	Пальчатокоренник дюрвиля	<i>Dactylorhiza urvilleana</i> (Steud.)
42	Тайник яйцевидный, тайник овальный	<i>Neottia ovata</i> Bluff & Fingerh
43	Неотинея трехзубчатая, ятрышник трехзубчатый	<i>Neotinea tridentata</i> (Scop.)
44	Ятрышник клопоносный, анакамптисклопоносный	<i>Orchis coriophora</i> L
45	Ятрышник мужской	<i>Orchis mascula</i> (L.)
46	Ятрышник шлемоносный	<i>Orchis militaris</i> L
47	Ятрышник бледный	<i>Orchis pallens</i> L
48	Ятрышник раскрашенный, анакамптис кавказский	<i>Orchis picta</i> Loisel
49	Ятрышник пурпурный	<i>Orchis purpurea</i> Huds
50	Любка зеленоцветковая	<i>Platanthera chlorantha</i> (Cust.)
51	Траунштейнера сферическая	<i>Traunsteinera sphaerica</i> (Bieb.)
52	Траунштейнера шаровидная, ятрышник шаровидный	<i>Traunsteinera globosa</i> (L.)
53	Офрис пчелоносная	<i>Ophrys apifera</i> Huds
54	Кокушник комарниковый, кокушник длиннорогий	<i>Gymnadenia conopsea</i> (L.)
55	Гнездовка настоящая	<i>Neottia nidus-avis</i> (L.)

Если в настоящее время не принять меры по улучшению ситуации, можно навсегда лишиться богатейшего, порой незаменимого лекарственного сырья. Поэтому данная тема не только актуальна, но и требует дальнейшего изучения и практических действий.

Известны ряд мер по охране исчезающих видов. Они применимы и к лекарственным растениям.

Во-первых, это создание Красной Книги. В нашей стране существует как Красная Книга Российской Федерации, так и региональные Красные Книги. Внесение в Красную Книгу – это необходимая и крайняя мера. Краснокнижные растения подлежат строгой охране и непригодны для заготовки сырья в промышленных масштабах.

Также есть и другие способы заботы о редких видах, такие как:

- полный запрет на сбор;
- охрана редких видов в заповедниках и заказниках;
- создание коллекционных участков и резервов в ботанических садах и др. [2]

Стоит отметить и возможность культивирования лекарственных растений, как способ их охраны. Введение в культуру применяется тогда, когда лекарственного сырья требуется много, а его сбор невозможен или невыгоден. Однако, не все виды положительно реагируют на культивацию, но есть и те, которые отлично приживаются на культурном поле и не теряют своих ценных свойств. [2]

Еще один способ охраны лекарственных растений – поиск новых видов, обладающих данными полезными свойствами. В первую очередь ученые обращают внимание на генетически схожие виды. [3]

Общая охрана лекарственных растений осуществляется в заповедниках и заказниках. В Республике Адыгея есть 20 особо охраняемых природных территорий. Две из них имеют федеральное значение: Кавказский биосферный заповедник и ботанический сад ФГБОУ ВО «Адыгейский государственный университет».

Также стоит больше освещать проблему исчезновения краснокнижных лекарственных растений, с намерением пресечения браконьерства и невежественного отношения к редким видам.

Все способы актуальны для защиты богатой флоры Республики Адыгея, так как нельзя допустить потерю уникальных и полезных растений, произрастающих на ней.

В результате исследования было установлено, что краснокнижные лекарственные растения требуют дальнейшего внимания и изучения, решения проблемы эксплуатации уже

существующих методов. Данная тема должна чаще освещаться в обществе для большей осведомленности граждан о ситуации.

Список литературы:

1. Красная книга Республики Адыгея. Редкие и находящиеся под угрозой исчезновения объекты животного и растительного мира: в 2 ч. Часть 1. Растения и грибы./ Управление по охране окружающей среды и природным ресурсам Республики Адыгея. Издание третье. Майкоп 2024.- С. 60-239.

2. Минович В.М. Лекарственные растения, включенные в Красную книгу: учебное пособие/ В.М.Минович, Е.Г. Горячкина, Г.И.Бочарова, Г.М. Федосеева.-М. ФГБОУ ВО ИГМУ Минздрава России, 2016. - С. 4-14.

3. Панеш О. А., Читао С. И. К вопросу о ценных лекарственных растениях Адыгеи. Биоразнообразие. Биоконсервация. Биомониторинг: сб. материалов 2 Международной научно-практической конференции. - Майкоп: Изд-ва АГУ, 2015. - С. 113-116.

ЯДОВИТЫЕ РАСТЕНИЯ РЕСПУБЛИКИ АДЫГЕЯ

Катансус А.А.

*Адыгейский государственный университет, г. Майкоп
Научный руководитель: Панеш О.А., к.биол.н., доцент
Адыгейский государственный университет, г. Майкоп*

Республика Адыгея славится своим богатым растительным миром, здесь произрастают около 2000 видов. Многие из них используются человеком, однако некоторые из них являются опасными. В природе нет абсолютно ядовитых растений, одно и то же растение может оказывать разное воздействие на организмы: некоторые виды, опасные для человека, безвредны для животных и наоборот. Например, дурман может быть безвреден для грызунов, но вызывает отравление у человека. Ядовитость растения определяют содержащиеся в них химические вещества, именно они вызывают те или иные расстройства в организме человека. Изучение ядовитых растений актуально, их следует узнавать в природе, особенно детям, школьникам.

Многие ученые занимались экспериментами по определению степени ядовитости растений, рискуя своей жизнью, они доказывали то или иное влияние на организм. Так, в 1944 году, американский врач Роджер Смит исследовал яд кураре, введя себе инъекцию, он изучил влияние яда на организм человека и определил безопасную дозу. Австрийский ученый Фон Штерк занимался изучением ядовитых трав, употребляя ежедневно их настойки, он анализировал свои ощущения. Их труд, конечно, оценен, и сами они не безызвестны.

Цель: изучить биологические и токсические особенности некоторых ядовитых видов растений Адыгеи.

Задачи:

- Изучить виды фитотоксинов растений;
- Рассмотреть ядовитые растения Республики Адыгея;
- Выяснить степень опасности видов растений Республики Адыгея.

В ходе исследования были использованы данные учебно-методического пособия, в нем изучены возможные токсины, их вред, степень содержания в растениях. Также для более детального ознакомления были рассмотрена книга «Ядовитые и вредные растения» С.И. Плященко и Ф.П. Бибилова. В энциклопедиях и справочниках, найдены виды ядовитых растений Республики Адыгея, для дополнительного рассмотрения были подобраны различные информационные данные о них.

Ядовитые растения - растения, которые накапливают и вырабатывают яды в процессе своей жизнедеятельности, и вызывающие отравления животных и человека.

К наиболее встречающимся ядовитым веществам в растениях относятся алкалоиды и гликозиды, иногда смолы, органические кислоты, эфирные масла и другие.

Алкалоиды (лат. *alkali* - щелочь и греч. *eidos* - подобный) - природные азотсодержащие соединения, находящиеся в растениях в клеточном соке в виде солей различных органических кислот (щавелевая, яблочная), обычно в растворенном состоянии. Интересно, что некоторые растения могут содержать несколько видов алкалоидов, например, в снотворном маке их более 20. [2] Например, семейства бобовых, маковых и лютиковых богаты алкалоидами, так же они содержатся преимущественно у высших цветковых растений, а у низших в большинстве случаев отсутствуют. Некоторые алкалоиды могут использоваться в медицине, например, морфий, как обезболивающее.

Гликозиды (греч. *glykys* - сладкий и *eidos* - подобный) - это сложные эфироподобные органические соединения, растительного происхождения. В их состав входят альдегиды – твердые вещества горькие на вкус, хорошо растворимые в воде. В растениях их особенно много в листьях, цветах и коре, нередко в млечном соке. Ядовитые свойства присущи не всем гликозидам, например, флавоны и антоцианы безвредны, но есть и высоко токсичные дигитоксин.

Токсичность некоторых растений зависит от содержания в почве селена, для борьбы с которым в почву вносят повышенное количество серы. [1]

Все растения, выращиваемые в условиях дефицита влаги, накапливают в своем теле много токсичных веществ, например, нитратов. Пасмурная погода или затемненные условия, также могут повышать ядовитость растений, так у пасленовых (белена, дурман и др.) процессы накопления алкалоидов происходит ночью, поэтому растения более токсичны утром, чем в конце дня. Накопление эфирных масел, наоборот, происходит на ярком свете. Растительные яды могут содержаться как во всех частях растений, так и в специализированных органах. Например, в семядолях многих плодовых растений (вишня, персик, абрикос, слива и др.) содержится придающий им горький вкус цианогликозид амигдалин, при распаде которого образуется очень ядовитая синильная кислота. Концентрация цианидов именно в семядолях способствует защите ювенильных проростков как наименее конкурентоспособных особей в популяциях растений.

Некоторые виды ядовитых растений Республики Адыгея.

1. Акони́т (борец) *Aconitum soongaricum* Stapf.
2. Птице́млечник Воронова *Ornithogalum woronowii* Krasch.
3. Плау́н булавовидный *Lycopodium clavatum* L.
4. Морозник кавказский *Helleborus caucasicus* A. Braun
5. Пасле́н чёрный *Solanum nigrum* L.
6. Лютик константинопольский *Ranunculus constantinopolitanus*
7. Ландыш майский *Convallaria majalis* L.
8. Копыте́нь промежуточный *Asarum intermedium*(C. A. Mey.) Grossh.
9. Купе́на гладкая *Polygonatum glaberrimum* K. Koch
10. Кирказо́н ломоносовидный *Aristolochia clematitidis* L.
11. Купе́на гладкая *Polygonatum glaberrimum* K. Koch
12. Ясе́нец Кавказский *Dictamnus caucasicus*
13. Волчеяго́дник сборный *Daphne glomerata*Lam.
14. Воро́ний глаз неполный *Paris incompleta* M. Bieb.
15. Лья́нька обыкновенная *Linaria vulgaris* Mill.
16. Кирказо́н обыкновенный *Aristolochia chematitidis* L.
17. Гры́жник голый *Herniaria glabra* L.
18. Бессме́ртник песчаный *Helichrysum arenarium* (L.) Moench.
19. Барвино́к малый *Vinca minor* L.
20. Бара́нец обыкновенный *Huperzia selago* (L) Bernh.Ex Schranket Mart.,*Lycopodium selago* L
21. Адони́с весенний *Adonis vernalis* L.
22. Ма́к самосейка *Papaver rhoeas* L.

23. Наперстянка крупноцветковая *Digitalis grandiflora* Mill.
24. Очиток едкий *Sedum acre* L.
25. Чемерица Лобеля *Veratrum lobelianum* Bernh.
26. Чернокорень лекарственный *Cynoglossum officinale* L
27. Чистотел большой *Chelidonium majus* L.
28. Донник белый *Melilotus albus*
29. Бодяк полевой *Cirsium arvense*

Из них несколько видов занесены в Красную книгу Республики Адыгея, к примеру Морозник кавказский имеет статус редкого растения.

Анализируя литературу, мы видим, что ядовитые растения в фитоценозе можно отличить по некоторым признакам. Они могут иметь:

- Млечный сок;
- Яркая окраска;
- Семена и плоды горькие на вкус;
- Резкий и едкий запах.

Таким образом, ядовитые виды во флоре Адыгеи встречаются повсеместно. Химические вещества, содержащиеся в них, применяются, человеком в лечебных целях. Однако, эти растения должен знать каждый так как при небрежном обращении с ними здоровью человека может быть нанесен существенный вред.

Список литературы:

1. Карасева, Е.И. Ядовитые растения и грибы: учебно-методическое пособие/ Е.И. Карасева, В.И. Бутвиловский.- Минск, БГМУ, 2014. – 88 с.
2. Плященко, С.И. Ядовитые и вредные растения/ С.И. Плященко, Ф.П. Бибииков.- Минск: изд-во Урожай, 1965. – 110 с.

АЛКАЛОИДЫ И АЛКАЛОИДОСОДЕРЖАЩИЕ РАСТЕНИЯ РЕСПУБЛИКИ АДЫГЕЯ

*Колтунцева Ксения Валерьевна
Адыгейский государственный университет, г. Майкоп
Научный руководитель: Панеш О.А., к.биол.н., доцент
Адыгейский государственный университет, г. Майкоп*

В видовом составе Республики Адыгея насчитывается около 2000 видов растений. Среди них выделяется множество лекарственных, к которым относятся алкалоидосодержащие растения.

Цель: изучение видового состава алкалоидосодержащих растений, произрастающих в Республике Адыгея.

Задачи:

- дать определение и краткую характеристику алкалоидам;
- выявить распространенность, нахождение в растении и функции алкалоидов;
- создать список наиболее распространённых видов алкалоидосодержащих растений в Республике Адыгея;

Методы: Анализ научной литературы по теме. Обобщение изученного материала.

Алкалоиды - это азотистосодержащие органические соединения природного происхождения, обладающие основным характером. Они имеют сложный состав и обладают физиологическим действием. [2]

Название было предложено немецким аптекарем К. Мейсснером в 1819 г. Оно происходит от араб. *alkali* (алкали) - "щелочь" и др. греч. *eidōs* (ейдос) - "вид", "облик". Выделено примерно 15 тыс. алкалоидов. Они могут содержаться как во всем растении, так и в отдельных его частях. Их содержание составляет примерно сотые и десятые доли процента в

целом. Растение считается высокоалкалоидоносным, если в нем содержится примерно 1-3% алкалоидов. Особенно богаты алкалоидами представители семейства **Бобовые (Fabaceae)**, **Маковые (Papaveraceae)**, **Паслёновые (Solanaceae)** и др. Редко встречаются у плаунов, хвощей и голосеменных, бактерий и грибов, а у мхов и водорослей вовсе отсутствуют.

Они могут содержаться как во всём растении, так и в отдельных его частях.

Находятся алкалоиды в виде растворённых солей органических и минеральных кислот в клеточном соке основной паренхимы, флоэмы и клеток других тканей.

В растении алкалоиды могут иметь разное значение:

- защита растения от внешних факторов;
- регулировка роста растения;
- участие в обмене веществ;

Часто алкалоиды применяются в медицинской сфере в качестве обезболивающих, крововосстанавливающих, тонизирующих и многих других средств. Среди алкалоидосодержащих растений множество ядовитых видов.

В Адыгее наиболее распространены такие алкалоидосодержащие виды, как:

- Белена чёрная – *Hyoscyamus niger* L.
- Зверобой продырявленный – *Hypericum perforatum*
- Красавка обыкновенная – *Atropa belladonna* L.
- Крапива двудомная – *Urtica dioica*
- Ландыш майский – *Convallaria majalis* L.
- Мать-и-мачеха – *Tussilago farfara*
- Ромашка аптечная, или лекарственная – *Matricaria chamomilla*
- Тысячелистник обыкновенный – *Achillea millefolium*
- Чистотел большой – *Chelidonium majus* L.
- Хрен обыкновенный – *Armoracia rusticana* [1].

Алкалоидосодержащие растения являются сырьем для получения препаратов, используемых в официальной медицине, а также народном целительстве.

Вывод: в Республике Адыгея произрастает большое количество алкалоидосодержащих растений. Однако, их чрезмерное использование может привести к сокращению и даже исчезновению. Поэтому необходимо понимать, что нужно бережно относиться к видам, служащим сырьем для фармацевтической промышленности, а также всегда помнить о том, что многие из них ядовиты.

Список литературы:

1. Зернов А.С. Флора Северо-Западного Кавказа. - М: Тов-во науч. изд. КМК. 2006. – 664 с.
2. Гринкевич Н.И., Сафронич Л.Н. Химический анализ лекарственных растений: учеб. пособие для фармацевтических вузов. – М., 1983. – 176 с.

ГЛИКОЗИДЫ И ГЛИКОСОДЕРЖАЩИЕ РАСТЕНИЯ АДЫГЕИ

Колтунцева Татьяна Валерьевна
Адыгейский государственный университет, г. Майкоп
Научный руководитель: Панеш О.А., к.биол.н., доцент
Адыгейский государственный университет, г. Майкоп

В настоящее время наблюдается быстрая утрата биоразнообразия, которое определяет устойчивость биосферы – среды обитания живых организмов, включая человека. Это часто связано с беспечным отношением людей к природе.

Цель работы: расширить знания о местной флоре, растениях, содержащих ценные полезные для человека химические вещества и привлечь внимание общественности к проблеме сокращения видового разнообразия.

Задачи работы:

- обобщить сведения о химических свойствах гликозидов;
- исследовать гликозидосодержащие растения;
- ознакомиться с наиболее ценными гликозидосодержащими растениями Адыгеи.

Опираясь на цель и задачи, была использована учебная литература о гликозидах, рассмотрена книга А. С. Зернова «Флора Северо-Западного Кавказа». Для более детального ознакомления были использованы дополнительные информационные источники.

Флора Адыгеи богата и разнообразна. В ней более чем 2000 видов высших растений. Из них много полезных для человека. Особенно важны пищевые, кормовые, лекарственные растения, содержащие химические вещества, издавна применяемые в официальной и народной медицине. Целебные свойства многих растений и препаратов, которые из них получают, обуславливают гликозиды и алкалоиды [1].

Гликозиды (от греч. *glykys* – сладкий и *eidos* – вид) – это природные соединения, которые состоят из сахаров и несахаристой части, а именно спиртов, кислот, фенолов, альдегидов и других веществ.

В образовании гликозидной связи разрушается полуацетатный гидроксил сахара. Обнаруживают N-, Г- и S-, O-гликозиды в зависимости от природы неуглеводной части (агликона). Две последние группы гликозидов наиболее широко распространены в природе и исключительно в растениях.

Данные вещества используются в медицине, например, сердечные гликозиды, антибиотики, сапонины, флавоноиды. Гликозиды дезоксирибозы и рибозы с гетероциклическими азотистыми основаниями являются компонентами нуклеиновых кислот и некоторых коферментов [2].

Локализуются гликозиды в различных органах и частях растений: коре, плодах, корнях, клубнях, цветках, листьях, семенах. Они могут накапливаться в нескольких органах одного и того же представителя флоры. Накапливаясь в растениях, они придают им ядовитые свойства, но лишь немногим [3].

Из наиболее часто применяемых в медицине гликозидосодержащих растений в Адыгее произрастают:

- Борщевик Сосновского – *Heracleum Sosnowskyi Manden*
- Бузина чёрная – *Sambucus nigra L.*
- Ромашка аптечная – *Matricaria recutita L.*
- Сосна обыкновенная – *Pinus sylvestris L.J*
- Морозник кавказский – *Helleboru scaucasicus A.Br.*
- Ландыш закавказский – *Convallaria transcaucasica Utcin ex Grossh*
- Лютик едкий – *Ranunculis herba L.*
- Мать-и-мачеха обыкновенная – *Tussilago farfara L.*

Широкое применение лекарственных растений приводит к обеднению видов. Поэтому необходимо формировать у населения понимание связи между растениями и обеспечением здоровья, а также бережное отношение к окружающему миру.

Список литературы:

1. Зернов А. С. Флора Северо-Западного Кавказа. - М.: Тов-во науч. изд. КМК. 2006. – 664 с.
2. Куркин В.А. Фармакогнозия: учеб. для студентов фармацевтических вузов. - Самара: ГОУВПО «СамГМУ», 2004. – 1180 с.
3. Плященко С. И., Бибииков Ф. П. Ядовитые и вредные растения. изд урожай. Минск, 1965. – 110 с.

ФИТОПАТОГЕННЫЕ ГРИБЫ, ПОРАЖАЮЩИЕ РОД КАПУСТА (BRASSICA): МОРФОЛОГИЯ И МЕТОДЫ БОРЬБЫ С НИМИ

*Лозицкая Д.С.
Адыгейский государственный университет, г. Майкоп
Научный руководитель: Хагур М.Н., к.с.-х.н., доцент
Адыгейский государственный университет, г. Майкоп*

Капуста (Brassica) - древняя культура, произрастающей в средиземноморских районах Западной Европы и в Северной Африке. Овощеводы большинства стран капусте отводят значительные площади. Особенно широко возделывается она в странах с умеренно прохладным климатом. Она главная овощная культура по площади возделывания. По данным Росстата посевная площадь капусты в хозяйствах всех категорий в 2020 г. составила 76,8 тыс. га [3]. Овощеводы разводят более 100 сортов капусты, но самые распространенные среди них - кочанная (белокочанная, савойская, краснокочанная), цветная, брюссельская, кольраби и листовая. Капуста содержит витамины С, а также группы В, РР и К. Она включает в среднем 8,0% сухого вещества, в состав которого входят 4,4% сахаров, 2,1 - сырого белка, 0,9 - клетчатки, 0,7% - золы. В золе капусты содержатся минеральные соли калия, фосфора, кальция, железа и марганца. Капуста - высокоурожайная культура. Она дает дешевую продукцию и почти не нуждается в дорогостоящем защищенном грунте. Капуста в питании нашего населения занимает второе место после картофеля. Однако капуста, как и другие хозяйственные виды подвергаются поражению фитопатогенными грибами, которые поражают вегетативные части растения и даже приводят к гибели. Они вызывают серьезные заболевания, которые ухудшают качество продукции. Изучив симптомы поражения капусты фитопатогенными грибами, дает возможность своевременно применять меры профилактики.

Актуальность: индентификация на ранних сроках развития грибных заболеваний, дает возможность предотвратить повреждение вегетативных органов капусты, а морфологический анализ является наиболее актуальным способом в определении поражения.

Целью данной работы являлось изучение характера поражений вегетативных органов капусты, вызванных фитопатогенными грибами.

Для достижения поставленной цели были определены следующие задачи:

1. Изучить симптомы грибных заболеваний капусты по литературным данным.
2. С помощью морфологических методов диагностики определить грибы, вызывающие заболевания капусты.
3. Изучить методы защиты вегетативных органов капусты от поражения грибов-фитопатогенов.

Для решения поставленных задач использовались следующие методы исследования:

1. Анализ литературных источников.
2. Визуальный осмотр поражений и определение характера этих поражений в соответствии с описанием заболеваний в определителе, данном в работе Благовещенской Е.Ю [1].

По литературным данным были описаны симптомы и возбудители таких грибных заболеваний как: ложная мучнистая роса (пероноспора), фомоз, фитофтороз, ризоктониоз, черная пятнистость листьев капусты [4]. В ходе изучения литературы так же были рассмотрены методы борьбы с паразитическими грибами-фитопатогенами, при этом отмечено, что для лучшей защиты капусты необходимо использовать комплексный подход, включающий профилактические меры, а также фитосанитарный мониторинг и своевременное применение фунгицидов.

По данным литературы указано, что наибольшее значение в борьбе с грибными заболеваниями играют профилактические меры, главными из которых являются использование устойчивых сортов (Нантская, Слава Энктойсена, Исполинская, Чудо, Сахарка, Вальватевская, Сабуровка) [3]. Севооборот- не сажать капусту в одном и том же месте,

чередовать с другими культурами (лук, морковь, свекла), своевременно обрабатывать растение фунгицидами (бордоской смесью, медным купоросом и др.). Также нужно соблюдать некоторые требования: следить за влажностью почвы (до 50%), убирать растительные остатки, высаживать растения в более освещенном месте при температуре (от +13 до +18 °С).

Согласно К.В.Попковой, определение заражения растений фитопатогенными грибами главным образом основано на их морфологических признаках [2].

При рассмотрении пораженных вегетативных органов капусты (листья, стебель) в соответствии с описанием заболеваний в определителе были выявлены следующие поражения [1]:

1) Фитофтороз.



Рис. 1. Фитофтороз капусты

Возбудитель: *Phytophthora porri* Foisier

На данном препарате капусты, на верхней стороне листа вместо хлоротического, неясно ограниченные пятна. Также на листе имеются белые подушечки. От верхней стороны листа цвет сменяется с коричневого на желтый, что является характерным признаком заболевания.

2) Черная пятнистость.



Рис. 2. Черная пятнистость или альтернариоз капусты.

Возбудитель: *Alternaria brassicae*

На данном препарате листа капусты, имеются черные пятна концентрической структуры, участки между пятнами коричнево- желтые.

3) Ризоктаниоз



Рис. 3. Ризоктониоз капусты

Возбудитель: *Rhizoctonia solani*

На данном препарате представлена часть стебля (кочерыжки) капусты, на котором имеются мокрые пятна от желтовато-коричневого до коричневого цвета, которые являются нечем иным как пятнами гнили-характерным признаком поражения ризоктониозом. По периферии виден-светло-бурый, белый налет - это мицелий гриба.

В заключении можно сделать следующие выводы:

Капуста (*Brassica*) является одной из важнейших сельскохозяйственных и производственных культур, однако его вегетативные органы часто поражаются грибами-фитопатогенами, которые приводят к нарушению нормального развития растения и вызывают различные заболевания, которые вызывают ухудшение качества продукции и снижению уровня урожая.

Для эффективной защиты вегетативных органов капусты необходимо использовать комплексный подход, включающий профилактические меры, а также фитосанитарный мониторинг и своевременное применение фунгицидов.

В определении грибных болезней главным образом используется идентификация по внешним признакам, которая не требует специального оборудования, однако такой способ не дает гарантии, что заболевание было определено правильно.

В соответствии с морфологическим описанием заболеваний в атласах были идентифицированы следующие заболевания капусты: фитофтороз (корневая гниль), ризоктониоз, черная пятнистость.

Список литературы:

1. Благовещенская, Е.Ю. Фитопатогенные микромицеты: Учебный определитель. /Е.Ю Благовещенская.-М.: ЛЕНАНД, 2015. - 240 с.
2. Общая фитопатология: учебник для вузов / К. В. Попкова, В. А.Шкаликов, Ю, М. Ст М. Стройков и др и др. - 2-е изд. перераб. и доп. - М. : Дрофа, 2005.- 445.-ISBN 5-7107-7752-8
3. Рябцева Т.Г. Элементы технологии возделывания капусты белокочанной поздней при капельном поливе в черноземно-степной зоне Поволжья: дис. ... канд. с.-х. наук: 06.01.02 / Саратов. гос. ун-т, Саратов, 2021 - 152 с.
4. Фитопатология: учебник для вузов / А. П. Будрина, Т. Л. Доброзракова, Б. П. Каракулин [и др.] ; под рук. и ред. Н. А. Наумова.-Москва: Сельхозгиз, Ленинградское отделение, 1935.-339 с.

СТРУКТУРА ФЛОРЫ ЖЕЛЕЗНОДОРОЖНЫХ НАСЫПЕЙ ГОРОДА МАЙКОПА

Мищукова Дарья Геннадьевна
Адыгейский государственный университет, г. Майкоп
Научный руководитель: Хагур М.Н., к.с.-х.н., доцент
Адыгейский государственный университет, г. Майкоп

Актуальность исследования. Процесс разрушения естественной растительности и расширение площадей антропогенных территорий приводит к трансформации и миграции растительности. Наибольшее развитие эти процессы получили на техногенных местообитаниях, которые не имеют природных аналогов. В таких экотопах формируются антропогенно-трансформированные флористические комплексы. Флористический состав на них довольно сильно отличается от природной флоры данной местности и представлен в основном эврибионтными растениями.

Одним из специфических комплексов техногенных местообитаний являются железнодорожные насыпи, имеющие специфические гидрологические и геохимические условия. В ходе их строительства существующая растительность полностью уничтожается, и сформированные насыпи зарастают рудеральными видами. Железные дороги играют большую роль в заносе и расселении адвентивных растений и, таким образом, во многом определяют степень антропогенной трансформации флоры. Флора насыпей представляет интерес как главный канал распространения новых видов.

В то же время флора и растительность железнодорожных насыпей на территории Республики Адыгея практически не изучена. Поскольку основным очагом появления новых хозяйственно-ценных или вредных растений, способных к натурализации в местах заноса, является железная дорога-изучение данного типа флоры имеет важное значение.

Степень разработанности: Исследование флоры биотопов антропогенного происхождения, на примере железнодорожных насыпей, вызывает научный интерес у ботаников сравнительно недавно, начиная с середины 19 века (Гусев, 1971). Интересно отметить, что сама инфраструктура железных дорог была создана значительно раньше, но только в середине 19 века внимание ученых обратилось на флору, произрастающую на насыпях и вокруг путей. С течением времени, с особым активизмом с конца 20 века, интерес к изучению флоры железнодорожных насыпей неуклонно растет (Гущина, 1982, 1984, 1986; Чичев, 1984; Игнатов, Макаров и др., 1983; 1990).

Анализ литературы показывает, что флора железнодорожных насыпей характеризуется высоким видовым составом. Например, во флоре железных дорог города Абакан выявлено 107 видов, относящихся к 35 семействам и 85 родам. На долю ведущих семейств приходится 82,3% от общего числа видов исследуемой флоры. Лидирующее место занимает семейство Asteraceae. (Элтеко Елена Сергеевна, Лагунова Елена Геннадьевна, 2023).

В Беларуси, вдоль железнодорожной линии города Жлобин, было исследовано железнодорожное полотно длиной 550 метров и обнаружено 62 вида высших сосудистых растений, которые принадлежат к 18 порядкам, 27 семействам и 53 родам. (Дайнеко, Сазанович, 2019).

В окрестностях Витебского района, на железнодорожных насыпях, было обнаружено 96 видов и 34 семейства растений. Оказалось, что на большинстве территорий насыпей преобладают многолетние травы (от 67,16% до 94,74%). (Локтева В.П., Кривошеина Е.С., Мишина Е.В., Держинский Е.А., 2020).

Цель работы: анализ структуры флоры железнодорожных насыпей, формирующейся в пределах города Майкопа.

Задачи:

1. Выполнить анализ таксономической структуры флоры железнодорожных насыпей, формирующихся в пределах города Майкопа;

2. Выполнить анализ типологической структуры флоры железнодорожных насыпей, формирующихся в пределах города Майкопа;

3. Выявить флору железнодорожных насыпей формирующуюся в пределах города Майкопа;

Организация и методы исследования:

Использовались традиционные методы флористики: методика маршрутного флористического обследования с полевой документацией и сбором гербария, флористические описания всех своеобразных микроэкопотопов в пределах изученных объектов. Были исследованы преимущественное число основных железных дорог, которые находятся в пределах города Майкопа. Анализ принадлежностей видов к той или иной типологической группе, сведений о происхождении, современном распространении видов проводили по специальным сводкам и публикациям.

Вывод: в результате применения данных методов были получены важные сведения о структуре и составе флоры железнодорожных насыпей города Майкопа. Это исследование помогло лучше понять биологическое разнообразие насыпей, а также способы адаптации растений к железнодорожной инфраструктуре.

Список литературы:

1. Бочкин В.Д. Адвентивные растения Московского участка Курской железной дороги // Проблемы изучения адвентивной флоры СССР: Материалы совещ. -М., 1989. С. 36 - 38.

2. Вахненко В.Д. Флора железных дорог города Ростова-на-Дону и его окрестностей. Пробл. ботан. на рубеже 20-21 вв.: Тез. докл., представл. 2 (10) Съезду Рус. Ботан. общ-ва. Санкт-Петербург, 26 - 29 мая, 1998. Т. 2. - СПб., 1998. - С. 221 -222.

3. Гусев Ю.Д. Расселение растений по железным дорогам северо-запада европейской части России // Бот. журн. 1971. - Т. 56, № 3. - С. 347 - 360.

4. Еленевский А.Г., Радыгина В.И. О понятии «реликт» и реликтомании в географии растений // Бюл. МОИП. Отд. Биол. 2002. - Т. 107. - Вып. 3. - С. 39-49.

ПИГМЕНТЫ ЦВЕТКОВЫХ РАСТЕНИЙ ПОД ВЛИЯНИЕМ СОЛЕЙ ТЯЖЕЛЫХ МЕТАЛЛОВ

*Мурадян Светлана Галустовна
Адыгейский государственный университет, г. Майкоп
Научный руководитель: Панеш О.А., к. биол. н., доцент
Адыгейский государственный университет, г. Майкоп*

Данная тема актуальна, так как в связи широкого распространения солей тяжелых металлов в биосфере, появилась необходимость глубокого понимания воздействия их на окраску цветков покрытосеменных растений.

Цель: изучить влияние солей тяжелых металлов на пигменты цветковых растений.

Задачи:

- Изучить имеющиеся исследования на тему пигменты цветковых растений под влиянием солей тяжелых металлов.

- Выяснить влияние изменения окраски цветов покрытосеменных растений при действии солей тяжелых металлов.

Пигменты - красящие вещества, придающие цвет растениям. *Растительные пигменты* – это крупные органические молекулы, имеющие группировки, ответственные за поглощение света. Для этих группировок характерно наличие цепочки чередующихся простых и двойных связей (-C=C-C=C-). Кроме того, поглощение света усиливается при наличии в молекуле кольцевых структур.

Пигменты находятся чаще в тех или иных структурных образованиях клетки, реже - в жидкостях организма в растворённом состоянии. Так, хлорофилл сосредоточен в

хлоропластах, каротиноиды - в хромо - и хлоропластах, гемоглобин - в эритроцитах, флавоноиды - в клеточном соке растений. Пигменты, связанные с белками и липидами, входят в структуру биологических мембран. У многих видов животных и растений существуют специализированные пигментные клетки или хроматофоры. Наиболее распространенными в растительных клетках являются следующие пигменты: зеленые пигменты (хлорофиллы), красные и синие антоцианы, желтые флавоны, желто-оранжевые каротиноиды и темные меланины.

Соли тяжёлых металлов – это загрязняющие вещества, которые могут негативно влиять на рост и развитие растений.

Повышенное содержание в почве и воздухе химических веществ приводит к гибели растений, снижению фитомассы, прироста, продуктивности, формированию аномальных биоморф, сокращению сроков вегетации, изменениям количественного состава химических элементов растений и т.д.

Соли тяжелых металлов (меди, свинца, олова, цинка, кобальта, кадмия, молибдена, никеля, ртути, висмута, сурьмы) - естественная составляющая природных водоемов, присутствующая в воде в растворенном и не растворенном виде. Они активно участвуют в биологических процессах и высоко токсичны.

Тяжелые металлы (Cu, Ni, Co, Pb, Sn, Zn, Cd, Bi, Sb, Hg) относятся к микроэлементам. То есть химическим элементам, присутствующим в организмах в низких концентрациях (обычно тысячные доли процента и ниже). Химические элементы, входящие в состав организмов растений, животных и человека, принимают участие в процессах обмена веществ и обладают выраженной биологической ролью. Мощное воздействие микроэлементов на физиологические процессы и организме объясняется тем, что они вступают в теснейшую связь с биологически активными органическими веществами - гормонами, витаминами. Изучена также их связь со многими белками и ферментами. Микроэлементам, несмотря на их малое количественное содержание в организмах, принадлежит значительная биологическая роль. Помимо общего благоприятного влияния на процессы роста и развития, установлено специфическое воздействие ряда микроэлементов на важнейшие физиологические процессы - например, фотосинтез у растений.

Многие металлы, преимущественно микроэлементы, в растворах обладают ярко выраженным каталитическим действием. Это каталитическое действие микроэлементы проявляют и в живом организме, особенно тогда, когда они вступают во взаимодействие с органическими веществами, содержащими азот.

Максимальную каталитическую активность металлы как таковые или, чаще, их металлоорганические (органоминеральные) соединения приобретают, вступая в соединения с белками. Именно такое строение имеют многие биологические катализаторы - ферменты. Помимо значительного повышения активности, роль белкового компонента заключается в придании таким соединениям, в основном ферментам, специфичности действия.

Пигменты цветковых растений являются важными компонентами их органов, они играют ключевую роль в привлечении опылителей. Однако, под воздействием солей тяжелых металлов, происходят изменения в их структуре и концентрации. Это может привести к нарушению процессов фотосинтеза и обмена веществ, а также вызвать стрессовые реакции в растениях. Исследования показывают, что некоторые тяжелые металлы могут проникать в клетки растений и вступать в реакцию с пигментами, изменяя их свойства и способность к поглощению света определенных длин волн. В результате этого процесса, цвет цветков может меняться или тускнеть, что может отразиться на привлекательности растений для опылителей. Эти изменения оказывают негативное воздействие на экосистемы, в которых данные растения занимают ключевое положение. Дальнейшие исследования в этой области необходимы для понимания механизмов взаимодействия между тяжелыми металлами и пигментами цветковых растений, а также для разработки методов защиты растений от негативного воздействия загрязнителей.

Флавоноиды – гетероциклические кислородсодержащие красящие вещества, обеспечивающие разнообразную гамму окрасок цветков: красную, алую, фиолетовую, синюю, желтую, оранжевую и смешанные тона – розово-лиловую, лилово-фиолетовую, голубовато-синюю, желто-кремовую, цвета слоновой кости и т.д.

Флавоноиды широко распространены в растениях и именно они придают цветам и плодам многих растений их яркую окраску. Флавоноиды – это растительные питательные вещества, которые при употреблении в виде фруктов и овощей не токсичны, а также потенциально полезны для человеческого организма.

Загрязнение городской среды неизбежно вызывает неспецифические реакции, которые выражаются в разрушении пигментов (изменении окраски), отмирании тканей и т.п. *Хлороз*– вызванное разрушением хлорофилла изменение зеленой окраски листьев (как правило, на бледно-желтую). *Некроз*– отмершие ткани листа, обычно бурого цвета. Это результат более интенсивного или более длительного во времени воздействия природных и техногенных факторов:

- холодные условия севера, высокогорий.
- заморозки.
- недостаток элементов питания, избыток одного из них.
- изменение рН среды и клеточного сока.
- стрессы.
- загрязнение солями тяжелых металлов.

Яркая окраска цветков, плодов, а иногда и побегов обусловлена, в основном, пигментами флавоноидной природы, входящих в обширную группу фенольных веществ, чрезвычайно распространенных среди растений.

В эту группу красящих веществ входят родственные соединения (флавонолы, флавоны, антоцианы, ауруны, халконы, катехины и т.д.). Некоторые из них широко известны: например, флавоноиды (кверцетин, рутин), обуславливающие его цвет и физиологическую активность. Среди пигментов наиболее распространены антоцианы (вся гамма расцветок от оранжевого до темно-лилового), менее – некоторые флавонолы, ауруны и халконы (цвет от желтого до оттенков слоновой кости).

Присутствие антоцианов помогает интенсивному поглощению световой энергии. Часть ее превращается в тепло, способствуя повышению температуры органа. Это является приспособительным свойством растений для лучшего улавливания световой энергии солнца. При этом синие и фиолетовые пигменты поглощают энергии больше, чем красные. Вот почему растения с синими и сине-фиолетовыми цветками более распространены в экстремальных условиях Севера и высокогорий.

Таким образом в нужном количестве тяжелые металлы благоприятно влияют на растения, но переизбыток или недостаток их ведет к гибели растений.

Список литературы:

- <https://znanio.ru/media/nauchno-issledovatel'skaya-rabota-po-teme-vliyanie-solej-tyazhelyh-metallov-na-rost-rasteniya-2900789>
- <https://konversia.com/pollutions/soli-tyazhelykh-metallov-cu-pb-sn-zn-co-cd-mo-i-dr/>
- <https://research-journal.org/archive/11-137-2023-november/10.23670/IRJ.2023.137.143>
- <https://nsportal.ru/ap/library/nauchno-tekhnicheskoe-tvorchestvo/2012/08/06/vliyanie-tyazhyolykh-metallov-na-rasteniya>

ФИЗИОЛОГИЯ ЧЕЛОВЕКА

ПСИХОФИЗИОЛОГИЧЕСКИЕ ОСОБЕННОСТИ АДАПТАЦИИ СТУДЕНТОВ К ОБРАЗОВАТЕЛЬНОМУ ПРОЦЕССУ

Корсунов Максим Алексеевич
Адыгейский государственный университет, г. Майкоп
Научный руководитель: Псеунок А.А., д. биол. н., профессор
Адыгейский государственный университет, г. Майкоп

Актуальность исследования: от успешной адаптации студентов к учебному процессу зависит качество обучения и развитие профессиональных компетенций. Наблюдение за изменениями в когнитивных показателях с течением времени может помочь выявить студентов, которым, возможно, трудно адаптироваться к образовательной среде. Раннее выявление студентов из группы риска позволяет своевременно вмешаться и оказать поддержку, чтобы предотвратить трудности в учебе. Известно, что высокий уровень стресса может ухудшить когнитивные функции, внимание и восстановление памяти, что приведет к трудностям с концентрацией, обработкой информации и сохранением новых знаний.^[4] Исходя из этого исследования психофизиологических особенностей адаптации студентов к образовательному процессу может иметь важное значение в организации учебного процесса.

Степень разработанности: по данным исследований, успешная умственная деятельность во многом зависит от психофизиологических свойств личности. К ним можно отнести общую выносливость, и быстроту мыслительной деятельности, способность к переключению и распределению, концентрацию и устойчивость внимания.^[3] По некоторым данным, для студентов характерно низкая устойчивость и концентрация внимания. Имеются также данные, полученные в ходе заполнения студентами опросника САН (самочувствие, активность, настроение). Результаты показывают увеличение личностной и ситуативной тревоги к концу года у студентов всех специальностей.^[1] С другой стороны, имеются сведения, что уровень тревожности зависит от факультета обучения студента. Так, наибольшее количество студентов с низким уровнем тревожности наблюдается среди студентов филологического и экономического факультетов, в противоположность, среди студентов биологов обнаруживалось наибольшее количество лиц с высоким уровнем тревожности.^[2]

Цель: изучить психофизиологические особенности адаптации студентов Адыгейского государственного университета к образовательному процессу.

Задачи:

1. Осуществить анализ литературы и изучить степень разработанности проблемы.
2. Провести тестирование студентов в начале семестра с целью определения начального уровня адаптации.
3. К концу семестра выполнить повторное обследование студентов.
4. Провести анализ полученных данных и сделать выводы.

Методы: исследования проводились на компьютерном комплексе “НС – ПсихоТест” с использованием различных тестов на внимание и память. В исследовании приняли участие 25 студентов Адыгейского государственного университета. Исследования проводились в начале семестра и к концу этого же семестра. Распределение выборки имело нормальный характер, для статистической проверки гипотезы использовался t-критерий Стьюдента.

Выводы: были сделаны следующие выводы после статистического анализа данных. Во-первых, анализ показателей памяти не продемонстрировал значительных изменений в течение семестра. Хотя можно было бы ожидать колебаний в показателях памяти из-за повышения уровня стресса или других внешних факторов, в исследовании не наблюдалось заметной закономерности улучшения или ухудшения функции памяти у участников. Напротив, показатели внимания статистически ухудшились, такие факторы, как увеличение рабочей

нагрузки, усталость или повышенный уровень стресса к концу семестра, могли способствовать такому снижению способности к концентрации внимания. Эти результаты подчеркивают динамическую природу таких психофизиологических показателей, как внимание и память, и подчеркивают важность мониторинга этих показателей с течением времени, особенно в контексте академической среды.

Список литературы:

1. Глебов В. В. Уровень психофизиологической адаптации студентов на начальном этапе обучения в системе высшей школы // Вестник Российского университета дружбы народов. Серия: Экология и безопасность жизнедеятельности. - 2013. - № 5. - С. 18-21.
2. Особенности психофизиологической адаптации студентов первого курса к условиям обучения в вузе / Т. Н. Семенкова [и др.] // Вестник Кемеровского государственного университета. - 2010. - № 2. - С. 47-52.
3. Психофизиологическая адаптация студентов в период обучения / Т. Г. Воробьева // [и др.] // Вестник Нижневартского государственного университета. 2016. № 2. с. 59-65.
4. Influence of Stress and Emotions in the Learning Process: The Example of COVID-19 on University Students: A Narrative Review / Alfredo Córdova [et.all] // Healthcare (Basel). - 2023. - № 11. - p. 1-15.

ОПРЕДЕЛЕНИЕ ФИЗИЧЕСКОЙ РАБОТОСПОСОБНОСТИ СПОРТСМЕНОВ РАЗНЫХ СОМАТОТИПОВ (ПО Н.ШЕВКУНЕНКО)

Куликов Богдан Денисович

Адыгейский государственный университет, г. Майкоп

Научный руководитель: Кузьмин А.А., к. биол. н., доцент

Адыгейский государственный университет, г. Майкоп

Актуальность исследования. Физическая работоспособность спортсменов является важнейшим условием для развития всех основных физических качеств, основой способности организма к перенесению высоких специфических нагрузок, возможности реализовать функциональные потенциалы к интенсивному протеканию восстановления и во многом определяет спортивный результат практически на всех этапах многолетней тренировки. Известно, что физическая работоспособность зависит от целого ряда факторов, определяющих и лимитирующих ее.

Работоспособность всегда обеспечивается функционированием одних и тех же систем организма, на ее уровень влияют одни и те же факторы, но роль этих систем и факторов различна в зависимости от спортивной специализации, возраста и др. В то же время оценка факторов, определяющих и лимитирующих работоспособность, дает качественную информацию, на основе которой возможно целенаправленно корректировать тренировочный процесс, наращивая функциональные возможности в слабых звеньях. Кроме того, данная информация имеет важное значение и при выборе средств и методов тренирующих воздействий, и при необходимости, для целенаправленной оптимизации функциональной подготовленности, например, посредством дополнительных эргогенических средств.

Степень разработанности. Проблема конституции человека, впервые сформулированная Гиппократом, и понятие габитуса (совокупности внешних признаков), введенное Галеном, обеспечили важный прорыв в изучении особенностей телосложения живых организмов и не утратили своего значения до сих пор. В начале XX века появились работы врача Эрнста Кречмара, которые выявили связь между формой тела и психическими особенностями. Примерно в это же время М.В. Чернолуцкий представил схему формы тела и впервые описал ее функциональные и биохимические особенности (Неудахин Е.В., Чемоданов В.В., 2003).

К началу третьего тысячелетия отечественные ученые установили, что представители разных видов спорта отличаются друг от друга по параметрам типа телосложения, и подтвердили, что тип телосложения влияет на энергообеспечение мышечной деятельности (И.А. Корниенко, В.Д. Сонькин, Р.В. Тамбовцева, 2004). В то же время последние генетические исследования выявили предрасположенность типа телосложения к определенным видам спортивной деятельности (Silventoinen, A. Jelenkovic, J. Kaprio, 2020). В то же время вопросы о роли и значении типа телосложения для соответствующей нагрузки при занятиях физической культурой и спортом до сих пор окончательно не решены. В связи с этим возникает проблема перегрузки отдельных категорий юношей при занятиях физической культурой в режимах высоких и субмаксимальных нагрузок. Кроме того, изучение особенностей энергообеспечения мышечной деятельности во время нагрузки у юношей различного телосложения представляет большой научный и практический интерес для демонстрации подбора соответствующей (оптимальной) дозы нагрузки в зависимости от индивидуальных особенностей телосложения.

Дальнейшее внедрение соматотипических маркеров физической работоспособности и устойчивости при физических нагрузках позволит тренерскому составу выявлять перспективных спортсменов для различных видов спорта по определенным сочетаниям соматотипических компонентов.

Цель работы: выявить особенности физической подготовленности спортсменов с разными соматотипами.

Задачи:

1. Изучить межгрупповые различия соматотипических и физиологических особенностей у спортсменов, специализирующихся в видах спорта с одинаковой направленностью проявления двигательных качеств.

2. Изучить взаимосвязь между работоспособностью и соматическими особенностями спортсменов и определить факторную структуру их положительные и отрицательные качества.

3. Разработать решающие правила (математические модели прогноза) для предпочтительного отнесения вновь тестируемых спортсменов к виду спорта, к которому они больше подходят:

- а) по частным показателям (только телосложение, или физиологические показатели);
- б) по комплексу информативных соматотипическим и физиологическим показателям.

Организация и методы исследования. В эксперименте приняли участие специально квалифицированные спортсмены циклических дисциплин в возрасте от 18 до 33 лет в количестве 35 человека. На первом этапе исследования были определены соматотип по Н.Шевкуненко и тип функционального реагирования нервно-мышечного аппарата: «спринтер», «микст», «стайер» – по методике В.П. Казначеева. В результате соматотипирования в первую группу распределили 20 спортсменов долихоморфного соматотипа, во вторую – 14 представителей мезоморфного типа, и в третью группу – 1 человек брахиморфного соматотипа. На втором этапе исследования спортсмены выполняли ступенчатый тест с повышающейся нагрузкой на велоэргометре. Через 2 часа после легкого завтрака испытуемые перед началом тестирования выполняли низкоинтенсивную разминку на велоэргометре длительностью 5 минут, при которой скорость была 20 км/ч. Начальная скорость ступенчатого теста составила 25 км/ч. Длительность выполнения нагрузки на каждой ступени – 3 минуты. Повышение нагрузки каждой последующей ступени составляло 20 Вт.

Вывод: Юноши брахиморфного типа обладали наибольшей выносливостью мышц, устойчивостью работы сердца и высоким потенциалом аэробной производительности. Данный соматотип эффективнее и с меньшими затратами способен преодолевать циклические нагрузки.

Представители мезоморфного типа отличались достаточно высокой устойчивостью к нагрузке благодаря продолжительному аэробному вкладу в обеспечение мышц и быстрым

восстановлением сердечного ритма, что позволило им продемонстрировать хорошие результаты на физическую нагрузку.

Мужчины долихоморфного соматотипа характеризовались наименьшим аэробным и соответственно большим лактацидным вкладом в энергообеспечение мышечной деятельности при более высокой частоте пульса. На физкультурных занятиях для этой категории юношей следует придерживаться умеренных циклических нагрузок и следить за пульсовыми значениями.

Соматотипические предикторы дают четкие ориентиры для оценки функциональной устойчивости и определения оптимального режима физических нагрузок для лиц разного телосложения, что будет способствовать совершенствованию методов спортивного отбора, повышению эффективности тренировочного процесса, улучшению физической работоспособности спортсменов и сохранению здоровья занимающихся спортом лиц.

Список литературы:

1. Неудахин, Е. В. К дискуссии о конституции человека, конституциональных типах и диатезах / Е. В. Неудахин, В. В. Чемоданов // Педиатрия. Журнал им. Г.Н. Сперанского. – Т. 84. – № 5. – С. 60-67.

2. Лазарева, Э. А. Взаимоотношения между типами телосложения и особенностями энергообеспечения мышечной деятельности легкоатлетов спринтеров и стайеров / Э. А. Лазарева // Физиология человека. – Т. 30. – № 5. – С. 121.

3. Корниенко, И. А. Возрастное развитие энергетики мышечной деятельности: Итоги 30-летнего исследования. Сообщение III. Эндогенные и экзогенные факторы, влияющие на развитие энергетики скелетных мышц / И. А. Корниенко, В. Д. Сонькин, Р. В. Тамбовцева // Физиология человека. – Т. 33. – № 5. – С. 118-123.

4. Silventoinen, K. Genetics of somatotype and physical fitness in children and adolescents / Silventoinen, A. Jelenkovic, J. Kaprio // American Journal of Human Biology. – 2020. – № 33(3). – P. e23470

5. Сонькин, В. Д. Проблема оценки физической работоспособности детей и подростков / В. Д. Сонькин, Г. М. Маслова // Новые исследования. – № 3 (16). – С. 43-51.

ИНСТИТУТ ФИЗИЧЕСКОЙ КУЛЬТУРЫ И ДЗЮДО

ПРОБЛЕМЫ НАУК О ФИЗИЧЕСКОМ ВОСПИТАНИИ И СПОРТЕ

ПРОБЛЕМЫ ФИЗИЧЕСКОГО ВОСПИТАНИЯ ШКОЛЬНИКОВ

*Богорубова Анастасия Андреевна,
Институт физической культуры и дзюдо, Майкоп
Научный руководитель – Гунажиков Игорь Кимович, канд. пед. наук, доцент,
Адыгейский государственный университет, Майкоп*

Проблемы совершенствования процесса физического воспитания подрастающего поколения являются предметом пристального внимания специалистов уже многие годы. Актуальными эти проблемы остаются и по сегодняшний день.

Физическое воспитание, как вид воспитания, специфическим содержанием которого являются обучение движениям, развитие физических качеств, овладение специальными физкультурными знаниями и формирование осознанной потребности в физкультурных занятиях имеет самое непосредственное отношение к здоровью, здоровому образу жизни,

нравственному воспитанию населения, формированию положительных морально-волевых качеств.

Исследования, проводимые учеными и специалистами в области физического воспитания, наглядно подтверждают снижение уровня физической подготовленности и здоровья подрастающего поколения (А.И. Яруллин, 2000). Такое положение дел, по мнению ряда авторов, в значительной мере связано с ухудшившимися в последние десятилетия социально-экономическими условиями жизни нашего общества, мнение других – существующая система физического воспитания не способна реально решать эту проблему.

Данные ранее проводимых исследований (И.К. Гунажоков, 1995; 2015; А.А. Камбачоков, 2005 и др.) свидетельствуют о том, что от 10 до 15% подростков самоустранились от академических занятий по физическому воспитанию в школе. Практически каждый четвертый подросток не выражает желания вообще – даже с минимальной нагрузкой – приобщаться к физической культуре, а рациональное число занятий в недельном цикле привлекает в лучшем случае всего 60% контингента при реальной рациональной частоте занятий лишь у 38% респондентов. При этом первоочередными мотивами занятий физической культурой и спортом для юношей являются: желание повысить и поддержать на достаточно высоком уровне свою физическую подготовленность, испытывать свои силы, проверить свои возможности, развить определенные физические качества, приобрести необходимые жизненно-важные умения и навыки.

Процессы, протекающие в обществе, неизбежно отражаются на состоянии дел в школе. Сегодня появилась широкая сеть альтернативных учебных заведений: лицеев, гимназий, профильных школ. Общеобразовательная школа отказалась от одного для всей страны варианта учебного плана и способа организации учебного процесса. Ученики и учителя получили возможность выбора учебных предметов и учебных программ, учитывающих специфику региона, конкретной школы, интересы и запросы ученика, возможности учителя (В.Г. Левченко, 2002).

Цель исследования – установление основных причин неэффективности функционирования системы школьного физического воспитания.

Методы исследования: анализ научно-методической литературы и регламентирующих документов, изучение практического опыта.

Теоретический анализ ранее проводимых исследований в области педагогики, теории и методики физического воспитания, посвященных физическому воспитанию детей школьного возраста, обобщение педагогического опыта, а также анализ ряда регламентирующих документов в сфере физической культуры позволяет заключить:

1. Система физического воспитания, сложившаяся в общеобразовательных организациях в современных условиях демонстрирует свою неэффективность в решении оздоровительных, образовательных и воспитательных задач, при этом занимает доминирующее положение в большинстве региональных, муниципальных и локальных системах физического воспитания. На протяжении ряда лет, специалистами констатируется снижение уровня физической подготовленности и здоровья подрастающего поколения, и эта тенденция прослеживается в настоящее время.

2. Дефицит двигательной активности стал отличительной чертой образа жизни современных школьников, что приводит к функциональным изменениям в организме, снижению эффективности работы внутренних органов, нарушению устойчивости организма к неблагоприятным воздействиям внешней среды, к снижению уровня физического развития и физической подготовленности и в целом к ухудшению здоровья.

3. Регламентированные занятия в общеобразовательной школе в рамках процесса физического воспитания не позволяют удовлетворить природную потребность ребенка в движении, не позволяют эффективно формировать двигательные навыки и не способствуют повышению уровня физической подготовленности, поскольку нарушаются основные принципы построения занятий физическими упражнениями.

4. Проблема, связанная с разработкой и внедрением технологий формирования мотиваций к систематическим занятиям физическими упражнениями в различные возрастные периоды на основе интереса занимающихся к физкультурно-спортивной деятельности остается актуальной и на сегодняшний день.

6. Первостепенное значение в решении задач, связанных с достижением оптимального уровня физической подготовленности учащихся старших классов, приобретает поиск путей и средств совершенствования процесса физического воспитания, на основе внедрения апробированных и адаптированных методик с ориентацией на культуру спорта, разработанных с учётом потребностей, мотивов, индивидуальных особенностей занимающихся, их интереса к физкультурно-спортивной деятельности.

Список литературы:

1. Гунажоков, И.К. Особенности формирования физической культуры личности в условиях регламентированных занятий в общеобразовательной школе: Автореф. дис. канд. пед. наук / И.К. Гунажоков. – Майкоп, 1995. – 17 с.

2. Гунажоков И.К. Рекомендации тренерам по формированию и поддержанию у детей устойчивой мотивации к занятиям спортом / И.К. Гунажоков, И.В. Вержбицкий, Е.Г. Вержбицкая // Социализация растущего человека в контексте прогрессивных научных идей XXI века: социальное развитие детей дошкольного возраста: сб. науч. трудов I-ой всероссийской научно-практической конференции с международным участием. / под. общ. ред. Т.И. Никифоровой, Т.И. Гризик, Л.А. Григорович – Чебоксары: ЦНС Интер-актив плюс, 2015. – С. 229-232.

3. Камбачоков, А.А. Проблемы формирования физической культуры личности студентов медицинского колледжа: Автореф. дис. канд. пед. наук / А.А. Камбачоков. – Нальчик, 2005. – 24 с.

4. Левченко, В.Г. Медико-биологические основы дифференцированного подхода в физическом воспитании школьников / В.Г. Левченко. – Майкоп: Редакционно-издательский отдел Адыгейского государственного университета, 2002. – 144 с.

5. Яруллин, А.И. Учебный предмет «Физическая культура» - источник получения образования по физической культуре / А.И. Яруллин // Физкультура в школе, 2000. - № 4. – С. 9-11.

ОСОБЕННОСТИ РАЗВИТИЯ СИЛОВЫХ СПОСОБНОСТЕЙ У ДЕТЕЙ ШКОЛЬНОГО ВОЗРАСТА

Дорохов Даниил Евгеньевич

Институт физической культуры и дзюдо, Майкоп

Научный руководитель – Гунажоков Игорь Кимович, канд. пед. наук, доцент, Адыгейский государственный университет, Майкоп

Известно, что абсолютная сила мышц непрерывно увеличивается от рождения до 20-30 лет, а за тем начинает постепенно снижаться. При этом у нетренированных детей, как правило, появляются три возрастных периода развития: с 9-11 лет, с 13-14 и с 16-18 лет. Относительная сила, рассчитанная на один килограмм веса тела, достигает своего максимума нередко уже в 13-14-ти летнем возрасте и окончательно устанавливается на высшем уровне к 16-18 годам (ВЛ. Филин, 1994).

Сила мышц человека зависит от целого ряда причин как морфологического, так и биомеханического, биохимического, функционального и нервно-психического характера.

К морфологическим особенностям относится строение мышц: количество мышечных волокон, входящих в ее состав; микроструктурные особенности мышечного волокна; различный биохимический состав, включающий в себя особенности мышц с быстрым и

медленным сокращением, с накоплением энергетических веществ (Ю.В. Верхошанский, 1994).

Развитие силы во многом обусловлено особенностями развития скелета, связочного аппарата, мышечной и нервной систем, а также общим биологическим созреванием организма.

Цель исследования – изучение особенностей развития силовых способностей у детей школьного возраста.

Методы исследования: анализ научно-методической литературы; изучение передового опыта.

При подборе средств и методов силовой подготовки (с избирательным воздействием на способности к взрывным усилиям) следует особое внимание уделять соответствию основных параметров движений и динамики мышечных напряжений. Средствами воспитания взрывной силы могут быть упражнения с отягощениями, которые можно подразделить на три группы:

- первая группа - упражнения с большими около предельными отягощениями (80-90% от максимальных);
- вторая группа - упражнения с малыми отягощениями (30% от максимальных), выполняемые с большой скоростью;
- третья группа - упражнения с соревновательными отягощениями, выполняемые с предельной скоростью (Ю. А. Шулика, Я. К. Коблев, 2006).

В силовой подготовке детей 8-10 лет следует шире использовать упражнения в лазанье и перелазание через различные препятствия; упражнения с футбольными, баскетбольными мячами в положении сидя, лежа на спине и животе; ходьбу на четвереньках; висы, смешанные висы и упоры; подвижные игры и эстафеты с включением указанных упражнений.

В возрасте 11-12 лет можно уже дополнительно использовать упражнения с набивными мячами, гантелями, предметами весом 2-3 кг. Основной метод выполнения упражнений в возрасте 8-12 лет - повторный, однако, упражнения выполняются не "до отказа". Не следует применять больших отягощений и тем более максимальных.

При развитии силовых способностей у детей младшего возраста, прежде всего, следует избегать больших нагрузок на позвоночник. Нужно исключить упражнения с резкими односторонними толчками (силовые приемы на большой скорости, на встречном движении), асимметричным подниманием тяжестей, чрезмерные и длительные нагрузки на опорную поверхность стоп (переноска больших тяжестей, упражнения с переноской партнеров). Необходимо использовать как можно шире естественные условия местности: ходить и бегать по песку, по мелкой воде, в гору, по мягкому грунту вдоль берега реки, моря, озера.

На этапе первоначальной подготовки нужно обучить разнообразным силовым упражнениям, которые в дальнейшем можно будет выполнять с гантелями, штангой, эспандером и другими отягощениями. Надо отметить, что в данном возрасте мышцы больше растут в длину, чем в поперечнике, поэтому применение упражнений, способствующих наращиванию мышечной массы, оказывается малоэффективным.

Значение силовой подготовки в возрасте 13-15 лет постепенно возрастает. В этот период необходимо освоить технику выполнения всех силовых упражнений, понять смысл и направленность каждого из них.

Структура и содержание силовых упражнений, а также условия, в которых они могут выполняться, постепенно усложняются. В тренировку включаются упражнения с небольшими отягощениями, которые выполняются в соответствии с требованиями метода повторных усилий и его разновидностей: динамических усилий и вариативного.

Метод повторных усилий характеризуется использованием неопредельных отягощений (30-40% от максимального) с предельным числом повторений «до отказа». Этот метод служит основой для использования других методов силовой подготовки. Нагрузка при использовании данного метода в большей степени соответствует возрастным особенностям подростков и юношей, и задачам их подготовки (В.П. Филин, Н.Н. Фомин, 1994).

Метод динамических усилий предусматривает предельную скорость выполнения

упражнений при незначительном (10-20%) отягощении.

Метод максимальных усилий предусматривает выполнение упражнений с предельными и около предельными внешними отягощениями. Величина отягощения составляет по данным ряда специалистов от 1 до 5 повторных максимумов (т.е. вес, который спортсмен может поднять от 1 до 5 раз в один подход). Следует отметить, что данный метод используется в подготовке квалифицированных спортсменов и требует хорошей предварительной подготовленности нервно-мышечного и опорно-двигательного аппарата.

Метод прогрессирующих отягощений позволяет бороться с адаптацией к весу отягощений и предусматривает увеличение веса обычно с 50 до 70, а затем до 100% от максимального с интервалами отдыха 3-4 минуты между подходами.

Ударный метод тренировки, также, как и метод максимальных усилий, применяется в подготовке спортсменов высокой квалификации. Применение данного метода позволяет добиться проявления максимальных силовых возможностей спортсмена за короткое время, то есть совершенствовать взрывную силу (В.П. Климин, 1982).

Список литературы:

1. Верхошанский Ю.В. Основы специальной силовой подготовки в спорте.-2-е изд., перераб. и дополн. М.: Физкультура и спорт, 1994.-215 с.
2. Климин В.П. Управление подготовкой хоккеистов / Климин В.П., Колосков В.И. - М.: Физкультура и спорт, 1982. - 281 с.
3. Филин В.П., Фомин Н.А. Основы юношеского спорта. М.: Физкультура и спорт, 1994. - 255 с.
4. Дзюдо. Система и борьба: учебник для СДЮШОР, спортивных факультетов педагогических институтов, техникумов физической культуры и училищ олимпийского резерва. / Под общ. ред. Ю.А. Шулика, Я. К. Коблев и др. – Ростов-на-Дону: Феникс, 2006.- 800 с.

ИНТЕРЕСЫ ПОДРОСТКОВ К ФИЗКУЛЬТУРНО-СПОРТИВНОЙ ДЕЯТЕЛЬНОСТИ

*Дровалёва Ирина Олеговна,
Институт физической культуры и дзюдо, Майкоп
Научный руководитель – Гунажиков Игорь Кимович, канд. пед. наук, доцент,
Адыгейский государственный университет, Майкоп*

Традиционные, издавна сложившиеся и используемые на практике формы физкультурно-спортивной и физкультурно-образовательной работы с молодым поколением, уже не отвечают современным требованиям и должны быть заменены новыми, более эффективными, так считают многие специалисты (В.К. Спиринов, 2008; Л. И. Лубышева, 2015; В.И. Столяров, 2011).

Формирование позитивной установки на физкультурно-спортивную активность продуктивно идет лишь в условиях, когда учитываются интересы и склонности контингента. В этой связи рационально рассматривать проблему соответствия реального положения дел желанием и потребностям подростков.

Сложившаяся на сегодняшний день система физического воспитания демонстрирует свою неэффективность в решении задач, связанных с формированием потребности у учащихся общеобразовательных школ в систематических занятиях физическими упражнениями, не учитывает интересов учащихся к различным видам физкультурно-спортивной деятельности, не стимулирует их к самостоятельным занятиям в повседневной жизни.

Физическая подготовленность школьников, как одна из составляющих здоровья, напрямую зависит от их двигательной активности и без учета интересов занимающихся процесс физической подготовки не может быть эффективным.

Вышеизложенное обуславливает необходимость в исследованиях, направленных на выявление наиболее эффективных, с точки зрения влияния на физическое развитие и физическую подготовленность, двигательных режимов, а также поиск наиболее приемлемых форм занятий и видов физических упражнений.

Цель исследования. Изучение интересов и потребностей школьников средних классов в сфере физической культуры и спорта.

Методы исследования. Теоретический анализ научно-методической, психолого-педагогической и специальной литературы; педагогическое наблюдение; анкетирование.

Результаты проведенного исследования свидетельствуют об отсутствии (в своём большинстве) интереса у подростков к регламентированным занятиям в рамках процесса физического воспитания, что ограничивает возможности формирования потребности в систематических занятиях физическими упражнениями.

Из числа опрошенных подростков, лишь 33 % используют самостоятельные занятия помимо регламентированных занятий в школе, при этом лишь у 8% из этого контингента двигательный режим приближается к оптимальному уровню.

Более 60 % подростков, принявших участия в опросе, не занимаются самостоятельно и не планируют этого в дальнейшем.

В результате опроса, проводимого в рамках собственного исследования, было выявлено, что около 60% опрошенных подростков привлекают занятия различными видами спортивных игр, при этом 50% из этого контингента изъявило желание заниматься баскетболом.

Спортивные игры являются незаменимым средством решения взаимосвязанных задач воспитания личности, развития у неё разнообразных двигательных способностей. Наиболее популярными среди учащихся являются игровые командные виды спорта.

Предпочтение таким видам спорта отдают более 35% от числа опрошенных учащихся 7-11-х классов общеобразовательных школ.

Выводы:

Формирование мотивации к физкультурно-спортивной деятельности необходимо осуществлять на основе:

- заинтересованности подростков занятиями спортивными играми (60% опрошенных подростков привлекают занятия различными видами спортивных игр, при этом 50% из этого контингента изъявило желание заниматься баскетболом);
- овладения основами знаний о самостоятельных занятиях;
- учета индивидуальных особенностей занимающихся.

Список литературы:

1. Лубышева, Л.И. Конверсия высоких спортивных технологий как методологический принцип спортизированного физического воспитания и «спорта для всех» / Л.И. Лубышева // Физическая культура: воспитание, образование, тренировка. Вестник проблемного совета Российской Академии образования по физической культуре. – 2015. - № 4. – С. 6-8.
2. Спирин В.К. Организационно-методические условия неэффективного построения уроков физической культуры в рамках традиционной системы физического воспитания / В.К. Спирин // Физическая культура: воспитание, образование, тренировка. – 2008. - № 6. – С. 11-14.
3. Столяров В.И. Теоретические основы спортивной культуры студентов: монография / В.И. Столяров, С.Ю. Баринов; 2-е изд., перераб. и доп. - М.: Издательство "Университетская книга", 2011. - 234 с.

ФИЗИЧЕСКОЕ ВОСПИТАНИЕ ШКОЛЬНИКОВ НА ОСНОВЕ СПОРТИВНО-ОРИЕНТИРОВАННОГО ПОДХОДА

*Дровалёва Марина Олеговна,
Институт физической культуры и дзюдо, Майкоп
Научный руководитель – Гунажиков Игорь Кимович, канд. пед. наук, доцент,
Адыгейский государственный университет, Майкоп*

Современная система физического воспитания традиционно строится на основе программных документов, регламентирующих применение тех или иных средств физической подготовки, величины нагрузки, нормативов и т.д. с учетом того или иного возраста и пола. На протяжении многих десятков лет все эти аспекты системы физического воспитания подвергаются лишь небольшой коррекции.

Специалистами в области физической культуры констатируется, что, на сегодняшний день, традиционная система физического воспитания, базирующаяся на классно-урочной форме и стандартно-нормативном подходе к организации уроков физической культуры и практически не учитывающая индивидуальности учащегося, не обеспечивает оптимального развития физических качеств и способностей учащихся. Такой подход, создает видимый эффект хорошей организации, представляется самодостаточным, но не может обеспечить природосообразность педагогических воздействий, воспитательных и тренирующих эффектов от занятий физическими упражнениями (В.Г. Левченко, 2002; В.К. Бальсевич, 2004; В.К. Спирин, 2008).

Планирование спортивно-ориентированного физического воспитания необходимо строить на базе изучения интересов учащихся к различным видам спортивной деятельности, с учётом специализации учителей физической культуры, с учётом культивируемых видов спорта в регионе, а также национальных традиций и менталитета

Таким образом, проблемы совершенствования процесса физического воспитания подрастающего поколения являются предметом пристального внимания специалистов уже многие годы. Актуальными эти проблемы остаются и на сегодняшний день.

Цель исследования – изучение проблем, связанных с совершенствованием системы физического воспитания учащихся общеобразовательных школ.

Методы исследования: анализ научно-методической литературы, обобщение передового опыта.

В настоящее время состояние системы физического воспитания подрастающего поколения вызывает тревогу. Необходимые условия для организации физкультурно-оздоровительных и профилактических занятий не созданы ни в дошкольных учреждениях, ни в школах, ни в средних специальных учреждениях, ни в вузах. Существующие нормы занятий физической культурой явно не решают проблему физического воспитания (В. К. Спирин, 2008).

На сегодняшний день, целый ряд исследователей указывает на актуальность проблемы формирования физической культуры личности в процессе физического воспитания.

За время обучения в общеобразовательной школе, двигательная подготовленность детей падает на 40-50% и из условий развития переходит в условие существования.

Первостепенное значение в решении задач, связанных с совершенствованием процесса физического воспитания, приобретает поиск путей и средств рационального и эффективного обновления содержания, форм и средств физического воспитания, организации уроков физической культуры с использованием методов проблемного обучения, формирующих активность и интерес к физкультурно-спортивной деятельности.

Результаты многочисленных исследований свидетельствуют о том, что внедрение в практику физического воспитания общеобразовательных школ спортивных технологий, даёт значительный эффект в формировании спортивных интересов, формирование физического, нравственного и духовного здоровья школьников. Преподавание спортивно ориентированной

физической культуры в общеобразовательной школе приводит к положительным изменениям в состоянии физического здоровья и подготовленности детей различного возраста и пола (В. К. Бальсевич, 2004; Л. И. Лубышева, 2015; К. Д. Чермит, 2022 и др.).

Методика преподавания предмета "физическая культура" в общеобразовательной школе, с ориентацией на культуру спорта получила очень широкое распространение в Новой Зеландии, Австралии и успешно применяется в Англии и Соединенных Штатах Америки.

Л. И. Лубышева говорит о том, что принцип конверсии высоких спортивных технологий является приоритетной методологией спортизированного физического воспитания и проектирования креативных форм спортивных занятий, обеспечивающих воспитание здорового поколения.

Планирование спортивно-ориентированного физического воспитания должно осуществляться на основе изучения интересов учащихся к различным формам физкультурной деятельности, интереса к определённым видам спорта, учета пожеланий родителей, учета национально-региональных особенностей контингента, их менталитета, специализации учителей физической культуры, а также возможностей общеобразовательного учреждения.

Заключение:

Таким образом, проблемы совершенствования процесса физического воспитания подрастающего поколения являются предметом пристального внимания специалистов уже многие годы. Актуальными эти проблемы остаются и на сегодняшний день.

В этой связи, первостепенное значение в решении задач физического воспитания, связанных с достижением оптимального уровня физической подготовленности, совершенствованием двигательных умений и навыков приобретает поиск путей и средств рационального и эффективного совершенствования процесса физического воспитания, с учетом интересов и закономерностей развития контингента занимающихся. Одним из таких путей может стать организация физического воспитания школьников на основе спортивно-ориентированного подхода.

Список литературы:

1. Бальсевич, В.К. Перспективы развития общей теории и технологии спортивной подготовки и физического воспитания / В.К. Бальсевич // Теория и практика физической культуры. – 2004. - №3. – С. 21-40.
2. Левченко, В.Г. Медико-биологические основы дифференцированного подхода в физическом воспитании школьников / В.Г. Левченко. – Майкоп: Редакционно-издательский отдел Адыгейского государственного университета, 2002. – 144 с.
3. Лубышева, Л.И. Конверсия высоких спортивных технологий как методологический принцип спортизированного физического воспитания и «спорта для всех» / Л.И. Лубышева // Физическая культура: воспитание, образование, тренировка. Вестник проблемного совета Российской Академии образования по физической культуре. – 2015. - № 4. – С. 6-8.
4. Спирин В.К. Организационно-методические условия неэффективного построения уроков физической культуры в рамках традиционной системы физического воспитания / В.К. Спирин // Физическая культура: воспитание, образование, тренировка. – 2008. - № 6. – С. 11-14.
5. Чермит К. Д. Конверсия спортивных технологий в системе спортизированного физического воспитания /К. Д. Чермит, С. Д. Неверкович, А. Г. Заболотный, С. М. Ахметов // Теория и практика физической культуры и спорта. 2022. № 5. С. 6–8.

РАЗНОНАПРАВЛЕННОСТЬ СПОРТИВНОЙ КУЛЬТУРЫ ЛИЧНОСТИ

Латкина Инна Сергеевна

Институт физической культуры и дзюдо, Майкоп

Научный руководитель – Гунажиков Игорь Кимович, канд. пед. наук, доцент

Адыгейский государственный университет, Майкоп

Современное общество провозгласило идею приоритета в развитии личностных способностей и индивидуальности человека. Одним из факторов полноценной реализации этой идеи является освоение комплекса ценностей физической культуры как мощного стимула самореализации человеческой личности, прежде всего через новые возможности самоорганизации на основе высокого уровня функциональных и психологических кондиций, приобретенного в процессе активной физкультурно-спортивной деятельности

В этом отношении, спорт является не только сферой жизнедеятельности, но и специфической средой для формирования и всестороннего развития личности. Ряд авторов подчёркивает неразрывность процесса воспитания и обучения, предлагая свою характеристику методов педагогического воздействия. Причём, выделяются методы общие педагогические и специфические, используемые, только в спорте и физической культуре, подчёркивается важность учёта таких процессов, как психофизиологические особенности подростков, индивидуальные черты характера, возрастные особенности, особенности пола, акцентируется внимание на формирование и развитие физической культуры личности (Э. Б. Кайнова, 2007; А. А. Васильков, 2008).

Спортивная культура личности понимается как такое ценностное отношение индивида к спортивной деятельности, компонентами которого являются:

- знания, умения, навыки, необходимые для занятий спортом;
- идеалы, нормы, культурные образцы поведения, на основе которых индивид оценивает (в суждениях, мнениях, эмоциях, реальных действиях и т.п.), спортивную деятельность (В. И. Столяров 2009; 2011).

В качестве ценностей для индивида могут выступать разные аспекты спортивной деятельности. Привлекательность этой деятельности для индивида может состоять, например, в том, что она позволяет ему формировать и совершенствовать свои физические кондиции, укреплять и сохранять свое здоровье, содействовать гармоничному развитию личности. В. И. Столяров указывает на то, что: «Индивид может рассматривать спорт также как важное средство достижения материальных благ, славы, демонстрации своего превосходства над другими, решения других задач – экономических, политических, националистических и т.п. Значит, спортивная культура личности может иметь разную направленность (ориентацию) – прагматическую, негуманную (антигуманную), гуманистическую. В связи с этим данная культура может выступать как *спортивно прагматическая, негуманная (антигуманная) и спортивно гуманистическая*».

Спортивно прагматическую культуру личности характеризует ярко выраженная утилитарная направленность. Имеется в виду, что наиболее значимыми в спорте для индивида являются сугубо утилитарные, технологические, прагматические ценности. Ярким примером в этом плане является такая ценность, как возможность зарабатывать на спорте деньги, приобретать материальные блага и т.д. Именно такая ценностная ориентация на спорт характерна, например, для спортсменов в профессиональном спорте. Главная особенность *антигуманной спортивной культуры* личности состоит в том, что она включает в себя такие связанные со спортом нормы и ценности, которые не совпадают с общекультурными ценностями. Спорт выступает для индивида как ценность на основе того, что дает возможность продемонстрировать свое превосходство над другими, реализовать свои националистические идеи, проявить свою агрессивность и т.п.

Основу *спортивно гуманистической культуры* личности составляет позитивное ценностное отношение индивида к спорту, к различным его компонентам (спортивной

тренировке, спортивным соревнованиям и др.), видам, разновидностям, их аспектам, функциям и т.д. с позиций гуманизма, с точки зрения его идеалов и ценностей – целостного развития личности и гуманных отношений к другим людям, нациям, культурам, верованиям. Формирование такой спортивной культуры личности – центральная задача спортивной работы с детьми и молодежью в настоящее время. Спортивно гуманистическая культура личности может выступать в разной форме в зависимости от того, каким образом конкретизируются те общие гуманистические идеалы и ценности, на которые она ориентирована. Основными формами этой культуры являются *олимпийская* и *спартанская* разновидности» (В.И. Столяров 2009, 2011).

В структуре спортивной культуры личности можно выделить два ее элемента. Под *базисом* спортивной культуры личности понимается общее содержание спортивно прагматической, негуманной и спортивно гуманистической культуры личности: а) наличие у индивида исходных знаний, умений, навыков относительно спорта; б) его позитивное отношение к спорту, к тем или иным его компонентам, видам, разновидностям и т.д. Такого рода знания, умения, навыки и отношение позволяют причислять все эти формы культуры личности именно к спортивной, а не к какой-то иной культуре (например, физической, интеллектуальной, эстетической и др.).

Надстройка спортивной культуры личности – это специфическое содержание различных форм спортивной культуры личности, которое определяется тем, какие аспекты, функции спорта индивид учитывает при его оценке. На основе, каких критериев (с каких позиций, на основе каких идеалов, норм поведения, культурных образцов и т.д.) оценивает их, какие задачи ставит и решает в спортивной деятельности и соответственно к формированию каких качеств и способностей, какого поведения, стиля (образа) жизни, характера взаимоотношений с другими людьми вся эта активность приводит.

Список литературы:

1. Баринов С.Ю. Диагностика спортивной культуры личности: монография / С.Ю. Баринов. - М.: Издательство "КДУ", 2010. - 96 с.
2. Васильков А.А. Теория и методика физического воспитания. - Ростов-на-Дону: Феникс, 2008. - 381с.
3. Кайнова Э.Б. Общая педагогика физической культуры и спорта. - М.: ИД «ФОРУМ»: ИНФРА-Москва, 2007.-208с
4. Столяров В.И. Спортивная культура личности: учеб. пособие для студентов / В.И. Столяров, С.Ю. Баринов. - М.: Издво "Университетская книга", 2009. - 128 с.
5. Столяров В.И. Теоретические основы спортивной культуры студентов: монография / В.И. Столяров, С.Ю. Баринов; 2-е изд., перераб. и доп. - Москва: Издательство "Университетская книга", 2011. - 234 с.

ДИНАМИКА СОСТОЯНИЯ ЗДОРОВЬЯ УЧАЩИХСЯ МЛАДШИХ КЛАССОВ

*Петрова Мария Андреевна,
Институт физической культуры и дзюдо, Майкоп
Научный руководитель – Гунажоков Игорь Кимович, канд. пед. наук, доцент,
Адыгейский государственный университет, Майкоп*

Перед каждым образовательным учреждением стоит задача сохранения и укрепления здоровья детей. Поэтому возникает необходимость в использовании инновационных подходов к подбору средств и методов физического воспитания с учетом динамики основных показателей состояния здоровья учащихся, их физического развития и физической подготовленности (В.Р. Кучма, 2005; А. В. Шаповалов, 2016 и др.).

Одним из критериев, отражающих состояние здоровья учащихся общеобразовательных школ, является наличие или отсутствие хронических заболеваний, функциональных

отклонений, возрастных изменений морфофункциональных показателей и показателей психологического состояния, выявленных в результате медицинских осмотров. Усредненные статические показатели учащихся иллюстрируют общую картину отстающих характеристик здоровья, а по ним намечаются пути коррекционной работы для каждой школы, конкретных детей (И. В. Штайн, 2017).

Цель исследования – изучение структуры заболеваемости школьников младших классов и ее динамики.

Методы исследования: анализ научно-методической литературы; мониторинг физического развития и заболеваемости учащихся младших классов.

Анализ данных, полученных в результате школьного медицинского контроля, позволяют выделить структуру заболеваемости детей первого года обучения в общеобразовательных школах. В результате анализа установлено, что в структуре заболеваемости первоклассников преобладают заболевания органов дыхания (12 % детей из числа обследуемых). На втором месте (9,7%) – заболевание органов пищеварения, далее следуют патологии, связанные с нарушением зрения (8,4%) и аллергические реакции (8,5%). Завершают список заболеваний, имеющих у учащихся первых классов, заболевания, связанные с нарушением осанки (7,9%), плоскостопие (6, 1%), а также заболевания нервной системы (4,5%).

Для доказательства влияния учебного процесса на усугубление «школьных патологий» прослежена динамика этих заболеваний с первого по третий класс, на одном и том же контингенте.

Однако, обращаясь к динамике заболеваемости младших школьников, мы можем наблюдать, что влияние учебного процесса на возрастание различных патологий неодинаково.

Так, например, контингент первоклассников с заболеваниями органов пищеварения увеличился за три года обучения в школе всего лишь на 2,3% и в ранговой структуре переместился со второго на четвертое место. По-видимому, такое незначительное увеличение контингента с данной патологией можно связать с достаточно хорошо отлаженной, системой школьного питания.

Также незначительно изменился контингент детей с аллергическими реакциями. Как следствие, в ранговой структуре заболеваний данная патология переместилась с четвертой позиции у первоклассников, на пятую позицию у третьеклассников.

Немного иначе обстоят дела с контингентом, имеющим заболевание органов дыхания. Прирост детей с данной патологией за каждый год обучения составил более одного процента, а к окончанию третьего класса количество детей с заболеваниями органов дыхания возросло на 3,8%.

В совокупности, достаточно высокий процент детей, приступивших к обучению в первом классе с заболеванием органов дыхания, и прогрессирующая динамика данной патологии свидетельствует о негативном влиянии учебного процесса, и заставляют задумываться о способах профилактики и создании условий для предотвращения развития у детей младшего школьного возраста заболеваний органов дыхания.

Обращаясь к динамике заболеваемости школьников младших классов, связанных с такими патологиями, как заболевание нервной системы и плоскостопие, можно констатировать еще более усугубляющие влияние учебного процесса на развитие данных патологий. Количество детей с данной патологией увеличивается от первого класса к третьему более, чем на 4%. Отмеченная тенденция не может не вызывать опасение за состояние здоровья детей школьного возраста.

Неслучайно к некоторым заболеваниям, широко встречающимся среди детей школьного возраста, применим термин «школьные патологии» (В.Г. Левченко, 2002 и др.).

Динамика заболеваний младших школьников свидетельствует о том, что за три года обучения контингент детей с нарушением осанки увеличивается. Неслучайно в ранговой структуре заболеваний школьников младших классов мы можем наблюдать перемещение

данной патологии от пятого ранга у первоклассников к первому рангу у детей, заканчивающих третий класс.

Практически такая же ситуация наблюдается при анализе динамики заболеваний органов зрения. В ранговой структуре заболеваний данная патология, к окончанию третьего класса, выходит на второе место.

Заключение:

Поскольку при поступлении в школу ребенок проводит до 70% времени в стенах учебного заведения, можно заключить, что одним из решающих факторов, влияющих на состояние здоровья младших школьников (в первую очередь за счет ограничения двигательной активности) является негативное воздействие учебного процесса.

Анализ полученных данных, позволяет констатировать, что в процессе обучения школьников младших классов наблюдается общая тенденция к ухудшению состояния их здоровья.

Список литературы:

1. Кучма, В.Р. Реформирование российской школы: гигиенические проблемы и пути решения / В.Р. Кучма // Материалы межрегиональная научно-практическая конференция «Здоровье и образование в XXI веке». – Майкоп: изд-во АГУ, 2005. – 120 с.
2. Левченко, В.Г. Медико-биологические основы дифференцированного подхода в физическом воспитании школьников / В.Г.Левченко.- Майкоп: АГУ, 2002. – 144с.
3. Шаповалов А.В. Здоровьесбережение в образовательных учреждениях как научная проблема / А.В. Шаповалов, И.К. Гунажоков, Н.В. Карягина // Наука. Образование. Молодежь: сб. ст. XIII Международной научной конференции молодых ученых и аспирантов. – Майкоп: ред. издательский отдел АГУ, 2016. - С. 392-396.
4. Штайн И. В. Задачи семьи в приобщении детей к многолетним занятиям спортом / И. В. Штайн, И.К Гунажоков, И. Н. Манько //Физическое воспитание, спорт, физическая реабилитация и рекреация: проблемы и перспективы развития/ Материалы VII Международной электронной научно-практической конференции (19–20 мая 2017 г., Красноярск) : электрон. сб. / под общ. ред. Т. Г. Арутюняна; СибГУ им. М. Ф. Решетнева. – Красноярск, 2017. – Режим доступа: <http://www.sibsau.ru/index.php/nauka-i-innovatsii/nauchnye-meropriyatija/materialy-nauchnykh-meropriyatij>. - С.201- 205.

ФИЗИЧЕСКАЯ ПОДГОТОВКА ДЕТЕЙ МЛАДШЕГО ШКОЛЬНОГО ВОЗРАСТА НА УРОКАХ ФИЗИЧЕСКОЙ КУЛЬТУРЫ

Фаткуллина Элира Флюровна

Институт физической культуры и дзюдо, Майкоп

*Научный руководитель – Гунажоков Игорь Кимович, канд. пед. наук, доцент,
Адыгейский государственный университет, Майкоп*

В связи со стойкой тенденцией ослабления здоровья детей на фоне усиления информационной перегрузки в процессе обучения, очевидна необходимость решения проблемы поиска специальных физических упражнений и методик, обеспечивающих эффективное решение оздоровительной задачи в рамках школьных уроков физической культуры, что и обуславливает актуальность данного исследования.

Необходимость решения оздоровительной задачи физического воспитания, связанной с развитием физических качеств особенно актуальна в периоды, когда формирование и становление организма человека происходит наиболее интенсивно, в частности у детей младшего школьного возраста.

Многие специалисты в области физической культуры сходятся во мнении, что перестройка системы образования приводит к ухудшению состояния здоровья детей

школьного возраста. В этой связи, первостепенной задачей системы образования становится сохранение и укрепление здоровья школьников, формирование у них понятий ценности здоровья и здорового образа жизни (В.К. Спиринов, 2008; К.Д. Чермит, 2010; А.В. Шаповалов, 2016 и др.).

До настоящего времени школьные программы по физической культуре, оговаривая необходимость учета возрастных особенностей развития физических качеств, не содержат методических рекомендаций для практической реализации данного подхода.

Цель проводимого исследования заключалась в определении эффективного состава средств физической подготовки детей младшего школьного возраста в среднем общеобразовательном учреждении школьного типа.

Достижение поставленной цели связывалось с решением следующих задач исследования:

1. Выявить уровень развития физических качеств у детей младшего школьного возраста.

2. Определить эффективность влияния комплексов физических упражнений различной преимущественной направленности на показатели физической подготовленности младших школьников.

Влияние специальных комплексов физических упражнений на уровень развития физических качеств исследовалось в двух экспериментальных группах на фоне стандартной программы уроков физической культуры в контрольном классе.

В экспериментальной группе № 1 состав физических упражнений, использовавшийся в основной части урока, был ориентирован на преимущественное развитие скоростных способностей младших школьников.

В экспериментальной группе № 2 используемые средства физического воспитания должны были оказывать комплексное воздействие на развитие всех двигательных способностей школьников данного возраста.

В контрольной группе уроки физической культуры строились по традиционной методике.

В результате проведенного исследования были сделаны следующие выводы:

1. Ориентация состава средств и методов физического воспитания на преимущественное развитие одного конкретного физического качества позволяют существенно улучшить уровень его проявления, даже в критический для этого качества период.

2. Наиболее эффективной в условиях школьного урока физической культуры является методика построения занятий с направленностью на всестороннюю физическую подготовку с учетом сенситивных периодов развития физических качеств.

3. В возрасте 9 лет проявляются признаки полового диморфизма в уровне развития отдельных физических качеств, что обуславливает необходимость дифференцированного подхода к мальчикам и девочкам при построении занятий физическими упражнениями

Таким образом, разные методики, апробированные на уроках физической культуры в начальных классах, убедительно доказывают возможности общего развития учащихся посредством применения специальных физических упражнений.

Полученные теоретические и практические материалы исследования могут быть использованы учителями физической культуры при планировании школьных уроков в начальных классах. При этом показано, что целенаправленное развитие того или иного физического качества в сенситивный период развития еще более усиливает его проявление.

Список литературы:

1. Спиринов В.К. Организационно-методические условия неэффективного построения уроков физической культуры в рамках традиционной системы физического воспитания / В.К. Спиринов // Физическая культура: воспитание, образование, тренировка. – 2008. - № 6. – С. 11-14.

2. Чермит К.Д. Формирование базовой физической культуры как ресурса сохранения здоровья участников образовательного процесса / К. Д. Чермит // Здоровьесберегающее образование. – 2010. – № 1. – С. 88-91

3. Шаповалов А.В. Здоровьесбережение в образовательных учреждениях как научная проблема / А.В. Шаповалов, И.К. Гунажоков, Н.В. Карягина // Наука. Образование. Молодежь: сб. ст. XIII Международной научной конференции молодых ученых и аспирантов. – Майкоп: ред. издательский отдел АГУ, 2016. - С. 392-396.

ТЕОРИЯ И МЕТОДИКА СПОРТИВНОЙ ТРЕНИРОВКИ

МЕТОДИКА РАЗВИТИЯ ГИБКОСТИ У ЮНЫХ ПЛОВЦОВ

Азашикова М.Н.

*Адыгейский государственный университет, г. Майкоп
Научный руководитель: Иоакимиди Ю.А., к. п. н., доцент
Адыгейский государственный университет, г. Майкоп*

Актуальность. Высокий уровень результатов в современном спорте, повышение интенсивности тренировочного процесса, возросшая конкуренция - все это позволяет прогнозировать преобразования в технологиях спортивной подготовки, в направлении усиления их опоры на использование здоровьесформирующих и здоровьесберегающих принципов физического воспитания и спортивной тренировки. Сущность здоровьесбережения состоит, прежде всего, в выборе и реализации таких объемов, интенсивности и направленности тренирующих воздействий, которые являются адекватными оперативному и текущему состоянию спортсмена и учитывают перспективные задачи спортивной подготовки [1,2].

Последнее время в теории и практике физической культуры и спорта возрос интерес к статическим упражнениям растягивающего характера, как средству развития гибкости. Благодаря их выполнению улучшается подвижность в суставах, приобретает навык глубокого расслабления, улучшается самочувствие и появляются положительные эмоции у занимающихся, что определяет актуальность квалификационного исследования.

По результатам тестирования выявлен низкий уровень физической подготовленности детей, поступающих в группы по обучению плаванию, а как показывает практика обучения, что если у ученика низкий показатель гибкости, то это приводит к увеличению крена тела при вдохе и проносе рук по воздуху и увеличению размаха движения стоп, что приводит к дополнительному лобовому сопротивлению. Данные нарушения в технике плавания крайне сложно компенсировать за счет других физических качеств, что отрицательно сказывается на спортивных достижениях [3,4].

Применение упражнений, направленных на развитие физических качеств на суше, позволяет развивать гибкость в более короткие сроки, чем в воде. Однако в работах ученых и разработках педагогов новаторов не нашлось должного внимания данной проблеме. Поэтому целью нашего исследования стала разработка методики развития гибкости на суше на начальном этапе подготовки пловцов.

Объект исследования – учебно-тренировочный процесс физической подготовки юных пловцов.

Предмет исследования – методика развития гибкости пловцов 9-10 лет группы начальной подготовки второго года обучения с использованием статических и динамических упражнений растягивающего характера.

В соответствии с целью и предметом исследования были сформулированы следующие задачи:

1. Выявить особенности развития гибкости пловцов 9-10 лет группы начальной подготовки второго года обучения.
2. Определить состав средств и методов для эффективного развития гибкости юных пловцов.
3. Разработать и экспериментально апробировать методику развития гибкости пловцов 9-10 лет на суше с использованием статических и динамических упражнений растягивающего характера.

Гипотезой исследования стало предположение, что если разработать и экспериментально апробировать методику развития гибкости пловцов 9-10 лет с использованием статических и динамических упражнений растягивающего характера на основе оптимальных режимов их выполнения, то процесс развития гибкости у юных пловцов может стать более эффективным, что будет способствовать эффективному совершенствованию техники плавания.

Методы исследования: теоретический анализ и обобщение данных научно-методической литературы, наблюдение, тестирование, педагогический эксперимент, экспертная оценка, методы математической статистики.

При плавании тело спортсмена вызывает сопротивление со стороны воды, и сила мускул, участвующих в выполнении гребков, в значимой мере описывает скорость пловца. Для заслуги большой скорости плавания спортсмену нужно обладать соответствующей силой мускул, участвующих в выполнении гребков и гибкостью суставов, то есть предъявляются требования к наличию у пловцов специальной гибкости.

Гибкость характеризуется способностью человека делать разные движения с наибольшей амплитудой. Она зависит от подвижности в суставах, определяемой эластичностью мускул, сухожилий и связок. Отменная подвижность в суставах позволяет спортсмену овладеть эффективной техникой и делать в воде качественные и экономные движения.

На суше основными средствами повышения специальной гибкости пловца являются упражнения с наибольшей амплитудой движений. Это круговые движения конечностями с равномерно увеличивающейся амплитудой, пружинящие движения с увеличением амплитуды.

Педагогический эксперимент проводился с целью определения эффективности экспериментальной методики развития гибкости пловцов 8-9 лет группах начальной подготовки первого года обучения.

Содержание и методы педагогического эксперимента соответствовали общим принципам обучения и воспитания в учебно-тренировочном процессе.

Основной преобразующий эксперимент проводился в течение 2023-2024 уч.г. Целью его являлась проверка разработанной методики развития гибкости у пловцов 8-9 лет.

Авторская методика развития гибкости пловцов 9-10 лет группы начальной подготовки основана на использовании статических и динамических упражнений растягивающего характера, выполняемых в оптимальных режимах по средством методов многократного растягивания и статического растягивания, включает 3 комплекса упражнений: с элементарными маховыми и рывковыми движениями отдельными частями тела, выполняемые маятникообразно, пружинисто, с нарастающей амплитудой и увеличивающейся быстротой; упражнения с принудительным увеличением амплитуды движений с помощью партнера, за счет дополнительных отягощений или собственных усилий; упражнения на сохранение в течение 5-6 секунд статических положений, в которых необходимые группы мышц находятся в расслабленном до предела состоянии, а также в недельном цикле увеличено время, отводимое на развитие гибкости на 20-25 %.

В эксперименте участвовало 60 пловцов. Участники эксперимента были распределены на две группы (экспериментальную – ЭГ (16 девочек и 14 мальчиков) и контрольную группы – КГ (15 девочек и 15 мальчиков), исходный уровень физической подготовленности которых был одинаков, что подтвердилось предварительным тестированием.

Эксперимент проводился в естественных условиях на базе МБУ ДО ДЮСШ №3 города Белореченска Краснодарского края.

После окончания педагогического эксперимента было проведено повторное тестирование. Для этого использовались тесты: подвижность в плечевом суставе, подвижность позвоночного столба: наклон туловища вперед и «мостик», подвижность в тазобедренном суставе, подвижность в коленных суставах, подвижность в голеностопных суставах.

По результатам тестирования было выявлено, что в процессе прохождения учебно-тренировочного материала в контрольной группе происходит прирост показателей по результатам проведенных нами тестов, т.е. наблюдается положительная динамика изменения результатов. Однако эти изменения недостоверны ($P > 0,05$). На наш взгляд это можно объяснить тем, что с одной стороны педагогический эксперимент по времени был непродолжительным, с другой – недостаточным использованием средств и методов физического воспитания для достоверного прироста гибкости.

В экспериментальной группе, где в учебно-тренировочном процессе были включены и чаще использовались специальные физические упражнения для развития гибкости, мы получили более интересные и продуктивные результаты.

Таким образом, в конце эксперимента в ЭГ наблюдается достоверный прирост по всем показателям гибкости (подвижность в плечевом суставе; подвижность позвоночного столба: наклон туловища вперед и «мостик»; подвижность в тазобедренном суставе; подвижность в коленных суставах, подвижность в голеностопных суставах) в отличие от контрольной группы ($P < 0,05$).

Список литературы:

1. Булгакова Н.Ж. Плавание. - М.: Физкультура и спорт, 1999. - С.56-67.
2. Василенко Н.С., Бавтрюков И.А. Физическая подготовка в тренировочном процессе пловцов // Физическая культура и спорт: интеграция науки и практики. Материалы XVII Международной научно-практической конференции. - Ставрополь, 2020. - С. 207-209.
3. Дрокова В.А. Теория и методика обучения плаванию: курс лекций. - Хабаровск: ДВГАФК, 2014. - 189 с.
4. Наговицына В.А., Анфилатова О.В. Развитие гибкости пловцов 10–11 лет с использованием статических упражнений растягивающего характера // Актуальные проблемы физической культуры и спорта и пути их решения. Материалы II Всероссийской научно-практической конференции с международным участием. - Вятский государственный университет. 2017. - С. 195-198.

МЕТОДИКА РАЗВИТИЯ СКОРОСТНО-СИЛОВЫХ КАЧЕСТВ У ЮНЫХ БАСКЕТБОЛИСТОК

Ганеева С.Р.

*Адыгейский государственный университет, г. Майкоп
Научный руководитель: Иоакимиди Ю.А., к. п. н., доцент
Адыгейский государственный университет, г. Майкоп*

Актуальность. Скоростно-силовые качества – одно из важнейших физических качеств, которое проявляется как в профессиональной, спортивной деятельности, так и в повседневной жизни людей. Они отражают общий уровень работоспособности человека и функционирование его организма. [1,2]

Скоростно-силовые качества – это способность человека к проявлению усилий максимальной мощности в кратчайший промежуток времени, при сохранении оптимальной амплитуды движения. Следует понимать, что, современный баскетбол характеризуется

высокой двигательной активностью игроков, которая носит преимущественно динамический характер и отличается неравномерностью физических нагрузок и аритмичным чередованием работы и отдыха. Среди них основными являются передвижения по площадке, такие как бег, ходьба и прыжки и действия с мячом. И от того, насколько баскетболист хорошо владеет своим двигательным аппаратом и как высоко у него развиты двигательные способности, зависят быстрота, точность и своевременность выполнения конкретной тактической задачи.

На развитие специальной подготовки и соответственно на спортивный результат, влияет методика развития скоростно-силовых качеств, которая предусматривает определенный порядок применения средств и методов тренировки, введение последовательной аэробной работы той или иной направленности [4].

Ведущую роль в баскетболе играют скоростно-силовые способности. По данным науки в баскетболе 70% движений носят скоростно-силовой характер. Именно поэтому следует уделять большое внимание развитию именно этих качеств [4].

Цель работы заключалась в повышении скоростно-силовых качеств у юных баскетболисток.

Исследование проводилось в период с сентября 2023 по май 2024 года.

Воспитанники экспериментальной группы занимались по учебной программе по волейболу. В основу авторской методики составили: интервальный, круговой, игровой и соревновательный методы спортивной тренировки в которых большое внимание уделялось развитию: скоростно-силовых качеств, ловкости и выносливости, что способствовало повышению специальной физической подготовленности.

В экспериментальной группе занятия были построены следующим образом. Они включали в себя общую и специальную физическую подготовку юных спортсменов. На первых двух занятиях была дана теория. Давалась историческая справка о баскетболе, показан видеоряд о выдающихся волейболистах, а также лучших волейбольных командах и клубах. Была зачитана лекция о правильном питании юных спортсменов. Затем были запланированы тренировочные занятия три раза в неделю по 1,5 часа. Каждую тренировку уделяли несколько минут психологическому настроя команды. Комплексы упражнений, задания были направлены на повышение и оптимизацию специальной физической подготовленности юных волейболистов. Тренировочные занятия были построены по принципу от простого к сложному. На первых занятиях давались эстафеты и подвижные игры с элементами баскетбола. Большое внимание уделялось индивидуальной работе, часто использовался метод круговой тренировки.

Соревновательный метод был реализован в виде учебно-тренировочных игр по всем правилам баскетбола, что позволило оценивать прирост специальной физической подготовленности.

Для развития физических качеств способствующих повышению уровня физической подготовленности нами были использованы специально подобранные упражнения, из которых были составлены комплексы: комбинированные упражнения для развития скоростно-силовых качеств.

Все упражнения подбирались, учитывая возрастные особенности и физическую подготовленность детей 11 – 12 лет.

Для развития скоростно-силовых качеств нами использовался игровой и соревновательный методы спортивной тренировки. В конце основной части учебно-тренировочного занятия была добавлена учебная игра с осуществлением судейства с соблюдением всех правил. По времени игра длилась 4 минуты. Тренер осуществлял судейство и следил за дисциплиной. Это нам позволило оценивать прирост специальной физической подготовленности, так же, спортсменам дало возможность ознакомиться с правилами игры в выбранном виде спорта. Учебные игры проводились три раза в неделю, понедельник, среду и пятницу.

По полученным данным в конце эксперимента в ЭГ можно говорить о том, что проведенная нами экспериментальная работа доказывает целесообразность применения

специально подобранных средств и методов для повышения скоростно-силовых способностей баскетболисток.

Таким образом, результаты экспериментальной работы подтверждают эффективность авторской методики, занимающихся в спортивной секции по баскетболу.

Список литературы:

1. Гомельский, А.Я. Баскетбол: секреты мастерства: 1000 баскетбольных упражнений. - М., 1997. - 78 с.
2. Грасис, А.М. Специальные упражнения баскетболистов. - М., 2017. - 85 с.

МЕТОДИКА РАЗВИТИЯ ГИБКОСТИ У ЮНЫХ ТХЭКВОНДИСТОВ

Дюбина К.Г.

*Адыгейский государственный университет, г. Майкоп
Научный руководитель: Иоакимиди Ю.А., к. п. н., доцент
Адыгейский государственный университет, г. Майкоп*

Современный спорт предъявляет высокие требования к спортсменам и тренировочному процессу. Быстрый рост мирового уровня спортивного мастерства в тхэквондо, ее возрастающая динамичность, требуют пристального внимания к совершенствованию всех сторон подготовки, от которых зависят спортивные достижения. К числу таких факторов, бесспорно, относится физическая подготовленность борцов, а среди основных слагаемых – гибкость и подвижность суставов.

По форме проявления различают активную и пассивную гибкость, по способу проявления – динамическую и статическую. Следует отметить, что исходя из специфики выполнения техники в тхэквондо как виде спорта, в подготовке борцов важна роль развития всех видов гибкости, влияющих на выполнение технико-тактических действий атакующего и контратакующего характера.

Роль гибкости в тхэквондистов ранее исследовалась достаточно большим рядом авторов, однако, эти исследования проводились, в основном, на взрослых спортсменах, высококвалифицированных спортсменах, а вопросы развития гибкости на начальном этапе обучения юных тхэквондистов остаются недостаточно освещены. Что подтверждает актуальность выбранной нами темы исследования и определяет его цель: развитие гибкости у тхэквондистов в 7-8 лет.

Таким образом, можно констатировать наличие следующего противоречия между необходимостью и значимостью высокого уровня развития гибкости для роста спортивного мастерства тхэквондиста и отсутствием современных методик и программ развития гибкости у юных тхэквондистов.

Объект исследования - процесс физической подготовки тхэквондистов.

Предмет исследования – методика развития гибкости у тхэквондистов 7-8 лет.

Для достижения цели исследования нами была разработана авторская методика развития гибкости у тхэквондистов 7-8 лет, основанная применении комплекса специальных физических упражнений: на растягивание типа маховых, пружинящих и движений, выполняемых с постоянно увеличивающейся амплитудой.

Авторская методика включала метод многократного растягивания, основанный на свойстве мышц растягиваться значительно больше при многократных повторениях упражнения с постепенным увеличением размаха движений. Вначале спортсмены выполняли упражнение с относительно небольшой амплитуды, увеличивая ее к 8-12-му повторению до максимума. Пределом оптимального числа повторений упражнения являлось начало уменьшения размаха движений. Наиболее эффективным было использование нескольких активных динамических упражнений на растягивание по 8-15 повторений каждого из них. В

течение тренировки может быть несколько таких серий, выполняемых подряд с незначительным отдыхом или вперемежку с другими, в том числе и силовыми упражнениями. Активные динамические упражнения включались во все части учебно-тренировочного занятия. В подготовительной части эти упражнения были составной частью общей и специальной разминки. В основной части занятия такие упражнения выполняли несколькими сериями, чередуя их с работой основной направленности. Если же развитие гибкости было одной из основных задач тренировочного занятия, то упражнения на растягивание были сконцентрированы во второй половине основной части, выделив их самостоятельным «блоком». Для этого нами были разработаны 5 комплексов упражнений на развитие гибкости юных спортсменов 7-8 лет, занимающихся тхэквондо:

1 комплекс упражнений: динамические активные упражнения на гибкость и для проведения общей разминки. Технические приемы: удары руками и блоки. Метод – многократное растягивание. Направленность воздействия: Растягивание мышц плеча и плечевого пояса, улучшение подвижности плечевого сустава (10 упражнений).

2 комплекс упражнений: активные статические упражнения на гибкость. Технические приемы: удары руками и блоки. Метод – статическое растяжение. Направленность воздействия: растягивание мышц предплечья и кисти, улучшение подвижности локтевого и лучезапястного суставов (10 упражнений).

3 комплекс упражнений: упражнения предварительного напряжения мышц с последующим их расслаблением. Технические приемы – удары ногами и стойки. Метод – предварительное напряжение мышц последующим их расслаблением. Направленность воздействия: растягивание мышц внутренней поверхности бедра, улучшение подвижности тазобедренного сустава (10 упражнений).

4 комплекс упражнений: упражнения для совмещенного развития силы гибкости. Технические приемы – удары ногами и стойки. Метод – совмещенное с силовыми упражнениями развитие гибкости. Направленность воздействия: растягивание мышц голени, улучшение подвижности коленных и голеностопных суставов (10 упражнений).

5 комплекс упражнений: упражнения на развитие всех групп мышц и суставов. Технические приемы – все технические приемы. Метод – жоугун (сложный комплексный процесс воздействия на мышечный, связочный и суставной аппараты с целью увеличения предельной амплитуды движения звеньев тела). Направленность воздействия – растягивание мышц шеи и затылка, улучшение подвижности позвоночника. Растягивание мышц спины, улучшение подвижности позвоночника Растягивание мышц передней части туловища, улучшение подвижности позвоночника (10 упражнений).

В качестве развития и совершенствования гибкости использовались также игровой и соревновательный методы (кто сумеет наклониться ниже; кто, не сгибая коленей, сумеет поднять обеими руками с пола плоский предмет и т.д.).

При тренировке гибкости следует использовать широкий арсенал упражнений, воздействующих на подвижность всех основных суставов, поскольку не наблюдается положительный перенос тренировок подвижности одних суставов на другие.

В составленные нами пять комплексов упражнений вошли упражнения для развития активной и пассивной гибкости. Комплексы выполнялись спортсменами экспериментальной группы поочередно на каждом тренировочном занятии. Контрольная группа занималась по традиционной методике.

На начальном этапе эксперимента мы провели предварительное тестирование тхэквондистов обеих групп, экспериментальной и контрольной, с целью определения уровня развития у них гибкости.

Результаты тестирования перед началом экспериментальной работы показали незначительные различия в показателях спортсменов обеих групп, что позволило нам перейти к выполнению программы эксперимента. В ходе эксперимента в конце каждой тренировки в течение 20 минут тхэквондисты экспериментальной группы выполняли упражнения разработанных комплексов.

По завершении эксперимента нами было проведено повторное тестирование развития гибкости тхэквондистов экспериментальной и контрольной групп, результаты которого приведены на слайде 7. Сравнительный анализ полученных результатов показал, что:

- у мальчиков-тхэквондистов прирост результатов в тесте «мост» экспериментальной и контрольной групп составил 18,5 см (35,1%) и 6 см (11,6%), соответственно; в тесте «наклон в седе» - составил 10 см (204,1%) и 3 см (63,8%), соответственно;

- у девочек-тхэквондисток - прирост результатов в тесте «мост» экспериментальной и контрольной групп составил 18,8 см (37,1%) и 6,9 см (12,7%), соответственно; в тесте «наклон в седе» - 6,4 см (108,5%) и 2,4 см (49,1%), соответственно;

По показателям выполнения в тесте «круг палкой назад» прирост результатов у тхэквондисток экспериментальной и контрольной групп составил 18,8 см (24,9%) и 5 см (12,3%), соответственно; в тесте «поперечный шпагат» составил 10,1 см (35,8 %) и 3,1 см (10,9%), соответственно; в тесте «продольный шпагат» правая нога составил 9,9 см (34,9 %) и 3 см (7,5%), соответственно; в тесте «продольный шпагат» левая составил 11,8 см (44,8%) и 3,9 см (14,6%), соответственно.

У мальчиков-тхэквондистов прирост результатов в тесте «круг палкой назад» экспериментальной и контрольной групп составил 18,8 см (24,9%) и 5 см (12,3%), соответственно; в тесте «поперечный шпагат» составил 14,9 см (47,8 %) и 5,2 см (17,3%), соответственно; в тесте «продольный шпагат» правая нога составил 10,4 см (35,4%) и 3 см (10,6%), соответственно; в тесте «продольный шпагат» левая нога составил 11,7 см (39,8%) и 5,4 см (17,6%), соответственно.

Полученные нами результаты тестирования доказывают эффективность предложенной нами методики развития гибкости у тхэквондистов на начальном этапа подготовки.

Список литературы:

1. Волкова Е.В. Методика развития гибкости у тхэквондистов 7-8лет // Наука-2020: Физическая культура и спорт: наука, практика, образование. – 2019. - № 7(32).
2. Корнеева А.Н. Адаптированный комплекс гимнастических упражнений для повышения гибкости тхэквондистов // Физическая культура. Спорт. Туризм. Двигательная рекреация. 2020.

МЕТОДИКА РАЗВИТИЯ СИЛЫ И СКОРОСТНО-СИЛОВЫХ СПОСОБНОСТЕЙ У ШКОЛЬНИЦ 13-14 ЛЕТ В СИСТЕМЕ УРОКОВ ФИЗИЧЕСКОЙ КУЛЬТУРЫ

*Калина Марина Александровна
Адыгейский государственный университет, г. Майкоп
Научный руководитель: Гонезжук А.Г., к. п. н., доцент
Адыгейский государственный университет, г. Майкоп*

Актуальность. В реформе общеобразовательной и профессиональной школы большое внимание уделяется трудовому воспитанию школьников. В этой связи необходимо отметить, что для успешного решения проблем трудового воспитания и обучения мышечная сила детей имеет большое значение, так как достаточная силовая подготовка школьников позволяет лучше и быстрее овладеть теми или иными трудовыми действиями. Нормальное физическое развитие детей также немислимо без определенного уровня развития силы. Достижение высоких спортивных результатов тесно связано с проявлением силы определенных групп мышц. Поэтому в школьной программе по физическому воспитанию большой удельный вес имеют силовые упражнения, овладение которыми невозможно без специальной силовой подготовки.

Однако, несмотря на то, что силовая подготовка играет большую роль в трудовой, бытовой и спортивной деятельности, степень развития силы у девочек 13-14 лет находится на недостаточном уровне [1].

В доступной литературе нам не удалось обнаружить данные, характеризующие оптимальные нагрузки для школьников 13-14 лет с целью развития силы при повторном выполнении специальных упражнений различной мощности. Имеющиеся в настоящее время исследования [1] в однократных упражнениях, в то время как в трудовой, бытовой и спортивной деятельности их приходится выполнять многократно.

Цель исследования – теоретически обосновать и практически подтвердить эффективность методики развития силы и скоростно-силовых способностей у школьников 13-14 лет в системе уроков физической культуры.

Задачи исследования:

1. Изучить литературные источники по проблеме развития скоростно-силовых способностей у школьников 13-14 лет на уроках физической культуры.

2. Разработать методику развития силы и скоростно-силовых способностей у школьников 13-14 лет.

3. Экспериментально обосновать эффективность применения разработанной методики развития силы и скоростно-силовых способностей.

Для решения поставленных задач были использованы следующие методы:

1. Анализ литературных источников.

2. Педагогические наблюдения и опрос учителей физической культуры, детей.

3. Педагогическое тестирование.

4. Педагогический эксперимент.

5. Математическая обработка полученных данных.

Результаты эксперимента

Результаты, полученные при исходном тестировании в обеих группах, участвующих в эксперименте, соответствуют оценке «удовлетворительно», исходя из требований школьной программы по предмету «Физическая культура».

В работе с испытуемыми экспериментальной группы мы применили разработанную нами методику повышения силовых способностей путем введения в урок физической культуры оптимальных нагрузок и увеличения их интенсивности.

Различные по содержанию школьные занятия по-разному воздействуют на двигательные качества школьников. Силовые упражнения наиболее эффективны, если их выполнение относится к началу основной части занятия. Правда, не во всех случаях это возможно, так как на занятии приходится решать и многие другие задачи, помимо воспитания силы. Выполнение силовых упражнений вызывает утомление, что снижает успешность последующей работы по воспитанию быстроты, совершенствованию техники и других качеств. В этих случаях приходится идти на компромисс - переносить силовые упражнения в конец основной части; при этом эффективность таких занятий несколько снижается.

По всем тестам, используемых для получения информации о целесообразности применения разработанной нами методики, мы получили достоверные изменения у испытуемых экспериментальной группы. Например, результат теста кистевая динамометрия вырос на 28,6%, гиперэкстензия – прирост 84,6%, отжимания в упоре лежа – 100%, из седа на скамейке опускание и поднимание туловища – 80%, из вися на гимнастической стенке поднимание прямых ног до угла 90° – 100%. В контрольной же группе, где занятия проводились по программе школьного урока физической культуры положительные результаты также прослеживаются, но не имеют достоверный характер. Так, результат теста кистевая динамометрия вырос на 4,5 %, гиперэкстензия – прирост 7,6%, отжимания в упоре лежа – 16,7%, из седа на скамейке опускание и поднимание туловища – 20%, из вися на гимнастической стенке поднимание прямых ног до угла 90° – 25%

Использование силовых упражнений в оптимальной дозировке на уроках физкультуры положительно сказалось и на развитии скоростно-силовых качеств школьников. Так, в экспериментальной группе достоверно увеличилось число приседаний за 10 секунд на 66,7% прироста, в контрольной группе также произошли позитивные сдвиги в выполнении этого упражнения, но прирост был в шесть раз меньше, чем у девочек экспериментальной группы.

Такой же направленностью характеризуются сдвиги показателей скоростно-силовых качеств при выполнении других упражнений: прыжки со скакалкой за 10 секунд - прирост 45% в экспериментальной группе и всего лишь 9% в контрольной, метание набивного мяча 1 кг из положения сидя - прирост 50% в экспериментальной группе и 1,8% в контрольной, прыжки в длину с места - прирост 21,3% в экспериментальной группе и 1,9% в контрольной группе.

Таким образом, улучшение показателей силы и скоростно-силовых качеств после педагогического эксперимента у девочек экспериментальной группы не вызывает сомнения.

Следует сказать, что результаты по всем тестам, полученные школьниками экспериментальной группы после проведенной работы стали соответствовать оценке «отлично» по предмету «Физическая культура».

На основании проведенного исследования можно сделать следующие выводы:

1. Анализ научной и методической литературы выявил, что вопросы оптимизации учебных нагрузок в управлении силового характера для девочек 13-14 лет изучены недостаточно. В процессе физического воспитания применяется большое количество упражнений, связанных с проявлением силы. Поэтому весьма важна правильная их дозировка, так как малые нагрузки не дают желаемого результата, а чрезмерные - могут привести к ухудшению здоровья детей. Для обоснования оптимальной дозировки силовых нагрузок необходимо знать реакцию физиологических систем организма. Вопрос воздействия многократных силовых нагрузок на организм девочек школьного возраста изучен незначительно. Важным является выявление простых и доступных в школьной практике критериев, по которым можно судить о реакции сердечно-сосудистой и дыхательной систем на многократные силовые нагрузки.

2. Определены рациональные величины нагрузок при использовании метода повторных усилий. При использовании этого метода предусматривается поднимание и тяга непредельного веса до выраженного утомления, т.е. «до отказа» (30-70% от максимального показателя), чтобы в одном подходе можно было повторить упражнение от 5 до 15 раз. Работу с весом можно выполнять в 2-3 серии с отдыхом между ними (2-4 мин) до неполного восстановления.

3. При применении метода повторных усилий на уроках физической культуры получены достаточно весомые аргументы, свидетельствующие об эффективности разработанной методики, развития силы и скоростно-силовых способностей у девочек 13-14 лет.

Список литературы:

1. Аганянц, Е.К. Физиологические особенности развития детей, подростков и юношей: Учебно-мет. пособие/Е.К. Аганянц, Е.М. Бердичевская, Е.В. Демидова. – Краснодар, 2019. – 70 с.

МЕТОДИКА СОВЕРШЕНСТВОВАНИЯ КОМАНДНЫХ ВЗАИМОДЕЙСТВИЙ ФУТБОЛИСТОВ НА ЭТАПЕ УГЛУБЛЁННОЙ СПЕЦИАЛИЗАЦИИ

*Карнаух Григорий Владимирович
Адыгейский государственный университет, г. Майкоп
Научный руководитель: Гонежук А.Г., к. п. н., доцент
Адыгейский государственный университет, г. Майкоп*

Актуальность исследования. К настоящему периоду развития футбола имеется целый ряд научных работ, посвящённых исследованию различных сторон тренировочной и соревновательной деятельности футболистов на этапе совершенствования спортивного мастерства [1].

В исследованиях просматривается одно общее устремление – тренировочный процесс должен быть направлен на формирование целостной функциональной системы, адекватной специфике футбольной соревновательной деятельности.

Однако, несмотря на научные исследования, в ходе существующей системы подготовки значительная часть футболистов 16 – 17 лет не достигает необходимого запаса прочности и вариативности технических навыков, овладение которых играет первостепенную роль в футболе [1]. Это, в свою очередь, препятствует эффективной реализации групповых взаимодействий в условиях соревновательной деятельности, которые "включают в своё содержание в качестве своих элементов согласованные индивидуальные технико-тактические действия группы игроков" [1].

В течение последних 20 лет усиливается тенденция, когда накопленный потенциал молодые футболисты утрачивают при переходе из детско-юношеского футбола в профессиональные команды. Причиной этому видится отсутствие сопряженности функционирования двух подсистем (системы подготовки спортивных резервов и системы профессионального спорта высших достижений), разрыв в преемственности подготовки и не соответствие решаемых задач в юношеском футболе тем требованиям, которые диктует соревновательная деятельность квалифицированных футболистов высшего уровня.

Цель исследования – теоретически обосновать и практически подтвердить эффективность предложенной методики совершенствования командных взаимодействий футболистов на этапе углублённой специализации.

Для достижения поставленной цели в соответствии с объектом, предметом и выдвинутой гипотезой сформулированы следующие **задачи исследования**:

1. Определить критерии соревновательной деятельности футболистов на этапе углублённой специализации.
2. Изучить уровень технической и физической подготовленности футболистов.
3. Разработать методику совершенствования командных взаимодействий футболистов на этапе углублённой специализации и экспериментальным путём оценить эффективность её применения.

Для решения поставленных задач использовались следующие методы исследования:

- анализ научно-методической литературы;
- контрольно-педагогические испытания;
- регистрация соревновательной деятельности;
- педагогический эксперимент;
- методы математикой статистики.

Результаты эксперимента.

Несмотря на обоснованность и достоверность используемых контрольных упражнений и тестов, главными показателями целесообразности использования методики в футболе принято считать количественные и качественные показатели технико-тактических действий, обуславливающих эффективность соревновательной деятельности футболистов.

Если количественные показатели в большей степени отражают функциональный уровень игроков, то качественные показатели отражают уровень технического мастерства, который во многом обусловлен степенью развития специальной координации.

Подобные параметры отражают качество игры как отдельно взятых игроков, так и команды в целом, в связи с чем, они были интерпретированы как показатели эффективности соревновательной деятельности и использовались как критерии оценки экспериментальной программы. Изменения количественных и качественных показателей соревновательной деятельности молодых футболистов помогает судить о разработанной методике относительно её прикладной значимости.

В 1 и 2 круге соревнований первенства Краснодарского Края по футболу среди ДЮСШ, в ходе педагогического эксперимента, направленного на совершенствование групповых взаимодействий, сравнивались количественные и качественные показатели ТТД в официальных играх.

По итогам эксперимента можно констатировать увеличение общего количества выполненных ТТД в средней зоне: в первом круге – $211,6 \pm 17,9$, во втором круге – $232,5 \pm 13,2$, а также уменьшение числа неточно выполненных ТТД: в первом круге – $84,1 \pm 7,7$, во втором круге – $76,6 \pm 6,6$, что привело почти к 7% снижению брака в центральной зоне: в первом круге – $39,7 \pm 5,5\%$, во втором круге – $32,9 \pm 2,3\%$ ($P < 0,05$).

При отсутствии достоверных различий в количестве выполненных ТТД в зоне атаки: в первом круге – $124,6 \pm 11,9$, во втором круге – $130,3 \pm 8,2$ ($P > 0,05$), было зафиксировано повышение качества их выполнения: в первом круге количество неточных действий – $56,2 \pm 8,7$, во втором круге – $50,7 \pm 7,4$, ($P < 0,05$), что привело более чем 6% снижению брака в зоне атаки: в первом круге $45,1 \pm 7,8\%$, во втором круге – $38,9 \pm 6,1\%$.

Количество и качество выполненных ТТД в зоне защиты осталось неизменным: суммарное количество ТТД в первом круге – $133,9 \pm 8,8$, во втором круге – $126,2 \pm 7,6$ ($P > 0,05$); количество неточно выполненных ТТД в первом круге – $45,7 \pm 5,3$, во втором круге – $41,9 \pm 5,4$ ($P > 0,05$). Брак в зоне защиты составил в первом круге – $34,1 \pm 4,9\%$, во втором – $33,2 \pm 4,9\%$.

Зафиксированные улучшения выполнения ТТД в средней зоне и зоне атаки, нашли своё отражение в количестве забитых мячей по ходу чемпионата. В первом круге было забито 9 мячей, во втором – 17, разница забитых и пропущенных мячей улучшилась вдвое: с -20 в первом круге, до -10 во втором.

Как и предполагалось, увеличение результативности футболистов ДЮСШ «Дружба» Майкоп, повлекло за собой достоверное улучшение некоторых показателей соревновательной деятельности. Увеличилось количество коротких, средних передач вперед: в первом круге – $95,2 \pm 10,2$, во втором круге – $107,9 \pm 12,1$ ($P < 0,05$), однако общее увеличение количества выполненных ТТД не повлекло за собой увеличение количества неточных ТТД: в первом круге – $34,1 \pm 6$, во втором круге – $32,4 \pm 4,8$ ($P > 0,05$), что привело к снижению процента брака на 5,7%: в первом круге – $36,1\% \pm 7,5\%$, во втором круге – $30,4\% \pm 5,8\%$.

Также увеличилось количество коротких, средних передач поперек: в первом круге – $62,6 \pm 5,1$, во втором круге – $71,5 \pm 4,7$ ($P < 0,05$), и опять увеличение количества выполненных ТТД не повлекло за собой увеличение количества неточных ТТД: в первом круге – $15,5 \pm 3,2$, во втором круге – $14,6 \pm 2,1$ ($P > 0,05$), что привело к снижению процента брака с $24,9\% \pm 5,2\%$ в первом круге, до $20,5\% \pm 3,1\%$ во втором.

Улучшились данные такого показателя как "ведение мяча, обводка": в первом круге – $39,2 \pm 4,3$, во втором круге – $31,4 \pm 2,2$ ($P < 0,05$). Это привело к снижению процента брака более чем на 10%: в первом круге – $52,4\% \pm 9,1\%$, во втором круге – $42\% \pm 3,8\%$. К тому же было зафиксировано увеличение числа фланговых подач в штрафную площадь: в первом круге – $7,4 \pm 1$, во втором круге – $11,1 \pm 1,6$ ($P < 0,05$). Однако, как и в случае с остальными показателями, увеличение количества выполненных ТТД не повлекло за собой увеличение количества неточных ТТД: в первом круге – $3,1 \pm 0,8$, во втором круге – $3,8 \pm 0,75$ ($P > 0,05$), что отразилось в снижении процента брака: в первом круге – $42,4\% \pm 12,7\%$, во втором круге – $35,3\% \pm 9,2\%$.

Таким образом, совершенствование технико-тактических действий молодых футболистов способствует обоснованному выбору между творческим решением игровой ситуации и заранее отработанным и продуманным действием. Подобный выбор между двумя способами решения локально возникающих игровых задач помогает совершенствовать у игроков умение ориентироваться в игровых ситуациях.

На основании проведённого исследования можно сделать следующие выводы:

1. Определены критерии соревновательной деятельности футболистов 16-17 лет. Так, наиболее распространённой в футболе является практика оценки соревновательной деятельности по количеству (объём) и качеству (процент брака или коэффициент эффективности) выполненных в игре ТТД как индивидуальных, так и общекомандных относительно игрового амплуа.

2. Анализ материалов первого этапа контроля технической подготовленности показал, что только 2 футболиста из 16 смогли преодолеть 70% уровень результативности, набрав 26,63 и 25,4 балла из 36 возможных, что соответствует 74% и 70,5% соответственно. Ещё 3

футболиста смогли достичь 60% результативности, остальные продемонстрировали более низкие результаты.

Применение экспериментальной методики показало, что по результатам второго этапа контроля тестирования технической подготовленности, число футболистов, преодолевших 60% рубеж, повысилось вдвое, количество футболистов, достигших 70% уровень результативности, увеличилось на одного. Не стало футболистов, которые не смогли преодолеть 40% уровень результативности, в среднем показатели второго этапа достоверно улучшились почти на 8,9%: 1 этап – 52,2%, 2 этап – 61,1% ($p < 0,001$). Результаты третьего измерения в среднем улучшились на 2,3 балла, что соответствует 6,4% ($p < 0,05$).

По итогам первого этапа тестирования физической подготовленности, согласно данным программно-методической литературы, командный уровень физической подготовленности футболистов 16 – 17 лет был охарактеризован как «средний – выше среднего». Данные повторного тестирования физической подготовленности показали, что в среднем результаты не вышли за рамки достоверных различий, оставаясь на сопоставимом уровне, кроме теста челночный бег 3x10 м: 1 круг – 7,6 с., 2 круг – 7,43 с ($P < 0,05$).

Таким образом, было показано, что экспериментальная методика соответствует современным методологическим требованиям о минимизации неэффективных нагрузок и интегральном воздействии, так как сочетает в себе достижение целей разных подготовок (технической и физической).

3. Применение экспериментальной методики способствовало увеличению количественных показателей ТТД в средней зоне поля: 1 круг – $211,6 \pm 17,9$, 2 круг – $232,5 \pm 13,2$ ($p < 0,05$); качественных показателей в средней зоне поля: кол-во неточных ТТД – 1 круг = $84,1 \pm 7,7$, 2 круг = $76,6 \pm 6,6$ ($p < 0,05$); также качественных показателей в зоне атаки: кол-во неточных ТТД – 1 круг = $56,2 \pm 8,7$, 2 круг = $50,7 \pm 7,4$ ($p < 0,05$).

4. Улучшение суммарных показателей ТТД футболистов в средней зоне и зоне атаки повлекло за собой повышение количества коротких, средних передач вперед: 1 круг – $95,2 \pm 10,2$, 2 круг – $107,9 \pm 12,1$ ($p < 0,05$); повышение количества коротких, средних передач поперёк: 1 круг – $62,6 \pm 5,1$, 2 круг – $71,5 \pm 4,7$ ($p < 0,05$); повышение качества ведения мяча и обводки: кол-во неточных ТТД – 1 круг = $39,2 \pm 4,3$, 2 круг = $31,4 \pm 2,2$ ($p < 0,05$); повышение количества подач в штрафную: 1 круг – $7,4 \pm 1$, 2 круг – $11,1 \pm 1,6$ ($p < 0,05$). Зафиксированные улучшения нашли отражение в количестве забитых мячей игроками ДЮСШ «Дружба» в официальных играх первенства Майкопа. В первом круге было забито 9 мячей, во втором 17, разница забитых и пропущенных мячей улучшилась вдвое (-20 в первом круге, -10 во втором).

Список литературы:

1. Голомазов, С.В. Рекомендации по организации учебно-тренировочного процесса у квалифицированных футболистов / С.В. Голомазов, Б.Г. Чирва // Теория и практика футбола. – 2022. – №3. – С. 29 – 31.

ПСИХОЛОГИЧЕСКАЯ ПОДГОТОВКА ГИМНАСТОК 11-12 ЛЕТ

Кост Я.А.

*Адыгейский государственный университет, г. Майкоп
Научный руководитель: Иоакимиди Ю.А., к. п. н., доцент
Адыгейский государственный университет, г. Майкоп*

Актуальность исследуемой проблемы. Психологическая подготовка в спорте как комплексная система психологического, педагогического, технологического и социального воздействия на спортсмена с целью формирования личности для максимальной её самореализации становится наиболее актуальной на этапе совершенствования спортивного мастерства [2,3]. Современный спорт, а в частности, художественная гимнастика, предъявляет

высочайшие требования ко всем участникам тренировочного и соревновательного процесса. Новые условия требуют поиска новых решений. С переходом спортивных школ на новые «Федеральные стандарты спортивной подготовки»; с обновлением правил соревнований; с ростом сложности соревновательных композиций не только спортсменов мирового класса, но и перспективных юных гимнасток; с увеличением числа соревновательных дней и продолжительности соревновательного периода; с околопредельной реализацией индивидуальных возможностей спортсменок уже на этапе начальной подготовки, а также с увеличением величин тренировочных нагрузок заставляет тренеров искать новые подходы к работе со спортсменками. На это указывает И. А. Винер-Усманова, чтобы «осуществлять подготовку конкурентоспособных гимнасток необходимо на основе интегрального подхода, предусматривающего координацию и реализацию в соревновательной деятельности различных составляющих спортивного мастерства, в том числе – психологической подготовленности» [1].

Психологическая подготовка спортсменов подробно разбиралась в психологии спорта и рассматривалась отечественными и зарубежными психологами спорта (Бабушкин Г. Д., Диких К. В., 2013; Горбунов Г. Д., Гогунев Е. Н., 2009; Марищук, Л. В., 2006; Пуни А. Ц., 1969; Родионов А. В., 2015; Рудик П. А., Пуни А. Ц., 1965; Рудик П. А., 1974; Сох Р. Н., 1998).

В современной спортивной науке наработано значительное количество подходов, направленных на оказание психологической помощи спортсменам, в которых представлен разнообразный комплекс средств и приёмов, используемых в разных направлениях, уровнях, подходах, содержании и организации подготовки: Г. Д. Горбунов, Е. П. Ильин, Ю. Я. Киселев, А. В. Родионов, Г. И. Савенков, В. К. Сафонов, Л. К. Серова, В. Н. Смоленцева, В. Ф. Сопов, Н. Б. Стамбулова, Б. П. Яковлев и др.

Значимость психологической подготовки в спортивной деятельности возрастает с этапа начальной подготовки до спорта высших достижений, на что указывают ведущие специалисты в сфере науки спорта (В. С. Кузнецов, В. Н. Платонов) и все спортивные психологи (Г. Д. Бабушкин, Г. Д. Горбунов, Е. П. Ильин, Ю. Я. Киселев, А. В. Родионов, А. Ц. Пуни).

Психологическая подготовка спортсмена связана с сознательной активностью человека в целенаправленном управлении своими двигательными действиями, с произвольной регуляцией своих эмоциональных состояний и поведения, как в условиях тренировки, так и в условиях соревнований. Сложность в решении проблемы психологической подготовки в том, что в этом процессе должны быть задействованы все уровни и составляющие психики и личности спортсмена в конкретном виде спортивной деятельности. При этом необходимо знать и учитывать требования вида спорта, предъявляемые не только к физическим и физиологическим способностям спортсмена, но и к психическим и личностным особенностям: волевым и специальным качествам и свойствам, уровню сознания и самосознания, интеллекту, направленности личности, самооценке, психическим процессам, умению управлять собой и т.п.

Объект исследования: психологическая подготовка квалифицированных гимнасток на этапах спортивной специализации и совершенствования спортивного мастерства.

Предмет исследования: моделирование психологической подготовки в художественной гимнастике на этапах спортивной специализации и совершенствования спортивного мастерства на основе учёта психоспортограммы, психотипа, уровня самосознания и саморегуляции спортсмена.

Цель исследования: разработать методику психологической подготовки квалифицированных гимнасток и оценить её эффективность.

Гипотеза исследования. Предполагается, что в результате разработки и внедрения методики психологической подготовки, включающей: психоспортограмму, позволяющую определять направления совершенствования спортсменок; ориентацию на психотип, обеспечивающую качество взаимодействия с гимнастками; выявление уровня самосознания как условия, обеспечивающего совершенствование спортсменок, а также уровень

саморегуляции, повысится качество и эффективность подготовки квалифицированных спортсменок, занимающихся художественной гимнастикой.

Задачи исследования:

1) провести анализ современных подходов к психологической подготовке в спорте и выявить факторы, обуславливающие совершенствование личности спортсмена в художественной гимнастике;

2) методику психологической подготовки на этапе спортивной специализации и этапе совершенствования спортивного мастерства в художественной гимнастике;

5) экспериментально обосновать разработанную методику психологической подготовки в процессе тренировочной и соревновательной деятельности квалифицированных гимнасток.

Для решения поставленных задач использовались следующие методы: анализ научно-методической литературы по исследуемой проблеме; опрос в форме анкетирования, беседы; наблюдение; психологический эксперимент (констатирующий и формирующий); психолого-педагогическое тестирование; метод экспертных оценок; математико-статистический анализ количественных данных.

Важным аспектом психологической подготовки спортсмена является развитие самосознания, как уровневого критерия понимания происходящего, пользования своими возможностями и готовности к саморегуляции. Как показало наше исследование, применение приёмов психорегуляции и использование различных тренировочных мероприятий психологического характера оказывают влияние на развитие самосознания и рефлексии спортсмена. Освоение приёмов саморегуляции спортсменом является одним из главных условий стабильности и эффективности соревновательной деятельности. Нами разработаны простейшие рекомендации по регуляции состояний и поведения спортсменов с учётом их психотипа для тренеров и родителей, которые они могут использовать в процессе помощи ему.

В ходе исследования установлено, что разработка методики психологической подготовки на этапе спортивной специализации и этапе совершенствования спортивного мастерства и ключевых компонентов её реализации позволяет целенаправленно управлять процессом подготовки спортсменок с ориентацией на сущностные и динамические характеристики личности гимнасток. Разработанная методика реализации психологической подготовки гимнасток, опирающаяся на: содержание и критерии психоспортограммы, позволяющей определять направления их совершенствования; выявление психотипа, обеспечивающего качество взаимодействия с гимнастками; оценку уровня самосознания как условия, обеспечивающего совершенствование спортсмена и обученность приёмам саморегуляции, позволяет констатировать качественный прирост результатов в экспериментальной группе по сравнению с контрольной.

Эффективность разработанной методики психологической подготовки квалифицированных гимнасток на этапе спортивной специализации и этапе совершенствования спортивного мастерства доказывается приростом в показателях соревновательной деятельности в экспериментальной группе на 11 % (в контрольной – чуть меньше 3 %), что подтверждает гипотезу исследования. Из этого можно сделать вывод, что разработанная методика является эффективной и имеет прикладное значение.

Список литературы:

1. Винер И.А. Подготовка высококвалифицированных спортсменок в художественной гимнастике : дис. ... канд. пед. наук. - СПб., 2003. - 120 с.

2. Кульчицкая, Ю.К. Личностные предпосылки психологической усталости у гимнасток на этапе спортивного совершенствования // Теория и практика физической культуры. - 2010. - № 10. - С. 31-34.

3. Савенков Г. И. Психологическая подготовка спортсмена в современной системе спортивной тренировки: учеб. пособие. - М.: Физическая культура, 2006. - С. 5.

МЕТОДИКА ФИЗИЧЕСКОЙ ПОДГОТОВКИ ЮНЫХ БАСКЕТБОЛИСТОВ

Мальцев М.Д.

*Адыгейский государственный университет, г. Майкоп
Научный руководитель: Иоакимиди Ю.А., к. п. н., доцент
Адыгейский государственный университет, г. Майкоп*

Актуальность. На сегодняшний день приобщенность к физкультурно-спортивной деятельности современных подростков еще далека от оптимальной. Многие значительно больше времени уделяют пассивному восприятию спортивной информации, ведь именно двигательный режим является мощным средством оздоровления, средством, снижающим заболеваемость среди молодежи (В.К. Бальсевич, М.Я. Виленский, В.Н. Курьсь, Л.И. Лубышева, Г.М. Соловьев, Н.Х. Хакунов и др.). Предполагается, что особую помощь в этом может оказать организация занятий в школьных спортивных секциях.

Учитывая сложную экономическую и политическую ситуацию в стране, в настоящее время выбор учебных программ и методик преподавания в большей мере соответствует местным условиям, особенностям работы школы, материальной базе школы. Поэтому уроки физической культуры в школе и занятия физическими упражнениями во время внеклассных мероприятий продолжают оставаться для основной массы школьников главным фактором организованной физической активности. Поэтому главной задачей является подбор оптимальных нагрузок, соответствующих многофункциональным возможностям учащихся, так как только в этом случае резервы адаптации будут увеличиваться в соответствии с их физической подготовленностью. Особенностью физической подготовки подростка является углубленное обучение базовым видам двигательных действий, включая технику основных видов спорта.

Цель работы заключалась в повышении физической подготовленности юных баскетболистов.

Исследование проводилось в период с сентября 2023 по апрель 2024 года.

Воспитанники контрольной и экспериментальной групп занимались по учебной программе по баскетболу, но в ЭГ основу авторской методики составили: интервальный, круговой, игровой и соревновательный методы спортивной тренировки в которых большое внимание уделялось развитию: скоростно-силовых качеств, ловкости и выносливости, что способствовало повышению специальной физической подготовленности.

В экспериментальной группе занятия были построены следующим образом. Они включали в себя общую и специальную физическую подготовку юных спортсменов. На первых двух занятиях была дана теория. Давалась историческая справка о баскетболе, показан видеоряд о выдающихся баскетболистах, а также лучших баскетбольных командах и клубах. Была зачитана лекция о правильном питании юных спортсменов. Затем были запланированы тренировочные занятия три раза в неделю по 1,5 часа. Каждую тренировку уделяли несколько минут психологическому настроя команды. Комплексы упражнений, задания были направлены на повышение и оптимизацию специальной физической подготовленности юных баскетболистов. Тренировочные занятия были построены по принципу от простого к сложному. На первых занятиях давались эстафеты и подвижные игры с элементами баскетбола. Большое внимание уделялось индивидуальной работе, часто использовался метод круговой тренировки.

Соревновательный метод был реализован в виде учебно-тренировочных игр по всем правилам баскетбола, что позволило оценивать прирост специальной физической подготовленности. Также, увеличили процентное соотношение специальной физической подготовки до 33 %.

Для развития физических качеств способствующих повышению уровня физической подготовленности нами были использованы специально подобранные упражнения, из

которых были составлены комплексы: комбинированные упражнения для развития скоростно-силовых качеств; для развития гибкости; для развития силы; для развития выносливости.

Все упражнения подбирались, учитывая возрастные особенности и физическую подготовленность детей 10-12 лет.

Для развития выносливости нами использовались игровой и соревновательный методы спортивной тренировки. В конце основной части учебно-тренировочного занятия была добавлена учебная игра с осуществлением судейства с соблюдением всех правил. По времени игра длилась 4 минуты. Тренер осуществлял судейство и следил за дисциплиной. Это нам позволило оценивать прирост специальной физической подготовленности, так же, спортсменам дало возможность ознакомиться с правилами игры в выбранном виде спорта. Учебные игры проводились два раза в неделю, понедельник и пятницу. По средам проводилась игра «регби», которая напоминала классическую игру регби только без правил.

Контрольная группа занималась баскетболом три раза в неделю по 1,5 часа, но акцент на тренировочных занятиях в основном делался на ОФП и на учебно-тренировочную игру. Мало внимания уделялось отработке отдельных элементов игры в баскетбол.

После педагогического эксперимента была проанализирована динамика показателей общей и специальной физической подготовленности юных баскетболистов, занимающихся по представленным методикам.

Проследив динамику показателей в экспериментальной группе, мы видим, что достоверными являются показатели теста попадание мяча в цель и удары мяча об пол, что является основой специальной физической подготовки.

По полученным данным в конце эксперимента можно говорить о том, что проведенная нами экспериментальная работа доказывает целесообразность применения специально подобранных средств и методов для повышения физической подготовленности юных баскетболистов.

Список литературы:

1. Базовые виды спорта. Волейбол: учебное пособие / составители Л.Н. Мартыанова, О.В. Косенович. - Ижевск: Ижевская ГСХА, 2020. - 64 с.
2. Железняк Ю.Д. 120 уроков по волейболу. - М.: ЁЁ Медиа, 2017. - 37с.
3. Гусева М.А., Герасимов К.А., Климов В.М. Физическая культура. Волейбол: учебное пособие. - Новосибирск: НГТУ, 2019. - 80 с.

МЕТОДИКА РАЗВИТИЯ БЫСТРОТЫ У ЮНЫХ ЛЕГКОАТЛЕТОВ

Раджабов Р.М.

*Адыгейский государственный университет, г. Майкоп
Научный руководитель: Иоакимиди Ю.А., к. п. н., доцент
Адыгейский государственный университет, г. Майкоп*

Лёгкая атлетика вызывает особый научный интерес ученых в связи с ее высокой социальной, прикладной и спортивной значимостью. Необходимость интенсификации и специализации тренировочного процесса, является условием дальнейшего роста результатов спортсменов, которое заставляет вести поиск всё новых эффективных тренировочных средств. Одно из важнейших направлений повышения эффективности спортивной подготовки легкоатлетов ориентировано на учет индивидуальных функциональных и резервных возможностей организма. Вместе с тем, еще не до конца решен вопрос о преимуществах одних тренировочных средств над другими, особенно на начальных этапах занятий [1,2].

Подготовка легкоатлета основана на совершенствовании и закреплении техники и создания прочных двигательных умений и навыков, для чего необходимы многократные повторения упражнений. Учитывая однообразие и монотонность тренировочных занятий, у спортсмена возникают признаки психологической усталости, утомления, потери интереса. Поэтому, подбирая тренировочные средства необходимо использовать разнообразные

возможности создания благоприятного положительного эмоционального фона. Для этого целесообразно включать в тренировочный процесс легкоатлетов подвижные игры, что позволит повысить не только высокую работоспособность, но и будет способствовать более эффективному восстановлению спортсмена [2,3].

Особого внимания в учебно-тренировочном процессе юных легкоатлетов заслуживает одна из организационно-методических форм занятий - круговая тренировка, получившая широкое распространение и признание как у нас в стране, так и за рубежом. Исследования, подтверждающие эффективность ее применения в учебно-тренировочном процессе спортсменов, а также направленность обучающих и тренирующих воздействий, остаются актуальными и сегодня.

Однако в современной научной и методической литературе данная организационно-методическая форма занятий недостаточно полно освещена в контексте ее применения в физической подготовке юных легкоатлетов.

Таким образом, существует противоречие между необходимостью использования метода круговой тренировки в спортивной подготовке юных легкоатлетов и отсутствием методик его обеспечивающих.

Разрешение данного противоречия позволило сформулировать цель нашего исследования теоретически и экспериментально обосновать эффективность используемых средств и методов круговой тренировки для развития быстроты у легкоатлетов на начальном этапе подготовки.

Объект исследования - учебно-тренировочный процесс юных легкоатлетов на начальном этапе подготовки.

Предмет исследования – методика развития быстроты у юных легкоатлетов посредством круговой тренировки.

Педагогический эксперимент проводился с целью определения эффективности экспериментальной методики развития быстроты у юных легкоатлетов на начальном этапе подготовки на основе использования кругового метода. Содержание и методы педагогического эксперимента соответствовали общим принципам обучения и воспитания в учебно-тренировочном процессе.

Основной преобразующий эксперимент проводился в течение 2023-2024 уч.г. Целью его являлась проверка разработанной методики развития быстроты легкоатлетов 8-9 лет на начальном этапе подготовки на основе использования метода круговой тренировки.

В эксперименте ставилась задача повышения эффективности подготовки бегунов на короткие дистанции. В традиционную нагрузку обучения по легкой атлетике 2 раза в неделю включались комплексы со специально подобранными упражнениями на развитие быстроты, которые выполнялись по средствам круговой тренировки.

В эксперименте участвовало 46 легкоатлетов. Участники эксперимента были распределены на две группы (экспериментальную – ЭГ (23 человек) и контрольную группы – КГ (23 человек), исходный уровень физической подготовленности которых был одинаков, что подтвердилось предварительным тестированием.

В КГ и ЭГ занятия проводились согласно действующей программе по легкой атлетике для групп начальной подготовки второго года обучения, но в КГ - по традиционной методике, а в ЭГ – на основе авторской методики. Время, отводимое на практическую подготовку спортсменов в ЭГ и КГ, было одинаково, как в каждом занятии, так и в общем количестве времени всего педагогического эксперимента.

Эксперимент проводился в естественных условиях на базе ГБУ РА «СШОР № 1» города Майкопа. На начальном этапе работы (сентябрь 2023 г.) было проведено тестирование легкоатлетов с целью определения уровня их физической подготовленности. В конце эксперимента (апрель 2024 г.) в обеих группах было проведено итоговое тестирование с оценкой развития у них быстроты.

При построении авторской методики мы учли рекомендации разных авторов, занимающихся исследованием развития быстроты у легкоатлетов, и добавили в учебно-тренировочный процесс комплексы упражнений, применяя круговую тренировку.

Упрощенный вариант круговой тренировки с использованием стандартной нагрузки и различных вариантов упражнений применялся в основной части тренировочного занятия.

Для проведения занятий по методу круговой тренировки юных легкоатлетов нами были подобраны комплексы из 10 упражнений, с целенаправленным воздействием на комплексное развитие быстроты бегунов. В состав комплекса, подбирались упражнения, направленные на развитие быстроты и скоростно-силовых способностей легкоатлетов.

Предварительно мы знакомили легкоатлетов с методикой организации и проведения круговой тренировки. Обращалось особое внимание на строгое соблюдение определенной последовательности при выполнении упражнений и переходе от одной станции к другой, а также соблюдение интервала между кругами при повторном прохождении комплекса.

Процесс внедрения круговой тренировки начинался с определения конкретной программы действий, осуществления контроля в процессе ее внедрения, исправления ошибочных действий или уточнения отдельных упражнений. Легкоатлеты, в свою очередь, получив задание, осмысливали его, выполняли пробные подходы и попытки. Качество их работы комментировалось и уточнялось тренером.

Комплекс круговой тренировки выполнялся вначале основной части тренировки и включал в себя упражнения на развитие быстроты, скоростно-силовых качеств и включал в себя от 3 до 5 кругов с 5-10 станциями.

«Станции» по числу запланированных упражнений располагались по кругу. По команде, занимающиеся, распределенные на группы, начинали одновременно выполнять упражнения на своей станции. По окончании запланированного времени осуществлялся переход на следующую «станцию» (по кругу от одного упражнения к другому, от снаряда к снаряду, от одного места к другому) по кругу. Каждое упражнение комплекса выполнялось в течение 40-45 сек., с последующим отдыхом 30-40 сек. При составлении комплексов круговой тренировки мы подбирали упражнения для разных «станциях» таким образом, чтобы вовлечь в работу различные группы мышц.

Перед началом выполнения комплекса круговой тренировки для каждого бегуна определялась индивидуальная физическая нагрузка. Ознакомившись с упражнениями после их показа и объяснения, спортсмены по команде тренера приступали к выполнению на своих станциях намеченное упражнение в обусловленное время, стараясь проделать его максимальное количество раз. После выполнения делалась пауза для отдыха в пределах 2-3 минут. По истечении 2-3 минут определялся максимальный объем нагрузки выполнения задания и т.д. И после этого для каждого устанавливалась индивидуальная нагрузка в каждом очередном задании, запланированного в выполнении данного комплекса.

Тренер контролировал процесс выполнения комплекса упражнений круговой тренировки и в то же время следил за показателями пульса спортсменов. Пульсовая стоимость выполнения упражнений комплекса определялась до начала его выполнения и по завершению прохождения круга. По завершению выполнения комплексного задания подсчитывались показатели пульса для определения состояния работоспособности каждого спортсмена, что позволяло тренеру обеспечивать педагогический контроль за дозированием физической нагрузки.

По окончании последнего упражнения легкоатлетам предлагалось выполнить восстановительный бег (2 круга), ходьбу в сочетании с дыхательными упражнениями, упражнения в потряхивании и расслаблении мышц конечностей.

При выполнении упражнений комплекса широко использовались непрерывный и интервальный методы практических упражнений, преимущественно направленные на развитие физических качеств.

Анализируя полученные данные можно сделать вывод о том, что динамика прироста показателей развития быстроты у легкоатлетов в ЭГ больше, чем в спортсменом в КГ.

Прирост показателей в экспериментальной группе:

- девочки - в беге на 60 м улучшился на 0,8 секунды, прыжок в длину с места – на 40 см, бег 150 м улучшился на 5,4 сек, челночный бег – на 1 сек;

- мальчики - в беге на 60 м улучшился на 0,9 секунды, прыжок в длину с места – на 15,1 см, бег 150 м улучшился на 1 сек, челночный бег – на 1,1 сек.

Проанализировав выступления легкоатлетов на соревнованиях «Первенство СШОР №1», нами было выявлено, что в ЭГ к концу эксперимента улучшение соревновательного результата в среднем составило 25% , а в КГ лишь 12% ($P < 0,05$).

Следовательно, применение кругового метода в учебно-тренировочном процессе способствует повышению объема скоростно-силовой нагрузки и развитию быстроты у бегунов на короткие дистанции.

Список литературы:

1. Локтев С.А., Шпитальный В.Б. Основы круговой тренировки: методические рекомендации. - Краснодар, 2005. - 45 с.

2. Манжос Н.В., Горлов А.С., Юшко Б.Н. Новые универсальные методы оценки беговой тренировочной нагрузки у легкоатлетов различной квалификации: учебно-методическое пособие. - Харьков: ЗГИФК, 2002. - 114 с.

3. Ломан В. Бег, прыжки, метания. - М., 2011. - С. 10-34.

МЕТОДИКА РАЗВИТИЯ ПСИХОМОТОРНЫХ СПОСОБНОСТЕЙ ЮНЫХ БОРЦОВ

Тюльпарова Д.М.

*Адыгейский государственный университет, г. Майкоп
Научный руководитель: Иоакимиди Ю.А., к. п. н., доцент
Адыгейский государственный университет, г. Майкоп*

Повышенная психическая напряженность сопровождает спортивную деятельность любого спортсмена, поэтому проблема психологической подготовки приобретает особую актуальность. Так например, дзюдоисты одного возраста, тренируясь по одним и тем программам у одного и того же тренера, достигают различных результатов – это зависит от внутренних и внешних факторов, поэтому главную задачу спортивного педагога составляет выявление способностей ребёнка и их полная реализация. Причиной этого являются различные факторы, в том числе психологические особенности и связанные с ними психомоторные способности личности спортсмена [1,2].

Для того чтобы добиться наилучших результатов обучения в дзюдо, необходима правильная ориентация на деятельность и направленное воздействие на способности. Особое значение эти мероприятия имеют для детей младшего школьного возраста в связи с появлением у них глобального психического новообразования - произвольности психических процессов и поведения, - проявляющегося в способности управлять своей умственной и двигательной деятельностью. У детей в этом возрасте происходит становление личности, наблюдается интенсивное формирование знаний, умений и навыков. Данный процесс характеризуется гетерохронностью формирования отдельных качеств и способностей. В этой связи содержание процесса обучения предполагает учёт возрастных особенностей учащихся [3,4].

Психомоторные способности юных борцов являются основой двигательных способностей, являясь их когнитивно-моторным компонентом, включающим интеллектуальные и нейродинамические, сенсомоторные и перцептивные особенности, используемые как на произвольном, так и на произвольном уровне самоконтроля и саморегуляции движений [5].

Наиболее характерными элементами психомоторных способностей является: тонкая различительная (дифференцировочная) чувствительность к основным параметрам и модальностям движения, оперативность и точность сенсорного и перцептивного самоконтроля, устойчивое сохранение в памяти образов движений, а также надежность его функционирования в усложняющихся условиях двигательной деятельности.

Формируются психомоторные способности весьма эффективно в младшем школьном возрасте, что совпадает с этапом начальной подготовки в борьбе дзюдо. Для этого в учебно-тренировочном процессе, с учетом возрастных психологических особенностей развития младших школьников, необходимо использовать специально разработанные методические приемы (произвольность управления, поэтапность, игровой и соревновательный метод) и комплекса психомоторных упражнений (осознание величины основных параметров движений, подвижные игры, игры-задания, упражнения-тесты), что способствует росту технической эффективности в овладении сложными двигательными навыками по сравнению с традиционными методами физического воспитания.

Таким образом, анализ литературы показывает существенную значимость высокого уровня развития психомоторики для роста спортивного мастерства спортсмена и относительно недостаточную разработанность этой стороны подготовленности у юных борцов.

Поэтому целью нашего исследования стало повышение эффективности обучения детей дзюдо на основе разработки и экспериментального обоснования методики развития психомоторных способностей.

Нами было проведено исследование среди детей 10-11 лет, занимающихся дзюдо в группе начальной подготовки первого года обучения. В исследовании принимали участие 62 человека. С целью определения уровня их физической, технической подготовленности, психомоторных способностей были использованы тесты. В экспериментальной группе на занятиях по дзюдо была апробирована разработанная нами методика обучения дзюдо. Эксперимент продлился в течение 2023-2024 уч.г.

Авторская методика развития психомоторных способностей у дзюдоистов 10-11 лет в группах начальной подготовки первого года обучения заключалась в увеличении количества времени отводимого на использование подвижных игр.

При подборе игр и комплектовании команд учитывались наполняемость групп, техническая подготовка занимающихся, их возраст и пол, условие и место проведения, имеющийся инвентарь.

На начальных этапах обучения возникает необходимость твердо усвоить как минимум следующие операции (их можно считать промежуточными): быстро и надежно осуществлять захват, быстро перемещаться, предотвращать достижение захвата соперником или своевременно освобождаться от него, выводить из равновесия, сковывать его действия и быстрым маневрированием завоевывать предпочтительную позицию для достижения преимущества (в дальнейшем - возможной атаки), вынуждать отступать соперника теснением по ковру в захвате; готовиться к необычному началу поединка, который может прерываться и возобновляться по ходу схватки несколько раз.

Предлагаемый учебный материал содержал тренировочные задания строгой направленности в форме игр, способствующих развитию необходимых и специализированных качеств. В сокращенной форме игры задания представлены следующими группами: «Касания», «Блокирующие захваты», «Атакующие захваты», «Теснение», «Дебюты».

Творческое использование игрового материала позволило охватить процесс начального, постепенного овладения школой борьбы, начиная с ее элементов и кончая поединком со всеми его особенностями, присущими реальной схватке. Образованная на этой основе программа освоения промежуточных операций с помощью игр позволяет быстрее и эффективнее формировать навыки ведения единоборства.

Во избежание допуска детьми технических ошибок в закреплении борцовских навыков, тренер внимательно следил за ними, делал замечания и корректировал их движения. По мере повышения спортивной подготовленности занимающихся игры становились более сложными.

Игры имели правила или условия, были посильными, соответствовали подготовленности занимающихся, заканчивались подведением итогов и выявлением победителей.

В подготовительной части занятий их применяли в ходе разминки, обычно после динамических упражнений. В основной части подвижные игры выполняли сериями, чередуя с работой основной направленности, или одновременно с выполнением силовых упражнений. В заключительной части игры сочетались с упражнениями на расслабление и самомассажем.

Таким образом, авторская методика развития психомоторных способностей юных дзюдоистов на начальном этапе подготовки группы первого года обучения была основана на использовании специализированных подвижных игр, их специальном подборе и компоновке в учебном материале, а также в увеличении в недельном цикле времени, отводимого на игры на 30-35 %.

В конце эксперимента наблюдается достоверное улучшение результатов в экспериментальной группе по большинству показателей физической (челночный бег 3x10 м, подтягивание на перекладине, подъем туловища, лежа на спине, сгибание и разгибание рук в упоре лежа, прыжок в длину с места, подъем туловища, лежа на спине за 20 секунд, сгибание и разгибание рук в упоре лежа за 20 секунд), технической (задняя подножка захватом руки под плечо, бросок подхватом под одну ногу, бросок подсечкой под пятку изнутри с двух захватов (одноименной ногой), бросок подсечкой под пятку изнутри захватом руки под плечо, бросок зацепом голенью изнутри (разноименную ногу), бросок подсечкой в темп шага, удержание сбоку, удержание поперек, удержание со стороны головы, удержание верхом) подготовленности спортсменов, в отличие от контрольной группы ($P < 0,05$).

Специально организованные педагогические воздействия в виде подвижных игр и методических приёмов в процессе обучения дзюдо привели к существенному развитию психомоторных способностей детей. Так по показателям стартовый интервал, максимальный темп круговых движений кистью, максимальная сила кисти, волевое усилие - максимальное время удержания соперника (с), выполнение бросков на скорость (с) наблюдаются достоверные различия в КГ и ЭГ ($P < 0,05$).

Результаты исследования подчёркивают необходимость включения в учебно-тренировочный процесс по дзюдо средств и методических приёмов развития психомоторных способностей.

Список литературы:

1. Багадирова С.К. Материалы к курсу «Спортивная психология»: учебное пособие / С.К. Багадирова. – Майкоп: Изд-во «Магарин О. Г.», 2014. – 243 с.
2. Безбородова М. А. Развитие психомоторных способностей младших школьников в учебной деятельности. Диссер. ...канд. псих. наук / М. А.Безбородова. – М. 2010. - 269 с.
3. Ильин Е. П. Психомоторная организация человека: учебник для вузов / Е.П. Ильин. - СПб., 2003. - 384с.
4. Карпеев А.Г. Двигательная координация человека в спортивных упражнениях баллистического типа: монография / А.Г. Карпеев. - Омск, 1998. 324 с.
5. Озеров В. П. Психомоторные способности человека / В.П. Озеров. - Дубна, 2002. - 320 с.

ФИЗИЧЕСКАЯ КУЛЬТУРА И СПОРТ: СОВРЕМЕННЫЕ ТЕНДЕНЦИИ, АКТУАЛЬНЫЕ НАПРАВЛЕНИЯ, ПЕРСПЕКТИВЫ РАЗВИТИЯ

ФИЗИЧЕСКАЯ ПОДГОТОВЛЕННОСТЬ И КРИТЕРИИ ЕЁ ОЦЕНКИ У ЮНЫХ БОРЦОВ

Акопян Т.Г.

*Адыгейский государственный университет, г. Майкоп
Научный руководитель: Коломийцева Н.С., к. п. н., доцент
Адыгейский государственный университет, г. Майкоп*

Анализ подготовки сильнейших спортсменов показывает, что при целенаправленном подборе средств тренировки, направленных на комплексное развитие ведущих качеств и способностей, характерных для конкретного вида спорта и адекватных современным требованиям соревновательной деятельности, можно существенно повысить эффективность учебно-тренировочного процесса. Прежде всего, это относится к подготовке юных спортсменов, которые представляют собой ближайший спортивный резерв. Актуальна проблема разработки технологии моделирования конкретных тренировочных заданий, отвечающих требованиям сопряженного развития общих, специальных физических и психомоторных качеств, позволяющих эффективно реализовывать технико-тактическое мастерство.

Для спортивных единоборств ведущими факторами, обуславливающими спортивное мастерство, являются технико-тактическая и физическая подготовка.

Важность общей и специальной физической подготовки юных борцов не вызывает сомнений, так как рост уровня технико-тактических действий напрямую зависит от этого. В научных трудах многих авторов в области спортивной борьбы указывается на то, что повышение уровня физической подготовки борца создается благодаря техническим и функциональным действиям самой борьбы, то есть, используя огромное разнообразие тренировочных упражнений в процессе подготовки.

Цель работы заключалась в изучении особенностей физической подготовки и критериев оценки уровня физической подготовленности юных борцов.

Практическая значимость исследования состоит в том, что выявленные особенности необходимо учитывать тренерам при организации учебно-тренировочного процесса в спортивной борьбе.

В комплексе необходимых условий высокой эффективности системы подготовки юных спортсменов весомое место занимает контроль возрастного развития и индивидуальных особенностей детей и подростков на различных этапах спортивной тренировки. Этот контроль позволяет точно и своевременно выбирать средства и методы подготовки, нормировать тренировочные и соревновательные нагрузки, прогнозировать вероятный уровень достижений того или иного юного спортсмена, вносить коррективы в учебно тренировочный процесс.

Многие ученые неоднократно подчеркивали, что развитие организма и возрастное становление морфологических признаков юного спортсмена, рост его функциональных параметров и двигательных функций происходят неравномерно.

Основной объем учебно-тренировочной работы в спортивно-оздоровительных группах приходится на физическую подготовку, составляющую более 40 % общего объема нагрузки. Кроме того, большое внимание необходимо уделять волевой и нравственной подготовке, привитию гигиенических навыков при занятиях борьбой, регулярному медицинскому осмотру. Все эти виды подготовки занимают в сумме почти 32% общего тренировочного времени. Непосредственное изучение простейших элементов техники борьбы осуществляется в весьма незначительном объеме и составляет около 25 % общего объема учебно-тренировочной работы.

Такое соотношение различных видов подготовки позволяют соблюсти два очень важных аспекта спортивной тренировки юных борцов: обеспечение всесторонней физической подготовки и гармоничное развитие всех органов и систем организма детей. Это в целом способствует укреплению их здоровья, позволяет избежать перегрузки и монотонности на занятиях, обеспечивает стойкий интерес юных борцов к занятиям этим видом спорта.

Не менее двух раз в течение учебного года необходимо проводить зачетные тестирования для оценки динамики развития основных физических качеств занимающихся. Сопоставление результатов зачетных тестирований в середине и в конце учебного года дает тренеру обширную информацию о степени эффективности процесса подготовки юных борцов. Индивидуальное сравнение величины прироста тестируемых показателей свидетельствует о степени способности каждого юного спортсмена к занятиям борьбой. Существенное увеличение среднegrupповых достижений в большинстве тестов говорит о высокой целесообразности построения учебно-тренировочного процесса и рациональном соотношении основных тренировочных средств.

Однако, в любом случае необходимо учитывать существенное влияние естественного роста организма занимающихся на результаты в тестах и не делать стратегических выводов об уровне способностей того или иного юного борца к занятиям этим видом спорта. Изменяются не только объемы нагрузок, но и их структура и направленность.

Важным аспектом системы тренировки юных борцов является динамика соотношений средств общей и специальной физической подготовки, реализуемых в учебно-тренировочном процессе, при повышении спортивного стажа занимающихся. При этом объемы указанных средств неуклонно увеличиваются, а их соотношения имеют вполне отчетливую тенденцию к повышению значений средств специальной физической подготовки.

Примерно такая же тенденция существует и в динамике соотношений средств физической и технико-тактической подготовки юных борцов. При увеличении стажа и квалификации занимающихся значительно повышаются объемы обеих сторон подготовки. Однако возрастание объема средств технико-тактической подготовки происходит более интенсивно, что приводит к весоному их преобладанию, особенно на этапе спортивного совершенствования.

Повышение уровня развития специальных физических качеств юных борцов происходит не только под воздействием специализированных упражнений (с манекеном, резиновыми амортизаторами, тренажерами), но и в процессе совершенствования технико-тактического мастерства.

Важным аспектом в содержании спортивной подготовки юных борцов является адекватный выбор тестов для контроля динамики показателей общей и специальной физической подготовленности, а также наличие способов объективной дифференцированной оценки результатов. Такой выбор должен осуществляться с учетом требований теории измерений, теории тестов и теории оценок, что в обобщенном виде подразумевает соблюдение следующих положений:

- обеспечение достаточной точности и стандартизации измерений;
- определение цели тестирования;
- применение в комплексе достаточно надежных и информативных тестов;
- выбор и обоснование критериев оценки;
- возможность получения дифференцированной оценки с учетом возраста и групповых особенностей занимающихся.

Таким образом, усовершенствованный комплекс тестов педагогического контроля, критерии оценки результатов и сопоставительные нормативы по различным характеристикам физической подготовленности юных борцов дают наиболее надежную и объективную информацию для определения динамики этих характеристик и принятия решений о необходимости внесения корректив в дальнейший ход учебно-тренировочного процесса.

Список литературы:

1. Воробьев, В.А. Критический анализ основных причин низкой эффективности подготовки юных борцов /В.А. Воробьев, Б.И. Тараканов //Материалы итог, науч.-практ. конф. профессорско-преподавательского состава,- СПб. СПб ГУФК им. П.Ф. Лесгафта, 2006, - С. 7-8.
2. Палецкий, Д.Ф. Комплексный педагогический контроль и самоконтроль как факторы рационализации подготовки юных борцов: Автореф. дис. канд. пед. наук /Д.Ф. Палецкий; ГДОИФК им. П.Ф. Лесгафта. - Л., 1990. - 24 с.

ПРОФИЛАКТИКА ЗАБОЛЕВАНИЙ ОПОРНО-ДВИГАТЕЛЬНОГО АППАРАТА ПОСРЕДСТВОМ ФИТНЕСА

Аллерт К.В.

*Адыгейский государственный университет, г. Майкоп
Научный руководитель: Жуков В.И., д. п. н., профессор
Адыгейский государственный университет, г. Майкоп*

Актуальность. Современный образ жизни характеризуется недостаточной физической активностью, избыточным временем, проведенным в статическом положении и неправильным питанием. Эти факторы приводят к ослаблению мышц, ухудшению осанки, увеличению риска развития остеопороза, артрита и других заболеваний опорно-двигательного аппарата. Существует прямая корреляция между физической активностью, в том числе фитнесом, и укреплением опорно-двигательной системы. Регулярные занятия фитнесом способствуют укреплению мышц, повышению гибкости, улучшению координации и баланса, что в свою очередь помогает предотвратить травмы и заболевания опорно-двигательной системы. Наконец, с учетом демографических трендов, связанных с увеличением средней продолжительности жизни, обеспечение здоровья опорно-двигательной системы становится все более актуальной задачей, особенно учитывая старение населения и увеличение количества людей, страдающих от заболеваний опорно-двигательного аппарата.

В качестве наиболее эффективного решения данной проблемы специалистами был признан фитнес. Он способен задействовать все необходимые ресурсы человеческого организма с целью оптимизации работоспособности, повышения уровня здоровья. Необходимо отметить, что сам фитнес не имеет четкой формулировки, в следствии чего у большинства людей занимающихся или интересующихся фитнесом сложилось несколько неверное представление о нём. Анализируя научно-методическую литературу нами было сформулировано понятие «фитнесс». [1, 2]

Фитнес – это система умственных и физических упражнений, сбалансированного и грамотно подобранного питания, целью которой является обеспечение развития физических качеств человека, его стабильного биологического и психологического здоровья.

Основное заблуждение в определении фитнеса заключается в том, что большинству он представляется как посещение специализированного спортивного клуба, с целью изнурительных тренировок, и переход на различные диеты, что в корне не верно. Фитнес является многогранным видом деятельности человека, он включает в себя множество таких практик как: йога, пилатес, стретчинг, аэробика, функциональный тренинг, и др.; а также знания таких наук как: диетология, фармакология, биохимия, биомеханика, анатомия, биология, физиология.

Не менее важной составляющей фитнеса является его универсальность. И это оправдывается тем, что для проведения занятий по фитнесу не требуется посещение специализированных заведений, занятия можно проводить в домашней обстановке, а также в условиях внешней окружающей среды. Также фитнес подходит практически всем возрастным группам. [2, 3]

Таким образом, исследование в области профилактики заболеваний опорно-двигательного аппарата с использованием фитнеса является крайне актуальным и имеет потенциал принести заметную пользу населению, особенно в условиях современного образа жизни.

Исходя из описания вышеуказанной проблемы, главной целью нашего исследования является повышение уровня здоровья у людей зрелого возраста с помощью комплексного воздействия на организм средствами фитнеса.

Задачи:

1. Провести анализ научно-методической литературы по проблеме профилактике заболеваний опорно-двигательного аппарата посредством фитнеса.
2. Определить уровень здоровья у испытуемых.
3. На основе полученных эмпирических данных разработать и внедрить экспериментальную методику в тренировочный процесс.

В качестве методов исследования применялись: наблюдение, анализ научно-методической литературы, беседа.

В эксперименте приняло участие 13 человек в возрасте от 20 до 29 лет. Перед началом эксперимента с каждым из участников была проведена индивидуальная беседа на тему состояния здоровья. Также во время тренировочного процесса у каждого из испытуемых были выявлены незначительны отклонения изгиба позвоночника. Каждый испытуемый предоставил справку о состоянии здоровья. Во время проведения беседы 6 человек отметили ощущение дискомфорта в поясничном отделе позвоночника, а остальные ссылались на дискомфорт в шейном отделе позвоночника. Также беседа помогла выявить причины возникновения отклонений.

С целью выявления отклонений в различных отделах позвоночного столба с испытуемым был проведён комплекс специальных упражнений. У всех испытуемых были выявлены незначительные отклонения в осанке, на что указывали положения плечевого пояса в момент выполнения упражнений, а также слишком поданный вперёд живот.

В ходе проведения эксперимента испытуемым предлагалась экспериментальная методика, с учётом индивидуальных особенностей каждого из них. Важно отметить что уровень физической подготовленности у испытуемых был низкий, это означает, что никто из них до начала эксперимента не занимался физической культурой.

Испытуемые отмечали, что в период после начала эксперимента подготовительная часть занятия вызывала у них сильный дискомфорт, который проходил к концу занятия.

Участники посещали занятий 2 раза в неделю по 1 часу. Через определённый временной промежуток испытуемые отметили положительные сдвиги в состоянии своего здоровья, у большинства уменьшились головные боли, а также дискомфорт в поясничном отделе позвоночника.

Упражнения, включённые в методику: наклоны туловища из положения стоя, выпрямление поясницы, выпрямление поясницы лёжа, подъёмы лёжа, подъём ног лёжа, сгибания-разгибания рук в упоре лёжа на коленях, вис на перекладине, подгиб таза вперёд, сведение лопаток в висе на перекладине.

Занятия включали в себя подготовительную, основную и заключительную части. Продолжительность подготовительной и заключительной частей составляла 5 минут, продолжительность основной части составляла 50 минут, в заключительной части занятия применялись упражнения стретчинга.

Выводы. В ходе эксперимента у испытуемых отмечались положительные сдвиги в состоянии здоровья, улучшение подвижности суставов, снижение болевых ощущений в проблемных зонах, повышение уровня работоспособности, что указывает на эффективность предложенной методики в профилактике заболеваний опорно-двигательного аппарата. Однако стоит отметить, что при использовании данной методики стоит обратить внимание на такие важные аспекты как: необходимость подстраивать некоторые упражнения индивидуально под каждого занимающегося, выше предложенные упражнения могут

применяться в процессе общей физической подготовки, данная методика выступает как мера профилактики заболеваний опорно-двигательного аппарата и не может быть использована для лечения серьёзных отклонений.

Список литературы:

1. Шарагина, С. А. Фитнес как здоровый образ жизни. Психология фитнеса / С. А. Шарагина // Психология и педагогика XXI века: теория, практика и перспективы: сборник материалов V Международной научно-практической конференции, Чебоксары, 28 мая 2017 года. – Чебоксары: Общество с ограниченной ответственностью "Центр научного сотрудничества "Интерактив плюс", 2017. – С. 198-200.
2. Бочкарева С. И., Высоцкая Т. Н., Шутова Т. Н., Голубничий С. П. Профилактика нарушений осанки средствами атлетической гимнастики у студенток вузов // Человек. Спорт. Медицина. 2023. №1.
3. Оздоровительная тренировка лиц зрелого возраста: направленность, содержание, методики / С. В. Савин, О. Н. Степанова, В. С. Соколова, И. В. Николаев; С.В. Савин, О.Н. Степанова, В.С. Соколова, И.В. Николаев; под ред. О.Н. Степановой. – Москва: Московский педагогический государственный университет, 2017. – 200 с.

САНОГЕННОЕ МЫШЛЕНИЕ И ФИТНЕС КАК ИНСТРУМЕНТ В ПРОФИЛАКТИКЕ СТРЕССА

Бабиченко А.В.

*Адыгейский государственный университет, г. Майкоп
Научный руководитель: Коломийцева Н.С., к. п. н., доцент
Адыгейский государственный университет, г. Майкоп*

Актуальность. В современном мире наблюдается тенденция повышения уровня стресса. На человека воздействует множество факторов окружающей среды, которые могут привести к негативным последствиям. Если мы говорим о психологической части, то проблемы с восприятием, мышлением могут привести к нарушению работы нервной системы, что, естественно, отразится на функционировании всех остальных органов. Тем не менее полностью исключить стресс невозможно и, в определённой степени он оказывает положительное воздействие. Принимая во внимание значение слова «стресс», мы можем говорить о том, что это является приспособительным механизмом человека. Именно благодаря ему изменяются такие психологические процессы, как: восприятие, мышление, воображение. Стоит отметить, что не у всех людей стадии стресса одинаковы, однако среди учёных выявлено, что негативное воздействие на нервную систему в большей степени наблюдается в третьей фазе, которая предполагает истощение ресурсов.

В процессе обучения студенты испытывают разные нагрузки, что сильно влияет на их работоспособность. Отсутствие навыков тайм-менеджмента может являться одной из многочисленных причин нервного срыва или появления невроза. Специалистами доказано, что психические явления напрямую влияют на физическое состояние человека. Эмоциональное перенапряжение приводит к сужению объёма внимания и ухудшению способности его переключения и распределения.

В целях решения этой проблемы применяют разные методики, способы снятия напряжения и в настоящий момент начала популяризоваться теория саногенного мышления, которая переводится как «оздоровительный», «здоровый». Эта теория включает в себя множество плюсов, поскольку у человека формируется понимание природы возникновения отрицательных эмоций, что позволяет более эффективно изменять собственное поведение. Такой человек регулярно проводит самоанализ, чтобы понимать свой внутренний мир, не подчинён стереотипному поведению, имеет более высокий уровень рефлексии. Стоит отметить, что рефлексия, которая формирует данный вид мышления,

отличается от привычных способов тем, что не требуется расслабления, использование аффирмаций и в основном ведётся в виде дневниковых записей. [1]

Анализ научно – методической литературы показал большой интерес к сущности саногенного мышления. Огромный вклад в развитие этой теории сделал Ю.М. Орлов в своей работе «Оздоровительное саногенное мышление». Формирование этого вида мышления является очень важным аспектом, поскольку благодаря этому не просто улучшается самочувствие человека, но и закрепляются теоретические знания о механизмах действия эмоций. Помимо этого, совершенствуются когнитивные способности, изменяется поведение индивидуума. Во многих работах этот вид мышления не имеет единой трактовки, поэтому обобщая мы можем сказать, что саногенное мышление представляет собой особый вид мышления, направленный на укрепление психологического здоровья и благополучия. [2, 3]

Тем не менее наблюдается противоречие в наличии большого количества теоретических работ и недостаточности практических исследований о формировании данного вида мышления.

Стоит отметить, что стрессовые состояния приводят к дефициту двигательной активности, поэтому задействовать нужно не только мыслительные процессы, но и включить в образ жизни занятия фитнесом. Направлений данного вида деятельности существует огромное множество, однако отмечается, что занятия йогой способствуют снятию нервного напряжения преимущественно за счёт спокойного темпа.

Учитывая выше описанную проблему, целью нашего исследования является развитие саногенного мышления и повышение уровня стрессоустойчивости с помощью занятий йогой у студентов.

Задачи:

1. Анализ научно – методической литературы по проблеме формирования саногенного мышления.
2. Диагностирование уровня стресса у студентов.
3. На основе экспериментального исследования выявить и описать возможности применения саногенной рефлексии с использованием элементов йоги для снижения уровня стресса.

Основными методами исследования были анализ научно – методической литературы, наблюдение, беседы, опрос, сравнительный анализ. В качестве применяемых диагностических методик выступают «когнитивно – эмотивный тест» (Ю.М. Орлов, С.Н. Морозюк), тест на стрессоустойчивость Ю.В. Щербатых, опросник РЕН (Ганс и Сибилла Айзенк).

В эксперименте приняло участие 15 человек, которые являются студентами таких факультетов как: факультет естествознания, исторический факультет, факультет социальных технологий, филологический факультет. До начала эксперимента была проведена диагностика уровня стресса. У большинства опрошенных (13 человек) был выявлен высокий уровень психической неустойчивости и стрессовой ситуации, которая близится к нервному срыву. Несмотря на наличие напряжённой ситуации большинство участников не проявляют агрессии к окружающим людям. Недостатком, над которым необходимо работать, является скрытие эмоций и чрезмерная самокритика. Уровень оздоровительного мышления выражен очень слабо и единицы имеют о нём какое – либо представление. 12 участников имеют черты амбиверта, а 3 испытуемых относятся к интровертам.

Во время эксперимента проводились теоретические занятия, на которых велась беседа о механизмах действия эмоций. Создавались ситуации, которые требовали проявление отрицательных эмоций, для того чтобы узнать, как испытуемые могут контролировать себя. После теоретических блоков применялось обучение самоанализу и саногенной рефлексии. У 6 человек возникали трудности с самоанализом из-за таких причин как чрезмерное напряжение, которое вызывало панику, выраженные черты интроверсии, которым достаточно трудно быть откровенными с другими людьми. 9 участников испытывали трудности с систематическим ведением самоанализа, поскольку раньше это не являлось для них привычным действием. Поначалу записи были небольшие и участники больше обсуждали при

встрече беспокоящие их ситуации, но со временем им самим понравился такой способ рефлексии. Занятия йогой оказали дополнительный положительный эффект и это отметили сами испытуемые. [4]

Асаны, включённые в занятия йогой: поза горы, уттанасана, чатуранга упрощённая, собака мордой вниз, поза верблюда, поза со скручиванием, поза ребёнка. Выбор именно этих упражнений обуславливается принципом доступности, использование медленного темпа. Большинство предложенных поз оказывают успокаивающее действие на организм, растягивают сухожилия и мышцы, а также облегчают симптомы головной боли, бессонницы. [5]

Занятия включали в себя подготовительную, основную и заключительную часть. В подготовительной использовалась небольшая разминка и дыхательные упражнения для достижения сосредоточенности. Во время основной части упражнения выполнялись по 2 – 3 минуты с повторением полного комплекса 2 раза. Важно было не просто принимать позу, а следить за ощущениями в теле. Также необходимо было контролировать напряжение в необходимых мышечных группах. В заключительной части использовались дыхательные упражнения и элементы самомассажа. Такие тренировочные занятия проводились 3 раза в неделю.

У 7 человек наблюдались трудности в выполнении упражнений, т.к. был низкий уровень гибкости, однако после обучения правильному дыханию и использованию упрощённых вариаций их техника выполнения улучшилась. У 13 испытуемых наблюдалось скованность мышц на начальном этапе, поэтому применялись элементы самомассажа и роллер для более детального воздействия на мышечные группы.

Выводы. Формирование саногенного мышления является непростой задачей особенно у молодого поколения, поскольку у большинства уже сформирован определённый вид мышления. Для проведения бесед необходимо иметь теоретические знания в области психологии и уметь управлять настроением других людей, иначе может возникнуть чрезмерная агрессия, что ухудшит самочувствие испытуемых. Помимо теоретических занятий необходимо применение элементов релаксации. Большую эффективность в этом показала йога. После занятий участники эксперимента отмечали положительный эмоциональный фон, чувство расслабления во всём теле. Во избежание перенапряжения на начальных занятиях необходимо научить правильной технике дыхания и выполнять позы в течение 2 – 3 минут.

Теория оздоровительного мышления, которая была предложена Ю.М. Орловым, является очень эффективной, однако требует длительного воздействия на человека. При успешном влиянии испытуемым стало проще избавляться от негативных эмоций и лучше контролировать эмоциональные всплески в жизненных ситуациях.

Список литературы:

1. Башанаева, Г. Г. Генезис взглядов отечественных психологов на проблему саногенного мышления / Г. Г. Башанаева // ПОИСК: Политика. Обществоведение. Искусство. Социология. Культура. – 2012. – № 5-6(40-41). – С. 97-107.

2. Васильева, Т. Н. Саногенное мышление - путь к успешности ребенка: монография / Т. Н. Васильева; Т. Н. Васильева. – Калининград, 2005.

3. Адамян, Л. И. Саногенная рефлексия как фактор психологической устойчивости личности специальность 19.00.01 "Общая психология, психология личности, история психологии" : автореферат диссертации на соискание ученой степени кандидата психологических наук / Адамян Луиза Игоревна. – Москва, 2012. – 29 с.

4. Рудаков, А. Л. Саногенная рефлексия как фактор стрессоустойчивости личности (на примере спортсменов по вольной борьбе): специальность 19.00.01 "Общая психология, психология личности, история психологии" : автореферат диссертации на соискание ученой степени кандидата психологических наук / Рудаков Андрей Леонидович. – Москва, 2009. – 26 с.

МЕТОДИКА РАЗВИТИЯ КООРДИНАЦИОННЫХ СПОСОБНОСТЕЙ НА ЭТАПЕ НАЧАЛЬНОЙ ПОДГОТОВКИ

*Воронцов Александр Сергеевич
Адыгейский государственный университет, г. Майкоп
Научный руководитель: Жуков В.И., д. п. н., профессор
Адыгейский государственный университет, г. Майкоп*

Проблема развития координационных способностей является актуальной в методике физической культуры и спорта.

Актуальность вопросов развития двигательной активности и внедрения здорового образа жизни является одной из приоритетных задач на современном этапе развития общества. Особое внимание при этом уделяется знаниям о собственном организме, особенностях его развития, так как на основе этих знаний у человека появляются убеждения, складывается ответственное отношение к собственному здоровью, формируются определенные умения и навыки, вырабатываются формы поведения, то есть формируется мировоззрение.

Использование разнообразных упражнений способствует формированию и развитию координационных способностей, развитию внутренней мотивации учащихся к спортивной деятельности и концентрации их внимания на достижении оптимальной спортивной формы. В настоящее время не существует единой системы работы по развитию координационных способностей, но методисты выделяют некоторые группы упражнений, способствующих развитию координационных способностей.

Вопросу влияния на организм юных спортсменов увеличенных тренировочных нагрузок посвящены работы В.И. Козловского, М.Я. Набатниковой, Н.Г. Озолина, Л.П. Матвеева и др.

Задачей исследования являлось апробация методики развития координационных способностей теннисистов на этапе начальной подготовки.

Проведя подробный анализ психологической, педагогической и методической литературы, были сделаны выводы, что на практике развитие координационных способностей как отдельный комплекс упражнений, как правило, не выделяется.

Упражнения, направленные на развитие координационных способностей присутствуют практически на всех тренировочных занятиях. Но цели развития этих способностей не ставится, следовательно, отсутствует систематичность и направленность работы.

В рамках эксперимента рассматривалось именно развитие координационных способностей теннисистов.

В силу того, что координационные способности формируется достаточно большим количеством упражнений общеукрепляющего плана, т.е. общеразвивающие упражнения силовой направленности, упражнения с предметами, акробатические упражнения, упражнения с различными предметами, посчиталось необходимым подобрать и апробировать такие методики, которые бы позволили определить уровень сформированности координационных способностей.

Многообразие видов координационных способностей не позволяет оценивать уровень их развития по одному унифицированному критерию. Поэтому в физическом воспитании и спорте используют различные показатели, наиболее важными из которых являются:

- время, затрачиваемое на освоение нового движения или какой-то комбинации, чем оно короче, тем выше координационные способности;

- время, необходимое для «перестройки» своей двигательной деятельности в соответствии с изменившейся ситуацией. В этих условиях умение выбрать наиболее оптимальный план успешного решения двигательной задачи считается хорошим показателем координационных возможностей;
- координационная сложность выполняемых двигательных заданий (действий) или их комплекса (комбинации). В качестве заданий тестов рекомендуется применять упражнения с асимметричным согласованием движений руками, ногами, головой, туловищем, как наиболее сложные и реже встречающиеся в двигательном опыте человека;
- точность выполнения двигательных действий по основным характеристикам техники (динамическим, временным, пространственным);
- сохранение устойчивости при нарушении равновесия;
- стабильность выполнения сложного в координационном отношении двигательного задания (по конечному результату и стабильности отдельных характеристик движения). Ее оценивают, например. По показателям целевой точности – количеству попаданий при бросках мяча в кольцо, различных предметов в мишень и т. п.

Контрольный комплекс упражнений:

- бег «змейкой»;
- челночный бег 3 по 10 м;
- челночный бег 4 по 9 м с последовательной переноской двух кубиков за линию старта;
- метание мяча в цель с расстояния 10 м из положения стоя;
- метание мяча в цель с расстояния 3 м из положения вперед

Система упражнений, направленных на развитие координационных способностей и включение в учебно-тренировочный процесс упражнений направленных на развитие координационных способностей:

1 Упражнения с гирями (юноши):

- вращение гири прямой рукой в боковой плоскости;
- в широкой стойке ноги врозь поочередные глубокие приседания на одной ноге с удержанием гири (гирь) у плеч или вверху на поднятых руках;
- поднимание гири согнутой ногой;

прыжки ноги врозь - вместе с гирями в руках;

- то же, но с разведением ног вперед-назад;
- прыжки с поочередной сменой глубокого выпада и удержанием гири на согнутых руках;
- в стойке ноги врозь махи гирей в стороны с перекладыванием гири из руки в руку, наклоном и приседанием на одной ноге в сторону движения гири;

в стойке ноги врозь метание гири одной рукой с поворотом туловища;

- в стойке ноги врозь круговые движения туловища, удерживая гирю над головой;
- вращение гири вокруг себя на прямых руках с переступанием (после 3-4 вращений - метание гири);
- из полуприседа «выбрасывание» гири вверх с поворотом туловища на 90°;
- вращение гири вокруг себя, перекладывая ее из руки в руку;
- вращение гири двумя руками над собой.

2 Упражнения со штангой (юноши):

- стоя на одной ноге, поднимание и опускание другой, согнутой ноги, удерживая «блин» штанги на бедре;
- ходьба и бег со штангой на плечах;
- вырывание штанги с броском назад через себя;

- броски штанги вперед на дальность из приседа (выполнять рывком);
- в стойке ноги врозь одновременные или последовательные поднимания дисков.

3 Упражнения на гимнастической скамейке (юноши):

- в упоре лежа, ноги на скамейке - сгибание рук, нога поднята назад, разгибание" рук, ноги на скамейке;
- сгибание и разгибание рук в упоре сзади. Сгибая руки, стремиться приблизить таз к ступням. Постепенно удалять ступни от скамейки;
- то же, но опора руками на полу, ноги на скамейке;
- передвижение на четвереньках по узкой рейке обратной стороны скамейки;
- хождение на руках в упоре спереди по широкой и узкой рейке скамейки. Один из партнеров поддерживает ноги другого;
- каждый из партнеров стоит на одной ноге на шаг от скамейки, другая нога на скамейке. Партнеры держатся за руки. Один медленно приседает на одной ноге, после чего другой тянет его за руки, помогая подняться;
- прыжки на скамейку в стойку продольно и со скамейки вперед, назад, с поворотом на 90, 180, 270 и 360°. То же, но прыжки на одной ноге;
- напрыгивание и спрыгивание со скамейки стоя: а) боком к скамейке; б) спиной. То же, но перепрыгивать через скамейку;
- в упоре лежа сзади, ноги согнуты на скамейке - прогибание тела;
- опираясь о скамейку, прыжки через нее с высоко поднятым тазом.

В результате проведенного исследования было выявлено, что 25 % имеют низкий уровень развития координационных способностей, 52,5 % - средний уровень и высокий уровень - 22,5 %. В группе преобладает средний уровень развития координационных способностей. Четверть занимающихся имеют низкий уровень развития координационных способностей.

Следовательно, данное двигательное действие требует совершенствования.

После окончания исследования видно, что разработанная система упражнений, направленная на развитие координационных способностей, способствует повышению уровня развития координационных способностей.

Список литературы:

- 1 Зациорский В.М. Физические качества спортсмена. - М.: Физкультура и спорт, 2012. - 238 с.
- 2 Зимкин Н.В. Физиология человека: учебное пособие. - М.: Физкультура и спорт, 2010. - 536с.
- 3 Ингрэм К., Тейлор Дж. Экспериментальная физиология / пер. с англ. - М. : ФиС, 2012. - 120 с.
- 4 Лях В.И. Двигательные способности школьников: основы теории и методики развития. - М.: Терра-Спорт, 2009. - 192 с.
- 5 Матвеев Л.П. Теория и методика физической культуры. - М.: Физкультура и спорт, 2014. - 543 с.
- 6 Матвеева Л.П. Основы спортивной тренировки. - М.: Физкультура и спорт, 2009. - 325 с.
- 7 Назаренко Л.Д. Оздоровительные основы физических упражнений. - М.: Академия, 2010. - 234 с.
- 8 Ремин В.П. Возрастные изменения быстроты, мышечной силы и скоростно-силовых качеств. - М.: Академия, 2011. - 243 с.
- 9 Сиротин О.С. Методология и теория спортивных способностей/ Теория и практика физической культуры. - 2014. - № 4. - С. 60-63.
- 10 Холодов Ж.К., Кузнецов В.С. Теория и методика физического воспитания и спорта. - М.: Академия, 2012. - 480 с.

11. Холодов Ж.К. Практикум по теории и методике физического воспитания и спорта: учебное пособие для студентов вузов физической культуры. - М.: Академия, 2001. - 144 с.

ОСНОВЫ СИЛОВОЙ ПОДГОТОВКИ ШКОЛЬНИКОВ

Гадамов С.

*Адыгейский государственный университет, г. Майкоп
Научный руководитель: Коломийцева Н.С., к. п. н., доцент
Адыгейский государственный университет, г. Майкоп*

Силовые способности являются основополагающим физическим качеством человека. Низкий уровень развития силы негативно влияет на уровни сформированности здоровья, значительно уменьшает результативность многих двигательных заданий, резко снижает готовность допризывника к службе в Вооруженных силах России.

Силовая подготовка в общеобразовательной школе справедливо рассматривается как специализированный процесс, направленный на совершенствование прикладных физических возможностей учащихся и укрепление их здоровья. Вместе с тем, анализ содержания научно-методической литературы, а также программ по физическому воспитанию учащейся молодежи позволил установить, что даже возможность применения ограниченных средств силовой подготовки на практике не реализуются в должной мере. [1]

Среди ученых имеются разногласия по вопросу дозирования отягощений в силовой подготовке школьников различного возраста, определения необходимых уровней физического развития и физической подготовленности. Не ясен вопрос об оптимальных величинах дозирования силовой нагрузки как в динамических, так и в статических упражнениях.

Противоречивость мнений специалистов об эффективных направлениях формирования силовых способностей, отсутствие достаточного количества научно обоснованных методических рекомендаций для учащихся средних образовательных учреждений обусловили актуальность темы работы.

Цель работы – анализ особенностей силовой подготовки школьников.

Практическая значимость исследования состоит в том, что выявленные особенности необходимо учитывать педагогам при организации учебно-воспитательного процесса в школе.

Воспитание силы может осуществляться в процессе общей физической подготовки (для укрепления и поддержания здоровья, совершенствования форм телосложения, развития силы всех групп мышц человека) и специальной физической подготовки (воспитание различных силовых способностей тех мышечных групп, которые имеют большое значение при выполнении основных соревновательных упражнений). В связи с этим подбираются определенные средства и методы воспитания силы.

Средствами развития силы являются физические упражнения с повышенным отягощением (сопротивлением), которые направлены стимулировать увеличение степени напряжения мышц. Такие средства называются силовыми. Они условно подразделяются на основные и дополнительные.

Основные средства:

Упражнения с весом внешних предметов: штанги с набором дисков разного веса, разборные гантели, гири, набивные мячи, вес партнера и т.д.

Упражнения, отягощенные весом собственного тела:

а) упражнения, в которых мышечное напряжение создается за счет веса собственного тела (подтягивание в висе, отжимания в упоре, удержание равновесия в упоре, в висе);

б) упражнения, в которых собственный вес отягощается весом внешних предметов (например, специальные пояса, манжеты);

в) упражнения, в которых собственный вес уменьшается за счет использования дополнительной опоры;

г) ударные упражнения, в которых собственный вес увеличивается за счет инерции свободно падающего тела (например, прыжки с возвышения 25-70 см и более с мгновенным последующим выпрыгиванием вверх).

Упражнения с использованием тренажерных устройств общего типа (например, силовая скамья, силовая станция, комплекс «Универсал» и др.).

Рывково-тормозные упражнения. Их особенность заключается в быстрой смене напряжений при работе мышц-синергистов и мышц-антагонистов во время локальных и региональных упражнений с дополнительным отягощением и без них.

Статические упражнения в изометрическом режиме (изометрические упражнения), в которых мышечное напряжение создается за счет волевых усилий с использованием внешних предметов (различные упоры, удержания, поддержания, противодействия) либо без использования внешних предметов в самосопротивлении.

Дополнительные средства:

Упражнения с использованием внешней среды (бег и прыжки по рыхлому песку, бег и прыжки в гору, бег против ветра).

Упражнения с использованием сопротивления упругих предметов (эспандеры, резиновые жгуты, упругие мячи).

Упражнения с противодействием партнера.

Силовые упражнения выбираются в зависимости от характера задач воспитания силы.

По степени избирательности воздействия на мышечные группы силовые упражнения подразделяются на локальные (с усиленным функционированием примерно 1/3 мышц двигательного аппарата), региональные (с преимущественным воздействием примерно 2/3 мышечных групп) и тотальные, или общего воздействия (с одновременным или последовательным активным функционированием всей скелетной мускулатуры).

Силовые упражнения могут занимать всю основную часть занятия, если воспитание силы - его главная задача. В других случаях силовые упражнения выполняются в конце основной части занятия, но не после

упражнений на выносливость. Силовые упражнения хорошо сочетаются с упражнениями на растягивание и на расслабление. Частота занятий силового направления должна быть до трех раз в неделю. Применение силовых упражнений ежедневно допускается только для отдельных небольших групп мышц.

При использовании силовых упражнений величину отягощения дозируют или весом поднятого груза, выраженного в процентах от максимальной величины, или количеством возможных повторений в одном подходе, что обозначается термином повторный максимум (ПМ).

Таким образом, при умелом педагогическом подходе при целесообразном использовании средств, методов в практике физического воспитания используется большое количество методов, направленных на воспитание различных видов силовых способностей.

Список литературы:

1. Шведова, А.В. Методика воспитания силы у школьников /Шведова А.В., Ефименко Ю.С., Бочкарев Р.А. // В сборнике: Динамика взаимоотношений различных областей науки в современных условиях сборник статей Международной научно - практической конференции. – 2017. – С. 214-215.

МЕТОДИКА СПЕЦИАЛЬНОЙ СИЛОВОЙ ПОДГОТОВКИ СПОРТСМЕНОВ ОРИЕНТИРОВЩИКОВ 16-17 ЛЕТ

Горбенко Данила Владимирович
Адыгейский государственный университет, г. Майкоп
Научный руководитель: Жуков В.И., д. п. н., профессор
Адыгейский государственный университет, г. Майкоп

Актуальность. Спортивное ориентирование – это вид спорта, который по сей день совершенствуется и требует новых техник и методик учебно-тренировочного процесса. В связи с тем, что спортивное ориентирование включает в себя как бег на пересеченной местности, так и гладких бег в условиях города нужно учитывать и совершенствовать группы мышц и развивать силовую выносливость, для предотвращения травмирования и повышения скорости и силы бега для выступления на соревнованиях.

Проблема совершенствования спортивного мастерства и выносливости в последние годы все в большей мере связывается с поиском новых путей обучения и тренировки наиболее значимых физических и психических качеств, определяющих результативность в спортивном ориентировании, повышением эффективности педагогического контроля. Ряд работ посвящен изучению этих проблем, но большинство из них носит описательный характер, а имеющиеся экспериментальные данные характеризуют лишь отдельные признаки.

Цель исследования – повышение развития силовых способностей спортсменов – ориентировщиков.

Задачи исследования:

1. Изучить теоретические и методические основы силовой подготовки в спортивном ориентировании.
2. Определить физиологические особенности юношей 16-17 лет.
3. Разработать экспериментальную методику совершенствования силовых способностей спортсменов-ориентировщиков.

Одними из основных способностей в подготовке спортсменов-ориентировщиков 16-17 лет являются скоростно-силовые способности.

На основании изучения и анализа литературных данных и результатов эксперимента можно сделать следующие *выводы*:

1. Для развития скоростно-силовых качеств применяются следующие методы:

- 1) методы строго регламентированного упражнения;
- 2) соревновательный метод;
- 3) игровой метод.

Средствами развития скоростно-силовых качеств являются прыжковые упражнения, метания, ускорения с отягощениями, тренажёрные устройства. Только прыжковых упражнений можно назвать не один десяток: прыжки с места и с разбега, в длину и в высоту, на скакалке, в глубину, многоскоки, выпрыгивания, опорные прыжки, тройной, бег на лыжах.

2. Возраст 15-16 лет является благоприятным для развития скоростно-силовых способностей и формирования основ техники спортивного ориентирования. Специальная работа по развитию скоростно-силовых способностей у спортсменов-ориентировщиков должна начинаться лишь после окончания полового созревания, но фундамент её можно закладывать уже в подростковом возрасте, при занятиях с спортсменами-ориентировщиками 15-16 лет.

3. Положительная динамика двигательной подготовленности спортсменов-ориентировщиков подтвердила эффективность применяемых средств разработанной экспериментальной методики. В экспериментальной группе достоверные изменения произошли во всех тестах кроме: «Прыжки вверх с места», где наблюдается тенденция к росту показателей. Межгрупповые различия были небольшие и не все достоверны, но, вместе с тем,

результаты всех тестов кроме: «Бросок набивного мяча», были выше у ориентировщиков экспериментальной группы.

Список литературы.

1. Губа, В.П. Морфобиомеханический подход как основа возрастного физического воспитания и спорта: Физическая культура: воспитание, образование, тренировка / В.П. Губа. – М. : - 1999. - № 3-4.

2. Губа, В.П. Современные проблемы ранней спортивной ориентации / В.П. Губа. – М. : ТО информационно-коммерческое агентство, 1998. – 72 с.

3. Дьяченко, Г.Б. Индивидуализация силовой и скоростно-силовой подготовки женщин-спринтеров высокой квалификации: Метод. рекомендации / Г.Б. Дьяченко. - СПб. : 2000. – 24 с.

4. Карягин, В.М. Подготовка высококвалифицированных легкоатлетов: учебник для вузов физ. Воспитания / В.М. Карягин. - Львов. : 2016. – 215 с.

5. Колесников, Н.В. Организационно-методическое содержание обучения легкоатлетическому спринту: Учеб.пособие для студ.вузов физич. Культуры / Н.В. Колесников – СПб. : 2000. – 86 с.

6. Кошин, В. В. Лёгкая атлетика. Начальный этап обучения: учебник – М. : 1999. – 320 с.

7. Кузнецова, З.И. Критические периоды развития двигательных качеств школьников / З.И. Кузнецова. – М.: Физическая культура в школе, 1975. – №1. – 50с.

ФИЗИОЛОГИЧЕСКИЕ МЕХАНИЗМЫ СИЛОВОЙ ТРЕНИРОВКИ ЖЕНЩИН

Григоренко К.А.

*Адыгейский государственный университет, г. Майкоп
Научный руководитель: Коломийцева Н.С., к. п. н., доцент
Адыгейский государственный университет, г. Майкоп*

В нашей стране фитнес как социальное явление в полной мере отвечает государственной политике в сфере физического воспитания населения и предусматривает создание условий для удовлетворения потребностей каждого гражданина в области физической культуры, спорта и профилактики заболеваний. [1]

Фитнес – соответствие, быть в хорошей физической форме.

Специфика фитнеса состоит в подборе разных видов спортивных упражнений и других мер (рекомендации по питанию, правила организации труда, отдыха и тренировочных занятий) по улучшению здоровья, укреплению систем организма и коррекции фигуры

Сегодня принято говорить о массовости фитнеса. Следовательно, для основных социальных групп необходимы некоторые общепринятые подходы и принципы построения занятий с учетом индивидуального подхода к каждому занимающемуся. Фитнес – программы требуют научно-практических расчетов нагрузок. [2]

Подбирая определенные программы для решения задач оздоровления, можно воздействовать на организм в целом или отдельные его системы, развитие двигательных качеств, добиваться желаемого результата в вопросах коррекции фигуры. Подбор нужных упражнений, их интенсивность зависит от индивидуального строения фигуры, состояния здоровья, морфо-функциональных особенностей организма.

Цель работы – анализ физиологических механизмов силовой тренировки женщин.

Практическая значимость исследования состоит в том, что выявленные особенности необходимо учитывать тренерам при разработке оздоровительных программ силовой подготовки в условиях фитнес-клуба.

Физиологическая реакция на физическую нагрузку у женщин и мужчин не имеет кардинальных отличий, при построении тренировочных программ женщин и мужчин берут во внимание скорость восстановления после физической нагрузки и возможный уровень

развития силовых способностей, что обусловлено различным гормональным фоном и гормональным откликом на силовую работу.

При построении тренировочного процесса женщин обращается внимание на тот факт, что пояс верхних конечностей у женщин менее развит, чем у мужчин, следовательно, мышцы спины, груди и плеч хуже откликаются на нагрузку, при этом показатели силовой выносливости мышц нижних конечностей (ног и ягодиц) приравнивают к показателям мужчин, что позволяет женщинам выполнять такой же тренировочный объем.

Особенности построения тренировочного процесса женщин тесно связаны с их антропометрическими данными, возрастными особенностями, состоянием здоровья, уровнем физической подготовленности и биологическим циклом.

Вес мышечной ткани нетренированных женщин меньше, чем жировой. Женщинам по сравнению с мужчинами тяжелее даются многосуставные упражнения с осевой нагрузкой, что связано со слабостью опорно-двигательного аппарата, более короткими рычагами и невысокой способностью к развитию взрывной силы.

Развитие физических качеств в ответ на нагрузку, а также мышечная гипертрофия, предрасположенность к сбросу лишнего веса обусловлены не только гендерными особенностями, но и генетически детерминированы и передаются по наследству.

У спортсменов, демонстрирующих высокие спортивные результаты был выявлен факт морфологической маскулинизации, который определялся соотношением ширины плеч (акромиального отростка) к ширине таза (межвертельный диаметр).

Мышечная гипертрофия в результате силовых тренировок у женщин меньше и достигается сложнее, поскольку она регулируется мужскими половыми гормонами-андрогенами, нормальная концентрация которых у женщин в среднем в 10 раз ниже.

Мышечная гипертрофия тесно взаимосвязана с развитием силовых показателей. В ряде исследований было установлено, что чем большее поперечное сечение имеет мышца, тем большую силу она способна развивать.

В развитии мышечной силы главную роль играют физиологический поперечник, который зависит от числа миофибрилл и соотношение окислительных и гликолитических мышечных волокон.

Под влиянием силовых тренировок в результате адаптационно-трофических влияний развивается миофибриллярная гипертрофия, которая характеризуется увеличением толщины миофибрилл.

Существуют несколько гипотез, описывающих механизм миофибриллярной гипертрофии под воздействием силовых тренировок.

В основе первой гипотезы лежит предположение о том, что нарушение баланса между потреблением и восстановлением АТФ стимулирует процессы, протекающие в мышцах, в результате чего происходит гипертрофия. В результате силовых тренировок происходит расход миофибриллярных и функциональных белков (ферменты, гормоны), которые принимают участие в сокращении мышц.

Во время силовой нагрузки и в период отдыха после нее, распад белка значительно превосходит его восстановление, таким образом нарушается равновесие между процессами распада и восстановления, протекающими в нормальных условиях. В результате полученного дисбаланса последующие фазы восстановления белковых структур проходят за счет макронутриентов полученных из пищи и протекают настолько интенсивно, что вызывает явление гиперкомпенсации, характеризующееся увеличением синтеза белка при прежних темпах его распада, вследствие чего увеличивается площадь поперечного сечения миофибрилл.

В основе второй гипотезы, получившей в настоящее время широкое распространение, лежит предположение о том, что синтез белка в мышцах запускается посредством механических повреждений мышечных волокон, полученных в результате тренировки.

Методом биопсии доказано, что даже однократная высокоинтенсивная силовая тренировка приводит к механическому повреждению мышечных волокон, а именно волокон II типа в первую очередь и в большей степени, чем волокон I типа.

Повреждение мышечных волокон стимулирует процессы регенерации мышечной ткани. В результате проведения гистологического анализа было установлено, что при регенерации происходит не только восстановление поврежденных мышечных волокон, но и возникновение новых. Исходя из вышесказанного о том, что при механическом повреждении в первую очередь повреждаются волокна II типа, запуская процессы, ведущие к усиленному синтезу белка, можно сделать вывод, что при развитии силовых способностей будут иметь большее преимущество женщины с преобладанием волокон II типа.

Мышечная сила так же связана с межмышечной координацией. Мышечная сила связана с другими мышечными группами, она растет при одновременном расслаблении ее антагониста и уменьшается при одновременном преодолении внешнего сопротивления другими мышцами.

На проявление мышечной силы оказывает влияние психоэмоциональный настрой тренирующегося, эмоции и мотивация усиливают симпатические и гормональные воздействия со стороны гипофиза, надпочечников и половых желез.

В виду физиологических особенностей у женщин менее выражены показатели работоспособности по сравнению с мужчинами, такие как: жизненный объем легких, частота сердечных сокращений, снижена кислородная емкость крови.

Для построения периодизации тренировочного процесса женщин необходимо учитывать фазы менструального цикла, которые будут влиять на расчет нагрузки в рамках одного микроцикла.

Исследованиями доказано, что наименее благоприятна для тренировочных нагрузок фаза-предменструальная, когда помимо снижения работоспособности наблюдается нестабильность эмоционального фона, которая проявляется в раздражительности и угнетенности. В первые дни ОМЦ следует отказаться от физической нагрузки, т.к. в этот период наблюдается ухудшение самочувствия, выраженное мышечной слабостью и быстрой утомляемостью.

Несмотря на то, что тренировочный процесс женщин строится в соответствии с общими принципами спортивной тренировки, для повышения эффективности тренировок периодизацию нагрузок следует выстраивать с учетом особенностей женского организма

Таким образом, можно выделить две фазы с максимальной работоспособностью - постменструальная и постовуляторная, эти периоды оптимально подходят для развития силовых способностей. И две фазы со сниженной работоспособностью и высокой утомляемостью- предменструальная и менструальная, в этот период следует снизить нагрузку на 50%.

Одним из эффективных средств сохранения и укрепления здоровья женщин различного возраста являются занятия оздоровительной силовой подготовкой в фитнес-клубе, построенной на основе принципа индивидуализации с учетом морфо-функциональных особенностей организма занимающихся.

Список литературы:

1. Гурская, В.В. Особенности и эффективность занятий оздоровительной силовой тренировкой с женщинами 25-35 лет / В. В. Гурская // Сборник трудов студентов и молодых ученых РГУФКСМиТ: Материалы научных конференций студентов и молодых ученых, Москва, 23 марта 2016 года. – Москва: ФГБОУ ВПО "Российский государственный университет физической культуры, спорта, молодёжи и туризма (ГЦОЛИФК)", 2016. – С. 201-202.
2. Купцов, А.С. Влияние различных средств фитнес-тренировки на показатели физического развития и силовые способности женщин 25-35 лет / А.С. Купцов, Т.Б. Кукоба, В.П. Шульпина // Омский научный вестник. – 2011. – № 6(102). – С. 191-194.

МЕТОДИКА РАЗВИТИЯ ГИБКОСТИ У ДЕВОЧЕК 5-6 ЛЕТ, ЗАНИМАЮЩИХСЯ ХУДОЖЕСТВЕННОЙ ГИМНАСТИКОЙ

*Дакаева Анжелика Руслановна
Адыгейский государственный университет, г. Майкоп
Научный руководитель: Жуков В.И., д. п. н., профессор
Адыгейский государственный университет, г. Майкоп*

Актуальность. Характерной особенностью развития художественной гимнастики в настоящее время является сложность выполнения соревновательной программы.

По мнению Д.С. Луневой с соавторами «...усиление конкуренции, особенно на международной арене, требует от спортсменов не только выполнения элементов на высоком техническом уровне, но и повышения надёжности и зрелищности упражнений» (Д.С. Лунева, Н.В. Береславская, 2021, С46). Для достижения легкости и изящества выполнения упражнений в художественной гимнастике, необходимо проделать огромную подготовительную работу, центральное место в которой занимает физическая подготовка (Н.Н. Пилюк, 2012).

В последнее время в художественной гимнастике высокую планку установили при судействе в выполнении технических элементов в упражнениях.

Д.С. Лунева, Н.В. Береславская считают, что «...Гибкость является одним из главных физических качеств гимнаста, так как выполнение любого двигательного действия, связано с проявлением подвижности, создающей возможность совершать движения с амплитудой (размахом) легко и непринуждённо, обеспечивая благоприятные условия для овладения всеми тонкостями современной техники. Позволяет быстрее и прочнее овладевать рациональной техникой, экономичнее использовать силу и проявлять быстроту (Д.С. Лунева, И.В. Тихонова, 2021, С46).

Возрастающая конкуренция на гимнастическом помосте предполагает, что первенство будут сохранять за теми спортсменками, которые будут обладать высоким уровнем развития гибкости и смогут активно сочетать ее с другими физическими качествами. Поэтому требуется еще более качественный подход к специальной подготовке гимнасток.

Цель исследования: разработать и экспериментально обосновать эффективность методики развития гибкости на начальном этапе занятий художественной гимнастики.

Задачи исследования.

1. Проанализировать методическую литературу и научные работы по теме исследования.
2. Разработать экспериментальную методику развития гибкости для девочек 5-6 лет, занимающихся художественной гимнастикой.
3. Проверить эффективность разработанной экспериментальной методики.

Методы исследования

В ходе выполнения научно-исследовательской работы нами использовались несколько методов научных исследований.

В первую очередь, это обзор и анализ методической литературы, а также научных тезисов и статей по теме выпускной работы. Данный метод применялся для актуальности применения новых методик в развитии гибкости у девочек 5-6 лет, занимающихся художественной гимнастикой на ранних стадиях тренировочного процесса.

Во вторых, в нашем исследовании применялся метод педагогического тестирования, для оценки показателей гибкости у девочек 5-6 лет, занимающихся художественной гимнастикой в течение учебного года. Для оценки развития гибкости применялись следующие пять контрольных упражнений: «Наклон вперед из положения стоя на гимнастической скамье» (см), «Наклон вперед из положения сидя» (см), «Мост» (см), «Поднимание рук с гимнастической палкой вверх в положении лежа на животе» (см), «Отход от стены» (см).

Самый распространенный тест для оценки развития гибкости, который так же включен в программу ВФСК ГТО, это тест «Наклон вперед из положения стоя на гимнастической скамье».

Необходимое оборудование для данного теста: гимнастическая скамья, измерительная лента.

Последовательность тестирования. Испытуемый становится на гимнастическую скамью (без обуви) к которой прикреплена измерительная лента с сантиметровыми делениями, нулевой показатель ленты закреплен на верхней части скамьи, вверх показатели с отметкой «+», вниз показатели с отметкой «-». Пальцы ног должны находиться на краю гимнастической скамьи, так что бы сбоку правой или левой ноги располагалась измерительная лента, для оценки результатов тестирования.

По команде тренера, девочка выполняет наклон вперед таким образом, чтобы ноги в коленном суставе не сгибались, и как можно ниже гимнастической скамьи зафиксировать положение в течение 2 секунд. Результат фиксируется от нижней точки пальцев рук, которые находятся на уровне измерительной сантиметровой ленты (Рисунок 1).



Рисунок 1 – Выполнение теста «Наклон вперед из положения стоя»

Так же нами был применён в работе тест «Наклон вперед из положения сидя». Процедура тестирования схожа с предыдущим тестом, только занимающий принимает исходное положение сидя на полу, ноги прямые, сгибать в коленном суставе запрещено. Измерительная лента лежит на полу сбоку от участника тестирования, нулевая отметка ленты находится на одной линии со стопой испытуемого. Результат тестирования измеряется в сантиметрах, и может иметь как положительное значение, так и отрицательное.

Согласно нормативным требованиям ВФСК ГТО в тесте «Наклон вперед из положения стоя» для первой ступени (6-7 лет) отличным результатом считается, если девочка выполнила наклон вперед ниже гимнастической скамьи на 7 сантиметров, хорошим результатом считается наклон ниже гимнастической скамьи на 5 сантиметров, а удовлетворительный результат – ниже гимнастической скамьи на 3 сантиметра.

Третьим тестом, примененным в нашем педагогическом тестировании, использовался тест «Мост».

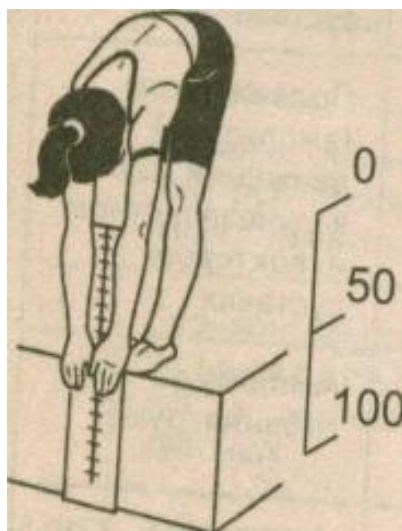
Необходимое оборудование: гимнастический мат, измерительная лента.

Последовательность тестирования. Испытуемый становится на мат, удобным способом принимает положение «мост», т.е. или из положения стоя, девочка становится в «мост», или из положения лежа. Результатом тестирования считается расстояние от пяток до кончиков пальцев, чем меньше результат, тем показатели лучше (Рисунок 2).



Рисунок 2 – Выполнение теста «Мост»

В таблице 1 приведены нормативные показатели в тесте «Мост» для девочек 5-6 лет, занимающихся художественной гимнастикой, представленные в федеральном стандарте спортивной подготовки по виду спорта «художественная гимнастика».

Таблица 1 – Нормативные показатели в тесте «Мост» для девочек групп НП

Тест «Мост»	Группа НП				
	5	4	3	2	1
Из положения лежа	Кисти рук в упоре у пяток	2-5см	6-8 см	Больше 8см	Больше 8см
Из положения стоя	Мост с захватом за голени	Кисти рук в упоре у пяток	2-3см	4-5 см	6-8 см

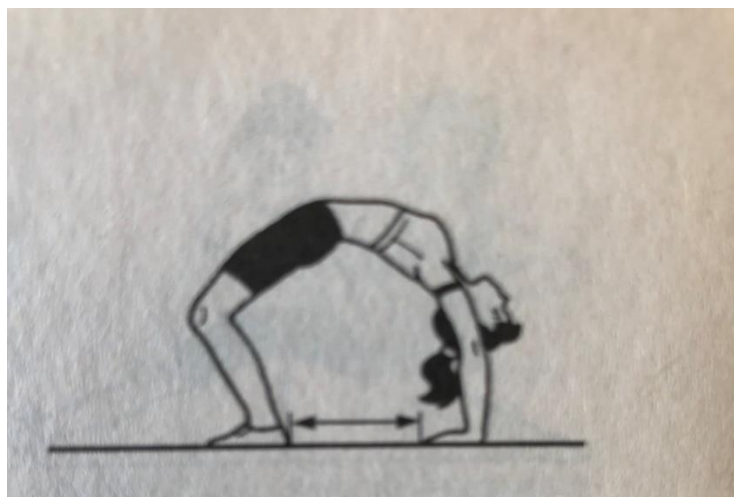
Для оценки уровня развития гибкости верхнего плечевого пояса нами использовался тест «Поднимание рук с гимнастической палкой вверх в положении лежа на животе».

Необходимое оборудование: гимнастическая скамья, измерительная лента, гимнастическая палка.

Последовательность тестирования. Гимнастка ложится на гимнастическую скамью на живот, упирается подбородком в скамью и вытягивает руки с гимнастической палкой вперед. По команде тренера, не отрывая подбородок от гимнастической скамьи, гимнастка поднимает гимнастическую палку как можно выше головы и скамьи, при этом ноги от скамьи не отрываются.

Результатами в данном тесте считается воображаемый перпендикуляр от нижнего края палки до скамьи. В данном тесте, чем больше результат, тем тест выполнен юной спортсменкой лучше (Рисунок 3).



Рисунок 3 – Выполнение теста «Поднимание рук с гимнастической палкой вверх в положении лежа на животе»

Для оценки гибкости верхнего плечевого пояса нами использовался тест «Отход от стены».

Необходимое оборудование: сантиметровая лента или рулетка.

Последовательность тестирования. Тестируемая спортсменка становится к стене спиной, ноги вместе, пятками плотно касается стены. Принимает исходное положение руки в стороны (горизонтально), ладонями вниз, так что бы мизинцы обеих рук касались стены. По мере готовности, необходимо отойти от стены на такое расстояние, что бы мизинцы обеих рук не оторвались от стены и руки оставались в горизонтальном положении относительно стены.

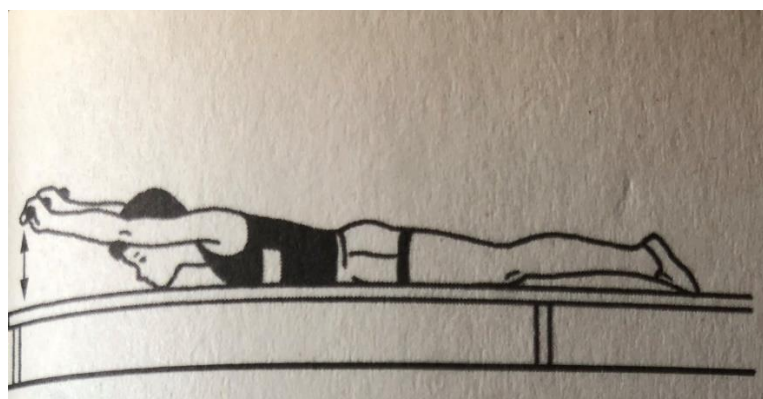
Результатом тестирования считается расстояние, на которое смогла отойти спортсменка, не нарушая процедуры тестирования от стены до спины (на уровне лопатки) тестируемой спортсменки (Рисунок 4).



Рисунок 4 – Выполнение теста «Отход от стены»

Педагогическое тестирование по вышеперечисленным тестам проводилось два раза в начале учебного года, (сентябрь 2021 года), а повторное тестирование проводилось спустя четыре месяца применения экспериментальной методики (в конце декабря 2021).

Основным методом нашего исследования явился метод – педагогический эксперимент. Нами была разработана методика развития гибкости для девочек 5-6 лет, занимающихся художественной гимнастикой. Наша методика заключалась в следующем: в содержание тренировочных занятий экспериментальной группы была внедрена разработанная нами методика для развития гибкости у девочек 5-6 лет. Методика основана на комплексе упражнений для старшего возраста гимнасток, но обязательным условием является дозирование нагрузки во время выполнения упражнений.

В разработанном комплексе для развития гибкости у юных гимнасток примерно 40% упражнений связаны с активной гибкостью, 40% упражнений – пассивной гибкостью и 20% упражнений выполняемые в статическом режиме. Так же необходимо соблюдать количество повторений, темп движения и время «выдержки» во время упражнений выполняемых в статическом положении на первых занятиях составляло не более 8+10 раз и постепенно увеличивалось (таблица 2).

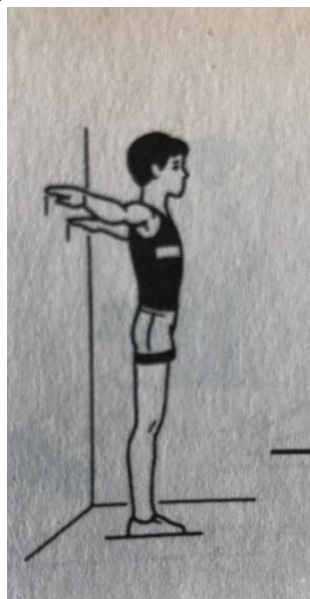
Таблица 2 – Количество повторений упражнений на развитие подвижности в суставах у юных гимнасток

Название сустава	Количество повторений упражнения
Плечевой сустав	12-25
Лучезапястный сустав	15-25
Коленный сустав	15-25
Голеностопный сустав	10-15
Позвоночный столб	23-30

В течение учебного года нагрузка в разработанном комплексе увеличивалась за счет увеличения количества упражнений и числа их повторений. Темп при активных упражнениях составляет 1 повторение в одну секунду, при пассивных упражнениях – одно повторение за 1-2 секунды, в статическом положении, с «задержкой» позы в течение 4-6 секунд (Солодьянников В.А.,1996).

В таблице 3 представлена разработанная методика развития гибкости для девочек 5-6 лет, занимающихся художественной гимнастикой

Разработанный комплекс упражнения применялся в тренировочном процессе юных гимнасток 2 раза в неделю, а также упражнения девочки выполняли дополнительно самостоятельно во время утренней гигиенической гимнастики. Особое внимание уделялось правильному выполнению упражнений, а при самостоятельном выполнении комплекса учитывались методические указания, прописанные в разработанной методике.

Педагогический эксперимент проводился с целью повышения уровня развития гибкости у девочек 5-6 лет, которые поступили в группу начальной подготовки первого года обучения. Тренировочные занятия в данной группе проводились 3 раза в неделю.

Таблица 3 - Экспериментальная методика развития гибкости

Упражнения для развития гибкости в позвоночного столба	Наименование упражнения	Методические рекомендации
	И.П.- лежа на животе, руки вперед в «замок» 1-3 поднять одновременно руки и ноги вверх 4 –И.П.	Поднять ноги и руки как можно выше от пола, ноги стараемся не разводить в сторону
	И.П. – стоя на коленях, руки вперед 1-3 - прогнуться назад, руки вверх 4 – И.П.	Прогнуться как можно больше, руки не разводить в сторону
	И.П. лежа на животе, руки в «замок» за спиной 1-3 – поднять руки вверх 4 – И.П.	Упражнение выполнять плавно, не делать резких движений
	И.П. – стоя спиной к гимнастической стенке, руки на перекладине согнуты в локтях 1-3 выпрямить руки, туловище вперед, прогнуться 4- И.П.	В И.П. выбрать перекладину на гимнастической лестнице на уровне плеча
	И.П. – стоя спиной к гимнастической стенке, левая нога на нижней перекладине стенки, руками хват за перекладину стенки на уровне бедра 1-3 – правую ногу согнуть в коленном суставе, руки выпрямить 4 – И.П.	Руки выпрямить полностью, выпад правой как можно ниже. То же с другой ноги
	И.П. – стоя левым боком к	Мах ногой выполнить

	<p>гимнастической лестнице, левой рукой держимся за перекладину</p> <p>1-3 – поднять правую ногу вверх, правой рукой взять ногу за голеностопный сустав</p> <p>4- И.П.</p>	<p>быстро, рукой можно захватить ногу сбоку</p> <p>То же с другой ноги</p>
	<p>И.П. – стоя спиной на нижней перекладине гимнастической лестницы, руками хват на уровне плеча</p> <p>1-3 – выполнить прогиб вперед</p> <p>4- И.П.</p>	<p>Руки стараемся выпрямить, можно перебирать руками на более низкую перекладину</p>
	<p>И.П. – О.С.</p> <p>1-4 - круговые движения в плечевых суставах вперед</p> <p>5-8 - круговые движения в плечевых суставах назад</p>	<p>Руки прямые, выполнить полный круг</p>
Упражнения для развития гибкости верхнего плечевого пояса	<p>И.П. – стойка гимнастическая палка внизу хватом двумя руками</p> <p>1-4 отведение прямых рук назад</p> <p>5-8 отведение прямых рук вперед</p>	<p>Отвести руки как можно дальше</p>
	<p>И.П. – стойка руки вверх с обручем</p> <p>1-4 выполнить круговые движения обручем вперед-назад</p>	<p>Руки не опускать, держать обруч, не перебирая руками</p>
	<p>И.П. – О.С.</p> <p>1 - руки вперед, ладони вниз, стать на носки</p> <p>2 – руки в стороны, ладони вверх, опуститься на полную стопу</p> <p>3 – руки вверх, ладони вперед, стать на носки</p> <p>4 – И.П.</p>	<p>Большие пальцы прижаты к ладони, руки прямые</p>
	<p>И.П. – О.С.</p> <p>1 – руки вверх, ладонями вовнутрь, прогнуться назад</p> <p>2 – И.П.</p> <p>3-4 то же</p>	<p>Руки не сгибать, прогнуться как можно глубже назад</p>
	<p>И.П. – руки в стороны, ладонями вниз</p> <p>1-3 – отведение прямых рук назад, хлопок</p> <p>4 – И.П.</p>	<p>Руки не опускать, хлопок выполнить за спиной</p>
Упражнение на развитие гибкости ног	<p>И.П. – сед ноги врозь, руки на пояс</p> <p>1-3 – наклон вперед, коснуться носков</p> <p>4- И.П.</p>	<p>Ноги не сгибаем, зафиксировать положение в течение 2 секунды</p>
	<p>И.П. – лежа на спине</p> <p>1- поднять ноги вертикально вверх</p> <p>2 – ноги врозь (поперечный шпагат)</p> <p>3 – ноги вместе, вертикально вверх</p> <p>4 – И.П.</p>	<p>Поперечный шпагат как можно больше, носки «тянем»</p>
	<p>И.П. – стоя левым боком к гимнастической лестнице, левой рукой держимся за перекладину</p> <p>1- мах правой вперед</p> <p>2 – мах правой назад</p>	<p>Махи выполняем как можно выше</p> <p>То же другой ногой</p>

3-4 то же	
И.П. – стоя лицом к гимнастической лестницы, двумя руками держимся на уровне туловища 1-3 поднять правую ногу на лестницу как можно выше 4 – И.П. 5-8 тоже с другой ноги	Нога прямая, туловище не наклоняем
Выполнение продольного шпагата	Спина прямая, опора возможна на руки
Выполнение поперечного шпагата	Спина прямая, опора возможна на руки

Обязательным методом научной работы является метод математической статистики, который применяется для математической обработки результатов педагогического тестирования, как в начале эксперимента, так и после его применения. С помощью данного метода были рассчитаны: среднее арифметическое значение, стандартное отклонение, ошибка средней арифметической, ошибка репрезентативности (В.Б. Коренберг, 2004, В.П. Губа, 2016, Л.В. Денисова, 2008, В.В. Лысенко, 2018).

По мнению О.Г. Берестневой с соавт., 2012 «...одним из наиболее распространенных параметрических критериев является критерий Стьюдента, в основе которого лежит t-распределение...».

Все математические расчеты осуществлялись на персональном компьютере с помощью стандартных программ в Excel (М.П. Шестаков, 2009, А.М. Годин, 2017, В.Б. Яковлев, 2021).

На начальном этапе тренировочного процесса в художественной гимнастике особое внимание тренерами уделяется развитию гибкости, которая характеризуется степенью подвижности различных суставов опорно-двигательного аппарата, или способность выполнять упражнение с большой амплитудой движения.

Для определения уровня развития гибкости в начале учебного года нами было проведено тестирование в двух группах, занимающихся начального этапа подготовки по виду спорта, художественная гимнастика. Результаты тестирования представлены в таблице 1.

Перед проведением эксперимента, нами были созданы две группы: контрольная и экспериментальная, тренировочные занятия в которых проводили разные тренеры, каждый тренер имела свой план тренировок.

При сравнении результатов тестирования гибкости контрольной и экспериментальной групп достоверных отличий не наблюдается, и можно говорить о том, что на начала эксперимента группы являлись однородными.

Подвижность в позвоночном столбе оценивались тестом «Наклон вперед из положения стоя» и «Наклон вперед из положения сидя». Необходимо отметить, что девочки контрольной и экспериментальной групп наибольшие результаты показали при наклоне из положения сидя, хотя оба теста оценивают гибкость позвоночного столба. Так же необходимо отметить, что не все девочки показали результаты с положительной отметкой, т.е. смогли выполнить наклон ниже своих стоп.

Вывод.

В результате анализа полученных данных можно сделать следующие выводы:

Анализ методической литературы показал, что для юных гимнасток основным физическим качеством является гибкость. Для выполнения упражнений с лентами, булавами, упражнениям на ковре, невозможно выполнить элементы художественной гимнастики без большой подвижности в позвоночном отделе, в верхнем плечевом поясе, в тазобедренных и голеностопных суставах и т.д.

Необходимость проведения контрольных тестирований показателей гибкости остается актуальным на протяжении всего тренировочного процесса, а особенно на начальном этапе.

Тестирование юных гимнасток в начале года в контрольной и экспериментальной группе не выявило достоверных изменений в показателях гибкости. Следует отметить, что в начале тренировочного процесса уровень гибкости находился на низком уровне у девочек обеих групп.

Следует отметить, что у девочек контрольной группы наблюдается положительная динамика в показателях контрольных упражнений, которые характеризуют развития гибкости, но на данный момент эти результаты не достоверны.

После внедрения разработанной нами методики развития гибкости в экспериментальной группе наблюдается прирост во всех контрольных упражнениях, но достоверный прирост только в трех тестах из пяти.

Таким образом, разработанная нами методика эффективна, но необходимо постоянно корректировать дозировку упражнений, ритм и правильность выполнения упражнения.

ФОРМИРОВАНИЕ ГОТОВНОСТИ БУДУЩИХ ПЕДАГОГОВ К ОРГАНИЗАЦИИ ИНКЛЮЗИВНОГО ОБРАЗОВАНИЯ В СФЕРЕ ФИЗИЧЕСКОГО ВОСПИТАНИЯ

Дровалёва Марина Олеговна
Адыгейский государственный университет, г. Майкоп
Научный руководитель: Коломийцева Н.С., к. п. н., доцент
Адыгейский государственный университет, г. Майкоп

В современных условиях глобализации мира, переживающего социокультурные, духовно-нравственные, энергетические и финансовые кризисы, происходит поиск новых смыслов в организации социальных моделей государств, особое внимание которых обращено к человеческому ресурсу. В данной ситуации от системы образования требуется, с одной стороны, формирование высококвалифицированной, конкурентоспособной и творческой личности, а, с другой, – толерантной, сопереживающей, коммуникабельной, способной самостоятельно мыслить и анализировать. При этом особое внимание уделяется детям с ограниченными возможностями физического и психического здоровья, большинство из которых нуждается в создании особых образовательных условий. Социальная абилитация становится одной из приоритетных направлений в системе дошкольного, общего и высшего образования.

На сегодняшний день будущему специалисту необходимо не только реализовать образовательную программу, но и непрерывно адаптироваться к субъектам образования в соответствии с особенностями здоровья детей с ОВЗ.

Главная задача инклюзивного образования – это создание безбарьерной среды для обучения и профессиональной подготовки людей с ограниченными возможностями физического и психического здоровья.^[2]

С.В. Алёхина, М.Н. Алексеева и Е.Л. Агафонова отмечают в своих исследованиях, что первичной и важнейшей ступенью подготовки системы образования к реализации инклюзивного обучения и воспитания является этап психологических и ценностных изменений ее специалистов и уровня их профессиональных компетентностей.^[1] В связи с этим Назарова Н.М. рассматривает сотрудничество учителей массовой и коррекционной школы как наиболее эффективный способ удовлетворения особых потребностей детей со специальными образовательными нуждами в условиях инклюзивного класса.^[4]

Инклюзивная образовательная ассоциация во многом меняет роль педагога Д.К. Липски и А. Гартнер (1992) считают, что педагоги способствуют активизации потенциала учащихся, сотрудничая с другими преподавателями в междисциплинарной среде без искусственного разграничения между специальными и «массовыми» педагогами. Такая профессиональная позиция педагога позволяет ему преодолеть свои опасения и тревоги,

выйти на совершенно новый уровень профессионального мастерства, понимания своих учеников и своего призвания.

Таким образом, проблемы формирования готовности будущих педагогов к организации инклюзивного образования в сфере физического воспитания являются предметом пристального внимания специалистов уже многие годы. Актуальными эти проблемы остаются и на сегодняшний день.

Цель исследования – изучение проблем, связанных с формированием готовности будущих педагогов к организации инклюзивного образования в сфере физического воспитания в дошкольных учреждениях и общеобразовательных школах.

Методы исследования: анализ научно-методической литературы, обобщение передового опыта.

Инклюзивная образовательная ассоциация во многом меняет роль педагога Д.К. Липски и А. Гартнер (1992) считают, что педагоги способствуют активизации потенциала учащихся, сотрудничая с другими преподавателями в междисциплинарной среде без искусственного разграничения между специальными и «массовыми» педагогами. Такая профессиональная позиция педагога позволяет ему преодолеть свои опасения и тревоги, выйти на совершенно новый уровень профессионального мастерства, понимания своих учеников и своего призвания.

Новой инклюзивной модели готовности в образовательных организациях необходим педагог по физической культуре, в безупречно обладающий в области медико-биологическими и психолого-педагогическими знаниями и осознающий особенности развития детей с заболеваниями, являющийся профессионалом в области физической культуры, способный осуществлять инклюзивное физкультурное образование. Основные компоненты профессиональной готовности будущих педагогов по физической культуре и спорту к работе в условиях инклюзивного образования взаимосвязаны и взаимообусловлены.

В связи с вышеизложенным, мы рассматриваем профессиональную готовность педагога по физической культуре к работе в условиях инклюзивного образования как систему, включающую в себя мотивационный (отражает сознательное желание к пополнению и обновлению профессиональных знаний в области инклюзивного образования, а также внедрение инклюзивного подхода в образовательный процесс), когнитивный (связан с развитием системы понятий, которую необходимо освоить будущему педагогу в рамках инклюзивного образования), деятельностный (выражает об умении применять методики и технологии организации инклюзивного и физкультурного образования, а также применять разнообразные методы, приёмы и формы физкультурной работы с детьми с ограниченными возможностями здоровья, направленные на социализацию детей в школьной среде и в обществе в целом) и рефлексивные (сформированием у будущих педагогов с умением оценивать свое эмоциональное состояние в процессе со всеми лицами педагогической деятельности, в том числе с детьми, имеющими ограниченные возможности здоровья, осмысливать и оценивать свои личностные и профессиональные качества как будущего педагога) компоненты, которые необходимы специалисту в работе с детьми с ОВЗ.

В современной педагогике профессионального образования поэлементное наполнение содержания подготовки будущего учителя к инклюзивному образованию идентифицирует ее с профессиональной компетентностью. Основанием для этого служат отдельные ее характеристики: психическое состояние индивида, позволяющее действовать самостоятельно и ответственно (А.К. Маркова); его специальное образование, широкая общая и специальная эрудиция, постоянное повышение своей научно-профессиональной подготовки (В.Г. Зазыкин, А.П. Чернышева); способность к выполнению задач различного уровня (К.А. Абульханова, П.В. Симонов); способность к деятельности со знанием дела и нравственной ответственностью (В.И. Сахарова); система качеств личности, необходимых для успешного осуществления профессиональной деятельности; мотивация; способности (И.Г. Абрамов, Т.Г. Браже, Б.С. Гершунский, Е.С. Жариков, Э.Ф. Колмакова, Е.В. Попова, В.В. Сериков);

профессиональные умения, теоретический и практический опыт (В.А. Слостенин, И.Ф. Исаев, А.И. Мищенко, Е.Н. Шиянов).^[5]

Заключение:

Таким образом, развитие инклюзивного образования является сложным и многогранным процессом, затрагивающим научные, методологические и административные ресурсы. Инклюзивное пространство подразумевает открытость и доступность не только для детей, но и для взрослых. Актуальными эти проблемы остаются и на сегодняшний день.

Список литературы:

1. Алехина С.В., / Алексеевна М.А., Агафонова Е.Л. / Готовность педагогов как основной фактор успешности инклюзивного процесса в образовании // Психологическая наука и образование. – 2011. - № 1. – С.83-92.
2. Инклюзивное образование. Настольная книга педагога, работающего с детьми с ОВЗ: методическое пособие / под ред. Старовойтовой М.С. – Москва: Владос, 2011. – 167 с.
3. Коджаспирова Г.М., // Коджаспиров А.Ю. // Педагогический словарь. – Москва: Academia, 2000. – 173 с.
4. Назарова Н.М. Интегрированное (инклюзивное) образование: генезис и проблемы Внедрения // Вестник Московского городского педагогического университета. Серия «Педагогика и психология». – 2009. – №3 (9). – С.8-18.
5. Слостенин В.А., // Исаев И.Ф., Мищенко А.И., Шиянов Е.Н. // Педагогика. – Москва: Школа-Пресс, 2000 – 512 с.

РАЗВИТИЕ ОСНОВНЫХ ДВИГАТЕЛЬНЫХ НАВЫКОВ И ФИЗИЧЕСКИХ КАЧЕСТВ ДЕТЕЙ МЛАДШЕГО ШКОЛЬНОГО ВОЗРАСТА

Егоров Д.Е.

*Адыгейский государственный университет, г. Майкоп
Научный руководитель: Коломийцева Н.С., к. п. н., доцент
Адыгейский государственный университет, г. Майкоп*

Младший школьный возраст – это период, когда закладываются основы здоровья, гармонического развития, формируются двигательные навыки, создается фундамент для физического совершенствования ребенка. Формирование здоровья детей, полноценное развитие их организма – одна из основных проблем в современном обществе. [1]

Состояние здоровья детей младшего школьного возраста оценивается как неудовлетворительное, что вызывает озабоченность специалистов. Это выражается в низких показателях физического развития и двигательной подготовленности детей. Более трети обучающихся испытывают учебные перегрузки и затруднения в усвоении школьных предметов.

Практическое осуществление поставленных задач физического воспитания школьников начальных классов представляет определенную трудность, что связано с отсутствием упорядоченного набора наиболее оптимальных средств, учитывающих морфо-функциональные и двигательные возможности, интересы и потребности учащихся младшего школьного возраста, а также методики их грамотного и целенаправленного применения. [1]

В процессе физического воспитания развиваются и совершенствуются физические качества и двигательные способности человека. В системе физического воспитания детей младшего возраста выделяются образовательно-развивающие направления, призванные обеспечить совершенствование навыков базовых двигательных действий, расширение двигательного потенциала, направленное воспитание основных физических качеств: координационных, силовых способностей, быстроты, гибкости, общей выносливости; активизацию и совершенствование психических процессов.

Проведенный анализ литературных источников позволяет судить о том, что недостаточно изучена проблема изучения динамики отдельных физических качеств в течение учебного года.

Актуальность рассматриваемых вопросов очевидна. Одной из причин негативного состояния процесса физической подготовки является низкая эффективность методики уроков физкультуры и недостаточная мотивация учащихся.

Цель работы – анализ особенностей развития основных двигательных навыков и физических качеств детей младшего школьного возраста.

Практическая значимость исследования состоит в том, что выявленные особенности необходимо учитывать учителям физической культуры при организации учебно-воспитательного процесса в школе.

Процесс развития моторики у детей младшего школьного возраста еще далек от завершения, хотя и протекает в этом возрасте с высокой степенью эффективности. Способности детей к освоению техники движений настолько велики, что многие новые двигательные умения приобретаются без специального инструктажа. Они значительно быстрее осваивают основные элементы техники сложного упражнения, чем подростки.

Установлено, что ритмический и силовой образ движения дети воспринимают прежде всего в ощущениях и обобщенных впечатлениях, и в меньшей мере - путем «осознанного», продуманного освоения деталей техники. Это объясняет тот факт, что обучение целостному упражнению в этом возрастном периоде имеет больший успех, чем разучивание его по элементам.

Поэтому у младшего школьника проявляется способность «с ходу» воспроизвести достаточно сложное движение, овладеть каким-либо способом действия. Именно поэтому дети почти самостоятельно, только понаблюдав «как это делается» могут продемонстрировать умение. В младшем школьном возрасте почти все показатели физических качеств демонстрируют очень высокие темпы прироста. В возрасте 7-10 лет происходит также бурное развитие биодинамики движения ребенка и, прежде всего их координационного компонента. Таким образом, возрастной интервал 7-10 лет наиболее благоприятен для закладки практически всех двигательных качеств и координационных способностей, реализуемых в двигательной активности человека.

Если такой закладки не произошло, то время для формирования физической и физиологической основы будущего физического потенциала можно считать упущенным, и все дальнейшие шаги в этом отношении могут оказаться противоречащими основным законам развития моторики человека, нарушающими гармонию этого развития.

Организация правильного тренировочного режима ребенка в целях обеспечения общей физической подготовки при акцентированном повышении уровня координационных способностей оказывается наиболее адекватной возрастным особенностям развития физического потенциала человека в этот период.

В возрасте 7-10 лет начинают формироваться интересы и склонности к определенным видам физической активности, выделяется специфика индивидуальных моторных проявлений, предрасположенность к тем или иным видам спорта. Это создает условия для успешной физкультурно-спортивной ориентации, для определения каждому из них оптимального пути физического совершенствования.

В этот период определенная часть забот о физическом воспитании берет на себя школа. Наиболее существенным моментом в физическом воспитании ребенка этого периода жизни является формирование личностного отношения ребенка к физической культуре, воспитание активной позиции в отношении к своему здоровью, крепости тела и закалки.

Хорошая физическая подготовленность определяется уровнем развития основных физических качеств, являющихся основой высокой работоспособности во всех видах деятельности.

Дети разного возраста отличаются неодинаковыми способностями осваивать новые движения. Скорость освоения ребенком новых движений зависит не только от его усердия и

мастерства преподавателя, но и от того, насколько зрелым является опорно-двигательный аппарат ученика. Морфологическая дифференцировка мышечной ткани и нервных окончаний особенно интенсивно происходит в 7-8-летнем возрасте. К этому времени ребенок свободно манипулирует предметами, достаточно четко координирует движения руками ногами при выполнении сложных упражнений. Ребенок 9-10 лет практически не отличается по координационным параметрам ходьбы от взрослых людей. Разноименные движения рук и ног приобретают устойчивую форму только к 7-8 годам. У детей этого возраста складываются характерные для взрослых реципрокные отклонения в движениях рук и ног.

Развитие пространственной ориентировки связано с повышением проприоцептивной чувствительности и уже в младшем школьном возрасте достигает такого уровня, при котором можно разучивать технически сложные движения. Дети хорошо дифференцируют мышечные ощущения, а отдельные сложные по технике упражнения являются для них даже более достижимыми, чем для подростков 13-14 лет. До 12 лет ребенок осваивает примерно 90% общего объема двигательных навыков, которые приобретает в жизни, и чем большим объемом движений он овладевает в этот период, тем легче осваиваются тончайшие элементы технического мастерства в избранной спортивной специализации, т.е., этот период является сенситивным в отношении обучения новым движениям.

Освоение новых движений сопровождается совершенствованием различных двигательных качеств. Вопросы развития физических качеств у детей изучались многими педагогами, врачами, физиологами, психологами. Физические качества школьников формируются неравномерно и неодновременно, в разные возрастные периоды неодинаково.

В возрасте 6-10 лет силовые возможности школьников невелики, поэтому воспитание силы целесообразно осуществлять весьма осторожно и постепенно. Наиболее морфологически благоприятные предпосылки для развития силы создаются к 9-10 годам. Проявление мышечной силы зависит от типа мышечных волокон (быстрые или медленные). Если в мышце больше быстрых, то человек способен развивать максимальную мощность в скоростно-силовых движениях, а преобладание медленных дает возможность продолжительное время поддерживать мышечное напряжение.

Сила зависит от способности управления работой мышц и тесно связано с ростом костной и мышечной тканей. Одна из причин прибавления мышечной силы у детей - нарастание мышечной массы тела, т.е. увеличение мышечного поперечника. Важная роль в развитии силы в этот период принадлежит, по-видимому, дифференциации нервно-мышечного аппарата. О возможности развивать мышечную силу в занятиях с детьми мнения специалистов разделились. Одни из них - считают, что силовой подготовке следует отводить определенное место уже в детском возрасте. Другие специалисты сомневаются в целесообразности систематического воспитания мышечной силы у школьников. Многочисленные исследования доказывают эффективность применения силовых упражнений в подготовке школьников в процессе учебных занятий.

Так как школьники в возрасте 7-11 лет обладают низкими показателями мышечной силы, поэтому они лучше переносят скоростно-силовые нагрузки. Рекомендуется широко использовать такие средства, как прыжковые, акробатические, динамические упражнения на гимнастических снарядах. На уроках применяются силовые упражнения с небольшими отягощениями, лазание по канату, переноска груза. В связи с возрастными особенностями развития детей при воспитании силы целесообразно использовать два метода: повторных и динамических усилий. Используются упражнения с отягощениями (гантели, мешки с песком и т.д.), а также с сопротивлениями в виде сопротивлений внешней среды, партнера и т.д.

Скоростно-силовые способности могут проявляться как в скорости однократного движения, так и в частоте многократно повторяющихся движений. Скорость однократного движения у детей в возрасте от 7-10 лет значительно возрастает. Для воспитания этого качества лучшим возрастом является период с 8 до 15 лет. У детей 8-11 лет имеются хорошие возможности для развития частоты движений (темпа). Именно темп движений является главным фактором при проявлении скорости.

У детей 7-10 лет максимальная частота движений в дистальных суставах наиболее выше, чем в проксимальных. В пределах возраста от 7-10 лет наблюдаются индивидуальные различия со скоростными свойствами центральной нервной системы.

Таким образом, положительный эффект физического воспитания детей младшего школьного возраста во многом обусловлен целесообразным использованием средств, методов развития основных двигательных навыков и воспитания.

Список литературы:

1. Игаева, Е.Н. Развитие физических качеств у детей младшего школьного возраста посредством подвижных игр / Игаева Е.Н.// Конференциум АСОУ: Сборник научных трудов и материалов научно-практических конференций. – 2020. – № 2-1. – С. 194-203.

НЕКОТОРЫЕ ОСОБЕННОСТИ ОБЩЕЙ И СПЕЦИАЛЬНОЙ ФИЗИЧЕСКОЙ ПОДГОТОВКИ ЮНЫХ ФУТБОЛИСТОВ

Жаркас О.

*Адыгейский государственный университет, г. Майкоп
Научный руководитель: Коломийцева Н.С., к. п. н., доцент
Адыгейский государственный университет, г. Майкоп*

Физическая подготовка - один из основных разделов учебно-тренировочного процесса в любом виде спорта. [1]

Применительно к игре можно отметить, что физическая подготовленность футболиста находит свое специфическое выражение, главным образом, в таких характеристиках, как:

- в высокой стартовой скорости,
- прыгучести,
- скоростной выносливости,
- ловкости,
- а также в определенных формах и характера взаимоотношения этих свойств.

Действенность в решении задач физической подготовки футболистов зависит также от правильного выбора и умелого применения методов. Следует помнить, что действия футболистов носят повторно-переменный характер, с преобладанием работы скоростно-силового режима, следовательно, ведущее место в структуре физической подготовленности получают скоростные и скоростно-силовые качества.

Высокий уровень требований, предъявляемых игрой к развитию качества ловкости у футболиста, объясняется постоянной сменой двигательных режимов и большой вариативностью в характере и системе нервно-мышечных усилий в ряде игровых моментов. [2]

Физическая подготовка разделяется на общую и специальную. Как правило, в учебно-тренировочном процессе задачи общей и специальной физической подготовки органически связаны и тесно переплетаются между собой.

Цель общей физической подготовки - достижение высокой работоспособности, слаженности в деятельности отдельных органов и систем организма, общего атлетического развития спортсменов.

Ведущие средства, которые используют для решения задач общей физической подготовки, можно разделить на группы: общеразвивающие упражнения и занятия другими видами спорта, оказывающие общее воздействие на организм юных футболистов (гимнастика, легкой атлетика, баскетбол, гандбол и т.д.), и обеспечивающие развитие и укрепление мышечно-связочного аппарата, совершенствование функций внутренних органов и систем, улучшение координации движений и общее повышение уровня развития двигательных качеств. С помощью таких упражнений достигается развитие и укрепление мышечно-

связочного аппарата, улучшается деятельность всех функциональных систем организма, обеспечивается всестороннее развитие двигательных качеств.

Большинство упражнений, применяемых с целью повышения общей физической подготовки, всесторонне воздействуют на организм. Они направлены:

- на развитие быстроты, силы, координационных способностей, гибкости, выносливости;
- на совершенствование навыков в ходьбе, беге, прыжках, метаниях;
- на укрепление связочного аппарата голеностопных, коленных, плечевых и лучезапястных суставов, определенных групп мышц и т.д.;
- на формирование правильной осанки (особенно у детей).

В то же время каждое из упражнений преимущественно направлено на развитие того или иного качества. Так, длительный бег по пересеченной местности преимущественно направлен на развитие выносливости, ускорения на коротких отрезках развивают быстроту, а гимнастические упражнения - ловкость. Эти упражнения включаются в занятия как составная часть, а некоторые упражнения выносятся в утреннее занятие.

Занятия другими видами спорта дают должный эффект, если обучаемые освоят основы техники и тактики этих видов.

Цель специальной физической подготовки – развитие и совершенствование физических качеств и функциональных возможностей, специфичных для футболиста. Поэтому специальная физическая подготовка футболистов должна строиться с учетом характера игровой деятельности футболистов уже на первых этапах тренировочного процесса, становясь тем самым фундаментом при совершенствовании технического и тактического мастерства.

Некоторые специалисты считают, что специальная физическая подготовка направлена преимущественно на укрепление органов и систем, повышение их функциональных возможностей, развитие двигательных качеств строго применительно к требованиям избранного вида спорта.

Основными задачами построения специальной физической подготовки являются:

- ✓ укрепление организма соответственно особенностям избранного вида спорта,
- ✓ развитие в этом направлении органов и систем, налаживание совершенной координации в функциональной деятельности организма спортсмена,
- ✓ закрепление и экономизация техники движений, совершенствование других компонентов подготовленности соответственно желаемой модели.

Решение этих задач обеспечивается тренировочной работой, строго соответствующей характерным особенностям избранного вида спорта. Как правило, с помощью специальных упражнений, преимущественно направленных на развитие определенных физических качеств, и совершенствующих параллельно отдельные технические приемы. Специальные упражнения должны быть сходны по характеру выполнения и структуре с тем или иным техническим приемом или его отдельными элементами. Необходимый специальный фундамент, приобретается в процессе выполнения тренировочной работы, органически связанной с особенностями мышечной работы, с тонкостями техники и психическими проявлениями в избранном виде спорта.

Главными средствами для развития основных физических качеств в процессе специальной физической подготовки являются упражнения в избранном виде спорта, выполнение их в обычных, облегченных и затрудненных условиях, а также специальные упражнения.

Применение упражнений в облегченных или затрудненных условиях, обеспечивающих изменение кинематики и динамики основных движений, должно осуществляться в диапазоне подвижности двигательного навыка, но возможности ближе к его верхней границе.

Методика, структура и содержание специальной физической подготовки футболиста должны строго учитывать особенности игровой деятельности, для которой характерно:

- непрерывное изменение ситуации на поле и в связи с этим неравномерность нагрузок в игре;

- необходимость выполнять сложные движения в условиях постоянно нарастающего утомления;
- изменчивость двигательных средств и игровых приемов.

На занятиях по специальной физической подготовке чаще всего применяют повторный, интервальный, переменный, игровой и соревновательный методы, отражающие режимы работы футболиста.

Принято считать, что упражнения, повышающие основную специальную физическую подготовленность спортсмена, выполняются с соревновательной интенсивностью – 85-90%, чуть ниже или выше ее. Эти три режима интенсивности особенно важны на последней ступени физической подготовки.

Специалисты отмечают, что специальная физическая подготовка должна строиться с учетом содержания и объема двигательной деятельности футболистов в игре.

Футболист в игре испытывает весьма значительную физиологическую нагрузку.

Особенно большой объем скоростной работы в игре выполняют футболисты средней линии и нападающие; 100-140 быстрых пробежек (ускорений и рывков) с мячом и без него. Иногда рывки и ускорения выполняются один за другим, 4-5 в минуту. Почти 80% скоростного бега в игре проводится на отрезках 5-20 м., а всего за игру футболист может пробежать со скоростью, близкой и предельной, до 3 мин. Физиологическая нагрузка, которую испытывает футболист в игре, весьма значительна. Так, энергозатраты составляют около 1500 ккал, а частота сердечных сокращений у игроков команд мастеров во время игр колеблется в довольно широких пределах: от 130 и более 200 уд/мин. Средняя ЧСС за игру колеблется от 170 до 175 ударов в минуту. Это очень напряженный режим, который требует значительной мобилизации аэробных процессов энергообеспечения.

Таким образом, структура двигательной деятельности футболистов в игре обуславливает различия в величине и вариантности нагрузки. У полузащитников она относительно однородна, у крайних защитников, крайних и центральных нападающих характеризуется значительной вариантностью, высокая интенсивность игровой нагрузки требует от игроков всех линий и соответствующей физической подготовленности.

В целом, организация тренировочных занятий специальной физической подготовкой в футболе сводится к закреплению уже освоенного, и объем общей тренировочной нагрузки можно несколько уменьшить, обеспечив соответствующую специальную нагрузку. При этом сокращение нагрузки не будет оправданным, если на тренировке необходимо решать новые задачи или закреплять недостаточно освоенное.

Список литературы:

1. Бясов, В.В. Роль общей и специальной физической подготовки в игровой деятельности юных футболистов / В.В. Бясов // Уральский научный вестник. – 2018. – Т. 4, № 2. – С. 051-054.
2. Мукиан М. Все о тренировке юного футболиста / М. Мукиан, Д. Дьюрст. - Москва: Астрель, 2007. - 234 с.

РАЗВИТИЕ ДВИГАТЕЛЬНЫХ СПОСОБНОСТЕЙ У ЮНЫХ БОРЦОВ В ПРОЦЕССЕ ИГРОВОЙ ДЕЯТЕЛЬНОСТИ

Мерказов Д.А.

*Адыгейский государственный университет, г. Майкоп
Научный руководитель: Коломийцева Н.С., к. п. н., доцент
Адыгейский государственный университет, г. Майкоп*

Создание оптимальной структуры интегральной подготовленности юных борцов как системы является программной целью начальной стадии многолетней подготовки спортсменов. В настоящее время в практике спортивной подготовки наблюдаются изменения,

связанные с возросшей конкуренцией на соревнованиях и востребованностью в таких тренировочных программах, выполнение которых превышает адаптационные возможности организма. Данная проблема приобретает особую остроту на начальных этапах многолетней подготовки юных борцов [1,2].

Положение усугубляется ранней специализацией в спорте, интенсификацией тренировок. Возникает противоречие между возрастающими требованиями к подготовленности юных борцов и ограниченными функциональными возможностями их растущего организма. Появляется потребность в поиске наиболее эффективных организационных форм с использованием игрового метода, средств и методов спортивной подготовки, рациональных подходов к дозированию задаваемых нагрузок, адекватных функциональным возможностям организма юного спортсмена.

Выше сказанное позволяет говорить о том, что недостаточно изучена проблема развития двигательных способностей, не в полной мере обоснованы условия формирования и развития способностей в спортивной борьбе.

Актуальность рассматриваемых вопросов очевидна. Ведь современное развитие спорта, характеризуется чрезвычайно высокими количественными и качественными параметрами ее результативности. Эта сфера требует высокого уровня моторного потенциала на фоне оптимальной избыточности функционального резерва и главное способностей реализовать его в экстремальных условиях деятельности.

Цель работы заключалась в изучении особенностей развития двигательных способностей у юных борцов в процессе игровой деятельности.

Практическая значимость исследования состоит в том, что выявленные особенности необходимо учитывать тренерам при организации учебно-тренировочного процесса в спортивной борьбе.

Воспитание двигательных (физических) способностей юных спортсменов, несомненно, представляет один из наиболее актуальных вопросов современной теории и практики спортивной тренировки, ибо сущностью ее является создание базы для развития и совершенствования технико-тактического мастерства и дальнейшего развития физических качеств юных борцов.

Важную роль в этом процессе, как полифункциональное средство физической подготовки юных спортсменов, могут сыграть подвижные игры. Именно подвижные игры призваны решать задачи спортивной подготовки юных спортсменов на начальном этапе подготовки.

На преимущество соревновательно-игрового метода над методом стандартно-повторных упражнений указывают в своих исследованиях многие специалисты поскольку он является проверенным средством активизации двигательной деятельности учащихся на занятиях за счет подключения эмоций. О целесообразности и необходимости использования подвижных игр в тренировке юных спортсменов можно судить по работам А.В. Воронков, Д.М. Доценко, Б.Б. Кипчаков и др. Авторы подчеркивают роль подвижных игр в становлении физической подготовленности юных спортсменов на начальном этапе подготовки, в воспитании физических качеств быстроты, силы, координации, выносливости, необходимых для дальнейшего спортивного совершенствования.

Несмотря на то, что в теоретических исследованиях имеется ряд интересных наработок, мы вынуждены констатировать, что в спортивной практике, в частности на начальном этапе подготовки юных борцов, многие детские тренеры испытывают определенные трудности с использованием подвижных игр, либо недооценивая возможности их применения в процессе подготовки юных спортсменов, либо не имея полной и нужной информации и конкретных методических разработок по их использованию в учебно-тренировочном процессе.

Основные направления и особенности использования подвижных игр в занятиях с детьми – повышение уровня физической подготовленности, закрепление и совершенствование отдельных технических приемов. В настоящее время теорией и практикой физического воспитания подтверждено положение о том, что воспитание физических качеств происходит

наиболее успешно, если занятия строятся по комплексному методу, одно из основных положений которого заключается в систематическом использовании подвижных игр и игровых заданий.

Подвижные игры объединяют многие двигательные действия, включая в работу многие мышечные группы, обеспечивая комплексное развитие физических качеств. Сама игровая деятельность предусматривает проявление двигательных умений и навыков в новой усложненной обстановке. Таким образом, в игре приобретаются новые двигательные умения и навыки, совершенствуются уже имеющиеся.

С помощью игры можно развивать быстроту и скоростно-силовые качества. Эти качества хорошо развиваются в играх, где сочетаются основные показатели: ответная реакция на сигнал и быстрота мышечных сокращений, количество движений, выполняемых в единицу времени и скорость передвижения тела или его частей в пространстве. Для развития этих физических качеств наиболее эффективны игры, в которых упражнения выполняются в предельно быстром или околопредельном темпе, и имеет место активное столкновение сторон играющих [].

Для развития быстроты широко применяются силовые упражнения, поэтому игры с упражнениями скоростно-силового характера способствуют решению задачи воспитания быстроты движений и скоростно-силовых качеств. Отмечая положительное влияние подвижных игр и игровых заданий на воспитание быстроты движений, специалисты рекомендуют применять встречные игры-эстафеты, игры-задания на внимание. Формирование оперативного мышления, переключение внимания, быстроты действий наиболее эффективно при широком использовании в тренировочных занятиях подвижных игр и игровых заданий, что особенно важно для занятий единоборствами.

Для развития у юных борцов силы в игровых ситуациях используется различный гимнастический инвентарь, гимнастическая стенка, спортивные снаряды (набивные мячи, легкие ядра, гантели и пр.). Нередко игры для развития силы не требуют использования спортивного инвентаря и снарядов и связаны с перемещением по площадке в упоре лежа, в упоре сзади, с выпрыгивание и т.п.

Упражнения для развития и сохранения гибкости обычно включаются в игровые гонки. Для развития гибкости у юных борцов целесообразно подбирать подвижные игры с целенаправленным, иногда и локальным воздействием на отдельные мышечные группы, связки и суставы. Такие игры выполняются с отягощениями или товарищами по тренировке с таким расчетом, чтобы создать условия для увеличения амплитуды движений, дополнительного растяжения связок. Важно также в играх на развитие гибкости обеспечить максимальную их динамичность, т.к. статический и силовой характер игр может привести к ограниченности подвижности в суставах и гибкости.

Исследованиями специалистов показана эффективность подвижных игр и игрового метода тренировки в сочетании с равномерным бегом для воспитания общей выносливости. В играх выносливость проявляется не в статических, а в динамических условиях работы, что наиболее соответствует функциональным особенностям развития детей. Для развития выносливости следует использовать игры, в которые включаются циклические упражнения (с бегом), или продолжительные упражнения, не связанные с определенным ритмом (прыжками, игры с мячом).

В зависимости от степени тренированности могут использоваться игры, где сочетаются развитие быстроты и выносливости при мышечной работе высокой интенсивности. Такие игры рекомендуется включать в план занятий по общей физической подготовке и использовать наряду с другими, общепризнанными средствами развития общей выносливости.

Подвижные игры оказывают положительное влияние на развитие ловкости, координации движений. Разнообразные подвижные игры, включающие в себя освоенные движения из гимнастики и их координационные сочетания, игры на быстроту и точность выполнения двигательных действий, равновесие и координацию, создают благоприятные

предпосылки и хорошую основу для воспитания специальной ловкости, определяющей успех в избранной специализации.

Для борцов высокий уровень развития ловкости особенно необходим, т.к. движения носят ациклический характер, а условия выполнения упражнений постоянно изменяются. Поэтому специфика большинства подвижных игр, в силу специфичности двигательной деятельности в них, связана с проявлением ловкости. В играх совершенствуются функции различных анализаторов, от которых зависит правильное, своевременное выполнение движений, совершенствуются «чувство мышечных усилий», «чувство пространства», «чувство времени», «чувство соперника» и др. Все это создает хорошие предпосылки к созданию фундамента технической подготовки, освоению юными спортсменами базовых элементов техники борьбы.

В литературе имеются сведения, касающиеся разработанных и научно-обоснованных рекомендаций по построению учебно-тренировочных занятий с преимущественным использованием подвижных игр и игровых заданий, как игрового метода тренировки.

Так, ряд специалистов рекомендуют чередовать в игровой тренировке игры трудные, т.е. с большими мышечными напряжениями, и легкие, где предъявляются значительные требования к психике детей. Он считает, что наиболее оптимальным чередованием игр по психофизической нагрузке будет следующее: 60-70 % игр средней интенсивности и 30-40 % – большой и малой (поровну).

Таким образом, подвижные игры в системе тренировки являются не только вспомогательным, дополнительным упражнением, активизирующим внимание, восстанавливающим работоспособность, улучшающим эмоциональное состояние занимающихся, но и могут выступать в качестве незаменимого основного средства, повышающего эффективность тренировок юных борцов.

Проведенный анализ по рассматриваемому вопросу позволил сделать вывод, что применение в тренировке юных борцов подвижных игр положительно повлияет на развитие физических качеств, будет способствовать приобретению богатого двигательного фонда, совершенствованию двигательных умений и навыков, делая их гибкими и вариативными.

Список литературы:

1. Воронков, А.В. Использование подвижных игр в тренировочном процессе у начинающих дзюдоистов / А.В. Воронков, Д.М. Доценко – 2016. – № 1(2). – С. 43-47.
2. Кипчаков, Б.Б. Особенности методики применения подвижных игр с элементами единоборств на уроках физической культуры // Молодой ученый. – 2020. – №7. – С. 325-330.

БОДИБИЛДИНГ КАК СПОРТ И ОБРАЗ ЖИЗНИ

*Москалец Валерия Александровна
Адыгейский государственный университет, г. Майкоп
Научный руководитель: Жуков В.И., д. п. н., профессор
Адыгейский государственный университет, г. Майкоп*

Здоровье и сила, красота гармонично развитого человеческого тела, хорошая координация движений и выносливость - разве не к этому должен стремиться современный человек. Ощущение здоровья помогает учиться и работать, а сознание своей неутомимости и ловкости, способность выполнять трудные дела делают человека уверенным, смелым и настойчивым. Физически подготовленный человек никогда и не где не растеряется, ему по плечу любая работа.

Актуальность темы. Бодибилдинг по праву занял достойное место в системе официальных соревнований. Большой популярностью занятия бодибилдингом пользуются у студенческой молодежи, что требует значительного научно-методического обеспечения данного вида спорта, и особенно обоснования системы начальной подготовки.

Цель работы- исследовать спорт как образ жизни.

Из поставленной цели были определены следующие задачи:

- изучить историю зарождения и развития бодибилдинга;
- изучить соревновательный процесс;
- узнать влияние бодибилдинга на организм и сознание.

Методы исследования - анализ научно-методической литературы и ее обобщение.

Я хочу познакомить вас с таким довольно молодым, но уже успевшим стать популярным, видом спорта как бодибилдинг. Бодибилдинг, как вид спорта, зародился в вечном стремлении человечества к физическому и духовному совершенству. Понятие совершенства человеческого тела появилось еще в древнем мире.

Вы можете и сегодня увидеть великолепные образцы человеческого телосложения, запечатленные мастерами - скульпторами древнего средиземноморья. Но в своих произведениях мастера отражали не только внешнюю красоту, но и богатое внутреннее содержание героев своих творений, подтверждением чему служат описанные в литературе незабываемые образы Геркулеса, Антея и других героев. В древних государствах таких как, например, Спарта, где самым важным считалось вырастить из человека настоящего воина, огромное внимание уделялось всестороннему развитию. Физическое воспитание неотъемлемо сочеталось с духовным и умственным развитием. Именно эта вечная идея гармонического развития личности и легла в основу современного бодибилдинга.

Профессиональный спорт в любом своем виде (будь то бодибилдинг, баскетбол или легкая атлетика) - это мир рекордов и максимального проявления возможностей человека. Зачастую спортсмен своим девизом ставит: результат любой ценой. Многие сталкивались в повседневной жизни или видели на телеэкране, рекламных плакатах, журналах спортсменов-бодибилдеров. Почему-то у большинства складывается неправильное отношение к этому виду спорта как к бесполезному занятию, пустой трате времени, бездумному наращиванию мускулатуры. Но на самом деле за этими огромными мышцами стоит титанический труд, регулярные тренировки, железная воля.

Повышенный интерес к специальному наращиванию мускулатуры возник в конце девятнадцатого столетия. Причем мощные мышцы считались не столько средством выживания или самозащиты, сколько возвратом к древнегреческому идеалу - гармонично развитому человеческому телу. Древняя традиция поднятия тяжестей превратилась в современный вид спорта - тяжелую атлетику. В Европе тяжелая атлетика стала одним из видов циркового искусства. Появились профессиональные силачи - люди, которые зарабатывали себе на жизнь различного вида силовыми аттракционами. Красота тела не имела для них значения, поэтому они тяготели к наращиванию здоровенных массивных тел.

Современный культуризм появился в середине XX в. в Северной Америке. В 1946 г. братья Бен и Джо Уайдеры из Монреаля организовали первый официальный турнир по культуризму, точнее, по бодибилдингу - так в США и Канаде назвали новый вид спорта. На английском body building означает строительство тела. Участники конкурса позировали перед зрителями и судьями, последние оценивали рельефность мускулатуры и пропорциональность телосложения. Мероприятие имело большой успех у публики.

После упомянутого турнира 1946 года по бодибилдингу братья Уайдеры в том же году создают международную федерацию бодибилдинга (IFBB). В нее в начале входили только две страны - Канада и США. Бен Уайдер начинает привлекать туда и другие страны. Он едет в Европу, где бодибилдинг был развит гораздо хуже. Там Бен активно агитирует и разъясняет полезность нового вида спорта. Так началось распространение бодибилдинга во всем мире.

В 1965 году Джо Уайдер создал ныне всемирно известные соревнования по бодибилдингу «Мистер Олимпия». Туда допускаются только атлеты высочайшего уровня, и победа на них является тем же, что и победа на Олимпийских играх.

В США или Европе культуризм был доступен, спортсмены имели возможность заниматься в современных и высокотехнологических залах на самом передовом оборудовании (естественно, для того времени), то наши «первопроходцы» являлись, чуть ли, не врагами

народа. Причем, отсутствие инвентаря и места проведения тренировок можно назвать мелочью, по сравнению с возможностью угодить «за решетку»!

Отечественным культуристам приходилось черпать информацию из статей в польских журналах, тренироваться в подпольных качалках и скрывать от всех причастность к их увлечению - «телостроительству». В дальнейшем атлеты были словно участниками некоего тайного общества. Они встречали друг друга на улице и легко узнавали, что являются единомышленниками. Обычные люди, конечно, ни о чем не догадывались.

История культуризма в Советском Союзе началась с того же, с чего начался мировой культуризм, а именно с цирковых артистов - силачей. Также спортсменов нового вида спорта вдохновляли тяжелоатлеты и борцы. За основу базы физических упражнений была взята система силовых упражнений Фридриха Вильгельма Мюллера, который более известен под другой фамилией - Сандов. Его методика была основой для советских культуристов аж до шестидесятых годов XX века. Сам спорт, как таковой, с оценкой красоты, эстетики и пропорций появился в 1948 году. Первое состязание было проведено в московском концертном зале им. П. И. Чайковского, где приняли участие цирковые атлеты.

К этому спорту в СССР всегда относились скептически, но в 1973 г. он попал под запрет официально после выхода постановления о запрете культуризма в СССР. С тех пор началась эпопея с подвальными качалками. А те спортсмены, которые выполняли физические упражнения с отягощением, занимались не бодибилдингом, а выполняли программу «атлетической гимнастики».

Возрождение культуризма началось в 1986 году. Именно тогда в Люберцах провели первый легальный турнир, а в 1987 году появилась Федерация атлетизма СССР. Самым первым культуристом СССР можно назвать Юрия Власова. Он был знаменитым во всем мире тяжелоатлетом, а в шестидесятом году стал победителем Олимпийских игр. В шестьдесят первом году во время выступления на чемпионате мира по тяжелой атлетике в Вене он произвел неизгладимое впечатление на 14-летнего сына полицейского по имени Арнольд. На самого Арнольда Шварценеггера. Именно Власов подтолкнул Арни строить свое тело, сегодня же все знают, что из этого вышло.

Несмотря на то, что в первом, пусть и неофициальном, всесоюзном турнире по бодибилдингу, который прошел в Северодвинске, одержал победу Александр Лемехов. А самым известным культуристом и нынешним президентом федерации бодибилдинга и фитнеса России стал Владимир Дубинин.

Также нельзя не упомянуть еще одного легендарного человека для культуристов того времени, им был Евгений Колтун. Именно он открыл первый зал для бодибилдинга, который стал центром культуризма СССР. Назывался он «Антей». В этом зале проводились соревнования страны, а впоследствии они стали международными, на сцене можно было лицезреть атлетов из разных стран.

Объектом стремления любого спортсмена являются соревнования. Соревнования в бодибилдинге - прежде всего тактическая борьба, нервное и психическое напряжение, тяжелейшая мышечная работа. На сцене мы видим улыбающихся спортсменов, и нам кажется, что это лишь конкурс красоты. Но тем же взглядом можно посмотреть и на художественную гимнастику, фигурное катание, акробатику, где на подиуме все выглядит легко и просто. Лишь человек, хоть немного знакомый с любым видом спорта, знает, каким трудом достигается эта легкость и непринужденность. Основная борьба всегда протекает за кулисами и в спортивных залах. Не каждый хочет быть спортсменом - профессионалом, и поэтому не видит смысла в занятиях спортом. Но ведь спорт существует не только ради рекордов, а бодибилдинг - не только ради мускулов.

Сегодня бодибилдинг делится глобально на любительский и профессиональный. Любители выступают на турнирах уровня от чемпионата клуба до чемпионата мира, вкладывая собственные средства в подготовку. За выигрыш они, как правило, не получают каких-то существенных бонусов, хотя в последнее время призовые на турнирах уровня чемпионата страны становятся больше.

Профессионалом бодибилдинга можно стать, выиграв квалификационный турнир и получив так называемую Pro Card. Профессионалы получают право соревноваться на крупных коммерческих турнирах с денежными призами (в том числе «Арнольд Классик» и «Мистер Олимпия»), но основным источником их дохода являются контракты с фирмами спортивного питания, брендами одежды, оплата за съемки в журналах.

Бодибилдинг оказывает существенное влияние и на мозг. Тяжелые тренировки заставляют тело выделять эндорфины, которые поднимают настроение. Весьма благоприятное воздействие оказывает обогащенная кислородом кровь, которая прокачивается через организм. Но бодибилдинг оказывает глубокое влияние и на личность, образ жизни, помогает успешнее адаптироваться в современной жизни.

Для бодибилдинга важна дисциплина и способность концентрироваться, ставить себе цели и добиваться их. Бодибилдинг меняет человека, улучшает самочувствие и изменяет отношение других людей к вам. Этот путь открыт для всех. Мужчина, женщина или ребенок могут улучшить свое тело при помощи тренировок и повысить вместе с тем уверенность в себе. Бодибилдинг помог многим людям, имеющим физические недостатки, преодолеть свою слабость и значительно уменьшить свою неполноценность.

Бодибилдинг - это хороший способ не отрываться от реальности, когда вы тренируетесь с холодным железом в руках, которое можете или не можете поднять, то это реальность. Реально виден и достигнутый прогресс. При правильной тренировке вы добиваетесь заметных результатов. Если же тренируетесь неправильно или спустя рукава, то добиваетесь немногого или вообще ничего. Здесь невозможно обмануть. Вы смотрите фактам в лицо.

Элементы бодибилдинга существуют в жизни практически каждого человека, элементарные приседания, отжимания и прочие упражнения может выполнять любой физически развитый человек. Но, к сожалению, далеко не каждый делает это. Бодибилдинг повлиял на многие сферы моей жизни, и так скажет любой спортсмен, однажды увлекшийся этим спортом.

Список литературы:

1. Басов Е, Савченко Е. Полный курс бодибилдинга. – М.: Изд-во ЛЕАН, 1999.
2. Панченко Г. Культурнизм в СССР. – М.: Изд-во Советская Россия, 1987.
3. Яковлев. М. Официальная информация // Журнал «Сила и красота». - 2002. - сентябрь.
4. Шварценеггер А. Новая энциклопедия бодибилдинга. – М.: Изд-во ЭКСМО-Пресс, 2000.

ФИЗИЧЕСКАЯ ПОДГОТОВЛЕННОСТЬ И ОСОБЕННОСТИ ФИЗИЧЕСКОГО РАЗВИТИЯ ЮНЫХ БАСКЕТБОЛИСТОВ

Рябов Ю.А.

*Адыгейский государственный университет, г. Майкоп
Научный руководитель: Коломийцева Н.С., к. п. н., доцент
Адыгейский государственный университет, г. Майкоп*

Игра в баскетбол предъявляет организму ребёнка довольно высокие требования. Без хорошей общей и специальной физической подготовленности освоить технические и тактические приёмы баскетбола очень сложно и не каждому новичку под силу. Поэтому необходимо заложить определённый фундамент: развить у мальчиков и девочек силу, ловкость и т.п. Развивая эти качества, тренер-преподаватель не должен забывать об анатомо-физиологических особенностях своих подопечных. [1]

Баскетбол – командная игра, в которой каждый игрок согласовывает свои действия с действиями партнёров. Различные функции игроков обязывают их постоянно взаимодействовать друг с другом для достижения общей цели.

Проведенный анализ литературных источников позволяет судить о том, что не достаточно изучена проблема повышения уровня физической подготовленности юных баскетболистов с учетом особенностей их физического развития, не в полной мере обоснованы условия оптимизации тренировочного процесса в баскетболе на начальном этапе подготовки.

Актуальность рассматриваемых вопросов очевидна. Ведь физические качества необходимы для достижения высоких результатов в спорте, и их необходимо развивать, чтобы избежать их трансформации в ограничивающие факторы.

Цель работы – анализ особенностей физической подготовленности юных баскетболистов с учетом особенностей их физического развития.

Практическая значимость исследования состоит в том, что выявленные особенности необходимо учитывать тренерам при организации учебно-тренировочного процесса в баскетболе.

Стремление превзойти соперника в быстроте действий, направленных на достижение победы, приучает занимающихся мобилизовать свои возможности, действовать с максимальным напряжением сил, преодолевать трудности, возникающие в ходе спортивной борьбы.

Воспитывающее влияние баскетбола многогранно: соблюдение интересов команды, поддержание строгой игровой дисциплины, точное и честное соблюдение правил игры. При правильной организации и четком судействе эта игра становится исключительно ценным средством воспитания у школьников коллективных действий.

Таким образом, в результате занятий баскетболом юные спортсмены приобретают не просто сумму сугубо специфических двигательных навыков, а улучшают координацию движений, повышают уровень функционального состояния, достигают оптимальной физической подготовленности [2].

В возрасте 11-13 лет продолжается активное развитие всех систем организма, но уровень их функционирования ещё не достигает уровня взрослого человека. В этом возрасте продолжается развитие костного скелета. Усиленно развивается и укрепляется мышечная система. Наблюдается прирост мышечной силы. В деятельности ЦНС продолжают преобладать процессы возбуждения, но гораздо меньше, чем в период первого детства. Уровень охранительного торможения невысок, подвижность нервных процессов низкая, быстрая утомляемость при работе.

В этом возрасте возможно обучение сложным двигательным навыкам и закрепление их в виде стереотипов за счёт почти полностью сформированных сенсорных систем, в том числе зрительных и двигательных анализаторов.

Снижение темпов соматического роста сопровождается активным формированием вегетативных систем. Прежде всего, кардиореспираторной. Улучшается снабжение организма кислородом и его резервы при нагрузках на выносливость. Объём лёгких увеличивается за счёт бурного роста альвеол. Урежается частота дыхания до 20 уд/мин. Дыхательный объём увеличивается до 160-180, ЖЕЛ равна 1600-1900 мл. В этом возрасте наблюдается интенсивный рост щитовидной железы. Начинается усиленный рост половых желез, что изменяет установившиеся эндокринные отношения. Этот возраст совпадает с предпубертатным периодом. У мальчиков он начинается в 11-12 лет, у девочек – в 10-11 лет.

Завершается развитие иннервационного аппарата мышц. Продолжает нарастать мышечная сила. У мальчиков в 12 лет она составляет 23-28 кг.

В возрасте 8-12 лет наблюдаются определённые половые различия анаэробной способности выполнения быстрых движений. Выносливость детей в результате тренировок увеличивается значительно быстрее, чем у нетренированных – у тренированных быстрее развивается как двигательная, так и вегетативные функции. Использование однотипных тренировочных упражнений может привести к повреждениям отдельных физиологических систем, а также к травмам.

Чрезмерные нагрузки вызывают нарушения сердечной деятельности, нарушаются иммунологические способности организма.

Координация движений у детей в этом возрасте выражающаяся в точности и ловкости, становится более совершенной. Однако дети этого возраста всё ещё не способны к длительной физической работе и длительному мышечному напряжению.

Уровень развития выносливости определяется, прежде всего, состоянием ЦНС, функциональной подготовленностью, устойчивостью физических качеств и двигательных навыков к сбивающему влиянию утомления, а также психологической устойчивостью.

При развитии выносливости в баскетболе необходимо решение следующих задач:

1. Воспитание общей выносливости.
2. Воспитание игровой выносливости.

Быстрота зависит также от "стартовой" и "взрывной" силы, от умения правильно чередовать напряжение и расслабление мышц во время работы, от эластичности мышц и подвижности в суставах. На качество быстроты влияют техника игры и концентрированность волевых усилий.

Быстрота баскетболиста выражается в скорости реакций, стремительных рывках, в скорости бега, развиваемой на отрезках 15-25 метров, а также в скорости выполнения технических приёмов с мячом и без мяча.

Различают три основные формы проявления быстроты:

1. Латентное время двигательной реакции.
2. Скорость одиночного движения.
3. Частота движения.

В баскетболе очень важен высокий уровень развития сложной реакции, к которой относятся реакция на движущийся предмет и реакция выбора.

Основным методом воспитания быстроты выполнения различных движений является повторный метод их выполнения с максимальной быстротой. Длительность отдыха между повторениями должна позволять спортсмену практически полностью восстановиться. Количество повторений должно быть такое, которое спортсмен может выполнить без значительного снижения быстроты. Особенно эффективны упражнения в виде различных эстафет и соревнований на быстрейшее их выполнение.

Одной из главных проблем воспитания быстроты, с которой сталкиваются игроки в тренировочном процессе, является возникновение "скоростного" барьера. Стабилизация быстроты движений является основной трудностью, препятствующей значительному повышению скоростных возможностей. Преодоление скоростного барьера возможно двумя путями:

1. Путём значительного повышения скоростно-силовых возможностей человека, спортсмена.
2. Выполнение упражнений в таких условиях, которые позволяли бы спортсмену выполнение движения (упражнения) с быстротой, превышающей его предельные возможности на данный момент.

В баскетболе сила является основой для проявления других физических качеств и формирования навыков и умений. По характеру проявления наиболее важна относительная сила, так как спортсменам много приходится перемещаться с большой скоростью и выполнять большое количество прыжков. Другой отличительной особенностью проявления силы в играх является взрывной характер её проявления.

Под взрывной силой понимается способность спортсмена проявлять максимальное усилие в минимально короткое время, определяемое условиям спортивного упражнения или игрового действия. Взрывная сила необходима во время бросков в прыжке по кольцу, добивании отскочившего от кольца мяча и во многих других ситуациях в баскетболе.

Для развития силы в баскетболе используются следующие методы:

1. До отказа.
2. С максимальным усилием.

3. Интервальный.
4. Соревновательный.
5. Сопряжённых воздействий.

Одним из путей, способствующих решению вопроса эффективности тренировочного процесса с юными спортсменами, является целесообразное использование специальных средств (комплекса специально подобранных упражнений) в различных тренировочных режимах, при этом создаются возможности для одновременного и целенаправленного обучения техническим приёмам и повышения уровня физической подготовленности.

Таким образом, при умелом педагогическом подходе при целесообразном использовании средств, методов при организации тренировочного процесса в баскетболе отмечается положительное воздействие на решение общих и специальных задач физического воспитания занимающихся, повышение уровня их физической подготовленности.

Список литературы:

1. Лукин, Ю.К. Особенности физической подготовленности баскетболистов в зависимости от игрового амплуа / Лукин Ю.К., Давидович Т.Н., Лапухина Э.А. // Физическая культура, спорт и здоровье в современном обществе: Сборник научных статей Всероссийской с международным участием очно-заочной научно-практической конференции. - Воронеж, 2016. - С. 342-351.

2. Особенности развития быстроты двигательной реакции у юных спортсменов игровых видов спорта / Доронина Н.В., Коломийцева Н.С., Кагазежева Н.Х., Жуков В.И., Манько И.Н. // в сборнике: Физическая культура и спорт, безопасность жизнедеятельности. – Майкоп, 2020. – С. 28-30.

МЕТОДИКА РАЗВИТИЯ СИЛЫ У КВАЛИФИЦИРОВАННЫХ СПОРТСМЕНОВ В ВОЗРАСТЕ 18-22 ЛЕТ

Сузуняка С.Д.

*Адыгейский государственный университет, г. Майкоп
Научный руководитель: Жуков В.И., д. п. н., профессор
Адыгейский государственный университет, г. Майкоп*

Актуальность исследования обусловлена необходимостью разработки эффективных методик развития силы для квалифицированных спортсменов, которые находятся на этапе совершенствования спортивного мастерства.

В наше время существует множество методик развития силы, но насчёт эффективности многих из них идут споры. Немаловажную роль в этом занимают спорные моменты насчёт достоверности данных и возможности применять их на практике. Ведь многие методики, с ростом использования фармакологических средств в профессиональном спорте, становятся все более ориентированы на спортсменов, использующих эти средства. Таким образом, многие методики не актуальны для спортсменов, занимающихся натурально. Далеко не все спортсмены, использующие фармакологию, говорят об этом, они лишь рассказывают о методиках, которые использовали, из чего складывается ложное впечатление, что методика эффективна для получения больших результатов. Поэтому считаю, что необходимо разработать методику эффективного развития силы

Цель исследования - разработать и экспериментально обосновать эффективную методику развития силы у квалифицированных спортсменов в возрасте 18–22 лет.

Задачи исследования:

- Изучить теоретические основы развития силы у спортсменов.
- Проанализировать существующие методики развития силы.

- Разработать методику развития силы для квалифицированных спортсменов.
- Экспериментально проверить эффективность разработанной методики.

Сила - это способность преодолевать внешнее сопротивление или противодействовать ему за счёт мышечных усилий. В спорте сила является важным физическим качеством, которое определяет успех в таких видах, как тяжёлая атлетика, пауэрлифтинг, единоборства и другие.

Развитие силы происходит за счёт увеличения мышечной массы, улучшения нервно-мышечной координации и повышения способности мышц к сокращению. Эти процессы связаны с изменениями в структуре и функции мышечных волокон, а также с адаптацией нервной системы к управлению мышечными сокращениями.

В возрасте 18–22 лет спортсмены находятся на этапе совершенствования спортивного мастерства. В этот период происходит активное развитие мышечной системы, что создаёт благоприятные условия для развития силы.

Для развития силы используются различные методы и средства, такие как силовые упражнения с отягощениями, упражнения на тренажёрах, изометрические упражнения, а также специальные программы тренировок. Обзор современных методик развития силы у спортсменов

В настоящее время существует множество методик развития силы у спортсменов. Они могут быть классифицированы по различным критериям, таким как:

- направленность на развитие определённых групп мышц;
- использование различных видов отягощений;
- применение различных режимов работы мышц.

К современным методам развития силы относятся: методика повторных усилий; методика максимальных усилий; изометрическая методика; плиометрическая методика; статодинамическая методика.

Методика повторных усилий позволяет спортсмену выполнить большое количество повторений упражнения с относительно небольшим весом. Это способствует увеличению мышечной выносливости и улучшению кровообращения в мышцах. Однако эта методика не способствует значительному увеличению мышечной силы.

Методика максимальных усилий позволяет спортсмену выполнить упражнение с максимальным весом. Это способствует значительному увеличению мышечной силы.

Изометрическая методика позволяет спортсмену развить статическую силу. Однако эта методика не способствует развитию динамической силы.

Плиометрическая методика позволяет спортсмену развить взрывную силу. Однако эта методика требует хорошей подготовки спортсмена.

Статодинамическая методика позволяет спортсмену развить как статическую, так и динамическую силу. Эта методика является наиболее универсальной.

Основные проблемы и ограничения существующих методик связаны с:

- необходимостью индивидуального подхода к каждому спортсмену;
- необходимостью учёта уровня физической подготовленности спортсмена;
- необходимостью контроля за техникой выполнения упражнений.

При разработке методики развития силы для квалифицированных спортсменов в возрасте 18–22 лет необходимо учитывать следующие принципы:

- Индивидуальный подход. Методика должна быть адаптирована под каждого спортсмена с учётом его физических возможностей, уровня подготовки и целей.
- Постепенное увеличение нагрузки. Нагрузка должна увеличиваться постепенно, чтобы избежать перегрузок и травм.
- Разнообразие упражнений. Методика должна включать в себя разнообразные упражнения, чтобы обеспечить всестороннее развитие силы.
- Регулярность тренировок. Тренировки должны быть регулярными, чтобы поддерживать достигнутый уровень силы и продолжать его развитие.

- Контроль за техникой выполнения упражнений. Необходимо следить за правильностью выполнения упражнений, чтобы избежать травм и обеспечить эффективность тренировок.

Методика развития силы включает в себя следующие компоненты:

- Разминка. Перед тренировкой необходимо провести разминку, чтобы подготовить мышцы и суставы к нагрузке.
- Силовые упражнения. Упражнения должны быть направлены на развитие различных групп мышц.
- Растяжка. После тренировки необходимо провести растяжку, чтобы предотвратить мышечную боль и улучшить гибкость.
- Отдых. Между тренировками необходимо давать организму время на восстановление.

Методика заключается в использовании разных методик, дополняющих друг друга.

Каждая методика имеет свои минусы, поэтому будет, как я считаю, малоэффективно использовать только одну из них в длительном плане тренировок. Такой подход не позволяет развиваться равномерно и приводит к отставанию других физических качеств, которые могут влиять на эффективность дальнейшего развития силы и отзывчивость мышц к тренировкам.

В своей методике я предлагаю следующий подход:

Чередование различных методов и средств развития силы и других качеств, пятидневная форма тренировок: понедельник, среда, пятница – развитие силы (полтора часовые тренировки, вторник – развитие ловкости для обучения организма приспосабливаться к меняющимся программам тренировки, что может помочь лучше овладеть навыками и умениями, необходимыми для развития силы (часовая тренировка), четверг – развитие гибкости, чтобы подготовить суставы, связки, мышцы к нарастающим нагрузкам.

Эксперимент включает в себя следующие этапы:

- Выбор участников эксперимента. В эксперименте участвуют квалифицированные спортсмены в возрасте 18–22 лет
- Разделение участников на две группы. Одна группа занимается по разработанной методике, а другая - по традиционной методике.
- Проведение тренировок. Тренировки проводятся в соответствии с разработанной методикой и традиционной методикой

Эффективность методики оценивается по следующим критериям:

- прирост силы;
- улучшение физической подготовленности;
- снижение риска травм.

Для оценки эффективности методики используются следующие методы:

- Тестирование физической подготовленности. Тестирование проводится до начала эксперимента и после его завершения. Тестирование включает в себя упражнения, направленные на оценку силы.
- Опрос участников эксперимента. Участники эксперимента могут оценить эффективность методики по шкале от 1 до 5.

Результаты эксперимента должны быть проанализированы с помощью методов математической статистики.

Анализ результатов включает в себя:

- сравнение результатов тестирования физической подготовленности до и после эксперимента;
- сравнение результатов тестирования испытуемой группы и контрольной группы;
- анализ оценок участников эксперимента.

Список литературы:

- 1.Аксенов, М.О. Проектирование тренировочного процесса в тяжелой атлетике с учетом генетических предрасположенностей / М.О. Аксенов, А.Б. Ильин // Теория и практика физической культуры. 2017. №6. - С. 75-77.
- 2.Воротынцев, А.И. Гири. Спорт сильных и здоровых / А.И. Воротынцев // Москва: Советский спорт, 2002. - 272 с.
- 3.Дворкин, Л.С. Силовые единоборства. Атлетизм, культуризм, пауэрлифтинг, гиревой спорт / Л.С.Дворкин // Ростов-на-Дону: Феникс, 2001. - 384 с.
- 4.Дубровский, В.И. Физиология физического воспитания и спорта / В.И. Дубровский // Москва: Изд-во «Владос», 2002. - 608 с.

МЕТОДИКА РАЗВИТИЯ ПСИХОМОТОРНЫХ СПОСОБНОСТЕЙ ЮНЫХ БОРЦОВ

Тюльпарова Д.М.

*Адыгейский государственный университет, г. Майкоп
Научный руководитель: Иоакимиди Ю.А., к. п. н., доцент
Адыгейский государственный университет, г. Майкоп*

Повышенная психическая напряженность сопровождает спортивную деятельность любого спортсмена, поэтому проблема психологической подготовки приобретает особую актуальность. Так например, дзюдоисты одного возраста, тренируясь по одним и тем программам у одного и того же тренера, достигают различных результатов – это зависит от внутренних и внешних факторов, поэтому главную задачу спортивного педагога составляет выявление способностей ребёнка и их полная реализация. Причиной этого являются различные факторы, в том числе психологические особенности и связанные с ними психомоторные способности личности спортсмена [1,2].

Для того чтобы добиться наилучших результатов обучения в дзюдо, необходима правильная ориентация на деятельность и направленное воздействие на способности. Особое значение эти мероприятия имеют для детей младшего школьного возраста в связи с появлением у них глобального психического новообразования - произвольности психических процессов и поведения, - проявляющегося в способности управлять своей умственной и двигательной деятельностью. У детей в этом возрасте происходит становление личности, наблюдается интенсивное формирование знаний, умений и навыков. Данный процесс характеризуется гетерохронностью формирования отдельных качеств и способностей. В этой связи содержание процесса обучения предполагает учёт возрастных особенностей учащихся [3,4].

Психомоторные способности юных борцов являются основой двигательных способностей, являясь их когнитивно-моторным компонентом, включающим интеллектуальные и нейродинамические, сенсомоторные и перцептивные особенности, используемые как на произвольном, так и на произвольном уровне самоконтроля и саморегуляции движений [5].

Наиболее характерными элементами психомоторных способностей является: тонкая различительная (дифференцировочная) чувствительность к основным параметрам и модальностям движения, оперативность и точность сенсорного и перцептивного самоконтроля, устойчивое сохранение в памяти образов движений, а также надежность его функционирования в усложняющихся условиях двигательной деятельности.

Формируются психомоторные способности весьма эффективно в младшем школьном возрасте, что совпадает с этапом начальной подготовки в борьбе дзюдо. Для этого в учебно-тренировочном процессе, с учетом возрастных психологических особенностей развития младших школьников, необходимо использовать специально разработанные методические приемы (произвольность управления, поэтапность, игровой и соревновательный метод) и

комплекса психомоторных упражнений (осознание величины основных параметров движений, подвижные игры, игры-задания, упражнения-тесты), что способствует росту технической эффективности в овладении сложными двигательными навыками по сравнению с традиционными методами физического воспитания.

Таким образом, анализ литературы показывает существенную значимость высокого уровня развития психомоторики для роста спортивного мастерства спортсмена и относительно недостаточную разработанность этой стороны подготовленности у юных борцов.

Поэтому целью нашего исследования стало повышение эффективности обучения детей дзюдо на основе разработки и экспериментального обоснования методики развития психомоторных способностей.

Нами было проведено исследование среди детей 10-11 лет, занимающихся дзюдо в группе начальной подготовки первого года обучения. В исследовании принимали участие 62 человека. С целью определения уровня их физической, технической подготовленности, психомоторных способностей были использованы тесты. В экспериментальной группе на занятиях по дзюдо была апробирована разработанная нами методика обучения дзюдо. Эксперимент продлился в течение 2023-2024 уч.г.

Авторская методика развития психомоторных способностей у дзюдоистов 10-11 лет в группах начальной подготовки первого года обучения заключалась в увеличении количества времени отводимого на использование подвижных игр.

При подборе игр и комплектовании команд учитывались наполняемость групп, техническая подготовка занимающихся, их возраст и пол, условие и место проведения, имеющийся инвентарь.

На начальных этапах обучения возникает необходимость твердо усвоить как минимум следующие операции (их можно считать промежуточными): быстро и надежно осуществлять захват, быстро перемещаться, предотвращать достижение захвата соперником или своевременно освободиться от него, выводить из равновесия, сковывать его действия и быстрым маневрированием завоевывать предпочтительную позицию для достижения преимущества (в дальнейшем - возможной атаки), вынуждать отступить соперника теснением по ковру в захвате; готовиться к необычному началу поединка, который может прерываться и возобновляться по ходу схватки несколько раз.

Предлагаемый учебный материал содержал тренировочные задания строгой направленности в форме игр, способствующих развитию необходимых и специализированных качеств. В сокращенной форме игры задания представлены следующими группами: «Касания», «Блокирующие захваты», «Атакующие захваты», «Теснение», «Дебюты».

Творческое использование игрового материала позволило охватить процесс начального, постепенного овладения школой борьбы, начиная с ее элементов и кончая поединком со всеми его особенностями, присущими реальной схватке. Образованная на этой основе программа освоения промежуточных операций с помощью игр позволяет быстрее и эффективнее формировать навыки ведения единоборства.

Во избежание допуска детьми технических ошибок в закреплении борцовских навыков, тренер внимательно следил за ними, делал замечания и корректировал их движения. По мере повышения спортивной подготовленности занимающихся игры становились более сложными.

Игры имели правила или условия, были посильными, соответствовали подготовленности занимающихся, заканчивались подведением итогов и выявлением победителей.

В подготовительной части занятий их применяли в ходе разминки, обычно после динамических упражнений. В основной части подвижные игры выполняли сериями, чередуя с работой основной направленности, или одновременно с выполнением силовых упражнений. В заключительной части игры сочетались с упражнениями на расслабление и самомассажем.

Таким образом, авторская методика развития психомоторных способностей юных дзюдоистов на начальном этапе подготовки группы первого года обучения была основана на

использовании специализированных подвижных игр, их специальном подборе и компоновке в учебном материале, а также в увеличении в недельном цикле времени, отводимого на игры на 30-35 %.

В конце эксперимента наблюдается достоверное улучшение результатов в экспериментальной группе по большинству показателей физической (челночный бег 3x10 м, подтягивание на перекладине, подъем туловища, лежа на спине, сгибание и разгибание рук в упоре лежа, прыжок в длину с места, подъем туловища, лежа на спине за 20 секунд, сгибание и разгибание рук в упоре лежа за 20 секунд), технической (задняя подножка захватом руки под плечо, бросок подхватом под одну ногу, бросок подсечкой под пятку изнутри с двух захватов (одноименной ногой), бросок подсечкой под пятку изнутри захватом руки под плечо, бросок зацепом голенью изнутри (разноименную ногу), бросок подсечкой в темп шага, удержание сбоку, удержание поперек, удержание со стороны головы, удержание верхом) подготовленности спортсменов, в отличие от контрольной группы ($P < 0,05$).

Специально организованные педагогические воздействия в виде подвижных игр и методических приёмов в процессе обучения дзюдо привели к существенному развитию психомоторных способностей детей. Так по показателям стартовый интервал, максимальный темп круговых движений кистью, максимальная сила кисти, волевое усилие - максимальное время удержания соперника (с), выполнение бросков на скорость (с) наблюдаются достоверные различия в КГ и ЭГ ($P < 0,05$).

Результаты исследования подчёркивают необходимость включения в учебно-тренировочный процесс по дзюдо средств и методических приёмов развития психомоторных способностей.

Список литературы:

1. Багадирова С.К. Материалы к курсу «Спортивная психология»: учебное пособие / С.К. Багадирова. – Майкоп: Изд-во «Магарин О. Г.», 2014. – 243 с.
2. Безбородова М. А. Развитие психомоторных способностей младших школьников в учебной деятельности. Диссер. ...канд.псих.наук / М. А.Безбородова. – М. 2010. - 269 с.
3. Ильин Е. П. Психомоторная организация человека: учебник для вузов / Е.П. Ильин. - СПб., 2003. - 384с.
4. Карпеев А.Г. Двигательная координация человека в спортивных упражнениях баллистического типа: монография / А.Г. Карпеев. - Омск, 1998. 324 с.
5. Озеров В. П. Психомоторные способности человека / В.П. Озеров. - Дубна, 2002. - 320 с.

СИНДРОМ ЭМОЦИОНАЛЬНОГО ВЫГОРАНИЯ У СПОРТСМЕНОВ

*Хачак Камилла Муратовна
Адыгейский государственный университет, г. Майкоп
Научный руководитель: Немцева Н.А., к. п. н., доцент
Адыгейский государственный университет, г. Майкоп*

Актуальность исследования. Для квалифицированных спортсменов характерны физические и психологические перегрузки, находящиеся на уровне предельных возможностей человека. Спортивная подготовка в течение годового цикла сопровождается нарастанием эмоционального напряжения, что приводит к развитию хронического стресса, а нередко к психологическому выгоранию спортсменов [1].

Цель исследования – теоретически обосновать синдром эмоционального выгорания спортсменов.

Задачи исследования:

- 1) определить содержание работы со спортсменами;

- 2) определить группы симптомов синдрома эмоционального выгорания у спортсменов;
- 3) определить профилактику и устранение синдрома эмоционального выгорания спортсменов.

Перетренированность, переутомление, перегорание ассоциируются со снижением спортивных результатов и психологическим перенапряжением. Перетренированность - использование тренировочных нагрузок, которые оказываются слишком интенсивными и продолжительными, чтобы спортсмены могли к ним адаптироваться, что приводит к последующему снижению спортивных результатов. В сущности, перетренированность представляет собой аномальное удлинение тренировочного процесса, результатом которого является переутомление.

Различие между перетренированностью и высокодозированной тренировкой определяется, главным образом, индивидуальными особенностями. Один и тот же объем тренировок может вызывать перетренированность у одного спортсмена и оказаться адекватным для другого. Эти особенности необходимо учитывать при определении объема тренировочных нагрузок [2].

Спортсмены с одинаковым уровнем способностей по-разному реагируют на стандартные режимы тренировочных нагрузок, поэтому определенный режим тренировочных нагрузок может приводить к улучшению спортивных результатов одного спортсмена, быть недостаточным для другого и отрицательно влиять на спортивные результаты третьего.

Основными факторами возникновения перетренированности являются:

- 1) чрезмерный объем тренировочной и соревновательной деятельности, который необходим для достижения наивысших результатов спортсменами;
- 2) физическое изнеможение, которое является результатом чрезмерных нагрузок в ходе тренировочной деятельности;
- 3) однообразие, вследствие слишком большого количества повторений;
- 4) недостаточный полноценный отдых, который не всегда возможен, особенно для учащихся или работающих спортсменов.

Переутомление обычно определяют, как конечный результат перетренированности. Это состояние, при котором спортсмену трудно выдерживать стандартный режим тренировочных нагрузок, и он не может демонстрировать результаты, которые показывал ранее. Перетренированность можно рассматривать как стимул, а переутомление как реакцию. Переутомление ассоциируется с целым рядом поведенческих расстройств, основной психологической характеристикой переутомления является депрессия. Затянувшаяся депрессия приводит к полному «выгоранию» спортсмена, и означает его полную неспособность к осуществлению тренировочной деятельности [3].

«Выгорание» представляет собой сложную психофизиологическую реакцию, обусловленную частыми, иногда чрезмерными, но, малоэффективными усилиями, направленными на то, чтобы удовлетворить чрезмерные тренировочные или соревновательные потребности. «Выгорание» включает психологический, эмоциональный, а иногда и физический уход от активности в ответ на чрезмерный стресс или неудовлетворенность. Если спортсмен «перегорел», то уход от условий стресса является неизбежным, т. к. выгорание предполагает психологическое и эмоциональное истощение [4].

Следует отметить, что понятие «выгорание» многие исследователи трактуют как:

- 1) истощение как физическое, так и психическое, в виде потери интереса, энергетических ресурсов и веры;
- 2) сниженный уровень самооценки, ощущение неудачи и депрессии. Это часто проявляется в низкой производительности или снижении уровня спортивных результатов;
- 3) реакция на постоянный повседневный стресс.

Анализ научной психолого-педагогической литературы, позволил нам определить ряд причин возникновения «выгорания»:

- 1) тяжелые условия тренировочных занятий;

2) чрезмерное физическое утомление, которое обусловлено большими физическими нагрузками, как в тренировочной, соревновательной, так и в учебной деятельности;

3) недостаток времени для полного восстановления после физических нагрузок, который связан с тем, что спортсмены не успевают между тренировками и занятиями восстанавливаться;

4) эмоциональное и физическое изнеможение, которое происходит в связи с перетренированностью, психологическим напряжением и перенапряжением в тренировочной деятельности.

Группы симптомов синдрома эмоционального выгорания спортсменов:

1. Физические: нарушение сна, хронические головные боли, физическое и психическое изнеможение, сниженный уровень физической активности, хроническая усталость и т.д.;

2. Когнитивные: отсутствие желания выступать, отсутствие интереса к спортивной деятельности, снижение результативности тренировочной и соревновательной деятельности, уход от физической активности и т.д.;

3. Эмоциональные: депрессия, беспомощность, гнев, агрессия, раздражительность, напряженность, сниженный фон настроения, повышенная тревожность и т.д.;

4. Поведенческие: переоценка ценностей, негативные установки, оценка спортивной деятельности как предъявляющей чрезмерные требования к личности спортсмена и т.д. [5; 6]

Главная причина эмоционального выгорания - конфликт между ресурсами человека и требованиями, предъявляемыми к нему им самим и обществом, в результате которого возникает душевное переутомление, нарушается состояние равновесия. Симптомы эмоционального выгорания могут возникнуть у обычных людей, без каких бы то ни было патологических проблем [1].

Профилактика и устранение синдрома эмоционального выгорания у спортсменов.

1. Определение краткосрочных соревновательных и тренировочных целей. Определение краткосрочных целей не только обеспечивает обратную связь, свидетельствующую, что спортсмен находится на верном пути, но и повышает долгосрочную мотивацию. Достижение краткосрочной цели - успех, который повышает степень самовосприятия. К концу сезона очень важно включать цели, доставляющие удовольствие. Например, если команда действительно хорошо поработала, тренер может сказать, что цель тренировочного занятия - просто получить удовольствие. Он может разрешить футболистам поиграть в баскетбол или предложить поиграть в свое удовольствие. Это позволит снизить монотонность и однообразие тренировочного занятия.

2. Общение. Когда тренеры, спортсмены, судьи анализируют свои чувства и ощущения и делятся ими с другими, вероятность возникновения «выгорания» значительно снижается или этот процесс протекает менее выражено, поэтому рекомендуется, чтобы спортсмены, тренеры, судьи, преподаватели физического воспитания, тренеры-инструкторы делились своими чувствами с коллегами и искали у них социальную поддержку. Когда вы делитесь отрицательными чувствами со своими коллегами, те могут помочь вам найти разумное решение возникшей у вас проблемы.

3. Использование «тайм-аутов». Очень важно для обеспечения психического и физического благополучия брать «тайм-аут», то есть отдыхать от работы и других нагрузок. Работники любой сферы имеют отпуск, отдыхают во время праздников и в выходные дни. В то же время люди, занятые в области спорта, работают практически без перерывов круглый год, находясь постоянно под действием стресса. Миф о том, что чем больше спортсмен тренируется, тем лучше, все еще распространен в мире спорта. Вместе с тем, еженедельная тренировочная и соревновательная деятельность ведет к психическому и физическому утомлению. Снижение количества тренировочных нагрузок, а также интенсивности физических упражнений способствует психическому здоровью.

4. Овладение умениями и навыками саморегуляции. Овладение такими психологическими умениями и навыками как релаксация идеомоторные акты, определение целей и положительная внутренняя речь, значительно снижает уровень стресса, ведущего к

«выгоранию». Например, определение реальных целей помогает сбалансировать профессиональную деятельность и личную жизнь. Перетренированность спортсменов, как правило, обусловлена особенностями личной жизни. Определяя реальные цели, спортсмен находит время и для спорта, и для личной жизни, что способствует предотвращению «выгорания».

5. Сохранение положительной точки зрения. Судей, например, очень легко могут вывести из равновесия критические замечания в их адрес со стороны тренеров, зрителей и игроков. Даже если судья отлично провел матч, расстроенный тренер проигравшей команды, может обвинить его в неудаче своей команды, поэтому судьям очень важно уметь сконцентрироваться на том, что их действия были правильными. Найдите людей, которые могут обеспечить социальную поддержку (в нашем примере это могут быть другие судьи) и, следовательно, помогут сохранить положительную точку зрения относительно ваших действий.

6. Контроль последовательных эмоций. Большинство тренеров и спортсменов знают, что необходимо контролировать предсоревновательное чувство тревожности и напряжения, но мало кто обращает внимание на свои эмоции после игры. Финальный свисток не всегда устраняет сильные психологические чувства, обусловленные соревнованием. Эмоции очень часто усиливаются и находят выражение в послематчевых ссорах, стычках, пьянстве и т.д. С другой стороны, некоторые спортсмены после соревнований впадают в состояние депрессии, особенно если они проиграны.

7. Поддержание высокой спортивной формы. Между телом и разумом существует тесная взаимосвязь. Хронический стресс оказывает воздействие на организм человека, потому очень важно поддерживать высокую спортивную форму с помощью физических упражнений и рациональной диеты. Неправильное питание, увеличение или чрезмерное снижение массы тела отрицательно влияют на уровень самооценки и способствуют развитию синдрома «выгорания».

8. Постоянное стремление к победе и круглогодичный цикл тренировочной и соревновательной деятельности - главные причины перетренированности и «выгорания» спортсменов. Только недавно ученые стали тщательно изучать эти две проблемы. Перетренированность представляет собой чрезмерное удлинение тренировочного процесса, характеризующееся слишком высокими физическими нагрузками, к которым спортсмен не в состоянии адаптироваться. Конечным результатом перетренированности является переутомление - состояние, при котором спортсмен не в состоянии следовать стандартному режиму тренировочных занятий, что приводит к ухудшению спортивных результатов. «Выгорание» представляет собой психофизиологическую реакцию уклонения от чрезмерно высоких тренировочных нагрузок и соревновательной деятельности. Чрезмерное давление на спортсмена и высокие физические нагрузки, однообразие и физическое изнеможение - характерные причины возникновения состояния «выгорания». [5]

Эмоциональное выгорание является серьезной проблемой, с которой сталкиваются многие спортсмены. Оно может иметь негативные последствия для физического и психического здоровья, а также способности достигать высоких результатов в спорте. Важно осознавать свои эмоциональные переживания и находить способы эффективного управления стрессом и давлением. Для предотвращения эмоционального выгорания необходимо создавать поддерживающую и психологически безопасную среду в спортивной команде или организации. Также важно осуществлять регулярный мониторинг эмоционального состояния спортсменов и предоставлять им возможность отдыха и восстановления. Эффективное управление эмоциональным выгоранием поможет спортсменам достигать успехов в своей карьере и поддерживать положительное физическое и психическое здоровье.

Список литературы:

1. Барабанщикова В. В. Профессиональные деформации в спорте высших достижений / В. В. Барабанщикова, О. А. Климова // Национальный психологический журнал. - 2015. - № 2 (18). - С. 3-12
2. Озолин Н.Г. Настольная книга тренера. Наука побеждать / Н. Г. Озолин. - М.: Астрель: АСТ, 2004. - 863 с.
3. Родионов А.В. Психология физического воспитания и спорта / А. В. Родионов. - М., 2010. -340 с.
4. Синдром эмоционального выгорания. URL: <http://5psy.ru/karera-i-uspex/sindrom-emocionalnogo-vigoraniya.html>
5. Уэйнберг Р.С. Основы психологи спорта и физической культуры /Р. С. Уэйнберг, Д. Гоулд. - Киев: «Олимпийская литература», 2001. - С. 277-279.
6. Gallimore J. Athletic burnout. / J. Gallimore, S. Burke // Sport & Exercise Psychology, Aus-tralian Catholic University. School of Human Movement (NSW). Sydney, Australia. – 2005. № 6. - 167–175 p.

ГИМНАСТИКА - УНИВЕРСАЛЬНОЕ СРЕДСТВО ФИЗИЧЕСКОЙ КУЛЬТУРЫ ДЛЯ РЕШЕНИЯ ЗАДАЧ РАЗВИТИЯ ДЕТЕЙ

Хачатурян М.А.

*Адыгейский государственный университет, г. Майкоп
Научный руководитель: Коломийцева Н.С., к. п. н., доцент
Адыгейский государственный университет, г. Майкоп*

Гимнастика соединяет многовековой опыт использования физических упражнений, а также современных достижений науки в области физического воспитания. В своем арсенале гимнастика имеет специфические средства и методы, что делает ее универсальной для решения различных задач жизнедеятельности человека. Специалисты отмечают, что многообразие гимнастических упражнений позволяет оказывать как общее, так и избирательное воздействие на все системы организма человека и обеспечивает разностороннее влияние на занимающихся.

Возможность использовать разные способы и методические приемы при проведении упражнений помогает успешно решать оздоровительные, образовательные и воспитательные задачи. Она находит реализацию в разных сферах. Гимнастика является важным разделом государственных программ по физической культуре для образовательных учреждений разного уровня.

В физической рекреации гимнастические упражнения используются для активного отдыха людей всех возрастов, получения удовольствия от этого процесса, развлечения, переключения с одного вида деятельности на другой и так далее. В двигательной реабилитации средства гимнастики направлены на восстановление утраченных двигательных способностей. Они формируют моторику и комплексно развивают эстетико-психологические способности людей.

Широкое использование средств гимнастики в различных видах спорта помогает оптимально-сбалансированно развивать физические качества и способности.

Цель работы – анализ возможностей использования средств гимнастики в системе физического воспитания и спортивной тренировки детей различного возраста.

Практическая значимость исследования состоит в том, что выявленные особенности необходимо учитывать педагогам, тренерам при организации учебно-воспитательного и учебно-тренировочного процесса.

Многие авторы подчеркивают приоритетность гимнастики в формировании готовности к использованию ее основных средств и методов при решении социальных и профессиональных задач.

Специфика упражнений обуславливает сущность гимнастического метода, который заключается в строгой регламентации двигательной деятельности занимающихся и в возможности применения характерных для гимнастики разновидностей методов и методических приемов для организации занятий с лицами различного возраста.

Ряд авторов отмечают важность методических особенностей гимнастики для решения педагогических задач. Это прежде всего, возможность логически основанного разделения сложного упражнения на отдельные фазы или части, что делает доступным для занимающихся последовательность изучения двигательных действий. Чрезвычайно важен комплексный и многофункциональный характер упражнений, позволяющий использовать их для решения педагогических и оздоровительных задач.

Существует возможность объединять упражнения, различные по двигательной структуре, способам выполнения, энергообеспечению, а также конструировать из них комплексы или комбинации.

Для адекватного выбора средств и методов двигательной деятельности, для коррекции состояний занимающихся с учетом их индивидуальных особенностей, существует возможность усложнять или упрощать упражнение за счет изменения внешних характеристик, составляющих их движений (исходные или конечные положения, амплитуда, направления, характер их выполнения и др.). Чрезвычайно важно использовать возможность управлять нагрузкой на занятиях; четко организовывать занятия и строго регламентировать каждое упражнение, активизируя и дисциплинируя занимающихся.

Авторы акцентируют внимание на том, что тесная взаимосвязь методических особенностей гимнастики позволяет реализовывать различные задачи физического воспитания. Кроме того, решение этих задач невозможно без общепедагогических личностных и профессиональных качеств педагога. Компетентность педагога, знание современных концепций обучения, видов гимнастики и особенностей оздоровительной и спортивной тренировки являются важными составляющими его подготовленности. Общей задачей гимнастики является педагогическое воздействие на личность занимающихся в целом с учетом их индивидуальных особенностей. Важными задачами гимнастики являются оздоровительные, образовательные, воспитательные, эстетические и многие другие.

Специалисты отмечают, что это весьма обширная группа упражнений и наиболее используемая в педагогическом процессе.

Выделяют традиционные средства гимнастики, к которым относятся: строевые, общеразвивающие, вольные, прикладные, акробатические упражнения, прыжки, упражнения на гимнастических снарядах, упражнения художественной гимнастики, игры и эстафеты.

Использование этих средств является целесообразным и будет способствовать гармоническому развитию детей и формированию устойчивого интереса к занятиям гимнастикой.

Правильно организованное воспитание детей должно объединять все воспитательные воздействия в единую систему, способствующую физическому и умственному развитию, а также укреплению и сохранению здоровья ребенка. Разумная организация физических упражнений способствует физическому развитию детей, совершенствованию нервных процессов, повышению внимания, стимулирует развитие речи и создает благоприятный эмоциональный фон повышения функциональных возможностей физиологических систем, увеличивает работоспособность ребенка и устойчивость к заболеваниям. Изучение детской индивидуальности является основой для наиболее полного развития способностей ребенка и обуславливает использование дифференцированного подхода к обучению детей, то есть построение научно обоснованной программы соответствующей с их развитием.

Таким образом, многообразие средств гимнастики делает ее универсальной в системе физического воспитания и спортивной тренировки детей различного возраста.

Список литературы:

1. Немеровский, В.М. Игровая гимнастика от 5 до 15 лет: учебное пособие / В.М. Немеровский, М.В. Прохорова. – Псков: Издательство «Гименей», 2004. – 140 с.
2. Гимнастика: учебник / М.Л. Журавин, О.В. Загрядская, Н.В. Казакевич [и др.]; под ред. М.Л. Журавина, Н.К. Меньшикова. – Москва: Академия, 2001. – 448 с

МЕДИКО-БИОЛОГИЧЕСКИЕ И ПЕДАГОГИЧЕСКИЕ ОСНОВЫ ЗДОРОВЬЕСБЕРЕЖЕНИЯ ЧЕЛОВЕКА

ИНДИВИДУАЛИЗАЦИЯ УЧЕБНО-ТРЕНИРОВОЧНОГО ПРОЦЕССА ЮНЫХ ДЗЮДОИСТОВ НА НАЧАЛЬНОМ ЭТАПЕ ПОДГОТОВКИ

Исмаилов Р.А.

*Адыгейский государственный университет, г. Майкоп
Научный руководитель: Петрова Т.Г., к. биол. н., доцент
Адыгейский государственный университет, г. Майкоп*

В современном обществе существует постоянная потребность в развитии и совершенствовании спортивных навыков и умений у детей и подростков. Одним из самых популярных видов спорта, который пользуется особой популярностью среди юных спортсменов, является дзюдо. Дзюдо – это олимпийский вид спорта, основанный на принципах самообороны и взаимоуважения. Он развивает физические и психологические качества, формирует моральные ценности и помогает воспитывать сильных и уверенных в себе личностей.

Однако, чтобы достичь высоких результатов в дзюдо, необходимо проводить индивидуальный подход к каждому спортсмену на начальных этапах его подготовки. Индивидуализация учебно-тренировочного процесса является ключевым фактором, который позволяет максимально эффективно использовать потенциал каждого спортсмена.

Цель данной работы состоит в разработке и обосновании методов индивидуализации учебно-тренировочного процесса юных дзюдоистов на начальных этапах их подготовки. Результаты данной работы могут быть использованы тренерами и спортсменами для повышения эффективности тренировок и достижения высоких результатов в дзюдо.

Теоретические основы индивидуализации учебно-тренировочного процесса являются важным аспектом в разработке программы подготовки юных дзюдоистов на начальных этапах. Индивидуализация позволяет учитывать особенности каждого спортсмена, его физическую подготовку, психологические особенности, индивидуальные способности и потребности. Это способствует более эффективному обучению и достижению высоких результатов.

Одной из основных теоретических основ индивидуализации является принцип дифференциации. Он предполагает адаптацию учебно-тренировочного процесса к индивидуальным особенностям каждого спортсмена. Дифференциация может быть физической, психологической и тактической. Физическая дифференциация включает в себя различные тренировочные нагрузки в зависимости от физической подготовленности спортсмена. Психологическая дифференциация предполагает учет индивидуальных особенностей спортсмена, его мотивации, интересов и целей. Тактическая дифференциация включает в себя разработку индивидуальных тактических приемов и стратегий в зависимости от особенностей каждого спортсмена [1].

Другой важной теоретической основой индивидуализации является принцип индивидуального подхода. Он предполагает разработку индивидуальных программ тренировок, учитывающих особенности каждого спортсмена. Индивидуальный подход

включает в себя анализ физической подготовленности, технического уровня и тактических навыков каждого спортсмена. На основе этого анализа разрабатывается индивидуальная программа тренировок, которая включает в себя различные упражнения, тренировочные нагрузки и методы обучения [2].

Третьей теоретической основой индивидуализации является принцип постепенного увеличения тренировочной нагрузки. Он предполагает постепенное увеличение интенсивности и объема тренировок в зависимости от физической подготовленности спортсмена. Постепенное увеличение тренировочной нагрузки позволяет избежать перенапряжения и травм, а также достичь более высоких результатов [1].

Еще одной важной теоретической основой индивидуализации является принцип мотивации. Он предполагает создание мотивационной среды, которая будет стимулировать спортсменов к достижению высоких результатов. Мотивация может быть внешней и внутренней. Внешняя мотивация связана с внешними стимулами, такими как награды и похвалы. Внутренняя мотивация связана с внутренними мотивами спортсмена, такими как желание достичь личных целей и удовлетворение от занятия спортом.

Индивидуализация учебно-тренировочного процесса также включает в себя использование различных методов обучения. Один из таких методов - метод дифференцированного обучения. Он предполагает разделение спортсменов на группы в зависимости от их уровня подготовки и индивидуальных особенностей. Каждая группа занимается по своей программе тренировок, которая соответствует их уровню и потребностям. Это позволяет более эффективно использовать тренировочное время и достичь лучших результатов.

Таким образом, теоретические основы индивидуализации учебно-тренировочного процесса являются важным аспектом в подготовке юных дзюдоистов на начальных этапах. Они включают в себя принципы дифференциации, индивидуального подхода, постепенного увеличения тренировочной нагрузки и мотивации. Также важным аспектом является использование различных методов обучения, таких как метод дифференцированного обучения. Все эти принципы и методы позволяют более эффективно обучать и тренировать юных дзюдоистов, учитывая их индивидуальные особенности и потребности.

В ходе исследования были рассмотрены различные аспекты индивидуализации учебно-тренировочного процесса, начиная с теоретических основ и заканчивая оценкой эффективности такой индивидуализации. Были выявлены особенности физического развития юных дзюдоистов, которые необходимо учитывать при планировании и проведении тренировок. Также были рассмотрены психологические аспекты индивидуализации.

Список литературы:

1. Osipov A. et al. Topics of doctoral and postdoctoral dissertations devoted to judo in period 2000-2016—the overall analysis of works of Russian experts. – 2017. URL: <https://elib.sfu-kras.ru/handle/2311/70242> (дата обращения: 12.04.2024).

2. Ким, Т. К. Индивидуализация учебно-тренировочного процесса на основе учета моторного профиля дзюдоистов 11-15 лет как условие повышения их конкурентоспособности Т.К. Ким, А.А. Подлесных // Ресурсы конкурентоспособности спортсменов: теория и практика реализации. – 2016. – №. 1. – С. 95-99.

ФОРМИРОВАНИЕ МОТИВАЦИИ К ЗАНЯТИЯМ ФИЗКУЛЬТУРНО-ОЗДОРОВИТЕЛЬНОЙ ДЕЯТЕЛЬНОСТЬЮ У ПОДРОСТКОВ НА УРОКАХ ФИЗИЧЕСКОЙ КУЛЬТУРЫ

Халатян И.Ю.

*Адыгейский государственный университет, г. Майкоп
Научный руководитель: Петрова Т.Г., к. биол. н., доцент
Адыгейский государственный университет, г. Майкоп*

Актуальность темы исследования обусловлена необходимостью разработки эффективных подходов к мотивации подростков к занятиям физической культурой и спортом. В современном обществе проблема физической неактивности и недостатка двигательной активности становится все более актуальной, особенно среди подростков, которые проводят много времени за компьютером или в социальных сетях. Поэтому изучение факторов, влияющих на формирование мотивации подростков к занятиям физкультурно-оздоровительной деятельностью на уроках физической культуры, имеет важное практическое значение для разработки программ, способствующих активному и здоровому образу жизни подростков.

Цель данной работы состоит в изучении теоретических, практических, психологических и социальных аспектов формирования мотивации к занятиям физкультурно-оздоровительной деятельностью у подростков на уроках физической культуры.

Объектом исследования являются подростки, которые являются основной целевой аудиторией данного исследования. Предметом исследования является процесс формирования мотивации у подростков к занятиям физкультурно-оздоровительной деятельностью на уроках физической культуры, а также факторы, влияющие на этот процесс.

Одной из основных задач физкультурно-оздоровительной деятельности в школе является формирование мотивации к занятиям физической культурой у подростков. Мотивация играет ключевую роль в достижении успеха в любой деятельности, в том числе и в физической активности. Подростки, которые осознают важность здорового образа жизни и имеют достаточную мотивацию, будут более склонны к регулярным занятиям физической культурой [2].

Физическая культура в школе должна быть организована таким образом, чтобы привлекать подростков и вызывать у них интерес. Важно предлагать разнообразные виды физической активности, которые могут быть интересны и доступны каждому подростку. Например, занятия спортом, игры на свежем воздухе, танцы и другие формы активности, которые могут быть привлекательными для подростков. Также необходимо учитывать индивидуальные предпочтения и возможности каждого подростка, чтобы создать комфортные условия для занятий физической культурой [1].

Физическая культура также способствует формированию здорового образа жизни у подростков путем развития физических качеств и навыков. Регулярные занятия физической активностью помогают укрепить мышцы и костную систему, улучшить координацию движений, развить выносливость и гибкость. Это позволяет подросткам чувствовать себя физически сильными и уверенными, что влияет на их самооценку и самопочтение [3].

Кроме того, физическая культура способствует формированию здорового образа жизни у подростков через развитие социальных навыков. Занятия физической активностью часто проводятся в коллективе, что позволяет подросткам научиться работать в команде, развить коммуникативные навыки и умение решать конфликты. Это важные навыки, которые помогут подросткам успешно адаптироваться в обществе и взаимодействовать с другими людьми.

Физическая культура также способствует формированию здорового образа жизни у подростков путем предотвращения различных заболеваний и укрепления иммунной системы. Регулярные физические нагрузки способствуют укреплению сердечно-сосудистой системы, улучшению работы дыхательной системы, снижению риска развития ожирения и других заболеваний. Также физическая активность способствует улучшению обмена веществ, что положительно влияет на общее состояние здоровья подростков.

На основе проведенного исследования можно сформулировать следующие выводы:

1. Определено, что мотивация является важным фактором, определяющим активность и участие подростков в физической культуре. Для формирования мотивации необходимо учитывать индивидуальные особенности каждого подростка, создавать интересные и разнообразные задания, устанавливать достижимые цели, поощрять достижения и успехи.

2. Организация различных мероприятий, таких как спортивные соревнования, физкультурные праздники, походы и экскурсии, способствует повышению мотивации подростков к занятиям физической культурой

3. Для успешного формирования мотивации необходимо использовать различные методы и приемы, такие как игровые элементы, соревнования, постановка целей, создание комфортной атмосферы на уроках и др. Роль педагога в развитии мотивации у подростков к занятиям физкультурно-оздоровительной деятельностью является ключевой. Педагог должен быть готов к индивидуальной работе с каждым подростком, уметь мотивировать и вдохновлять, создавать условия для развития интереса и увлеченности.

Таким образом, физическая культура играет важную роль в формировании здорового образа жизни у подростков. Она помогает развить мотивацию к занятиям физической активностью, укрепить физические и социальные навыки, предотвратить различные заболевания и укрепить иммунную систему. Поэтому, важно создать условия для регулярных занятий физической культурой у подростков, чтобы они могли полноценно развиваться и поддерживать свое здоровье.

Список литературы:

1. Боярская Л. А. Методика и организация физкультурно-оздоровительной работы: учебное пособие. – 2017. URL: <https://elar.urfu.ru/handle/10995/54003> (дата обращения: 12.04.2024).

2. Воробьева И. Н. Основные направления формирования мотивационно-ценностного отношения школьников к здоровому образу жизни // Азимут научных исследований: педагогика и психология. – 2015. – №. 4 (13). – С. 25-28. URL: <https://cyberleninka.ru/article/n/osnovnye-napravleniya-formirovaniya-motivatsionno-tsennostnogo-otnosheniya-shkolnikov-k-zdorovomu-obrazu-zhizni> (дата обращения: 12.04.2024).

3. Иванченко С. Г. Социально-педагогические условия спортивно-массовой и физкультурно-оздоровительной работы со школьниками в досуговой деятельности // Pedagogics, psychology, medical-biological problems of physical training and sports. – 2008. – №. 6. – С. 185-190. URL: <https://cyberleninka.ru/article/n/sotsialno-pedagogicheskie-usloviya-sportivno-massovoy-i-fizkulturno-ozdorovitelnoy-raboty-so-shkolnikami-v-dosugovoy-deyatelnosti> (дата обращения: 12.04.2024).

ТЕОРЕТИЧЕСКИЕ ОСНОВЫ ФИЗИЧЕСКОГО ВОСПИТАНИЯ

МЕТОДИКА СОВЕРШЕНСТВОВАНИЯ ТЕХНИЧЕСКОЙ ПОДГОТОВКИ ФУТБОЛИСТОВ РАЗЛИЧНЫХ ИГРОВЫХ АМПЛУА В МИНИ-ФУТБОЛЕ

Ашинов Тимур Азметович

Адыгейский государственный университет, г. Майкоп

Научный руководитель: Гонезжук А.Г., к. п. н., доцент

Адыгейский государственный университет, г. Майкоп

Актуальность исследования. Подготовка квалифицированных спортсменов в игровых видах спорта неразрывно связана с поиском актуальных направлений совершенствования тренировочного и соревновательного процесса. Высокая интенсивность соревновательных нагрузок в современном спорте требует существенных изменений в методологических подходах к изучению двигательных, физических, функциональных и психологических возможностей организма спортсменов, высокий уровень которых обеспечивает достижение высоких спортивных результатов в избранном виде спорта [1].

Эффективность организации тренировочного процесса квалифицированных спортсменов в мини-футболе обуславливается рационализацией тренировочных нагрузок,

планирование которых должно быть направлено на повышение интегральной подготовленности спортсменов.

В этой связи, проведение научных исследований, направленных на оптимизацию процесса планирования интегральной тренировочной нагрузки на этапах годичной подготовки квалифицированных спортсменов в мини-футболе, является актуальными для современной спортивной практики.

Цель исследования - теоретически разработать, экспериментально обосновать и оценить эффективность технологии планирования интегральной тренировочной нагрузки на этапах годичной подготовки квалифицированных спортсменов различных игровых амплуа в мини-футболе (футзале).

Для достижения цели, решались следующие основные задачи исследования:

1. Исследовать особенности организации тренировочного процесса и оценить показатели игровых действий квалифицированных спортсменов в мини-футболе (футзале) в процессе соревновательной деятельности.

2. Изучить показатели интегральной подготовленности у квалифицированных спортсменов различных игровых амплуа в мини-футболе (футзале).

3. Определить индивидуальные показатели физического развития квалифицированных спортсменов в мини-футболе (футзале) и дифференцировать их по игровым амплуа.

4. Теоретически разработать, экспериментально обосновать и оценить эффективность технологии планирования интегральной тренировочной нагрузка на этапах годичной подготовки квалифицированных спортсменов различных игровых амплуа в мини-футболе (футзале).

Для решения поставленных задач и проверки исходных предложений применены следующие методы:

1. Анализ научной и научно-методической литературы по теме исследования.
2. Тестирование.
3. Педагогический эксперимент.
4. Педагогическое наблюдение.
5. Методы математической статистики.

Результаты эксперимента.

Тестирование физической подготовленности квалифицированных защитников, нападающих и универсалов в мини-футболе (футзале) свидетельствует о том, что перед началом формирующего педагогического эксперимента показатели развития скоростных, силовых, скоростно-силовых, координационных способностей, а также скоростной выносливости и гибкости достоверно не отличались между спортсменами контрольной и экспериментальной группы ($p > 0,05$), что свидетельствует о однородности рассматриваемых групп.

Оценка скоростных способностей у защитников показала, что к концу формирующего педагогического эксперимента у спортсменов ЭГ происходит достоверное внутригрупповое улучшение показателей в беге на 30 м - 0,37 с, а также в сравнении с КГ - 0,35 с ($p < 0,05$). Внутригрупповые результаты в рассматриваемом тесте у защитников КГ не достоверны.

Координационные способности защитников в процессе формирующего педагогического эксперимента оценивались с помощью челночного бега 3x10 м и теста «Фламинго». Установлено, что у защитников ЭГ к концу педагогического эксперимента отмечается достоверное внутригрупповое улучшение показателей в челночном беге 3x10 м и тесте «Фламинго» - 0,47 и 3,8 с, соответственно ($p < 0,05$). В контрольной группе динамика рассматриваемых показателей в челночном беге отрицательная, а в тесте «Фламинго» не значительно улучшается. Следует отметить, что у защитников ЭГ к концу формирующего эксперимента показатели челночного бега 3x10 м и тесте «Фламинго» достоверно улучшаются по сравнению с КГ на 0,48 и 4,1 с, соответственно ($p < 0,05$).

Апробация технологии планирования интегральной нагрузки показала, что у

защитников ЭГ в течение формирующего педагогического эксперимента отмечается положительная динамика развития скоростной выносливости, оцениваемой с помощью челночного бега 104 м, 300 м и 6 минут (1,7; 3,3 с и 60 м) и скоростно-силовых способностей, которые определялись с помощью прыжка в длину и вверх с места толчком двух ног (6,7 и 6,8 см), соответственно ($p < 0,05$). Весьма характерно, что у защитников КГ внутригрупповые изменения скоростной выносливости и скоростно-силовых способностей не столь значительны ($p > 0,05$). Следует подчеркнуть, что у защитников ЭГ к концу формирующего педагогического эксперимента показатели развития скоростной выносливости и скоростно-силовых способностей достоверно превосходят рассматриваемые показатели КГ ($p < 0,05$). Такая тенденция свидетельствует о целесообразности применения предложенной технологии при планировании интегральной нагрузки для игроков выполняющих функции защитников в мини-футболе (футзале).

Исследования показали, что в процессе формирующего педагогического эксперимента у защитников ЭГ и КГ экспериментальная и традиционная системы планирования тренировочной нагрузки не дают достоверного эффекта в показателях развития силы и гибкости ($p > 0,05$).

Результаты свидетельствуют, что в результате применения экспериментальной технологии и традиционной системы планирования тренировочной нагрузки у квалифицированных нападающих КГ и ЭГ происходит не существенное внутригрупповое и межгрупповое улучшение показателей в беге на 30 м, которые позволяют судить о степени развития скоростных способностей спортсменов ($p > 0,05$).

Внутригрупповое улучшение отмечается у нападающих ЭГ в таких тестовых заданиях, как: челночный бег 3x10 м и 104 м - 0,33 и 2,3 с; бег 300 м и 6 минут - 2,7 с и 136 м; прыжок в длину и вверх с места толчком двух ног - 5,1 и 4,1 см; подъем туловища из положения лежа и тесте «Фламинго» - 4,2 раза и 1,7 с, соответственно ($p < 0,05$). У нападающих КГ отмечается не достоверное улучшение рассматриваемых внутригрупповых показателей в течение формирующего педагогического эксперимента ($p > 0,05$), что свидетельствует о низкой эффективности традиционной системы планирования тренировочной нагрузки для квалифицированных спортсменов в мини-футболе (футзале).

Следует отметить, что у игроков-универсалов КГ в течение формирующего педагогического эксперимента рассматриваемые результаты технической подготовленности имеют не значительное внутригрупповое улучшение ($p > 0,05$).

Выводы. Анализ межгрупповых различий технической подготовленности квалифицированных игроков-универсалов показал, что у спортсменов ЭГ по окончании формирующего педагогического эксперимента показатели контрольных упражнений ведение мяча 30 м с обводкой 3-х стоек, удар на точность и комплексное жонглирование достоверно превосходят результаты спортсменов КГ ($p < 0,05$).

Полученные данные подтверждают тезис о том, что экспериментальная технология планирования интегральной тренировочной нагрузки более эффективна, чем традиционная система планирования для квалифицированных игроков, специализирующихся в мини-футболе (футзале). В этой связи, для оптимизации процесса технической подготовки квалифицированных спортсменов различных амплуа в мини-футболе (футзале), специалистам рекомендуется применять предложенный инновационный подход при планировании тренировочных нагрузок.

Список литературы:

1. Черняев, А.А. Совершенствование методики технической подготовки юных футболистов на этапе начального обучения / А.А. Черняев, Н.Х. Кудяшев // Физическая культура: воспитание, образование, тренировка. - 2011. - №3. -40 -42.

МЕТОДИКА ФИЗИЧЕСКОЙ ПОДГОТОВКИ БОКСЕРОВ 9-10 ЛЕТ

Багдасарян Арсен Каренович
Адыгейский государственный университет, г. Майкоп
Научный руководитель: Гонезжук А.Г., к. п. н., доцент
Адыгейский государственный университет, г. Майкоп

Актуальность. Достижение высоких спортивных результатов в боксе определяется качеством учебно-тренировочного процесса на этапе начальной подготовки. Однако в последнее время наблюдается существенное снижение уровня физической подготовленности и состояния здоровья боксеров 7 – 11 лет. Младший школьный возраст считается наиболее важным периодом, в котором закладывается и укрепляется здоровье и развиваются физические качества, необходимые для эффективного участия в различных формах двигательной активности [1].

Система дыхания, как составляющая кислородотранспортной функциональной системы, является определяющим фактором окислительной функции целостного организма, в значительной степени обуславливает аэробные возможности при физической деятельности, уровень физической работоспособности и, в целом, обеспечивает здоровье человека, происходит совершенствование механизмов адаптации, стимуляции психического и психомоторного развития детей, улучшение интегративной деятельности мозга [1].

В этой связи все большее значение приобретают разработка и научное обоснование новых подходов к организации процесса физической подготовки юных спортсменов с учетом факторов, лимитирующих физическую работоспособность, функциональную мощность механизмов энергообеспечения мышечной деятельности.

Цель исследования: теоретически обосновать и практически подтвердить эффективность методики физической подготовки боксеров 9-10.

В соответствии с целью и гипотезой в исследовании решались следующие задачи:

1. Определить степень разработанности проблемы физической подготовки в тренировочном процессе боксеров на начальном этапе подготовки.
2. Разработать методику физической подготовки боксеров 9-10 лет.
3. Экспериментально проверить эффективность методики физической подготовки боксеров 9-10 лет.

В соответствии с целью и гипотезой в исследовании решались следующие задачи:

1. Определить степень разработанности проблемы физической подготовки в тренировочном процессе боксеров на начальном этапе подготовки.
2. Разработать методику физической подготовки боксеров 9-10 лет.
3. Экспериментально проверить эффективность методики физической подготовки боксеров 9-10 лет.

результаты эксперимента и их обсуждение

Для более полной оценки эффективности методики развития общей физической подготовки у боксеров до начала и по окончании формирующего педагогического эксперимента был проведен сравнительный анализ показателей общей физической подготовки боксеров экспериментальной и контрольной групп.

Результаты, представленные в таблице 1, позволяют утверждать, что до внедрения разработанной методики общей физической подготовки две группы боксеров находятся в равной степени физической подготовленности. Это утверждение подтверждают среднеарифметические данные в проведенных тестах.

По окончании педагогического эксперимента нами были проведены контрольные испытания для выявления влияния методики физической подготовки на уровень развития физических качеств боксеров.

В результате эксперимента было выявлено улучшение средних показателей по тесту «прыжок в длину» у боксеров экспериментальной группы с 177,6 до 185,4 см, что составило

4,3%. У боксеров контрольной группы показатели улучшились с 178,2 до 181,6 см. – 1,9 %. Обработка результатов с помощью методов математической статистики показала, что достоверное улучшение выявлено в экспериментальной группе ($P < 0,05$). Это свидетельствует о том, что в экспериментальной группе прирост скоростно-силовых качеств оказался достоверно выше, чем в контрольной.

По тесту «прыжки на скакалке» у боксеров экспериментальной группы прослеживается улучшение результатов с 31,6 до 37,9 прыжков за 20 секунд, прирост составил 16,7%. Тогда как у боксеров контрольной группы показатели улучшились всего на 7,5% в данном тесте. Обработка результатов с помощью методов математической статистики показала, что достоверное улучшение выявлено в экспериментальной группе ($P < 0,05$).

По результатам бега на 1000 м. было выявлено, что проявление выносливости у юных боксеров итоговом этапе обследования осталось на среднем уровне и в контрольной и в экспериментальной группе. Однако больший прирост результатов наблюдается в экспериментальной группе и это в свою очередь повлияло на достоверность изменения показателей.

По результатам бега на 30 м. было выявлено, что скоростные качества у юных боксеров на итоговом этапе обследования улучшились на 1,9% в контрольной группе, а в экспериментальной на 5,7%. В экспериментальной группе под воздействием разработанной методики общей физической подготовки прирост скоростных качеств достоверно больше чем в контрольной группе.

По тесту «отжимание от пола» у боксеров экспериментальной группы показатели изменились с 7,2 до 9,8 раз, что составило 26,6%. У юношей боксеров контрольной группы показатели улучшились с 6,9 до 8,9 раз, прирост составил 22,5%. Обработка результатов с помощью методов математической статистики показала, что достоверное улучшение выявлено в обеих группах ($P < 0,05$), но больший прирост произошел в экспериментальной группе.

По результатам теста «Челночный бег 3x10 м.» можно сделать вывод, что данная методика положительно отразилась и на развитии координационных способностей, так как прирост результатов в экспериментальной группе составил 6,2%, а в контрольной лишь 2,1%.

В ходе педагогического эксперимента было установлено, что разработанная нами методика для развития общей физической подготовки является достаточно эффективной.

Хотя, как было установлено в процессе статистической обработки материалов, на исходном этапе эти показатели были почти одинаковыми в этих группах. При этом нельзя утверждать, что методику, применяемую в работе с боксерами контрольной группы нельзя использовать в тренировочном процессе, так как у испытуемых этой группы также прослеживается положительная динамика повышения уровня физической подготовки.

Выводы.

На основании проведенного исследования можно сделать следующие выводы:

1. Анализ научно-методической и специальной литературы показал, что на современном этапе подготовки боксеров необходимо разрабатывать и использовать новаторские методики физической подготовки боксеров 9-10 лет, так как это является перспективным направлением решением проблемы повышения физической и функциональной подготовленности боксеров. Существует необходимость интеграции различных средств спортивной тренировки в процесс физической подготовки боксеров на этапе начальной специализации для усиления приспособительных свойств организма и устойчивости к неблагоприятным и стрессовым факторам.

2. В результате теоретического анализа была разработана методика общей физической подготовки для спортсменов, занимающихся боксом в группе начальной подготовки.

Выявлена эффективность разработанной методики статистически достоверными изменениями показателей. В тестовом задании «прыжок в длину» у боксеров экспериментальной группы прирост результатов составил 4,3%, у боксеров контрольной группы показатели улучшились на 1,9 %. По тесту «прыжки на скакалке» у боксеров

экспериментальной группы прирост 16,7%. Тогда как у боксеров контрольной группы показатели улучшились всего на 7,5 % в данном тесте. По результатам бега на 1000 м. было выявлено, что выносливость у юных боксеров итоговом этапе обследования осталась на среднем уровне и в контрольной, и в экспериментальной группе. Однако больший прирост результатов наблюдался в экспериментальной группе. По результатам бега на 30 м. было выявлено, что скоростные качества у юных боксеров на итоговом этапе обследования улучшились на 1,9% в контрольной группе, и в экспериментальной группе на 5,7%. По тесту «отжимание от пола» у боксеров экспериментальной группы прирост результатов составил 26,6%, у боксеров контрольной группы - 22,5% соответственно. Обработка результатов с помощью методов математической статистики показала, что улучшение выявлено в обеих группах, но достоверный прирост результатов произошел только в экспериментальной группе.

Список литературы:

1. Ганчар, И.Л. Бокс: теория и методика преподавания/И.Л. Ганчар. Учеб.- Мн.: «Четыре четверти» Экосперспектива, 2018.- 352с.

МЕТОДИКА ФИЗИЧЕСКОЙ ПОДГОТОВКИ ЮНЫХ ВОЛЕЙБОЛИСТОВ

Бейдуллаева А.Р.

*Адыгейский государственный университет, г. Майкоп
Научный руководитель: Иоакимиди Ю.А., к. п. н., доцент
Адыгейский государственный университет, г. Майкоп*

На сегодняшний день приобщенность к физкультурно-спортивной деятельности современных подростков еще далека от оптимальной. Многие значительно больше времени уделяют пассивному восприятию спортивной информации, ведь именно двигательный режим является мощным средством оздоровления, средством, снижающим заболеваемость среди молодежи [1,2,3]. Предполагается, что особую помощь в этом может оказать организация занятий в школьных спортивных секциях.

Учитывая сложную экономическую и политическую ситуацию в стране, в настоящее время выбор учебных программ и методик преподавания в большей мере соответствует местным условиям, особенностям работы школы, материальной базе школы. Поэтому уроки физической культуры в школе и занятия физическими упражнениями во время внеклассных мероприятий продолжают оставаться для основной массы школьников главным фактором организованной физической активности. Поэтому главной задачей является подбор оптимальных нагрузок, соответствующих многофункциональным возможностям учащихся, так как только в этом случае резервы адаптации будут увеличиваться в соответствии с их физической подготовленностью. Особенностью физической подготовки подростка является углубленное обучение базовым видам двигательных действий, включая технику основных видов спорта.

Цель работы заключалась в повышении физической подготовленности юных волейболистов.

Воспитанники экспериментальной группы занимались по учебной программе по волейболу. В основу авторской методики составили: интервальный, круговой, игровой и соревновательный методы спортивной тренировки, в которых большое внимание уделялось развитию: скоростно-силовых качеств, ловкости и выносливости, что способствовало повышению специальной физической подготовленности.

В экспериментальной группе занятия были построены следующим образом. Они включали в себя общую и специальную физическую подготовку юных спортсменов. На первых двух занятиях была дана теория. Давалась историческая справка о волейболе, показан видеоряд о выдающихся волейболистах, а также лучших волейбольных командах и клубах.

Была зачитана лекция о правильном питании юных спортсменов. Затем были запланированы тренировочные занятия три раза в неделю по 1,5 часа. Каждую тренировку уделяли несколько минут психологическому настроя команды. Комплексы упражнений, задания были направлены на повышение и оптимизацию специальной физической подготовленности юных волейболистов. Тренировочные занятия были построены по принципу от простого к сложному. На первых занятиях давались эстафеты и подвижные игры с элементами волейбола. Большое внимание уделялось индивидуальной работе, часто использовался метод круговой тренировки.

Соревновательный метод был реализован в виде учебно-тренировочных игр по всем правилам волейбола, что позволило оценивать прирост специальной физической подготовленности.

Для развития физических качеств, способствующих повышению уровня физической подготовленности нами, были использованы специально подобранные упражнения, из которых были составлены комплексы: комбинированные упражнения для развития скоростно-силовых качеств; для развития гибкости; для развития силы; для развития выносливости.

Все упражнения подбирались, учитывая возрастные особенности и физическую подготовленность детей 11 – 12 лет.

Для развития выносливости нами использовался игровой и соревновательный методы спортивной тренировки. В конце основной части учебно-тренировочного занятия была добавлена учебная игра с осуществлением судейства с соблюдением всех правил. По времени игра длилась 4 минуты. Тренер осуществлял судейство и следил за дисциплиной. Это нам позволило оценивать прирост специальной физической подготовленности, так же, спортсменам дало возможность ознакомиться с правилами игры в выбранном виде спорта. Учебные игры проводились три раза в неделю, понедельник, среду и пятницу.

По полученным данным в конце эксперимента в ЭГ можно говорить о том, что проведенная нами экспериментальная работа доказывает целесообразность применения специально подобранных средств и методов для повышения физической подготовленности юных волейболистов. Так наблюдается достоверный прирост по всем показателям.

Проследив динамику показателей в экспериментальной группе, мы видим, что достоверными являются все показатели в тестах по общей и специальной подготовке, что является основой специальной физической подготовки.

Таким образом, результаты экспериментальной работы подтвердили эффективность авторской методики физической подготовки волейболистов.

Список литературы:

1. Базовые виды спорта. Волейбол: учебное пособие / составители Л.Н. Мартынова, О.В. Косенович. - Ижевск: Ижевская ГСХА, 2020. - 64 с.
2. Железняк Ю.Д. 120 уроков по волейболу. - М.: ЁЁ Медиа, 2017. - 37с.
3. Гусева М.А., Герасимов К.А., Климов В.М. Физическая культура. Волейбол: учебное пособие. - Новосибирск: НГТУ, 2019. - 80 с.

МЕТОДИКА РАЗВИТИЯ ЛОВКОСТИ ЮНЫХ БОКСЕРОВ НА ЭТАПЕ НАЧАЛЬНОЙ ПОДГОТОВКИ

Врадий Сергей Александрович
Адыгейский государственный университет, г. Майкоп
Научный руководитель: Гонезук А.Г., к. п. н., доцент
Адыгейский государственный университет, г. Майкоп

Актуальность. Развитие различных единоборств в последние годы становится все более популярным среди различных слоев населения. Это обусловлено различными причинами

объективного и субъективного характера. Среди них бокс является уже давно классическим видом спорта, признанным во всем мире.

Однако, на фоне обострения спортивной конкуренции, введения санкций, необъективности судейства и других факторов в развитии современного бокса требуется такая физическая подготовка спортсменов, которая бы не вызвала никаких сомнений в результате поединка на ринге не у тренеров, не у публики, не у судей.

Достижение высоких спортивных результатов в боксе определяется качеством учебно-тренировочного процесса на этапе начальной подготовки. Однако в последнее время наблюдается существенное снижение уровня физической подготовленности и состояния здоровья боксеров 7 – 11 лет [1]. Младший школьный возраст считается наиболее важным периодом, в котором закладывается и укрепляется здоровье и развиваются физические качества, необходимые для эффективного участия в различных формах двигательной активности [1].

Цель исследования: теоретически обосновать и практически подтвердить эффективность методики развития ловкости юных боксеров на этапе начальной подготовки.

В соответствии с целью и гипотезой в исследовании решались следующие задачи:

1. Определить степень разработанности проблемы развития ловкости юных боксеров на этапе начальной подготовки.
2. Разработать методику развития ловкости юных боксеров на этапе начальной подготовки.
3. Экспериментально проверить и обосновать эффективность методики развития ловкости юных боксеров на этапе начальной подготовки.

При выполнении исследования работы использованы следующие методы:

1. Анализ литературных источников
2. Педагогические наблюдения
3. Педагогическое тестирование.
4. Педагогический эксперимент.
5. Математическая обработка полученных данных.

В ходе педагогического эксперимента удалось избежать значительного воздействия мешающих факторов. В то же время удалось достаточно обеспечить чистоту эксперимента с существенным влиянием на уровень ловкости испытуемых, особенно в экспериментальной группе юных боксеров. Общие и специальные параметры ловкости боксеров развивались неодинаково.

В экспериментальной группе следует отметить, тот факт, что боксеры, приступая к экспериментальной методике, стали более мотивированы по отношению к учебно-тренировочному процессу, потому что новые необычные физические упражнения были для них интересны и необычны.

Это способствовало более активному участию в тренировках, большей концентрации на занятиях при выполнении упражнений на ловкость общую и специальную. Юные боксеры интересовались также уровнями своего прироста в этих физических качествах и способами ее повышения для улучшения спортивной формы и уровня комплексной физической подготовленности к предстоящим спортивным соревнованиям.

В ходе исследования велось наблюдение за участием испытуемых каждой группы юных спортсменов в проходящих спортивных соревнованиях в подготовительном периоде.

В связи с этим, результаты применения экспериментальной методики отразили соответствующую динамику.

Способности к пространственной ориентации и пространственно-временным параметрам в группах изменились в лучшую сторону за период эксперимента. Однако, теперь разница между средним арифметическим показателем между группами составило примерно одну единицу. В результате проведенных расчетов были обнаружены достоверные различия между показателями групп. t-критерий Стьюдента эмпирический оказался 4,2 и он выше почти в два раза показателя критерия табличного 2,09. Это значит, что между группами

действительно есть достоверные различия, причем показатель в экспериментальной группе почти на секунду лучше контрольной группы.

Способность сохранять равновесие в позе Ромберга также улучшилась в обеих группах. При этом в контрольной группе улучшилась примерно на одну секунду, а в экспериментальной группе почти на две секунды. Различия между группами достоверны при 5-процентном уровне значимости (t-критерий Стьюдента эмпирический равен 3,4 условные единицы, а критический 2,08, то есть он меньше).

Функциональное состояние после стандартной нагрузки по пробе Руффье у испытуемых после эксперимента стало гораздо лучше. В контрольной группе среднее значение 9,82, а в экспериментальной 8,83. Оба средних показателя находятся в зоне «хорошего» состояния сердечно-сосудистой системы. Однако, в экспериментальной группе показатель достоверно выше, чем в контрольной группе. Эмпирический показатель t-критерия Стьюдента выше (3,2), чем критическое его значение (2,08) при $P < 0,05$. Динамика показателей специальной ловкости после проведенного эксперимента также имеет позитивную тенденцию.

Тест-упражнение на точность воспроизведения движений партнера стали лучше выполнять все юные боксеры. В контрольной группе боксеров в среднем на одну ошибку в движениях повторениях стало меньше, чем было в начале педагогического эксперимента. Но зато в экспериментальной группе испытуемых у боксеров меньше стало в среднем на 2-3 ошибки в воспроизводимых движениях в зеркальном отражении.

При этом нельзя сказать, что испытуемые просто научились точно повторять двигательные действия за своим партнером. Это действительно было результатом развития координационных способностей (специальной ловкости) в результате систематических специализированных тренировочных занятий. При этом тестовые упражнения в процессе этих тренировок не выполнялись намеренно.

В данном упражнении («Зеркало») обнаружены достоверные различия между контрольной и экспериментальной группами. При этом полученное эмпирическое значение критерия Стьюдента (3,5) больше критического значения не только для 5-процентного (2,08), но и для однопроцентного (2,83) уровня значимости, что говорит о высокой надежности имеющихся различий.

В упражнении «Снайпер» нужно было возможно большее количество точных попаданий в предполагаемого соперника. В результате проведенных тренировок в каждой группе произошел определенный прирост данных показателей. В экспериментальной группе в среднем было по 8 попаданий и более, а в контрольной около 7 попаданий. Различия по данному показателю оказались существенными и достоверными при 5-процентном уровне значимости (критерий Стьюдента эмпирический равен 3,7 единицы, а табличный 2,08).

Помимо этих аргументов в пользу эффективности разработанной методики еще проводилось наблюдение за результатами спортивных соревнований. И хотя их было относительно еще немного, но тенденция оказалась заметной. В частности, в экспериментальной группе 8 человек становились победителями и призерами в 5 соревнованиях, а из контрольной только 3 человека.

На основании проведенного исследования можно сделать следующие выводы:

1. В исследовании теоретически обоснована и экспериментально разработана методика развития ловкости у юных боксеров на этапе начальной подготовки годичного цикла тренировки. В ее основе лежит последовательное развитие общей координации и специальной ловкости боксеров посредством целенаправленного воздействия на сложные координационные способности, находящиеся в сенситивном периоде у юных боксеров в данный возрастной период.

2. Разработанная методика развития ловкости у юных боксеров экспериментально апробирована. После окончания педагогического эксперимента у юных боксеров экспериментальной группы достоверно выше, чем в контрольной группе при $P < 0,05$ оказались показатели уровня проявления способности сохранять статическое равновесие и

способности к пространственной ориентации и пространственно-временным параметрам действий боксеров. Обнаружено достоверное преимущество в экспериментальной группе испытуемых по показателям специальной ловкости боксеров. В контрольных упражнениях: «зеркало» на точность повторения выполняемых партнером движений, «снайпер» - на точность попадания ударов в соперника, «пятнашки» - на избегание касаний со стороны соперника, выявлены достоверные различия между контрольной и экспериментальной группами при $P < 0,05$. Представители экспериментальной группы в ходе эксперимента чаще, чем представители контрольной группы, становились победителями и призерами соревнований по боксу.

Список литературы:

1. Ганчар, И.Л. Бокс: теория и методика преподавания/И.Л. Ганчар. Учеб.- Мн.: «Четыре четверти» Экосперспектива, 2018.- 352с.

РАЗВИТИЕ ГИБКОСТИ У ДЕТЕЙ МЛАДШЕГО ШКОЛЬНОГО ВОЗРАСТА

Евсеев Илья Андреевич
Адыгейский государственный университет, г. Майкоп
Научный руководитель: Гонезжук А.Г., к. п. н., доцент
Адыгейский государственный университет, г. Майкоп

Актуальность. Физическое развитие подрастающего поколения представляет собой важную характеристику целостного организма, его состояния и готовности к различным видам жизнедеятельности.

В теории и методике физического воспитания физическое развитие характеризуется тремя группами показателей: морфологическими, функциональными и уровнем развития физических качеств. Определяющее значение для решения базовых задач физического воспитания имеет обеспечение оптимального уровня развития физических качеств, присущие человеку, тех врожденных морфофункциональных свойств, благодаря которым возможна целесообразная двигательная деятельность.

Особо важными особенностями возрастного развития детей младшего школьного возраста является:

- относительно равномерное развитие опорно-двигательного аппарата;
- большая подвижность суставов;
- высокая эластичность связочного аппарата;
- наличие большого количества хрящевой ткани в скелете;
- эластичность мышц впоследствии значительного содержания белковых неорганических солей и воды;
- достаточная естественная гибкость позвоночного столба;
- незавершенный процесс окостенения.

Младший школьный возраст - благоприятный период для развития практически всех суставов. Если этого не происходит, то время для формирования физической и функциональной основы будущего физического потенциала можно считать упущенным.

Необходимо качественное, а не количественное увеличение внимания к развитию двигательной активности младших школьников на уроках физической культуры. Речь ведется о развитии двигательных качеств, в том числе о гибкости [1].

Но, к сожалению, многие ученики и педагоги в своей физкультурной и спортивной деятельности недооценивают значение гибкости. Вместе с тем, воспитание гибкости имеет особое значение в целом для воспитания двигательных качеств и физического состояния людей, так как это ограничено достаточно жесткими возрастными

рамками. Таким образом, воспитание гибкости у детей остается одной из актуальных проблем физической культуры и спорта [1].

Цель работы - обосновать содержание средств физического воспитания, позволяющих повысить уровень развития гибкости детей младшего школьного возраста в рамках уроков физической культуры.

Для достижения поставленной цели были сформулированы следующие задачи исследования:

1. Выявить уровень и особенности развития гибкости у детей младшего школьного возраста.
2. Определить состав средств для эффективного развития гибкости детей младшего школьного возраста.
3. Экспериментально обосновать эффективность применения физических упражнений преимущественной направленности для развития гибкости детей младшего школьного возраста в системе уроков физической культуры в школе.

Для сбора и обобщения информации нами был использован метод анализа научно-методической литературы.

Гибкость - это способность выполнять движения с большой амплитудой. Термин «гибкость» более приемлем, если имеют в виду суммарную подвижность в суставах всего тела. А применительно к отдельным суставам правильнее говорить «подвижность», а не «гибкость», например «подвижность в плечевых, тазобедренных или голеностопных суставах». Хорошая гибкость обеспечивает свободу, быстроту и экономичность движений, увеличивает путь эффективного приложения усилий при выполнении физических упражнений. Недостаточно развитая гибкость затрудняет координацию движений человека, так как ограничивает перемещения отдельных звеньев тела.

По форме проявления различают гибкость активную и пассивную.

При активной гибкости движение с большой амплитудой выполняют за счет собственной активности соответствующих мышц. Под *пассивной гибкостью* понимают способность выполнять те же движения под воздействием внешних растягивающих сил: усилий партнера, внешнего отягощения, специальных приспособлений и т.п.

По способу проявления гибкость подразделяют на *динамическую* и *статическую*. Динамическая гибкость проявляется в движениях, а статическая - в позах.

Выделяют также общую и специальную гибкость. Общая гибкость характеризуется высокой подвижностью (амплитудой движений) во всех суставах (плечевом, локтевом, голеностопном, позвоночника и др.); специальная гибкость - амплитудой движений, соответствующей технике конкретного двигательного действия.

Проявление гибкости зависит от ряда факторов. Главный фактор, обуславливающий подвижность суставов, - анатомический. Ограничителями движений являются кости. Форма костей во многом определяет направление и размах движений в суставе (сгибание, разгибание, отведение, приведение, супинация, пронация, вращение).

Гибкость обусловлена центрально-нервной регуляцией тонуса мышц, а также напряжением мышц-антагонистов. Это значит, что проявления гибкости зависят от способности произвольно расслаблять растягиваемые мышцы и напрягать мышцы, которые осуществляют движение, т.е. от степени совершенствования межмышечной координации.

На гибкость существенно влияют внешние условия: 1) время суток (утром гибкость меньше, чем днем и вечером); 2) температура воздуха (при 20...30 °С. гибкость выше, чем при 5...10 °С.); 3) проведена ли разминка (после разминки продолжительностью 20 мин. гибкость выше, чем до разминки); 4) разогрето ли тело (подвижность в суставах увеличивается после 10 мин нахождения в теплой ванне при температуре воды +40 °С. или после 10 мин пребывания; в сауне).

Фактором, влияющим на подвижность суставов, является также общее функциональное состояние организма в данный момент: под влиянием утомления активная гибкость уменьшается (за счет снижения способности мышц к полному расслаблению после

предшествующего сокращения), а пассивная увеличивается (за счет меньшего тонуса мышц, противодействующих растяжению).

Анализируя полученные результаты в ходе опытно-экспериментальной работы можно сделать следующие выводы:

1. Младший школьный возраст является наиболее благоприятным для развития физических способностей. Для учащихся младших классов естественной является потребность высокой двигательной активности. Развитие гибкости у младших школьников связывается с деятельностью анализаторов. Так зоны коры больших полушарий, имеющие отношение к двигательному анализатору, становится уже достаточно зрелым.

2. Анализ научно-методической литературы позволил сделать заключение, что целенаправленное развитие гибкости должно начинаться с 6 – 7 лет.

3. Определен состав средств для эффективного развития гибкости у учащихся младшего школьного возраста. Основным средством развития гибкости являются упражнения на растягивание. Эти упражнения делятся на две группы: активные и пассивные. К активным относятся однофазные и пружинящие движения (наклоны); маховые и фиксированные; без отягощений; с партнером (парные). Пассивные – упражнения в самозахват, на снарядах, с партнером, с отягощением. Упражнения на растягивание рекомендуется выполнять сериями по несколько повторений в каждой. Число повторений должно возрастать постепенно: от 8-10 на первом занятии до 20-40 раз через 2-3 месяца. В частности, для развития подвижности плечевых и тазобедренных суставов количество повторений должно составлять 15-25 раз. Упражнения для развития активной гибкости выполняются, как правило, в темпе «одно повторение в секунду». Темп упражнений на пассивную гибкость несколько реже. Время выдержек в статических упражнениях – 4-6 секунд.

Список литературы:

1. Масленников, С. М. Родительский час в спортивном зале /С.М. Масленников//Физическая культура в школе. -2020.- № 1. - 54с.

МЕТОДИКА ИНТЕГРАЛЬНОЙ ТРЕНИРОВКИ ФУТБОЛИСТОВ 16-17 ЛЕТ В ПОДГОТОВИТЕЛЬНОМ ПЕРИОДЕ

*Кобж Мадин Юрьевич
Адыгейский государственный университет, г. Майкоп
Научный руководитель: Гонезжук А.Г., к. п. н., доцент
Адыгейский государственный университет, г. Майкоп*

Актуальность исследования. Совершенствование управления тренировочным процессом на основе обобщения и анализа структуры соревновательной деятельности футболистов и общих закономерностей становления спортивного мастерства является одним из перспективных научных направлений в области методики спортивной тренировки в футболе.

В отечественной науке, равно как и зарубежной, стратегия организации тренировочного процесса в футболе определяется динамикой развития подготовленности юных футболистов и спецификой календаря соревнований. Незначительная продолжительность подготовительного периода предъявляет к тренировочному процессу особые требования, заключающиеся до начала соревновательного периода в необходимости быстрого восстановления и продолжительного совершенствования физических качеств и технико-тактических способностей на высоком уровне [1].

Сегодня в теории и методике спортивной тренировки для достижения юными футболистами высоких спортивных результатов существенную роль играют разработка и внедрение новых технологий, основанных на использовании интегральных показателей подготовленности спортсменов и актуальных научных знаниях о закономерностях

становления и развития спортивного мастерства в данной возрастной группе юных футболистов.

Цель исследования – теоретически обосновать и практически подтвердить эффективность предложенной методики интегральной тренировки футболистов 16-17 лет в подготовительном периоде.

В соответствии целью были сформулированы следующие задачи исследования:

1. Определить особенности подготовительного периода на этапе спортивного совершенствования в процессе проведения спортивной подготовки юных футболистов;
2. Определить структуру и последовательность тренировочного процесса юных футболистов в подготовительном периоде;
3. Экспериментальным путем оценить эффективность методики интегральной тренировки футболистов 16-17 лет в подготовительном периоде на этапе спортивного совершенствования.

Для решения поставленных задач и проверки исходных предложений применены следующие методы:

1. Анализ научной и научно-методической литературы по теме исследования.
2. Тестирование.
3. Педагогический эксперимент.
4. Педагогическое наблюдение.
5. Методы математической статистики.

Результаты эксперимента.

На предварительном этапе исследования мы изучили функциональные возможности и физическую подготовку футболистов 16-17 лет в подготовительном периоде (12 недель) для обоснования стратегии предстоящей деятельности. Сравнительный анализ исходных показателей выявил, что между футболистами контрольной и экспериментальной групп различия отсутствуют. Полученные нами результаты констатируют относительно невысокий, но в тоже время идентичный уровень ($p > 0,05$) физической и функциональной подготовки футболистов как экспериментальной, так и контрольной групп.

По результатам контроля физической подготовки и функционального состояния можно сделать вывод, что используемые структура и содержание тренировочного процесса в подготовительном периоде не позволяют улучшить уровень аэробных возможностей и силовые способности футболистов. Следует сказать, что по всем тестам кроме подтягивания, прирост результатов испытуемых контрольной группы не составил более 1 %.

В ходе реализации предложенной нами методики тренировки футболистов 16-17 лет были получены следующие результаты физической подготовки у испытуемых экспериментальной группы. Показатели теста «прыжок в длину с места» увеличились на 12 см., что составило прирост 10 %; теста «бег 30 м.» - улучшение на 0,5 сек. (прирост - 10,6 %); теста «челночный бег 3×10 м» - улучшение на 1,2 сек. (прирост - 16,4 %); теста «тест Купера» - улучшение на 552 м. (прирост – 23 %), теста «подтягивание» - улучшение на 4 раза (прирост – 51,8 %).

Результаты функциональной подготовки и физической работоспособности футболистов 16-17 лет контрольной группы практически повторяют результаты физической подготовки. После окончания эксперимента мы фиксируем минимальный, недостоверный прирост показателей.

У испытуемых же экспериментальной группы мы фиксируем прирост показателей по тесту «PWC 170» на 4,2 %, а по тесту «МПК» - на 31,11 % соответственно. В экспериментальной группе наблюдается достоверное улучшение результатов по всем показателям.

Данные свидетельствуют о том, что уровень физической подготовленности, в частности, скоростные и скоростно-силовые способности, аэробная и анаэробная гликолитическая выносливость, значительно повысились у обеих групп футболистов. В большинстве контрольных упражнений различия результатов между показателями до

эксперимента и после его завершения достоверны. Однако у контрольной группы футболистов результаты в тестах по определению оценки точности ударов показали недостоверный прирост после применения предложенного нами содержания тренировок. У экспериментальной группы футболистов после эксперимента наблюдались достоверные различия между результатами в точности ударов, что связано с особенностями эксперимента, направленного на сопряженное совершенствование физической и технико-физической подготовки футболистов. Аналогичный сравнительный анализ исходных и конечных общекомандных показателей соревновательной деятельности футболистов контрольной группы позволил установить, что за период педагогического эксперимента статистически достоверных изменений как количественных, так и качественных показателей не произошло ($p > 0,05$).

В целях определения эффективности разработанной методики в течение подготовительного периода годового цикла, представленного эксперименте, был проведен сравнительный анализ уровня специальной подготовленности футболистов на этапе спортивного совершенствования.

У футболистов экспериментальной группы за период педагогического эксперимента статистически достоверно улучшился не только общекомандный показатель объема технико-тактических действий за матч ($p < 0,05$), но и точность выполнения действий с мячом во время игры ($p < 0,05$). Так, общекомандный показатель количества действий с мячом во время игры за 6 недельный период тренировок у них увеличился в среднем на 251 действие, а брак при их выполнении снизился в среднем на 18,71%.

Таким образом, была подтверждена рабочая гипотеза и выявлена эффективность разработанной структуры и содержания тренировочного процесса юных футболистов в подготовительном периоде на этапе спортивного совершенствования и можно сделать вывод о том, что предложенная методика оказалась эффективной.

Выводы.

На основании проведенного исследования можно сделать следующие выводы:

1. Многофакторность эффективности соревновательной деятельности в футболе определяет необходимость всестороннего развития различных компонентов подготовленности юных спортсменов. При этом степень реализации технико-тактического мастерства определяется не только уровнем отдельных показателей соревновательной деятельности и физической подготовленности, но и структурными соотношениями между ними. Незначительная продолжительность подготовительного периода предъявляет особые требования к процессу тренировки, заключающиеся в необходимости быстрого восстановления и продолжительного совершенствования физических качеств и технико-тактических способностей на высоком уровне до начала соревновательного периода. Экспериментально доказано, что такого эффекта удастся достигнуть за счет использования широкого круга разнообразных средств и методов тренировки и относительного распределения преимущественно сопряженного метода в подготовительном периоде.

2. В результате теоретического анализа литературы и последующего эксперимента определена структура тренировок в подготовительном периоде, базирующаяся на сочетании четырех подготовительных микроциклов (втягивающий – 10 дней, развивающий – 21 день, ударный – 7 дней, и восстановительный – 7 дней) служит необходимым элементом для эффективной коррекции тренировочного процесса, и должна иметь следующие соотношения: втягивающий микроцикл: восстановление выносливости - 65%, быстроты и скоростных способностей - 5%, силы и скоростно-силовых способностей - 30%; развивающий микроцикл: развитие выносливости - 70%, быстроты и скоростных способностей - 10%, силы и скоростно-силовых способностей - 20%; ударный микроцикл: развитие выносливости - 65%, быстроты и скоростных способностей - 15%, силы и скоростно-силовых способностей - 20%; восстановительный микроцикл: развитие выносливости - 60%, быстроты и скоростных способностей - 10%, силы и скоростно-силовых способностей - 30%.

3. При планировании как однонаправленных, так и комплексных подготовительных занятий, с целью совершенствования физических качеств и технико-тактических способностей юных футболистов в подготовительном периоде годового цикла, разработано содержание тренировок с наиболее эффективными из возможных методов выполнения упражнений с широким применением сопряженного метода тренировки: непрерывный метод 15%, повторный метод 8%, интервально-серийный метод 14%, переменный метод 22%, переменный метод по мнению Gilles Cometti 6% и сопряженный метод 35% при развитии общей и специальной выносливости; повторный метод 38%, интервально-серийный метод с постоянными интервалами отдыха 8% и сопряженный метод 54% при совершенствовании быстроты и скоростных способностей; изометрический метод 34%, концентрический метод 47%, эксцентрический метод 6% и плиометрический метод 13% при развитии силы и скоростно-силовых способностей.

4. После реализации тренировочного процесса и его коррекции увеличились величины преимущественного большинства показателей физических качеств (общая выносливость, скоростная выносливость, дистанционная скорость, скоростная сила) и технико-тактических способностей (общекомандный показатель объема технико-тактических действий и точность выполнения действий с мячом в игре) юных футболистов, что было выявлено путем комплексного оценивания результатов в начале и в конце подготовительного периода.

Список литературы:

1. Григорьев, С.К. Содержание физической подготовки футболистов 17 – 20 лет на основе блокового планирования нагрузок: автореф. дис. ... канд. пед. наук : 13.00.04 / Григорьев Сергей Константинович. – Краснодар, 2014. – 23 с.

ИНТЕГРАТИВНЫЙ ПОДХОД В ФОРМИРОВАНИИ ПОЗНАВАТЕЛЬНОЙ АКТИВНОСТИ УЧАЩИХСЯ МЛАДШИХ КЛАССОВ НА УРОКАХ ФИЗИЧЕСКОЙ КУЛЬТУРЫ

Кучерова Е.С.

*Адыгейский государственный университет, г. Майкоп
Научный руководитель: Иоакимиди Ю.А., к. п. н., доцент
Адыгейский государственный университет, г. Майкоп*

Актуальность. В последнее время в теории и практике начального обучения идут поиски оптимальных вариантов преподавания отдельных учебных дисциплин. Особо актуальной становится задача формирования целостного взгляда на окружающий мир и место человека в нем, начиная с младшего школьного возраста. Одним из путей решения данной проблемы является интегрированное обучение.

В ФГОС второго поколения особое внимание обращается на использование элементов интеграции в образовательном процессе школы. Интеграция учебных предметов способствует росту вариативности, личностной ориентации, формированию целостности знаний учащихся.

Школьной практикой и научными исследованиями доказано, что содержание учебного материала может осуществляться на различных уровнях интеграции и различными подходами. В педагогическом процессе интеграция предметов позволяет усилить практическую ориентацию обучения, повысить интерес к знаниям, стимулировать познавательную активность учащихся.

Исследования по проблеме формирования познавательной активности до сих пор включают, как изучение ее компонентов, так и поиск средств и частично методов ее формирования. Однако в теории и практике физического воспитания данное направление не представлено целостно; наличие жесткой регламентации в обучении двигательным действиям и в развитии физических качеств ограничивало развитие методик, связанных с познавательной активностью [1,2].

Выявленное противоречие между потребностями социальной образовательной практики в изменении процесса физического воспитания в направлении акцентированного формирования познавательной активности и отсутствием теоретических и практических разработок, направленных на формирование познавательной активности школьников, а также слабая изученность особенностей процесса формирования познавательной активности школьников на уроках физической культуры обусловили выбор темы нашего исследования.

Объект исследования: процесс развития познавательной активности школьников.

Предмет исследования: методика развития познавательной активности младших школьников на интегрированных уроках физической культуры.

Цель исследования: теоретически обосновать и экспериментально проверить результативность методики развития познавательной активности школьников на интегрированных уроках физической культуры.

Познавательная активность имеет черты интеллектуального и эмоционального отклика на решение различных задач обучения, создает ценное чувство ориентировки ученика в том, что происходит в классе на уроке, инициативности в оперировании знаниями; он более чутко прислушивается и присматривается к тому, что и как делается другими. Самонастраивание на учение – та внутренняя психологическая пружина, которая содействует формированию активной позиции личности.

Активность, проявляемая учениками на уроке физической культуры, может быть представлена в двух видах: познавательная и двигательная. Выделяются два характера факторов, которые обеспечивают активность учащихся на уроках физической культуры: биологические факторы и социальные факторы. Результативность может быть определена по следующим показателям: устойчивый интерес к предмету; отсутствие проблем с успеваемостью и дисциплиной; улучшение состояния здоровья; повышения физической работоспособности; развитие личностных качеств: настойчивости, целеустремленности, воли.

Так проанализировав результаты констатирующего эксперимента, было выявлено, что во втором классе происходит снижение большинства показателей познавательной активности, поэтому разработанная нами авторская методика была реализована на учениках 2 класса.

Эксперимент длился 9 месяцев в ходе реального учебного процесса. По итогам констатирующего эксперимента было выделено 2 группы: экспериментальная (ЭГ) и контрольная (КГ), уровень развития познавательной активности которых на начало эксперимента значимо не различался ($P > 0,05$).

В контрольной группе занятия физической культурой проводились как обычно по учебной программе, а в экспериментальной группе была апробирована авторская методика развития познавательной активности школьников.

Для целенаправленного развития каждого из компонентов познавательной активности нами выделен перечень методических приемов, направленных на активизацию учебного процесса: задания, направленные на варьирование содержания и способов выполнения; задания по самоанализу, творческого характера, проблемного содержания, соревновательно-игрового характера, а также задания, направленные на повышение уровня знаний.

Для этого нами были использованы различные типы уроков, где наряду с традиционными типами уроков (обучающие, оздоровительные, контрольные), присутствовали кондиционно-развивающие – развитие физических качеств; интеллектуально-развивающие; интенционно-развивающие – формирование устойчивой мотивации и интереса к занятиям; формирующие – формирование личностных черт характера, но доминирующими были интегрированные – формирующие познавательный интерес), а также применялись методические приемы активизации учебной деятельности (задания, направленные на варьирование содержания и способов выполнения; задания по самоанализу, творческого характера, направленные на повышение уровня знаний, проблемного содержания, игрового и соревновательного характера), направленные на развитие определенного компонента познавательной активности. Следует отметить, что каждый блок в той или иной мере решает задачи личностного развития и предусматривает формирование теоретических знаний,

двигательных умений и навыков, предусмотренных Федеральным компонентом государственного стандарта.

Особенно был замечен педагогический эффект от интегрированных уроков. Разнообразие формулировок в тестовых заданиях способствовали развитию остроты ума и гибкости мышления, а также требовали от ученика предельной внимательности и собранности. Тесты-задания по общеобразовательным предметам помогали школьникам не только хорошо усвоить учебный материал, но и воспитать у него самооценку, что оказало положительное влияние на развитие его самостоятельности.

Подвижная игра являлась обязательным компонентом каждого урока, так как игры способствуют воспитанию устойчивого интереса к физической культуре.

Так уже концу третьей четверти была отмечена положительная динамика успеваемости школьников: отличников стало на 26,7 % больше, чем в конце первой четверти, а учащихся на хорошо и отлично на 16,7%.

Улучшились показатели физической подготовленности школьников. Так проведенное тестирование на уроках ФК выявило достоверный прирост результатов контрольных упражнений в экспериментальной группе по сравнению с контрольной.

В конце эксперимента была проведена итоговая экспертная оценка сформированности познавательной активности второклассников. Проанализировав полученные результаты, были выявленные достоверные различия между КГ и ЭГ по большинству показателей познавательной активности.

Так учеников с высоким уровнем развития познавательной активности к концу эксперимента в ЭГ стало на 40% больше, чем в КГ ($P < 0,5$), а с низким уровнем - на 16,67% меньше.

Таким образом, результаты экспериментальной работы подтвердили эффективность авторской методики развития познавательной активности школьников на уроках физической культуры.

Список литературы:

1. Сорокина, Е.В., Заречук В.А. Познавательная активность как педагогическая проблема // Преподаватель высшей школы: традиции, проблемы, перспективы. Материалы VIII Всероссийской научно-практической конференции с международным участием. Ответственные редакторы: Макарова Людмила Николаевна, Шаршов Игорь Алексеевич. - 2017. - С. 119-122.

2. Чащевая А.Г. Условия, определяющие эффективность формирования познавательной активности учащихся младших классов на уроках физической культуры // Спорт, физическая культура и здоровье: Состояние и перспективы совершенствования. Материалы межрегиональной научно-практической конференции. - Тюмень: Изд-во «Вектор Бук», 2003. - С.20-24

ОБЩИЕ ЗАКОНОМЕРНОСТИ ВОЗНИКНОВЕНИЯ, СТАНОВЛЕНИЯ И РАЗВИТИЯ СТРЕЛКОВОГО СПОРТА

Лобода А.О.

*Адыгейский государственный университет, г. Майкоп
Научный руководитель: Гонезук А.Г., к. п. н., доцент
Адыгейский государственный университет, г. Майкоп*

Актуальность. Начиная с дореволюционной России отечественные спортсмены – стрелки были и остаются по настоящее время одними из лучших на мировой арене [1].

Стрельба относится к техническим сложнокоординационным видам спорта. Соревнования по стрельбе из винтовки и пистолета были включены в программу первых Олимпийских игр 1896 года и, кроме Игр 1904 и 1928 гг., постоянно представлены на всех Олимпиадах. С 1897 года стали регулярно проводиться чемпионаты мира по пулевой стрельбе. В настоящее время на Олимпийских играх разыгрывается 10 комплектов наград только по

пулевой стрельбе – 4 у женщин и 6 у мужчин. Кроме того, раз в четыре года проводятся чемпионаты мира, ежегодно – чемпионаты Европы и другие крупные международные соревнования. В программу Олимпийских игр входят 24 стрелковых вида [1].

Для меткого выстрела в первую очередь необходимо обеспечить наилучшую неподвижность оружия. Изготовка стрелка должна обеспечивать наибольшую степень устойчивости и неподвижности всей системы «стрелок – оружие». Наряду с этим нельзя забывать о прикладном значении стрелковой подготовки, без которой не обходится ни одна армия в мире. Стрельба входит во многие виды многоборий и является одним из разделов учебных дисциплин по физической подготовке в программах различных начальных и высших учебных заведений.

Цель работы – показать эволюцию стрелкового спорта со времен зарождения до нашего времени.

Для достижения поставленной цели были сформулированы следующие задачи исследования:

1. Проанализировать становление, состояние и развитие стрелкового спорта в разные периоды общества.

2. Раскрыть значение, роль и место стрелкового спорта в мире и России.

3. Показать значение стрелкового спорта в становлении личности подростка.

При выполнении исследования работы использованы следующие методы:

1. Анализ научно-методической литературы и материалов из электронных ресурсов.

2. Проведение исторической аналогии, сопоставления и сравнения.

Пулевая стрельба играет определенную роль, как в физическом, так и в нравственном, морально-волевом становлении человека.

У школьников при занятии пулевой стрельбой развиваются следующие качества:

- Психологическая активность
- Внимание
- Память
- Эмоциональная устойчивость
- Мышление
- Волевые усилия

Соревнования по стрельбе эмоционально напряжены, поэтому у спортсменов-стрелков должны быть развиты устойчивость к стрессовым ситуациям, контроль за эмоциями.

Пулевая стрельба также развивает ассоциативное мышление. Так, вместо того чтобы каждый раз говорить: “Положение тела стрелка с оружием по отношению к точке или району прицеливания”, используют понятие “изготовка”. Понятия обычно выражаются терминами, которые не должны вызывать никаких побочных толкований в мышлении стрелка. Однако новые понятия должны иметь только один определенный смысл, тогда они легче усваиваются.

При занятии пулевой стрельбой вырабатываются такие волевые качества, как целеустремленность, настойчивость, выдержка, самообладание. Обязательный фактор проявления и развития воли - преодоление препятствий. Для стрелка это объективные условия деятельности, мешающие достижению цели в процессе стрельбы.

Пулевая стрельба требует хорошей физической подготовки, развитой ЦНС. Также развиваются вестибулярный аппарат, зрительный анализатор.

Велико воспитательное значение пулевой стрельбы. Мальчики приобретают навыки обращения с оружием, ведь они будущие охотники и воины в рядах Вооруженных сил России. Во время занятий и соревнований у школьников воспитываются дисциплинированность, ответственность, самостоятельность. Спортсмены-стрелки трудолюбивы, у них больше развито чувство коллективизма. Особое внимание уделяется технике безопасности обращения с оружием.

На основании проведенного исследования можно сделать следующие выводы:

1. Стрелковый спорт – один из наиболее древних прикладных видов спорта, который берет свое начало от состязаний в стрельбе из лука и арбалета.

2. Общее развитие стрелкового спорта, влияние результатов отдельных стрелков, поиски тренеров вносят и будут вносить изменения в технику стрельбы.

3. По мере развития мирового стрелкового спорта программы чемпионатов расширялись за счет введения новых упражнений. В рамках стрелкового союза России соревнования проводятся по 46 упражнениям.

4. Занятия спортивной стрельбой формируют у спортсмена хладнокровие, выдержку, наблюдательность, глазомер, волю к победе, а также играет определенную роль, как в физическом, так и в нравственном, морально-волевом становлении человека.

5. В процессе эволюции стрелкового спорта пулевая стрельба в Адыгее достигла такого уровня, что спортсмены республики не только становились призерами крупных международных соревнований, но и стали выигрывать на Олимпийских играх. Победы на Олимпийских играх, чемпионатах мира, Европы и других соревнованиях стимулируют подростков к систематическим занятиям спортом, в частности, пулевой стрельбой.

Список литературы:

1. Иткис, М Специальная подготовка стрелка-спортсмена / М. Иткис.- Москва, 2022. – 220 с.

ОСОБЕННОСТИ ТРЕНИРОВОЧНЫХ ЗАНЯТИЙ ПРИ ПОДГОТОВКЕ ЮНЫХ ФУТБОЛИСТОВ В УСЛОВИЯХ ОБЩЕОБРАЗОВАТЕЛЬНЫХ ШКОЛ

Молчанов Богдан Павлович

Адыгейский государственный университет, г. Майкоп

Научный руководитель: Гонезжук А.Г., к. п. н., доцент

Адыгейский государственный университет, г. Майкоп

Актуальность. В футболе наших дней произошли качественные сдвиги. Теперь уже мало быть хорошим полузащитником – диспетчером, или, скажем форвардом – бомбардиром. Футбол сегодня охвачен процессом универсализации. Процесс игры теперь кроется в единственном – расширении функций и возможностей каждого футболиста. Эта тенденция отчетливо проявляется в играх ведущих чемпионатов мира [1].

Финальные турниры мирового чемпионата – как своеобразные вехи, по которым сверяется курс совершенствования нашего футбола с курсом развития игры во всем мире вообще и в Европе, в частности.

Чтобы игра наших команд соответствовала требованиям современного футбола, необходимо уделять внимание следующим моментам:

- уметь анализировать игру с помощью комплекса методов (наблюдения тренеров, анализ видеозаписей, статистика игровых действий);

- необходимо так обучать игроков, чтобы каждый из них мог в играх выполнять две-три игровые функции;

- эффективная командная игра должна сочетаться с непредсказуемыми для соперника индивидуальными действиями лучших игроков. Поэтому, требуя строгого соблюдения командной тактики, тренер должен поощрять стремление таких игроков к импровизации в тренировках и играх;

- в тренировочных занятиях нужно создавать образцы (эталоны, модели) игры в атаке и обороне и тем самым формировать игроков высокого класса [1].

От того насколько правильно и своевременно будут решены многие вопросы, в том числе и перспективы развития научно-методического обеспечения, зависит уровень стабильности российского футбола на международной арене.

Расчистить дорогу футболу острому, умному и зрелищному сможет осмысленное творческое отношение тренеров и игроков к делу, которому они все служат,

совершенствованию методов и средств борьбы в атаке и обороне, упорство на тренировках, разумное (с пользой для дела и с поправками на конкретные условия) заимствование опыта ведущих зарубежных команд [1].

Цель работы заключалась в изучении особенностей тренировочных занятий при подготовке юных футболистов в условиях общеобразовательных школ.

Для достижения поставленной цели были сформулированы следующие задачи исследования:

1. Проанализировать проблему организации целенаправленной подготовки футбольного резерва.

2. Проанализировать тренировочные занятия по футболу в условиях общеобразовательных школ.

3. Выявить рациональные сочетания спортивной и общеобразовательной подготовки юных футболистов.

Для сбора и обобщения информации нами был использован метод анализа научно-методической литературы.

Результаты исследования.

Таким образом, при сопоставлении показателей точности технико-тактических действий юных футболистов и игроков, выступающих за команды мастеров, видна отрицательная преемственность: приёмы, которые выполняются с высоким процентом брака в детском возрасте, продолжают оставаться компонентом, лимитирующим успешность соревновательной деятельности и в игре квалифицированных спортсменов.

Изменение структуры технико-тактических действий юных футболистов имеет ряд особенностей.

Так, наиболее заметна динамика в числе коротких передач. Если средние передачи мяча составляют 4-6% от общего числа технико-тактических действий, а длинные - 9-14%, то процент коротких передач колеблется от 21% до 43%. В игре лучших европейских сборных короткие передачи составляют 18-28% от всех технико-тактических действий, средние 13-18%, длинные 8-11%.

Умеренная вариативность отмечается у юных футболистов в динамике аких приёмов, как ведение, обводка, отбор, перехват, единоборство вверху.

Однако для каждой команды есть оптимальное соотношение этих технико-тактических действий, которое обеспечивает реализацию возможностей команды и достижение необходимого результата.

Координационные способности, ловкость юных футболистов являются той "базой", на которой основывается успешное овладение техническими элементами игры. В условиях современного футбола наиболее наглядно значение этих качеств проявляется при выполнении скоростного ведения мяча и обводки соперника.

Наблюдения за выполнением ведения мяча и обводки в игре юных футболистов 9-17 лет выявили возрастную динамику количественных и качественных характеристик показателей данных технико-тактических действий.

Количество ведения мяча за игру в период с 9 до 17 лет у юных футболистов увеличивается почти вдвое со значительным возрастанием его эффективности. Количество брака при этом варьируется в довольно широких пределах, что не противоречит данным других исследований [1].

Применение в игре обводки соперников у юных футболистов, увеличиваясь в период с 9 до 13 лет, впоследствии значительно сокращается.

При этом футболисты 11-13 лет довольно часто вступают в обводку не только одного, но и двух-трёх соперников подряд.

Наивысшие показатели эффективности обводки отмечены у футболистов 14-15 лет. Достаточно высокие показатели эффективности обводки при обыгрыше одного и двух соперников установлены и у футболистов 16 лет.

Учитывая полученные результаты, можно заключить, что должного, достаточно высокого уровня в технике владения мячом такого приёма, как ведение с обводкой, необходимо добиваться у юных футболистов уже на начальных этапах подготовки.

Анализ полученных результатов, проведённых ранее исследований [1] позволил отметить, что общее количество технико-тактических действий за игру статистически достоверно отличается только у 8-9 -летних и 14-15 -летних юных футболистов.

При этом по отдельным компонентам соревновательной деятельности количественные показатели от возраста к возрасту претерпевают существенные изменения. К таким элементам относятся длинные передачи и прострелы, ведение мяча и обводка (как отмечалось выше - в убывающем порядке), перехваты мяча, игра головой.

Особо необходимо остановиться на таком элементе игры, как удары в ворота. Данный технический приём у всех рассматриваемых возрастных групп юных футболистов занимает в соревновательной деятельности не более 5% от общего количества технико-тактических действий [1]. Это не значит, что ударам в ворота не следует уделять должного внимания в учебно-тренировочном процессе. Необходимо помнить, что подобная "раскладка" структуры соревновательной деятельности характерна и для высококвалифицированных футболистов.

Изучение особенностей соревновательной деятельности поможет выявить те стороны в подготовке юных футболистов, которые на сегодняшний день остаются практически неизученными. Новые данные в этой области позволят оптимизировать процесс подготовки юных спортсменов и воспитать квалифицированный резерв команд мастеров.

Выводы.

1. В ходе проведенного нами исследования было выявлено относительно недостаточное нормативно-программное обеспечение учебно-тренировочного процесса в условиях общеобразовательных школ. Материально-технические проблемы, отсутствие часов, необходимых для подготовки юных футболистов делают этот процесс практически невозможным.

2. Рассмотренные условия проведения соревнований не вполне отвечают возможностям юных футболистов. В таких условиях игры приобретают жёсткий скоростно-силовой характер с обилием длинных безадресных передач и единоборств.

3. У юных футболистов ведущую роль в достижении спортивного результата играют качества, составляющие физическую подготовленность и физическое развитие, а технико-тактические возможности не имеют решающего влияния на спортивный результат.

4. Наиболее эффективными действующими государственными программами можно считать поурочную программу для учебно-тренировочных групп 1-го и 2-го годов обучения ДЮСШ и СДЮШОР и поурочную программу для учебно-тренировочных групп и групп спортивного совершенствования ДЮСШ и СДЮШОР. В этих программах методически обосновано нашли своё отражение результаты исследований в области детско-юношеского футбола.

Однако современные требования практики указывают на необходимость разработки целого ряда нерешённых до настоящего времени вопросов, что, по-нашему мнению, должно способствовать дальнейшему повышению эффективности учебно-тренировочного процесса юных футболистов.

5. Несмотря на существенные проблемы, оптимизация учебно-тренировочного процесса позволяет повысить технико-тактическую, физическую и психологическую подготовку юных футболистов. Тренировочные занятия в условиях общеобразовательных школ рассматриваются и как средство повышения умственной работоспособности и снятия утомления учащихся.

Список литературы:

1. Арестов, Ю.М. Подготовка футболистов высших разрядов: учеб. пособие для слушателей ВШТ/ Ю.М. Арестов, М.А. Годик. – М., 2020. – 128с.

МЕТОДИКА РАЗВИТИЕ КООРДИНАЦИОННЫХ СПОСОБНОСТЕЙ У ДЗЮДОИСТОВ 10-12 ЛЕТ

*Николаев Николай Андреевич
Адыгейский государственный университет, г. Майкоп
Научный руководитель: Карягина Н.В., к. п. н., доцент
Адыгейский государственный университет, г. Майкоп*

Возраст 10-12 лет является важным этапом в процессе физического и психического развития ребенка, когда формируются основные навыки и умения, а также закладываются основы здорового образа жизни. Дзюдо – японское боевое искусство, философия и спортивное единоборство без оружия, созданное в конце XIX века на основе дзюдзюцу японским мастером боевых искусств Дзигоро Кано который также сформулировал основные правила и принципы тренировок и проведения состязаний. Это вид спорта, требующий высокого уровня развития координационных способностей, таких как ловкость, равновесие, быстрота реакции и движений, точность и гибкость. Развитие этих качеств позволяет улучшить технику дзюдо и повысить уровень спортивного мастерства.

В этом возрасте дети активно участвуют в спортивной жизни и часто выбирают дзюдо как вид спорта. Раннее развитие координационных способностей поможет им достичь успеха в этом виде спорта и обеспечит более быстрое и эффективное обучение.

Взгляды специалистов сходятся в том, что развитие координационных способностей важно не только для спорта, но и для повседневной жизни, так как они помогают улучшить координацию движений, равновесие и ориентацию в пространстве (В.И. Лях, 1983-2002; Б.В. Иванюженков, В.В. Нелюбин, 2003; А.В. Мельчаков, 2004; В.А. Куванов, 2005; А.М. Кондаков, А.В. Горбунов, Г.М. Грузных, 2006; Б.О. Джамбырбаев, 2009; И.Н. Потехин, 2014; Ю. Чумак, 2014; Р.Ф. Кусякова, А.Б. Лопатина, 2016 и др.). По мнению авторов, высокий уровень развития координационных способностей основополагающая база для успешного изучения новых двигательных действий.

В дзюдо все еще остается одним из наименее разработанных разделов спортивной подготовки и одной из «недооцененных задач» координационная тренировка. Ряд специалистов предлагают интегрировано осуществлять подобную работу в ходе технической подготовки (Г.С. Туманян, 2001), другие предлагают считать данную подготовку самостоятельной (Я.К. Коблев, И.А. Письменский, К.Д. Чермит, 1990; Ю.А. Шулика, Я.К. Коблев, и др., 2006; М.С. Пустовалова, Г.И. Дерябина, 2016).

Однако имеющиеся исследования все еще в недостаточной мере отражают уровень развития координационных способностей, учитывающих специфику, характерную для дзюдо. Специфика дзюдо требует приспособления к жесткому противодействию противника и постоянно меняющимся условиям борьбы, когда ситуация изменяется каждую долю секунды и дзюдоист вынужден проявлять в этих условиях практически все свои физические способности. Отсюда и подбор средств должен максимально отражать специфику вида спорта, в противоборстве с противником (А.Г. Левицкий, 2002).

Эффективность тренировочного процесса подготовки борцов в единоборствах, в целом, обеспечивается в результате применения самых разнообразных средств и методов, объединенных в общую последовательность и целесообразное использование (А.Г. Левицкий, 2005). Наиболее широкую группу средств для развития и совершенствования координационных способностей составляют разнообразные гимнастические упражнения динамического характера, охватывающие различные группы мышц (В.М. Игуменов, Б.А. Подливаев, 1993; Ю.А. Шулика, Я.К. Коблев и др., 2006). Это, как правило, общеразвивающие упражнения без предметов и с такими предметами, как мячи, гимнастические палки, скакалки и скамейки, булавы, обручи и др.

На практике часто для этого используются также элементы акробатики – это кувырки, различные перекаты, перевороты, сальто и др. (В.М. Игуменов, Б.А. Подливаев, 1993; В.Г.

Манолаки, 1993; А.В. Глазистов, 2008; А.В. Еганов, 2008; В.Б. Шестаков, С.В. Ереги́на, 2008; Д.А. Завьялов, А.Н. Заремба, 2011, 2012; И.Н. Потехин, 2014).

Цель исследования - разработать и применить методику развития координационных способностей у дзюдоистов в возрасте 10-12 лет.

Методы исследования: теоретический анализ и обобщение научно методической литературы, наблюдение тестирование, педагогический эксперимент, методы математической статистики.

Развитие координационных способностей является ключевым элементом в тренировочном процессе дзюдоистов. Возраст 10-12 лет является критическим периодом для формирования координации и улучшения моторики у детей. Недостаточное внимание к этому аспекту может привести к ухудшению техники выполнения приемов, меньшей эффективности выступлений на соревнованиях и повышению риска получения травм.

Поэтому разработка эффективной методики развития координационных способностей у дзюдоистов 10-12 лет является актуальной задачей, которая поможет улучшить результаты спортсменов и общее физическое состояние детей.

Существующие методики развития координационных способностей для дзюдоистов в возрасте 10-12 лет могут быть недостаточно адаптированные для современных детей и слабоэффективными эффективными. Возможно некоторые, не учитывают специфику требований дзюдо, не предоставляют целостный и системный подход к тренировке координации.

Также последнее десятилетие существенно изменяется методика тренировки, совершенствуется техническое и тактическое мастерство борцов, повышается уровень развития физических и психических качеств. Борьба становится более агрессивной и темповой, что требует повышения технико-тактической, психологической и физической подготовленности спортсменов, одним из основных качеств которой являются координационные способности.

Таким образом, актуальность проблемы развития координационных способностей у дзюдоистов 10-12 лет заключается в необходимости создания и разработки новой методики, которая будет учитывать специфику этой возрастной группы, особенности техники и требований дзюдо, а также предоставлять комплексный подход с целью эффективного развития координационных способностей спортсменов для достижения успешных результатов в спорте.

Список литературы:

1. Лях В. И. «физическая культура 5-6-7 классы» м.: Просвещение 2020г. Физическая культура: учебник.
2. Матвеев, Л. П. Основы спортивной тренировки / Л.П. Матвеев. - М. : ФиС, 2007. - 271 с.
3. Матвеев, Л. П. Основы общей теории спорта и системы подготовки спортсменов / Л.П. Матвеев. - Киев : Олимпийская литература, 2005. - 318 с.
4. Свищев И.Д. Анализ тактико-технических действий дзюдоистов. – М.: Спортивная борьба, 1975.
5. Шулика Ю.А. Дзюдо. Базовая технико-тактическая подготовка для начинающих / Ю.А. Шулика, Я.К. Коблев, Ю.М. Схалыхо, Ю.В. Подоруев. - Ростов-на-Дону: Феникс, 2011.

МЕТОДИКА ТЕХНИЧЕСКОЙ ПОДГОТОВКИ ЮНЫХ ФУТБОЛИСТОВ НА НАЧАЛЬНОМ ЭТАПЕ ОБУЧЕНИЯ

*Шкуро Глеб Романович
Адыгейский государственный университет, г. Майкоп
Научный руководитель: Гонезжук А.Г., к. п. н., доцент
Адыгейский государственный университет, г. Майкоп*

Актуальность. Современные исследования в области детско-юношеского спорта характеризуются концентрацией внимания ученых на проблемах совершенствования содержания основных разделов программно-методических документов [1].

Отмечаемое специалистами отставание в технике владения мячом отечественных футболистов от лучших зарубежных на современном этапе требует внедрения в практику новых, научно-обоснованных подходов к построению тренировки игроков, начиная с начальных этапов многолетней подготовки [1].

Подготовка юных футболистов - длительный и многогранный процесс, базирующийся на данных научных исследований и передовом опыте отечественных и зарубежных специалистов.

Отсутствие научных данных о возрастной динамике структуры соревновательной деятельности юных футболистов особенно сказывается на этапе начального обучения технике владения мячом. Вследствие этого, в методике начального обучения продолжает оставаться открытым целый ряд вопросов, в частности о последовательности изучения отдельных элементов техники игры, не изученность которых может стать в дальнейшем фактором, лимитирующим, в определенной степени, уровень технического мастерства в целом.

Цель исследования - повысить эффективность процесса технической подготовки юных футболистов путем оптимизации средств тренировки.

Для достижения поставленной цели были сформулированы следующие задачи:

1. Определить количественные и качественные технические показатели юных футболистов.

2. Выявить особенности возрастных изменений структуры основных компонентов соревновательной деятельности.

3. Установить структуру критериев технической подготовленности, обуславливающих результативность деятельности юных футболистов.

4. Экспериментально обосновать эффективность методики технической подготовки юных футболистов на начальном этапе обучения.

Для решения поставленных задач и проверки исходных предложений применены следующие методы:

1. Анализ научной и научно-методической литературы по теме исследования.

2. Тестирование.

3. Педагогический эксперимент.

4. Педагогическое наблюдение.

5. Методы математической статистики.

Результаты эксперимента.

Сравнительный анализ полученных данных говорит о преимуществе испытуемых ЭГ в «чувстве мяча», о чем свидетельствуют более высокие результаты в тестовом упражнении «Жонглирование мячом»: они выполнили в среднем 36,8 ударов по мячу, что на 15,3 удара превышает показатели КГ. Испытуемые ЭГ быстрее выполнили упражнение «Ведение мяча 2х15 м». Их показатели составили в среднем 9,57 с, в то время как среднее время испытуемых другой группы составило 11,83 с. В упражнении «удар по мячу серединой подъема на точность» испытуемые ЭГ набрали в среднем 14,24 балла из 20 возможных, что на 2,53 балла лучше, чем у испытуемых КГ.

Испытуемые ЭГ обладали более полными и точными знаниями ориентировочной основы разучиваемых технических приемов. В частности, они получили в среднем оценку 9,1 балла по знаниям техники выполнения удара по мячу серединой подъема (по 10-балльной шкале). Испытуемые КГ при описании техники выполнения этого удара допустили больше ошибок, о чем свидетельствует полученная ими средняя оценка - 7,1 балла. Аналогичная картина наблюдается и при сравнении показателей качества усвоения испытуемыми знаний техники остановки опускающегося мяча подошвой.

Установлено, что испытуемые ЭГ правильнее выполнили оба тестовых упражнения. Экспертная оценка качества выполнения остановки опускающегося мяча составила 8,0 балла, что на 1,5 балла лучше, чем у испытуемых КГ. Примерно такую же высокую оценку они получили за выполнение удара серединой подъема (8,1 балла), у испытуемых КГ эта оценка составила всего 5,6 балла.

Испытуемые ЭГ имели преимущество в технической подготовленности и после завершения формирующего педагогического эксперимента. Они показали лучшие результаты в жонглировании мячом ногами (29,4 балла против 17,3 балла у испытуемых КГ). Они лучше справились с тестовым упражнением «Ведение, удар, остановка мяча», выполнив его в среднем за 19,79 с. Результаты испытуемых КГ ниже - 23,17 с. Испытуемые ЭГ были точнее в ударах серединой подъема по катящемуся мячу, набрав в среднем 13,04 балла, что на 2,81 балла превышает показатели испытуемых КГ.

Сравнительный анализ полученных данных показывает, что испытуемые ЭГ выполнили на 24 технико-тактических действия больше, чем испытуемые КГ. Они отличаются высокими, в сравнении с испытуемыми КГ показателями надежности выполнения технико-тактических действий: коэффициент надежности составил 0,81, что на 0,09 превышает аналогичный показатель испытуемых контрольной группы.

Обобщая результаты педагогического эксперимента, можно заключить, что применение разработанной нами методики технической подготовки юных футболистов способствует повышению качества усвоения знаний ориентировочной основы разучиваемых технических приемов, практического овладения способами их выполнения в различных сочетаниях, в условиях передвижения, взаимодействия с партнерами по команде и противодействия со стороны соперника.

Основываясь на результатах, полученных в ходе анализа динамики показателей технической подготовки испытуемых контрольной и экспериментальной групп, можно говорить о том, что за исследуемый период в обеих группах были отмечены положительные сдвиги в показателях, оценивающих технико-тактическую подготовленность футболистов 10-11 лет. Однако полученные данные свидетельствуют о том, что у испытуемых экспериментальной группы наблюдается статистически достоверное преимущество ($P < 0,05$) по сравнению с испытуемыми контрольной группы, у которых статистически значимых изменений не выявлено.

Выводы.

1. Под базовыми элементами техники нами понимаются входящие в содержание двигательного действия, движения, правильное выполнение которых является обязательным условием успешного решения двигательной задачи. Базовыми элементами техники передвижений являются поза упругости и смена опоры. Базовыми элементами «смены опоры» являются динамическая поза упругости, задний шаг, передний шаг, работа рук, различающиеся по решаемым двигательным задачам.

Смена опоры может выполняться в трех вариантах - в виде бегового шага, стопорящего шага и шага прыжком. Они различаются особенностями:

- 1) взаимодействия ноги с опорой (динамическая поза упругости; подседание; заряжающее подседание);
- 2) заднего шага (пятка под таз; волочение стопы; задний мах);
- 3) переднего шага (стопа вниз, упор пяткой, перекаат с пятки);
- 4) работы рук (скручивание, плечи назад, мах руками).

Базовыми элементами техники владения мячом являются выход на мяч и «стопа». Эти элементы являются обязательными при выполнении трех, различающихся по решаемым двигательным задачам, видов действий с мячом: остановки, обеспечивающей погашение скорости движения мяча; катания, толкания, удара и бросания, обеспечивающих перемещение мяча; обводки, обеспечивающей выигрывш единоборства у соперника.

В свою очередь, базовыми элементами остановки движущегося навстречу мяча являются вынос звена тела навстречу мячу и уступающее движение; остановки опускающегося мяча после отскока - накрывание мяча; обводки - изменения скорости и направления передвижения с мячом, последовательности выполнения действий с мячом; удара по мячу головой и вбрасывания мяча руками - хлест ногами, туловищем и руками; удара по мячу ногой - жесткая фиксация ноги во всех суставах в момент удара. Удары по мячу ногой могут выполняться тремя способами: с замахом и хлестом; без замаха; без замаха и хлеста.

2. Под базовым способом выполнения технического приема нами понимается целостное двигательное действие:

- 1) в структуре которого представлены все его базовые элементы;
- 2) усвоение которого создает оптимальные условия для успешного усвоения остальных способов технического приема благодаря эффекту положительного переноса.

Базовыми способами технических приемов передвижения в футболе являются: бег; остановка шагом; прыжок толчком одной ноги; поворот в сторону опорной ноги. Базовыми способами технических приемов с мячом выступают: ведение мяча серединой подъема; удары по мячу серединой подъема и внутренней стороной стопы; остановка катящегося мяча внутренней стороной стопы; остановка опускающегося мяча подошвой; финты «ложная остановка мяча», «убирание мяча внутренней частью подъема», «ложный замах», «финт туловищем»; удар по летящему навстречу мячу серединой лба.

Для реализации принципа обобщения в технической подготовке юных футболистов нужно обучать технике футбола в последовательности: базовые элементы техники - базовые технические приемы - остальные способы выполнения технических приемов. При этом в первую очередь изучается техника передвижений, а затем - техника владения мячом.

3. Выделяются четыре этапа технической подготовки футболистов:

- 1) этап обучения базовым элементам техники, направленный на формирование: обобщенной ориентировочной основы базовых элементов техники футбола; мотивационной и координационной готовности к обучению;
- 2) этап обучения техническим приемам и их согласованному выполнению в структуре целостного двигательного действия;
- 3) этап формирования умений выполнять технические приемы в движении и во взаимодействии с партнерами;
- 4) этап формирования умений применять технические приемы в условиях игры (при противодействии соперников).

Список литературы:

1. Григорьев, С.К. Содержание физической подготовки футболистов 17 – 20 лет на основе блокового планирования нагрузок: автореф. дис. ... канд. пед. наук: 13.00.04 / Григорьев Сергей Константинович. – Краснодар, 2014. – 23 с.

СОВРЕМЕННЫЕ ПРОБЛЕМЫ ПРОФЕССИОНАЛЬНО-ПЕДАГОГИЧЕСКОГО ОБРАЗОВАНИЯ

ПРОФЕССИОНАЛЬНАЯ ЭТИКА БУДУЩЕГО СПОРТИВНОГО ПЕДАГОГА

Деревянко А.

*Адыгейский государственный университет, г. Майкоп
Научный руководитель: Иоакимиди Ю.А., к. п. н., доцент
Адыгейский государственный университет, г. Майкоп*

В последнее десятилетие все чаще звучит призыв к возрождению духовно-нравственных ценностей, утрата которых приводит к деморализации общества, к потере нравственных ориентиров и проявлению агрессии, а потому, обращение к этическим вопросам позволяет говорить о возрастающей роли профессиональной этики педагога в современном образовательном пространстве.

Профессиональная этика педагога – совокупность этических и поведенческих норм, обеспечивающая нравственный аспект деятельности педагога и взаимоотношений, обусловленных педагогической деятельностью. Кроме этого, педагогическую этику можно охарактеризовать как науку, изучающую происхождение и природу, структуру, функции и особенности проявления морали в педагогической деятельности, а также профессиональную нравственность педагога [1,2].

Педагогическая этика направлена на осуществление теоретических и практических функций, к которым относятся ценностно-ориентирующая, познавательная, воспитательная и др. К основным категориям профессиональной этики педагога относятся педагогический долг, свобода и ответственность, справедливость. Развитие педагогической этики оказывает положительное влияние на характер взаимодействия учителя с учащимися, родителями, коллегами, способствует улучшению нравственно-психологического климата коллектива школы, усилению положительной роли семьи в воспитании детей. В этом случае, этические принципы можно рассматривать не только как личностные качества или же принципы общения и поведения отдельно взятого человека, а как профессиональные качества, от которых напрямую зависят результаты профессиональной деятельности педагога.

Педагогическая этика имеет равную ценность со знаниями, которыми обладает педагог. Важно не только чему он научит, но и как он научит, как будет общаться с обучающимися, как будет осуществлять дисциплинарные меры, как будет мотивировать и решать различные проблемы, возникающие на занятиях, а также во внеклассное время. Практическая деятельность учителя не всегда соответствует нормам профессиональной этики, что вызвано сложностью и противоречиями педагогической практики, поэтому одна из важных задач педагогической этики – в изучении и корректировке состояния нравственного сознания педагога [2,3].

Роль этики в процессе профессиональной деятельности спортивного педагога занимает одну из ведущих ролей, так как педагог является авторитетом и примером для подражания, его поведение напрямую влияет на его взаимоотношения с обучающимися, их родителями, психологический климат внутри класса или спортивной группы.

Специфика профессиональной этики спортивного педагога обусловлена, прежде всего, тем, что педагог имеет дело с весьма хрупким, динамичным «объектом воздействия» - ребенком. Отсюда повышенная деликатность, тактичность, ответственность.

В современной педагогической этике выделяются такие категории, как: педагогическая справедливость, профессиональный педагогический долг, профессиональная честь и совесть, достоинство, педагогический авторитет, самодисциплина.

Предметом педагогической этики являются закономерности проявления морали в сознании, поведении, отношениях и деятельности педагога.

Нравственное сознание человека в единстве с его эмоциональной сферой и поведением представляет собою сложное явление. Оно складывается из первичных нравственных представлений, которые в течение жизни усложняются и обогащаются, интегрируются в нравственные понятия. Основой человеческой нравственности является нравственное чувство, переживания, совесть. Нравственное чувство неразрывно связано с нравственным идеалом, идеальным представлением о поведении человека. Развитое нравственное сознание предполагает знание моральных принципов, норм, постоянное осознание и осмысление своего нравственного положения в обществе (Б.Т.Лихачев).

Нравственное сознание учителя представляет диалектическую совокупность этических знаний, нравственных чувств, убеждений, воли и идеалов, определяющих его нравственные отношения, поступки и профессиональные действия. Нравственное сознание учителя - часть нравственного мира, который проявляется в сознании, деятельности и отношениях. Его можно определить и как часть нравственной культуры личности, характеризующей уровень нравственного развития человека.

Нравственная культура личности педагога – это целостная система элементов, охватывающая:

- культуру этического мышления (способность морального суждения, умение пользоваться этическим и эстетическим знанием, различать категории добра и зла, гармонии и красоты, применять нравственные нормы на практике),
- культуру чувств (способность к моральному резонансу, сопереживанию), культуру поведения, характеризующую конкретный способ осуществления в моральной практике помыслов, знаний и чувств, степень их превращения в повседневную норму поступка,
- этикет как уровень приверженности правилам, регламентирующим форму, манеры, стиль, тон общения.

Нравственное сознание учителя, наряду с феноменами и явлениями морали, отражает и педагогическую реальность, субъектов этой реальности. Нравственное сознание учителя «знает», должно «знать» не только, что такое мораль, каковы функции морали, ее понятия, каково их содержание и т. д., но и «знать», что такое педагогическая мораль, в чем сущность, например, педагогического долга, педагогической справедливости и т. д. как категорий педагогической этики, в чем смысл добра, милосердия и т. д. с педагогической, а не только с этической точки зрения. Учитель в своем моральном мышлении должен интерпретировать категории и понятия морали не только сквозь «категориальные рамки» этического мышления, но и сквозь «категориальные рамки» педагогического мышления, в котором особое место занимает моральный его строй. Этический уровень осмысления педагогических проблем задает критерии оценки достигаемого учителем результата. Нравственное сознание учителя «обращает внимание», должно «обращать внимание» не на ученика вообще, а на ученика как на определенное лицо. В такой «обращенности» нравственного сознания учителя на конкретного ученика являет себя педагогическая совесть, которая «говорит» как голос личности учителя, действующего в конкретных условиях, несущего ответственность за результаты своей деятельности. Педагогическая совесть «возвращает» нравственное сознание учителя на объективную точку зрения относительно конкретного ученика, оценки его достижений и т. д. Педагогическая совесть предоставляет учителю возможность отвечать не только перед собой или хотя бы за самого себя, но и перед учеником и за ученика. Ответ за ученика не есть решение его проблем, но есть побуждение его к самостоятельному решению собственных проблем.

Структурируя профессиональную этику будущего спортивного педагога, нами были выделены ее критерии и показатели [1,2,3]. В качестве критериев выступают признаки, выраженные в знаниях, навыках и способностях, отличающих профессиональную этику от других категорий. В качестве показателей профессиональной этики выступают характеристики признаков, выраженные в качестве ожидаемых результатов обучения, т.е. формулировок того, что именно будут способны продемонстрировать будущие спортивные педагоги.

Содержание педагогической этики:

1 критерий - способность этически грамотно осуществлять процессы взаимообщения и взаимодействия с детьми, родителями. Показатели: перечисляет, иллюстрирует категории профессиональной этики; демонстрирует этику в процессе взаимообщения и взаимодействия в учебно-воспитательном или учебно-тренировочном процессах; регулирует процессы общения и взаимодействия с учётом норм профессиональной этики; аргументированно обосновывает выбор стратегии педагогического общения и взаимодействия (стили поведения).

2 критерий - способность соответствовать нормам поведения, системе моральных принципов, регулирующих деятельность педагога по отношению к обучающимся и коллегам. Показатели: классифицирует конструктивные нормы поведения педагога, систему моральных принципов; аргументированно проецирует нормы поведения педагога и систему моральных принципов на профессиональную жизнедеятельность педагога; прогнозирует педагогические ситуации, производными которых являются деструктивные проявления поведения педагога.

3 критерий - приверженность к координации и регуляции норм поведения, моральных принципов в педагогическом процессе. Показатели: распознаёт характеристики деструктивных и аморальных проявлений поведения; аргументированно позиционирует нормы поведения в обществе и моральные принципы; моделирует педагогическое взаимодействие в соответствии с нормами профессиональной этики.

4 критерий - способность к формированию профессиональной этики. Показатели: перечисляет этапы, условия и пути формирования профессиональной этики; проектирует процесс формирования компетенций, характеризующих профессиональную этику; демонстрирует умение формирования профессиональной этики в процессе познавательной и воспитательной деятельности.

5 критерий - владение навыками самоконтроля. Показатели: распознаёт показатели самоконтроля; систематизирует данные показатели; применяет приёмы самоконтроля в процессе профессиональной деятельности; распознаёт и интерпретирует значение невербальных средств, характеризующих самоконтроль.

6 критерий - способность регулировать межличностные конфликты на основе норм поведения моральных принципов. Показатели: классифицирует виды межличностных конфликтов; аргументирует выбор приёмов предотвращения конфликтов; использует конструктивные способы разрешения конфликтов; демонстрирует способность к профилактике конфликтов.

7 критерий - способность созданию доброжелательной среды. Показатели: перечисляет основные характеристики доброжелательной среды и факторы на неё влияющие; прогнозирует условия создания доброжелательной среды; демонстрирует процессы создания доброжелательной среды.

Таким образом, следует отметить, что вышеуказанные характеристики, раскрывающие сущность и содержание профессиональной этики спортивного педагога, не исчерпывают множество других существующих особенностей исследуемого педагогического феномена. Однако, вышеизложенное, актуализирует процесс формирования профессиональной этики будущего спортивного педагога в новых современных условиях и подтверждают современные педагогические исследования о том, что процесс формирования профессиональной этики необходимо осуществлять с учётом сформулированных критериев и показателей, базирующихся на компетентностной основе.

Список литературы:

1. Бисембаева Н.А. Сущность и содержание профессиональной этики будущего учителя // Инновации в науке. - 2016. - № 12-1(61).
2. Емельянова А.М. Терехина А.Е., Сулимова И.Д. Формирование профессиональной этики будущего педагога образовательной организации // Социальные и технические сервисы:

проблемы и пути развития: сборник статей по материалам III Всероссийской научно-практической конференции. - Нижний Новгород, 2017.

3. Зайтаев М.Ю. Профессиональные педагогические компетенции // Развитие современного образования в контексте педагогической компетентологии: материалы III Всероссийской научной конференции с международным участием. - Чебоксары, 2023.

СОВРЕМЕННЫЕ ПРОБЛЕМЫ ПРОФЕССИОНАЛЬНО-ПЕДАГОГИЧЕСКОГО ОБРАЗОВАНИЯ.

Дровалёва Ирина Олеговна
Адыгейский государственный университет, г. Майкоп
Научный руководитель: Джабатырова Б.К., к. п. н., доцент
Адыгейский государственный университет, г. Майкоп

Актуальность данной темы обусловлена возрастающими требованиями со стороны общества к личности педагога, т.к. профессия учителя обладает огромной социальной важностью. Способность к сопереживанию (эмпатии) признается одним из самых важных качеств учителя, однако практическая роль эмоций в профессиональной деятельности оценивается противоречиво. Можно сказать, что педагога не готовят к возможной эмоциональной перегрузке, не формируют у него целенаправленно соответствующие компетенции, необходимые для преодоления эмоциональных трудностей профессии. Учитель – профессия, которая в большей степени подвержена влиянию «выгорания». Связано это с тем, что профессиональный труд педагога отличается очень высокой эмоциональной загруженностью.

В настоящее время педагогика в России отмечена интенсивной модернизацией из-за требований современного общества и мира в целом. Глобализация происходит в таких сферах деятельности современного человека, как: социальная, образовательная, культурная, информационная и т.д. Это все вызывает трансформацию сознания у общества, и перед педагогической наукой и практикой выдвигаются новые цели и задачи, согласно которым необходимо осуществлять подготовку педагогических кадров нового типа, способных жить и работать в условиях интеграционного пространства, успешно подготавливать и воспитывать обучающихся независимо от их идентичностей. Таким образом, профессиональная деятельность педагогов специфична из-за культурного многообразия образовательной среды.

Проведенный нами анализ исследования (О.И. Мезенцевой, С.Д. Сажиной, Т.В. Ерофеевой и др.) показывает, что в современном обществе существуют основные проблемы, с которыми сталкивается в своей деятельности каждый педагог. Среди них:

1. Система подготовки педагогических кадров.

На данный момент подготовка будущих педагогов в высших учебных заведениях в наибольшей степени ориентирована не на формирование профессиональных и личностных компетенций будущего педагога, а на получение знаний. Быстрое развитие науки и практики вынуждает современного педагога находиться в ситуации необходимости непрерывного образования и самообразования, а профессиональные компетенции и личностные особенности так и остаются не полностью сформировавшимися. Также, существуют противоречия между учебной и профессионально деятельностью. Выражено это в принципиально разных позициях обучающегося и педагога-практика, изменение которых происходит скачкообразно после окончания ВУЗа.

2. Отсутствие доверительных отношений между участниками педагогического процесса.

Важная проблема, с которой столкнулся современный педагог – потеря авторитета и доверия от учеников к учителю, а также к учебнику - как к источнику информации. В первую очередь, это связано с приходом коммуникации и эпохи интернета, что в корне изменило основную роль учителя. Если раньше педагог был источником информации, сейчас же, он выступает в качестве организатора активной познавательной деятельности обучающихся.

Действительно, в эпоху цифровых технологий, взаимодействие между учителем и учеником значительно снижается, поэтому современный ученик считает себя самостоятельным и понимает, что справится и без учителя, ведь вся нужная информация есть в сети.

3. Создание негативного образа педагога.

Еще одна трудность для современного учителя заключается в негативном представлении СМИ образа педагога. Ученики больше не относятся к учителю как к авторитету, а зачастую воспринимают его с долей юмора и иронии, поэтому сейчас мало для кого учитель является важным наставником и помощником.

4. Чрезвычайная занятость педагога административными обязанностями.

Здесь проблема состоит в том, что учитель не может уделять больше времени своим ученикам и заниматься личностным, профессиональным обучением и совершенствованием в карьере из-за большого количества «бумажной работы».

5. Учитель и ученики стали говорить на разных языках.

Серьезное препятствие, с которым сталкивается современный педагог - учитель и обучающиеся стали говорить на разных языках. Во-первых, это связано, с чрезвычайной популярностью технологий, интернета и компьютерных игр. Современные технологии оказали огромное влияние на мышление у учеников. Стала слабее рефлексивная составляющая мышления, а значит и его рациональность. Поэтому, большинству современных детей стало трудно воспринимать информацию на слух. В 1980 году американский ученый Э. Тоффлер описал феномен «клипового мышления» как явления, которое характеризует эпоху информационного общества. Подросткам с «клиповым мышлением» сложно понимать язык традиционного образования с его авторской речью и длинными знаковыми структурами. Данный конфликт влечет за собой такие дополнительные проблемы у учеников, как мотивация к обучению.

6. Низкая мотивация к обучению у детей.

Формирование учебной мотивации обучающихся - одна из главных проблем современной педагогики. Основные причины низкой учебной деятельности - несформированность умений и навыков, пробелы в знаниях из-за частых пропусков уроков из-за болезни, недостаточная способность к логичному рассуждению и обобщению, низкий уровень воображения и восприятия. По мнению А.К. Марковой, управление формированием мотивов учебной деятельности труднее, чем формирование действий и операций. Автор считает, чтобы сформировать учебную мотивацию у обучающихся, педагогу необходимо ее познать, установить для себя характер реальности, с которой придется иметь дело, и выбрать пути ее адекватного описания.

7. Трудности в воспитательной работе.

Еще одна проблема, с которой сталкиваются учителя в школе - трудности в воспитательной работе с детьми. Дети не хотят слышать педагогов. Причины данного явления таковы: во-первых, с приходом технологий - учащиеся отказываются воспринимать и понимать авторитарный язык традиционного образования. Они ощущают свою идентичность и в это же время принадлежность к глобальному пространству. На данный момент необходимы альтернативные формы и варианты взаимодействия между педагогом и учениками. Во-вторых, в корне сменилась система ценностей, которые пропагандируются в современном мире. На смену высоким духовным приоритетам и ценностям пришли «материалистические» ценности, которые связаны с повышением своего статуса и успеха. Традиционные же ценности обесцениваются. Поэтому, особое значение заслуживают такие профессиональные качества педагога как: постоянное самообучение, повышение квалификации и личностное развитие. Все эти качества помогут педагогу идти в ногу со временем и быть не только интересным своим ученикам, но и стать для них уважаемой и значимой личностью в учебном процессе.

8. Эмоциональное выгорание педагогических работников.

Одна из самых серьезных проблем в современной школе - эмоциональное выгорание педагогов. В исследованиях, проведенными Н.Е. Водопьяновой и В.В. Бойко выявлено, что

чаще всего этой психологической проблеме подвержены люди старше 35–40 лет. У учителей выявлена пониженная работоспособность, рост негативизма, усталости, раздражения.

Цель исследования. Выявление проблем, с которыми сталкивается современный учитель в своей педагогической деятельности.

Задачи:

- сформулировать определение современный учитель;
- выявить причины возникновения проблем современного учителя;
- предложить возможные пути решения проблем современного учителя.

Методы исследования. Теоретический анализ научно-методической, психолого-педагогической и специальной литературы; педагогическое наблюдение; анкетирование.

Методологическую основу работы составили существующие теоретические модели и концепции модернизации; ключевые положения проблемного, аксиологического, герменевтического и антропологического подходов; а также методы структурно-функционального и компаративного анализа.

Выводы. Таким образом, вышеперечисленные проблемы в современной педагогике ясно показывают, что педагогическое сообщество переживает изменения в менталитете. В связи с этим, личность педагога требует пристального к ней внимания. Важна необходимость разработки организационно-технологического обеспечения и духовно-нравственного здоровья педагога.

Список литературы:

1. Матанова, Е. А. Педагогика сегодня: проблемы и решения / Е. А. Матанова. - Текст : непосредственный // Педагогика сегодня: проблемы и решения : материалы V Междунар. науч. конф. (г. Санкт-Петербург, июль 2019 г.). - Санкт-Петербург : Свое издательство, 2019. - С. 9-12.
2. Титова Е.А. Проблема современного учителя.- Подольск, 2016. – С.4-15.
3. Севумян Г.М. Педагогические компетенции современного учителя. Доклад // Г.М. Севумян [Электронный ресурс]. – Режим доступа: https://урок.рф/library/doklad_pedagogicheskie_kompetentcii_sovremennogo_uch_1228_22.html
4. Водопьянова Н. Е., Старченкова Е. С. Синдром выгорания: диагностика и профилактика. – СПб.: Питер, 2008. – 358 с.
5. Бойко В. В. Синдром эмоционального «выгорания» в профессиональном общении. – СПб.: Питер, 2003. – 474 с.

ПСИХОЛОГО-ПЕДАГОГИЧЕСКИЕ УСЛОВИЯ ФОРМИРОВАНИЯ СПОСОБНОСТИ К ПРОЕКТИРОВАНИЮ ПРОФЕССИОНАЛЬНО-ЛИЧНОСТНОГО САМОРАЗВИТИЯ У ОБУЧАЮЩИХСЯ КОЛЛЕДЖА

Никитенко О.С.

*Адыгейский государственный университет, г. Майкоп
Научный руководитель: Джабатырова Б.К., к. п. н., доцент
Адыгейский государственный университет, г. Майкоп*

Актуальность рассматриваемой темы заключается в том, социокультурная ситуация российского образования ставит сегодня перед средним профессиональным образованием задачи подготовки личностно и компетентностно-развитых специалистов, ориентированных на запросы рынка труда [2].

Согласно концепции модернизации российского образования на период и Национальной доктрине образования в Российской Федерации до 2025г. основная цель профессионального образования заключается: в подготовке квалифицированного работника соответствующего уровня и профиля, конкурентоспособного на рынке труда, компетентного,

ответственного, свободно владеющего своей профессией и ориентированного в смежных областях деятельности, способного к постоянному профессиональному росту, социальной и профессиональной мобильности; в удовлетворении потребностей личности в получении образования.

Стратегическими задачами Федеральной целевой программы развития образования и национального проекта «Образование» являются: совершенствование содержания и технологий, развитие системы обеспечения качества образовательных услуг, повышение эффективности управления в системе образования, совершенствование механизмов в сфере индивидуального развития личности и раскрытия потенциала каждого.

Востребованность выпускников среднего профессионального образования и более короткие сроки их подготовки не должны снижать внимание к качеству их образования, готовности к дальнейшему профессионально-личностному саморазвитию [3].

В настоящее время общество не может быть удовлетворено готовностью личности только к исполнительской деятельности, вследствие чего ориентирует каждого выпускника на принятие ответственности за свое будущее. Именно поэтому вопросы профессионального самосовершенствования будущего специалиста, его готовности к саморазвитию являются сегодня приоритетными в теории и практике современного профессионального образования [6].

По мнению работодателей, как показывают опросы, выпускники учреждений среднего профессионального образования должны обладать такими сформированными компетентностями, которые позволят будущим специалистам среднего звена оперативно проводить обновление и наладку производственных линий, а работающим в области сервиса изучать и удовлетворять потребности клиентов.

В педагогических исследованиях последних десятилетий потребность в профессиональном самосовершенствовании как факторе становления и дальнейшего развития специалиста рассматривались А.А. Деркачем, В.С. Гершунским, Э.Ф. Зеером, А.К. Макаровой, В.Н. Максимовой, Т.М. Максимовой, А.М. Новиковым, В.А. Пятиным, В.В. Сериковым, Филатовым Д.О. и другими.

Современное общество испытывает острую потребность в специалистах, умеющих быстро адаптироваться к изменяющимся жизненным условиям, способных к самостоятельному выбору сферы деятельности, к профессионально-личностному саморазвитию. Под саморазвитием понимается собственная активность человека в изменении себя, в раскрытии, обогащении своих духовных потребностей, творчества, своего личностного потенциала. Саморазвитие интегрирует деятельность субъекта, направленную на развитие характера, способностей и индивидуальности. Под профессиональным саморазвитием понимается рост, становление, интеграция и реализация в профессиональной деятельности профессионально значимых личностных качеств и способностей, профессиональных знаний и умений, активное качественное преобразование человеком своего внутреннего мира, приводящее к принципиально новому его строю и способу жизнедеятельности [4].

Профессионально-личностное саморазвитие начинается на младших курсах. Юношеский возраст, в котором находятся обучающиеся колледжей, сензитивен для интенсивного самосознания и саморазвития. В связи с этим в процессе профессионального образования происходит не просто «надстраивание» нового знания и социального опыта, а личностно-профессиональное становление будущего специалиста – воспитание себя сообразно собственной стратегии жизни и профессиональной деятельности.

Методологической основой в психолого-педагогических исследованиях является деятельностный подход и принципы личностно-деятельностного подхода, которые позволяют выделить профессионально-личностные компоненты готовности обучающихся колледжа к профессиональной деятельности к которым относятся: способность к самообучаемости, способность самостоятельно планировать, выполнять и адекватно оценивать свою деятельность, саморефлексия как самосознание своей личности и самостоятельности,

способность к саморегуляции, способность к самокорректировке, способность к самостоятельному решению задач; ответственность.

Таким образом, результативному формированию профессионального сознания, обучающегося способствует обязательная организация психолого-педагогического сопровождения студента на всем периоде обучения в колледже:

- при вовлечении его в деятельностный учебный процесс;
- организации интерактивного взаимодействия;
- передаче обучающемуся активной субъектной роли в контексте отношений между студентом и педагогами колледжа.

Список литературы:

1. Федеральный государственный образовательный стандарт среднего профессионального образования по специальности 43.02.16 Туризм и гостеприимство. Утвержден Приказом Минпросвещения России от 12.12.2022 № 1100.

2. Послания Президента Российской Федерации Федеральному Собранию Российской Федерации 2019 года и 2020 года, Указ Президента Российской Федерации от 7 мая 2018 года № 204 «О национальных целях и стратегических задачах развития Российской Федерации на период до 2024 года».

3. Национальная доктрина образования в Российской Федерации: Постановление Правительства РФ от 04.10.2000 N 751, программа развития до 2025 г., цели, задачи, способы их достижение и результаты.

4. Бадашкеев М. В. Личностно-профессиональное самоопределение студентов педагогического колледжа / М. В. Бадашкеев, М. А. Бадашкеева // Матрица научного познания. – 2017. – № 11. – С. 161-165.

5. Барихина М. В. Психолого-педагогическое сопровождение профессионально-личностного самоопределения обучающихся / М. В. Барихина, Н. О. Свиридова // Инновационное развитие профессионального образования. – 2022. – № 1(33). – С. 101-107.

6. Умаев А.У., Салахбеков А.П., статья «Педагогические условия профессионального саморазвития учителя». Дагестанский государственный педагогический университет, 2012.

СЕКЦИЯ КАФЕДРЫ ФИЗИЧЕСКОГО ВОСПИТАНИЯ

ПРОФИЛАКТИКА ИНТЕРНЕТ-ЗАВИСИМОСТИ, ПУТЕМ ВОВЛЕЧЕНИЯ МОЛОДЕЖИ В СПОРТИВНЫЕ МЕРОПРИЯТИЯ

Бережная Л.Е.

*Адыгейский государственный университет, г. Майкоп
Научный руководитель: Немцева Н.А., к. п. н., доцент
Адыгейский государственный университет, г. Майкоп*

В современном мире отчетливо прослеживается тенденция повсеместной цифровизации общества. Причиной этого является стремление к улучшению качества жизни, но несмотря на благие цели, данная тенденция влечет за собой ряд негативных последствий, одним из которых и является зависимость молодых людей от интернета и интернет-девайсов (гаджетов). В исследованиях Поповца П. М., Резетера Т.М., Гринберга В. И. современная молодежь, а именно поколение Z, развивалось параллельно с развитием интернета, вследствие чего они оказались более способны к качественному использованию интернет-ресурсов, чем люди более старшего возраста. Но это же послужило причиной того, что грань между интернет-пространством и реальностью в их жизни менее заметна. За счет этого именно молодое поколение в данный момент является одной из более явных групп риска развития интернет-зависимости, а многие молодые люди уже подвержены ей. Организация спортивных

мероприятий для профилактики интернет-аддикции является необходимой мерой для того, чтоб улучшить показатели здоровья общества, а также понизить степень распространения интернет-зависимости среди будущих поколений [2,5].

Согласно статистике, представленной на сайте РБК, на 2023 год, «почти половина россиян (45%) считают себя зависимыми от гаджетов и интернета, при этом каждый восьмой (13%) уверен в наличии зависимости. Причем установлено, что чем моложе респонденты, тем чаще они отмечают у себя симптомы цифровой зависимости: среди опрошенных моложе 34 лет доля таких людей составила 57%, тогда как среди участников опроса старше 45 лет - 37%.» [3]

Степень разработанности проблемы. В исследованиях А. О. Кибитова, А. В. Трусовой и А. Ю. Егорова рассматриваются клинические, биологические, генетические и психологические аспекты интернет-зависимости. Н. Н. Братчикова в своем исследовании рассматривала различные подходы к понятию «интернет-зависимость». В исследованиях Е. Ю. Казариновой и А. Б. Холмогоровой изучается связь интернет-зависимости с социальной тревожностью и предпочитаемыми видами интернет-контента у молодежи. Я. С. Журнакова и О. В. Лозгачева в своих исследованиях проанализировали основные методы профилактических мероприятий с интернет-зависимыми подростками. Негативные последствия интернет-зависимости рассматриваются в исследованиях А. Хомик и Ю. А. Кайля.

Таким образом, можно сформулировать **цель исследования**: теоретически обосновать эффективность вовлечения молодежи в спортивные мероприятия как средства профилактики интернет-зависимости.

Для реализации поставленной цели необходимо выполнить ряд задач:

- 1) Определить основы интернет-зависимости и ее профилактики;
- 2) Обосновать эффективность вовлечения молодежи в спортивные мероприятия для профилактики интернет-зависимости;
- 3) Разработать практические рекомендации по профилактике интернет-зависимости среди молодежи.

Обращаясь к законодательству Российской Федерации, а в частности к Федеральному закону от 30 декабря 2020 г. № 489-ФЗ "О молодежной политике в Российской Федерации", можно выделить, что «молодежь, молодые граждане - социально-демографическая группа лиц в возрасте от 14 до 35 лет включительно (за исключением случаев, предусмотренных частью 3 статьи 6 настоящего Федерального закона), имеющих гражданство Российской Федерации» [4]. Но, помимо возрастных критериев, многие ученые выделяют и другие, например трудовую деятельность, психофизиологические особенности или социальный статус.

Таким образом, молодежь – это категория граждан трудоспособного возраста, находящаяся на пути жизненного становления. Необходимость социальной работы с молодежью обусловлена необходимостью формирования здорового и уверенного будущего государства в лице будущих поколений.

В свою очередь, понятие интернет-зависимости чаще всего трактуется согласно определению психолога Марка Гриффитса: «Интернет-зависимость - это нехимическая поведенческая зависимость, которая предполагает взаимодействие человека и машины (компьютера и Интернета) [1]

В рамках изучения данной проблемы было проведено пилотажное эмпирическое исследование интернет-зависимости среди молодежи.

Была поставлена цель исследования – определить степень распространения интернет-зависимости среди молодежи в Республике Адыгея, исходя из опроса молодых людей в возрасте от 18 до 23 лет.

В исследовании принимали участие студенты Адыгейского государственного университета, в возрасте от 18 до 23 лет. Количество участников составило 50 человек. Проводилось пилотажное исследование. Были использованы качественные и количественные

методы сбора эмпирических данных: анкетирование и интервью. Анкета была составлена К. Янг.

Согласно результатам опроса, из общего количества респондентов у 42% была выявлена зависимость, среди них 38% женщин и 62% мужчин. На пограничной стадии находится 48% опрошенных, из них 62,5% - женщины, а мужчин – 47,5%. В пределах нормы результаты были выявлены у 10% респондентов, из них 40% женщин и 60% мужчин.

Таким образом, прослеживается интересная тенденция – большее количество женщин подвержены зависимости, но мужчины погружены в нее сильнее. Это может быть связано с образом жизни и конкретной деятельностью в интернете, характерной каждому из полов. Стоит отметить, что многие люди из числа опрошенных не признают у себя интернет-зависимости или же считают ее безвредной, но это совершенно не так. Те респонденты, что признают у себя интернет-зависимость, единогласно говорят, что сами не смогли бы справиться с этой проблемой.

Респонденты отмечают, что к формированию зависимости от компьютера ведут такие неизменные атрибуты современности:

- все более ускоряющийся темп жизни;
- потоки ежедневно обрушивающейся на каждого из нас информации, которые превышают способности к адаптации и самоорганизации;
- проблемы с социализацией;
- жесткие стандарты красоты;
- пропаганда трудоголизма;
- Привлекательность легкого получения удовольствия через интернет и многие другие факторы.

Многие из этих факторов можно устранить, вовлекая молодых людей в спортивные мероприятия и занятия физической культурой.

Исследования показывают, что можно выделить 3 уровня использования физической культуры и спорта в качестве мер профилактики аддиктивного поведения

1. Профилактика, как отвлечение молодежи от вредных привычек. Создаются различные тактики, средства и формы по занятиям физической культурой и спортом;

2. Данный уровень выражается в приобщении к здоровому образу жизни. То есть уровень нацелен на оздоровление молодежи;

3. Меняются основные свойства личности аддикта во время занятий физическими упражнениями.

В исследованиях М.А. Арвисто выделяется три уровня ценностных ориентации студентов в физкультурно-спортивной деятельности:

1. Эмоционально-рациональные ценности;
2. Ценности, связанные с физическим «Я»;
3. Морально-волевые качества [8, с 19-20].

Исходя из результатов эмпирического исследования и анализа литературы, были разработаны следующие практические рекомендации:

- Педагогам следует поощрять и мотивировать молодежь к участию в спортивных мероприятиях, особенно в командных видах спорта.

- Школы, ВУЗы и молодежные организации должны предлагать разнообразные спортивные программы, адаптированные к интересам и возможностям молодежи.

- Спортивные тренеры и руководители должны создавать позитивную и поддерживающую среду, которая способствует физической активности и социальному взаимодействию.

- Необходимо проводить информационно-просветительские кампании, направленные на повышение осведомленности о рисках интернет-зависимости и преимуществах спортивных мероприятий.

Список литературы:

1. Griffiths M. Does Internet and computer" addiction" exist? Some case study evidence //CyberPsychology and Behavior. – 2000. – Т. 3. – №. 2. – С. 211-218.
2. Гринберг В. И. Профилактика интернет-зависимости у молодежи //Физическая культура, спорт и молодежная политика в условиях глобальных вызовов.-Екатеринбург, 2023. – 2023. – С. 584-590
3. Каждый восьмой россиянин уверенно причислил себя к интернет-зависимым [электронный ресурс] // РБК - https://www.rbc.ru/technology_and_media/04/08/2023/64cc50bf9a7947b41b90b8d5?from=copy
4. Об утверждении Основ государственной молодежной политики Российской Федерации на период до 2025 года [Электронный ресурс] Распоряжение Правительства Российской Федерации от 29 ноября 2014 года № 2403 - р // Официальный интернет - портал правовой информации «КонсультантПлюс». URL: http://www.consultant.ru/document/cons_doc_LAW_171835/
5. Попов П. М., Резер Т. М. Профилактика технологической зависимости: отечественный опыт и зарубежные инициативы //Интеграция образования. – 2023. – Т. 27. – №. 4 (113). – С. 574-590.
6. Филиппович В. А. Педагогические аспекты профилактики подростковой наркомании средствами физической культуры и спорта //Наука-2020. – 2016. – №. 3 (9). – С. 80-83.

ПЕРСПЕКТИВЫ РАЗВИТИЯ СПОРТА ДЛЯ ЛЮДЕЙ С ОГРАНИЧЕННЫМИ ВОЗМОЖНОСТЯМИ ЗДОРОВЬЯ

*Данилов Артур Андреевич
Адыгейский государственный университет, г. Майкоп
Научный руководитель: Немцева Н.А., к. п. н., доцент
Адыгейский государственный университет, г. Майкоп*

В контексте растущего интереса к инклюзии и равным возможностям для всех членов общества, развитие спортивных возможностей для людей с ограниченными возможностями здоровья становится важным аспектом социокультурной сферы. Спорт имеет огромный потенциал для улучшения физического здоровья, социализации и самооценки у таких людей.

Цель исследования заключается в выявлении перспектив развития спорта для людей с ограниченными возможностями здоровья. Основные задачи включают анализ существующих программ инклюзивного спорта, определение потребностей адаптации спортивных мероприятий для различных групп людей с ограничениями, и разработку рекомендаций для создания более доступной и инклюзивной спортивной среды.

Методы. Для достижения поставленных целей будут использованы методы анализа существующих исследований в области инклюзивного спорта, анализ программ адаптированной физической активности, а также обзор литературы по спорту и здоровью.

В ходе обзора литературы были изучены работы, посвященные инклюзивному спорту, адаптированным видам физической активности для различных категорий людей с ограничениями, и психологическим аспектам участия в спорте для индивидуумов с ограниченными возможностями.

Основные выводы. Результаты исследования позволят выявить возможности для дальнейшего развития спортивной сферы для людей с ограниченными возможностями здоровья и создания более инклюзивной спортивной среды. Ожидается, что рекомендации, выработанные на основе данного исследования, помогут улучшить доступ к спорту для всех и повысить уровень физической активности среди людей с ограниченными возможностями здоровья.

ПРОФИЛАКТИКА РАССТРОЙСТВ ПИЩЕВОГО ПОВЕДЕНИЯ КАК ОДИН ИЗ КОМПОНЕНТОВ ФОРМИРОВАНИЯ ЗДОРОВОГО ОБРАЗА ЖИЗНИ

*Михалочкина Анастасия Павловна
Адыгейский государственный университет, г. Майкоп
Научный руководитель: Немцева Н.А., к. п. н., доцент
Адыгейский государственный университет, г. Майкоп*

Проблема расстройства пищевого поведения становится все более актуальной в современном мире. В связи с развитием медиа сферы и индустрии моды, а также электронных технологий, с помощью которых можно заниматься самопрезентацией через социальные сети, молодое поколение все чаще сталкивается с проблемой соответствия или несоответствия тем или иным стандартам внешности. И это столкновение зачастую происходит с самого детства. В связи с этим формируются нездоровые пищевые привычки, значительно ухудшающие состояние здоровья подрастающего поколения. [3]

В инициативе «общественное здоровье» национального проекта «демография» большое внимание уделяется укреплению здоровья, что показывает приоритетность задачи формирования здорового молодого поколения.

Но, несмотря на это, согласно исследованию, опубликованному на сайте анкетолог, на 2023 год «77% россиянок следят за питанием, 52% часто думают о похудении, 47% признались, что вес влияет на их удовлетворенность жизнью». Исследование проводилось на выборке более 3000 женщин старше 18 лет. [1]

Цель исследования: теоретически обосновать необходимость профилактики расстройств пищевого поведения при формировании здорового образа жизни

Для реализации поставленной цели необходимо выполнить ряд задач:

1. выявить основные факторы, способствующие формированию расстройств пищевого поведения;
2. определить роль профилактики расстройств пищевого поведения при формировании здорового образа жизни;
3. разработать рекомендации по формированию здорового отношения к пище и связанным с ними поведенческим моделям.

В процессе изучения проблемы было проведено исследование на базе Адыгейского государственного университета. Респондентами стали 32 студента университета.

Респондентам было предложено пройти Голландский опросник пищевого поведения DEBQ, в результате чего были получены статистические данные о наличии нарушений пищевого поведения по трем шкалам.

Шкала ограничительного пищевого поведения (Нарушения выявлены у 43,75%), шкала эмоционального пищевого поведения (Нарушения выявлены у 81,25%), шкала экстернального пищевого поведения (Нарушения выявлены у 68,75%)

Основные факторы, способствующие формированию расстройств пищевого поведения, могут быть разнообразны и включать: психологические, социокультурные, биологические.

Исследование этих факторов помогает лучше понять причины возникновения расстройств и разработать эффективные методы их профилактики.

Исследователи отмечают, что неправильное питание наносит здоровью орадо больший вред, чем экологические и психологические проблемы. Исходя из этого, можно сдлать вывод о необходимости формирования культуры грамотного питания и профилактике расстойств пищевого поведения в целях фрмирования здоровго образа жизни. [2]

Профилактика расстройства пищеого поведения включает в себя ряд мерориятий и подходов, напрвленных на формирование культуры правильного питания. Включает в себя формирование понимания собственных пищевых привычек, построение здоовых отношений к еде и телу, а также стремление к достижению балланса в питании.

Исходя из этого, роль профилактики расстройств пищевого поведения при формировании здорового образа жизни является ключевой. Осознание важности здорового питания и установление правильных пищевых привычек с раннего возраста способствует предотвращению развития многих расстройств и созданию благоприятной среды для поддержания здоровья.

Таким образом, теоретическое обоснование необходимости профилактики расстройств пищевого поведения при формировании здорового образа жизни подтверждает важность проведения дальнейших исследований и разработки практических мероприятий по этой проблематике.

Список литературы:

1. 61% женщин сидели на диетах. Исследование | Анкетолог - [электронный ресурс] <https://iom.anketolog.ru/2023/10/26/gpp-issledovanie>
2. Тутельян В. А., Вялков А. И., Разумов А. Н. Научные основы здорового питания. – 2010.
3. Игнатъева К. А. Влияние информационной сети на формирование нарушения пищевого поведения у молодежи //Кризис идентичности: личность, профессионал, сообщество. Актуальное состояние и пути преодоления. – 2023. – С. 158-161.

ИНСТИТУТ ПРАВА

ИСТОРИЯ ГОСУДАРСТВА И ПРАВА, СОЦИОЛОГИЯ ПРАВА

БИЛЛЬ О ПРАВАХ 1791 Г.

*Дидухова А.А.
Адыгейский государственный университет, г. Майкоп
Научный руководитель: Куваева С.А., к. социол. н.
Адыгейский государственный университет, г. Майкоп*

Билль о правах в США, принятый в 1791 году, является одним из важнейших документов в истории Соединенных Штатов Америки. Конституция США, создавшая сильную федеральную власть, не включала в себя гарантии прав личности от произвола федеральных властей. Под давлением протестов антифедералистов Джеймс Мэдисон предложил 8 июня 1789 г. дополнить Конституцию. Первые 10 поправок к Конституции, принятые Конгрессом и ратифицированные штатами до 15 декабря 1791 г., получили название Билль о правах. Он стал неотъемлемой частью Конституции США, поскольку в основной текст поправки не вносились, они принимались отдельно. [1, с 333]

Первоначально «Билль о правах» рассматривался лишь как закон, защищающий граждан от произвола федеральных властей. Он восходит к британской «Великой Хартии вольностей» 1215 года, законодательно ограничившей власть короля [2, с 744]

Условно текст Билля о правах можно разделить на две части: в первой из них закреплены классические демократические права и свободы граждан, а во второй - гарантии их реализации. С 1789 г. по 1791 г. в конституцию США 1787 г. были внесены 10 поправок – Билль о правах. Они включали в себя:

Первая поправка Билля о правах гарантирует свободу вероисповедания, свободу слова, свободу печати, право на мирные собрания и право обращаться к правительству с петициями. Это означает, что граждане имеют право свободно выражать свои мнения, верить в то, что они считают правильным, и собираться для мирных целей.

Вторая поправка Билля о правах гарантирует право на ношение оружия. Это право было важным для американских колонистов, которые использовали оружие для защиты своих домов и свободы.

Третья поправка Билля о правах запрещает принудительное размещение войск в частных домах без согласия владельцев. Это было важным ограничением для правительства, чтобы защитить частную собственность и индивидуальные права граждан.

Четвертая поправка Билля о правах гарантирует право на защиту от незаконных обысков и арестов. Это означает, что правоохранительные органы должны иметь официальное разрешение, чтобы провести обыск или арестовать человека, и должны иметь достаточные основания для подозрения в совершении преступления.

Пятая поправка Билля о правах гарантирует право на справедливое судебное разбирательство и защиту от двойного наказания и самообвинения. Это означает, что каждый человек имеет право на справедливое судебное разбирательство, включая право на адвоката и право на неприкосновенность личности. [3, с 280]

Шестая поправка Билля о правах гарантирует право на быстрое и общественное судебное разбирательство в уголовных делах. Это означает, что каждый человек имеет право на справедливое и открытое судебное разбирательство, а также право на информированность о предъявленных обвинениях.

Седьмая поправка Билля о правах гарантирует право на судебное разбирательство в гражданских делах, если сумма спора превышает 20 долларов. Это означает, что каждый человек имеет право на справедливое судебное разбирательство в гражданских спорах.

Восьмая поправка Билля о правах запрещает жестокое и необычное наказание. Это означает, что наказание должно быть пропорциональным преступлению и не должно быть излишне жестоким или необычным.

Девятая поправка Билля о правах гарантирует, 548 что список прав, перечисленных в Конституции и Билле о правах, не является исчерпывающим, и что граждане имеют и другие неуказанные права.

Десятая поправка Билля о правах подтверждает принцип федерализма, согласно которому власть делится между федеральным правительством и штатами. Это означает, что штаты имеют право на самоуправление и могут принимать законы, не противоречащие Конституции. [4, с 548]

Таким образом, Биль о правах в США 1791 года является фундаментальным документом, который гарантирует основные гражданские свободы и права американских граждан. Принятие Билля о правах обеспечило правительству поддержку основных слоев белого имущего населения мужского пола, необходимую для дальнейшей консолидации страны и упрочения внутреннего и внешнего положения молодой республики. Кроме всего вышесказанного, важность и значимость Билля о правах можно отметить в том, что он использовался при разработке Всеобщей Декларации прав человека, принятой Организацией Объединенных Наций 10 декабря 1948 г., и аналогичных документов, действующих на сегодняшний день во многих странах мира он продолжает оставаться важным и актуальным в современном обществе, защищая права и свободы каждого гражданина.

Список литературы.

1. Боботов С.В., Жигачев И.Ю. введение в правовую систему США. - М.: НОРМА, 1997. - с. 333.
2. Графский В.Г. Всеобщая история права и государства. - М.: НОРМА, 2002. - с. 744.
3. Каленский В.Г. Билль о правах в конституционной истории США. - М.: Наука, 1983. - с. 280.
4. Конституции зарубежных государств. / Сост. В.В. Маклаков. - М.: БЕК, 2000. - с. 548.

НЮРНБЕРГСКИЙ ПРОЦЕСС

Аутлева С.М.

Адыгейский государственный университет, г. Майкоп

Научный руководитель: Мамишева З.А., к. ю. н., доцент

Адыгейский государственный университет, г. Майкоп

Нюрнбергский процесс - самый известный в мире судебный процесс над бывшими руководителями гитлеровской Германии. Он проходил с 10 часов утра 20 ноября 1945 года по 1 октября 1946 года в Международном военном трибунале в г. Нюрнберге (Германия). Международный военный трибунал в Нюрнберге - первый в истории международный суд. Его результатом стало признание гитлеровской агрессии тягчайшим уголовным преступлением, осуждение преступлений государственного масштаба, правящего режима Гитлера, его карательных институтов, высших политических и военных деятелей фашистской Германии. Нередко его называют "Судом истории".

Это был один из самых крупных судебных процессов в истории человечества. Он сыграл важную роль в развитии международного права в целом и развитии взаимоотношений между государствами всего Мира после Второй Мировой войны. [1, с 800]

Этот исторический судебный процесс юридически закрепил окончательный разгром фашизма, вошел в историю как процесс антифашистский. Перед всем миром была раскрыта сущность фашизма, его идеологии, в особенности расизма, являющегося идейной основой для подготовки и развязывания агрессивных войн и массового истребления людей. Нюрнбергский процесс имел специфические особенности ранее неизвестные практике судопроизводства. Это объясняется тем, что совершение чудовищных злодеяний фашистами и нацистами были достоянием гласности и требовали соответствующей юридической квалификации и осуждения.

Так в уставе было указано, что субъектами обвинения могут быть группы и организации, судьи были вправе самостоятельно определять ход процесса. Новшеством также было то, что суд являлся судом конечной инстанции, его главной целью было конкретизировать и квалифицировать степень вины обвиняемых – главных военных преступников, отсюда и название – военный трибунал. [2, с 689]

Международный военный трибунал был сформирован на паритетных началах из представителей четырёх держав в соответствии с Лондонским соглашением:

- от СССР: заместитель председателя Верховного Суда Советского Союза генерал-майор юстиции И. Т. Никитченко; полковник юстиции А. Ф. Волчков;
- от США: бывший генеральный прокурор страны Ф Биддл; Джон Паркер (англ.);
- от Великобритании: главный судья Джеффри Лоуренс (англ.); Норман Биркет (англ.);
- от Франции: профессор уголовного права Анри Доннедьё де Вабр (англ.); Роберт Фалько (нем.).

Следует особо отметить, что Нюрнбергский процесс был процессом гласным в самом широком смысле этого слова.

Из 403 судебных заседаний не было ни одного закрытого. В зал суда было выдано более 60 тыс. пропусков, часть из них получили немцы. Все, что говорилось на суде, тщательно стенографировалось. Процесс велся одновременно на четырех языках, в том числе и немецком. Прессу и радио представляли около 250 корреспондентов, которые передавали сообщения о ходе процесса во все страны. Нюрнбергский процесс был процессом исключительным по безупречности и силе доказательств обвинения. В качестве доказательств фигурировали показания многочисленных свидетелей, в том числе и бывших узников Освенцима, Дахау и других гитлеровских концлагерей - очевидцев фашистских злодеяний, а также вещественные доказательства и документальные фильмы.

При этом обвиняемые вели себя смело и нагло, умело тянули время, рассчитывая, что послевоенное обострение отношений между СССР и Западом и слухи о нависшей опасности грядущей войны, поставят крест на процессе.

Судебные заседания проходили напряженно. В такой непростой ситуации ключевую роль сыграли жесткие и профессиональные действия советского обвинения. Окончательно переломил ход процесса фильм о концлагерях, снятый фронтовыми кинооператорами. Жуткие картины Майданека, Заксенхаузена, Освенцима полностью сняли сомнения трибунала.

Важнейшая роль Нюрнбергского суда заключалась в том, что враждебные отношения и проявление агрессии в отношении других стран является главным международным преступлением. У таких действий против всего человечества и мира нет срока и места давности. [3, с 400]

Также Нюрнбергский суд стал первым в современной истории случаем того, как военные преступления стали расследоваться не только национальным судом, но и особым органом в международном уголовном праве. Решения которых принимались согласно всем правовым соглашениям, принятыми коллективно со всеми странами антигитлеровской коалиции. Этот процесс сыграл огромную роль в развитии международного права и стал главнейшим уроком для будущих поколений.

Список литературы:

1. Нюрнбергский процесс : сборник материалов в 3 т. Т. 1. Нацистский заговор против мира и человечества. Преступления германских монополий /сост.: Г. Н. Александров, М. Ю. Рагинский, А. И. Полтораки - Москва : Юридическая литература, 1965. - 800 с.
2. Нюрнбергский процесс : сборник материалов в 8 т. Т. 1. / отв. ред., авт. предисл. А. М. Рекунков. - Москва : Юридическая литература, 1987. - 689 с.,
3. Ни давности, ни забвения : по материалам Нюрнбергского процесса / ред., авт. предисл. Л. Н. Смирнов - Москва : Юридическая литература, 1985. - 400 с.

СОВРЕМЕННЫЕ ТИПЫ ЛИЧНОСТИ КАК ФАКТОР ДЕВИАНТНОГО ПОВЕДЕНИЯ

Саад М.Г.

*Адыгейский государственный университет, г. Майкоп.
Научный руководитель: Ешев М. А., к. социол.н., доцент.
Адыгейский государственный университет, г. Майкоп*

Современные типы личности могут играть определенную роль в девиантном поведении. Девиация – это поведение, которое отклоняется от социальных норм и ожиданий. В классическом понимании существует несколько типов личности, которые могут быть связаны с девиантным поведением:

- нарциссическая личность: люди с нарциссическими чертами личности могут проявлять девиантное поведение из-за своего чрезмерного самолюбия и стремления к вниманию. Они могут быть склонны к агрессивному поведению или нарушению правил, чтобы поддерживать свое высокомерное восприятие о себе;

- антиобщественная личность: люди с антиобщественной личностью могут проявлять девиантное поведение из-за своего неуважительного или даже агрессивного отношения к общественным нормам. Они могут совершать преступления или нарушать правила в ущерб другим, не испытывая сожаления или угрызений совести;

- импульсивная личность: люди с импульсивной личностью могут быть более склонны к девиантному поведению из-за своей неспособности контролировать свои импульсивные желания и поступки. Это может приводить к рискованным или опасным действиям.

Также важно отметить, что современные групповые динамики, такие как влияние социальных сетей и медиа, могут также оказывать влияние на девиантное поведение,

поскольку они могут формировать и поддерживать определенные образцы поведения и ценностей. В современном интернет-пространстве существуют некие ярлыки (своя классификация типов личности), которые на людей вешают исходя из каких либо характеристик внутренних или внешних. Тема нашего прошлого исследования была связана с образом женщины в цифровом пространстве в связи с чем мы решили восстановить паритет, и сегодня мы поговорим о современных образах мужчин.

В соцсетях попадают слова «скуф», «тюбик», «чечик», «масик», «штрих» – все они обозначают определенную категорию мужчин и часто несут негативные коннотации.

Термины зародились в разное время и в разных местах рунета, но теперь активно используются в интернет-сленге повсюду. Одни понятия касаются по большей части внешности, другие – характера. Некоторые термины очень обидные, а некоторые – нейтральные. Тренд привел к тому, что пользователи делят на скуфов и тюбиков знаменитостей, своих знакомых или случайных людей в соцсетях. А порой оценивают самих себя и иронизируют над оскорбительными понятиями.

Разберемся в типологии.

1. Скуфы. Скуфами, или же скуфидонами, на имиджборде нарекли мужчин, с точки зрения двачеров, непривлекательных и недостаточно заботящихся о своем внешнем виде. Как правило, под скуфами имеются в виду люди с лишним весом и отеками, залысинами, неухоженной щетиной, в неопрятной одежде, которые выглядят куда старше своих лет. Какого-то конкретного возраста, с которого начинается процесс превращения в скуфа («оскуфения» или «скуфизации», как это называют в сети), нет.

2. Масик. Самая позитивная характеристика. Заботливый, уважительный, ухаживает, дарит подарки, поддерживает феминизм, следит за бытом. Не манипулирует. Решает проблемы.

3. Чечик. Максимально нейтральный парень: либо неинтересный, либо просто незнакомый. Сокращение от слова «человечек». Не вызывает каких-либо эмоций.

4. Тюбик. Отрицательная характеристика. На первый взгляд привлекательный и интересный парень, который оказывается манипулятором, использует эмоциональные качели и пренебрегает девушкой. Может давить на жалость. С таким нельзя построить здоровые отношения.

5. Штрих. Негативная характеристика. Опасный парень, может быть криминальным авторитетом, может применять психологическое или физическое насилие. Абыюзер.

Эта типология показывает нам, что в современном мире люди могут навязывать какие-то ярлыки, что может привести к проявлению девиантного поведения.

Эти ярлыки, навязанные обществом, могут сильно влиять на то, как люди переживают себя и воспринимают других, и в определенных случаях это может провоцировать девиантное поведение. Например, лейбл «Штрих» или «Тюбик» может стать пророческим: когда человек ожидает такого отношения от общества, он может начать вести себя соответствующим образом. Такие ярлыки могут создавать «маргинализацию», когда люди начинают воспринимать себя как отверженные из общества, что может приводить к поведению, нарушающему социальные нормы, включая девиантное поведение и антисоциальное поведение.

Также ярлыки и стигматизация могут приводить к ухудшению психического здоровья и ухудшению самооценки у тех, кто подвергается такому обозначению. Это может способствовать девиантному поведению, так как люди, которые ощущают себя отторгнутыми или подверженными предрассудкам, могут начать действовать в соответствии с этими ожиданиями.

Поэтому очень важно, чтобы общество избегало стигматизации и ярлыков, и вместо этого старалось понять сложность каждой личности и помочь каждому человеку решить его проблемы и индивидуальные трудности, вместо того чтобы сводить их к «этикеткам». Ведь такие ярлыки как штрих и тюбик могут служить факторами конфликтных ситуаций. В том числе и в правовой сфере.

ГОСТИНГ КАК ФОРМА ИГНОРИРОВАНИЯ

Уджуху А.Р.

*Адыгейский государственный университет, г. Майкоп.
Научный руководитель: Ешев М. А., к. социол.н., доцент.
Адыгейский государственный университет, г. Майкоп*

В эпоху цифровых технологий, когда основная часть общения происходит в виртуальном пространстве, гостинг становится всё более распространённым и доступным способом избегания сложных межличностных ситуаций. Актуальность темы гостинга подчеркивается увеличивающимся количеством случаев, когда люди сталкиваются с ним как в личной жизни, так и в рабочей среде. В рабочем контексте гостинг может привести к серьезным нарушениям в командной работе и снижению общей продуктивности. В личных отношениях это может вызвать длительное эмоциональное недомогание и затруднения в построении доверия к новым знакомствам. Важность проблемы гостинга заключается в её глубоком воздействии на психологическое состояние людей, вызывая стресс, тревогу и даже депрессию у пострадавших от этого поведения.

Тема гостинга упомянута в статьях: Ивановой О.Э. и Рябининой Е.В. [2], Бойкиной Е.Э. [1] и Семёновой Г.В. [3], где рассмотрены понятие, признаки, виды и последствия гостинга, как явления игнорирования в обществе.

Целью исследования является изучение явление гостинга как формы игнорирования.

Задачами исследования является: дать определение гостинга; выявить основные причины возникновения гостинга; рассмотреть основные методы защиты от гостинга.

Термин «гостинг» (от англ. Ghosting), означает резкое и без предварительных объяснений прекращение всякого общения с кем-либо.

Повсеместное распространение гостинга в современном обществе часто связывают с изменениями в способах общения, которые принесли социальные сети и мобильные коммуникации

Основные аспекты гостинга:

1. Внезапность: Гостинг происходит без видимых предупреждений и обычно отсутствует любое объяснение. Связь может быть прервана без предварительного знака тревоги, что может вызвать шок у получающей стороны.

2. Игнорирование попыток связи: Человек, который «привидел», обычно игнорирует все попытки другого человека восстановить контакт, включая сообщения, телефонные звонки и попытки личной встречи.

3. Эмоциональные последствия: Для того, кто подвергся гостингу, это может вызвать значительный стресс, чувство потери и вопросы о собственной самооценке. Может возникнуть неопределенность и догадки о причинах такого резкого изменения поведения.

Причинами, по которым люди прибегают к гостингу, могут быть разнообразными:

1. Избегание конфликта

Многие люди чувствуют себя неудобно или неспособны справиться с конфликтными ситуациями. Гостинг может быть способом избежать прямого столкновения или неприятного разговора. Человек может чувствовать, что проще просто исчезнуть, чем обсуждать сложные эмоции или разногласия.

2. Страх перед эмоциональной реакцией

Некоторые люди боятся эмоциональной реакции другого человека на разрыв отношений или изменение в отношениях. Они могут опасаться слез, злости или даже уговоров остаться. Гостинг становится способом уклонения от этих потенциально трудных взаимодействий.

3. Недостаток коммуникативных навыков

Люди, которые не умеют эффективно общаться, могут находить гостинг наиболее простым решением. Они могут не знать, как правильно выразить свои чувства или объяснить свои причины для окончания отношений, что приводит их к выбору молчаливого исчезновения.

4. Личные травмы и защитные механизмы

У некоторых людей гостинг может быть защитной реакцией, основанной на предыдущих травматических взаимоотношениях или страхе перед близостью. Они могут использовать гостинг как способ контроля над ситуацией, чтобы защитить себя от потенциальной боли.

5. Перегрузка и стресс

В современном мире, где люди часто перегружены и страдают от стресса, гостинг может казаться способом упростить или уменьшить общее количество обязанностей и отношений, которые требуют внимания. Иногда это решение появляется как способ справиться с перегрузкой, не осознавая полных эмоциональных последствий для другого человека.

Однако, различные ситуации и отношения могут породить разные виды гостинга, каждый из которых имеет свои уникальные особенности.

1. Романтический гостинг. Это самый известный вид гостинга, когда один из партнеров в романтических отношениях вдруг перестает отвечать на сообщения, звонки и прекращает всякое общение, оставляя другого без объяснений.

2. Дружеский гостинг. Происходит, когда друг внезапно прекращает общение, не давая объяснений. Это может быть вызвано конфликтом, изменениями в жизни или личными причинами.

3. Профессиональный гостинг. Этот вид встречается в рабочих и деловых отношениях, когда коллега, бизнес-партнер или потенциальный работодатель вдруг прекращает всякое общение после встреч, собеседований или переписки.

4. Семейный гостинг. Когда члены семьи перестают общаться друг с другом, часто из-за неразрешенных конфликтов или различий во взглядах и убеждениях.

Основными методами защиты от гостинга являются:

1. Построение крепких и здоровых отношений

- Открытое общение: С самого начала устанавливайте открытый диалог о ваших ожиданиях, границах и чувствах. Это может помочь создать взаимопонимание и доверие между вами и другими людьми.

- Выбор партнёров: Важно выбирать для близких отношений людей, которые демонстрируют эмоциональную зрелость и уважение к другим. Люди, которые умеют адекватно выражать свои чувства и уважать чувства других, менее склонны прибегать к гостингу.

2. Развитие навыков самопомощи

- Самоанализ и саморазвитие: Регулярный самоанализ может помочь вам понять и признать свои эмоциональные нужды и уязвимости. Это знание поможет вам быть более осознанными в отношениях и возможно предотвратить некоторые ситуации, которые могут привести к гостингу.

3. Установление здоровых границ

- Четкие личные границы: Определение и соблюдение четких границ в отношениях помогает поддерживать ваше психологическое пространство и уважение к себе. Это также учебный момент для других, как обращаться с вами.

- Самоуважение: Научитесь отстаивать свои права и чувства в отношениях. Сильное чувство собственного достоинства помогает не допускать нарушения ваших границ.

4. Психологическая подготовка

- Консультации: Регулярные встречи с психологом или терапевтом могут помочь вам лучше понимать свои эмоции и реакции, а также научиться более эффективным способам справления с отношениями и разрывами.

5. Ограничение контактов в социальных сетях

Избегание наблюдения за жизнью человека, который вас «привидел», через социальные сети - здоровый шаг. Это может помочь избежать дополнительной боли и позволит лучше сосредоточиться на своем восстановлении.

В заключение хочется сказать, что гостинг, как форма внезапного прерывания связи без объяснений, оставляет глубокий эмоциональный след в жизни тех, кто стал его жертвой. Это явление, характерное для нашей цифровой эры, где социальные связи могут казаться временными и легко разрываемыми, вызывает необходимость переосмысления наших коммуникативных стратегий и личностных границ.

На общественном уровне стоит вести диалог о нормах и этике в цифровом общении, стремясь к созданию более уважительной и поддерживающей среды в социальных сетях. Возможно, это потребует новых подходов к образованию и политике, направленных на улучшение понимания и управления цифровыми отношениями в будущем.

Список литературы:

1. Бойкина Е.Э. Современные лики социального остракизма: гостинг, орбитинг, фаббинг, культура отмены / Е.Э. Бойкина // Современная зарубежная психология. – 2022. – Том 11. – № 2. – С. 131–140.
2. Иванова О.Э. Трудовой гостинг как организационное отчуждение/ О. Э. Иванова, Е.В. Рябинина// Креативная экономика. – 2019. – Том 13. – № 7. – С. 1411-1428.
3. Представления об игнорировании как форме социальной эксклюзии / Г.В. Семёнова [и др.] // Психология человека в образовании. – 2022. – Т 4. – № 1. – С. 53-65.

МЕТОДЫ ВЫЯВЛЕНИЯ ПСИХОПАТОВ В ОБЩЕСТВЕ

Хаништова А.А.

*Адыгейский государственный университет, г. Майкоп
Научный руководитель: Ешев М.А., к.с.н., доцент
Адыгейский государственный университет, г. Майкоп*

Находясь в социальной среде, мы сталкиваемся с разными личностями, познаём их характер в общении с ними и обращаем внимание на различные проявления тех черт, которые не свойственны большинству людей в обществе. Таким образом, мы можем выявить настоящих психопатов или же социопатов.

Термином, обозначающим чаще всего врождённое патологическое состояние личности, лишённой эмпатии, любых моральных представлений и всякого рода нравственных ограничителей, является психопатия. К данному понятию можно также отнести группу личностных черт под названием «тёмная триада». Она включает в себя «макиавеллизм», «нарциссизм» и сам термин «психопатия».

Макиавеллист – это человек, готовый на всё, ради достижения собственных целей. Этот термин носит негативный характер. Он означает, что человек способен "пойти по головам" ради своей выгоды, достичь цели абсолютно любыми путями и не важно, какими могут быть последствия для него и для окружающих. Макиавеллист также является искусным манипулятором.

Нарциссист – личность, обладающая чрезмерным чувством собственной важности, исключительности, ощущением превосходства над другими людьми. Такому человеку свойственна завышенная самооценка. Он не терпит критику в свой адрес и не признаёт свои недостатки.

Психопат – личность, обладающая антисоциальным расстройством. Часто психопатов путают с социопатами. У них есть определённые схожести, но также присутствуют и существенные различия. Рассмотрим их подробнее.

Социопатия – это расстройство, приобретённое вследствие получения какой-либо психологической травмы, чаще всего в детстве. Ключевое слово здесь «приобретённое». То есть социопатами становятся те, например, кто был обделён заботой и любовью, вниманием родителей, подвергался жестокому обращению в детстве, страдал от сильного предательства или был брошен на произвол судьбы в опасной ситуации. Все эти события могли развить в человеке определённое отношение к окружающим. Социопаты – безответственные и ненадёжные люди. Им свойственно частое враньё, нестабильность и непредсказуемость. Они зачастую отказываются признавать свои ошибки, недочёты. Готовые нарушить закон в любой момент, социопаты не переживают о последствиях; они эмоционально пусты и холодны.

Психопаты бывают ядерными и краевыми (нажитыми). Первые являются преобладающими, у которых психопатия присутствует с самого рождения, она и есть патологическая, то есть это расстройство личности, в основе которого лежит генетическая предрасположенность. Вторые же находятся в меньшинстве, встречаются довольно редко и являются результатом давления социальных условий, в которых вырастает человек. В этом их схожесть с социопатами.

Ядерные психопаты проявляют себя с детства. Для них характерна жестокость по отношению к животным, также неодушевлённым предметам, к окружающим детям. Есть случаи, когда с ранних лет дети проявляли чрезмерную грубость, ломали хвосты кошкам, разрезали трупы животных. Такое поведение может в будущем отразиться на участии их в криминальной деятельности. «То, что начинается как фантазия, заканчивается ритуалом убийства. Мужчина, который в детстве отрывал головы куклам сестры, во взрослом возрасте обезглавливает своих жертв. Другой мужчина в детстве бегал по двору за другими детьми с тесаком – во взрослом возрасте он убивал людей топором» – Роберт К. Ресслер.

Нажитая психопатия появляется вследствие неблагоприятной жизни. Преступная деятельность родителей, предоставление ребёнка самому себе, бродяжничество, жизнь на улицах в окружении бандитов, веществ, постоянная борьба за жизнь в жестокой, криминальной среде – всё это способствует становлению психопата. Она может появиться в любой момент времени в течение жизни человека, когда он находится на стадии адаптации к социальным условиям, в которых растёт, также, как социопатия.

И психопатов, и социопатов не легко распознать в обществе. Они не всегда явно проявляют определённые качества. Поэтому для того, чтобы выявить их, необходимо знать, какими же чертами характера они обладают.

Психопатам также свойственно полное отсутствие эмпатии, они не чувствуют вину, сожаление, грусть, ни радость, ни сострадание. Имеют склонность к резкой агрессии, садизму. Они бывают импульсивны, но им далеко до тех будь то позитивных или негативных, но искренних эмоций, которые ощущают здоровые люди. Психопаты могут стать маньяками, серийными убийцами, которые не смогут остановиться в совершении преступлений. Они расчётливы, и прекрасно понимают, для достижения каких целей совершают определённые действия. Психопаты никогда не раскаиваются, ведут себя хладнокровно, но умеют хорошо имитировать обычные человеческие эмоции. Они используют людей, как вещь, верят в своё превосходство и в то, что другие нуждаются только в них, что они уникальны.

Психопаты, как уже отмечалось, искусные манипуляторы. Они имеют на людей корыстные цели и могут заставить их действовать в соответствии со своими требованиями. Будут говорить красиво и обдуманно, смогут настроить мимику своего лица, и тогда человек будет думать, что это выражение является настоящим.

Чаще всего психопаты проявляют хорошее впечатление, кажутся добропорядочными и добросердечными. Однако, обратив особое внимание на другие черты, можно выявить диссоциативное расстройство личности.

Различные исследования показали, что структура головного мозга у психопатов отличается от мозга здоровых людей. У них есть нарушение обработки информации в областях мозга. Кроме этого, у них ослаблена связь между частями мозга, которые контролируют их поведение и эмоции.

Социопатия же связана не с врожденными изменениями в головном мозге, а с какой-то психологической травмой, чаще именно в детском возрасте.

Зная характерные черты психопатов и отличие их от социопатов, можно выявить их в обществе. Если у вас есть какие-то подозрения или вы замечали подобные проявления у людей в своём окружении, то стоит обратить внимание на многие элементы, а совокупности, чтобы сделать определённые выводы.

Список литературы:

1. Ресслер, Р.К. Кто сражается с чудовищами. Как я 20 лет выслеживал серийных убийц для ФБР / Р.К. Ресслер, Т. Шахтман. – Москва: Бомбора, 2022. – 416 с.
2. Карсон, Р. Анормальная психология / Р. Карсон, Дж. Батчер, С. Минека. – 11-е издание. – Москва : Питер, 2004. – 1116 с.
3. Хаэр, Р.Д. Лишённые совести. Пугающий мир психопатов / Р.Д. Хаэр Роберт. – Вильямс; 2007. – 316 с.

ТЕОРИЯ ГОСУДАРСТВА И ПРАВА, ПОЛИТОЛОГИЯ

ПОДРОСТКОВЫЕ ОПГ: «КАЗАНСКИЙ ФЕНОМЕН»

Борсова Д.Д.

*Адыгейский государственный университет, г. Майкоп
Научный руководитель: Ешев М.А., канд. социол. наук, доцент,
Адыгейский государственный университет, г. Майкоп*

Актуальность. Понимание механизмов, факторов и последствий вовлечения подростков в организованную преступность имеет важное значение для разработки профилактических мер и программ, направленных на предотвращение подростковой преступности. Также изучение "Казанского феномена" и формирования подростковых ОПГ в этот период позволяет понять историю и эволюцию преступной активности среди подростков в России.

Цели и задачи работы. Целями работы являются изучение и анализ истории формирования подростковых организованных преступных группировок в Казани в период «Казанского феномена», понимание основных факторов, способствовавших возникновению и развитию подростковых ОПГ в указанном историческом контексте, оценка влияния «Казанского феномена» на динамику подростковой преступности в регионе и в России в целом. Задачами – изучение социальных, экономических, и культурных факторов, оказавших влияние на формирование подростковых ОПГ в указанный период, анализ последствий и воздействия подростковых ОПГ на общество и молодежную среду в Казани.

Методы. Исторический анализ, т.е. изучение и анализ исторических документов, архивных материалов, публикаций, связанных с формированием подростковых ОПГ в Казани в период «Казанского феномена», также эмпирические методы, т.е. исследование дел, связанных с подростковыми ОПГ, а также анализ статистических данных о преступности в указанный период.

«Казанский феномен» – теперь уже более известное и знаковое явление позднего СССР. К ужасу обывателей и властей в, казалось бы, благополучной первой половине восьмидесятых несколько больших городов Союза оказались буквально поглощены подростковыми группировками. И это были уже не просто «шайки малолеток» – от простых драк с другими школами они довольно быстро перешли к настоящему насилию. После очередных столкновений уже с применением арматуры, самодельных бомбочек и подобных вещей подростки отправлялись в больницу, а порой и в морг. Вскоре эти же группировки стали средой для ОПГ нового типа – которые уже «крышевали» местных торговцев и даже «заходили» в промышленные предприятия. Наиболее известным и показательным стал так называемый «Казанский феномен». По данным МВД СССР, уже к середине восьмидесятых

город был полностью поделен на «сферы влияния» группировок – их число доходило до сотни, а количество участников измерялось тысячами. Самые известные из них – «Тяп-Ляп», «Хади Такташ», «Жилка».

Почему же в разных городах СССР возникали преступные группировки, включая также и Казань? Молодость участников Казанского феномена привлекала внимание, хотя и в других городах страны существовали более взрослые банды, занимающиеся рэкетом и крышеванием.

Почему же это происходило? Основной причиной являлась социальная система в СССР, сложившаяся 70-80 годам. Жизнь советского человека была тщательно предопределена. Все зависело от выслуги лет и адаптации к системе, а не от личных качеств и стремления улучшить свое положение. Каждый гражданин знал, какой будет его жизнь через 5, 10 или 15 лет. Возможность ускорить этот процесс или повлиять на него была незначительна или вообще отсутствовала. Такая предопределенность создавала ощущение недостатка перспектив и деморализации в обществе. Идеалы, которые пропагандировались в СССР, не находили отклика в реальной жизни, что также вызывало разочарование. Алкоголизм стал распространенным явлением, особенно в поздний период СССР. Родители, ища способы выжить, не обращали должного внимания на своих детей. Все это, вместе с отсутствием возможности испытывать сильные эмоции и радость, приводило подростков к поиску этих ощущений на улице. Уровень преступности также возрастал из-за возвращения военных из Афганистана, которые привносили в общество свои военные нормы и страдали от психологических проблем, таких как ПТСР. Людям, привыкшим к насилию и кровопролитию во время службы, сложно было привыкнуть к мирной жизни. Государство предпринимало попытки решить эти проблемы, но они достигали обычных людей в регионах слишком медленно. Борьба со всем этим не была легкой задачей. Местный отдел милиции сформировал особую следственно-оперативную группу. Сыщикам постоянно предлагали взятки и угрожали им и их семьям, но они продолжали собирать кусочки улики и создавать единую картину преступных действий: хранение оружия, вымогательство, убийства и грабежи. Участникам группировки были предъявлены обвинения в бандитизме, покушениях и убийствах, а также грабежах

Сериал «Слово пацана. Кровь на асфальте» рассказал о так называемом казанском феномене – десятках молодежных банд, которые терроризировали столицу Татарстана с середины 70-х годов прошлого века. Группировки отличались особой жестокостью, не щадили ни своих, ни чужих, а иногда расползались и по другим городам. Главная тема сериала - как «улица» с её неадекватными бесчеловечными ценностями засасывает простого человека. Большую часть группировки составляют именно школьники. Почему они туда приходят? Из-за страха. Дети не хотят быть «чушпанам», которых можно ограбить, избить, плюнуть в них. Именно за защитой от бесконечных нападков они приходят в группу. Но став «пацаном» и пережив обряд инициации, связанный с очередным избиением, они лишаются дороги назад. Потому что выход из банды сопряжён с ещё большим унижением.

Дружные на первый взгляд ребята по факту регулярно избивают более младших, заставляют их выполнять грязную работу, включают в инструменты воспитания «круговую поруку». Организация похожа на секту: «пацан» не может никому рассказывать про происходящее на «улице» – ни родителям, ни милиции, ни в школе. Подростков ограничивают кругом общения, постепенно вводя новые правила и ценности в жизнь: насилие, грабежи, рэкет, издевательства, хулиганство, воровство – это нормально, если против «чушпанов», конечно. В конце каждого участника группировки ждёт неутешительный конец - смерть, инвалидность, тюрьма или «отшивание в чушпаны». К слову, этому отведён небольшой, но мощный эпизод, в котором показывается, что большинство мальчишек будут убиты в ближайшие 10 лет.

Также довольно серьезной проблемой стала романтизация тех времен подростками. В попытке подражания персонажам из данного сериала они вышли на улицы своих городов, устроили беспорядки, стали делить районы, создавать прототипы показанных на экране

группировок. Здесь очень важно проговорить с детьми о том, что насилие в любой его форме - это явление крайне негативное и нежелательное для современного мира

Таким образом, в разных городах СССР появление преступных группировок было обусловлено социальной системой того времени, где отсутствие перспектив и возможности самореализации приводили к деморализации общества. Молодость участников казанских ОПГ, в том числе группировки «тяп-ляп», привлекала внимание, так как эта категория населения особенно страдала от ощущения отсутствия будущего и морального разочарования. В сравнении с другими бандитскими группировками, казанские ОПГ выделялись своей жесткостью и организованностью. Однако благодаря усилиям местных правоохранительных органов, удалось бороться с преступностью и разгромить казанские группировки, предъявив им серьезные обвинения.

В целом, история казанского феномена и других преступных группировок в СССР является отражением сложной социальной ситуации и деморализации, присущей позднему периоду советского общества. Эти явления стали частью иллюстрации проблем позднего советского времени и вызвали серьезную борьбу среди правоохранительных органов и общества в целом.

Список литературы:

1. Градов, В. Настоящая история группировок 90-х из «Слова пацана»: от «Хади Такташ» до Измайловской ОПГ / В. Градов. – Москва: Издательство АСТ, 2024 – 192 с.
2. Гараев, Р. «Слово пацана. Криминальный Татарстан 1970–2010-х» / Р. Гараев. – Москва: ООО «Индивидуум Принт», 2021. – 624 с.
3. Филиппов, А.Р. Несовершеннолетние в составе смешанных организованных преступных групп насильственной направленности / А.Р. Филиппов. – Санкт-Петербург: Юридический центр, 2019. – 283 с.

ФАКТОРЫ ФОРМИРОВАНИЯ ЭЛЕКТОРАЛЬНОГО ПОВЕДЕНИЯ МОЛОДЕЖИ

*Гишев Мадин Рамазанович
Адыгейский государственный университет, г. Майкоп
Научный руководитель: Дзыбова С.Г., к. ю. н., доцент
Адыгейский государственный университет, г. Майкоп*

Актуальность исследования электорального поведения и электоральных предпочтений обусловлена необходимостью понимания их сущности и потребностями социально-политического развития страны, а также необходимостью научно обоснованного регулирования избирательного процесса.

Важным направлением исследований в этой сфере, по нашему мнению, является изучение вопросов, связанных с осмыслением роли молодежи в современном избирательном процессе, изучением мотивов, факторов и содержания ее электоральной активности, так как молодежь – это важнейший социальный и электоральный ресурс общества, который может быть использован различными партиями, политическими лидерами и силами в своих интересах. Активная вовлеченность молодежи в политическую жизнь является важнейшим залогом для перспективного развития общества и государства в целом.

Вопросам электоральной активности молодежи в российской научной литературе посвящены работы И.Г. Неустроева, А.П. Воробьева, М.В. Мирошникова, Ю.Н. Рябухиной, А.И. Стуловой, М.А. Топорковой, Н.У. Ярычева.

Целью исследования является выявление основных факторов, влияющих на электоральное поведение молодежи. Эта цель предопределила следующие задачи: раскрыть понятия факторов и мотивов электорального поведения; выявить факторы, влияющие на электоральное поведение молодежи и дать их сущностные характеристики.

В процессе работы применялись общие методологические принципы объективности, взаимосвязи теоретического и эмпирического компонентов исследования, объективных и субъективных факторов в социально-политических процессах.

Результатом проведенного исследования стали следующие положения и выводы.

Под факторами электорального поведения следует понимать такие условия и обстоятельства (объективного и субъективного характера), которые предопределяют предрасположенность и склонность избирателя к конкретным действиям (бездействию) в рамках избирательного процесса, обуславливают специфику избирательных предпочтений.

При этом важно отличать понятия «факторы электорального поведения» и «мотивы электорального поведения». Если факторы влияют на электоральную ситуацию в целом, то мотивы отражают субъективное восприятие причин участия или неучастия в выборах конкретного избирателя. Складываясь на основе комплекса разноплановых, но взаимосвязанных внутренних побуждений, мотивы обуславливают осмысленное поведение человека (в том числе – в рамках избирательного процесса).

Говоря о факторах, влияющих на электоральное поведение молодежи, необходимо иметь в виду как минимум два аспекта. Во-первых, стоит отметить, что молодежь не однородна - причем не только по возрасту, уровню дохода и образования, но и по внутренним, ценностным критериям. К тому же сложно ожидать, что все члены общности «молодости», заключающей в себя временной промежуток в восемнадцать лет, будут действовать как единый строй сами по себе, в том числе и в политической сфере.

Так, например, социолог А.Э. Хасуев выделяет «четыре этапа социального взросления молодёжи, которые охватывают в целом возраст от 11-13 до 29-30 лет» [4, с. 1576].

Вместе с тем дифференциация в молодёжной среде не ограничивается выделением только возрастных групп: различные блоки в молодёжной среде могут выделяться и за счёт других критериев. Исследователи склонны выделять три большие категории в среде молодёжи, каждая из которых в последующем также может распадаться на различные группы. К числу основных относят работающую, учащуюся и неработающую молодёжь, а также молодёжь города и села, присутствующую в каждой из трёх указанных групп. Специфическими свойствами обладает и студенчество, в силу своих возрастных и статусных характеристик.

Во-вторых, положение молодёжи в обществе характеризуется как крайне нестабильное и противоречивое. С одной стороны, она представляет собой достаточно многочисленную, самую мобильную, динамичную часть общества; с другой стороны, в силу отсутствия у неё соответствующего социального опыта и знаний, ограниченного характера её практической, созидательной деятельности, неполной включённости молодого человека в систему общественных отношений - самую социально неподготовленную, а значит и уязвимую её часть. Молодые люди не завершили своего физического развития, еще находятся на этапе укрепления собственной психики, лишь формируют устойчивую систему ценностей и ориентаций. Именно поэтому молодежь признается как наиболее динамичная социальная группа, так и наиболее инфантильной частью общества [5, с.2266].

Так же достаточно четко прослеживаются дискуссии по поводу характера политического поведения и электорального выбора молодёжи в рамках того, носит ли он объективный и осознанный, либо же случайный и во многом манипулятивный характер. Так, по замечанию Е.Г. Морозовой, ряд «специалистов утверждают, что результаты выборов абсолютно прогнозируемы, ибо прямо зависят от сумм, вложенных в кандидатов, степени искушенности нанятых ими команд профессионалов, доступа к средствам массовой информации и административным рычагам власти» [2, с.109]. Молодёжь как инфантильная группа в силу недостатка ресурсов в подобных ситуациях выступает как пассивный объект манипуляции, сознательно дистанцируясь от демонстрации своей гражданской позиции, либо в силу несформированности и вялости, либо в силу отсутствия доверия к органам власти и апатии к политике вообще. Вместе с тем, несмотря на высокий уровень развития избирательных технологий и существенное влияние различного рода переменных на

содержание политического выбора, нельзя игнорировать воздействие тех групп факторов, которые оказывают влияние на общность или группу во всех сферах её жизнедеятельности, не останавливаясь только на её действиях в политике. Так, например, Гришин Н.В. утверждает, что «объективность в данном контексте выражается в невозможности сведения электоральных ориентаций общности к случайной совокупности индивидуальных действий и мнений, в существовании характеристик, свойственных для общности в целом» [, с.34].

В группу внешних, или объективных, попадают факторы, формирующие постоянную среду, в которой существует и развивается молодой человек, независимо от его воли, сохраняющие свое влияние в течение долгосрочного периода.

Вместе с тем «на электоральную активность молодёжи серьезно влияет социальное расслоение общества. Доступность получения образования, высокооплачиваемой работы, возможность создания семьи, приобретения жилья и получения других социально значимых благ для нормальной жизни основной массы молодёжи становится сложным процессом». Следовательно, то, как пройдет для молодых людей период обретения финансовой независимости, предопределит их отношение к политической системе так же, как и содержание электорального выбора.

В рамках той же группы факторов стоит отметить и уровень развития гражданского общества: наличие возможности участвовать в союзах, религиозных группах, социально ориентированных группах (добровольческих и правозащитных) и наличие институциональных форм общественного взаимодействия позволяют непосредственно, легально осуществлять общественно-политическое участие. Важно помнить, что активность молодёжи, проявление и формирование ее гражданской и жизненной позиции, желание участвовать в принятии различных государственных решений - это залог дальнейшего процветания страны.

Однако, помимо характеристик той среды, в рамках которой функционирует молодёжь, можно выделить и группу факторов, актуализирующихся непосредственно в период избирательных кампаний и отражающих давление на молодёжное политическое сознание извне. Главная цель указанной группы - определённое решение, связанное с собственным электоральным выбором, принятое либо в результате непосредственного воздействия на молодого человека, либо манипулятивное увеличение его политической заинтересованности. Ключевыми аспектами в данной группе предстают сети мобилизации, давление окружающих, содержание политической информации. Как отмечает Ю.Н. Рябухина, к данной группе можно отнести и «просьбу проголосовать», и «проведение в день голосования лотерейных розыгрышей для молодых избирателей», и «использование административного ресурса для повышения явки сотрудников государственных учреждений». Также, по мнению автора исследования, «ситуационные факторы, в частности изменение в потоках политической информации, могут изменить политические интересы личности, отношение или взгляды способами, которые потенциально влияют на политическое участие» [3, с.43].

В то же время детерминантный состав электорального поведения молодёжи отнюдь не исчерпывается влиянием внешней среды. К числу субъективных, или же внутренних, факторов электорального поведения относят те, которые имеют личностно значимый окрас, соотносятся с системой политических ценностей и ориентаций личности, мотивами и целями политического участия. Именно они составляют тот устойчивый стержень электорального выбора личности как акта взаимовлияния объективных и субъективных факторов. Среди последних особенно значимыми представляются восприятие норм и ценностей политической жизни, их соотнесение с личностными представлениями, мотивы электорального поведения, а также уровень и содержание образования молодёжи. Содержание факторов субъективного характера становится той самой «внутренней информацией», которая выступает исходным пунктом и инструментом анализа молодым избирателем информации, сопутствующей текущему электоральному циклу.

В заключении отметим, что определение ключевых факторов, влияющих на электоральное поведение молодёжи, их мониторинг позволит оперативно принимать

своевременные меры по повышению уровня электоральной активности молодежи, что позволит снизить социально-политические риски устойчивого социально-экономического развития страны.

Список литературы:

1. Гришин, Н.В. Электоральные ориентации населения Юга России: концептуальный анализ: автореф. дис. ... д-ра полит. наук [Электронный ресурс] Н.В. Гришин. – Астрахань, 2010. – 52 с. – URL: <https://www.dissercat.com/content>.
2. Морозова, Е.Г. Политический рынок и политический маркетинг: концепции, модели, технологии / Е.Г. Морозова. – Москва: РОССПЭН, 1999. – 247 с.
3. Рябухина, Ю.Н. Система факторов политического участия молодежи / Ю.Н. Рябухина // Человек. Сообщество. Управление. – 2012. – №3. – С.42-48.
4. Хасуев, А.Э. Социально-философский анализ понятий молодежь и молодость / А.Э. Хасуев // Фундаментальные исследования. – 2015. – № 2-7. – С.1574-1578.
5. Ярычев, Н.У. Место и роль молодёжи в контексте государственной молодёжной политики Российской Федерации / Н.У. Ярычев, Е.В. Маликова // Фундаментальные исследования. – 2014. – №12. – С.2265-2269.

ПОНЯТИЕ И СУЩНОСТЬ ПРАВОВОГО СТАТУСА СПОРТСМЕНА

Диденко Олег Вадимович
Адыгейский государственный университет, г. Майкоп
Научный руководитель: Дзыбова С.Г., к. ю. н., доцент
Адыгейский государственный университет, г. Майкоп

Вопросы правовой регламентации профессиональной деятельности в спорте получили большую актуальность в последние годы в связи с бурным развитием профессионального спорта как индустрии, национальной отрасли экономики и мирового масштаба в целом. Возникло значительное количество новых правоотношений, концепций и идей, требующих научного осмысления и нормативного закрепления. К числу важнейших аспектов такого осмысления и нормативного регулирования, по нашему мнению, относится вопрос определения и закрепления правового статуса спортсмена.

Вопросам отношения к физической культуре и спорту различных категорий людей посвящено достаточно много публикаций. Однако проблема отношения общества к спортсменам рассматривалась очень фрагментарно, в частности, в трудах С.И. Гуськов, В.Н. Платонов, И.И. Переверзина, В.А. Сердюкова, Ф.П. Сулова и др.

Целью исследования является теоретическое обоснование правового статуса спортсмена.

Для достижения поставленной цели необходимо решить ряд задач, а именно: рассмотреть понятие и сущность правового статуса лиц, занимающиеся спортом; определить права и обязанности спортсмена, гарантии их реализации.

Методология и методы исследования основываются на диалектическом познании правовых явлений, единстве их социального содержания и юридической формы, обеспечивающих научный подход к изучению явлений и процессов общественной жизни и позволяющих рассматривать их во взаимосвязи и постоянном развитии. В процессе работы использовались следующие методы научного познания: историко-правовой, сравнительно-правовой, системно-структурный, логико-теоретический, сравнительный анализ изучения социально-правовых явлений в их диалектическом развитии.

Результатом проведенного исследования стали следующие положения и выводы.

Правовой статус личности предполагает систему прав, их гарантий и защиты, а также обязанностей и ответственности человека перед обществом, государством и окружающим

миром. В свою очередь общество и государство ответственны перед личностью за создание условий и гарантий по реализации и защите ее прав.

Говоря о лицах, занимающихся спортом и их правовом статусе, нужно сказать, что фактически спортом могут заниматься все, люди с различными правовыми статусами и достигать высших достижений – это право закреплено в части 2 ст. 41 Конституции РФ.

При этом среди всех лиц, занимающихся спортом, выделяется особая группа спортсменов профессиональных спортсменов, основной деятельностью которых является подготовка и участие в спортивных соревнованиях. Нужно сказать, что долгое время спорт в принципе, как и спорт высших достижений в России относился к любительскому спорту, и на нормативно – правовом уровне не производилось разграничение понятий профессиональный спортсмен и спортсмен любитель.

Впервые в законодательную практику РФ понятие профессионального спорта как предпринимательской деятельности ввел Федеральный закон «О физической культуре и спорте в Российской Федерации».

В соответствии со ст. 2 п. 22 вышеуказанного Федерального закона спортсмен – это лицо, занимающееся выбранным видом спорта и выступающее на спортивных соревнованиях, а профессиональный спорт – часть спорта, направленная на организацию и проведение спортивных соревнований, за участие в которых и подготовку к которым в качестве своей основной деятельности спортсмены получают вознаграждение от организаторов соревнований и (или) заработную плату [1].

Более широкое определение понятию спортсмен законодатель дает в Приказе Министерства труда и социальной защиты РФ от 28 марта 2019 г. № 194н «Об утверждении профессионального стандарта «Спортсмен» [3], в котором уточняются трудовые функции и квалификационные требования. В соответствии с данным приказом, спортсмен – это работник, профессиональной деятельностью которого является подготовка и участие в спортивных соревнованиях по определенным видам спорта, спортивным дисциплинам. Основная цель данного вида профессиональной деятельности: достижение собственного максимально высокого уровня результатов соревновательной деятельности.

В соответствии с пунктом 3421 Общероссийского классификатора занятий ОК 0102014 (МСКЗ-08) в обязанности спортсменов входит: обязательное участие в спортивных мероприятиях; систематические тренировочные занятия; организация и участие в средствах массовой информации рекламных информационных компаний; обеспечение высокого уровня физической подготовленности в избранном виде спорта; анализ и оценка соперников; наставничество над молодыми спортсменами; неукоснительное соблюдение правил и положений, разработанных федерациями спорта и др. [4].

В приказе Министерства здравоохранения и социального развития РФ от 15 августа 2011 г. № 916н «Об утверждении Единого квалификационного справочника должностей руководителей, специалистов и служащих», раздел «Квалификационные характеристики должностей работников в области физической культуры и спорта» [2] закреплены должностные обязанности спортсмена среди которых: неукоснительное соблюдение антидопинговых требований и правил спортивных соревнований; ежедневное выполнение утвержденного плана подготовки и регистрация полученных результатов; совместно с тренером планирование тренировочной и соревновательной нагрузки; повсеместная пропаганда здорового образа жизни.

Правовой статус спортсмена включает совокупность прав и обязанностей, которые установлены статьей 24 закона «О физической культуре и спорте в РФ».

Согласно ч. 1 статьи 24 закона спортсмены имеют право на:

- 1) выбор видов спорта;
- 2) участие в спортивных соревнованиях по выбранным видам спорта в порядке, установленном правилами этих видов спорта и положениями (регламентами) о спортивных соревнованиях;

2.1) включение в составы спортивных сборных команд Российской Федерации при условии соответствия критериям отбора спортсменов и соблюдения, установленного статьей 36 закона о физкультуре и спорте порядка формирования спортивных сборных команд Российской Федерации;

3) получение спортивных разрядов и спортивных званий при выполнении норм и требований Единой всероссийской спортивной классификации;

4) заключение трудовых договоров в порядке, установленном трудовым законодательством;

5) содействие общероссийских спортивных федераций по выбранным видам спорта в защите прав и законных интересов спортсменов в международных спортивных организациях;

6) осуществление иных прав в соответствии с законодательством Российской Федерации [1].

Согласно ч. 2 ст. 24 закона спортсмены обязаны:

1) соблюдать требования безопасности во время участия в физкультурных мероприятиях и спортивных мероприятиях, тренировочных мероприятиях и при нахождении на объектах спорта;(см. текст в предыдущей редакции)

2) соблюдать антидопинговые правила, предусмотренные статьей 26 закона о физкультуре и спорте;

2.1) предоставлять информацию о своем местонахождении в соответствии с общероссийскими антидопинговыми правилами в целях проведения допинг-контроля;

3) соблюдать этические нормы в области спорта;

4) соблюдать положения (регламенты) о физкультурных мероприятиях и спортивных соревнованиях, в которых они принимают участие, и требования организаторов таких мероприятий и соревнований;

5) соблюдать санитарно-гигиенические требования, медицинские требования, регулярно проходить медицинские обследования в целях обеспечения безопасности занятий спортом для здоровья;

6) исполнять иные обязанности в соответствии с законодательством Российской Федерации [1].

Перечисленные выше права и обязанности спортсменов определяют особенности их специального правового статуса и обуславливают значительную часть условий трудового договора, перечисленных в статье 348.2. Трудового кодекса РФ и отличных от условий трудовых договоров для работников в других сферах трудовых правоотношений.

Исходя из всего вышеперечисленного можно сделать следующие выводы.

Под правовым статусом субъекта понимается его правовое состояние, характеризующее комплекс (системой) юридических прав и обязанностей.

Спортом в России, как и во всем мире могут заниматься все, люди с различными правовыми статусами и достигать высших достижений – это право гарантировано им частью 2 ст. 41 Конституции РФ.

Спортсмен-профессионал – это спортсмен, для которого занятия спортом являются основным видом деятельности и который получает в соответствии с контрактом заработную плату и иное денежное вознаграждение за подготовку к спортивным соревнованиям и участие в них.

Особенность правового статуса профессионального спортсмена состоит:

– в возмездном характере его деятельности, за которую профессиональному спортсмену в обязательном порядке полагается выплата вознаграждения или заработной платы.

– в наличии общей и специальной юридической ответственности.

– в участии в трудовых правоотношениях в должности спортсмена-инструктора.

– в совокупности прав и обязанностей, которые установлены статьей 24 закона «О физической культуре и спорте в РФ».

Список литературы:

1. О физической культуре и спорте в Российской Федерации: федер. закон от 4 декабря 2007 г. №329-ФЗ (25 декабря 2023 г. №684-ФЗ) // Собрание законодательства Российской Федерации. – 2007. – №50. – Ст.6242.
2. Приказ Министерства здравоохранения и социального развития РФ от 15 августа 2011 г. №916н «Об утверждении Единого квалификационного справочника должностей руководителей, специалистов и служащих, раздел «Квалификационные характеристики должностей работников в области физической культуры и спорта» // ГАРАНТ: [сайт]. – URL: <https://base.garant.ru/55172358/> (дата обращения: 03.04.2024).
3. Приказ Министерства труда и социальной защиты РФ от 28 марта 2019 г. №194н «Об утверждении профессионального стандарта «Спортсмен» // КонсультантПлюс: [сайт]. – URL: <http://www.consultant.ru/law/hotdocs/66040.html/> (дата обращения: 03.04.2021).
4. Общероссийский классификатор занятий ОК 0102014 (МСКЗ-08) // КонсультантПлюс: [сайт]. – URL: <http://www.consultant.ru/law/hotdocs/66040.html/> (дата обращения: 03.04.2024).

ПРАВОВОЙ НИГИЛИЗМ КАК АКТУАЛЬНАЯ ПРОБЛЕМА СОВРЕМЕННОЙ РОССИИ

Керефова М.Р.

*Адыгейский государственный университет, г. Майкоп
Научный руководитель: Ешев М.А., к. социолог. Н., доцент
Адыгейский государственный университет, г. Майкоп*

Понимание правового нигилизма как уникального явления в российском правосознании отражает негативное отношение к переменам на уровне традиций и правовой культуры общества. Присутствие правового нигилизма в сознании граждан России всегда остается значимой темой, поскольку именно через него демонстрируется отрицательное отношение к установленному законодательству, нормам и правопорядку общества. Это также включает в себя недоверие к правовой системе и неуверенность в ее способности осуществлять ключевые принципы права – равенство, свободу и справедливость. Правовой нигилизм представляет собой явное нежелание традиционного правосознания в России признавать формализацию права, его отделение от морали и исключение из него нравственных ценностей.

В древности на Руси обычное право играло главенствующую роль в регулировании общественных отношений. Необразованные крестьяне и рабочие придерживались законов морали в своей жизни. Главная цель обычного права состояла в достижении социальной гармонии, а не в определении допустимых норм эксплуатации и угнетения населения. В более поздние периоды из-за недостаточного правового образования граждан общество в подсознании продолжало придерживаться законов морали, стремясь вернуть утраченную стабильность и гармонию, единство и равенство, которых никогда не было на самом деле. В современной России нарушение закона перестало рассматриваться как деяние, которое следует порицать. В этой системе ценностей нарушение закона может считаться не проступком, а скорее средством достижения карьерных успехов и повышения статуса в кругах власти. С другой стороны, наблюдается и отрицание данной иерархии. Происходит поиск модели поведения, в которой закон соблюдается минимально, лишь для обеспечения выживания. В случае, если соблюдение "истинных" норм морали предполагает нарушение закона, то допускается полное его отрицание. Это получает поддержку и одобрение в обществе, поскольку закон воспринимается как несправедливый инструмент в руках власти для эксплуатации, обмана и лишения свободы бесправного меньшинства.

Право – это основа справедливости и порядка в нашем обществе. Однако, когда люди начинают игнорировать законы и правила, возникает опасное явление, известное как правовой

нигилизм. Поддержка нигилизма ведет к дестабилизации общества, росту правонарушений и угрозе государственной безопасности. Игнорирование законов может привести к нарушению правопорядка, освобождению пути для преступников и созданию безопасных убежищ для коррупции. Поддержка правового нигилизма ослабляет веру граждан в справедливость системы правосудия, что может привести к упадку доверия к государственным институтам и правительству. Нарушение законов не только угрожает стабильности общества, но и создает негативные социальные последствия. Расколы, конфликты, и недовольство становятся более распространенными в условиях правового нигилизма, что ухудшает общественную среду и качество жизни граждан.

Примеры правового нигилизма:

1. Пренебрежение законами: Люди или организации, которые постоянно игнорируют законы и правила, даже если это приведет к нарушению прав других граждан или созданию общественных проблем.

2. Коррупция: Проявление правового нигилизма может быть видно в коррумпированных действиях государственных чиновников, которые используют свое положение для нарушения законов в своих интересах.

3. Терроризм и экстремизм: Организации и группировки, прибегающие к террористическим действиям, отрицают принципы законности и правопорядка, демонстрируя явный нигилизм в отношении законов и прав правительства.

4. Протестные движения: Некоторые формы протестов могут принимать вид акций, призывающих к игнорированию законов или правительства, что также является проявлением правового нигилизма.

5. Самосуд и самоправосудие: Отказ от обращения к судебной системе и предпочтение решать конфликты и споры на основе собственных моральных или эмоциональных убеждений может также считаться проявлением правового нигилизма.

Эти примеры показывают различные аспекты правового нигилизма и его негативное влияние на общество и правопорядок. В странах с развитой правовой системой уважение к законам и правам является важным элементом стабильности и гарантии прав и свобод граждан.

Развитие истинно гражданского общества, которое заключается в признании права как универсальной ценности и неотъемлемой составляющей, должно сопровождаться осознанием необходимости установления определенных рамок для прекращения произвола со стороны чиновников и приверженности правовым институтам государства, что в конечном итоге обеспечит гражданам свободу и безопасность.

Преодоление правового нигилизма – это длительный процесс, требующий усилий как со стороны государства, так и общества в целом. Важно формировать культуру законности и уважения к правам и свободам каждого человека. Преодоление правового нигилизма требует комплексного подхода и изменений на различных уровнях:

1. Образование и просвещение: Важно повышать правовую грамотность населения, особенно в области прав и обязанностей граждан. Образовательные программы должны включать в себя обучение основам права, этике и гражданской ответственности.

2. Повышение ответственности: Необходимо сделать ответственность за нарушение закона более четкой и неотвратимой. Это может включать ужесточение наказаний за правонарушения и борьбу с коррупцией на всех уровнях общества.

3. Реформа правовой системы: Необходимо усовершенствовать правовую систему, сделав ее более открытой, прозрачной и доступной для всех граждан. Это включает в себя улучшение законодательства, судебной системы и правоприменительной практики.

4. Развитие гражданского общества: Поддержка гражданских инициатив, активное участие граждан в общественной жизни, поддержка независимых СМИ и правозащитных организаций способствуют контролю за деятельностью чиновников и стимулируют соблюдение закона.

5. Пропаганда правовых ценностей: Важно проводить информационные кампании о ценности законности, справедливости и равенстве перед законом, разъяснять гражданам их права и обязанности.

Правовой нигилизм может стать серьезной проблемой для общества, поскольку он может привести к нарушениям законов, анархии и негативно сказаться на стабильности и развитии государства. Давайте вместе стоять за закон и противостоять правовому нигилизму, чтобы обеспечить светлое будущее для всех нас и наших потомков.

Список литературы:

1. Балута, Г. Возможно ли преодоление правового нигилизма? / Г. Балута // Государственная служба. – 2009. – № 5. – С. 22-26
2. Варламова, Н. Правовой нигилизм: прошлое, настоящее... и будущее России? / Н. Варламова / Конституционное право восточноевропейское обозрение. – 2000. – № 1 (30). – С. 60-62.

ЗАЩИТА ПРАВ ЖЕНЩИН В РОССИИ

Козлова С.В.

*Адыгейский государственный университет, Майкоп
Научный руководитель: Жаде З.А., д.полит.н., профессор
Адыгейский государственный университет, Майкоп*

На современном этапе развития человечества можно наблюдать повышение роли женщин в жизни демократического общества: их равные права закреплены в конституциях многих стран, женщины все больше участвуют в принятии решений, включены в экономическую жизнь общества, имеют право голоса и доступ к образованию.

Права женщин – это, прежде всего, права человека, но в силу складывающейся практики эти права имеют определенную специфику, свою расстановку акцентов. Так, право на свободу от всех видов насилия, включая домашнее насилие, является частью прав человека, равно как и право на недискриминацию.

Стоит отметить, что термин «права женщин» относится к женщинам и девочкам всех возрастов. По своему составу данные меры возможного поведения достаточно многообразны: право голоса; право на физическую неприкосновенность и автономию; право занимать государственные должности, право на равную оплату труда (при равном уровне компетенции) с мужчинами; право на образование; родительские права; право проходить военную службу; право на безопасность и другие.

Понятие и виды прав выводятся из ряда документов международных организаций, которые регулярно публикуются. Например, в 2013 году Бюро ОБСЕ по демократическим институтам и правам человека опубликовало документ «Права женщин и гендерное равенство: справочник для национальных правозащитных институтов» [1], где содержатся стратегии защиты прав человека с учетом международных и национальных реалий.

В 2014 году вышла публикация Управления Верховного комиссара ООН «Права женщин – это права человека» [1], в которой отражена правовая база защиты прав женщин как на международном уровне, так и на региональном.

Определена система данных прав: права женщин в общественно-политической жизни; сексуальное и репродуктивное здоровье и соответствующие права; право женщин на достаточный жизненный уровень.

Рассматривая проблему защиты прав женщин в России, можно выделить несколько значимых ее аспектов.

1. *Почему россиянки не хотят рожать?* Согласно результатам исследования аналитического центра НАФИ, которые опубликовало государственное информагентство ТАСС, средний размер дополнительной суммы к ежемесячному доходу,

которая помогла бы россиянам решиться на рождение ребенка, - 58 тысяч рублей. Всего лишь 58 тыс рублей - примерно десятая часть заработной платы сенатора в России [2].

2. *Государство лишает женщину защиты.* В России около 18 млн семей с детьми, из которых каждая четвертая семья - неполная. Дети преимущественно живут с матерями, а это около 4 миллионов женщин, большая часть из которых годами пытается выбить алименты, потому что система де-факто не гарантирует им этого права.

Что касается осуждения причин, по которым женщины решаются на аборт и тем более, на тяжелейшее для здоровья позднее прерывание беременности, то тут снова опустим очевидное, что делают они это не из-за собственной безнравственности, и поговорим о том, что вообще-то женщины никому детей рожать не обязаны.

Существует закон, который малознаком для современного российского общества – «Об основах охраны здоровья граждан в Российской Федерации», в статье 56 которого указывается: «Каждая женщина самостоятельно решает вопрос о материнстве» [3]. Все остальное – а особенно препятствие к абортам – является репродуктивным насилием.

3. *Гендерные стереотипы в России.* Актуальная разница в зарплатах за одну и ту же работу между мужчиной и женщиной в России постыдно высокая – 28,9% [4]. Это официальная статистика Росстата, которую феминистки обсуждают. Как и то, что женщины не идут в наиболее оплачиваемые и перспективные отрасли, как, например, IT, потому что даже современные родители готовы порекомендовать своим дочерям карьеру в этой отрасли в три раза реже, чем сыновьям. Причина кроется в гендерных стереотипах – якобы, девочки недостаточно умны. Почему женщин меньше на позициях управляющих директоров, всего 20%, и что женщинам гораздо сложнее добиться повышения в карьере только из-за того, что общество считает, что главная забота женщины – это дом и семья. Результат самого стереотипного мышления о якобы традиционных ролях, который стоит за защищаемыми сенатором ценностями «мужчине кормить семью, а женщина уйдет в декрет и посвятит себя детям».

4. *Домашнее насилие.* Когда мы произносим словосочетание «домашнее насилие», мы часто представляем не похожего на нас человека, а монстра, который жестоко разрушает жизнь семьи. Кажется, что насилие - это обязательно побои, пытки, убийства, что-то, что не происходит в соседнем доме на соседней улице. На самом деле у насилия могут быть вполне социально-приемлемые маски, о чем свидетельствуют известные выражения «Бьет - значит любит» но нет «Бьет – значит статья 115 и 116 УК РФ»

В качестве примера можно привести криминальное событие 2023 года в Республике Адыгея, а именно в поселке Каменомостком. По данным следствия, ночью 10 февраля 51-летний мужчина дома жестоко избил свою 48-летнюю сожительницу. Он был пьян. Пара поссорилась, в ходе конфликта мужчина не менее десяти раз ударил женщину рукой по лицу и голове, после чего пошел спать. Проснувшись утром, он обнаружил сожительницу мертвой. «Я ее избил, она померла. Бил я ее руками, ладонью», - рассказал следователям задержанный. Сейчас обвиняемый находится под стражей. Расследование продолжалось на протяжении 5 месяцев.

Выводы. В целом можно сказать, что на сегодня в Российской Федерации только складываются единые стандарты и принципы защиты прав женщин, а необходимые для этого эффективные механизмы лишь формируются. Необходим хорошо продуманный и взвешенный подход к решению обозначенной проблемы. Мало дать права и предоставить определенные преференции указанной категории граждан, важно гарантировать их соблюдение и реализацию.

Список литературы:

1. Права женщин и гендерное равенство: Справочник для национальных правозащитных институтов. – URL: <https://www.osce.org/ru/odihr/102872?download=true> (дата обращения: 16.04.2024).

2. Федеральный закон от 21 ноября 2011 г. № 323-ФЗ «Об основах охраны здоровья граждан в Российской Федерации» (с изменениями и дополнениями от 13.07.2022 № 31-П) // Собрание законодательства Российской Федерации. – 2011. – № 48. – Ст. 6724.

3. Исследование: почти половина россиян от 18 до 45 лет не хотят заводить детей. – URL: <https://tass.ru/obschestvo/9598459?ysclid=lvtdsuynct867528407> (дата обращения: 16.04.2024)

4. Распоряжение Правительства РФ от 29.12.2022 № 4356-р «Об утверждении Национальной стратегии действий в интересах женщин на 2023 – 2030 годы» // Собрание законодательства Российской Федерации. – 2023. – № 1. – Ст. 477.

ОНЛАЙН-ОБУЧЕНИЕ ПРОТИВ ТРАДИЦИОННОГО ОЧНОГО ОБУЧЕНИЯ

Крыжеская Л.Д.

*Адыгейский государственный университет, г. Майкоп
Научный руководитель: Ешев М.А., канд. социол. наук, доцент,
Адыгейский государственный университет, г. Майкоп*

Аннотация. В последнее время все больше желающих перейти на получение образования удаленно, поэтому остро встает вопрос: «Что лучше: очное или дистанционное обучение?» Каждая форма получения знаний имеет свои особенности, преимущества и недостатки. Очевидно, что получать образование из дома удобней для большинства, но можно ли сравнивать качество получаемых знаний и как контролируется процесс обучения в таком случае.

Актуальность. Данная тема весьма актуальна, поскольку выбрать дистанционное обучение или очное – во многом зависит от заинтересованности учащегося в получении знаний, его способности к самообучаемости и мотивации. Так как при онлайн-обучении сложно контролировать, как усваивается и закрепляется материал, успех такой учебы напрямую связан с ответственностью и организованностью обучаемого. С другой стороны, очная форма обучения требует постоянной вовлеченности, присутствия на лекциях и проработки знаний на практике, поэтому не подойдет занятым людям с постоянной работой. И у очного, и у дистанционного обучения есть преимущества и недостатки. Стоит оценить свои возможности и предпочтения, после чего делать выбор.

Цель работы. Выявить отношение обучающихся к дистанционному и очному обучению

Задачи работы. Проанализировать исторический аспект становления и развития дистанционного образования в мировой практике. Выявить особенности онлайн-обучения и очного-обучения в России. Исследовать отношение обучающихся к дистанционному и очному обучению и сделать выводы по результатам опроса

Объект исследования: изучение литературных источников, газет, статей в сети интернет, анкетирование, обобщение и анализ

Предмет исследования: Предметом исследования дистанционное и очное обучение обучающихся

Методология: В ходе исследования использовались общенаучные методы и частонаучные.

После того, как в 2020 году в мире началась пандемия коронавируса, онлайн-образование стало становиться все популярнее. Основной причиной этого была необходимость соблюдать самоизоляцию, а значит - не посещать учебные заведения. Многие нашли в такой системе много преимуществ: вставать можно позже, ехать в вуз не приходится, а в итоге ты все равно получаешь диплом

Результаты исследования показали, что студенты, учащиеся дистанционно, успешнее сдают экзамены, однако менее удовлетворены самим процессом учебы.

В связи с распространением коронавирусного заболевания, проникшего во все развитые страны, многие сферы привычной жизни стали уходить в онлайн: в целях безопасности

компании начали переводить большинство своих сотрудников на удаленную работу, в режиме трансляций проходят концерты, выставки и экскурсии, а своих родственников и друзей, которые живут в соседнем районе, мы теперь чаще видим через Zoom или Skype, чем вживую.

Подобные новшества, спровоцированные пандемией Covid-19, коснулись и школьников, и студентов. Так, российские общеобразовательные и высшие учебные заведения с середины марта перешли на дистанционное обучение, и теперь занятия проходят в режиме онлайн-конференций. Однако такой формат порой рождает предубеждения: например, что, если студент не посещает непосредственно лекции в университете, то наверняка его успеваемость снизится, материал он усваивать не будет, а свое время будет тратить не на учебу, а на развлечения.

Выбор между онлайн- и традиционным образованием зависит от множества факторов, включая индивидуальные образовательные цели, стиль обучения, гибкость графика и личные предпочтения. Онлайн-образование предлагает уникальные преимущества, такие как гибкость и доступность, в то время как традиционное образование привлекает преимуществами личного взаимодействия и структурированной среды

Вывод: Выбирайте форму образования, исходя из своих целей, приоритетов, финансовых возможностей. Прежде чем принимать решение, изучите условия, сроки и стоимость получения образования в конкретном вузе. И помните: диплом о высшем образовании вам дадут на любой форме обучения. А какие знания и навыки вы получите и какую карьеру сделаете напрямую зависит от ваших усилий.

Список литературы:

1. Матюшенко, С.В. Культура дистанционного обучения / С.В. Матюшенко // Академическая мысль. – 2022. – № 3. – С. 58-66.
2. Зайцева? А.А. Технологии дистанционного обучения / А.А. Зайцева, Н.В. Баскакова // Теория и практика современной науки. – 2023. – № 8. – С. 33-36.

ВЛИЯНИЕ ОБЩЕСТВЕННОГО МНЕНИЯ НА ВОЗМОЖНОЕ ИЗМЕНЕНИЕ ЗАКОНОДАТЕЛЬСТВА

Мавлянова А.А.

*Адыгейский государственный университет, г. Майкоп
Научный руководитель: Ляушева С.А., д. филос. н., профессор
Адыгейский государственный университет, г. Майкоп*

Данная тема имеет особую актуальность в наше время. Общественное мнение – это главный партнер государства, СМИ и других политических субъектов, заинтересованных в расширении своей политической поддержки. В демократическом обществе общественное мнение может играть ключевую роль в формировании законодательства и определении общественных приоритетов. Политики и законодатели часто обращают внимание на настроения общества и обратную связь, чтобы принимать решения, отражающие интересы граждан.

Воздействие общественного мнения на изменение законодательства является важным аспектом демократического процесса. Целью этого воздействия обычно является создание законов и политик, которые отражают потребности и ценности общества в целом. Поскольку законы должны быть приняты в интересах народа, общественное мнение играет решающую роль в формировании правовых норм.

Ниже приведены цели и задачи влияния общественного мнения на возможное изменение законодательства:

1. Отражение общественных потребностей: Общественное мнение отражает множество потребностей и интересов общества. Через поддержку или протест по отношению к законопроектам граждане могут указать на необходимость изменений в законодательстве в

соответствии с текущими социальными и экономическими вызовами.

2. **Повышение легитимности:** Когда законодательство отражает широко распространенные в обществе ценности и убеждения, оно обладает большей легитимностью и поддержкой. Влияние общественного мнения может помочь создать законы, которые граждане считают справедливыми и необходимыми.

3. **Контроль над властью:** Общественное мнение играет важную роль в контроле над властью. Граждане могут выражать свои позиции по законопроектам и давать обратную связь законодателям, выражая свои требования и ожидания относительно законов.

4. **Создание открытости и прозрачности:** Влияние общественного мнения способствует созданию более открытого и прозрачного процесса принятия законов. Граждане имеют возможность вносить свои предложения и комментарии, что улучшает качество законопроектов.

Следовательно, воздействие общественного мнения на изменение законодательства способствует улучшению качества законов, повышению легитимности правовых актов и обеспечивает большую открытость и демократичность в законодательном процессе.

Изучение влияния общественного мнения на возможное изменение законодательства может быть проведено с использованием различных методов и аналитических подходов. Ниже представлены некоторые из основных методов исследования, а также научные результаты и выводы, которые могут быть получены из таких исследований:

Методы изучения:

1. **Опросы общественного мнения:** Проведение опросов среди граждан для изучения их мнения по конкретным законопроектам или проблемам. Это помогает выявить предпочтения и ожидания общества относительно законодательной деятельности.

2. **Анализ социальных медиа:** Изучение активности и мнений в социальных медиа в отношении законодательных инициатив. Этот метод может помочь выявить популярные темы и подходы к законодательству в онлайн-среде.

3. **Исследование общественных дебатов и позиций:** Анализ публичных выступлений, дискуссий и медиа-контента, связанного с законодательством, чтобы понять разнообразные точки зрения и аргументы, представленные обществом.

Научные результаты и выводы:

1. **Идентификация ключевых проблем:** Изучение общественного мнения может помочь выявить ключевые проблемы и вызовы, стоящие перед обществом, на основе критики или поддержки законодательных инициатив.

2. **Оценка эффективности законодательства:** Анализ реакции общественности на законы и политики позволяет оценить их эффективность и соответствие общественным потребностям.

3. **Повышение легитимности законодательства:** Исследования влияния общественного мнения на изменение законодательства могут помочь укрепить легитимность законов, учитывая мнения и интересы граждан.

4. **Развитие демократических процессов:** Изучение взаимодействия общественного мнения и законодательства способствует развитию демократических процессов и принятию более информированных и общественно обоснованных решений.

В целом, изучение влияния общественного мнения на изменение законодательства является важным элементом демократического управления, который способствует развитию открытости, ответственности и легитимности законодательных процессов.

Список литературы:

1. Конституция Российской Федерации (принята всенародным голосованием 12.12.1993) (с учетом поправок, внесенных Законом РФ о поправках к Конституции РФ от 01.07.2020 № 11-ФКЗ) // Российская газета. – 1993 г. – 25 декабря. – № 237.
2. Липпман, У. Общественное мнение / У. Липпман. – Москва: АСТ, 2023. – 448 с.
3. Туманов С.В. К вопросу об изучении общественного мнения в России / С.В. Туманов, А.Т. Гаспаришвили // Социально-гуманитарные знания. – 2010. – № 3. – С. 262-274.

РЕАЛИЗАЦИЯ ПРАВ ЧЕЛОВЕКА И ГРАЖДАНИНА В УСЛОВИЯХ УСТОЙЧИВОГО РАЗВИТИЯ РЕСПУБЛИКИ АДЫГЕИ

Нагучева А.В.

*Адыгейский государственный университет, Майкоп
Научный руководитель: Ляушева С.А., д.филос.н., профессор
Адыгейский государственный университет, Майкоп*

Тема реализации прав человека и гражданина в условиях устойчивого развития региона является крайне актуальной и важной. В современном мире все больше внимания уделяется не только экономическому развитию, но и социальным и экологическим аспектам развития, чтобы обеспечить устойчивое благополучие для текущего и будущих поколений.

Реализация прав человека и гражданина в регионах играет ключевую роль в обеспечении справедливости, равенства и защите интересов всех жителей. Это включает в себя обеспечение доступа к основным правам и свободам, защиту от дискриминации, обеспечение равных возможностей для всех слоев населения.

Важно также отметить, что участие граждан в процессах принятия решений на уровне регионального развития, их активное участие в общественной жизни и контроль над властью способствуют более эффективной реализации прав и достижению устойчивого развития.

Таким образом, тема реализации прав человека и гражданина в условиях устойчивого развития региона является актуальной и требует комплексного подхода со стороны государства, общественных организаций, бизнеса и каждого отдельного человека для достижения гармонии между социальным, экономическим и экологическим развитием.

Права человека – это нормы и принципы, признанные как неотъемлемые и универсальные для всех людей вне зависимости от расы, пола, религии, социального статуса и других характеристик. Они гарантируют основные свободы и права каждого человека, такие как право на жизнь, свободу выражения, равенство перед законом и др.

Гражданин – это лицо, обладающее гражданством определенного государства и имеющее определенные права и обязанности перед этим государством.

Устойчивое развитие Республики Адыгеи, как и любого другого региона, должно обеспечивать широкий спектр прав и свобод для всех жителей. Некоторые из основных прав и свобод, которые должны быть гарантированы для устойчивого развития Республики Адыгеи, включают:

1. Право на равенство и недискриминацию: все жители Республики Адыгеи должны иметь равные права и возможности независимо от расы, национальности, религии, пола и других характеристик.

2. Право на жизнь и безопасность: обеспечение безопасной среды обитания, защита от преступности и насилия.

3. Право на здоровье: доступ к качественным медицинским услугам, профилактике заболеваний и здоровому образу жизни.

4. Право на образование: доступ к высококачественному образованию для всех слоев населения, поддержка образовательных программ и инициатив.

5. Право на труд и достойную оплату труда: создание рабочих мест, обеспечение равных возможностей для трудоустройства и защита прав работников.

6. Право на жилье: обеспечение доступного жилья для всех жителей, борьба с бездомностью и улучшение жилищных условий.

7. Право на чистую окружающую среду: защита природы, сохранение экосистем и борьба с загрязнением окружающей среды.

8. Право на участие в принятии решений: участие граждан в общественной жизни, принятие решений на уровне регионального развития и контроль над властью.

Обеспечение этих прав и свобод способствует устойчивому развитию Республики Адыгеи, созданию справедливого и благоприятного общественного пространства для всех ее жителей.

Республика Адыгея, как субъект Российской Федерации, имеет важную роль в защите прав своих граждан и обеспечении их конституционных гарантий. В рамках своих полномочий и компетенции Республика Адыгея может осуществлять следующие действия по защите прав:

1. Принятие законов и нормативных актов, которые обеспечивают защиту прав и свобод граждан на территории республики.
2. Создание и поддержание институтов правоохранительных органов, которые обеспечивают соблюдение законов и защищают права граждан.
3. Проведение образовательных программ и кампаний по информированию граждан о их правах и обязанностях.
4. Поддержка общественных организаций и инициатив, направленных на защиту прав человека.
5. Участие в федеральных программах и мероприятиях по защите прав граждан.
6. Разработка и реализация мер по борьбе с коррупцией, которая является одним из основных нарушений прав граждан.

7. Проведение мероприятий по защите прав меньшинств и уязвимых групп населения. Важно, чтобы Республика Адыгея активно участвовала в создании справедливого и законного общества, где все граждане могут чувствовать себя защищенными и уважаемыми.

В Республике Адыгея, как и в других регионах России, существуют различные механизмы контроля за соблюдением прав граждан. Некоторые из основных механизмов контроля в Республике Адыгея включают:

1. Судебная система: суды в Республике Адыгея рассматривают дела, связанные с нарушениями прав граждан, и выносят решения по ним. Граждане могут обращаться в суды для защиты своих прав и получения справедливого решения.

2. Омбудсмен: в Республике Адыгея действует институт омбудсмана, который занимается защитой прав граждан и контролирует соблюдение их конституционных прав. Граждане могут обращаться к омбудсмену с жалобами на нарушения их прав.

3. Контрольно-надзорные органы: в Республике Адыгея функционируют различные контрольно-надзорные органы, такие как прокуратура, органы внутренних дел, налоговая служба и другие, которые осуществляют контроль за соблюдением законов и прав граждан.

4. Общественные организации: в Республике Адыгея действуют общественные организации и независимые экспертные группы, которые могут осуществлять мониторинг соблюдения прав граждан и выявлять случаи нарушений.

5. СМИ и общественное мнение: средства массовой информации и общественное мнение играют важную роль в контроле за соблюдением прав граждан. Они могут освещать случаи нарушений прав и привлекать внимание к проблемам.

В Республике Адыгея существует ряд проектов и программ, направленных на защиту прав человека и гражданина. Некоторые из них включают:

1. Программа «Защита прав человека и гражданина» – в рамках программы проводятся различные мероприятия, направленные на обучение граждан и юристов в области правовой грамотности, защиты прав и свобод человека.

2. Проект «Правовая помощь» – данный проект предоставляет бесплатную юридическую помощь гражданам, которые столкнулись с нарушениями их прав. Юристы и адвокаты консультируют и оказывают содействие в защите прав граждан.

3. «Программа Развитие гражданского общества» – цель этой программы выражается в поддержке и развитии общественных организаций, которые занимаются защитой прав человека и гражданина. Программа предоставляет финансовую и организационную поддержку активистам и общественным организациям.

4. Проект «Информационная прозрачность» – данный проект направлен на повышение информированности граждан о своих правах и обязанностях. Проводятся образовательные мероприятия, кампании по распространению информации о правах человека через СМИ и социальные сети.

5. Программа «Социальная поддержка уязвимых групп населения» – программа ориентирована на защиту прав уязвимых категорий населения, таких как дети, пожилые люди, инвалиды и мигранты. Предоставляются социальные услуги, консультации и поддержка.

ЖЕНЩИНЫ В ПОЛИТИЧЕСКОМ ПРОСТРАНСТВЕ РОССИИ: МЕЖДУ ЗАПАДОМ И ВОСТОКОМ

Рудько Мария

Адыгейский государственный университет, г. Майкоп

Научный руководитель: Дзыбова С.Г., к. ю. н., доцент

Адыгейский государственный университет, г. Майкоп

Актуальность темы исследования обусловлена тем, что, начиная со второй ХХ века, непосредственное участие женщин в политической жизни растет, как в глобальном масштабе, так и в отдельных странах. Все чаще женщины претендуют на ответственные государственные посты, где принимаются решения, влияющие на жизнь всего государства в целом. Занятие женщинами первых постов в государстве, руководящих должностей в различных министерствах и ведомствах, становится значимой тенденцией. Политическое участие женщин становится реальностью не только в европейских странах, но и на Востоке.

Исследование, достигнутых странами-лидерами по уровню участия женщин в политических процессах, является значимой и актуальной для современной России, находящейся в состоянии развития демократического общества и формирования политики гендерного равенства. Длительное время участие российских женщин в политике носило формально-представительский характер. Лишь в последние годы женщины стали занимать ответственные посты, позволяющие оказывать реальное влияние на жизнь общества. Это касается и министерских должностей в правительстве России, и партийных структур, и регионального, и муниципального уровней власти. Вместе с тем уровень реального политического участия российских женщин еще не высок. В этой связи сравнительный анализ политического участия женщин представляется важной и актуальной задачей.

Тема политического участия женщин является популярной и рассматривается в качестве предмета исследования в политологии, социологии, юриспруденции.

В последние десятилетия по проблемам политического участия женщин вышел целый ряд публикаций отечественных ученых, в частности, О.Г. Овчаровой, С.Г. Айвазовой, М.В. Бакановой, О.В. Авериной и другие российские исследователи.

Следует отметить, что большинство работ по политическому участию женщин посвящены либо общетеоретическим аспектам данной проблематики, либо анализируют политическую активность женщин в конкретных странах. Сравнительных исследований очень мало. Указанные обстоятельства и обусловили выбор темы.

Целью исследования является выявление особенностей участия женщин в политической жизни в Европе, на Востоке и в России. Эта цель предопределила следующие задачи: изучение специфики развития женского политического участия в европейских странах; исследование опыта развития женского политического участия на Востоке; рассмотрение особенностей развития женского политического участия в Российской Федерации

В процессе работы использовался системный подход, что позволило создать об объекте исследования целостное представление. Сравнительный подход позволил дать оценку опыту развития политического участия женщин в исследуемых регионах и выявить общие тенденции развития увеличения участия женщин в политических процессах.

Результатом проведенного исследования стали следующие положения и выводы.

В середине XX века массовость и развитие получили феминистических движения. В XXI веке их развитие не уменьшилось, и это привело женщин в сферу жизни общества, которая в прошлом считалась исключительно мужской – политику. При этом в разных странах образ женщины-политика различается.

С учетом уникальности положения России и длительное время существовавшего в ней социалистического строя женщины-политики в России обладают особыми качествами. Однако к какому типу образа женщины-политика – западному или восточному – тяготеют российские женщины или их стоит выделять в отдельный тип? Есть между этими типами что-то общее? Чем они отличаются?

Прежде чем сравнивать типы стоит рассмотреть женщин-политиков из стран Запада, Востока и России. Мы выделили по несколько известных женщин-политиков.

Из стран Запада можно отметить (выборка случайная) таких женщин-политиков, как Кая Каллас (Эстония), Хаджа Лабиб (Бельгия), Катерина Сакелларопулу (Греция), Метте Фредериксен (Дания), Зузана Чапутова (Словакия).

Среди представительниц Востока мы бы выделили: Саломе Зурабишвили (Грузия), Чэнь Ицинь (Китай), Ёко Камикава (Япония), Шейха Лубна Бинт Кхалид Аль Касими (ОАЭ),

Из представительниц российской политике отметим мы Валентину Матвиенко, Эльвиру Набиуллину, Татьяну Голикову, Викторию Абрамченко, Марию Захарову, Ольга Любимова, Марию Львову-Белову, Сардану Авксентьеву.

Для исследования использовалась информация, размещенная в публичном доступе. Мы выявили, что выбор женщин-политиков на Западе намного больше. При этом в России женщины не занимали не занимали высшие посты в государственной службе: президента и премьера.

Критерием для сравнения мы взяли: наследственность власти, образование, развитие карьеры политика, семейное положение.

Представительницы женщин-политиков из России и стран Запада очень похожи в том, что они в большинстве своём имеют обычное происхождение. В отличие от них в странах Востока женщины-политики происходят из высоких политических, экономических или аристократических кругов, в нескольких случаях – они были дочерьми президентов или премьер-министров страны [3, с.60].

У большинства женщин-политиков Запада есть не просто образование, а зачастую именно профильное образование, хотя нередки случаи наличия непрофильного образования. На Востоке почти все имеют высшее образование – гуманитарное или профильное. Это связано с тем, что, принадлежа к элите общества, данные женщины имели доступ или к заграничным вузам, или к местным университетам. Что касается российских женщин-политиков, они все имеют профильное образование в качестве первого или второго высшего либо обучались в магистратуре и аспирантуре. Это доказывает, что конкуренция для россиян в политике весьма высока.

Женщин-политиков из западных и восточных стран объединяет то, что они в большинстве случаев начинают карьеру политика довольно поздно. Но если в странах Запада это связано с тем, что они приходят в политику уже добившись успехов по основной профессии, то есть для них политика в определенной мере вторична, и они могут вернуться к прежней деятельности [2]; то в странах Востока политическую деятельность они начинают не столько после обеспечения себе рабочего места, сколько после брака и рождения детей. Среди россиян позднее начало политической карьеры является редким случаем.

Российские женщины-политики в большинстве своём жертвуют интересами семьи и не имеют детей. А большинство представительниц Западного типа имеют либо супруга, либо постоянного партнера. При этом в вопросе детей они очень сильно расходятся: у почти половины их вообще нет, а у остальных они имеются. В странах Востока поощряется многодетность, в семьях женщин-политиков дети скорее служат показателем ее состоятельности как женщины.

Эффективность деятельности на занимаемом посту можно оценивать по качеству проведенных программ и количеству политических скандалов. Если со стороны Запада эффективность женщин-политиков не уступает мужской в данной области, то в странах Востока эффективность женского управления значительно ниже, при том, что политические скандалы затрагивают почти всех выбранных нами женщин-политиков. В России эффективность женской политики высока [1, с.347].

XXI век – это век взрывного роста женской политической элиты. В западном мире, восточных странах и России женская политическая элита развивается своими путями и имеет свое собственное «лицо». Число женщин-политиков на Западе значительно опережает как Восток, так и Россию. Но образ женщины-политики в России очень похож на западный тип, однако в нём есть элементы и восточного типа, а также есть национальные отличительные черты.

Позиции женщин-политиков на Западе твердо держатся на высоком уровне образования, большей гендерной лояльности, отличном профессионализме с умением избегать кризисов. Позиции женщин-политиков на Востоке укреплены политической преемственностью и эффективностью за счет правильно подобранного окружения, но значительно снижены числом скандалов.

Позиции женщин-политиков в России высоки за счет отличного образования, высокой эффективности и раннего начала карьеры, однако сильно снижены из-за гендерных стереотипов и политических кризисов. Высокую роль в формировании «российского лица» женской политики играют гендерные стереотипы и эффект стеклянного потолка, что снижает общую эффективность женской политики в стране. Большинство женщин в российской политике находятся на низших позициях и не имеют положительной тенденции к развитию, высшие посты власти в настоящее время для них закрыты. Указанные проблемы поддаются решению, однако сдерживающие моменты пока перевешивают.

Список литературы:

1. Баканова, М.В. Женское лицо российской политики: между Востоком и Западом / М.В. Баканова // Вестник РГГУ Серия «Философия. Социология. Искусствоведение». – 2022. – №1-3. – С.345-351. [Электронный ресурс] – URL: <https://doi.org/10.28995/2073-6401-2022-1-345-351>.
2. Неслабый пол: европейские женщины в верхних эшелонах власти (и вовсе не только в Северной Европе) [Электронный ресурс] – URL: <https://euro-pulse.ru/eurotrend/neslabyj-pol-evropejskie-zhenshhiny-v-verhnih-eselonah-vlasti-i-vovse-ne-tolko-v-severnoj-evrope/>
3. Торубарова, Т.В. Первые леди Ближнего Востока: изменение образа в мировых СМИ / Т.В. Торубарова, Л.М. Андрейченко, Ж.Р. Зидан // Litera. – 2022. – № 9. – С. 59-69. [Электронный ресурс] – URL: https://nbpublish.com/library_read_article.php?id=38809

ПРОФИЛАКТИКА ЭКСТРЕМИЗМА ПРАВООХРАНИТЕЛЬНЫМИ ОРГАНАМИ В РОССИЙСКОЙ ФЕДЕРАЦИИ

*Хоконов Бислан Асланович
Адыгейский государственный университет, г. Майкоп
Научный руководитель: Шадже А.М., д. ю. н., профессор
Адыгейский государственный университет, г. Майкоп*

В условиях современной обстановки с нарастающей угрозой экстремизма его профилактика является одним из важнейших направлений деятельности правоохранительных органов в России. В данной научной работе рассматриваются понятие экстремизма, способы противодействия ему правоохранительными органами, трудности, с которыми они сталкиваются и пути их решения, а также основные направления государственной политики в

области правоохранительной деятельности. Статья посвящена исследованию профилактики экстремизма и противостоянию с ним для предотвращения роста угрозы национальной безопасности, вызванной различными конфликтами и насилием.

Данная тема весьма актуальна, поскольку экстремизм представляет собой реальную опасность для общества. Особенно это подчеркивает недавний террористический акт в торговом центре «Крокус Сити Холле» в Москве, жертвами которого стало множество невинных людей. Эта трагедия в очередной раз доказывает важность борьбы правоохранительными органами с экстремизмом, что подчеркивает актуальность проведенного исследования.

Изучить способы профилактики экстремизма правоохранительными органами и их компетенции в борьбе с ним.

Изучить сведения об экстремизме и нормативно-правовые акты, регулирующие деятельность правоохранительных органов по его профилактике, и проанализировать их, а также выявить трудности, с которыми они сталкиваются, и пути их решения.

Объектом исследования является экстремизм и его профилактика правоохранительными органами РФ.

Предметом исследования являются нормативно-правовые акты, регулирующие деятельность правоохранительных органов РФ.

В ходе исследования использовались общенаучный метод, а именно анализ, и частнонаучный метод, в частности формально-юридический метод.

Одним из направлений в Стратегии национальной безопасности по обеспечению безопасности государства является противодействие экстремизму. Экстремизм – это идеология крайних взглядов, которая направлена на совершение противоправных действий, угрожающих действующему государственному строю и непосредственно гражданам страны.

В соответствии с Указом Президента Российской Федерации от 29.05.2020 г. № 344 “Об утверждении Стратегии противодействия экстремизму в Российской Федерации до 2025 года” основными направлениями государственной политики в сфере противодействия экстремизму в области правоохранительной деятельности являются:

- Координация деятельности правоохранительных органов, органов государственной власти, органов местного самоуправления в совместной работе с институтами гражданского общества и организациями по выявлению и пресечению экстремистских проявлений, инспирирования «цветных революций», реализуемых с использованием политического, социального, религиозного и национального факторов;
- Проведение профилактической работы с лицами, подверженными влиянию экстремистской идеологии;
- Реализация принципа неотвратимости и соразмерности наказания за осуществление экстремистской деятельности;
- Повышение эффективности работы правоохранительных органов по выявлению и пресечению изготовления, хранения и распространения экстремистских материалов, символики и атрибутики экстремистских организаций;
- Организация профессиональной подготовки сотрудников правоохранительных органов и получения ими дополнительного профессионального образования по утвержденным в установленном порядке учебным программам в области выявления, пресечения, раскрытия, расследования, профилактики и квалификации экстремистских проявлений;
- Совершенствование процедуры проведения экспертизы материалов, предположительно содержащих информацию экстремистского характера;
- Обеспечение совместно с органами исполнительной власти субъектов Российской Федерации, органами местного самоуправления и организаторами собраний, митингов, демонстраций, шествий и других публичных мероприятий безопасности граждан и общественного порядка в местах их проведения;

- Обеспечение взаимодействия субъектов противодействия экстремизму на приграничных территориях в целях пресечения проникновения на территорию Российской Федерации членов международных экстремистских и террористических организаций;
- Выявление и устранение источников и каналов финансирования экстремистской и террористической деятельности;

Также согласно Федеральному закону от 25.08.1998 г. № 130-ФЗ «О борьбе с терроризмом» субъектами, непосредственно осуществляющими борьбу с терроризмом в пределах своей компетенции, являются:

- Федеральная служба безопасности Российской Федерации;
- Министерство внутренних дел Российской Федерации;
- Служба внешней разведки Российской Федерации;
- Федеральная служба охраны Российской Федерации;
- Министерство обороны Российской Федерации;
- Федеральная пограничная служба Российской Федерации.

Данными правоохранительными структурами проводится работа по выявлению лиц, причастных к подготовке, как противоправных действий террористического характера, так и устранению материалов террористического и экстремистского содержания в глобальной сети Интернет.

В качестве мер профилактического характера органами внутренних дел во взаимодействии с Федеральной службой безопасности Российской Федерации регулярно проводятся оперативно-розыскные мероприятия по установлению и задержанию лиц, планировавших осуществить террористические акты или распространять материалы экстремистского характера. Также помимо упомянутых подразделений блокировкой материалов противоправного характера в сети Интернет занимается и Федеральная служба по надзору в сфере связи, информационных технологий и массовых коммуникаций (Роскомнадзор).

В настоящее время пропаганда терроризма и экстремизма в сети Интернет предоставляет преступникам возможность влиять на значительные массы населения, в основном молодёжь для их вовлечения в противоправные общественно-опасные деяния. Именно поэтому информационно-телекоммуникационная сеть Интернет, стала ведущим средством по координации действий для экстремистских групп и террористических организаций, злоумышленники используют сеть Интернет для вербовки в свои ряды новых членов, планирования и осуществления преступных замыслов, а также распространения экстремистской идеологии. Поэтому начиная с 2014 г. В России действует поправка к закону «Об информации, информационных технологиях и о защите информации», в соответствии с которой допускается оперативная досудебная блокировка Интернет-ресурсов (сайтов) с экстремистским и террористическим контентом. В процедурном аспекте данная норма выглядит следующим образом: генеральный прокурор ходатайствует о блокировке определённого сайта, если на нем была обнаружена экстремистская информация или призывы к осуществлению действий экстремистского характера, такая блокировка осуществляется на протяжении часа.

Однако размещение экстремистской информации накладывает определённые проблемы по установлению и поиску виновных лиц, это обусловливается следующими причинами: анонимностью в сети Интернет, возможность доступа миллиардов пользователей компьютеров и мобильных устройств для распространения информации, отсутствие границ и барьеров, также публикация экстремистских материалов в значительных количествах.

Преодолеть данную трудность правоохранительным органам помогает система технических средств для обеспечения функций оперативно-розыскных мероприятий (СОРМ), правоохранительные органы имеют возможность осуществлять комплекс мер по мониторингу сети Интернет (СОРМ-2), на предмет высказываний в поддержку или оправдания экстремизма и терроризма. В результате оперативно-технических мероприятий представляется возможным

отследить и задержать не только идеологов экстремистского движения, но и исполнителей террористических актов и руководителей преступных ячеек. Также преодолению этой трудности способствует межведомственность и скоординированная работа правоохранительных органов государственной власти, которая приносит ощутимый результат по борьбе с экстремизмом и терроризмом как в сети Интернет, так и вне виртуального пространства.

Межведомственность борьбы с экстремизмом и терроризмом проявляется в слаженной работе Министерства внутренних дел, Федеральной службы безопасности и Министерств обороны, образования и науки, связи и массовых коммуникаций юстиции, а также Следственного комитета и Служба внешней разведки, Федеральной службы по надзору в сфере связи, информационных технологий и массовых коммуникаций (Роскомнадзор).

Проведенное исследование позволило выявить компетенции правоохранительных органов в борьбе с экстремизмом, трудности, с которыми они сталкиваются и способы их решения. Помимо этого, данная работа доказывает важность и необходимость деятельности правоохранительных органов в профилактике экстремизма. Таким образом, пресечение террористической экстремистской деятельности является важным аспектом деятельности всех правоохранительных структур нашего государства для обеспечения безопасности государства и полноценного функционирования российского общества.

Список литературы:

1. Указ Президента РФ от 29 мая 2020 г. № 344 «Об утверждении Стратегии противодействия экстремизму в Российской Федерации до 2025 года»
2. Федеральный закон от 25 июля 1998 г. N 130-ФЗ «О борьбе с терроризмом»
3. Электронный ресурс «Ученые записки Крымского федерального университета имени В. И. Вернадского Юридические науки»

Режим доступа: <https://sn-law.cfuv.ru/protivodeystvie-terrorizmu-i-ekstremizmu-kak-odna-iz-prioritetnyih-zadach-v-deyatelnosti-pravoohranitelnyih-organov/>

ПОВЫШЕНИЯ ЭЛЕКТОРАЛЬНОЙ АКТИВНОСТИ МОЛОДЕЖИ

Шаройко Данила Александрович
Адыгейский государственный университет, г. Майкоп
Научный руководитель: Дзыбова С.Г., к. ю. н., доцент
Адыгейский государственный университет, г. Майкоп

Проведение мероприятий, связанных с повышением правовой грамотности и электоральной активности молодых людей, определяется в первую очередь возрастающей ролью молодежи в современной российской политике. Актуальность рассматриваемой проблемы обусловлена тем, что государство и общество заинтересовано в молодежи как активной социальной силе, которая в будущем станет главным участником общественного прогресса. Молодежь – это один из наиболее важных социальных и электоральных ресурсов любого современного развивающегося государства и общества. На сегодняшний день в молодежной среде можно наблюдать две противоположные тенденции. С одной стороны, это стремление активно участвовать в политической жизни страны, с другой - апатия ко всем политическим процессам, происходящим в России. Именно поэтому одним из приоритетных направлений деятельности по повышению правовой культуры и правовому воспитанию избирателей и является работа с молодежью.

Целью работы является выявление наиболее эффективных форм и методов повышения электоральной активности молодежи в современный период.

Данная цель обуславливает необходимость решения следующих задач: выявление отношения молодежи к выборам; выявление причин молодежного абсентеизма; определение современных методов привлечения молодежи к участию в выборах.

Исследование проводилось с позиций общенаучных методов (социологический, системный, структурно-функциональный, конкретно-исторический, статистический), общелогических методов теоретического анализа, а также частнонаучных методов (сравнительного правоведения, технико-юридического анализа, конкретизации, толкования правовых норм).

Результатом проведенного исследования стали следующие положения и выводы.

Вопросы повышения правовой культуры молодежи в избирательном процессе в последние десятилетия достаточно освещены в научной литературе. Так, М.Ю. Садырова рассматривая эти вопросы, выделяет две формы повышения правовой культуры молодежи: устную и письменную. Письменная форма, по мнению ученого, выражается с помощью таких методов, как работа с письменными или электронными источниками, устная форма – это то, что люди воспринимают через органы слуха и зрения, когда смотрят телевизор, слушают радио, участвуют во всевозможных обсуждениях и т.д. [2, с.667].

Д.А. Хачатурян в качестве основных форм повышения правовой культуры молодежи России в избирательном процессе называет окружающую среду, семью, школу и высшие учебные заведения, волонтерство, СМИ, партии и общественные движения [3, с.182].

Дадим каждой из этих форм более подробную характеристику.

1) Привлечение молодежи к участию в выборах через окружающую среду. Здесь имеется ввиду культивирование важности участия в выборах через семью и лидеров общественного мнения в молодёжной среде.

В каждой семье есть собственные правила, которым условно подчинены все члены семьи. Если родители поддерживают в семье дискуссии о выборах, политической ситуации в стране, ходят на выборы, то и дети уже с детства знают, что им следует исполнять свой долг перед государством. Привитое в семье правильное электоральное поведение поддерживается во всей последующей жизни гражданина.

Лидеры общественного мнения в молодёжной среде могут быть как в официальных группах (например, капитан спортивной команды, староста в классе и пр.), так и не официальных (например, лидер дворовой команды по игре в футбол).

2) Привлечение молодежи к участию в выборах через учебные заведения. Миссия современной школы давно вышла за рамки только обучения, современный выпускник – это образованный социально-адаптированный молодой человек, как того требует социально-экономическая ситуация в нашем обществе.

Важную роль в его становлении как гражданина играет школьное самоуправление. Оно может иметь разные названия и формы: школьный парламент, ученический совет, органы самоуправления и прочее и представляет собой мини-модель взрослой, реальной ситуации в сфере управления и деловых взаимоотношений.

Получив опыт работы в структуре школьного парламента, выйдя из стен школы, выпускник может применить свои знания и навыки в разных видах деятельности.

С помощью ученического самоуправления создаются условия, способствующие непрерывному личностному росту каждого ученика, дают ему возможность раскрыть и реализовать организаторские и творческие способности, ощутить свою значимость и причастность к решению вопросов и проблем коллектива.

Как одна из форм работы с учащимися на перспективу – школы юных избирателей.

Приведенные выше примеры показывают, что в процесс повышения избирательной культуры, в таком случае задействованы лишь часть будущих избирателей.

Но целью государства является включение в этот процесс всей молодежи.

3) Привлечение молодежи к участию в выборах через СМИ. Для повышения электоральной активности молодежи необходимо сформировать положительный «образ» политики в молодёжной среде, дать соответствующую эмоциональную окраску наладить

процесс формирования осознанного отношения к выборам у каждого молодого человека. Агитация к выборам через СМИ очень многообразна. Роль СМИ состоит в информировании граждан о предвыборной компании, о ситуации в голосовании, рейтингах.

В последние годы достаточно часто в период предвыборной компании СМИ освещается проведение мероприятий, круглых столов и форумов инициаторами которых выступают общественные объединения молодежи.

4) Привлечение молодежи к участию в выборах через социальные сети. Современный уровень развития информационных технологий позволяет использовать новые средства массовой коммуникации для проведения предвыборной агитации и привлечения молодежи к выборам.

Наиболее распространенной формой предвыборной агитации и привлечения молодежи к выборам в сети Интернет является создание личных страниц и публичных групп определенной направленности в социальных сетях, они становятся площадкой распространения тематических фото- и видеоматериалов, текстов.

Современная молодёжь, в большинстве своем, не читает газеты, не слушает радио и не смотрит телевизор, а отдаёт предпочтение получению информации из различных интернет-ресурсов, в том числе сетевых изданий и социальных сетей. Сегодня Интернет, безусловно, является важнейшим агентом политической социализации в современном обществе, а также участвует в выражении и формировании общественного мнения о тех или иных политических институтах. Данный статус обусловлен его информационной функцией обеспечения достоверной и актуальной информацией о наиболее важных событиях.

Стоит отметить, что в последние годы на выборах разных уровней система избирательных комиссий и власть смогли применить новые современные формы информирования, соответственно, донести информацию о важности участия в выборах до молодежи. Широко использовались все информативные ресурсы в целях повышения правовой культуры избирателей. В первую очередь большую роль сыграло интернет информирование посредством социальных сетей и различных популярных интернет-сервисов, размещение информации на рекламных площадках в приложениях для смартфонов, организация различных фотоконкурсов и челленджей, а также информативные и понятные для молодежи флаеры, плакаты, видеоролики на улицах, в крупных торговых центрах, образовательных учреждениях.

Совершенствуя правовое образование молодежи и отрегулировав правила предоставления правовой информации в социальных сетях, возможно, ждать положительных результатов в повышении правовой культуры молодежи в избирательном процессе. Но этого будет недостаточно, если не задействовать региональные органы власти.

Однако сводить весь процесс политической социализации молодежи только к системе совершенствования «воспитательных» мер неправильно. Повышение политической и электоральной активности молодежи во многом зависит от того, насколько реально государство желает преодолеть сложившиеся в молодёжной среде отчуждение от властных и социальных институтов, сумеет создать необходимые условия для активного включения молодежи в общественно-политическую жизнь страны.

Безусловно государство предпринимает попытки, направленные на обеспечение активного и осознанного участия молодежи в организации и деятельности государства и его органов. Одним из примеров вышеизложенного является разработанная и принятая Центральной избирательной комиссии Российской Федерации «Молодежная электоральная концепция». Концепция направлена на реализацию новых подходов и способов работы с молодыми избирателями в возрасте от 18 до 35 лет на основе аналитических данных с учетом имеющегося опыта и существующих на сегодняшний день направлений работы по повышению правовой культуры и электоральной активности молодых избирателей и форм взаимодействия организаторов выборов с общественными и молодежными организациями. Целями ее реализации названы в документе: повышение правовой культуры молодых избирателей; обеспечение активного и осознанного участия молодежи в избирательных

кампаниях, кампаниях референдумов; повышение уровня доверия молодых граждан к российской избирательной системе, институту выборов и референдумов; преодоление политической апатии, формирование активной гражданской позиции; информирование о деятельности ЦИК России, иных избирательных комиссий, направленной на реализацию конституционных прав граждан избирать и быть избранными в органы государственной власти и органы местного самоуправления [1].

Таким образом, заинтересованность и степень участия молодежи в политических и электоральных процессах страны напрямую зависит от политики государства и комплексных действий его органов. Без эффективного информационного и организационно-правового механизма обеспечения реализации избирательного права невозможно провести демократические, свободные и периодические выборы в органы государственной власти, органы местного самоуправления, которые являются высшим непосредственным выражением принадлежащей народу власти. Необходимо проводить масштабную деятельность, направленную на просвещение молодежи в области реализации своих политических прав, способствовать созданию удобных для граждан условий их реализации.

Список литературы:

1. О Молодежной электоральной концепции: Постановление Центральной избирательной комиссии РФ от 12 марта 2014 г. N 221/1429-6 // [Электронный ресурс] // Гарант. URL: <http://www.garant.ru/products/ipo/prime/doc/70512050/#ixzz5ABFFZvrb> (дата обращения: 15.03.2024).
2. Садырова, М.Ю. Проблема избирательной активности российской молодежи / М.Ю. Садырова // Молодой ученый. – 2014. – №3. – С.667-669.
3. Хачатурян, Д.А. Молодежь и ее участие в выборах / Д.А. Хачатурян // Научный альманах. – 2017. – №10. – С.179-185.

ПРОБЛЕМЫ И ТЕНДЕНЦИИ РАЗВИТИЯ НОТАРИАТА В СОВРЕМЕННОЙ РОССИИ

Шехов Э. А.

*Адыгейский государственный университет, г. Майкоп
Научный руководитель: Шадже Л.А., старший преподаватель
Адыгейский государственный университет, г. Майкоп*

На протяжении последних лет в Российской Федерации нотариат стал объектом внимания в связи с рядом актуальных проблем. Несмотря на множество внесенных поправок в Основы законодательства о нотариате, сектор продолжает сталкиваться с эволюцией общественных отношений и вызовами. В данной работе рассматриваются основные тенденции и проблемы, выявленные в современной правовой науке. Основные темы включают в себя противоречия между функциями нотариата как защитника гражданских прав и законности государства, влияние семейных и наследственных отношений на коммерческие корпорации, конфликты между клиентами и неопределенность в практическом применении требований нотариальной деятельности. Работа выявляет необходимость дальнейшего исследования и урегулирования этих аспектов для обеспечения стабильности и эффективности нотариата в современной России.

Исследование актуально в контексте современных изменений и вызовов, с которыми сталкиваются нотариусы и граждане в сфере нотариальной деятельности в России. Однако существует ряд проблем, требующих внимания и решения. Проблемы, связанные с защитой гражданских прав, наследственными отношениями, конфликтами в нотариальной практике и неопределенностью в правовом регулировании, делают данную тему актуальной для исследования.

Исследование будет фокусироваться на проблемах, связанных с нотариальной практикой в России. А также в необходимости совершенствования нормативной базы в сфере нотариальной деятельности.

Цель исследования - провести анализ существующих проблем в нотариальной сфере и разработать практические рекомендации для их решения. Задачи включают изучение проблем и их причин, анализ существующих нормативных актов и практик, а также разработку конкретных рекомендаций для улучшения ситуации.

Объект исследования - нотариат в России как система обеспечения прав и свобод граждан. Предмет исследования включает в себя проблемы, возникающие в нотариальной практике, и способы их решения.

Методы исследования будут включать в себя эмпирические исследования, а также мнение экспертов в области нотариата и права.

В Российской Федерации институт нотариата представляет собой не только систему органов, но и эффективный механизм обеспечения правовой безопасности граждан и юридических лиц. Нотариусы, независимо от формы своей деятельности - будь то в государственных учреждениях или частной практике, являются ключевыми сторонниками правовой стабильности и законности.

В России стать нотариусом - это настоящее испытание, требующее не только высшего юридического образования, но и прохождения серьезного квалификационного отбора и получения специальной лицензии. Такой путь становления нотариусом ставит перед кандидатами ряд сложных испытаний, которые преодолевают лишь самые преданные и квалифицированные профессионалы.

Нотариусы выполняют широкий спектр значимых юридических функций, связанных с оформлением и удостоверением различных видов документов и сделок. Порядок организации и деятельности нотариата регулируется Основами законодательства РФ о нотариате (1993), правда с 1993 года акт не приобрёл никаких глобальных изменений.

В мире нотариата, где обеспечение законности играет первостепенную роль, нотариусы сталкиваются с различными вызовами, такими как попытки подделки документов и незаконные действия сторон. Для пресечения подобных случаев нотариусы ведут сотрудничество с правоохранительными органами для обеспечения эффективной защиты интересов законопослушных граждан и предотвращения нарушений.

С момента введения в действие Основ законодательства о нотариате в Российской Федерации было внесено целых 55 незначительных поправок с целью решения текущих проблем в этой сфере. Тем не менее, даже с учетом этих изменений, общественные отношения продолжают эволюционировать и развиваться. Давайте рассмотрим основные тенденции и проблемы, выявленные учеными в правовой науке, в области нотариата в современной России.

Нотариат в России играет две роли: он защищает права граждан и юридических лиц, но также отвечает за защиту законности в стране. Первая Проблема заключается в сложности баланса в защите прав граждан и защите законности государства. [1].

Вторая проблема заключается в закрытости частной нотариальной деятельности. Российская Федерация делегировала полномочия по обеспечению нотариальной деятельности от своего имени, но не может осуществлять должного контроля за отраслью нотариусов [2].

Третья проблема связана с конфликтами, возникающими в нотариальной практике между клиентами. В частности, подчеркивается необходимость, чтобы нотариусы обладали знаниями, умениями и навыками в области медиации и конфликтологии для эффективного управления такими ситуациями. Конфликты могут иметь как открытое проявление, так и скрытые аспекты, что затрудняет их урегулирование [3].

Мною в ходе длительного анализа проблем, выявленных в данной работе, предлагаются конкретные рекомендации по возможному устранению выявленных проблемных ситуаций, имеющих место в сфере нотариата в России

1. Проведение системного анализа и доработка нормативно-правовой базы с учетом баланса между защитой интересов граждан и соблюдением законности, включая разработку механизмов контроля за деятельностью нотариусов.
2. Внедрение дополнительных механизмов регулирования государством путём создания, или пересмотра существующих нормативно-правовых актов и подзаконных правовых актов в отношении деятельности частных нотариусов.
3. Проведение системных мероприятий по повышению квалификации нотариусов в области медиации и конфликтологии через организацию обучающих курсов и разработку методических материалов.

Нотариат играет важную роль в обеспечении правовой стабильности и защите интересов граждан и юридических лиц. В ходе проведенного в работе анализа было разъяснена сущность и деятельность работы Нотариата в России, были затронуты несколько значимых проблем в сфере нотариата, а также были предложены рекомендации для их возможного решения.

Таким образом, развитие нотариата в России требует комплексного подхода, включающего в себя не только улучшение законодательства, но и совершенствование профессиональных навыков и инфраструктуры данной сферы деятельности.

Список литературы:

1. Основы законодательства Российской Федерации о нотариате (утв. ВС РФ 11.02.1993 № 4462-1) (ред. от 24.07.2023)
2. Бегичев А. В. Удаленный порядок совершения обеспечения доказательств нотариусами // Нотариус. - 2021. - № 1. - С. 3–8.
3. Видео: «Открытый диалог» с Министром юстиции РФ Константином Чуйченко. Режим доступа: <https://rutube.ru/video/ac60d6288015f246731285083fbe7504/>. Таймкод: 16:43
4. Левушкин А. Н. Участие нотариуса в наследственных правоотношениях при переходе корпоративных прав и семейного бизнеса по наследству // Наследственное право. - 2021. - № 1. - С. 17–20.

КОНСТИТУЦИОННОЕ ПРАВО, АДМИНИСТРАТИВНОЕ ПРАВО, МУНИЦИПАЛЬНОЕ ПРАВО

ПРАВА ЧЕЛОВЕКА В УСЛОВИЯХ ЦИФРОВИЗАЦИИ ОБЩЕСТВА

Багова Д.А.

*Адыгейский государственный университет, г. Майкоп
Научный руководитель: Тхаркахо М.М., к. ю. н., доцент
Адыгейский государственный университет, г. Майкоп*

В современном мире важно обеспечивать баланс между инновациями и защитой прав личности человека. Для этого многие страны принимают специальные законы и механизмы контроля, чтобы гарантировать соблюдение прав человека в цифровом пространстве. Мы рассмотрим, какие аспекты прав человека в зарубежных странах подвергаются влиянию цифровизации, и какие шаги предпринимаются для защиты этих прав.

Одним из основных аспектов, связанных с правами человека в цифровой эпохе, является защита личных данных. Все большее количество информации о нас собирается и обрабатывается в цифровом формате. Это может создать уязвимость для нарушения частной жизни и других прав граждан. В связи с этим страны разрабатывают законы и стандарты, регулирующие сбор, хранение и использование персональных данных.

Европейский союз принял Общий регламент по защите данных (GDPR), который является ключевым законодательным актом в области защиты данных. GDPR устанавливает обязательные правила для сбора и обработки персональных данных, защищает право на приватность и определяет отдельные обязанности и ответственность компаний за нарушения закона. Этот регламент обеспечивает гражданам ЕС больший контроль над их личными данными и требует согласия на обработку информации. Кроме того, GDPR предусматривает штрафы для компаний, нарушающих закон о защите данных [1].

В Соединенных Штатах действует законодательство, направленное на обеспечение защиты прав человека в цифровом пространстве. Например, Закон о свободе информации (FOIA) гарантирует доступ к государственной информации и обеспечивает прозрачность деятельности публичных институтов. Кроме того, в США существует закон о приватности в сети, который защищает личные данные пользователей и требует согласия на их использование. Эти законы способствуют обеспечению прозрачности, контроля и защиты прав человека в цифровом мире.

Несколько стран имеют специализированные органы по защите прав потребителей в сфере цифровых технологий. Так, в Швеции был создан Национальный отдел по цифровой безопасности, который занимается защитой информации и борьбой с киберугрозами. В Германии внедрены курсы цифровой грамотности в школьную программу, чтобы повысить осведомленность граждан о цифровых рисках и возможностях [2].

Право на свободу выражения мнения и право на доступ к информации, гарантированные ст. 10 Конвенции, ведут сегодня к оформлению права на доступ к Интернету. В мировой практике это происходит тремя путями: признания Интернета универсальной и общедоступной услугой (Эстония, Испания), закрепления права на доступ к Интернету в качестве конституционного права (Греция, Португалия), признания данного права высшими судами (Франция, Коста-Рика) [3].

Несмотря на наличие законодательства, проблемы с защитой прав человека в цифровом мире все еще остаются актуальными. С развитием новых технологий и способов обработки данных возникают новые вызовы для законодательства и механизмов контроля. Важно постоянно совершенствовать законы и правила, чтобы адаптироваться к изменяющейся цифровой среде и обеспечивать надежную защиту прав человека.

Защита прав человека в цифровом мире является важной задачей для современного общества. Наличие специального законодательства и механизмов контроля – первый шаг к обеспечению уважения и защиты основных прав человека в цифровой сфере. Однако необходимо продолжать работу над усовершенствованием законодательства, созданием новых механизмов контроля и повышением осведомленности граждан о своих правах в цифровом мире. Только таким образом можно обеспечить устойчивое развитие цифровых технологий и защитить основные ценности и права человека в условиях цифровизации.

Список литературы:

1. Европейский регламент по защите данных (GDPR), Европейская комиссия. - URL <https://gdpr-text.com/ru/> (дата обращения 08.04.2024).
2. Органы по защите прав потребителей в сфере цифровых технологий: практика Германии, Швеции и Финляндии, Министерство юстиции. – URL https://www.vavt-imef.ru/wp-content/uploads/2020/10/Monitoring_55text2.pdf (дата обращения 11.04.2024).
5. Конвенция о защите прав человека и основных свобод 1950 года (с изм. от 24.06.2013). - URL http://pravo.gov.ru/proxy/ips/?doc_itself=&collection=1&nd=203000250&page=1&rdk=0&link_id=56 (дата обращения 05.04.2024).

ИСПОЛНИТЕЛЬНАЯ ВЛАСТЬ В РЕСПУБЛИКЕ АДЫГЕЯ

Гишев М.Р.

*Адыгейский государственный университет, г. Майкоп
Научный руководитель: Гайдарева И.Н., к. социол. н., доцент
Адыгейский государственный университет, г. Майкоп*

Исполнительная власть – один из видов самостоятельной и независимой власти в государстве, представляющий собой совокупность органов, закреплённых в Конституции (для республик) и законах, для реализации целей и задач государственной политики, закреплённых в законе того или иного государства.

Законодательная власть в Республике Адыгея осуществляется Государственным Советом – Хасэ Республики Адыгея, который является постоянно действующим представительным и единственным законодательным органом государственной власти республики. Государственным Советом – Хасэ Республики Адыгея состоит из 50 депутатов, избираемых сроком на пять лет. 25 депутатов Государственного Совета – Хасэ республики избираются по одномандатным избирательным округам, 25 – по единому избирательному округу пропорционально числу голосов, поданных за списки кандидатов в депутаты, выдвинутые избирательными объединениями. Действующий состав Государственного Совета – Хасэ республики избран в сентябре 2021 года. Срок окончания полномочий – сентябрь 2026 года.

В систему исполнительных органов государственной власти Республики Адыгея входят Глава Республики Адыгея, высший исполнительный орган Республики Адыгея, иные исполнительные органы республики. Высшим исполнительным органом Республики Адыгея является Кабинет Министров Республики Адыгея – постоянно действующий исполнительный орган Республики Адыгея. Глава Республики Адыгея является высшим должностным лицом республики, осуществляет руководство исполнительной властью в Республике Адыгея и определяет структуру органов исполнительной власти республики. Избирается депутатами Государственного Совета – Хасэ республики сроком на пять лет. Срок окончания полномочий действующего Главы республики – сентябрь 2027 года.

Кабинет Министров Республики Адыгея является постоянно действующим высшим исполнительным органом государственной власти республики. Глава Республики Адыгея формирует и руководит деятельностью Кабинета Министров республики. Премьер-министр Республики Адыгея назначается Главой Республики Адыгея с согласия Государственного Совета – Хасэ республики и организует текущую деятельность Кабинета Министров республики [1].

Исполнительный орган государственной власти Республики Адыгея – орган государственной власти Республики Адыгея, наделенный собственной компетенцией, имеющий правовой статус, зависящий от характера и объема выполняемых функций, издающий от своего имени нормативные и иные правовые акты, осуществляющий исполнительно-распорядительную, административную деятельность, а также имеющий властные полномочия;

Порядок взаимоотношений и функции исполнительных органов государственной власти Республики Адыгея, за исключением постоянных представительств Республики Адыгея, определяются Кабинетом Министров Республики Адыгея в соответствии с федеральным законодательством, законами и иными нормативными правовыми актами Республики Адыгея, а также настоящим Законом. Порядок взаимоотношений постоянных представительств Республики Адыгея с иными исполнительными органами государственной власти Республики Адыгея, а также функции постоянных представительств Республики Адыгея определяются Главой Республики Адыгея.

Министерство является исполнительным органом государственной власти Республики Адыгея, осуществляющим на основе единоначалия функции по выработке государственной

политики и нормативному правовому регулированию в установленной федеральным законодательством и законодательством Республики Адыгея сфере деятельности. Министерство возглавляет входящий в состав Кабинета Министров Республики Адыгея министр.

Министерство – на основании и во исполнение федерального законодательства и законодательства Республики Адыгея самостоятельно осуществляет нормативное правовое регулирование в установленной сфере деятельности, за исключением вопросов, правовое регулирование которых в соответствии с федеральным законодательством и законодательством Республики Адыгея осуществляется исключительно федеральными конституционными законами, федеральными законами, нормативными правовыми актами Президента Российской Федерации и нормативными правовыми актами Правительства Российской Федерации, законами Республики Адыгея, нормативными правовыми актами Главы Республики Адыгея и нормативными правовыми актами Кабинета Министров Республики Адыгея;

Исполнительная власть – один из видов самостоятельной и независимой власти в государстве, представляющий собой совокупность органов, закреплённых в Конституции (для республик) и законах, для реализации целей и задач государственной политики, закреплённых в законе того или иного государства.

Список литературы:

1. О кабинете министров Республики Адыгея: закон от 01 октября 1996 г. № 24 (ред. от 27.12.2024) // Ведомости Государственного Совета - Хасэ Республики Адыгея. – 1996. – 8.

ПРИВЛЕЧЕНИЕ МОЛОДЕЖИ К УЧАСТИЮ В ВЫБОРАХ: ОТЕЧЕСТВЕННЫЙ И ЗАРУБЕЖНЫЙ ОПЫТ

Григорян В.С.

*Адыгейский государственный университет, г. Майкоп
Научный руководитель: Тхаркахо М.М., к. ю. н., доцент
Адыгейский государственный университет, г. Майкоп*

В современном мире активное участие молодежи в политической жизни становится все более важным. Молодежь - будущее нашего общества, и именно молодые люди обладают энергией, творческим потенциалом и стремлением к переменам, что делает их ключевыми участниками процесса принятия важных решений.

Первым аспектом, который следует отметить, является инновационный подход молодежи к решению проблем. Благодаря инновационному мышлению молодежь способна найти новые пути развития и улучшения общества.

Второй важный аспект – это активное участие молодежи в общественной жизни. Молодые люди часто являются двигателями изменений, они активно выступают за свои права, участвуют в общественных движениях и инициативах. Благодаря своей активности и гражданскому патриотизму молодежь способна повлиять на принятие важных решений и изменить текущую ситуацию в лучшую сторону.

Наконец, третий аспект – это потенциал молодежи для развития общества. Молодые люди обладают огромным потенциалом, который нужно развивать и направлять в правильное русло. Поддержка и стимулирование молодежных инициатив, создание условий для самореализации и профессионального развития молодежи – это важные шаги на пути к процветанию общества [2, с. 573].

Таким образом, решение проблем и принятие важных решений должно быть молодежью, так как именно они обладают необходимыми качествами и способностями для

того, чтобы изменить мир к лучшему. Поэтому важно поддерживать и вдохновлять молодежь, чтобы они могли реализовать свой потенциал и принести пользу обществу.

В России существует ряд успешных практик по привлечению молодежи к выборам, которые способствуют активному участию молодых людей в политической жизни страны [3, с. 668].

Примеры отечественного опыта:

1. Молодежные политические движения: В России существует множество молодежных политических движений, которые активно работают на привлечение молодежи к выборам. Например, "Молодая Гвардия Единой России" проводит различные образовательные мероприятия и акции, чтобы поддержать молодежь в участии в выборах.

2. Образовательные программы: Многие образовательные учреждения и организации проводят образовательные программы по изучению политики и выборов, чтобы подготовить молодежь к активному участию в гражданской жизни. Например, «Центральная избирательная комиссия» организует специальные обучающие семинары для студентов и школьников.

3. Использование социальных сетей: Молодежь активно использует социальные сети для обсуждения политических вопросов и мобилизации на выборы. Различные онлайн-платформы и приложения помогают молодежи быть информированными о политических событиях и возможностях для участия.

Зарубежные страны активно разрабатывают стратегии привлечения молодежи к выборам:

1. Стимулирование интереса молодежи к политике:

Пример: В Швеции проводятся образовательные программы по политике для школьников, которые помогают им понять важность участия в выборах и формировать свое мнение.

2. Использование цифровых технологий:

Пример: В США разработаны приложения для смартфонов, которые помогают молодежи узнать о кандидатах и программах на выборах, а также участвовать в онлайн-дебатах.

3. Создание молодежных политических движений:

Пример: В Германии существуют молодежные политические партии, которые активно участвуют в выборах и представляют интересы молодежи.

Отечественные и зарубежные опыты привлечения молодежи к выборам демонстрируют эффективность различных методов и подходов, которые способствуют активному участию молодых людей в политической жизни страны. Важно активно работать над стимулированием интереса молодежи к политике, использованием цифровых технологий и созданием условий для участия молодежных политических движений [1, с. 23]. Только таким образом можно обеспечить активное участие молодежи в выборах и формирование ответственного гражданского общества.

Список литературы:

1. Зеленкова, М.М. Молодежная политика в России и зарубежных странах / М.М. Зеленкова // Современные проблемы науки и образования. – 2014. – № 6. – С.23 - 28.

2. Милорава, А.Р. Политическая активность российской молодежи на современном этапе / А.Р. Милорава // Молодой ученый. - 2017. - № 14. - С. 572-573. - URL <https://moluch.ru/archive/148/41478/> (дата обращения: 07.04.2024).

2. Садырова, М.Ю. Проблема избирательной активности российской молодежи / М.Ю. Садырова // Молодой ученый. – 2014. – №3. – С.667 - 669.

ВОПРОСЫ КАДРОВОГО ОБЕСПЕЧЕНИЯ МЕСТНОГО САМОУПРАВЛЕНИЯ

Емзешев М.Н.

*Адыгейский государственный университет, г. Майкоп
Научный руководитель: Афамготов Э.М., старший преподаватель
Адыгейский государственный университет, г. Майкоп*

Возрастание уровня сложности задач, стоящих перед местным самоуправлением, увеличение количества делегированных ему государственных полномочий неизбежно повлекли потребность в привлечении на службу в органы местного самоуправления новых квалифицированных кадров.

Вместе с тем именно на местном, особенно поселенческом, уровне по объективным причинам наиболее остро ощущается недостаток профессиональных кадров. Муниципальная служба не является достаточно привлекательной на рынке труда для высококвалифицированных специалистов.

Тому есть две группы причин.

Оплата труда муниципальных служащих, особенно в поселениях, низка, слабо увязана с тем, насколько качественно оказываются в органе местного самоуправления услуги гражданам и организациям. Значительно различие в социальных статусах и объемах социальных гарантий для муниципальных и государственных служащих, отсюда существенная разница и в размере пенсии за выслугу лет. В то же время недостаточна открытость в деятельности муниципальной службы, что способствует проявлениям бюрократизма и коррупции.

Вторая группа причин - недостаточно высокий профессиональный уровень муниципальных кадров, опять же особенно в малых муниципалитетах. Невысокие перспективы профессионального роста, отсутствие «кадровых лифтов».

Муниципальная служба – это профессиональная деятельность, требующая высокой квалификации, которая может поддерживаться только путем регулярного прохождения переобучения. Вместе с тем сегодня переподготовкой и повышением квалификации муниципальных служащих и выборных должностных лиц занимаются лишь отдельные муниципалитеты.

Вместе с тем, переподготовка и повышение квалификации муниципальных служащих, депутатов и выборных должностных лиц муниципальных образований – одна из важных задач и сфера совместной ответственности государства и местного самоуправления.

Для решения перечисленных проблем необходимо:

- унифицировать основные принципы прохождения государственной службы и муниципальной службы, а также синхронизировать периодическое обновление законодательства о государственной гражданской службе с законодательством о муниципальной службе;

- изыскивать на региональном и муниципальном уровне финансовые возможности для повышения должностных окладов муниципальных служащих и работников органов местного самоуправления;

- установить на федеральном уровне единый подход к определению квалификационных требований для замещения должностей муниципальной службы и к порядку исчисления стажа муниципальной службы;

- создать единую федеральную систему научно-методического обеспечения и оказания консультативной помощи субъектам Российской Федерации и муниципальным образованиям по вопросам муниципальной службы;

- обеспечить на федеральном уровне проведение мониторинга практики применения законодательства Российской Федерации в сфере муниципальной службы.

В субъектах Российской Федерации требуется создание эффективной системы профессиональной подготовки, переподготовки и повышения квалификации муниципальных

кадров (лиц, замещающих муниципальные должности, муниципальных служащих, сотрудников муниципальных учреждений). В то же время федеральные органы государственной власти также должны принимать активное методическое, организационное и финансовое участие в решении данного вопроса.

Существенный вклад в решение задачи повышения квалификации муниципальных кадров также могут внести проекты, направленные на распространение лучших практик муниципального управления, проведение кратковременных тематических семинаров-тренингов по актуальным проблемам местного самоуправления. Организация подобных мероприятий предполагает активное взаимодействие органов государственной власти и органов местного самоуправления, общественных организаций, объединений муниципальных образований, экспертов.

Целесообразны и необходимы соответствующие государственные поручения по изложенным выше предложениям. Выдвигая их, мы исходим из того, что современная муниципальная служба должна быть ориентирована на обеспечение прав и законных интересов граждан, на предоставление высококачественных муниципальных услуг, на создание механизмов взаимодействия институтов местного гражданского общества и муниципальной службы, противодействие коррупции, повышение престижа муниципальной службы, как составного элемента публичной власти, и авторитета служащих.

Наша страна в последние годы активно вовлечена в решение комплексной государственной задачи: формирование эффективной системы предупреждения коррупции.

Вступил в силу Федеральный закон «О внесении изменений в отдельные законодательные акты Российской Федерации в связи с совершенствованием государственного управления в области противодействия коррупции»; были внесены соответствующие изменения, в том числе, и в Федеральные законы «Об общих принципах организации местного самоуправления в Российской Федерации» и «О муниципальной службе в Российской Федерации».

На основании указанных федеральных законов, начиная с 2010 года определенные категории лиц, замещающих муниципальные должности и должности муниципальной службы, должны предоставлять сведения о своих доходах, об имуществе и обязательствах имущественного характера, а также сведения о доходах, об имуществе и обязательствах имущественного характера своих супругов и несовершеннолетних детей. Само по себе представление таких сведений является эффективной мерой профилактики коррупционного поведения. Однако полностью ее потенциал может раскрыться лишь при установлении контроля над источниками средств, на которые приобретает имущество упомянутыми лицами. В связи с этим был подготовлен и вступил в силу Федеральный закон от 3 декабря 2012 года № 230-ФЗ «О контроле за соответствием расходов лиц, замещающих государственные должности, и иных лиц их доходам».

В соответствии с поставленными руководством страны задачами принят Федеральный закон от 7 мая 2013 года № 79-ФЗ «О запрете отдельным категориям лиц открывать и иметь счета (вклады), хранить наличные денежные средства и ценности в иностранных банках, расположенных за пределами территории Российской Федерации, владеть и (или) пользоваться иностранными финансовыми инструментами», правовые нормы которого распространяются также на лиц, замещающих должности глав городских округов, глав муниципальных районов, их супругов и несовершеннолетних детей.

Следует подчеркнуть, что любая мера, направленная на предотвращение коррупции, может быть эффективной лишь тогда, когда она становится органичной частью комплекса мер, направленных на ее предупреждение и профилактику. Совершенно очевидно, что этому могут служить и декларации о доходах и имуществе, о полученных подарках, введение жестких ограничений на работу по совместительству, ограничений, в ряде случаев, на переход с муниципальной службы в коммерческие структуры. Многие из этих ограничений уже введены.

Список литературы:

1. Конституция Российской Федерации (принята всенародным голосованием 12.12.1993 с изменениями, одобренными в ходе общероссийского голосования 01.07.2020);
2. Федеральный закон от 6.10.2003 № 131-ФЗ «Об общих принципах организации местного самоуправления в Российской Федерации» // Собрание законодательства Российской Федерации, 2003 г. № 40, ст. 3822.

К ВОПРОСУ О ЦИВИЛИЗАЦИОННОМ ПОДХОДЕ И ЦИВИЛИЗАЦИОННОЙ ИДЕНТИЧНОСТИ КАК ОСНОВЕ УСТОЙЧИВОГО РАЗВИТИЯ РОССИИ

Кошкина О.С.

*Адыгейский государственный университет, г. Майкоп
Научный руководитель: Марков П.Н., к. ю. н., доцент
Адыгейский государственный университет, г. Майкоп*

Цивилизационный подход предполагает постановку ряда важных вопросов для определения настоящего и будущего России: ее цивилизационная идентичность, связь или соотнесенность с западной цивилизацией, характерные политические и иные практики, характер ценностных ориентаций, духовно-нравственные принципы. Сложная духовная система ценностей, обычаев, традиций, идеалов, образа жизни и материальные основы в виде ведения хозяйства, производственного потенциала, финансового и технологического обеспечения и управления создают определенный тип цивилизации.

Цивилизационная идентичность выражает определенный тип сопряжения личностных траекторий человеческого развития и различных форм социальной организации (от общины или сообщества до государственности). Цивилизационный подход при этом подразумевает наличие исторически обусловленных ценностных принципов, воспринимаемых всеми поколениями граждан, а также, является главным фактором, интегрирующим большие пространства России. Это единство основывается на символах, идейных установках и языке, правилах, обычаях и нормах, институтах и ритуалах, а также устойчиво передается из одного поколения в другое. Именно так – на основе преемственности, традиции, исторического опыта – веками развивается Россия и российская государственность. Государство выступает как способ организации цивилизационного многообразия в нашей системе духовно-нравственных ценностей.

Здесь необходимо выделить два подхода к сущности государства: *государство-цивилизация и государство-нация*.

Государство-нация исходит из суверенности всей гражданской общности. И нация развивается лишь в рамках суверенного государства: государственные институты, объединив различные этнические группы в границах общего государства, формируют из них нацию. Государство-нация рассматривается как институт, а главной функцией чиновников является оказание услуг. Отношения государства и общества строятся как отношения двух инстанций. Общество учреждает государство на основе общественного договора.

Государства-цивилизации надэтничны. Они выстраиваются как сложная система, мир миров, в которой может быть ядро, но нет этнической дискриминации. Маркер ядра может выступать в государстве-цивилизации одновременно как цивилизационный маркер (например, русские в России одновременно и как русский этнос, и как надэтническая общность).

Цивилизационный подход значительно расширяет возможности понимания эволюции социумов, позволяя выявить специфику того или иного общества, особенно незападного типа. По своему влиянию цивилизационный подход можно сравнить с формационным подходом. *Историко-материалистическая теория*, разработанная Карлом Марксом и Фридрихом Энгельсом, гласит, что государство возникает как результат естественного развития первобытного общества, прежде всего экономического развития, которое обеспечивает

реальные условия возникновения государства и права, а также определяет социальные изменения общества. На определенных этапах развития общества различаются три периода общественного разделения труда: 1) выделение скотоводства; 2) выделение ремесла из земледелия; 3) появление группы людей, которая обменивала продукцию, – купцы. Это способствовало росту производительности труда. Стал появляться избыточный продукт, который накапливался у группы старейшин, вождей, военачальников. Сложились классы, и между ними началась непримиримая борьба. Чтобы бедные и богатые не уничтожили друг друга, возникло государство. Такая организация создается классом имущих и принуждает класс неимущих в его интересах. В силу этих же причин возникает право, нормы которого закрепляют сложившееся положение. По такой схеме возникло Афинское государство.

Отметим, что может быть предложен и другой подход, когда в результате поступательного экономического развития усложняется общество, что требует совершенствования управления и приводит к возникновению государства. Как, собственно, деление на два класса-антагониста слабо применимо к средневековому обществу со сложной сословно-социальной структурой и многообразием форм зависимости. Государство-цивилизация выстраивается вокруг всей цивилизационной общности, а не круга лиц.

Перечислим *базовые характеристики модели государства-цивилизации*:

- такое государство ориентировано на широкий контур межкультурного диалога и взаимодействия, ориентировано вовне, на распространение своей ценностно-мировоззренческой модели, которая, в свою очередь, является оригинальной и исторически преемственной системой ценностей и смыслов;
- выполняет роль собирателя разрозненных и различных (по разным критериям) территорий, этносов, наций и сообществ, а также роль центра, более широкого, чем само государство, цивилизационного мира;
- представляет собой дальнейшее развитие суверенной политической организации, своеобразный следующий этап общественной динамики для обществ, обладающих устойчивым многолетним опытом государственности и самобытного культурного развития.

К прочим характеристикам *государства-цивилизации* относятся:

- высокоадаптивный характер политического порядка, его устойчивость к различным глобальным и региональным вызовам;
- принятие множественного (многоуровневого) характера идентичности
- сохранение социальной сложности при интегративной роли цивилизационного ядра и государствообразующего народа.

В 1990-е гг. ученые впервые дали характеристику Китая как государства-цивилизации, обратив внимание на то, что как цивилизационное государство Китай организован вокруг культуры, а не политики. Государство рассматривается как воплощение, хранитель и защитник китайской цивилизации. Поддержание единства, сплоченности и целостности китайской цивилизации – цивилизации-государства – воспринимается как высший политический приоритет и рассматривается как ключевая задача китайского государства. Важна при этом оговорка о несоответствии реальных государств любым применениям к государству-цивилизации, речь может идти о приближении или отдалении от описанной выше чистой модели.

Государство носит *цивилизационно-формирующий характер*. Оно создает, формирует и хранит цивилизацию, поэтому мы говорим о государстве-цивилизации. Основу России как государства-цивилизации на протяжении столетий составляют русский народ, русский язык и русская культура. Государство объединяет и скрепляет многонациональный народ, хранит уникальный опыт, переданный предками.

Формирование цивилизации происходит на основе *ценностей и идей*, в российском варианте основополагающими принципами которых являются:

- многообразии, объясняемое добровольным принятием различий и особенностей народов, вошедших в состав России;
- согласие на основе единства и общего духовного поиска, отраженного в классической русской культуре;
- суверенность как независимость своего государства и самобытность своего исторического пути;
- созидание как творческое начало личной и общественной жизни, активный поиск смыслов и первопреходческие стремления.

Государство-цивилизация понимается как исторически устойчивое и культурно преемственное сообщество, выработавшее собственную ценностную модель и обладающее значительным социально-политическим влиянием на мировую политику.

Ключевые особенности России как государства-цивилизации – наличие зоны пограничья и взаимодействия одновременно с Западом и Востоком (географический фактор), масштаб государственного пространства (одна седьмая часть суши в настоящее время), национальное и конфессиональное многообразие с запросом на интеграцию. Цивилизационные основы России зависели от особенностей природы – суровых условий, низкой урожайности и недостаточности воспроизводства для запуска рыночных механизмов, высокой роли мобилизационного механизма при значительных сезонных колебаниях сельскохозяйственного производства. Отсюда проистекает значительная роль государства, общины, прихода в российской цивилизации. Внешние вызовы также сыграли важную роль как фактор формирования российской цивилизации – восточные орды и агрессия Запада веками находились в центре государственной политики.

Запад индивидуалистичен, Восток живет большими группами, кланами. Россия имеет собственную модель развития государственности и разные конкретно-исторические модели государства. Россия, Запад, Восток в течение столетий влияли друг на друга, учились друг у друга, а не только конфликтовали. Признание уникальности и особенностей конкретной цивилизации не исключает, а, наоборот, подчеркивает признание и роль мировой культуры.

Кроме того, для России как цивилизации всегда была и остается особенно значимой семья и традиционные духовно-нравственные ценности.

Таким образом, исходя из цивилизационного подхода, уникальность России раскрывается через понятия *правды*, исторически и лингвистически соотносящейся со *справедливостью*, *общинностью*, раскрывающей неразрывную связь личности с *социальным миром*, к которому она принадлежит и из которого исходит; не менее значимы для понимания российской цивилизации внимание к ценности собственной, *суверенной государственности*, приоритет духовно-ценностного поиска и нематериального аспекта собственного развития над вопросами прагматической рациональности, расчета и выгоды, а также осознание самобытной миссии и ответственности за происходящее в пространстве собственного общественно-политического влияния.

Список литературы:

1. Багдасарян, В.Э., Иерусалимский, Ю.Ю., Урядова, А.В., Федюк, В.П. Изучение истории российской государственности: учебные материалы образовательного модуля. Учебно-методическое пособие и УМК для вузов. - Ярославль: «Индиго», 2023.
2. Изборский клуб. Русские стратегии. Русские коды (первый выпуск). - 2020. - № 9 (85).

РЕАЛИЗАЦИЯ НАЦИОНАЛЬНЫХ ПРОЕКТОВ И ГОСУДАРСТВЕННЫХ ПРОГРАММ КАК УСЛОВИЕ ДОСТИЖЕНИЯ НАЦИОНАЛЬНЫХ ЦЕЛЕЙ РАЗВИТИЯ

*Набокова Д.А.
Адыгейский государственный университет, г. Майкоп
Научный руководитель: Марков П.Н., к. ю. н., доцент
Адыгейский государственный университет, г. Майкоп*

Одним из механизмов государственного управления является внедрение проектной деятельности в структуру государственного управления и выделение проектного подхода как основного. Закрепляется это направлением Указом Президента Российской Федерации от 21.07.2020 № 474 «О национальных целях развития Российской Федерации на период до 2030 года».

Перед Правительством Российской Федерации была поставлена задача обеспечить достижение национальных целей на указанный период посредством реализации национальных проектов. Национальные проекты направлены на осуществление прорывного научно-технологического и социально-экономического развития Российской Федерации, увеличение численности населения страны, повышение уровня жизни граждан, создание комфортных условий для их проживания, а также условий и возможностей для самореализации и раскрытия таланта каждого человека. Стоит отметить, что общепринятого, устоявшегося понятия «национальный проект» на сегодняшний день нет.

Под национальными проектами понимаются комплексные программы, имеющие общенациональную значимость и требующие масштабного использования государственных средств. Как показал анализ, в национальных проектах определены целевые показатели в общем виде, в них отсутствует конкретизация целей.

Таким образом, национальные проекты - это инструмент достижения целей национального развития, имеющих приоритетное значение на определенном этапе развития государства и требующих для достижения значительных ресурсов, предполагающих четко обозначенный конечный результат.

Председателем Правительства Российской Федерации утверждены методические указания по разработке национальных проектов (программ), содержащие описание подходов к реализации положений указа Президента России «О национальных целях и стратегических задачах развития Российской Федерации на период до 2030 года». Несмотря на то, что с 2018 года были разработаны и запущены 12 национальных программ и началась активная работа по их исполнению, новые задачи требуют смены формата ряда позиций, внедрения новых механизмов работы и обновления подходов к проектной деятельности.

В целях реализации положений указа, в соответствии с Методическими указаниями предусматривается формирование трех видов проектов:

- 1) национальные проекты (НП);
- 2) федеральные проекты (ФП);
- 3) региональные проекты (РП).

При формировании национальных проектов применительно к соответствующему направлению осуществляется детализация задач указа, определяются контрольные точки, фиксирующие желаемые результаты национального проекта на текущий период, планируются мероприятия, в совокупности обеспечивающие получение результатов национального проекта, а также необходимый объем ресурсов; закрепляются ответственные должностные лица за реализацию национального проекта в целом. При этом достижение целей, целевых показателей и решение задач национального проекта обеспечивается путем исполнения сводного плана мероприятий по реализации национального проекта, состоящего из планов мероприятий по реализации федеральных проектов.

Соответственно разработка федеральных проектов предусматривает дальнейшую детализацию целей, целевых показателей национальных проектов. В свою очередь, региональные проекты, сформированные в субъектах Российской Федерации, должны быть направлены на реализацию национальных и федеральных проектов и достижение соответствующих целей и показателей. По каждому направлению национальных проектов необходима конкретизация, то есть подпрограммы, а для их реализации в каждом регионе и муниципалитете - настоящие проекты. Следует отметить, что методические указания не содержат требований или рекомендаций к обязательности формирования субъектами Российской Федерации планов мероприятий по реализации региональных проектов, а также обеспечению взаимосвязи планов мероприятий по реализации национальных проектов, формируемых федеральными органами исполнительной власти. Вместе с тем представляется, что при разработке на уровне региона мер, направленных на обеспечение реализации региональных проектов, определенная координация должна быть осуществлена.

Слабая и нерегламентированная коммуникация и координация между субъектами реализации национальных проектов становится существенным препятствием в достижении их результативности. В документе отсутствуют и прямые рекомендации в отношении обязательности формирования аналогичных проектов на муниципальном уровне. Однако, положение о том, что, при необходимости, на уровне органов местного самоуправления закрепляется персональная ответственность за выполнение региональных проектов, свидетельствует о том, что это допускается и, кроме того, логично и в целом соответствует принципам целеполагания.

Целевые показатели, определенные указом №474, должны быть последовательно детализированы и закреплены соответствующими органами власти в национальных, федеральных и региональных проектах. Если в формулировке цели отсутствует целевой показатель, определяются дополнительные показатели и задачи, позволяющие однозначно оценить достижение цели национального проекта.

Можно выделить четыре основные группы причин, создающих преграды для достижения целевых показателей национальных проектов в Российской Федерации, и сформировать рекомендации по их совершенствованию.

1. Системные управленческие проблемы. Переход системы государственного управления с планового механизма на рыночную модель носил спонтанный характер, изменения осуществлялись стихийным образом. Сложившаяся система управления требует периодического вмешательства высшего руководства страны, в связи чем получила название системы ручного управления. Поэтому, для успешной реализации национальных проектов, требуется понимание того, как этот институт должен взаимодействовать с другими уже сложившимися институтами управления, как его «встроить» в имеющиеся управленческие связи.

2. Низкое качество планирования при формировании системы показателей программ и проектов. Говоря о данной причине, можно отметить, что она носит методологический характер и, при наличии системного подхода, легко исправима.

3. Отсутствие конкретизации каждого направления национальных проектов. Как было сказано ранее, конкретизировать направления национальных проектов можно посредством разработки и внедрения подпрограмм. Для реализации подпрограмм, в каждом регионе и муниципалитете должны разрабатываться настоящие проекты. Подпрограммы должны разрабатываться государственными органами в рамках своих полномочий, а проекты - на местах исполнителями. В качестве исполнителей на местах можно инициировать разработку проектов таким субъектам, как НКО, молодежное правительство.

4. Мотивационные проблемы. Успешность реализации проектов национального масштаба напрямую определяется тем, как их воспринимают основные группы акторов: национальная элита, население и бизнес. Специфика нынешней ситуации в России состоит в том, что увеличивающееся экономическое неравенство разных слоев населения препятствует

повышению эффективности национальных проектов. На первый взгляд, решить данную проблему могло бы наличие объединяющей национальной идеи.

5. Эффективность реализации национальных проектов на территории России в полной мере зависит как от системы сотрудничества разных уровней государственной власти и местного самоуправления, так и от принципов взаимодействия государства, граждан и общества в целом. Для качественной разработки и успешного внедрения основных государственных мероприятий необходимо введение временных органов, осуществляющих разработку и реализацию национальных проектов, или новых структурных звеньев административного управления при органах местного самоуправления, в полномочия которых будет входить координация деятельности отраслевых министерств, ведомств и различных государственных служб. В связи с этим Правительство Российской Федерации должно стремиться модернизировать не только систему управления в различных отраслях хозяйства, но и совершенствовать современное законодательство в целях создания условий, необходимых для реализации приоритетных национальных проектов в полном объеме.

Список литературы:

1. Указ Президента Российской Федерации от 21.07.2020 № 474 «О национальных целях развития Российской Федерации на период до 2030 года» // Собрание законодательства Российской Федерации, 2020 г. № 30, ст. 4884.

РЕАЛИЗАЦИЯ АКТИВНОГО ИЗБИРАТЕЛЬНОГО ПРАВА В УСЛОВИЯХ ЦИФРОВИЗАЦИИ ИЗБИРАТЕЛЬНОГО ПРОЦЕССА

Нагоева С.З.

*Адыгейский государственный университет, г. Майкоп
Научный руководитель: Тхаркахо М.М., к. ю. н., доцент
Адыгейский государственный университет, г. Майкоп*

Модернизация правового регулирования избирательного процесса, а также разработка обеспечения эффективной реализации избирательных прав граждан является основным направлением совершенствования избирательной системы и избирательного законодательства Российской Федерации.

Первым движением в направлении использования цифровых технологий в избирательной системе можно считать Указ Президента РФ от 23 августа 1994 г. № 1723 «О разработке и создании государственной автоматизированной системе Российской Федерации «Выборы»» [1].

Впоследствии развития процесса модернизации процедуры выборов выразилось в виде электронного стационарного голосования. Одним из следующих шагов в направлении цифровизации избирательного процесса можно считать принятия Федерального закона от 19 сентября 1997 г. № 124-ФЗ [2]. Данным законом предусматривалась возможность в определенных случаях и порядке, согласно федеральным конституционным законам, федеральным законам, законам субъектов Российской Федерации, участковым избирательным комиссиям задействовать при голосовании на выборах технические избирательные средства подсчета голосов, в том числе, сканеры избирательных бюллетеней. Стоит отдельно отметить, что итоги данных голосования, которые были получены с помощью таких технических средств считались предварительно не имеющих юридической силы информацией.

В дальнейшем избирательное законодательство и избирательный процесс претерпели еще ряд существенных изменений. В частности, Федеральным законом от 12 июня 2002 г. № 67-ФЗ «Об основных гарантиях избирательных прав и права на участие в референдуме граждан Российской Федерации» [2] и впоследствии позднее принятые законы, посвященные выборам депутатов Государственной Думы России и выборам Президента РФ, в том числе

Федеральный конституционный закон «О референдуме РФ» [3] устанавливали более развернутое правовое регулирование проблемы использования технических средств в избирательном процессе. Позднее в 2003 г. был принят Федеральный закон № 20-ФЗ «О государственной автоматизированной системе Российской Федерации «Выборы», который устанавливал основные положения действия данной системы в ходе проведения и подготовки и выборов [4].

Только в 2005 г. в Федеральном законе от 12 июня 2002 г. № 67-ФЗ были установлены принципиально важные новеллы, в том числе, понятие «электронное голосование» (ст.2), под которым понималось «голосование без использования бюллетеня, изготовленного на бумажном носителе, с использованием комплекса средств автоматизации ГАС «Выборы» и «электронный бюллетень» - бюллетень, подготовленный программно-техническими средствами в электронном виде, применяемый при проведении электронного голосования.

На выборах 2019 г. депутатов Московской городской Думы седьмого созыва (в 4 округах города) в единый избирательный день голосования был проведен эксперимент по реализации дистанционного электронного голосования, в ходе которого использовались технологии блокчейна.

По итогам данных выборов были выявлены наиболее потенциально слабые места системы электронного голосования, в частности проблемы соблюдения одного из основных принципов избирательного права - тайного голосования, также вызывал вопрос доверия к электронному голосованию и обеспечения безопасности системы от взлома. Но были выявлены и положительные моменты, такие как: повышение явки избирателей, значительное уменьшение расходов на организацию избирательного процесса, снижение расходов на организацию выборов в труднодоступных территориях, повышение уровня голосовавших находящихся за пределами территории страны.

Следует отметить и весьма ощутимые риски электронного голосования. В первую очередь они связаны с трудностью соблюдения основ избирательного процесса. Самыми важными из них являются: надежность идентификации личности, информационная безопасность и тайна голосования.

Таким образом, процесс цифровизации голосования при всех своих положительных моментах обладает и рядом минусов, которые в свою очередь вынуждают модернизировать базовые основы всего избирательного процесса и заняться поиском новых средств обеспечения гарантий избирательных прав граждан. В связи с данными обстоятельствами, в настоящее время электронное голосование может быть рассмотрено не более чем как дополнительная возможность волеизъявления граждан.

Список литературы:

1. Антонов, Я.В. Электронная демократия и электронное голосование: конституционно-правовое измерение / Я.В. Антонов // Российский юридический журнал. - № 5. – С. 120 - 113.
2. Федеральный закон «Об основных гарантиях избирательных прав и права на участие в референдуме граждан Российской Федерации» от 12 июня 2002 года № 67 // СПС КонсультантПлюс
3. Федеральный конституционный закон «О референдуме РФ» от 28.06.2004 года // СПС Консультант Плюс
4. Федеральный закон «О государственной автоматизированной системе Российской Федерации «Выборы» от 10.01.2003 года // СПС Консультант Плюс

ПРОБЛЕМА СМЕРТНОЙ КАЗНИ В РЕСПУБЛИКЕ БЕЛАРУСЬ

Нуралинов С.Э.

*Адыгейский государственный университет, г. Майкоп
Научный руководитель: Тхаркахо М.М., к. ю. н., доцент
Адыгейский государственный университет, г. Майкоп*

В каждом современном государстве существует установленная законодательством система наказаний, применяемых к лицам, совершившим преступления.

Республика Беларусь является единственной страной в Европе и СНГ, в которой до сих пор законодательно закреплена смертная казнь.

В 55 из 57 государств-участников организации по безопасности и сотрудничеству в Европе (далее - ОБСЕ) не применяют на своей территории смертную казнь, и только два государства ее сохраняют - Республика Беларусь и Соединенные Штаты Америки [1, с.123]. Статья 24 Конституции Республики Беларусь гласит: «Государство защищает жизнь человека от любых противоправных посягательств. Смертная казнь до ее отмены может применяться в соответствии с законом как исключительная мера наказания за особо тяжкие преступления и только согласно приговору суда». Данная статья, а также ряд международных правовых актов определяют право человека на жизнь, как основное и неотчуждаемое, приобретаемое человеком при рождении и следующее за ним на протяжении всей жизни.

В соответствии с частью 5 статьи 12, частью 1 статьи 59 Уголовного кодекса Республики Беларусь (далее - УК Республики Беларусь) смертная казнь в качестве наказания предусмотрена за особо тяжкие преступления, относящиеся к категории умышленных, сопряженных с лишением жизни человека, совершенного при отягчающих обстоятельствах (до отмены смертной казни).

Республика Беларусь унаследовала смертную казнь как вид наказания у распавшегося СССР. Законодатель установил ответственность в виде смертной казни за совершения 13 составов преступлений.

Многие белорусские и международные правозащитные организации требуют от правительства Республики Беларусь отмены смертной казни или же наложения моратория на ее применение, приводя в обоснование следующие аргументы: наличие риска судебной ошибки, дегуманизация общества, наличие в государстве людей, уполномоченных приводить смертные приговоры в исполнение (узаконивание убийств); порождение жестокости в обществе, нарушение основного права человека - права на жизнь. В свою очередь, сторонники смертной казни приводят следующие доводы в пользу ее сохранения: защита интересов общества, отсутствие возможности последующей амнистии, невозможность рецидива, реализация принципа «Талиона», предупреждение преступности, экономия денежных средств, затрачиваемых на содержание заключенных, компенсация страданий, которые преступник принес родственникам жертв, превамирование в общественном мнении [2, с.99]. Одним из ключевых аргументов сторонников сохранения смертной казни является широкая общественная поддержка этого вида наказания. Окончательное решение о ее сохранении принято 24 ноября 1996 г. белорусским народом в результате проведения референдума, в ходе которого 80,44% его участников проголосовало против отмены смертной казни. По данным опроса, проведенного в октябре 2018 г., в котором приняло участие более 50 тысяч человек, за отмену смертной казни проголосовало 41,25%, за ее сохранение - 49,01%, затруднились с ответом или предложили свой вариант ответа 9,74%. Данное положение вещей говорит о том, что в настоящее время мнение общества, которое значительно изменилось, в полной мере не исследовалось и требует основательного подхода со стороны государственных статистических органов для последующего определения необходимости предоставления обществу права принятия решения об отмене смертной казни путем проведения референдума.

В общественном сознании прочно укрепился тезис о том, что смертная казнь во многом является устрашающим фактором и активно способствует сдерживанию особо тяжких преступлений. Однако же ни практика, ни научные исследования не выявили зависимости количества совершаемых особо тяжких преступлений от степени использования в государстве смертной казни и не определили уровень ее устрашающего эффекта [3, с. 79]. Этот факт находит свое подтверждение и в других государствах, являясь для них одним из достаточно серьезных аргументом в пользу отмены смертной казни. По своей природе смертная казнь не может обеспечить достижения и других целей уголовной ответственности, закрепленных в ч. 2 ст. 44 УК Б: исправление лица. Совершившего преступление и предупреждение совершения им новых преступлений. Также важным является то, что смертная казнь не может исправить возможные судебные ошибки, которые, к сожалению, имеют место быть.

Список литературы:

1. Смертная казнь: за и против / под ред. С.Г. Келиной. – М.: Юридическая литература, 1989. – 528 с.
2. Квашиш, В.Е. Смертная казнь: мировые тенденции, проблемы и перспективы / В.Е. Квашиш. - Москва: Юрайт, 2008. - 800 с.
3. Шишов, О.Ф. Смертная казнь в истории России и Советского государства / О.Ф. Шишов // Смертная казнь: за и против / под ред. С.Г. Келиной. - Москва, 1989. - 130 с.

СРАВНИТЕЛЬНО-ПРАВОВОЙ АНАЛИЗ ОРГАНОВ ИСПОЛНИТЕЛЬНОЙ ВЛАСТИ РОССИЙСКОЙ ФЕДЕРАЦИИ И РЕСПУБЛИКИ АРМЕНИИ

Саакян Г.

*Адыгейский государственный университет, г. Майкоп
Научный руководитель: Гайдарева И.Н., к. социол. н., доцент
Адыгейский государственный университет, г. Майкоп*

В первую очередь хотелось бы поговорить о том, кто же такие «органы исполнительной власти» и в чем состоят их отличия в Республике Армения и Российской Федерации.

Исполнительная власть – это один из видов самостоятельной и независимой власти в государстве, представляющий собой совокупность органов, закрепленных в конституции (для республики) и законах, для реализации целей и задач государственной политики, закрепленных в законе того или иного государства. В большинстве стран и государств, исполнительная власть представлена «Правительством».

Исполнительная власть часто именуется административной властью, так как представляет собой исполнительно-распорядительную, организационную деятельность государства. Она обладает наиболее разветвленной системой соподчиненных друг другу государственных органов.

В настоящее время Правительство России является обязательным элементом системы государственного управления. В условиях всемирных экономических и социальных изменений у данного субъекта зарождаются новые обязанности, несмотря на дефицит ресурсов и потенциала для результативного управления. Более того, отличительной чертой Правительства Российской Федерации является усиливающаяся роль в периоды социально-экономических кризисов. Некоторые исследователи считают, что Правительство поддается неизбежным изменениям: лишается воздействия власти в одной сфере, приобретает и вводит ее в другие сферы. Таким образом, возникает необходимость в подробном анализе Правительства Российской Федерации как органа публичной власти на современном этапе.

Высшим исполнительным органом государственной власти является Правительство Российской Федерации – коллегиальный орган, возглавляющий единую систему исполнительной власти России.

В России исполнительная власть представлена такими органами как:

1. Министерства
2. Федеральные службы
3. Федеральные агентства

В РФ исполнительную власть осуществляет Правительство Российской Федерации под общим руководством Президента. Так в состав Правительства Российской Федерации входят:

- Председатель Правительства
- Первый заместитель Председателя Правительства
- Заместитель Председателя Правительства – Руководитель Аппарата Правительства
- Заместитель Председателя Правительства
- Заместитель Председателя Правительства
- Заместитель Председателя Правительства – Министр промышленности и торговли
- Заместитель Председателя Правительства
- Заместитель Председателя Правительства
- Заместитель Председателя Правительства – полномочный представитель Президента

в Дальневосточном федеральном округе

- Заместитель Председателя Правительства
- Заместитель Председателя Правительства
- Федеральные министры:

Министр природных ресурсов и экологии

Министр внутренних дел

Министр труда и социальной защиты

Министр просвещения

Министр Российской Федерации по делам гражданской обороны, чрезвычайным ситуациям и ликвидации последствий стихийных бедствий

Министр иностранных дел

Министр культуры

Министр спорта

Министр здравоохранения

Министр сельского хозяйства

Министр экономического развития

Министр транспорта

Министр финансов

Министр строительства и жилищно-коммунального хозяйства

Министр науки и высшего образования

Министр по развитию Дальнего Востока и Арктики

Министр юстиции

Министр цифрового развития, связи и массовых коммуникаций

Министр обороны

Министр энергетики [1].

В то время как в Армении исполнительную власть осуществляет непосредственно ее Правительство во главе Премьер-министра и вице-премьера, президент же в Армении является номинальным главой государства, имеет важный и чрезвычайно влиятельный титул и должность но практически не обладает реальной властью. Правительство на основе своей программы разрабатывает и осуществляет внутреннюю и внешнюю политику государства, осуществляет общее руководство органами системы государственного управления. Полномочия Правительства устанавливаются Конституцией и законами. К компетенции правительства относятся все касающиеся исполнительной власти вопросы, которые не отведены иным органам государственного управления или местного самоуправления. Правительство состоит из Премьер-министра, вице-премьеров и министров. Избранного парламентским большинством кандидата Президент Республики назначает Премьер-

министром. Вице-премьеры и министры назначаются Президентом Республики по представлению Премьер-министра. В рамках программы Правительства Премьер-министр определяет основные направления политики Правительства, руководит деятельностью Правительства и координирует работу членов Правительства.

В состав Правительства Республики Армения входят:

- Премьер-министр Республики Армения
- Вице-премьер
- Вице-премьер
- Министры:

Министерство внутренних дел

Министерство высокотехнологической промышленности

Министерство здравоохранения

Министерство иностранных дел

Министерство обороны

Министерство образования, науки, культуры и спорта

Министерство окружающей среды

Министерство территориального управления и инфраструктур

Министерство труда и социальных вопросов

Министерство финансов

Министерство экономики

Министерство юстиции [2].

Так же хочется обратить Ваше внимание на то что, власть в Армении и Российской Федерации принадлежит народу, и там и там свою так называемую «власть» народ осуществляет посредством свободных выборов, референдумов, а так же через предусмотренные Конституцией государственные органы и органы местного самоуправления. Что касается исполнительной власти то, на данный момент в Армении произошли некие изменения в ее системе, таким изменением будет являться формирование одного единого органа как МВД, а вот МЧС прекратит свою деятельность.

Так исполнительная власть одобрила законопроект «О внесении изменений и дополнений в закон Республики Армения «О структуре и деятельности правительства»» а так же смежные законопроекты. Согласно обоснованию, в целях обеспечения наиболее эффективного осуществления функций органов системы государственного управления, а также обеспечения решения установленных стратегий задач, предлагается сформировать в системе органов исполнительной власти Республики Армения один единый орган-МВД. Как я сказал ранее, МЧС прекратит свою деятельность.

Таким образом, подводя итоги хотелось обратить Ваше внимание на то, что особых различий не имеется в органах исполнительной власти между РФ и Республикой Армения.

Список литературы:

1. О Правительстве Российской Федерации: федер. конст. закон от 6 ноября 2020 г. № 4-ФКЗ // Собрание законодательства Российской Федерации. – 2020. – № 45. – Ст. 7061.
2. Структура Правительства Республики Армения. – URL: <https://www.gov.am/ru/structure/>

ПРАВО НА БЛАГОПРИЯТНУЮ ОКРУЖАЮЩУЮ СРЕДУ КАК ОДИН ИЗ ОСНОВНЫХ ФАКТОРОВ УСТОЙЧИВОГО РАЗВИТИЯ МУНИЦИПАЛЬНОГО ОБРАЗОВАНИЯ

*Савченко К.В.
Адыгейский государственный университет, г. Майкоп
Научный руководитель: Марков П.Н., к. ю. н., доцент
Адыгейский государственный университет, г. Майкоп*

Для оценки состояния среды проживания в законодательстве о градостроительной деятельности используются различные термины: комфортная городская среда, благоприятная среда проживания, качество городской среды и другие. Легитимное определение этих понятий отсутствует, но все они являются однопорядковыми, их содержание определяется совокупностью различных условий, в том числе, и таким как благоприятная окружающая среда. Это следует из принципов законодательства о градостроительной деятельности, в частности, комплексного и устойчивого развития территории, где устойчивое развитие территорий предполагает ограничение негативного воздействия на окружающую среду, обеспечение охраны и рационального использования природных ресурсов, а также непосредственно из принципа осуществления градостроительной деятельности с соблюдением требований охраны окружающей среды и экологической безопасности. Ежегодно, начиная с 2018 года, проводится рейтинг городов с благоприятной средой проживания, результаты которого размещаются на сайте Минстроя РФ.

Адыгея обладает высокой степенью биоразнообразия. Поэтому сохранение ресурсов биоразнообразия для Республики с каждым годом приобретает все большую актуальность.

В связи с высокой степенью хозяйственного освоения на территории равнинной и предгорной части Адыгеи практически не остается ненарушенных экосистем. Видовое и ценозическое разнообразие растительного мира республики чрезвычайно обеднено на 50 % ее площади, умеренно обеднено на 20 % и практически сохранено на 25 %. Максимальный урон нанесен лесостепным сообществам. Леса покрывают 40 % территории республики. Особую тревогу вызывает состояние дубрав. За последние пять лет Адыгея простилась с больше, чем с 200 тысячами кубометров древесины (дуб черешчатый, бук восточный, пихта кавказская, каштан съедобный). Республикой взяты под жесткий контроль заготовка и вывоз из Адыгеи лесного богатства (Указ Президента Республики Адыгея «О защите вывоза и рубки ценной древесины на 5 лет»). Однако, несмотря на жесткие меры (высокие штрафы, лишения свободы), рубка и вывоз ценной древесины продолжаются и по сей день.

Главная цель сохранения биоразнообразия Адыгеи – остановить обеднение растительного и животного мира. Для достижения этой цели предполагается:

1. Практические действия по охране флоры и фауны Адыгеи.
2. Научные исследования по растениям Адыгеи и их местообитаниям для улучшения их сохранности и устойчивости использования.
3. Влиять на природоохранную политику и международные соглашения, природопользование, а также отношение людей и их поведение, касающееся растений и животных и их местообитаний.
4. Развивать технические ресурсы и информационные технологии для содействия охране и устойчивому использованию растений и животных и их местообитаний.
5. Разработка регионального закона и подзаконных актов, защищающих растительный и животный мир Адыгеи.
6. Сохранение биоразнообразия республики путем должного финансирования, дабы природопользователей беспокоило именно сохранение устойчивости экосистем, а не конкретные материальные выгоды от использования генетических ресурсов.

В 2020 году Указом Президента РФ от 21.07.2020 N 474 "О национальных целях развития Российской Федерации на период до 2030 года" национальной целью развития Российской Федерации определено формирование не только комфортной, но и безопасной для жизни городской среды, что позволяет соотносить с экологической безопасностью. Целевыми показателями к 2030 году в рамках этой национальной цели названы: создание устойчивой системы обращения с твердыми коммунальными отходами, снижение 77 выбросов загрязняющих веществ, оказывающих негативное воздействие на окружающую среду и здоровье человека, ликвидация наиболее опасных объектов накопленного вреда окружающей среде и экологическое оздоровление водных объектов. Перечисленные целевые показатели не позволяют разграничить их с учетом таких критериев как комфортность и

безопасность, что позволяет определять содержание комфортной городской среды, в том числе и как безопасной. Однако, эти показатели позволяют соотносить комфортность городской среды и экологическую безопасность, определение которой содержится в Федеральном законе от 10.01.2002 N 7-ФЗ (ред. от 26.03.2022) "Об охране окружающей среды.

Анализируя данный Закон, дополняет определение экологической безопасности, уточняя его содержание, включает такие положения как установление совокупности правовых требований в области охраны окружающей среды при осуществлении хозяйственной и иной деятельности, общие экологические требования к источникам вредного воздействия на окружающую среду при их размещении, проектировании, строительстве, реконструкции и вводе в эксплуатацию.

Республика Адыгея – один из уникальных природных районов Кавказа и обладает рекордно высоким процентом особо охраняемых природных территорий. В Адыгее находятся неповторимые по красоте и научной ценности памятники природы. Наиболее яркие из них – «Долина р. Руфабго», «Хаджохская теснина», «Гранитное ущелье», «Азишская пещера», «Хребет Буйный», Верховья рек Пшеха и Пшехашха», Гончарский дендропарк.

Рекреационная, эстетическая и природоохранная значимость всех перечисленных объектов природы неравнозначны. Вовлечение территории в рекреационное использование неизбежно сопровождается «благоустройством территории»: строительство подъездных путей, мест отдыха и ночлега, т.е. трансформации или частичному разрушению уникальных экосистем. Рекреационная деятельность направлена на получение экономической выгоды от эксплуатации природного ресурса. В связи с чем неизбежен вопрос о компенсации, восстановлении утраченного фрагмента природы. А не дебаты по поводу того, кому должен принадлежать объект «Хаджохская теснина» – государству или в аренду частному лицу.

При наличии заповедных территорий риск нарушения экологического равновесия на территориях с высокой степенью уникальности к изменениям сокращается и сохраняются возможности развития экологического туризма

Для совершенствования экономических систем республике нужно уделять большое внимание развитию туризма и сохранению уникальности ландшафтов, которые в свою очередь являются туристским ресурсом.

Предлагаем выделить следующие направления экологической политики в Адыгее:

1. Необходимо найти новое место ООПТ в социально-экономической жизни республики и страны в целом, в противном случае нас ожидает разрушение.

2. Сохранение биологического и ландшафтного разнообразия.

3. Предотвратить возможность расширения перечня видов рубок на охраняемых территориях.

4. Разработка региональных законов и подзаконных актов, защищающих природные комплексы.

5. Внедрение технологий ресурсосберегающего природопользования.

6. Запретить изъятие участков заповедной территории.

7. Способствовать развитию экологического туризма на территории Адыгеи (Республика Адыгея включена в эколого-экономический проект «Юг-России»).

8. Поскольку все виды рекреации в той или иной форме разрушительны для экосистем, необходима комплексная оценка их устойчивости и нормирование рекреационной нагрузки, при строгом соблюдении норм права.

9. Создать в Адыгее национальный парк с целью развития туризма и санаторно-курортного лечения.

10. Категорически запретить коммерческий вывоз лекарственных растений с территории Адыгеи.

11. Эколого-просветительская деятельность и пропаганда экологической культуры. «Должна быть сломлена психология многих людей, которые руководствуясь лучшими чувствами, на деле наносят огромный вред человечеству ради сиюминутной выгоды – вот где лежит самая большая социальная, политическая коллизия».

Экологическое образование выражает глобальные мировоззренческие, духовно-нравственные и гуманистические проблемы. Одним из направлений научных исследований в современный период является процесс формирования и развития экологической культуры личности, который становится своеобразным импульсом духовно-практической деятельности, направленной на преодоление кризисного состояния, а в перспективе – на гармонизацию отношений между обществом и средой.

Список литературы:

1. Конституция Российской Федерации [Принята всенародным голосованием 12 декабря 1993 года с изменениями: Одобренными в ходе общероссийского голосования 1 июля 2020 года]: // СПС «Консультант Плюс». – Москва, 2020.
2. Градостроительный кодекс Российской Федерации от 29.12.2004 N 190-ФЗ (ред. от 30.12.2021) // Собрание законодательства РФ, 2005, N 1 (часть 1), ст. 16, 2022, N 1 (Часть I), ст. 45.
3. Федеральный закон от 10.01.2002 N 7-ФЗ (ред. от 26.03.2022) «Об охране окружающей среды» // Собрание законодательства РФ, 2002, N 2, ст. 133, 2022, N 13, ст. 1960.
4. Федеральный закон от 29.12.2017 N 463-ФЗ "О внесении изменений в Федеральный закон «Об общих принципах организации местного самоуправления в Российской Федерации» и отдельные законодательные акты Российской Федерации» // Собрание законодательства РФ, 01.01.2018, N 1 (Часть I), ст. 47.
5. Указ Президента РФ от 26 октября 2023 г. № 812 "Об утверждении Климатической доктрины Российской Федерации"

К ВОПРОСУ О МУНИЦИПАЛЬНЫХ ВЫБОРАХ

Шебзухова Д.С.

*Адыгейский государственный университет, г. Майкоп
Научный руководитель: Марков П.Н., к. ю. н., доцент
Адыгейский государственный университет, г. Майкоп*

Муниципальные выборы являются одной из форм прямого волеизъявления народа, которое гарантировано Конституцией Российской Федерации и осуществляется в соответствии с действующей Конституцией, федеральными законами, Конституциями и Уставами субъектов Федерации.

Муниципальные выборы являются периодическими, обязательными и должны проводиться в сроки, обеспечивающие соблюдение установленных законом сроков полномочий формируемых органов, депутатов и выборных должностных лиц.

Нормативно-правовой базой для проведения муниципальных выборов являются акты четырех уровней: международный, федеральный, региональный, а также муниципальный.

Общие положения о выборности органов местного самоуправления на международном уровне получили закрепление в Европейской хартии местного самоуправления.

На федеральном уровне нормативно-правовой базой являются Конституция России, федеральный закон «Об основных гарантиях избирательных прав и права на участие в референдуме граждан Российской Федерации», федеральный закон «Об общих принципах организации местного самоуправления в Российской Федерации», федеральный закон.

На региональном уровне муниципальные выборы регулируются избирательными кодексами субъектов, законами субъектов.

На муниципальном уровне муниципальные выборы регулируются муниципальными законами или уставами муниципальных образований.

Основой избирательного законодательства являются положения ст.32 Конституции Российской Федерации, в соответствии с которой за гражданами России закрепляется право участвовать в управлении делами государства как непосредственно, так и через своих

представителей. Той же статьей закреплено право граждан России избирать и быть избранными в органы местного самоуправления. Та же статья устанавливает ограничения права гражданина избирать и избираться. Перечень данных оснований является закрытым, и к ним отнесены недееспособность гражданина по решению суда, а также содержание гражданина в местах лишения свободы на основании приговора суда.

Муниципальные выборы подразделяются на основные, досрочные, повторные и дополнительные выборы.

Выделяют следующие функции муниципальных выборов: определение персонального состава органов местного самоуправления, легитимация власти, содействие реализации принципа разделения властей, определение направлений социально-экономической политики, а также включение граждан в политический процесс.

Муниципальные выборы в органы представительной власти реализуются с учетом демократических избирательных принципов. Для них предусмотрено всеобщее равное прямое избирательное право, соблюдается процедура тайного голосования. Они используются при формировании представительного органа местной власти, а также как один из способов избрания главы муниципального образования наряду с избранием представительным органом из числа кандидатов, представленных конкурсной комиссией по результатам конкурса, а также из своего состава.

Муниципальные выборы как способ избрания главы муниципального образования имеют ряд преимуществ и недостатков. Что касается положительных аспектов, то они в полной мере отвечают идее демократии и конституционному принципу организации местного самоуправления - самостоятельному решению населением вопросов местного значения. Муниципальные выборы обеспечивают значительную степень вовлеченности граждан в управление обществом, способствуют повышению уровня политической культуры населения.

Однако прямые выборы, как подчеркивают исследователи, «путь хлопотный» и достаточно дорогостоящий. Стоит также принять во внимание и ряд психологических факторов, которые могут повлиять на население. Так, на неопытных избирателей может оказать влияние харизматичность политика, его ораторское мастерство, умение представить себя публике. Это может обуславливать приход к власти кандидатов, у которых довольно высокий уровень развития красноречия, но отсутствуют практические навыки управления. Зачастую население также может оказаться неспособным объективно оценить возможность и целесообразность реализации заявленной кандидатом программы действий в той или иной политической ситуации.

В настоящий момент наблюдается тенденция к отмене прямых выборов как способа избрания главы муниципального образования. Приоритет отдается способу избрания главы представительным органом из числа кандидатов, представленных конкурсной комиссией. Однако положительные аспекты муниципальных выборов достаточно внушительны, в связи с чем считаем целесообразным разработать рекомендации по сведению к минимуму отрицательных сторон.

Таким образом, проведение нами исследования демонстрирует наличие определенного потенциала развития института муниципальных выборов. Несмотря на управление во многих случаях прямых выборных процедур в процессе избрания глав муниципальных образований, при формировании представительных органов местного самоуправления участия рядовых граждан признается обязательным.

Список литературы:

1. Федеральный закон от 12.06.2002. № 67-ФЗ. «Об основных гарантиях избирательных прав и права на участие в референдуме граждан Российской Федерации». // Российская газета. - 2002. - № 106. - 15 июня.

2. Федеральный закон от 6.10.2003. № 131-ФЗ «Об общих принципах организации местного самоуправления в Российской Федерации». // Российская газета. - 2003. - № 202. - 8 октября.

ГРАЖДАНСКОЕ ПРАВО И ГРАЖДАНСКИЙ ПРОЦЕСС

СОЦИАЛЬНОЕ ОБЕСПЕЧЕНИЕ ИНВАЛИДОВ

Арушанян Г.Ю.

*Адыгейский государственный университет, г. Майкоп
Научный руководитель: Меретукова М.А., ст. преподаватель
Адыгейский государственный университет, г. Майкоп*

Инвалид - лицо, которое имеет нарушение здоровья со стойким расстройством функций организма, обусловленное заболеваниями, последствиями травм или дефектами, приводящее к ограничению жизнедеятельности и вызывающее необходимость его социальной защиты.

Статья 39 Конституции Российской Федерации гласит, что каждому гарантируется социальное обеспечение по возрасту, в случае болезни, инвалидности, потери кормильца, для воспитания детей.

Социальное обеспечение инвалидов представляет собой государственную систему социально-экономической поддержки граждан с ограниченными возможностями здоровья. Оно включает пенсионное обеспечение и ежемесячные денежные выплаты инвалидам.

Основополагающим законом, которым определена государственная политика в области социальной защиты инвалидов, является Федеральный закон «О социальной защите инвалидов в Российской Федерации».

К мерам социальной защиты инвалидов относится их социальное обслуживание, а также система льгот и компенсаций и пенсионное обеспечение.

Для граждан с ограниченными возможностями здоровья назначается трудовая пенсия. Назначение трудовой пенсии лицам с ограниченными возможностями производится исходя из группы инвалидности, независимо от наличия у человека степени ограничения способности к трудовой деятельности.

Право на трудовую пенсию имеют граждане, признанные в установленном порядке инвалидами I, II или III группы. Размер фиксированной базовой части устанавливается от группы инвалидности. При этом, если человек признан инвалидом до 1.01. 2010 г., то определение размеров выплат осуществляется без дополнительного пересвидетельствования.

Инвалиды имеют право на медико-социальную помощь, реабилитацию, обеспечение лекарствами, протезами, протезно-ортопедическими изделиями, средствами передвижения на льготных условиях.

Отдельным видом социального обеспечения выступает санаторно-курортное лечение. Благодаря данному виду обеспечения происходит обеспечение граждан путевками на санаторно-курортное лечение бесплатно или со скидкой. Неработающим инвалидам, в том числе находящимся в стационарных учреждениях социального обслуживания санаторно-курортные путевки выдаются бесплатно органами социальной защиты населения. Помимо вышеперечисленных льгот, Российская Федерация гарантирует инвалидам необходимые условия для получения образования и профессиональной подготовки. Образовательные учреждения совместно с органами социальной защиты населения и органами здравоохранения обеспечивают образование инвалидов, получение инвалидами среднего общего образования, среднего профессионального и высшего профессионального образования в соответствии с индивидуальной программой реабилитации инвалида. [1]

Согласно Закону Республики Адыгея от 23 декабря 1992 года № 85-1 «О социальной защите инвалидов в Республике Адыгея» к ведению Государственного Совета - Хасэ Республики Адыгея в области социальной защиты инвалидов относится:

1) принятие законов и иных нормативных правовых актов о социальной защите инвалидов, контроль за их исполнением;

2) определение приоритетов в осуществлении социальной политики в отношении инвалидов на территории Республики Адыгея с учетом уровня социально-экономического развития Республики Адыгея;

3) установление льгот, в том числе по налогообложению, организациям, независимо от организационно-правовых форм и форм собственности, в части средств, инвестируемых в сферу социальной защиты инвалидов, организациям, производящим специальные промышленные товары, технические средства и приспособления для инвалидов, предоставляющим услуги инвалидам, а также общественным объединениям инвалидов и находящимся в их собственности организациям, хозяйственным товариществам и обществам, уставный капитал которых состоит из вклада общественного объединения инвалидов;

4) утверждение расходов на социальную защиту инвалидов при принятии республиканского бюджета Республики Адыгея;

5) установление льгот инвалидам или отдельным категориям инвалидов в Республике Адыгея за счет средств республиканского бюджета Республики Адыгея;

6) утверждение республиканской базовой программы реабилитации инвалидов. [2]

Исходя из этого сделаем вывод, что система мер социальной поддержки инвалидов достаточно обширна, им предоставляется достаточно широкий круг льгот и гарантии.

Список литературы:

1. Синельщикова Е. Ю. Современные аспекты правового регулирования в сфере социальной защиты инвалидов в Российской Федерации / Е. Ю. Синельщикова // Российская юстиция. – 2015. – № 3. – С. 57-59.

2. Закон Республики Адыгея «О социальной защите инвалидов в Республике Адыгея» от 23 декабря 1992 года № 85-1.

ПРАВОВОЕ РЕГУЛИРОВАНИЕ ДЕЯТЕЛЬНОСТИ СПОРТИВНЫХ АГЕНТОВ

Дзыбова Д.Э.

*Адыгейский государственный университет, г. Майкоп
Научный руководитель: Шадже Л.А., ст. преподаватель
Адыгейский государственный университет, г. Майкоп*

Спортсмены, тренеры и клубы осуществляют спортивную деятельность в различных её проявлениях и, помимо самой спортивной составляющей их окружает ряд правовых, коммерческих и иных проблем. Спортивный агент призван брать бремя решения данных вопросов. Основной задачей спортивного агента является помощь профессиональному спортсмену или клубу в принятии правильных и взвешенных решений по вопросам ведения трудовых и иных правоотношений. [1]

Агентские договоры в сфере спорта обладают специфическими чертами и подразумевают субъектный состав. Регламентами международных и национальных спортивных организаций выдвигаются определенные требования к спортивным агентам, основания для приобретения статуса и порядок получения аккредитаций. Так, в качестве обязательного условия для получения статуса спортивного агента кандидат должен в императивном порядке пройти экзамен для получения аккредитации. [3] Именно аккредитация является необходимым юридическим фактом для правомерного осуществления деятельности спортивных агентов.

Порядок, форма и сроки прохождения экзамена для получения аккредитации определяются регламентом международных и национальных спортивных организаций. Так, в Регламенте РФС закрепляется, что экзамен для соискателей статуса спортивного агента проводится в письменной форме и состоит из 20 вопросов. Также локальные акты спортивных организаций могут предусматривать и обязательный экзаменационный взнос.

К примеру, в Положении КХЛ регламентируется, что заявители обязаны внести экзаменационный взнос в размере 10000 рублей. Юридическим важным аспектом деятельности агентов в сфере профессионального спорта являются права и обязанности данных лиц. [2] Так, как уже было сказано ранее, основной функцией посредника является представление интересов клиента. Именно поэтому регламенты спортивных организаций и федераций предусматривают право спортивных агентов заключать и представлять интересы своих клиентов перед третьими лицами. Существенным условием является возраст клиента.

В регламенте РФС закреплено, что посреднический договор может быть заключен только с лицом, достигшим возраста 14 лет. Положение КХЛ предусматривает, что возможно безвозмездное сотрудничество спортивного агента с клиентами- спортсменами, которые не достигли 16 лет, в целях их трудоустройства. Возмездный договор можно заключить только со спортсменом старше 16 лет, договор заключается по правилам, предусмотренным гражданским законодательством. Агент ВФВ не вправе заключать договор и предоставлять интересы волейболиста, не достигшего возраста 16 лет.

В целом спортивные агенты, действительно, являются специфическим субъектом правоотношений в сфере спортивного права. Их деятельность регулируется гражданским законодательством, а также локальными актами спортивных организаций. В зависимости от вида спорта создаются специальные Регламенты и Положения, которые учитывают особенности правоотношений, возникающих при заключении агентских договоров в сфере определенного вида спорта.

Проблемные вопросы юридической техники в данной деятельности носят локальный характер, но касаются стабильного функционирования деятельности агентов, спортсменов, тренеров и спортивных клубов. Вопросы размера аккредитационных взносов в сфере спортивного агентирования должны быть рассмотрены законодателем более детально в сторону их снижения, так как данные действия позволяют в перспективе поддержать конкуренцию в деятельности спортивных агентов.

Список литературы:

1. Гражданский кодекс Российской Федерации (часть четвертая) от 18.12.2006 N 230-ФЗ (ред. от 30.01.2024) // "Собрание законодательства РФ", 25.12.2006, N 52 (1 ч.), ст. 5496.
2. Тациян А.А, Иващенко Ю.В., Зайцев В.В. Особенности регулирования деятельности агентов в сфере спорта на договорной основе // Северо-Кавказский юридический вестник, 2019. - № 1.
3. Сафин А.М. Практика разрешения споров из агентской деятельности в сфере спорта // Вопросы студенческой науки. Выпуск №14, октябрь 2023.

ПРОБЛЕМЫ НАРУШЕНИЯ АВТОРСКИХ ПРАВ В СЕТИ ИНТЕРНЕТ

*Едыгова Саида Нальбиевна
Адыгейский государственный университет, г. Майкоп
Научный руководитель: Хаконова И.Б., к. ю. н., доцент
Адыгейский государственный университет, г. Майкоп*

Интеллектуальная собственность в России, как и в любой другой стране мира, имеет глобальные проблемы регулирования. Особенно явно чувствуется проблема защиты своего продукта в Интернете.

Без препятствий в данной сфере обойтись сложно, ведь интернет каждую минуту меняется, отрегулировать его практически невозможно, как следствие сложно защитить свою интеллектуальную собственность в сети.

В современной судебной системе в России мало практики по привлечению к ответственности лиц, нарушивших чьи-то авторские права.

Но ответственность за подобные деяния законом все же предусмотрена:

1. Уголовный кодекс РФ в статье 146 устанавливает, что наказывается присвоение авторства (плагиат), если это деяние причинило крупный вред автору или иному правообладателю. Наказание варьируется от штрафа в 200000 рублей до ареста на 6 месяцев.

В данном случае нужно доказать, что стоимость прав на использование произведения превышает 50000 рублей.

2. Кодекс об административных правонарушениях статьей 7.12 устанавливает ответственность за незаконное использование экземпляров произведения.

3. Ну и конечно, гражданским кодексом РФ предусмотрена гражданско-правовая ответственность.

Существуют способы зафиксировать факт авторства собственного произведения. Самым распространенным способом фиксации авторства является депонирование своего произведения в специализированных организациях. То есть, это процедура добровольной регистрации экземпляра своего продукта компании, которая признает факт авторства. [1]

Самая распространенная проблема нарушения авторских прав в интернете - это плагиат. Плагиат - намеренное присваивание авторства того или иного произведения науки, литературы или искусства, видео- или аудиоматериалов, фото или даже программного обеспечения, принадлежащего третьему лицу.

Гораздо проще скопировать чужой контент, чем самому создавать нечто оригинальное и привлекательное для потребителя. Поэтому часто на разных ресурсах можно встретить одинаковый или очень похожий продукт, а понять, кто же настоящий создатель данного интернет-продукта, достаточно сложно.

Многие недобросовестные владельцы интернет-магазинов и сайтов и используют фотографии, видео и различные материалы интеллектуальной собственности, «позаимствованные» у своих конкурентов.

У людей сложилось ошибочное мнение, что эта интеллектуальная собственность - «ничья», кто-то же все это написал, сфотографировал. Автор существует в любом случае.

Это вынуждает обладателей уникального, авторского продукта настаивать на законодательной защите своих прав.

В последние годы «пиратство» приобретает массовый характер. Электронные документы, книги, статьи копируются, часто изменяются без согласия автора, а иногда их выдают за собственное творчество.

Важно отметить, что отсутствие на сайте информации об авторе произведения не освобождает от ответственности за несанкционированное использование этих произведений, а также за плагиат.

Сегодня ни в одном государстве нет законов о регулировании правоотношений в сети Интернет, что обеспечивает большие возможности пользователям для бесконтрольного воспроизведения, копирования и дальнейшего распространения объектов права.

В Интернете на сегодняшний день происходят тысячи правонарушений (клевета, экстремистская деятельность и пр.).

Что касается нарушения авторских прав в сети - они почти не отличаются от нарушений за пределами виртуальной жизни: плагиат, незаконное распространение информации, защищенной авторскими правами и пр.

В сети Интернет можно не только находить и использовать информацию, но и делиться и распространять ее. Например, высказывать свои мысли личного, коммерческого, экономического и политического характера. Размещать научные исследования, разработки, литературу, музыку, картины и другие объекты интеллектуальной собственности. Но

правообладателю стоит заранее оповещать пользователя о своих правах, используя знак копирайта.

Знак копирайта(©) - знак охраны авторского права, представляет собой латинскую букву С (первая буква слова «copyright») в окружности. Он состоит из:

1. символа ©,
2. имени (наименования) правообладателя,
3. года первого опубликования произведения.

Нарушения интеллектуальной собственности происходит по некоторым причинам. Например, размещение чужих материалов в сети и предоставление к ним открытого доступа без разрешения правообладателя. Многие думают, что размещение материалов происходит бесплатно, то есть, никакого нарушения авторских прав нет.

Но на самом деле автор изначально не получает ту прибыль, на которую он рассчитывал при продаже своего произведения через торговую сеть или магазин. [2]

В суде, согласно законодательству Российской Федерации, каждая сторона обязана доказать те обстоятельства, на которые опирается в споре, поэтому главная задача автора произведения заключается в сборе доказательств факта нарушения его прав в сети.

Специфичность этого вопроса заключается в том, что нарушитель нажатием нескольких клавиш может удалить все доказательства о том, что было несанкционированное использование произведения.

Законодательный орган власти в РФ имеет подробную регламентацию форм, видов, средств, способов защиты интеллектуальной собственности. Все они указаны в Гражданском кодексе Российской Федерации.

Для наилучшей защиты своей ИС в сети Интернет:

- 1) правообладатель должен отлично знать и уметь пользоваться своими правами;
- 2) иметь квалифицированных специалистов, способных оказать правовую помощь авторам;
- 3) правообладатель должен осознавать, что уровень пиратства в России велик, и не всегда стоит выкладывать все свои работы во Всемирную паутину.

В заключение хотелось бы сказать, что интенсивное развитие науки и технологий невозможно без законодательного закрепления прав интеллектуальной собственности.

Список литературы:

1. Серегина О. Н. Правомерность способов защиты авторских и смежных прав // Актуальные проблемы права: материалы V Междунар. науч. конф. (г. Москва, декабрь 2016 г.). М.: Буки-Веди, 2016. С. 111-113. URL: <https://cyberleninka.ru/article/n/aktualnye-problemy-zaschity-avtorskih-i-smeznyh-prav> / (дата обращения: 27.03.2024).

2. Калятин В. О. Интеллектуальная собственность (исключительные права): учебник для вузов. М.: Норма-инфора-М.2011. С. 153. URL: <https://cyberleninka.ru/article/n/aktualnye-problemy-zaschity-avtorskih-i-smeznyh-prav/viewer> / (дата обращения 27.03.2024).

О НЕКОТОРЫХ АКТУАЛЬНЫХ ВОПРОСАХ МЕДИАЦИИ И СУДЕБНОГО ПРЕДСТАВИТЕЛЬСТВА В ГРАЖДАНСКОМ ПРОЦЕССЕ

Кононенко Е. С.

*Адыгейский государственный университет, г. Майкоп
Научный руководитель: Шадже М.Г., к. ю. н., доцент
Адыгейский государственный университет, г. Майкоп*

Ещё с древних времён у человечества существовала тенденция к защите своих законных прав и интересов, в соответствии с тем, как менялся общественный и государственный строй менялись и способы защиты от более агрессивных до более лояльных. Урегулирование конфликтов, как правило, предполагало наличие третьей стороны, так как

была необходимость в выживании первобытных племён и потребность в защите. Методы примирения первыми использовали вожди и жрецы, так они пресекали убийства и насилие, которые угрожали племени, в результате чего образовались институты защиты естественных прав человека. Одними из таких институтов являются медиация и судебное представительство.

Цель работы изучить сущность медиации и судебного представительства, обозначить их достоинства и определить их проблемы, актуальные на сегодняшний день.

Был проведён анализ законодательства и истории происхождения медиации и судебного представительства для выявления пробелов.

В ходе работы было выявлено, что медиация в её современном понимании появилась во второй половине XX столетия в США на основе методов разрешения семейных, наследственных и бытовых конфликтов. В самостоятельную процедуру медиация превратилась в середине 1970-х годов. В 1990 году медиация была институционализована в праве США в Акте о реформе гражданского судопроизводства [1].

В России, с древних времён медиация характеризовалась, как посредничество. Посредничество третьей стороны активно применялось при разрешении споров внутри крестьянских общин и конфликтов между княжескими родами. Посредниками чаще всего в разрешении споров выступали церковные служители.¹ С 2000-ых годов начались попытки разработать законодательную базу для этого способа примирения, а с 2010 его сущность регулируется федеральным законом от 27.07.10 «Об альтернативной процедуре урегулирования споров с участием посредника (процедуре медиации).

В соответствии со статьей 2 данного закона, процедура медиации - способ урегулирования споров при содействии медиатора на основе добровольного согласия сторон в целях достижения ими взаимоприемлемого решения. Преимущества процедуры в том, что в отличие от судебного процесса, медиация не связана с длительными процедурами, т.к. срок её проведения не более 60 дней, не связана с особенностями документооборота и сложными процессуальными нормами стороны, направлена на быстрое и взаимовыгодное разрешение конфликта. Использование процедуры помогает сэкономить не только деньги, но время и эмоциональные силы участников спора, поскольку она проводится в свободное и удобное для сторон время, в подходящем месте.

Институт судебного представительства зародился ещё в Древнем Риме, и дошёл до нас благодаря трудам Папиана, Цицирона, Полибия, и многих других.

В России первые упоминания о судебном представительстве появились в эпоху Новгородской и Псковской Судных грамот. Судебных представителей разделяли на две группы: естественные представители и наемные, представляющие интересы лиц, которые в силу физического увечья или социального положения не могли отстаивать свои интересы в суде. Именно из второй группы постепенно начал формироваться институт профессиональных судебных представителей [2].

Сейчас сущность судебного представительства регулируется Гражданским процессуальным кодексом РФ. Судебное представительство предполагает участие представителя в гражданском процессе по представлению лиц, участвующих в процессе.

Представителями могут быть лица, обладающие полной дееспособностью.

Преимущество представительства заключается в том, что оно включает в себя все действия, предшествующие разбирательству такие как: ведение дела, защита клиента и работа с результатами судебного процесса. Судебный представитель, являясь посредником между клиентом, судом и противоположной стороной, способствует улучшению коммуникации между сторонами и сокращению конфликтов, также благодаря своему опыту может повысить шансы на успешное разрешение дела в пользу клиента [3].

Несмотря на важность медиации и судебного представительства эти институты имеют ряд проблем:

Что касается представительства:

1. Отсутствие четкого определения цели учреждения судебного представительства в гражданском процессе, в ст. 48 ГПК РФ. Для решения данной проблемы необходимо внести в текст ГПК РФ положений о целях представительства, что позволило бы упорядочить деятельность представителей и устранить существующие пробелы в гражданском процессуальном праве.

2. Другая проблема касается ст. 52 ГПК РФ в случаях, когда гражданин отсутствует, его представителем является лицо, которому передано в доверительное управление имущество. Однако в указанной статье не имеется нормативного закрепления обязанности этого представителя действовать в интересах отсутствующего лица, что может породить его недобросовестные действия.

3. Еще одна проблема, связанная с вопросом представительства, заключается в том, что законодательством не установлена фиксированная сумма за услуги представителя. Эта сумма обычно основывается на критерии «разумной суммы». Считается, что каждый человек сам считает какой ценник своих работ ему выставлять. Однако люди воспользовавшись юридическими услугами могут заплатить сумму больше, чем потом судом будет возвращено в рамках рассмотрения заявления о взыскании судебных расходов [4]. Было бы полезнее использовать критерии «целесообразность» и «соразмерность» вместе. Эти критерий позволяет максимально учесть все интересы заинтересованных лиц.

Проблемы процедуры медиации:

1. Не в полной мере прописана ответственность медиаторов. Так п. 1 ч. 3 ст. 69 Гражданского процессуального кодекса РФ устанавливает невозможность допроса медиатора в качестве свидетеля при разрешении дела, при нарушении принципа конфиденциальности стороны могут обратиться в суд для восстановления своих прав, однако для медиатора в его непосредственной деятельности никаких последствий не будет. Поэтому, следует дополнить законодательство об административных правонарушениях специальной нормой, предусматривающей ответственность за нарушение конфиденциальности в виде штрафа, а в случаях неоднократного нарушения – запрета на осуществление деятельности посредника.

2. Малопопулярность процедуры медиации – Данный закон очень мало внимания уделяет самой процедуре и технике ее проведения, нет четко установленных стадий медиации, не предусмотрен общий порядок проведения процедуры. не всегда соблюдается ее процедурный порядок. Поэтому в практическом плане необходимо выработать типовые правила проведения процедуры медиации по различным категориям гражданско-правовых споров.

Вывод: институты медиации и судебного представительства являются неотъемлемой частью системы гражданского процесса, которые наравне с другими его элементами обеспечивают его функционирование, но тем не менее проблемы, которые были обозначены выше требуют как можно скорейшего решения, чтобы пользование данными способами защиты проходило без лишних вопросов.

Список литературы:

1. Калашникова, С. И. Медиация в сфере гражданской юрисдикции / С. И. Калашникова. - Москва. - Инфороник – Медиа, 2011. – 304 с.

2. Жидкова, М. П. Процедура медиации в гражданском процессе // Международный журнал Вестник медиации. - 2021. № 2. - С. 23-27. URL: <https://vestnik-mediatsii.com/> (дата обращения: 24.03.2024).

3. Маврин, М. Г., Ананьева Е.О. Актуальные проблемы и вопросы судебного представительства по гражданским делам / М. Г. Маврин // Журнал «Научный лидер» : электрон. версия журн. - 2023. - № 7. - С. 5-9. URL: <https://scilead.ru/article/4042-aktualnie-problemi-i-voprosi-sudebnogo-predst>

4. Горшкова, Е. Р. Проблемы правового регулирования судебного представительства в гражданском процессе / Е. Р. Горшкова // Молодой ученый. - 2022. - № 48. - С. 233-236.

СОЦИАЛЬНОЕ ОБЕСПЕЧЕНИЕ ОСУЖДЕННЫХ К ЛИШЕНИЮ СВОБОДЫ

Маурова Д.А.

*Адыгейский государственный университет, г. Майкоп
Научный руководитель: Меретукова М.А., ст. преподаватель
Адыгейский государственный университет, г. Майкоп*

Часть 1 ст. 39 Конституции Российской Федерации провозглашает: «Каждому гарантируется социальное обеспечение по возрасту, в случае болезни, инвалидности, потери кормильца, для воспитания детей и иных случаях, установленных законом» [1]. Таким правом согласно ст. 98 Уголовно-исполнительного кодекса Российской Федерации обладают и осужденные к лишению свободы [2].

Актуальность данной темы обусловлена тем, что достаточно длительное время в нашей стране повышенное внимание уделяется обеспечению и защите прав и свобод человека и гражданина. Особое место здесь занимают вопросы реализации прав лиц, осужденных к лишению свободы, в частности, права на социальное обеспечение.

Социальное обеспечение осужденных к лишению свободы - это совокупность определенных экономических и организационных мероприятий, связанных с оказанием помощи нуждающимся осужденным по старости и при нетрудоспособности, с заботой о матери и детях, связанных с оказанием помощи в рамках медицинского обслуживания, восстановлением трудоспособности, а также с ресоциализацией освобождающихся из мест лишения свободы. Социальное обеспечение является главной составляющей социальной работы с осужденными. Следует разграничивать понятия «социальная работа» и «социальное обеспечение». Социальная работа - более широкий термин, включающий в себя социальное обеспечение осужденных, а также создание условий для поддержания минимума социального положения осужденных, психологического, а также нравственного спокойствия и воспитания лиц, отбывающих наказание в исправительных учреждениях.

Социальное обеспечение осужденным оказывается из разных источников:

- а) за счет специальных фондов, создаваемых в государстве; выплата пенсий и пособий (пенсионного фонда и фонда социального страхования);
- б) за счет средств федерального бюджета – медико-санитарное обеспечение, создание домов ребенка, коммунально-бытовое обеспечение осужденных и т. Д.;
- в) социальное обеспечение осужденным может оказываться с привлечением средств полученных от благотворительной деятельности физических и юридических лиц, общественных и религиозных объединений.

К правовому регулированию социального обеспечения осужденных к лишению свободы могут применяться общие (конституционные) принципы российского права и отраслевые принципы права социального обеспечения.

Существует много видов социального обеспечения осужденных, благодаря чему достигается цель удовлетворения различных специфических потребностей субъектов социального обеспечения.

В законодательстве выделяются следующие виды социального обеспечения граждан, которые также могут быть применены и к осужденным: обязательное государственное социальное страхование работающих граждан; государственная и негосударственная социальная помощь; социальное обслуживание нуждающихся граждан.

Обязательное государственное социальное страхование – это один из элементов системы социальной защиты населения в государстве, признаком которой является страхование работников от возможного изменения материального и (или) социального положения, включая не зависящие от них обстоятельства.

Социальная помощь – это предоставление пособий, пенсий, компенсаций, жизненно необходимых товаров. Ее источниками являются средства государственного бюджета,

средства специальных фондов, средства, предоставляемые в качестве благотворительной помощи физическими и юридическими лицами.

Социальное обслуживание можно охарактеризовать как действия социальных служб по социальной поддержке, оказанию социально-бытовых, социально-медицинских услуг, по проведению социальной адаптации и реабилитации граждан, находящихся в трудной жизненной ситуации.

Следует заметить, что социальное обеспечение оказывается не всем осужденным, а только тем, кто попал в трудную жизненную ситуацию, закрепленную в качестве юридического факта в законодательстве. Под трудной жизненной ситуацией понимается ситуация, объективно нарушающая жизнедеятельность человека (инвалидность, наступление старости, неспособность к самообслуживанию, болезнь, сиротство, малообеспеченность и т. д.), которую он не может преодолеть самостоятельно.

Решение проблем, возникающих в сфере социального обеспечения осужденных, должно быть направлено не только на то, чтобы обеспечить прожиточный минимум лиц, отбывающих наказание в виде лишения свободы, но и на достижение при этом определенных воспитательных целей, таких как оказание исправительного воздействия на осужденных, предупреждение совершения ими новых преступлений, обеспечение режима в местах лишения свободы, более успешная адаптация после освобождения.

Более того, проблемы повышения эффективности социального обеспечения осужденных к лишению свободы и их ресоциализации разноплановы и затрагивают не только уголовно-исполнительную систему, но и ряд институтов гражданского общества.[3]

Список литературы:

1. Конституция Российской Федерации : [принята всенародным голосованием 12 декабря 1993 г., с изменениями одобренными в ходе общероссийского голосования 01 июля 2020 г.] // Официальный интернет-портал правовой информации.
2. Уголовный кодекс Российской Федерации : федер. закон от 13.06.1996 № 63-ФЗ (ред. от 06.04.2024) // Собрание законодательства РФ. – 1996. - № 25. – 2954.
3. Мельникова, М. В. Контроль за соблюдением прав человека в пенитенциарной системе / М. В. Мельникова // Сравнительно-правовой анализ Европейской концепции по правам человека в системах исполнения наказаний России и зарубежных стран: материалы Международной научно-практической конференции (28-29 апреля 2011 г.). - Самара: СЮИ ФСИН России, 2011. - С. 155-160.

ПРАВОВЫЕ ПРОБЛЕМЫ СОЦИАЛЬНОГО ОБЕСПЕЧЕНИЯ ПОСТРАДАВШИХ ОТ НЕСЧАСТНЫХ СЛУЧАЕВ НА ПРОИЗВОДСТВЕ И ПРОФЕССИОНАЛЬНЫХ ЗАБОЛЕВАНИЙ

Мамышева Н.Д.

*Адыгейский государственный университет, г. Майкоп
Научный руководитель: Меретукова М.А., ст. преподаватель
Адыгейский государственный университет, г. Майкоп*

Обязательное социальное страхование от несчастных случаев на производстве и профессиональных заболеваний представляет собой один из видов обязательного социального страхования, направленный на защиту лиц, осуществляющих трудовую деятельность, от профессиональных рисков, которые могут выразиться не только в утрате заработка или иного дохода застрахованных лиц, но и в необходимости несения ими повышенных расходов.

Анализируя проблемы медицинской реабилитации лиц, пострадавших на производстве, необходимо отметить, что легального определения данного понятия нет.

С точки зрения юридической техники обозначение одним термином разных понятий является недопустимым, следовательно, представляется правильным, во-первых, ввести

легальное определение медицинской реабилитации, а во-вторых, применять иное обозначение медицинской реабилитации в санаторно-курортных условиях, например, термин «санаторно-курортная реабилитация».

Примечательно, что действующие нормативные акты в сфере труда и социального обеспечения не содержат определения тяжелого несчастного случая на производстве, хотя и Трудовой кодекс РФ, и законы в сфере социального страхования оперируют этим понятием.

Из действующих нормативных актов видно, что пострадавший в результате тяжелого несчастного случая может обратиться в учреждение здравоохранения любой формы собственности. Однако установленный порядок расчета стоимости лечения фактически исключает оказание медицинской помощи в частных медицинских организациях, поскольку в таких учреждениях медицинская помощь оказывается в более комфортных условиях и ее стоимость выше, чем в государственных и муниципальных организациях здравоохранения. Поэтому лечение застрахованных лиц с последующей компенсацией расходов из Фонда социального страхования РФ невыгодно для представителей частного сектора здравоохранения. Выходом из такой ситуации, возможно, было бы сочетание источников оплаты за проведенное лечение за счет страховых средств и собственных средств пострадавшего, однако действующим законодательством такой вариант не предусмотрен. [1]

Подводя итог сказанному, следует констатировать, что оплата расходов на лечение как вид социально-страхового обеспечения обладает значительной спецификой и требует специального правового регулирования. В настоящее время застрахованным лицам предоставляются бесплатные медицинские услуги, оплачиваемые за счет средств обязательного социального страхования от несчастных случаев на производстве и профессиональных заболеваний, что не совсем соответствует легальному определению понятия «обеспечение по страхованию». Кроме того, в законодательстве следует уточнить правомочия граждан по выбору одного из видов социального страхового обеспечения применительно к медицинской помощи. Необходимо также скорректировать нормы Положения об оплате дополнительных расходов на медицинскую, социальную и профессиональную реабилитацию застрахованных лиц, получивших повреждение здоровья вследствие несчастных случаев на производстве и профессиональных заболеваний в части уточнения вида программы государственных гарантий предоставления гражданам бесплатной медицинской помощи, на основе финансовых нормативов которой производится расчет стоимости лечения застрахованного лица.

Список литературы:

1. Ахантьева, Н.В. Социальное обеспечение граждан, пострадавших от несчастных случаев на производстве и профессиональных заболеваний на региональном уровне / Н. В. Ахантьева, О. В.Скрябина // <https://cyberleninka.ru/article/n/sotsialnoe-obespechenie-grazhdan-postradavshih-ot-neschastnyh-sluchaev-na-proizvodstve-i-professionalnyh-zabolevaniy-na-regionalnom-1>

ПРОБЛЕМЫ КРЕДИТОВАНИЯ В ГРАЖДАНСКОМ ПРАВЕ

*Непшекуева Анита Схатбиевна
Адыгейский государственный университет, г. Майкоп
Научный руководитель: Хаконова И.Б., к. ю. н., доцент
Адыгейский государственный университет, г. Майкоп*

Банковское кредитование напрямую зависит от экономического и политического состояния страны, поэтому проблемы в данной сфере всегда вызывали интерес у теоретиков и практиков. Несмотря на то, что в нормах гражданского права содержатся положения, регламентирующие кредитные правоотношения, в практике все же прослеживаются пробелы, требующие дополнительной проработки и анализа. Например, гражданское законодательство

закрепляет основные аспекты в сфере кредитования, не уделяя внимание правовой регламентации вопросов ответственности кредиторов и заемщиков, особенностям одностороннего отказа от исполнения обязательств, ответственности за незаконное получение кредита, за предоставление банку заведомо ложной информации о себе со стороны заемщика – физического лица и т.д.

В соответствии ст. 819 ГК РФ «по кредитному договору банк или иная кредитная организация (кредитор) обязуются предоставить денежные средства (кредит) заемщику в размере и на условиях, предусмотренных договором, а заемщик обязуется возвратить полученную денежную сумму и уплатить проценты за пользование ею, а также предусмотренные кредитным договором иные платежи, в том числе связанные с предоставлением кредита».

В качестве еще одной проблемы можно выделить – выплаты процентов по кредитному обязательству. Анализ норм действующего гражданского законодательства позволяет говорить о том, что в ГК РФ отсутствуют нормы, регламентирующие условия максимальных или минимальных процентных ставок по кредитным обязательствам. Гражданское законодательство не содержит прямых норм, которые могли бы уменьшить слишком высокий размер процентов, ущемляющий интересы заемщика. Поскольку проценты по данному обязательству имеют другую правовую природу по сравнению с процентами, которые начисляются за нарушение обязательства, они не могут быть уменьшены в порядке ст. 333 ГК РФ.[1]

Проанализировав судебную практику, можно выявить еще одну проблему, требующую пристального внимания законодателя. Речь идет о несправедливом характере условий кредитного договора по отношению к его контрагентам. Более того, повлиять и изменить, предложенные банком условия заемщик не может. В ряде юридических источников можно встретить указание на то, что кредитный договор – это договор присоединения. Договором присоединения признается договор, условия которого определены одной из сторон в формулярах или иных стандартных формах и могли быть приняты другой стороной не иначе как путем присоединения к предложенному договору в целом (п. 1 ст. 428 ГК РФ).[2]

Также в качестве проблемы можно выделить отказ банка - кредитора от заключения кредитного договора с определенным заемщиком. Как правило, банк-кредитор в ряде своих полномочий наделяется правом отказать заемщику в выдаче кредитных денежных средств при наличии определенных оснований, одним из которых может выступать его неплатежеспособность или наличие других непогашенных кредитных обязательств. Получается, что банк самостоятельно определяет неплатежеспособность клиента и это не может не сказываться на возрастающем проценте отказов в выдаче кредитов потенциальным и добросовестным заемщикам.

Особенно актуальна, в настоящее время проблема невозвратности выданных банками кредитных средств. Невозврат кредитов объясняется различными причинами. Основная причина невозврата кредита заключается в финансовых сложностях заемщика, которые могут выражаться в наступивших финансовых трудностях (потеря работы, внезапная болезнь и т.д.), а могут быть также связаны с финансовой и правовой неграмотностью потенциальных заемщиков, которые в принципе ошибочно оценивают свои материальные возможности, но получают при этом кредит в банке и как результат, в последствии, отсутствие возможности погашения полученного кредита.

Также кроме финансовых сложностей, которые могут возникать у добросовестных заемщиков, очень часто встречаются случаи умышленного невозврата заемных средств. Данная проблема, очень тесно связана с низким уровнем финансовой дисциплины и не четкой проработанностью норм ответственности по кредитным обязательствам. Взыскание задолженности с заемщика – процедура достаточно сложная, которая зачастую направлена на вовлечение в этот процесс третьих лиц - коллекторов, которые не всегда применяют законные и действенные методы, реализуя свое право на взыскание просроченной задолженности.

Таким образом, проанализировав нормы действующего законодательства, а также правоприменительную практику, можно сделать вывод, что, несмотря на постоянную проработку норм действующих законов, все же остаются пробелы, для заполнения которых необходимо обеспечить баланс интересов не только кредитных банковских организаций и их потенциальных клиентов, но и общества и государства в целом.

Список литературы:

1. Гартина, Ю.А. Проблемы правового регулирования в сфере банковского кредитования // Наука. Общество. Государство. 2021. № 3. URL: <https://cyberleninka.ru/article/n/problemy-pravovogo-regulirovaniya-v-sfere-bankovskogo-kreditovaniya?ysclid=ltztztoj46386624782> / (дата обращения: 25.03.2024).
2. Гартина, Ю.А. Проблемы правового регулирования института банковского кредитования // Право и государство: теория и практика. 2020. № 2. URL: <https://cyberleninka.ru/article/n/problemy-pravovogo-regulirovaniya-instituta-bankovskogo-kreditovaniya?ysclid=ltzuahd8m947013798> / (дата обращения: 25.03.2024).

ПРЕИМУЩЕСТВА И ПЕРСПЕКТИВЫ ЭЛЕКТРОННОГО ДОКУМЕНТООБОРОТА В НОТАРИАТЕ

Пустовойтова Е. П.

*Адыгейский государственный университет, г. Майкоп
Научный руководитель: Шадже М.Г., к. ю. н., доцент
Адыгейский государственный университет, г. Майкоп*

Актуальность данной темы обусловлена тем, что информационные технологии распространяются на все сферы жизни современного гражданского общества, в том числе путем создания специальной системы, посредством которой обеспечивается проверка подлинности и юридической значимости электронных документов в различных структурах государства. Одной из таких сфер является нотариат, гарантирующий законность, безопасность, надежность, защиту прав и законных интересов, благоприятствующий стабильности гражданского оборота [1].

В современных реалиях активного и интенсивного внедрения новых технологий работу нотариуса невозможно представить без Единой информационной системы, за счет которой обеспечивается сбор, обработка, хранение и передача информации, документов, совершение нотариальных действий, взаимодействие с другими органами государственной власти по сети с использованием электронно-цифровой подписи нотариуса. «Основы законодательства РФ о нотариате» закрепили за нотариусами новые обязанности, такие как ведение электронных реестров и использование в работе электронных документов при совершении нотариальных действий.

Целью научной статьи является проведения комплексного исследования преимуществ и перспектив электронного документооборота в нотариальной деятельности. Задачами выступают: изучение теоретических основ в электронном документообороте и особенности его применения; анализ нормативной базы и существующей практики применения электронного документооборота в нотариате; определение преимуществ и перспектив электронного документооборота по сравнению с бумажным документооборотом в нотариальных конторах; исследование возможности и перспективы развития электронного документооборота для оптимизации нотариальной деятельности.

Использовались такие методы как анализ законодательства при исследовании правовых норм, регулирующих электронный документооборот в нотариате, а также анализ изменений и нововведений в этой области; прогнозирование при построении сценариев развития электронного документооборота в нотариате на основе текущего состояния и предполагаемых изменений в законодательстве и технологиях.

Полный переход нотариата в электронный документооборот произошел с 01 января 2018 года, и в настоящее время все совершенные нотариальные действия фиксируются нотариусами в электронной базе Единой информационной системе нотариата [2].

Внедрение Единой информационной системы упростило и ускорило работу нотариусов благодаря возможности быстрого получения необходимой информации и сведений из государственных баз данных. Весомым преимуществом стало хранение многих документов в электронном виде, что способствует уменьшению бумажных архивов [3]. Документы защищены от повреждения и уничтожения, подготовка отчетности стала проще за счет автоматизации системы сбора, учета и хранения сведений о совершенных нотариальных действиях, обмену данными между нотариусами, также появилась возможность доступа к скан-образам нотариальных документов и получение актуальной информации о завещаниях, брачных договорах, доверенностях и других документах.

Кроме того, Единая информационная система представляет собой уникальную инфраструктуру для межведомственного взаимодействия с различными государственными органами, реестрами и службами, и совершенствуется из года в год.

Электронный документооборот и непрерывное совершенствование информационных технологий в нотариате позволяют сделать нотариальные услуги более доступными для граждан, а получение квалифицированной правовой помощи более оперативной и безопасной. Юридические и физические лица могут оформлять и заверять электронные документы, которые имеют ту же юридическую силу, что и изготовленные на бумажном носителе [4].

Также нельзя не отметить плюсы при совершении такого нотариального действия как удостоверение равнозначности документа на бумажном носителе электронному документу и наоборот.

Таким образом, можно сделать вывод, что благодаря внедрению Единой информационной системы, постоянному развитию и совершенствованию информационных технологий, у нотариусов возможность решения большого количества задач, быстрого получения необходимой информации, совершения нотариальных действий в удаленном и дистанционном форматах, что облегчает рабочий процесс, экономит время и средства. Сейчас активно обсуждается потенциальная возможность заключения и расторжения браков посредством обращения к нотариусу, что может быть очень актуально в случаях, когда люди находятся в разных городах. В перспективе будет запущено межведомственное электронное взаимодействие с судами, судебными приставами и иными государственными структурами.

Нотариат имеет ряд перспективных направлений развития в области применения информационных технологий. Учитывая большое количество часовых поясов и расхождение во времени в различных регионах Российской Федерации дистанционные нотариальные действия могут в перспективе перевести нотариальную деятельность в круглосуточный режим работы. Следует отметить, что в условиях непрерывного развития и совершенствования информационных технологий, нотариат всегда сможет предоставлять услуги, отвечающие высоким запросам современного общества, государства и времени.

Список литературы:

1. Антрушина, Д. А. Электронный документооборот в нотариате: правовое регулирование и проблемы практики / Д. А. Антрушина // Вопросы российской юстиции - 2020. - № 5. - С. 336-353.
2. Нотариат: учебное пособие для студентов вузов, обучающихся по направлению Юриспруденция / Н. Д. Эриашвили, Г. Б. Мирзоев, Л. В. Щербачева, под редакцией Г. Б. Мирзоева, Н. Д. Эриашвили, Н. М. Илюшиной. - 7-е изд. Москва: ЮНИТИ-ДАНА, 2020. - 335 с.
3. Андропова, Т. В. Преимущества и перспективы электронного нотариата / Т. В. Андропова // Нотариальный вестник. - 2020. - № 12. - С. 29-36.

ПРОБЛЕМЫ ВИДЕОИГР КАК ОБЪЕКТА ГРАЖДАНСКИХ ПРАВООТНОШЕНИЙ РОССИЙСКОГО ЗАКОНОДАТЕЛЬСТВА

*Радченко Алексей Сергеевич
Адыгейский государственный университет, г. Майкоп
Научный руководитель: Хаконова И.Б., к. ю. н., доцент
Адыгейский государственный университет, г. Майкоп*

Актуальность проблемы видеоигр в законодательстве. В настоящее время, индустрия компьютерных игр стремительно развивается, являясь одной из наиболее динамичных сфер экономики. Согласно оценкам портала Games Industry, общий объем рынка видеоигр к декабрю 2022 года составил 184,4 миллиарда долларов. Увеличение интереса к видеоиграм также связано с объективными факторами, в том числе с пандемией. В России игровая индустрия не достигла масштабов, сопоставимых с США, Японией или некоторыми европейскими странами, и соответственно не привлекла должного внимания законодателя.

Это приводит к множеству проблем в сфере интеллектуальной собственности, начиная от неопределенности статуса видеоигр как объектов авторских прав до сложностей с использованием уже существующих объектов интеллектуальной собственности и аналогичных средств идентификации. Таким образом, актуальность исследования заключается в распространении компьютерных игр и отсутствии четких нормативных положений в законодательстве и судебной практике, способных четко определить их правовое положение.

Цель данной работы - проанализировать и выделить основные проблемы современных исследований, связанных с разработкой видеоигр, определить наиболее перспективные направления.

В доктрине возникает спор о том, являются ли термины "компьютерная игра" и "видеоигра" синонимами. Некоторые считают, что "компьютерная игра" сосредотачивается на программном коде, в то время как "видеоигра" обращает внимание на визуальные аспекты. Однако такое разделение вызывает сомнения, поскольку визуальная составляющая игры играет важную роль во взаимодействии с игроком.

В законодательстве России отсутствует определение "видеоигры" или "компьютерной игры", поэтому нужно обращаться к научному взгляду. Чурилов А.Ю. предлагает несколько подходов к правовому статусу компьютерных игр в России: рассмотрение как программы для ЭВМ, как сложного мультимедийного продукта, как аудиовизуального произведения или комплексный подход, объединяющий все вышеперечисленные.

Однако, несмотря на множественность подходов, в силу технической природы игры, объективным будет рассматривать ее в качестве сложного мультимедийного продукта, состоящего из нескольких как охраноспособных, в том числе и аудиовизуального произведения, так и неохраноспособных элементов. И не следует ограничиваться только буквальным толкованием ст. 1261 ГК РФ так как это сужает правовое представление о компьютерной игре. Анализ судебной практики также не дает однозначных ответов. Изначально, компьютерные игры классифицировались как программы для ЭВМ, ввиду того, что правоприменитель делал акцент на главную составляющую игры – программный код, который является ядром игры. Однако, в таком случае, исходя из определения видеоигры, которое было предложено выше, не учитываются другие ее элементы, помимо программного кода – игровой контент, персонажи, геймдизайн, музыка и т.д. С другой стороны, компьютерную игру нельзя назвать и аудиовизуальным произведением, так как оно состоит из зафиксированных серий, связанных между собой изображений и предназначено для

зрительного и слухового восприятия, что исключает наличие программного кода, с помощью которого создается программа для ЭВМ представляющую собой «форму» игры.

Согласно законодательству, игры не являются собственностью игроков. Вместо этого, игроки получают право на доступ к играм через лицензию, которую предоставляет издатель игры. Издатель обладает правом на игру и предоставляет игрокам временное право на использование этой игры в соответствии с условиями лицензионного соглашения. При этом, издатель имеет право расторгнуть договор и лишить пользователя доступа к игре, в любой момент и на любом основании.

Некоторые издатели указывают в лицензии, что они вправе присвоить себе пользовательские материалы по модификации кода игры, сокращённо "моды", создаваемые ими для личного, комфортного пользования. Также есть игры, к которым запрещено делать моды под угрозой лишения доступа к игре.

По мере обновления игр, может меняться и условия лицензионного договора с пользователем. Если пользователя не устраивает новые условия, его лишают доступа к игре.

Не смотря на активное распространение серверов для покупки игр, где пользователю не принадлежит его аккаунт с играми и может быть также удалён или заблокирован в любой момент времени, на рынке всё ещё распространены СД диски, с записанными на них играми, однако по лицензии, даже они не принадлежат игрокам. Издатель ставит условия, при которых он может в любой момент отключить игру дистанционно, а сам диск, запрещено кому-либо продавать, передавать во временное пользование или дарить под угрозой штрафа за нарушение лицензионного соглашения.

Издатель, выпуская игру, указывает это в договоре что он отказывается от ответственности если игра: не соответствует качеству; не работает; содержит контент или механике не соответствующие возросшему цензу; если своим запуском повреждает код компьютерных данных; если при её запуске или работе будут повреждены комплектующие устройства пользователя.

Пользователю, при установке лицензионной игры на его устройство, может в тайне от пользователя, без указания в договоре, установится сторонние программы, нагружающие его устройство. При этом, удаляя игру с устройства, в нём остаётся сторонняя программа, неизвестная пользователю, вредящая его устройству.

Современные издатели, в целях увеличения прибыли, встраивают механики доплат, когда пользователь, для получения преимущества, дополнительного контента или внутриигровой косметики, требует, чтобы пользователь оплатил всё это, поверх уже купленного доступа к игре. Среди подобных преимуществ за деньги, наиболее популярным среди издателей, являются "Лутбоксы". Лутбоксы - это механика продажи "ШАНСА" получения всех этих внутриигровых преимуществ, за реальные деньги, при этом нет никакой гарантии что игрок, заплатив деньги, вообще что-нибудь получит.

Данная механика стимулирует пользователя тратить деньги через азарт, давая на его желания. Издатель подстегивают реакции пользователей, используя яркие аудиовизуальные эффекты. При открытии лутбокса срабатывает система «вознаграждения» - она способствует приливу нейромедиатора дофамина в мозг человека. Если у пользователя есть цель выбить из лутбокса нужный ему предмет, то именно этот гормон возбуждает его нервную систему и заставляет достигать желаемого удовольствия путём вливания реальной валюты ради получения нужной вещи. Мозг продолжает посылать сигналы для повторения одного и того же действия - открытия лутбоксов - пока цель не будет достигнута и человек не обретет желанное чувство удовлетворенности. Подобная цепочка действий может спровоцировать зависимость.

Не смотря на явное сходство данной механики с азартными играми, она к таковым не относится и может быть реализована в играх с рейтингом 0+, подсаживая на азартные игры не только взрослых, но и детей.

Подводя итог, наше законодательство воспринимает видео игры как цифровой код, являющийся интеллектуальной собственностью и фактически не рассматривающий иные

проблемы, порождаемые этой индустрией, несмотря на то что производство игр может быть дороже и масштабнее чем полнометражное кино. Однако, с началом СВО, многие компании покинули Российский рынок, перестав продавать свои лицензии и заблокировали для нас свои сервера. Это дало стимуляцию отечественной разработки своих игр, у нас появился свой сервер по продаже лицензий "VKPlay". Возможно, с развитием отечественного игрового рынка, произойдет и развития регулирования в нашем законодательстве.

Список литературы:

1. Патрашкин, Р.А. Видеоигры как объект интеллектуальной собственности в гражданском праве РФ // Право. 2021. № 3. URL: <https://cyberleninka.ru/article/n/videoigry-kak-obekt-intellektualnoy-sobstvennosti-v-grazhdanskom-prave-rf> / (дата обращения: 25.03.2024).
2. Саньков В.В. Проблемы правового режима компьютерных игр // Право 2023. № 2. URL: <https://cyberleninka.ru/article/n/problemu-pravovogo-rezhima-kompyuternyh-igr> / (дата обращения: 25.03.2024).

ПРОБЛЕМЫ УЧАСТИЯ ЗАКОННЫХ ПРЕДСТАВИТЕЛЕЙ В ГРАЖДАНСКОМ ПРОЦЕССЕ

Тхапшокова М. М.

*Адыгейский государственный университет, г. Майкоп
Научный руководитель: Шадже М.Г., к. ю. н., доцент
Адыгейский государственный университет, г. Майкоп*

Участие законных представителей в гражданском процессе является актуальной темой, поскольку это имеет прямое отношение к обеспечению справедливости и защите прав юридически недееспособных лиц, таких как дети, лица с ограниченными психическими возможностями, супруги и другие лица, которым требуется юридическое представительство. Участие законных представителей также важно для обеспечения исполнения судебных решений и соблюдения правил процессуального права.

Одной из основных проблем, связанных с участием законных представителей в гражданском процессе, является недостаточная осведомленность представителей о своих правах и обязанностях, что может приводить к необоснованным решениям суда или злоупотреблению полномочиями. Также возникают проблемы с установлением наличия или отсутствия юридического представительства в случаях, когда это вызывает сомнения или споры между сторонами.

Другой актуальной проблемой является недостаточная защита интересов законных представителей в процессе гражданского судопроизводства, включая возможность оспаривания и апелляции судебных решений, обеспечение доступа к информации и материалам дела, обеспечение конфиденциальности персональных данных и прочее.

Цель работы изучить, какие проблемы участия законных представителей существуют в гражданском процессе, и найти необходимые решения данных проблем.

Представительство - это совершение процессуальных действий одним лицом (представителем) в пользу другого лица (представителя) в интересах последнего в целях установления, изменения, прекращения для них прав и обязанностей. В этом отличие процессуального представительства от представительства в гражданско-правовом смысле.

Стоит выделить, кого законодатель относит к законным представителям в гражданском процессе:

- родители;
- усыновители в отношении усыновленных несовершеннолетних детей;
- опекуны в отношении лиц признанных недееспособными, и малолетних;
- попечители в отношении ограниченно дееспособных лиц и несовершеннолетних в возрасте от 14 до 18 лет.

- иные лица, которым это право предоставлено федеральным законом.

Хочется выделить, что в настоящее время существует большое количество видов законного представительства, но сейчас хочется сделать акцент на рассмотрение законного представительства родителей. Что, на мой взгляд, является наиболее актуальным.

Согласно ст. 64 СК РФ [1] и ч. 1 ст. 52 ГПК РФ [2], родители являются законными представителями своих детей. Они, исходя из интересов своего ребенка, выступают в защиту его прав, представляют его интересы в судах с физическими и юридическими лицами без подтверждения своих полномочий в виде доверенности или договора. Также, отец с матерью представляют интересы своего ребенка в любой организации.

Основанием для возникновения права представлять ребенка является факт родства, подтвержденный в судебном заседании свидетельством о рождении и паспортом. Родители представляют интересы детей в судах до 18 лет. Однако из этого правила есть исключение. Родители не вправе представлять интересы своих детей, если органом опеки и попечительства установлено наличие противоречий между интересами родителей и детей. В случае возникновения разногласий между родителями и детьми орган опеки и попечительства обязан назначить представителя для защиты прав и интересов несовершеннолетних.

Также иногда возникают недопонимания и противоречия между родителями и несовершеннолетними, что может привести к нарушению родителями прав ребенка. Но правоприменитель предусмотрел, что в таких случаях несовершеннолетний имеет право лично обращаться в орган опеки и попечительства за защитой своих нарушенных прав. Также с 14 лет подросток имеет право обратиться в суд с соответствующим вопросом в виде заявления.

Хотя дети не обладают полной дееспособностью до достижения ими 18-летнего возраста и за них несут ответственность родители, опекуны, попечители, закон предусматривает, что они могут вступать в определенные гражданские отношения самостоятельно [3].

Одной из проблем представительства родителей является защита их собственных интересов, а не интересов ребенка [4]. На мой взгляд, большинство родителей в любом случае ставят интересы ребенка выше своих. Но опять же, на практике бывает и вышеуказанное, ввиду аморального образа жизни одного или обоих родителей. Противоречия между интересами родителей и детей могут возникать по разным причинам и касаться как сферы личных, так и родовых отношений. Надо полагать, что законодатель имеет в виду принципиальные противоречия, порождающие нарушение прав несовершеннолетнего. Родители могут руководствоваться только собственными корыстными соображениями или неправильно понимать потребности своего ребенка. В таких случаях возникает ситуация, при которой родителю нельзя доверить представление интересов своих детей. При возникновении таких ситуаций, ребенку может быть назначен на соответствующий период времени опекун или попечитель (в зависимости от возраста ребенка).

Но в соответствии со сложившейся практикой органы опеки и попечительства регулярно нарушают сроки исполнения судебных решений, не представляют в срок протоколы экспертиз и заключений по существу спора. Бывают случаи, когда заявление оформляется органом опеки и попечительства формально, а иногда даже сведения, содержащиеся в заявлении, не соответствуют фактическим обстоятельствам дела.

К сожалению, на сегодняшний день органы опеки и попечительства в защите интересов несовершеннолетних представляют собой скорее формальный бюрократический инструмент. Решение этой проблемы мы видим только в комплексной реформе системы работы органов опеки и попечительства с несовершеннолетними и их родителями. Необходимо, в первую очередь, расширить полномочия органов опеки и попечительства в части работы с несовершеннолетними и их родителями [5]. Полномочия должны установить право органов опеки и попечительства на регулярный надзор за любой семьей, в которой проживают несовершеннолетние дети. Это не только позволит более полно и объективно оценить

ситуации, при необходимости сделать соответствующий вывод, но и позволит более массово выявлять ситуации, в которых дети живут в условиях, явно угрожающих их жизни.

Также, на мой взгляд, необходимо законодательно усилить роль и значение органов опеки и попечительства, необходимо проводить более качественную работу по информированию граждан, в том числе несовершеннолетних, об особенностях защиты прав и законных интересов несовершеннолетних. Качественная воспитательная работа, в том числе работа в сети Интернет и в форме социальной рекламы, позволит снизить уровень правовой безграмотности населения и дать несовершеннолетним более полное представление о способах защиты в суде и других государственных органах.

Таким образом, ввиду вышеизложенного, я пришла к следующим выводам. Институт законного представительства существует для вполне логичной и правильной цели как с правовой, так и с нравственной точки зрения. Современное общество способно обеспечить каждому возможность защиты своих прав и законных интересов, независимо от возраста, физического или психологического состояния. Механизм теоретически существует, он проработан и понятен. Однако теория должна быть подкреплена практикой. К счастью, значение детей в России все больше возрастает, о чем свидетельствуют принятые в июле 2020 года соответствующие поправки в Конституцию РФ. Государству и обществу предстоит еще многое сделать для совершенствования законодательства и адаптирования его к реальности. Несомненно, при должном внимании и желании это вполне достижимая задача.

Список литературы:

1. Семейный кодекс Российской Федерации: федер. закон от 29.12.1995 № 223 (ред. от 31.07.2023) (с изм. и доп., вступ. в силу с 26.10.2023) // Собрание законодательства Российской Федерации. - 1996. - № 1. - Ст. 16.
 - 2. Гражданский процессуальный кодекс: федер. закон от 14.11.2002 № 138-ФЗ (ред. от 25.12.2023, с изм. от 25.01.2024) // Собрание законодательства Российской Федерации. - 2002. - №46. - Ст. 4532.
 - 3. Гражданский процесс / под ред. М.Ю. Лебедева. - М.: Юрайт, 2017. – С. 388.
 - 4. Величкова, О.И. Проблемы законного представительства несовершеннолетних / О.И. Величкова // Цивилист. - 2017. - №3. - С.17-31.
 - 5. Авагимян, Г.А., Хамитова, Г.Ш. Некоторые вопросы судебного представительства в гражданском судопроизводстве / Г.А. Авагимян // Государство и право. Материалы заочной всероссийской научной конференции. Тамбов: Изд-во Тамб. гос. техн. ун-та, 2008. - С. 96-99.

СООТНОШЕНИЕ ПРОТОКОЛА И АУДИОПРОТОКОЛА В ГРАЖДАНСКОМ ПРОЦЕССЕ

Хамирзова Л.З.

*Адыгейский государственный университет, г. Майкоп
Научный руководитель: Шадже М.Г., к. ю. н., доцент
Адыгейский государственный университет, г. Майкоп*

Протокол и аудиопrotocol являются основными средствами фиксации происходящих в судебном заседании событий и решений. Протокол представляет собой официальный документ, в котором фиксируются основные факты и решения, принимаемые судом. Аудиопrotocol, в свою очередь, представляет собой запись аудиофайла, в котором запечатлено все произносившиеся на заседании слова и интонации.

Важно понимать, что протокол и аудиопrotocol являются дополняющими друг друга средствами фиксации информации. Протокол может не всегда передавать полную картину происходящего на заседании, в то время как аудиозапись обеспечивает возможность воспроизведения всех деталей и нюансов обсуждаемого вопроса.

В связи с тем, что правосудие в Российской Федерации должно осуществляться с соблюдением принципа гласности, который предполагает открытость и прозрачность судебного разбирательства, протокол судебного заседания является гарантом данного принципа, реализующего право каждого на получение информации о вершимо правосудии.

Цель работы изучить протокол и аудиопротокол судебного заседания, обозначить их достоинства и определить их соотношение.

Целесообразно отметить то, что, новелла законодательства, закрепляющая обязанность судов вести аудиопрототолирование судебных заседаний, несомненно, повысит эффективность работы принципа гласности правосудия, а также оптимизирует деятельность судов в целом. Законодательное закрепление протоколирования с использованием средств аудиозаписи и придание ему статуса средства фиксации информации наравне с правовым закреплением ведения рукописного протокола судебного заседания является прогрессивным направлением в осуществлении производства судами Российской Федерации на сегодняшний день.

Следует отметить, что протокол судебного заседания может повлиять на оценку вынесенного судебного акта, который в последующем может быть рассмотрен судами вышестоящих инстанций в качестве доказательства соответствия вынесенного решения того или иного суда требованиям законности, справедливости и обоснованности.

Внедрение аудиопрототолирования в систему правосудия прямо предусмотрено федеральной целевой программой «Развитие судебной системы России на 2013– 2020 годы». Изначально обязанность вести аудиозаписи судебного заседания была законодательно закреплена в арбитражном процессе, что изложено в ст. 155 Арбитражного процессуального кодекса Российской Федерации.

Согласно п. 18 Постановления Пленума Верховного Суда РФ от 13 декабря 2012 г. No 35 «Об открытости и гласности судопроизводства и о доступе к информации о деятельности судов» при технической возможности судам надлежит осуществлять фиксацию хода судебного разбирательства с использованием средств аудиозаписи и иных технических средств[1], а в случае недостаточной вместимости зала судебного заседания, в котором проводится слушание дела, осуществлять в здании суда трансляцию хода судебного заседания в режиме реального времени с использованием технических средств. Материалы фиксации хода судебного разбирательства, осуществляемой судом (например, носитель аудиозаписи), приобщаются к делу (ч. 1 ст. 230 Гражданский процессуальный кодекс Российской Федерации [2]).

На основании вышеизложенного, можно полагать, что данная рекомендация, разработанная Верховным Судом РФ, подразумевала ведение обязательного аудиопрототолирования хода судебного заседания судами как в гражданском, так и в уголовном процессе, но на тот момент законодательного закрепления обязанности судов совершать данное процессуальное действие не было сформулировано. Можно полагать, что данное мероприятие является по своей природе подготовительным к внедрению обязательного аудиопрототолирования не только в арбитражном процессе, но и в иных сферах правосудия

Также изменения были внесены в ч. ст. 230 ГПК РФ, в соответствии с которыми «... Протокол составляется в письменной форме, может быть написан от руки или составлен с использованием технических средств. Протоколирование судебного заседания с использованием средств аудиозаписи (аудиопрототолирование) ведётся непрерывно в ходе судебного заседания. Секретарь судебного заседания либо по поручению председательствующего помощник судьи обеспечивает контроль за использованием в ходе судебного заседания или при совершении вне судебного заседания отдельного процессуального действия стенографирования, средств аудио и (или) видеозаписи, систем видео- конференц связи и (или) иных технических средств». С 1 сентября 2019 г. данные положения вступили в действие и применяются судами общей юрисдикции как в гражданском, так и в уголовном процессе.

На данный момент рукописное протоколирование и аудиопотоколирование являются законодательно закрепленными способами фиксации хода судебного разбирательства. Качество протокола судебного заседания бесспорно будет считаться улучшенным в том случае, если параллельно ему ведется запись процесса в зале суда на цифровые средства фиксации, что тем самым обеспечивает полноту и достоверность непосредственно самого протокола судебного заседания [3]. Протокол и все приложения к нему, в том числе и аудиозапись процесса, как «комплексное доказательство, элементы которого взаимно дополняют и обогащают друг друга.

При использовании аудиопотокола в гражданском процессе возникают ряд вопросов, связанных с его достоверностью и совместимостью с формальными требованиями законодательства [4]. Необходимо учитывать, что аудиозапись может быть подвержена возможным искажениям или манипуляциям, что может усложнить процесс доказывания в суде.

Таким образом, внесение изменений в гражданское процессуальное законодательство в части ведения аудиопотоколирования судебного заседания является значительным рывком по внедрению современных цифровых технологий в сферу правосудия. Безусловно, ведение рукописного протокола имеет такую отрицательную черту, как возможность замедлять судебное разбирательство в связи с тем, что секретарь не успевает вести протокол в зале суда, но это не значит, что нужно полностью отказаться от его ведения и перейти полностью на аудиопотоколирование. Два названных метода фиксации свершения правосудия соотносятся как часть и целое – аудиопотокол судебного заседания и протокол судебного заседания, составляемый секретарем судебного заседания соответственно [5].

В заключение следует отметить, что аудиопотоколирование отражает совершенствование системы судопроизводства. Его значимость налицо, что объясняется всеобъемлющей и непрерывной фиксацией всего хода судебного разбирательства. даже в случае возникновения каких-либо возражений против протокола, составленного от руки, аудиопотокол будет иметь основополагающее доказательственное значение. Безусловно, ведение протокола с помощью современных цифровых технологий благоприятно скажется на деятельности судом, тем самым оптимизируя её. Кроме того, на опыте использования и применения аудиопотоколов арбитражными судами данный метод будет с успехом использоваться судами общей юрисдикции.

Список литературы:

1. Постановление Пленума Верховного Суда РФ от 13 декабря 2012 г. N 35 "Об открытости и гласности судопроизводства и о доступе к информации о деятельности судов"
2. Гражданский процессуальный кодекс: федер. закон от 14.11.2002 № 138-ФЗ (ред. от 25.12.2023, с изм. от 25.01.2024) // Собрание законодательства Российской Федерации. 2002. №46. Ст. 4532.
3. Рыбкина, К.В. Значение аудиопотоколирования в развитии судопроизводства / К.В. Рыбкина // Наука в России: перспективные исследования и разработки: сборник материалов II Всероссийской научно-практической конференции. – 2017. – С. 219-224.
4. Ткачева, Н.Н. Интеграция цифровых технологий в систему отправления правосудия по гражданским делам в судах Российской Федерации / Н.Н. Ткачева // Проблемы судопроизводства в суде первой инстанции по гражданским, арбитражным и административным делам: сборник статей по материалам Международной научно-практической конференции. – 2019. – С. 389-395.
5. Шацкая, А.В. Аудиопотоколирование как обеспечительный элемент соблюдения разумных сроков в районных судах / А.В. Шацкая // Вестник Костромского государственного университета. – 2016. – № 2. – С. 255-258.

ПЕНСИОННОЕ ОБЕСПЕЧЕНИЕ ВОЕННОСЛУЖАЩИХ И ЧЛЕНОВ ИХ СЕМЬИ

Ханапова С. Ш.

*Адыгейский государственный университет, г. Майкоп
Научный руководитель: Меретукова М.А., ст. преподаватель
Адыгейский государственный университет, г. Майкоп*

Каждый военнослужащий выполняет поставленные задачи в сфере обороны в любых условиях, достаточно часто сопряженных с большим риском для жизни и здоровья, значит, влечет за собой безусловный долг государства гарантировать категории граждан соответствующую правовому статусу увеличенную социальную защиту, в пенсионном обеспечении. [1. С. 265]

Условия, нормы и порядок пенсионного обеспечения, распространяются на лиц, проходивших военную службу в качестве офицеров, прапорщиков и мичманов военную службу по контракту в качестве солдат, матросов, сержантов и старшин в Вооруженных Силах и т.д. [2, с. 41-45.]

Низкие доходы от инвестирования пенсионных накоплений и чрезмерные вложения в государственные ценные бумаги, способные в перспективе превысить предельный объём государственного внутреннего долга. Все сокращает финансовую базу, но сохраняет за частью населения право на пенсию. Степень финансовой устойчивости пенсионной системы основана на показателях отражают наличие дефицита и собственных средств пенсионного фонда. Согласно данным статистики в настоящее время, пенсионная система России является платежеспособной при финансовой поддержке со стороны федерального бюджета.

Законом о пенсионном обеспечении военнослужащих закреплен принцип ведомственной организации пенсионного обеспечения лиц, проходивших военную службу, службу в правоохранительных органах, и членов семей.

Военнослужащие имеют право на следующие пенсии:

- а) за выслугу лет, если они имеют предусмотренную законом выслугу на военной службе;
- б) по инвалидности, если они стали инвалидами при условиях, предусмотренных законом.

Размер выплаты: членам семей военнослужащих (военных пенсионеров), умерших вследствие заболевания, полученного в период военной службы, - 40 процентов соответствующих сумм денежного довольствия кормильца на каждого нетрудоспособного члена семьи.

Лица, члены их семей с заявлениями о назначении пенсий обращаются в пенсионные органы Министерства обороны Российской Федерации, Министерства внутренних дел Российской Федерации обращаются в территориальные органы Пенсионного фонда Российской Федерации по месту жительства. Заявления о назначении пенсий представляются в пенсионные органы вместе с соответствующими документами, для решения вопроса.

Таким образом, упорядочение денежного довольствия военнослужащих для исчисления военной пенсии должно основываться, в первую очередь, на понимании сущности пенсии, как компенсации двоякого рода утраченного заработка, с одной стороны, тягот и лишений военной службы. Наряду с материальной и моральной компенсациями, могут, установлены в рамках гражданского законодательства, в анализируемом случае речь может идти об особом виде компенсации - социальной компенсации тягот и лишений военной службы, о которых прямо говорится в соответствующих федеральных законах.

Список литературы:

1. Гусаков, Д. Б. История пенсионного обеспечения и социального страхования в России / Д. Б. Гусаков // - Санкт-Петербург, 2010.

2. Царик, В. С. Учреждение эмеритальной кассы в российской армии. Вторая половина XIX в. / В. С. Царик // Военно-исторический журнал. - 2007. - № 10.

ГРАЖДАНСКО-ПРАВОВОЙ АСПЕКТ ЗАЩИТЫ ПЕРСОНАЛЬНЫХ ДАННЫХ

Астафурова А.

*Адыгейский государственный университет, г. Майкоп
Научный руководитель: Шадже Л.А., ст. преподаватель
Адыгейский государственный университет, г. Майкоп*

Актуальность исследования. Защита персональных данных является важной задачей в современном обществе из-за перехода большинства сфер деятельности в цифровое пространство и увеличения кибератак и утечек данных.

Объектом исследования направлено на анализ отношений, связанных с конституционными правами на неприкосновенность частной жизни, личную и семейную тайну при обработке персональных данных в России.

Предметом исследования являются конституционно-правовые нормы, регулирующие эти отношения. Внимание также уделяется понятию персональных данных, их типам, принципам и условиям обработки, а также правовому статусу субъектов персональных данных.

Основная цель исследования заключается в комплексном анализе действующего законодательства, регулирующего защиту персональных данных, с целью выявления проблем в области обработки персональных данных и улучшения существующего законодательства. Однако, введенные внештатные части представляют собой дублирование полученной информации и не несут дополнительной смысловой нагрузки.

Анализ причин повышения рисков для персональных данных, а также анализ действующего законодательства и опыта других стран. Целью исследования было изучение правового регулирования в области защиты персональных данных.

Для достижения этой цели были поставлены задачи, включающие анализ российского и зарубежного законодательства, изучение правовой ответственности и судебной практики, анализ обработки и защиты персональных данных в организациях и интернете, а также предложения по изменению правовых актов.

Исследование основано на использовании различных методологических подходов, включая формально-юридический анализ правовой природы конституционного права на защиту персональных данных, сравнительно-правовой анализ состояния правового обеспечения этого права и формирование конституционного права на неприкосновенность частной жизни. Работа посвящена вопросам защиты личной и семейной тайны при обработке персональных данных.

Защитой персональных данных и прав на неприкосновенность частной жизни должны заниматься законы. Если информация неоднозначна, она должна считаться персональными данными и защищаться соответствующим образом. Должны существовать ограничения на срок хранения и уничтожения персональных данных, а пользователи веб-сайтов должны быть проинформированы о возможности ограничить доступ к своим данным. Предоставление электронной подписи должно быть бесплатным для всех пользователей. Работодатели должны ознакомить своих сотрудников с уровнем защиты и условиями информационной безопасности персональных данных. Владельцы интернет-сайтов и провайдеры должны уведомлять пользователей о сборе и обработке персональных данных, представлять информацию в понятной форме и раскрывать цели и методы использования данных, а также давать возможность отказа от согласия на сбор и использование персональных данных.

Список литературы:

1. Абрамова, А. Г. Международно-правовая защита персональных данных в сети Интернет: общие положения // Регион и мир. - 2020. - Т. 11. - № 5. - С. 51-58.
2. Бачило, И. Л. Информационное право : учебник для магистров. - 3-е изд., перераб. и доп. - М. : Юрайт, 2015. - 564 с.
3. Емельяников, М. Как защищать персональные данные в интернете [Электронный ресурс.] / М. Емельяников. – Режим доступа: URL: <http://www.iso27000.ru/chitalnyizai/zaschitapersonalnyhdannyh/kakzaschischatpersonalnye-dannye-v-internete> (дата обращения: 24.04.2024)

ТРУДОВОЕ ПРАВО, ПРЕДПРИНИМАТЕЛЬСКОЕ ПРАВО. СЕМЕЙНОЕ ПРАВО, НАЛОГОВОЕ ПРАВО

ПРОБЛЕМЫ ПРАВОВОГО РЕГУЛИРОВАНИЯ СЕЛЬСКОГО ТУРИЗМА

Багдасарян Л. А.

*Адыгейский государственный университет, г. Майкоп
Научный руководитель: Мирзоян Р.Э., к.ю.н., доцент
Адыгейский государственный университет, г. Майкоп*

Сельский туризм сегодня является одним из новых и активно развивающихся видов туризма в России. Актуальность темы обусловлена в связи с политическими и эпидемиологическими факторами изменился подход к выбору места отдыха, и многие современные туристы предпочитают путешествовать по территории России, знакомясь с географическими, агропромышленными, гастрономическими, этнокультурными характеристиками сельских территорий.

Теоретической основой для написания данной работы послужили литературные источники по организации туристской деятельности, данных участников туристического рынка, мнений экспертов в области туризма. Также работа содержит выдержки из нормативных документов, периодических изданий, Интернета.

Для нас важно рассмотреть всю совокупность законодательных и нормативно-правовых актов, регулирующих развитие сельского туризма, и условия, способствующие вовлечению сельского населения в этот вид деятельности, способствующий решению ряда проблем села.

Наиболее общее определение понятия «сельский туризм» («Le tourisme rural») впервые в одноименной работе в 1993 г. дал французский агроном и эксперт по туризму Франсуа Муанет. Он определил его как особую форму туристского отдыха в сельской местности, связанную с активным участием туристов не только в сельской жизни, но и в сельскохозяйственном производстве [4].

Необходимо отметить, что до сих пор многие зарубежные и отечественные исследователи рассматривают «сельский» и «аграрный» туризм как нечто совершенно идентичное, ставя знак равенства между ними. Так, по мнению Kloeze J.W., «сельский туризм» – это понятие, которое включает в себя всю туристическую деятельность, развивающуюся в сельской среде. Rätz, T. под «сельским туризмом» подразумевает проживание отдыхающих в сельской местности и участие в сельскохозяйственных работах.

Андреев С.Ю. и Мищенко Е.А. также отождествляют «сельский» туризм с «аграрным», подчеркивая, что «специфика агротуризма подразумевает отдых туристов в сельской местности, то есть не только проживание в сельских условиях, но также участие в сельскохозяйственных работах» [4].

Сельский туризм не только является отдельным видом туризма, который активно развивает внутренний туризм в России, но и способствует устойчивому развитию сельских территорий, так как благодаря развитию сельского туризма решаются вопросы

трудоустройства населения сельской местности, развития сельской инфраструктуры, возрождения и продвижения этнокультурных особенностей соответствующих территорий. Развивать сельский туризм можно во всех регионах России, так как пока еще нигде полноценно не реализован весь потенциал сельских территорий, в то время как каждая территория обладает своими уникальными особенностями.

Именно правовое регулирование сельского туризма сейчас находится в активной стадии разработки. Понятие «сельский туризм» - относительно новое в отечественном законодательстве. Введено оно было Федеральным законом от 02.07.2021 №318-ФЗ, который внес изменение сразу в два базовых закона в этой сфере. Во-первых, было внесено изменение в Федеральный закон от 29 декабря 2006 №264-ФЗ «О развитии сельского хозяйства». К основным направлениям государственной поддержки в сфере развития сельского хозяйства добавились поддержка и развитие сельского туризма (п.15 ст.7) [2].

Во -вторых, в российском законодательстве с 2022 года вводится понятие сельского туризма - туризм, предусматривающий посещение сельской местности, малых городов с численностью населения до тридцати тысяч человек, в целях отдыха, приобщения к традиционному укладу жизни, ознакомления с деятельностью и (или) участия в сельхозработах без извлечения материальной выгоды [1].

Кроме того, закон расширил полномочия органов власти всех уровней в сфере сельского туризма. В полномочия органов государственной власти РФ в сфере туризма было включено установление требований к оказанию услуг в сфере сельского туризма и к средствам размещения, используемым для осуществления деятельности по оказанию услуг в сфере сельского туризма в сельской местности. К полномочиям органов государственной власти субъектов РФ добавилась реализация мер по поддержке приоритетных направлений развития туризма в субъектах Российской Федерации, в том числе сельского туризма. К правам органов местного самоуправления по созданию благоприятных условий для развития туризма была отнесена реализация мер по развитию приоритетных направлений развития туризма на территориях муниципальных образований, в том числе и сельского туризма.

Учитывая закрепление понятия сельского туризма в законодательстве, в конце 2021 года были внесены изменения в Государственную Программу развития сельского хозяйства и регулирования рынков сельскохозяйственной продукции, сырья и продовольствия в части установления Правил предоставления и распределения субсидий из федерального бюджета бюджетам субъектов Российской Федерации на развитие сельского туризма. Указанные Правила устанавливают цели, условия и порядок предоставления и распределения субсидий из федерального бюджета бюджетам субъектов Российской Федерации в целях софинансирования расходных обязательств субъектов Российской Федерации по предоставлению сельскохозяйственным товаропроизводителям (за исключением личных подсобных хозяйств), относящимся к категории «малое предприятие» или «микропредприятие» в соответствии с Федеральным законом «О развитии малого и среднего предпринимательства в Российской Федерации», грантов на развитие сельского туризма в рамках федерального проекта «Развитие сельского туризма».

Таким образом, можно сделать следующие выводы:

1. Республика Адыгея, обладая богатыми туристско-рекреационным потенциалом, занимает особое место на туристском рынке и вызывает особый интерес как у российских, так и у иностранных туристов.

2. В последние годы в Республике Адыгея наблюдается невысокая, но стабильная динамика как в развитии инфраструктуры туризма, улучшении уровня сервиса в организациях туристской индустрии, так и в увеличении объемов, оказываемых в санаторно-курортных, гостиничных, туристических организациях услуг.

3. Из всех видов туризма наиболее благоприятным для развития в Республике Адыгея следует считать сельский. Но, несмотря на это, существует ряд проблем, сдерживающих его развитие:

- недостаток четко сформулированной национальной концепции по развитию сельского туризма;
- отсутствие профессиональной и грамотной государственной политики;
- недостаток стандартов и нормативов, применимых в сфере сельского гостевого туризма;
- дефицит квалифицированных кадров в сфере сельского туризма;
- недостаток знаний и опыта работы в области обслуживания зарубежных и отечественных туристов;
- отсутствие нормативно-правовых актов, регулирующих деятельность в области сельского гостевого туризма;
- незнание и неумение рационально использовать собственные рекреационные ресурсы.

В заключение, хотелось бы отметить, что сельский туризм – не только важный вектор развития туристической отрасли России, но и возможность получить дополнительный доход для малого и среднего предпринимательства в сфере сельского хозяйства. Однако все эти отношения должно объединять достижение главной цели - удовлетворения основных жизненных потребностей населения сельских территорий на основе комплексного и устойчивого социально-экономического развития [3] возможно это, на наш взгляд, только при надлежащем и всеобъемлющем нормативно-правовым регулировании, учитывающим специфику оказания услуг в сфере сельского туризма сельскохозяйственными товаропроизводителями.

Список литературы:

1. Об основах туристской деятельности в Российской Федерации: Федеральный закон от 24.11.1996 № 132-ФЗ [принят Государственной Думой 04.10.1996 г.: одобрен Советом Федерации 14.11. 1996 г.]: [ред. от 25.12.2023] // СПС Консультант Плюс. – Москва, 2024.
2. О развитии сельского хозяйства: Федеральный закон от 29 декабря 2006 №264-ФЗ [принят Государственной Думой 22.12.2006 г.: одобрен Советом Федерации 27.12. 1996 г.]: [ред. от 25.12.2023] // СПС Консультант Плюс. – Москва, 2024.
3. Об утверждении Стратегии устойчивого развития сельских территорий Российской Федерации на период до 2030 года: Распоряжение Правительства РФ от 02.02.2015 № 151-р [ред. от 13.01.2017] // СПС Консультант Плюс. – Москва, 2024.
4. Ишбулатов, Р. Нормативно-правовое регулирование сельского (аграрного) туризма / Р. Ишбулатов. – URL. <https://litmir.club/br/?b=855292>

ПРОФСОЮЗЫ В ОРГАНИЗАЦИИ ТРУДОВЫХ ОТНОШЕНИЙ В СОВРЕМЕННЫХ УСЛОВИЯХ

*Даргушаов Р.В.
Адыгейский государственный университет, г. Майкоп
Научный руководитель: Пиизова Е.Н., к.ю.н., доцент
Адыгейский государственный университет, г. Майкоп*

Актуальность темы профсоюзной деятельности в современных условиях обусловлена рядом обстоятельств. Профсоюз - добровольное общественное объединение людей, связанных общими интересами по роду своей деятельности на производстве, в сфере обслуживания, культуре. Объединения создаются с целью представительства и защиты прав и свобод работников в трудовых отношениях, а также социально-экономических интересов членов организации, с возможностью более широкого представительства наёмных работников [1, 2]

После распада СССР отечественное профсоюзное движение находится в процессе непрерывных изменений. В последние годы вопрос о роли профсоюзов в становлении гражданского общества в России широко обсуждается.

Понятие профсоюзы и по сей день у многих воспринимается со временами СССР. Да, так и есть, но в то время профсоюз считали структурой власти, а в настоящее время профсоюз не имеет такой значимости у населения.

Глобальной проблемой в данной работе является важность профсоюзов в современных условиях. Хотелось бы привести статистику общественного мнения по поводу существования и деятельности профсоюзов в РФ.

Всероссийский центр изучения общественного мнения (ВЦИОМ) представляет данные исследования, посвященного теме профсоюзов. Опрос показал, что при нарушении трудовых прав российские работники в первую очередь меняют место работы (7%) и обращаются с проблемой к начальству (6%). Лишь 2% респондентов обращались в профсоюз или совет трудового коллектива.

К работе профсоюзов россияне относятся скорее скептически: 53% считают, что они не помогают защищать трудовые права. Кроме того, 82% опрошенных считают, что профсоюзы в нашей стране не играют значительной роли.

Согласно данным опросов ВЦИОМ, среди россиян выражен запрос на появление профсоюзов: 71% наших сограждан говорят о необходимости работы профсоюзов в современной России. Каждый второй (52%) опрошенный считает, что в современных условиях профсоюзы могут работать эффективно [2].

Что можно ожидать от профсоюзов и каковы их перспективы в ближайшие один-два десятка лет? Будут ли они по-прежнему крупными членскими организациями, представляющими все многообразие сегодняшних форм труда, или их дальнейшая судьба – представлять интересы небольшого, защищенного меньшинства? Продолжится ли упадок профсоюзов, наметившийся в последние десятилетия, или же они возродятся, чтобы в цифровую эпоху выступать столь же значимым фактором трудовых отношений, что и в промышленную? Над будущим профсоюзов нависла тень неопределенности, что отчасти подтолкнуло МОТ к тому, чтобы выступить со своей инициативой столетия под названием «Будущее сферы труда». В частности, это «опасение того, что сфера труда меняется в направлении, противоположном, а не ведущим к достижению социальной справедливости».

Текущая статистика занятости, отражающая первый этап «цифровой революции», указывает на сокращение доли рабочих мест в среднем сегменте, рабочих мест, связанных с ремесленным производством, а также квалифицированных и полуквалифицированных рабочих мест в промышленности – тех самых рабочих мест, которые формировались в том числе профсоюзами на протяжении их долгой истории и были главным источником их силы и влияния на политику и трудовые отношения. Компьютеры пока не могут заменить собой учителей или медицинских сестер, но все может быстро измениться, и тогда еще один срез рабочих мест, глубоко пронизанный профсоюзным движением, уйдет в прошлое. Вытеснение профсоюзов из среднего сегмента делает еще более насущной задачу сохранять их актуальность для работников высокого и низкого сегмента рынка труда. К тому же экономика интернет-платформ, которая все еще находится на этапе своего зарождения, но растет быстрыми темпами, грозит лишить профсоюзы их основного вида деятельности – определения условий труда путем коллективных переговоров и разрешения конфликтов. Новые цифровые технологии позволяют сократить транзакционные издержки, что было немыслимо всего лишь несколько лет назад, лишая ключевого смысла существование предприятий, работников и самих трудовых отношений [4].

На этом фоне можно говорить о четырех возможных сценариях развития ситуации в будущем. 1) Постепенная маргинализация профсоюзов в случае продолжения текущих тенденций, характеризующихся сокращением участия в профсоюзах и уменьшением их значения или прекращением влияния на процессы формирования новых развивающихся рынков труда. Это можно истолковать как результат неуклонного процесса либерализации и преодоления капиталом своей зависимости от труда, национальных государств и международных обязательств. 2) Дуализация профсоюзного представительства и политики. Вместо постепенного угасания профсоюзы отстаивают свои позиции, оказывая сопротивление

там, где они сейчас сильны (среди работников крупных предприятий, квалифицированных работников и работников ручного труда в промышленности и логистике, специалистов в государственном секторе и сфере социальных услуг). В условиях растущей нестабильности труда это означает еще более резкое деление предприятий на те, где действуют профсоюзы, и те, где они отсутствуют, и сокращение доли первых. 3) Замещение. Профсоюзы постепенно замещаются другими формами общественного представительства и действия, предусмотренными законодательством (гарантированным минимальным размером оплаты труда и прожиточного минимума, комитетами по установлению размера заработной платы, трудовыми советами, советами по вопросам производительности труда, арбитражными органами и комиссиями по денежному содержанию), инициативами работодателей (системами участия работников в управлении предприятием, этическими кодексами, моделями участия и раздела прибыли), бизнес-моделями (юридическими фирмами, кадровыми агентствами-посредниками, консультантами) и более или менее стихийными периодическими формами социального и общественного действия. 4) Обновление. Профсоюзы находят способы укрепить существующий процесс обновления профсоюзного движения, обратить вспять текущие тенденции, восстановить свои силы, распространить свое влияние за пределы имеющейся членской базы и охватить различные сегменты «новой нестабильной рабочей силы» цифровой экономики [5].

В итоге следует отметить, что обновление профсоюзной деятельности происходит везде, но успех будет зависеть от наличия у профсоюзов достаточных ресурсов для поддержания этого процесса, налаживания контактов с молодежью и поиска действенных способов создания коалиций с другими организациями и движениями. Главное, и это стоит подчеркнуть, состоит в том, что четыре сценария будущего профсоюзного движения реализуются одновременно, подчас даже в одних и тех же странах, но в разных отраслях (государственном и частном секторе; промышленности и сфере услуг; среди наемных работников и самозанятых; в альтернативной экономике и в сфере дистанционных платформ) и в разных сочетаниях: дуализм как средство не допустить маргинализацию; замещение как причина и источник вдохновения для процесса обновления; обновление как «преодоление границ» дуализации. Вывод для профсоюзов и их лидеров заключается в том, что привлекать новых членов из числа работников как традиционной, так и новой экономики, становится сложнее, чем поддерживать существующие связи, и для того, чтобы привлекать новых членов или создавать другие формы активного участия, нужно действовать по-другому, пусть и с прежней целью – объединение и выражение солидарности трудящихся. Менять необходимо не цели, а средства их достижения.

Список литературы:

1. Российская Федерация. Законы. Трудовой кодекс Российской Федерации: федер. закон от 30. 12. 2001 г. № 197-ФЗ: принят Гос. Думой РФ 21 декабря 2001 г.: ред. 29.02.2024 // Собрание законодательства Российской Федерации. – 2002. - № 1. - Ст. 3.
2. Российская Федерация. Законы. О профессиональных союзах, их правах и гарантиях деятельности: федер. закон от 20. 01. 1996 г. № 197-ФЗ: принят Гос. Думой РФ 21 декабря 2001 г.: ред. 30.01.2024 // Собрание законодательства Российской Федерации. – 1996. - № 3. - Ст. 148.
3. URL: <https://wciom.ru/>. (дата обращения 10.04.24).
4. Макарова В.А. «Место и роль профсоюзов в жизни современного российского общества» / В.А. Макарова, М.А. Гончаров М.А. // Политематический сетевой электронный научный журнал Кубанского государственного аграрного университета. - № 4. – 2016. – С. 56 - 62.
5. Рушева А.В. «Роль профсоюзной организации в повышении качества трудовой жизни работников» // «Вестник Нижегородского университета им. Н. И. Лобачевского». Серия: Социальные науки. - № 2. - 2018. – С. 100 - 105.

МЕЖДУНАРОДНО-ПРАВОВОЙ АСПЕКТ ПРЕДУПРЕЖДЕНИЯ ЭПИЗООТИИ

Кононенко Е.С.

*Адыгейский государственный университет, г. Майкоп
Научный руководитель: Тутарищева С.М., к.пед.н., доцент
Адыгейский государственный университет, г. Майкоп*

На земле насчитывается 770 млн. видов млекопитающих и каждый день наблюдается их тенденция к заражению, а в последующем к вымиранию. Большинство учёных, опираясь на данные глобального мониторинга, констатируют факты о вымирании примерно 55000-73000 видов животных. На сегодняшний день данное обстоятельство является одной из насущных проблем биологического масштаба [1].

Явление, характеризующееся распространением на местности болезни животных среди одного или многих видов на значительной территории называемое эпизоотией. Ещё с древних времён эпидемии и эпизоотии преследуют человечество с тех пор, как люди одомашнили первые виды животных. Сведения о массовых заболеваниях людей и животных встречаются в древнеегипетских папирусах, Библии и других источниках. Человек с очень древних времен пытался разобраться в причинах массовых болезней. На протяжении тысячелетий эти причины трактовали по-разному.

Целью данного исследования является изучение сущности эпизоотии и причины ее возникновения.

В процессе исследования, нами выделены задачи:

- изучение и определение влияния эпизоотии на животный мир и на человечество на примере изнуряющей болезни оленей (далее CWD);
- определить различия между CWD и другими эпидемиями, на примере геморрагической лихорадки Эбола, как одной из опаснейших эпидемий 2014-2015 годов.

В исследовании использован метод сравнительного анализа данных о видах заболеваний животных из международных источников. А именно, проведя сравнительный анализ Эболы и CWD, было зафиксировано, что это особые виды заболеваний, вызванные разными возбудителями и имеющие различия в клинических проявлениях.

Характеристика	Эбола	CWD
Причина	Вирусный возбудитель – вирус Эбола	ПриОН
Тип	Вирусное заболевание	Трансмиссивное невоспалительное заболевание
Пораженные виды животных	Человек, обезьяны, летучие мыши и другие животные	Олени, лани, олень-бура и другие оленевидные животные
Распространение	Главным образом в тропических регионах Африки	Широко распространено среди оленей в Северной Америке
Симптомы	Высокая температура, боль, слабость, рвота, диарея	Потеря веса, необычное поведение, слабость
Летальность	До 90% смертности в некоторых случаях	Пока нет известных случаев заболевания людей
Лечение	Поддерживающее лечение, экспериментальные вакцины в разработке	Нет специфического лечения или вакцины

Таблица 1. Сравнение CWD и Эболы

Что касается отдельно CWD – это заразное и смертельное заболевание, заражающее группу животных, в которую входят олени, лоси, карibu, северные олени и лосятины. CWD относится к редкому семейству прогрессирующих нейродегенеративных состояний и включает губчатую энцефалопатию крупного рогатого скота [2]. В ходе наблюдения было замечено, что у заражённых оленей наблюдается резкое истощение, плохая координация, обильное слюнотечение и пустой взгляд. Основной причиной такого поведения является неправильно свёрнутый белок в центральной нервной системе и периферической нервной

системе. Вакцин или методов лечения CWD не существует, и он передается при прямом контакте с жидкостями организма, такими как кал, слюна, кровь или моча, или при косвенном контакте с предметами или окружающей средой, загрязненными инфекционным материалом. Очагом распространения болезни является северо-западная часть США, штат Вайоминг. Также распространению подверглись ещё 28 штатов [3].



Рис. 1. Штаты подвергшиеся распространению CWD

Конгресс США в штате Вашингтон приняли закон «Об исследовании и управлении CWD» от 31.12.2022 года, целью которого является сдерживание распространения болезни. Новая федеральная программа будет ежегодно выделять 70 миллионов долларов на передовой надзор за CWD, этот закон уполномочивает Министерство сельского хозяйства США работать с государственными агентствами в информировании общественности.

В международном масштабе CWD был зарегистрирован в Южной Корее, Норвегии, Финляндии, Швеции. Причиной возникновения данной эпизоотии является ввоз белохвостых оленей из Северной Америки. Страны справляются с этой проблемой с помощью разработки программ глобального мониторинга путей миграции оленей и усиление общенационального надзора.

Что касается обстановки в России ситуация остаётся стабильной, в марте 2021 года Минприроды представило законопроект, который давал бы право охотиться на белохвостых оленей, так как по мнению чиновников это позволит увеличить количество видов охотничьих ресурсов, что благоприятно скажется на продовольственной безопасности населения, однако данный законопроект подвергся жёсткой критике со стороны экспертов и пока что его официальное утверждение притормозили.

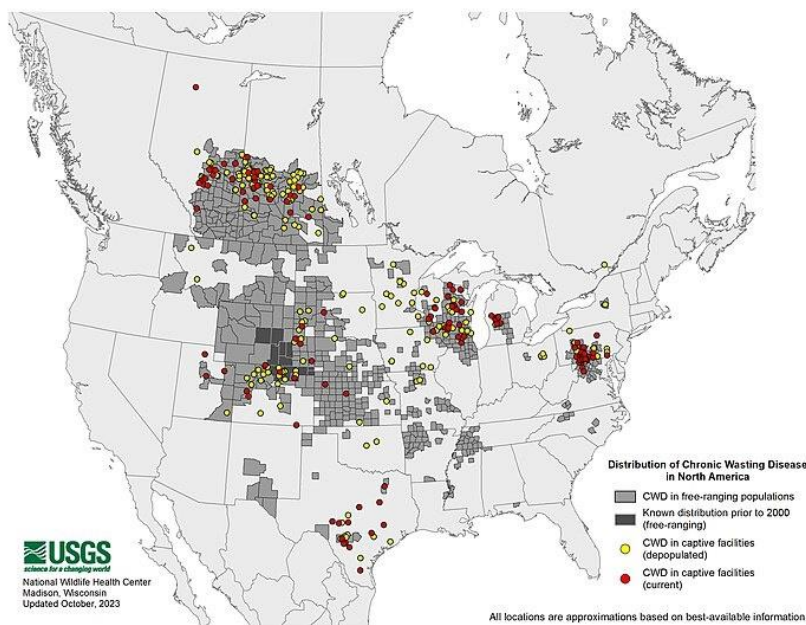
Таким образом проблема борьбы с эпизоотиями – это одна из наиболее значимых проблем в 21 веке. В настоящее время государство пристально следит за эпизоотической обстановкой. Такие органы, как Россельхознадзор и Министерство сельского хозяйства РФ, публикуют актуальную информацию, касающуюся эпизоотической ситуации, что позволяет своевременно реагировать и уничтожать очаги заболевания, тем не менее существуют следующие способы профилактики общих для человека и животных заболеваний:

1. Специфическая профилактика - это плановая и/или постконтактная иммунизация.
2. Неспецифические способы профилактики:
 - надлежащее содержание домашних плотоядных, сельскохозяйственных животных и птицы;
 - недопущение контактов с дикими видами животных и птиц;

– периодическое ветеринарное освидетельствование животных и птицы специалистами, их лабораторное обследование и вакцинация.

Список литературы:

1. Agro corn : [сайт]. URL: <https://agrocorn.com/150-animal-species-become-extinct-per-day/>
2. Studfile.net : [сайт]. URL: <https://studfile.net/preview/6871751/page:23/>
3. Williams ES (2005) Chronic wasting disease. Vet Pathol 42:530–549
CWD [Электронный ресурс]: Википедия. Свободная энциклопедия.-URL : <https://en.m.wikipedia.org/wiki/CWD> (дата обращения: 24.03.2024).

ВЛИЯНИЕ ВОЕННЫХ ДЕЙСТВИЙ НА ЭКОЛОГИЮ

Метова Р.К.

*Адыгейский государственный университет, г. Майкоп
Научный руководитель: Тутарицева С.М., к.пед.н., доцент
Адыгейский государственный университет, г. Майкоп*

Борьба в нашем мире является естественной формой выживания. В попытках выбить себе «место под солнцем» различные виды животных насильственным путем ограничивали и расширяли свою территорию. Но именно для человека борьба за жизнь приобрела совершенно другой характер. По мере развития человечества, военные действия стали не только попыткой защитить себя и свое племя, но и способом решения различных конфликтов, а после и практически стало искусством. К сожалению, с совершенствованием технологий конфликты, переходящие в войну, стали наносить все больший, а иногда и неизгладимый вред экологии. На смену палкам и дубинам пришли сначала мечи и пушки, а затем и вовсе сменились на огнестрельное оружие. Но, в действительности, самым страшным способом решения конфликта сейчас является химическое и ядерное оружие.

Буквально еще несколько сотен лет назад войны занимали не только огромные затраты человеческих и природных ресурсов, но и могли продолжаться десятилетиями. В попытках ускорить данный процесс и утратить врага государства находились в постоянной гонке по совершенствованию оружия и военных тактик. И все имело место быть ровно до того момента, пока данные действия не стали угрожать не только людям, но и окружающей их среде. Например, ядерное оружие характеризуется наибольшей мощностью и различным поражающим действием за счет ударной волны, светового излучения, проникающей радиации и так далее [1].

Целью исследования является изучение важнейших правовых проблем концепции международно-правового обеспечения экологической безопасности в военной деятельности.

Для достижения этой цели были поставлены следующие задачи:

- проанализировать эффективность отдельных элементов международно-правового обеспечения экологической безопасности в военной деятельности;
- рассмотреть некоторые вопросы из истории международно-правового обеспечения экологической безопасности в военной деятельности;

Следует рассмотреть несколько наиболее громких примеров в истории, когда использование оружия с максимального поражения перешло все возможные рамки и границы.

Применение химического оружия Гуте - один из эпизодов войны в Сирии, который без преувеличения можно назвать одним из самых жестоких нападений. 21 августа 2013 года по контролируемым оппозицией жилым районам были выпущены несколько ракет с боеголовками, содержащим порядка 350 литров зарина - отравляющего вещества нервнопаралитического типа. Более 3 600 человек пострадали, погибло по различным данным от 300 до 1 500 человек. Отравление населения заринном поистине является бесчеловечным способом убийства. Яд поражает нервную систему организма, у жертвы затрудняется

дыхание, появляется тошнота, после чего человек полностью теряет контроль. Болезненные конвульсии сопровождаются неконтролируемой рвотой, дефекацией и мочеиспусканием, а после приводят пострадавшего к коматозному состоянию и остановке сердца. Проводя параллель, можно сразу понять, что подобные муки будет испытывать не только человек, но и все живое в радиусе поражения. И если человека еще можно спасти, то не кажется разумным, что во время паники кому-либо будет дело до всего остального животного мира. Самым страшным моментом в данной истории становятся последствия. Сотни, а может и тысячи тел, пропитанные токсином, начнут разлагаться. Все остатки будут попадать в почву и воду, провоцируя новые случаи смерти [2].

Говоря же о ядерном оружии, можно сказать точно о 18 применениях, из которых только 2 не являются испытаниями. Конечно, сейчас речь пойдет о печально известной бомбардировке Хиросимы и Нагасаки. 6 августа 1945 года американским бомбардировщиком была сброшена на Хиросиму атомная бомба «малыш», а спустя три дня атомная плутониевая бомба «толстяк» уже оказалась использована на Нагасаки [3]. В результате двух взрывов мгновенно погибли порядка 80 000 человек, а к концу года общее число погибших, вместе с приобретением вследствие лучевой болезни и онкозаболеваний, уже составило по различным данным от 150 000 до 246 000 человек. Но речь идет не только о человеческих жертвах. Ядерные удары подобной силы уничтожает на своем пути все - здания, дороги, леса и другие растительные культуры, одновременно с этим выпуская огромное количество пыли и дыма. Огонь будет распространяться с невероятной скоростью, стирая с лица земли все, до чего не дошел взрыв, а радиационные выбросы поставят экологию с ног на голову. Влияние будет настолько долгосрочным и опасным, что потребуются множество десятилетий, чтобы планета смогла восстановиться, но за это время исчезнет порядка 70% известных нам представителей животного мира. Большинство оставшихся мутируют, ведь вода и почва уже будут отравлены и не приспособлены для поддержания современной флоры и фауны [4].

Подводя итог, следует отметить, что необходимо разработать методики определения степени и форм воздействия военного конфликта на окружающую природную среду, которые использовались бы участниками такой группы специалистов в их деятельности в каждом конкретном случае.

Таким образом, можно обеспечить достаточно четкий контроль над состоянием окружающей природной среды после любого военного конфликта, повысить уровень реализации имеющих место в этом плане международных соглашений и договоров [1].

Список литературы:

1. Алимов А.А. Экологические последствия современного военного конфликта //А.А. Алимов/ Вестник Санкт-Петербургского университета. Международные отношения. – 2005. – №2. URL: <https://cyberleninka.ru/article/n/ekologicheskie-posledstviya-sovremennogo-voennogo-konflikta> (дата обращения: 12.04.2024).
2. Применение химического оружия в Гуте <https://ru.wikipedia.org/wiki/> (дата обращения: 12.04.2024).
3. Атомные бомбардировки Хиросимы и Нагасаки https://ru.m.wikipedia.org/wiki/Атомные_бомбардировки_Хиросимы_и_Нагасаки
4. Что будет с экологией после ядерной войны? <https://dzen.ru/a/ZETemJVixyTAJrk8> (дата обращения: 12.04.2024).
: <https://cyberleninka.ru/article/n/ekologicheskie-posledstviya-sovremennogo-voennogo-konflikta> (дата обращения: 29.04.2024).

ЭКОЛОГИЧЕСКАЯ ПРОБЛЕМАТИКА СТРОИТЕЛЬСТВА ГОРНОЛЫЖНОГО КУРОРТА НА ПЛАТО ЛАГО-НАКИ

Меретуков Д.Б.

*Адыгейский государственный университет, г. Майкоп
Научный руководитель: Тутарищева С.М., к.пед.н., доцент
Адыгейский государственный университет, г. Майкоп*

Глава Адыгеи Мурат Кумпилов заявил о начале строительства горнолыжного курорта на заповедном плато Лагонгаки. «Уже началась реконструкция участка автомобильной дороги Даховская - плато Лагонаки, также предусмотрено строительство подземного газопровода высокого давления, объектов водоснабжения и водоотведения, линий электропередачи. Строительство ведется за пределами объектов Всемирного наследия ЮНЕСКО с учетом сохранения природных богатств региона. Важно довести этот проект до логического завершения, его реализация повлияет не только на развитие туротрасли, но и окажет существенное влияние на экономику Адыгеи в целом, позволит создать тысячи новых рабочих мест», - сказал глава [2].

Но решение о реанимации замороженного проекта насторожило ученых. Документы, оказавшиеся в распоряжении экологов, свидетельствуют об обратном [1]. Под открытым письмом президенту подписались 213 экспертов: геологов, биологов, географов, кандидатов сельскохозяйственных, исторических и юридических наук. Они создали петицию [4], в которой, обращаясь к премьер-министру страны Михаилу Мишустину, заявили: горнолыжный курорт уничтожит ландшафт и уникальную экосистему плато Лагонаки. Петицию подписали 54521 человек [7].

В 2021 году сметная стоимость проекта составляла 7.6 млрд рублей. Но когда к делу подключился вице-премьер Дмитрий Чернышенко (бывший житель Майкопа), цена выросла сначала до 35, а в этом 24 году до 65 млрд рублей [8]. «Лагонаки» превратился в крупнейший туристический проект в сфере государственно-частного партнерства не только на юге, но и во всей стране.

Доктор биологических наук, профессор Майкопского государственного технологического университета Акатов Валерий Владимирович считает, что перспектива долгосрочного сохранения биоты Лагонакского нагорья выглядит пессимистично, несмотря на его охранный статус.

Стройка связана с изменением политики государства по отношению к особо охраняемым природным территориям. Первоначальная цель их создания - сохранение природных комплексов и биоразнообразия - постепенно уходит на второй план. На первое место выдвигаются идеи их рекреационного освоения, в том числе - что наиболее тревожно - путем размещения на охраняемых территориях объектов инфраструктуры: гостиниц, спортивных сооружений, горнолыжных трасс и подъемников, дорог, линий электропередач и т. д. Лагонакское нагорье - природный изолят. Потому любое, даже случайное локальное вымирание популяций или видов в его пределах, будет иметь необратимый характер. «Это обуславливает высокую уязвимость биологических сообществ и требует особо строгих мер охраны», — говорит Акатов [8].

Итак, на плато Лагонаки не должно быть горнолыжного курорта. В крайнем случае, если совсем невозможно обойтись без него по экономическим соображениям, мы считаем возможным допустить, что на территории биосферного полигона появятся только горнолыжные трассы и подъемники. Больше ничего: ни дорог, ни гостиниц, ни других объектов капитального строительства. Этот объект должна одобрить ЮНЕСКО, поскольку Западный Кавказ- объект всемирного наследия.

Список литературы:

1. <https://www.ski.ru/az/blogs/post/bolee-sotni-uchenykh-vystupili-protiv-stroitelstva-gornolyzhnogo-kurorta-v-lagonaki/>
2. <https://tass.ru/ekonomika/18198443>
3. <https://cyberleninka.ru/article/n/o-nekotoryh-voprosah-razvitiya-gornoklimaticheskogo-kurorta-lagonaki/viewer>
4. <http://ewnc.org/node/31654>
5. <https://dzen.ru/a/YRu4yN3zEXYiwkx>
6. <https://ciaec.ru/our-blog/lyzhnya-na-krasnoy-knige-lagonaki-resort/>
7. <https://expertsouth.ru/news/kurort-lagonaki-120-uchenykh-rossii-prosyat-otmenit-gornye-lyzhi-v-adygee/>
8. <https://kedr.media/research/eto-budet-pozornyj-fakt/>

РОЛЬ РЕГИОНАЛЬНЫХ И МЕСТНЫХ НАЛОГОВ В ФОРМИРОВАНИИ РЕГИОНАЛЬНЫХ И МЕСТНЫХ БЮДЖЕТОВ

Пафова Р.А.

*Адыгейский государственный университет, г. Майкоп
Научный руководитель: Мирзоян Р.Э., к.ю.н., доцент
Адыгейский государственный университет, г. Майкоп*

Актуальность выпускной работы состоит в том, что одним из необходимых условий формирования устойчивого регионального и местного бюджета является повышение собираемости собственных налоговых доходов. Значение региональных и местных налогов для формирования доходов субфедеральных бюджетов постоянно нарастает, что связано с регионализацией происходящих процессов, бюджетной реформой и ростом роли бюджетов в обеспечении социально-экономического развития территорий.

Целью является изучение региональных и местных налогов и определение их роли в развитии региональных и местных бюджетов. Для достижения выше указанной цели поставлены следующие задачи: 1 изучить бюджетно-налоговую политику Российской Федерации и определить роль региональных, местных налогов и сборов в формировании бюджетов субъектов РФ и местных бюджетов; 2 выявить проблемы формирования доходов региональных и местных бюджетов РФ.

Теоретической и методологической основой написания работы послужили Налоговый кодекс Российской Федерации, Бюджетный кодекс Российской Федерации, материалы периодических изданий, нормативно-правовые акты, интернет ресурсы, труды отечественных авторов, таких как Брызгалин А.В., Врублевская О.В., Майбуров И.А., Пансков В.Г., Черник Д.Г. и других, а также данные, представленные на официальном сайте Федеральной налоговой службы Российской Федерации, Минфина Российской Федерации и в справочно-правовой системе «КонсультантПлюс».

Бюджетная система Российской Федерации в соответствии с законодательством является трехуровневой, следовательно, подразумевает наличие источников финансирования каждого уровня бюджета. В соответствии с таким типом построения бюджетной системы выстроена и налоговая система, которая включает в себя три уровня налогов: федеральные, региональные и местные налоги. Причем если федеральные налоги могут выступать в качестве доходных источников бюджета любого уровня бюджетной системы Российской Федерации, то региональные налоги в соответствии с Бюджетным кодексом поступают исключительно в бюджеты субъектов Российской Федерации, а местные налоги - в местные бюджеты [1].

В состав региональных налогов в соответствии с Налоговым кодексом Российской Федерации относят: налог на имущество организаций, транспортный налог и налог на игорный бизнес. Местные налоги представлены земельным налогом, налогом на имущество

физических лиц и торговым сбором. Исходя из перечня налогов можно отметить, что большинство региональных и местных налогов относятся в разряд имущественных налогов [2].

В современной налоговой системе страны налоги на имущество являются важной частью доходов регионального и местного бюджетов (налог на имущество организаций и транспортный налог в региональном, налог на имущество физических лиц и земельный в местном).

Проанализировав значение региональных и местных налогов в формировании доходной части консолидированных бюджетов субъектов Российской Федерации, можно отметить, что основная доля поступлений приходится на федеральные налоги, региональные налоги составляют около 9% в консолидированных бюджетах субъектов Российской Федерации, а местные налоги не превышают 2,3% от общей величины доходов [4].

Проанализировав динамику поступлений региональных и местных налогов в консолидированных бюджет субъектов Российской Федерации, можно отметить положительную динамику увеличения поступлений, как региональных, так и местных налогов. Следовательно, наблюдается увеличение темпов прироста региональных и местных налогов, причем темпы роста местных налогов существенно опережают темпы роста региональных налогов, что прежде всего связано с поступлений по торговому сбору.

Можно отметить, что наибольшая роль в поступлении принадлежит налогу на имущество организаций, который формирует от 83,5% до 84,6% от общего объема поступлений региональных налогов [4]. При этом доля поступлений данного налога увеличивается, что свидетельствует о росте стоимости основных средств в организациях и является положительным фактом, характеризующим рост обновляемости основных фондов.

На втором месте находятся поступления от транспортного налога, которые формируют от 15,3% до 16,4%, несмотря на абсолютный рост данных поступлений их доля в структуре региональных налогов незначительно сокращается на 1,1 процентный пункт за три анализируемых года (2021-2023) [4].

Налог на игорный бизнес не играет существенной роли при формировании доходов региональных бюджетов, что прежде всего связано с тем, что ведение игорного бизнеса в Российской Федерации законодательно ограничено.

В местные бюджеты основные поступления наблюдается в виде земельного налога, доля которого составляет от 73%, однако можно отметить, что поступления по земельному налогу увеличиваются более медленными темпами, чем по налогу на имущество физических лиц [3]. Налог на имущество физических лиц занимает второе место среди местных налогов и растет более быстрыми темпами, что связано с проводимой реформой и переходом на налогообложения кадастровой стоимости имущества.

К основным недостаткам системы региональных и местных налогов можно отнести фискальную направленность системы налогообложения, невысокий уровень налоговой дисциплины налогоплательщиков.

К настоящему времени в России в целом закончено формирование основ современной налоговой системы. Тем не менее реформирование системы региональных и местных налогов еще не завершено.

Система налогообложения имущества организаций нуждается в доработке по аналогии с системой налогообложения физических лиц. Не решен и вопрос с налогом на игорный бизнес, который остается доходным источником региональных бюджетов, однако, никакой роли в их доходах практически не играет в связи с тем, что законодательно данный вид бизнеса на территории большей части страны запрещен (казино, игровые автоматы).

Кроме этого, сохраняется проблема оптимизации налоговых льгот в отношении региональных и местных налогов, путем минимизации или полной ликвидации федеральных налоговых льгот по данным налогам.

Реализация поставленных целей и задач в конечном итоге позволит обеспечить планомерный рост эффективности налоговой политики государства в отношении

региональных и местных налогов, которая в последующем позволит улучшить социально-экономическое развития территорий.

Список литературы:

1. [Бюджетный кодекс Российской Федерации: Федеральный закон от 31.07.1998 №145-ФЗ: \[принят Государственной Думой 17 июля 1998 года: одобрен Советом Федерации 17 июля 1998 года\] \[ред. от 26.02.2024\] // Собрание законодательства Российской Федерации. — 1998. — №31. — Ст. 3823.](#)
2. [Налоговый кодекс Российской Федерации: Федеральный закон от 31.07.1998 №145-ФЗ: \[принят Государственной Думой 16 июля 1998 года: одобрен Советом Федерации 17 июля 1998 года\] \[ред. от 23.03.2024\] // Собрание законодательства Российской Федерации. — 1998. — №31. — Ст. 3824.](#)
3. Ермакова, Е.А. Налоговые доходы регионов: проблемы налоговой автономии / Е.А. Ермакова // Экономика. Налоги. Право. — 2017. — Т.10. — №3. — С. 132-138.
4. Информация об исполнении консолидированного бюджета РФ. — URL: [http: www.roskazna.ru/konsolidirovannogo-byudzheta-rf/](http://www.roskazna.ru/konsolidirovannogo-byudzheta-rf/)

ПРОБЛЕМА ТРУДОУСТРОЙСТВА ЛЮДЕЙ С ИНВАЛИДНОСТЬЮ

Попова П.Р.

*Адыгейский государственный университет, г. Майкоп
Научный руководитель: Пиизова Е.Н., к.ю.н., доцент
Адыгейский государственный университет, г. Майкоп*

Проблема трудоустройства инвалидов является комплексной задачей, решение которой должно быть обеспечено на всех уровнях управления региональном, муниципальном и в первую очередь федеральном. Инвалиды, как особая социальная группа, сталкиваются с множеством преград при поиске работы, что часто приводит к их социальной изоляции и экономической зависимости. Необходимым условием решения этой проблемы является разработка различных целевых программ, контроль за их выполнением, необходимое содействие работе служб занятости и реабилитации лиц с ОВЗ по профессиональному устройству, разработка проектов различных гарантий занятости инвалидов [1].

В настоящее время в РФ на рынке труда положение лиц с инвалидностью (ОВЗ) по-прежнему остается не соответствующим их потенциальным возможностям. Показатели трудоустройства инвалидов достаточно низкие и проблема еще остается трудно решаемой. Работодатели неохотно берут инвалидов на работу по ряду причин: у них нет необходимой профессиональной подготовки, социальной адаптации и опыта работы в смешанном коллективе.

Статистика опросов социологов и общественных организаций разнится по цифрам, но в среднем из общего числа трудоспособных инвалидов работают примерно 20% [2].

Основные проблемы трудоустройства инвалидов:

1. Недостаточное финансирование этого процесса - многие рабочие места и общественные здания не приспособлены для людей с ограниченными физическими возможностями. Отсутствие подъемников, скользкие пандусы, отсутствие перил и другие препятствия делают невозможным или очень тяжелым доступ инвалидов к месту работы.

2. Нехватка рабочих мест на предприятиях для лиц с ОВЗ.

3. Работодатели часто не выполняют установленные законодательством меры по квотированию и оснащению рабочих мест для инвалидов.

4. Трудоустроенные инвалиды могут быть подвергнуты разным формам дискриминации - Инвалиды сталкиваются с широко распространенной дискриминацией при поиске работы. Работодатели часто не хотят нанимать лиц с ограниченными возможностями,

опасаясь дополнительных затрат на адаптацию рабочего места или страхуясь от возможных проблем.

Одним из основных механизмов трудоустройства инвалидов является квотирование для них рабочих мест и возмещение работодателю затрат на оснащение рабочего места под нужды инвалида. В целях обеспечения занятости инвалидов государственными органами с участием общественных организаций инвалидов устанавливаются нормативы по бронированию рабочих мест на предприятиях не менее 3% от численности работающих.

Региональным законодательством в разных субъектах Российской Федерации регулируется квотирование рабочих мест. При этом организации, в которых работают лица с ограниченными возможностями здоровья, имеют право на снижение налогооблагаемой базы на сумму средств, которые должны быть использованы на мероприятиях по социальной защите и реабилитации инвалидов. Это направлено на повышение заинтересованности работодателей иметь на своем предприятии сотрудников инвалидов. Но пока такая система мер по квотированию рабочих мест является малоэффективной, о чем свидетельствуют имеющиеся сложности при трудоустройстве инвалидов в России.

В большинстве своем работодатели видят в квотировании лишь необходимость принятия на работу определенного процента лиц с низкой квалификацией, и соответствующей производительностью труда. К тому же меры по квотированию рабочих мест относительно контроля и ответственности носят больше рекомендательный характер, что не мотивирует работодателей к полному соблюдению мер по созданию специализированно оборудованных рабочих мест для лиц с ОВЗ. Трудовая занятость лиц с ограниченными возможностями здоровья осложняется как тем, что работодатели часто не выполняют установленные законодательством меры по квотированию, оснащению рабочих мест для инвалидов, так и тем, что трудоустроенные инвалиды могут быть подтверждены разным формам дискриминации, как открытой, так и в форме выплаты им минимальной заработной платы и лишения возможности исполнения должностных обязанностей. Российским законодательством предусмотрена альтернатива созданию квотированного места, заключающаяся в ежемесячном взносе платы за каждого нетрудоустроенного инвалида, и эта альтернатива больше приветствуется современными работодателями [3].

Таким образом, следует отметить, что несмотря на большое число законодательных актов, посвященных проблеме реабилитации, социальной поддержке и трудовой занятости инвалидов, существует определенная сложность в их реализации в связи с тем, что бывают некоторые неточности или противоречия в законодательстве, но с развитием новых электронных технологий у инвалидов появились дополнительные возможности для поиска вакантных мест на предприятиях. На сайтах Роструда и Министерства труда создан ресурс «Работа в России», где есть отдельная рубрика для людей с ограниченными возможностями здоровья. Таким образом, инвалиды могут заниматься самостоятельным поиском работы. Для удобства поиска есть возможность выбрать определенную нозологию заболевания.

Немаловажным для решения проблем трудовой занятости лиц с ограниченными возможностями здоровья является проведение мероприятий, направленных на их профессиональное самоопределение инвалидов. Такие мероприятия целесообразнее проводить не с обучающимися в старшей школе, а с детьми детского сада. Программа таких мероприятий должна соответствовать возрастным особенностям в рамках психофизиологических и личностных возможностей лиц с ОВЗ. По результатам исследования, направленного на выявление социальных барьеров трудоустройства инвалидов в современном российском обществе, большая часть проблем трудоустройства инвалидов связана с недостаточно хорошо проводимой профориентационной работой, недостаточной долей участия в такой работе разных структур и организаций, правовой неграмотностью инвалидов.

Список литературы:

1. Карякина О.И. Основы реабилитации инвалидов: учеб. пособие / О.И. Карякина, Т.Н. Карякина. - Волгоград: Издательство Волгоградского государственного университета, 1999. - 324 с.
2. URL: <https://wciom.ru/>. (дата обращения 16.04.24).
3. Кичерова, М.Н. Социальная реабилитация инвалидов в современных условиях / М.Н. Кичерова // Вестник Самарского государственного университета. – 2007. - № 5/1. – С. 132 - 142.

ПРАКТИКА БОРЬБЫ С НЕЛЕГАЛЬНЫМ РЫНКОМ ТРУДА

Хамуков Астемир Бисланович
Адыгейский государственный университет, г. Майкоп
Научный руководитель: Шишова Е.Н., к.ю.н., доцент
Адыгейский государственный университет, г. Майкоп

На любом этапе развития государства проблема занятости населения выступает одной из наиболее распространенных и широкомасштабных проблем, так как работа является неотъемлемой частью жизни каждого трудоспособного гражданина. Независимо от ее содержания, условий, требований, предъявляемых к работнику, сложности и ответственности, она охватывает большую часть жизни каждого человека, а также его дальнейшие перспективы развития. Работа задает некий «социальный фон» жизни людей. Ведь современный человек имеет массу потребностей, удовлетворение которых напрямую зависит от его финансовой обеспеченности, которая, в свою очередь, исходит из реализуемой им работы.

В сегодняшнее напряженное время, а также. ввиду растущих санкций со стороны западных держав на наше государство, встает необходимость обеспечения мер поддержки занятости населения, и снижения нагрузки на российскую экономику. Так в начале 2022 года, чтобы поддержать рынок труда, Правительством РФ было выделено более 39 млрд рублей из резервного фонда [1]. Тем не менее, на практике все больше получает свое распространение такое явление, как «нелегальный рынок труда», под которым можно понимать следующее: «Неформальный вид занятости, демонстрирующий сокрытие реально существующих отношений найма в целях роста доходности трудовой сделки». Многие ученые также присваивают ему наименование «теневой» рынок труда и полагают, что он является частью теневой экономики страны [2].

Изучение данного явления позволило выделить некоторые из его характерных черт, к которым, в частности, можно отнести:

- отсутствие письменного оформления трудовых договоров;
- отсутствие данных о работниках в бухгалтерской отчетности работодателя, что, в свою очередь, способствует уклонению от налогов;
- нечеткое соблюдение или полное отсутствие техники безопасности, при этом ответственность за возможные неблагоприятные ситуации не имеет четкого определения, как по объемам, так и по субъектам (кто, как и кому будет компенсировать и т.д.).

Если говорить о нелегальном (теневом) рынке труда, то его появление возможно в различных формах. Приведем в качестве примера некоторые из них.

Так, теневая деятельность, как основа теневого рынка может представляться как форма индивидуального выживания. Она предполагает наличие помимо основной занятости скрытую занятость, то есть иной источник дохода, который не имеет законной государственной регистрации, а, следовательно, не облагается налогами. Помимо этого, одной из форм является нерегистрируемое предпринимательство, что напрямую исходит из первой формы. В качестве примера такой деятельности можно привести продажу изделий ручной работы, фермерство, оказание транспортных услуг массового характера без соответствующего юридического оформления и т.д.

Возникновению нелегального рынка труда способствовали определенные причины. Исходя из всего вышеизложенного, можно сказать, что нелегальный (теневой) рынок труда влечет за собой значительные последствия, как для государства, так и для отдельно взятых личностей. Они могут быть представлены дефицитом бюджета, отсутствием пенсионных накоплений, травмами и иными неблагоприятными вытекающими последствиями.

В связи с этим, различные государства мира осуществляют свои методы борьбы с нелегальным рынком труда. Они достаточно разнообразны, но сводятся примерно к одному - решению проблем его создающих.

Отталкиваясь от зарубежного опыта, можно привести ряд определенных мер, которые применялись в некоторых странах.

Так, например, многие из них с ростом теневого рынка труда взяли курс на модернизацию и смену ориентиров трудовых инспекций. В этом отношении в Китае при осуществлении трудовых проверок приоритет отдавался наиболее подверженным данному явлению областям - промышленным предприятиям и строительной сфере. По аналогичному пути пошла и Сербия, сосредоточившись на сфере обслуживания - ресторанах и кафе. В тоже время в Швеции такими областями стали такси и парикмахерские, а Словения обратила внимание на школы вождения [3].

Российская Федерация также предпринимает определенные меры в отношении борьбы с теневым рынком труда, например, посредством увеличения МРОТ, следствием чего должно стать увеличение заработной платы. Подтверждением этому служит принятие Федерального закона от 06.12.2021 № 406-ФЗ «О внесении изменений в статью 1 Федерального закона «О минимальном размере оплаты труда» (с 01 июля 2022 года он составляет 15279 рублей) [4].

Помимо этого, широкое распространение получил национальный проект «Демография», одной из задач которого является содействие в занятости и трудоустройстве граждан, их профессиональному переобучению или повышению уже существующей квалификации.

И, несмотря на все трудности и проблемы, проанализировав рынок труда в России, стоит заметить, что структура его в последние годы неоднородна. На начало 2024 года в России почти на 10 процентов сократилась неучтенная занятость.

Внедрение новых технологий, востребованность HR-специалистов, снижение кредитных ставок, поддержка некоторых отраслей экономики, проведение эксперимента по установлению специального налогового режима для самозанятых, тем не менее, несмотря на это значительная доля трудоспособного населения по-прежнему предпочитает ведение нелегальной трудовой деятельности (около 40 %), в связи с чем, борьба с данной проблемой еще на долгое время будет являться одной из приоритетных задач не только российского государства, но и многих других развитых и развивающихся стран мира.

Список литературы:

1. Распоряжение Правительства РФ от 18 марта 2022 года №537-р. URL : <https://base.garant.ru/403722620> (дата обращения 10.04.24).
2. Мухина И.И. Занятость и безработица: кризис или новые возможности / И.И. Мухина, Е.Н. Синдяшкина // Социально-трудовые исследования. - 2020. - № 3(40). - С. 56-67.
3. Неженская И.В. Анализ зарубежной практики борьбы с теневой экономикой / И.В. Неженская // АНИ: экономика и управление. - 2013. – № 1. - С. 112-124.
4. Федеральный закон от 06.12.2021 № 406-ФЗ «О внесении изменений в статью 1 Федерального закона «О минимальном размере оплаты труда» // Собрание законодательства Российской Федерации. – 2021. - № 50 (часть III). - Ст. 8413.

ПРОБЛЕМЫ РЕАЛЬНОЙ УГОЛОВНОЙ ОТВЕТСТВЕННОСТИ ЗА ЭКОЛОГИЧЕСКИЕ ПРЕСТУПЛЕНИЯ

Ярохно Е.К.

*Адыгейский государственный университет, г. Майкоп
Научный руководитель: Тутарищева С.М., к.пед.н., доцент
Адыгейский государственный университет, г. Майкоп*

Произошедшее в конце прошлого века изменение политического курса нашего государства привело к качественной перестройке российского законодательства в целом и уголовного - в частности. Большим достижением действующего уголовного закона в сфере охраны природной среды является выделение отдельной главы в Уголовном кодексе Российской Федерации (далее - УК РФ), содержащей систему экологических преступлений.

Статья 42 Конституции РФ закрепляет право каждого человека на благоприятную окружающую среду, достоверную информацию о ее состоянии и на возмещение ущерба, причиненного его здоровью и имуществу экологическим правонарушением [1]. Во исполнение данного конституционного положения, законодателем была установлена как административная, так и уголовная ответственность, однако более подробно мы рассмотрим именно последний вид юридической ответственности.

Целью настоящего исследования является уголовно-правовой анализ составов экологических преступлений.

Задачи исследования:

- изучение и анализ предлагаемых наукой уголовного права определений экологических преступлений;
- рассмотрение уголовно-правовой характеристики экологических преступлений.

Все составы, предусмотренные главой 26 УК РФ [3], можно разделить на три категории: специальные экологические составы, смежные и дополнительные.

К специальным составам относятся ст. ст. 246–262 УК РФ, а также ряд иных составов из других глав. В частности: ст. ст. 215, 237, 245 и 358 УК РФ [3]. Объекты данных составов напрямую не связаны с окружающей средой, но при наступлении определенных ситуаций способны выступить в качестве одного из механизмов защиты экологической среды.

Аналогичная ситуация и со смежными составами (ст. ст. 170, 216, 217, 220, 234, 269 и 356 УК РФ). Свои природоохранные функции защиты возникают в том случае, если в ходе совершения преступления причиняется вред окружающей среде.

Дополнительные составы имеют совершенно иной объект преступного посягательства (ст. ст. 285, 292, 293 УК РФ) [3], но в определенных случаях также могут являться механизмом защиты окружающей среды, если злоупотребление должностными полномочиями, служебный подлог или халатность сопряжены с причинением вреда экологии.

Одной из особенностей экологических преступлений является их рассредоточенность в ряде глав УК РФ, а не только в главе 26 УК РФ, поскольку некоторые правовые нормы направлены на защиты совсем иного объекта преступного посягательства и природоохранные общественные отношения могут ими защищаться, когда он выступает в качестве общественно опасных последствий преступного посягательства [2].

Итак, в связи с выделением экологических преступлений в отдельную главу Уголовного кодекса РФ стало возможным говорить о системе данных преступлений. Однако формирования системы экологических преступлений не завершено. В связи с тем, что система предполагает совокупность составляющих целое частей, экологическими могут быть признаны лишь преступления, закрепленные в главе 26 УК РФ, исключая иные преступления, посягающие в качестве дополнительного объекта на общественные отношения по охране природы. Руководствуясь системным подходом, в целях совершенствования уголовного законодательства надлежит экоцид расположить в главе «Экологические преступления», а ст. 253 УК РФ, предусматривающую ответственность за нарушение законодательства о

континентальном шельфе и об исключительной экономической зоне Российской Федерации, вывести из главы 26 УК РФ (в связи с отсутствием в данном составе признаков экологических преступлений).

Список литературы:

1. Конституция Российской Федерации: принята всенародным голосованием 12 дек. 1993 г. (с учетом поправок, внесенных Законами РФ о поправках к Конституции РФ от 30.12.2008 № 6-ФКЗ, от 30.2008 № 7-ФКЗ, от 05.02.2014 № 2-ФКЗ, от 21.07.2014 № 11-ФКЗ, от 14.03.2020 №1-ФКЗ) // Российская газета. – №237, 25 декабря 1993.

2. Лавыгина, И.В. Экологические преступления: уголовно-правовая характеристика и проблемы ответственности: автореф. дис. ...канд. юрид. наук [Электронный ресурс] / И.В. Лавыгина // URL : <https://www.dissercat.com/content/ekologicheskie-prestupleniya-ugolovno-pravovaya> (дата обращения 15. 04. 2024).

3. Уголовный кодекс Российской Федерации: федер. закон от 13.06.1996 № 63-ФЗ (ред. от 06.04.2024) // Собрание законодательства Российской Федерации. – 1996. – № 25. – Ст. 2954.

УГОЛОВНОЕ ПРАВО И КРИМИНОЛОГИЯ, УГОЛОВНО-ИСПОЛНИТЕЛЬНОЕ ПРАВО

ПОЖИЗНЕННОЕ ЛИШЕНИЕ СВОБОДЫ В РОССИИ

Астафурова А.

*Адыгейский государственный университет, г. Майкоп
Научный руководитель: Трахов А.И., д.ю.н., профессор
Адыгейский государственный университет, г. Майкоп*

Актуальность исследования. Наказание за преступления, особенно лишение свободы, является существенным средством борьбы с преступностью в России. Оно накладывает на человека ряд ограничений, включая свободу передвижения, трудовую деятельность и общение с родными. Лишение свободы - самая жесткая форма наказания и оказывает значительное влияние на человека, особенно если он получает его впервые. Пожизненное лишение свободы отделяет человека от общества, только если более мягкие меры неэффективны.

Институт лишения свободы существует давно, но все еще широко применяется в настоящее время. Почти треть осужденных в России получают это наказание. Тема лишения свободы актуальна и имеет различные формы, такие как времяпрепровождение на определенный срок или пожизненное лишение свободы, которые регулируются статьями 56 и 57 УК РФ. Цель наказания заключается, прежде всего, в наказании преступника, предотвращении повторных преступлений и защите общества.

Основной целью работы является изучение значения лишения свободы как вида наказания, его понятия и целей. Для достижения этой цели были поставлены задачи, такие как рассмотрение развития института лишения свободы в различные периоды российской истории, изучение особенностей порядка назначения этого вида наказания, а также анализ эффективности лишения свободы и ресоциализации лиц, отбывших наказание в виде лишения свободы. В работе также подчеркивается, что лишение свободы предоставляет возможности для индивидуализации наказания, например, изменением срока или режима содержания под стражей. Однако вопрос о совершенствовании данного вида наказания остается открытым.

Примеры решений проблем:

- Совершенствование инструментов для психологической работы с осужденными. Стоит разрабатывать и на практике апробировать различные техники и приёмы психологической работы и работающих с данным контингентом.

- Разработка реабилитационных и адаптивных программ, реализация которых будет содействовать социализации осуждённых: трудоустройству и коммуникации.
- Внесение изменений в п. 2 ст. 57 УК РФ. Например, исключение из перечня лиц, которым не может быть назначено пожизненное лишение свободы, женщин.
- Исключение из ст. 79 УК РФ положения об условно-досрочном освобождении для осуждённых по ст. 105, 205 УК РФ в виду повышенной общественной опасности этих преступлений и потенциальной угрозы их повторного совершения в случае освобождения указанных лиц.

Важно сохранять физическое и психическое здоровье осуждённых, оптимизировать поддержание родственных связей и организовать подготовку к освобождению. Также необходима поддержка социального статуса и достойного уровня жизни названной категории лиц.

Список литературы:

1. Российское законодательство X–XX веков / под общ. ред. О.И. Чистякова. М., 1984–1994. 9 т. Т. 1: Законодательство Древней Руси / отв. ред. В.Л. Янин. 1984 – 425 с.
2. Стручков Н.А. Курс исправительно-трудового права: Проблемы особенной части. М., 1985 – 80 с.
3. Сундуrow Ф.Р. Лишение свободы и социально-психологические предпосылки его эффективности. Казань, 1980 – 216 с.
4. Сыч К.А., Каданева Е.А. Лишение свободы как родовое и видовое понятия наказания: опыт теоретического конструирования. Новокузнецк, 2013 – 192 с.
5. Хачикян А. М. Лишение свободы: исполнительные проблемы. Ереван, 2008 – 195 с.
6. Филиппов Р. А. Личность осужденного и индивидуализация исполнения наказания в виде лишения свободы. Москва, 2016 г. – 24 с.

ПРАВОВОЕ РЕГУЛИРОВАНИЕ ОБОРОТА АДДИТИВНОГО ОРУЖИЯ В РОССИИ: ПРОБЛЕМЫ И ПЕРСПЕКТИВЫ

Вальков Г.Г.

*Адыгейский государственный университет, г. Майкоп
Научный руководитель: Хачак Б.Н., к.ю.н., доцент
Адыгейский государственный университет, г. Майкоп*

Аддитивное оружие, или 3D-принтинг оружия, представляет собой новое явление в области производства и использования огнестрельного оружия. С появлением технологий 3D-печати, стало возможным создавать оружие из пластика и других материалов, что создает новые угрозы для безопасности государства, а также требует адаптации действующего российского законодательства в области оборота оружия к изменениям. В России, аддитивное оружие пока еще не широко распространено, но его потенциальное использование вызывает серьезные опасения в отношении безопасности общества и угрозы террористическим актам. Поэтому вопрос правового регулирования оборота аддитивного оружия становится все более актуальным.

Тема исследования упомянута в статьях Войнова П.С., Беленького В.Я., Белинина Д.С., Варушкина С.В. [1], а также в Кокина А.В. [2], где рассматривается история создания и развития 3D оружия.

Целью исследования является определение рисков, связанных с разработкой аддитивного оружия и их предотвращение.

Задачами исследования являются: дать определение аддитивного оружия, рассмотреть технологии 3D-печати, изучить виды оружия, создаваемые при помощи аддитивных технологий, дать прогноз развития аддитивного оружия в России, предложить изменения в законодательстве.

Методы: сравнительный анализ, описание, синтез и обобщение литературы по теме исследования.

Сегодня бытовой настольный принтер с легкостью справляется с печатью сложных механизмов. Современные аддитивные принтеры позволяют в домашних условиях изготавливать дизайнерскую обувь, инженерные инструменты и даже квадрокоптеры. 3D-печать огнестрельного оружия оставалась лишь вопросом времени, и сегодня она стала реальностью.

Аддитивное оружие – это оружие, созданное с использованием трехмерных моделей и технологии 3D-печати. Такое оружие может быть изготовлено из пластика, металла или других материалов с использованием специализированных принтеров.

Существует множество технологий 3D-печати, однако вне зависимости от применения какой-либо из существующих технологий 3D-печати главный принцип остается неизменным – материал шаг за шагом наносится в трех плоскостях (оси X, Y, Z) на рабочую платформу (элеватор) принтера.

Первый образец огнестрельного оружия, распечатанный на 3D-принтере, был сконструирован в 2012 американцем Коди Уилсоном. Конструкция пистолета состояла из 15 пластиковых деталей и металлического ударника, изготовленного из гвоздя. Сегодня шаблоны пистолета Liberator удалены из общего доступа, а его печать и распространение в США запрещены на законодательном уровне. Однако файлы с модифицированными 3D-моделями этого пистолета можно найти в Интернете. Имеется потенциальная опасность того, что любой человек, скачавший эти файлы, сможет печатать оружие без серийного номера, без металлической вкладки и прочих необходимых для соблюдения соответствующих законов процедур.

Следом за экспериментами с пластиковыми пистолетами появились проекты длинноствольного оружия. Один из них оказался вполне реальным, что на практике было продемонстрировано неким гражданином Канады, которому удалось напечатать пластиковую копию карабина Grizzly калибра .22 LR. Он путем проб и ошибок изготовил несколько экземпляров на своем принтере Stratasys Dimension 1200ES, пока не создал работоспособный карабин, способный отстрелять 14 патронов, прежде чем его нарезной ствол придет в негодность. Единственной металлической деталью в конструкции карабина являлся ударник.

В России, аддитивное оружие пока еще не широко распространено, но его потенциальное использование вызывает серьезные опасения в отношении безопасности общества и угрозы террористическим актам. Поэтому вопрос правового регулирования оборота аддитивного оружия становится все более актуальным.

Основные проблемы, с которыми сталкивается законодательство в области аддитивного оружия, включают в себя отсутствие четких норм и правил, регулирующих производство и использование такого оружия, а также сложности в обнаружении и контроле его оборота

Однако, необходимо также учитывать перспективы развития аддитивного оружия и его потенциальное применение в различных отраслях, не связанных с вооруженными конфликтами. Например, 3D-печать может использоваться в медицине, авиации и других отраслях для изготовления деталей и компонентов. Поэтому важно сбалансировать регулирование аддитивного оружия таким образом, чтобы не ограничивать развитие технологий и инноваций.

Так, необходимо внести изменения в законодательство. Во-первых, внести в Федеральный закон «Об оружии» [3] следующие дополнения:

1) дополнить статью 1 понятием следующего содержания:

«Аддитивное оружие (3-d оружие) – оружие, предназначенное для поражения цели на расстоянии метаемым снаряжением, получающим направленное движение за счет энергии порохового или иного заряда, созданного с помощью 3-d печати»;

2) дополнить часть 1 статьи 6 следующим содержанием:

«...аддитивное оружие (3-d оружие) – оружие, предназначенное для поражения цели на расстоянии метаемым снаряжением, получающим направленное движение за счет энергии порохового или иного заряда, созданного с помощью 3-d печати».

Во-вторых, внести в Уголовный кодекс Российской Федерации [4] следующие дополнения:

1) Статью 222 УК РФ изложить в следующей редакции:

«1. Незаконные приобретение, передача, хранение, перевозка, пересылка или ношение огнестрельного оружия и аддитивного оружия, их основных частей и боеприпасов к ним (за исключением крупнокалиберного огнестрельного оружия, его основных частей и боеприпасов к нему, гражданского огнестрельного гладкоствольного длинноствольного оружия, его основных частей и патронов к нему, огнестрельного оружия ограниченного поражения, его основных частей и патронов к нему) – ...».

2. Незаконный сбыт огнестрельного оружия и аддитивного оружия, его основных частей, боеприпасов к нему (за исключением крупнокалиберного огнестрельного оружия, их основных частей и боеприпасов к ним, гражданского огнестрельного гладкоствольного длинноствольного оружия, его основных частей и патронов к нему, огнестрельного оружия ограниченного поражения, его основных частей и патронов к нему) – ...».

2) Статью 223 УК РФ изложить в следующей редакции:

«1. Незаконные изготовление, переделка или ремонт огнестрельного оружия и аддитивного оружия, их основных частей (за исключением огнестрельного оружия ограниченного поражения), а равно незаконное изготовление боеприпасов к огнестрельному оружию и аддитивному оружию...».

Таким образом, использование аддитивного оружия в отечественной практике является лишь вопросом времени и правовое регулирование данного вопроса должно решиться в ближайшем будущем, путем внесения предложенных изменений в законодательные акты.

Список литературы:

1. Войнов, П.С., Беленький, В.Я., Белинин, Д.С., Варушкин, С.В. Возможности применения аддитивных технологий при конструировании и производстве вооружения, военной и специальной техники / П.С. Войнов, В.Я. Беленький, Д.С. Белинин, С.В. Варушкин // [Вестник Пермского национального исследовательского политехнического университета. Машиностроение, материаловедение](#). Россия, Пермь – 2021. – № 2. – С. 70-78.

2. Кокин А.В. 3D-оружие и перспективы его криминалистического исследования / А.В. Кокин // Теория и практика судебной экспертизы. Россия, Москва – 2017. – № 2. – С. 34-41.

3. Федеральный закон «Об оружии» от 13.12.1996 № 150 (ред. от 25.12.2023). 29.12.2023 Российская газета – Федеральный выпуск № 297(9242).

4. Уголовный кодекс Российской Федерации: федеральный закон от 13.06.1996 № 63 (ред. от 06.04.2024) // Собрание законодательства РФ. – 13.06.1996. - № 25. - Ст. 2954.

ПРОБЛЕМЫ НАЗНАЧЕНИЯ НАКАЗАНИЯ НЕСОВЕРШЕННОЛЕТНИМ

Джахбарова Д. Ш.

*Адыгейский государственный университет, г. Майкоп
Научный руководитель: Бешукова З.М., д.ю.н., профессор
Адыгейский государственный университет, г. Майкоп*

Актуальность темы исследования обусловлена тем, что проблема преступности несовершеннолетних занимает особое место в работе правоохранительных органов, так как субъектом преступления являются лица, не достигшие достаточной социальной зрелости и не умеющие правильно, глубоко оценивать свои поступки в силу своего возраста.

Цель научной статьи состоит в выявлении особенностей и проблем уголовной ответственности и наказаний несовершеннолетних и разработке предложений, направленных

на совершенствование российского уголовного законодательства в данной сфере. Задачами выступают: рассмотрение исторических тенденций изменения законодательства об уголовной ответственности несовершеннолетних в России; раскрытие особенностей уголовной ответственности несовершеннолетних по действующему уголовному законодательству России; распознавание проблемы эффективности назначения наказаний в отношении несовершеннолетних.

Согласно ст. 87 УК РФ несовершеннолетними признаются лица, которым ко времени совершения преступления исполнилось 14, но не исполнилось 18 лет. Уголовная ответственность несовершеннолетних наступает в соответствии с общими положениями УК РФ, но с учётом особенностей личности подростка, прежде всего, недостаточной социальной зрелости и неумения правильно оценивать свои поступки, а поэтому и возраст несовершеннолетнего является смягчающим обстоятельством (ч. 2 ст. 89 УК РФ). Общественная опасность совершаемых несовершеннолетними преступлений не может быть адекватно понята без учета данных о личности подростка. Личность несовершеннолетнего преступника не полностью сформированная, изменчивая, не обладает сложившейся социальной направленностью и имеет недостаточно развитую волю, а потому не способна в полной мере контролировать свое поведение и эмоции.

Специфика определения мер уголовного наказания по делам несовершеннолетних заключается в том, что совершенные ими преступления причиняют вред не только охраняемым законом благам, но и отрицательно влияют на развитие их личности, так как личность несовершеннолетнего преступника находится в стадии формирования, а совершенное им преступление в большинстве случаев является следствием стечения неблагоприятных жизненных обстоятельств. Известно, что преступность морально уродует и подвергает социальной деградации, совершение преступления в несовершеннолетнем возрасте служит обстоятельством, которое накладывает глубокий отпечаток на дальнейшую судьбу подростка, в значительном числе случаев определяет характер его последующих отношений с законом. В связи с этим на уголовное наказание несовершеннолетних накладывается особая социальная роль - служить средством их исправления и ресоциализации посредством ликвидации дефектов воспитания. Процесс ресоциализации по возможности должен происходить в привычной для несовершеннолетнего социальной среде. Об этом говорится во многих международно-правовых документах, рассматривающих проблемы несовершеннолетних. В основе предупреждения их преступности, назначения им наказания должны лежать принципы и цели воспитания несовершеннолетних.

Ст. 88 УК РФ перечисляет виды наказания, назначаемые несовершеннолетним: штраф, лишение права заниматься определенной деятельностью, обязательные работы, исправительные работы, ограничение свободы, лишение свободы на определенный срок. При этом штраф назначается как при наличии у несовершеннолетнего осужденного самостоятельного заработка или имущества, на которое может быть наложено взыскание, так и при отсутствии таковых, так как он может взыскиваться и с законных представителей несовершеннолетнего с их согласия [2, С. 465.]. При назначении наказания в виде лишения свободы уголовный закон предусматривает, что срок не должен превышать 6 лет для несовершеннолетних в возрасте до 16 лет. При этом при назначении наказания в виде лишения свободы за совершение тяжкого или особо тяжкого преступления нижний предел наказания, предусмотренный Особой частью УК РФ, сокращается наполовину.

Таким образом, мы видим, что закон гуманно относится к несовершеннолетним правонарушителям. Он дает право выбора наказаний. Кроме того, Пленум Верховного Суда РФ в Постановлении «О судебной практике применения законодательства, регламентирующего особенности уголовной ответственности и наказания несовершеннолетних», что наказание несовершеннолетнему в виде лишения свободы суд вправе назначить только в случае признания невозможности его исправления без изоляции от общества, с приведением мотивов принятого решения. Анализ практики применения наказаний в отношении несовершеннолетних показывает, что из шести видов наказаний,

применяемых к несовершеннолетним, выбор конкретного наказания на практике очень ограничен [3, с.12-16]. Согласно правовым нормам российского законодательства и международного права лишение свободы несовершеннолетних не должно рассматриваться в качестве наиболее целесообразного, преобладающего вида наказаний. Однако чаще всего назначается наказание в виде лишения свободы реально и условно. Другие виды наказаний либо редко применяются (исправительные и обязательные работы, штраф), либо не применяются вообще (лишение права заниматься определенной деятельностью) несмотря на то, что лишение свободы должно применяться к несовершеннолетним в качестве крайней меры наказания.

Список литературы:

1. Уголовный кодекс Российской Федерации от 13.06.1996 № 63-ФЗ // Собрание законодательства РФ. 17.06.1996, № 25, ст. 2954.
2. Журавлев М. П., Никулин С. И. Уголовное право. Общая и Особенная части: У26 учебник для средних профессиональных учебных заведений. - М.: Норма, 2009. - 576 с.
3. Федорова А.А. Понятие «негативное влияние (воздействие)» на несовершеннолетних участников уголовного судопроизводства в международном праве // Российский судья. 2019. № 5. С. 52-54
4. Егорова Т.И. Уголовное законодательство и судебная практика в сфере назначения наказания несовершеннолетним // Российский судья. 2021. № 2. С. 12-16.

РОМАНТИЗАЦИЯ КРИМИНАЛЬНОЙ ДЕЯТЕЛЬНОСТИ В СОВРЕМЕННОМ РОССИЙСКОМ ОБЩЕСТВЕ

Джикнаварян И.С.

*Адыгейский государственный университет, г. Майкоп
Научный руководитель: Бешукова З.М., д.ю.н., профессор
Адыгейский государственный университет, г. Майкоп*

Актуальность темы исследования обусловлена тем, что рост влияния криминальной субкультуры на общество, распространение её архетипов стали социокультурной реальностью России. Распространилась преступная идеология, в различные сферы социальной жизни внедряются нормы поведения криминальных сообществ.

Такого масштаба распространения криминальной субкультуры, ее архетипов на российском культурном пространстве, глубины проникновения в социум и его культуру, усиления влияния на многие стороны жизни и деятельности страны, Россия не знала на протяжении всей истории своей многовековой культуры. Опасность дальнейшего проникновения криминальной идеологии в сознание российского народа, особенно молодежи, закрепления в нем как руководства к действию, как образа жизни и морали, сегодня поставлена в повестку дня российского многонационального государства и его культуры.

Целью научной статьи является выявление особенностей становления и тенденций развития криминального романтизма как явления культуры современной России.

Для достижения указанной цели исследования были поставлены следующие задачи:

- рассмотреть в историко-культурном контексте особенности генезиса современного российского криминального романтизма, раскрыть сущность и специфику,
- определить роль криминальной субкультуры и взаимодействующих с ней культур и субкультур в формировании архетипов криминального романтизма,
- выявить социокультурные факторы, способствующие активизации жизнедеятельности преступной субкультуры и ее ментальности в российском обществе.

Несмотря на то, что криминальный романтизм стал очевидным феноменом современной отечественной культуры, культурология [1, с. 98], одна из задач которой состоит в разработке научных основ культурной политики, в настоящее время практически не занимается изучением этого опасного социокультурного явления, которое фактически угрожает национальной безопасности страны, так как способствует росту преступности,

рекрутируя в ее ряды новых преступников, увлеченных криминальной романтикой [2, с. 104-112]. Кроме того, криминальная субкультура и ее ментальность - это мир бездуховности, жестокости, агрессии, лжи и прочих человеческих пороков, что делает борьбу с ними актуальной во все времена [3, С. 108-109].

Таким образом, можно сделать вывод, что назрела острая необходимость в выработке и принятии государством, научными, общественными, корпоративными организациями, образовательными учреждениями скоординированных практических мер по преодолению на культурном пространстве современной России влияния криминальной субкультуры и развенчания ее романтизированного образа.

Список литературы:

1. Арефьев А.Л. Поколение, которое теряет Россия // Социологические исследования. 2002. № 8. С. 97-105.
2. Бачинин В.А. Криминография Ф.М. Достоевского // Государство и право. 2000. № 2. С. 104-112.
3. Демидов В.Н. Социально-правовые исследования современных проблем преступности (Региональная научно-практическая конференция Казанского юридического института МВД России) // Государство и право. 2000 № 8. С. 108-109.

ПРЕВЫШЕНИЕ ДОЛЖНОСТНЫХ ПОЛНОМОЧИЙ СОТРУДНИКАМИ ОРГАНОВ ВНУТРЕННИХ ДЕЛ

Диденко О.В.

*Адыгейский государственный университет, г. Майкоп
Научный руководитель: Бешукова З.М., д.ю.н., профессор
Адыгейский государственный университет, г. Майкоп*

Правовое государство неотделимо от эффективно функционирующих органов внутренних дел, обеспечивающих государственную и общественную безопасность, порядок управления, законность и правопорядок в целом. Основные задачи деятельности органов внутренних дел – это охрана конституционных прав и свобод граждан. Эффективность деятельности органов внутренних дел зависит от профессионализма, добропорядочности, неподкупности и других профессиональных и этических качеств самих сотрудников. Особый урон правопорядку и законности наносят грубость и бестактность, низкий уровень профессионализма, нарушение и ущемление конституционных прав и свобод граждан. Как показывают исследования ученых в различных регионах Российской Федерации, некоторые работники правоохранительных органов убеждены, что им, как блюстителям закона, позволено больше, чем другим гражданам. Большинство сотрудников органов внутренних дел не имеют четких нравственных ориентиров в своей профессиональной деятельности. Количество злоупотреблений должностными полномочиями и превышений должностных полномочий со стороны сотрудников органов внутренних дел с каждым годом растет и приобретает угрожающий характер.

Результаты изучения материалов уголовных дел позволяют заключить, что наиболее часто (свыше 80% случаев) судами рассматриваются уголовные дела о преступлениях, предусмотренных ст. 286 УК РФ, совершённых сотрудниками территориальных органов внутренних дел, проходящих службу в подразделениях ГИБДД, уголовного розыска, экономической безопасности и противодействия коррупции, патрульно-постовой службы, участковыми уполномоченными. Около 65% уголовных дел были связаны не только с превышением должностных полномочий, но и с совершением иных преступлений (получения взятки, вымогательства, фальсификацией доказательств). Таким образом, квалификация преступных действий сопряжена не только с подробным установлением обстоятельств

превышения должностных полномочий, но и с выявлением конечной цели превышения, которая также должна получать соответствующую закону уголовно-правовую оценку [2].

Больше всего нареканий вызывают факты задержания подозреваемого с применением насилия, в некоторых случаях при отсутствии доказательств совершения им преступления. Как показывают исследования экспертов, заключение под стражу (арест) превратилось для некоторых сотрудников органов внутренних дел в средство раскрытия преступлений. «Сотрудники органов внутренних дел чувствуют свою безнаказанность. Часто характерной формой превышения сотрудниками органов внутренних дел должностных полномочий является физическое или психологическое воздействие на персон. В отношении таких людей «блестители» закона фабрикует материалы о преступлениях экстремистской и террористической направленности», а также связанных с наркотиками и оружием.

Характерной формой превышения сотрудниками органов внутренних дел должностных полномочий является физическое воздействие на лиц, участвующих в следственных действиях. Об этом свидетельствуют результаты опросов среди осуждённых, отбывающих наказание в виде лишения свободы. Данные показывают, что каждый третий подвергался физическому насилию.

Анализ материалов уголовных дел показал, что преступления в виде злоупотребления должностными полномочиями и превышения должностных полномочий в большинстве случаев совершают лица преимущественно молодого и среднего возраста. Наибольшее число преступлений в виде злоупотребления должностными полномочиями падает на возрастную группу от 26 до 45 лет [1].

Также проведённое исследование также показало, что злоупотребления должностными полномочиями и превышения должностных полномочий – преступления зрелых людей, обладающих достаточным жизненным опытом. По мнению экспертов, такая картина «объясняется тем, что к 35-45 годам должностные лица достигают потолка своей служебной карьеры или приближаются к ней. У сотрудников органов внутренних дел такое положение вызывает определённую уверенность в стабильности, и некоторые из них, не имеющие чёткого мировоззрения, не обладающие твёрдыми нравственными принципами, идут на должностные злоупотребления». Обобщение материалов следственной и судебной практики показало, что чаще всего субъектами злоупотреблений должностными полномочиями и превышения должностных полномочий становятся сотрудники, прослужившие в органах внутренних дел от 4 до 7 лет.

Таким образом, проанализировав нормы действующего законодательства, а также правоприменительную практику, можно сделать вывод, что, превышение должностных полномочий сотрудниками органов внутренних дел может быть связано как с неправильным представлением о порядке исполнения служебных обязанностей, так и с умышленным совершением противоправных действий в целях достижения иной (чаще всего корыстной) цели.

Список литературы:

1. Магомедов Р.А. Злоупотребление должностными полномочиями и превышение должностных полномочий среди работников органов внутренних дел и профилактика их применения // Диссертация. 2016. URL: <http://www.dslib.net/kriminal-pravo/zloupotreblenie-dolzhnostnymi-polnomochijami-i-prevyshenie-dolzhnostnyh-polnomochij.html> (дата обращения 25.03.2024).
2. Майорова Е.Н. Уголовная ответственность за превышение должностных полномочий // Молодой учёный. 2019. URL: <https://moluch.ru/archive/287/64717/> (дата обращения 25.03.2024).

ПРОБЛЕМЫ КВАЛИФИКАЦИИ ТРАНСПОРТНЫХ ПРЕСТУПЛЕНИЙ

*Ларин М.
Адыгейский государственный университет, г. Майкоп
Научный руководитель: Хачак Б.Н., к.ю.н., доцент
Адыгейский государственный университет, г. Майкоп*

В современной России проблемы обеспечения безопасности на дорогах относятся к числу общенациональных. Анализ статистических данных в области дорожно-транспортной аварийности в Российской Федерации показывает, что за 2022 год было зарегистрировано 133203 автодорожных происшествия, в которых 16638 человек погибли, и 168146 получили вред различной тяжести. За январь - сентябрь 2022 года зарегистрировано 19265 преступлений по ст. 264 УК РФ «Нарушение правил дорожного движения и эксплуатации транспортных средств», из них раскрыто 16888. По статье 264.1 «Нарушение правил дорожного движения лицом, подвергнутым административному наказанию» зарегистрировано 75226 преступлений, из них раскрыто 74260 [1]. Одной из задач юридической науки в области предупреждения преступлений является изучение эффективности уголовного законодательства, в частности достижения целей наказания за совершенное преступление. Анализ применения уголовного наказания и иных мер уголовно-правового характера за совершение преступлений в области нарушений правил дорожного движения и эксплуатации транспортных средств не всегда позволяют положительно оценить эффективность их применения.

Уголовная ответственность за нарушение правил дорожного движения и эксплуатацию транспортных средств в российском уголовном законодательстве устанавливается следующим образом.

Нарушение лицом, управляющим автомобилем, трамваем либо другим механическим транспортным средством, правил дорожного движения или эксплуатации транспортных средств, повлекшее по неосторожности причинение тяжкого вреда здоровью человека, - наказывается ограничением свободы на срок до 3 лет, либо принудительными работами на срок до 2 лет с лишением занимать определенные должности или заниматься определенной деятельностью на срок до 3 лет или без такового, либо арестом на срок до шести месяцев, либо лишением свободы на срок до 2 лет с лишением права занимать определенные должности или заниматься определенной деятельностью на срок до 3 лет или без такового.

Статья 264.1 УК РФ «Нарушение правил дорожного движения лицом, подвергнутым административному наказанию» была введена в уголовное законодательство 31.12.2014 г. [2]. Ответственность в данной статье предусмотрена за управление автомобилем, трамваем либо другим механическим транспортным средством лицом, находящимся в состоянии опьянения, подвергнутым административному наказанию за управление транспортным средством в состоянии опьянения или за невыполнение законного требования уполномоченного должностного лица о прохождении медицинского освидетельствования на состояние опьянения либо имеющим судимость за совершение преступления, предусмотренного частями второй, четвертой или шестой статьи 264 УК РФ либо 264.1 УК РФ, - наказывается штрафом в размере от 200000 до 300000 рублей или в размере заработной платы или иного дохода осужденного за период от одного года до 2 лет с лишением права занимать определенные должности.

Характеристика назначаемых судами наказаний следующая. Так, в 2020 году по статье 264 УК РФ были осуждены 9122 человека, в 2021 году - 10400 человек, подавляющее большинство осужденных составляют лица, осужденные к наказанию в виде лишения свободы (78%). При этом доля осужденных к условному лишению свободы составляет 40-41%. За последние годы наметилась тенденция к постепенному уменьшению числа осужденных к такому виду наказания, как ограничение свободы: так, если в 2020 году доля осужденных к ограничению свободы составляла 22,5%, то в 2021 году 16%. В основном данный вид

наказания назначается лицам, совершившим преступление по ч. 1 ст. 264 УК РФ. По ст. 264.1 УК РФ в 2021 году были осуждены 18944 человека. Осуждены к наказанию в виде лишения свободы 343 человека, к условному лишению свободы 1003 человека. Наказание в виде обязательных работ назначено 16142 чел.

Такие виды наказаний, как штраф и ограничение свободы не назначались. Исправительные работы назначены 1 человеку. К сожалению, назначаемые судами наказания за рассматриваемые преступления по нашему мнению, не являются достаточно эффективными, не в полной мере способствуют профилактике преступлений в области безопасности движения и эксплуатации транспорта. Назначаемое наказание за данные преступления, в особенности по квалифицированным составам ст. 264 УК РФ, которые совершаются в состоянии опьянения и в результате которого причиняется смерть двум и более лицам, не является в полной мере справедливым.

Так, максимальный срок наказания за дорожно-транспортное происшествие, где виновный в состоянии опьянения причинил смерть потерпевшим - это 9 лет лишения свободы. Однако, исходя из судебной практики суд назначает наказание в виде лишения свободы на срок от 3 до 5 лет и только в редких случаях максимальный. В связи с тем, что указанные преступления совершаются по неосторожности, то наказание в виде лишения свободы осужденные по ст. 264 УК РФ отбывают в колониях-поселениях, где режим отбывания наказания самый мягкий. Кроме того, преступление, предусмотренное статьей 264 УК РФ даже при отягчающих обстоятельствах согласно ст. 15 УК РФ «Категории преступлений» является преступлением небольшой или средней тяжести. Это означает, что виновный согласно ст. 76 УК РФ, впервые совершивший преступление данной категории может быть освобожден от уголовной ответственности, если он примирился с потерпевшим и загладил причиненный потерпевшему вред.

Считаю, что по квалифицированным составам преступления, предусмотренного ст. 264 УК РФ, которое совершается в состоянии опьянения и в результате которого причиняется смерть двум и более лицам, судам необходимо назначать отбывание наказания не в колониях-поселениях, где режим отбывания наказания самый мягкий, а в исправительных колониях общего режима. Также в целях совершенствования уголовно-правовой нормы в области нарушения правил дорожного движения, эксплуатации транспортных средств и предупреждения безнаказанности виновного за причинение смерти человеку в результате дорожно-транспортного происшествия в статью 76 УК РФ «Освобождение от уголовной ответственности в связи с примирением с потерпевшим» необходимо внести изменения, дополнив данную статью второй частью в следующей редакции: «Лицо, впервые совершившее преступление, предусмотренное частью первой статьи 264 настоящего Кодекса, может быть освобождено от уголовной ответственности, если оно примирилось с потерпевшим и загладило причиненный потерпевшему вред. К лицам, совершившим преступления, предусмотренные частями второй, третьей, четвертой, пятой и шестой статьи 264 настоящего Кодекса, освобождение от уголовной ответственности в связи с примирением с потерпевшим не применяется». Вышеуказанные предложения позволят достичь таких целей наказания, как восстановление социальной справедливости и предупреждение совершения новых преступлений.

Список литературы:

1. Федеральный закон от 09.02.2007 № 16-ФЗ (ред. от 26.02.2024) «О транспортной безопасности» // Российская газета №31 от 14.02.2007
2. Кодекс Российской Федерации об административных правонарушениях: от 30.12.2001 № 195-ФЗ (ред. от 06.04.2024) // Собрание законодательства РФ. – 07.01.2002. – № 1 (ч. 1). – Ст. 1.
3. Уголовный кодекс Российской Федерации: от 13.06.1996 № 63-ФЗ (ред. от 06.04.2024) // Собрание законодательства РФ. – 17.06.1996. – № 25. – Ст. 2954. Состояние

РЕЦИДИВ ПРЕСТУПЛЕНИЙ И ЕГО УГОЛОВНО-ПРАВОВОЕ ЗНАЧЕНИЕ

Малышевский И.А.

Адыгейский государственный университет, г. Майкоп

Научный руководитель: Трахов А.И., д.ю.н., профессор

Адыгейский государственный университет, г. Майкоп

Рецидивом преступлений признается совершение умышленного преступления лицом, имеющим судимость за ранее совершенное умышленное преступление (ст. 18 УК РФ). Совершило ли это лицо второе преступление во время отбывания наказания – значение не имеет, важно чтобы судимость не была погашена или снята в установленном законе порядке.

Содержание понятия рецидива необходимо рассматривать на основе уголовного законодательства, практики его применения. Рецидивы преступлений обладают рядом общих признаков, весь комплекс которых позволяет получить общее понятие рецидива и лица, его совершившего – рецидивиста.

Основные признаки рецидива преступления:

1. наличие факта нового совершения преступления лицом, которое ранее уже совершило преступное деяние;

2. умышленный характер всех совершенных преступлений;

3. наличие судимости в прошлом за совершение преступления умышленно.

В соответствии со ст. 63 УК РФ рецидив является отягчающим наказание обстоятельством.

Уголовное законодательство выделяет следующие виды рецидива:

1. *простой* (совершение умышленного преступления лицом, имеющим судимость за ранее совершенное умышленное преступление);

2. *опасный рецидив*:

- при совершении лицом тяжкого преступления, за которое оно осуждается к реальному лишению свободы, если ранее это лицо два или более раза было осуждено за умышленное преступление средней тяжести к лишению свободы,

- при совершении лицом тяжкого преступления, если ранее оно было осуждено за тяжкое или особо тяжкое преступление к реальному лишению свободы (ч. 2 ст. 18 УК РФ);

3. *особо опасный рецидив*:

- при совершении лицом тяжкого преступления, за которое оно осуждается к реальному лишению свободы, если ранее это лицо два раза было осуждено за тяжкое преступление к реальному лишению свободы,

- при совершении лицом особо тяжкого преступления, если ранее оно два раза было осуждено за тяжкое преступление или ранее осуждалось за особо тяжкое преступление (ч. 3 ст. 18 УК РФ).

При признании рецидива преступлений не учитываются:

- судимости за умышленные преступления небольшой тяжести;
- судимости за преступления, совершенные лицом в возрасте до восемнадцати лет;
- судимости за преступления, осуждение за которые признавалось условным либо по которым предоставлялась отсрочка исполнения приговора, если условное осуждение или отсрочка исполнения приговора не отменялись и лицо не направлялось для отбывания наказания в места лишения свободы.

Критериями отнесения рецидива к одному из трех видов является:

- категории ранее и вновь совершенных преступлений;
- количество судимостей у лица, вновь совершившего преступление;
- было ли лицо, вновь совершившее преступление, осуждено к реальному лишению свободы за это преступление и за ранее совершенные преступления;

- возраст субъекта преступления;
 - форма вины, с которой совершается преступление;
 - вид наказания (лишение свободы).
- Значение рецидива проявляется в том, что он:
- является обстоятельством, отягчающим наказание (подп. «а» п.1 ст.63 УК РФ);
 - влияет на назначение осужденным к лишению свободы вида исправительного учреждения (ст. 58 УК РФ);
 - срок наказания при любом виде рецидива преступлений не может быть менее одной третьей части максимального срока наиболее строгого вида наказания, предусмотренного за совершенное преступление, но в пределах санкции соответствующей статьи Особенной части Уголовного кодекса РФ (п. 2 ст. 68 УК РФ).

Список литературы:

1. <https://невский.78.мвд.рф/document/32981437>
2. https://www.consultant.ru/document/cons_doc_LAW_10699/4ae34ba05e23456a1e99b9163a0703c0f4e125a4/
3. https://elar.rsvpu.ru/bitstream/123456789/15491/1/RSVPU_2016_336.pdf
4. <https://adm.nauka20-35.ru/Files/ArticleFiles/63390178-596e-46d6-8d6f-db528bcc53c0.pdf>
5. https://spravochnick.ru/pravo_i_yurisprudenciya/recidiv_prestupleniy_i_ego_ugolovno-pravovoe_znachenie/?ysclid=lv6qz0kxaz745940738
6. <https://mirnoe-crimea.ru/statya-retsdiv-prestupleniya-i-ego-posledstviya/?ysclid=lv6r2stmh862699839>

СОВРЕМЕННОЕ СОСТОЯНИЕ РЕЦИДИВНОЙ ПРЕСТУПНОСТИ В РОССИИ

Нурашинов С.Э.

*Адыгейский государственный университет, г. Майкоп
Научный руководитель: Трахов А.И., д.ю.н., профессор
Адыгейский государственный университет, г. Майкоп*

Современные исследования в области криминологических особенностей преступности, проводимые в последние годы, свидетельствуют о том, что роль ранее судимых граждан в криминальном процессе существенно усложняется. В этой связи, в интересах защиты общества от наиболее опасных лиц, освобождаемых из исправительных учреждений, требуется специальное профилактическое воздействие. С этой целью Федеральным законом «О полиции» введен институт контроля за лицами, освобожденными из мест лишения свободы. Так, 6 апреля 2011 года был принят Федеральный закон № 64-ФЗ «Об административном надзоре за лицами, освобожденными из мест лишения свободы» [1].

Таким образом, есть необходимость рассмотрения криминологического анализа рецидивной преступности в Российской Федерации. Так, рецидивная преступность является одним из общественно-опасных видов преступлений, поскольку при совершении преступлений лицами ранее судимыми, определяется их антиобщественная установка и нежелание соблюдать нормы законодательства в стремлении реализовывать дальнейшую преступную деятельность. Количественно-качественные характеристики рецидивной преступности за последние годы свидетельствуют о создании системы целенаправленной работы правоохранительных органов в данной сфере, а также системной и целенаправленной предупредительной деятельности органов внутренних дел Российской Федерации. Важно отметить, что рецидивная и профессиональная преступность – тесно связанные и опосредованные средой криминальной субкультуры – виды преступной деятельности, которые разлагают нормальное функционирование общества и государства и порождающие

преступность в целом. Отметим, что рецидивист – ядро и основной носитель преступного мира и воровских понятий и принципов. В 2019 году общее число лиц, ранее совершавших преступления, составило – 504416 человек, из них ранее судимых за преступления – 261941 человек. Аналитический анализ рецидивной преступности 2020 года показал, что общее число лиц, ранее совершавших преступления, составляет – 492107 человек, из них ранее судимых за преступления – 255296 человек. В 2023 году в России зарегистрировали максимальное за последние двенадцать лет число тяжких и особо тяжких преступлений. В течение года в стране совершили более 589 тыс. тяжких и особо тяжких преступлений. Последний раз такое количество преступлений фиксировали в 2011 году- тогда их было порядка 608 тыс. [2].

Согласно статистическим данным за период с января по сентябрь 2023 года, уровень рецидивной преступности в России остается стабильно высоким. их доля среди предварительно расследованных преступлений составляет около 60%

Это говорит о том, что рецидивная преступность несет в себе повышенную общественную опасность. Повышенная общественная опасность рецидивной преступности заключается в том, что лица, повторно совершающие умышленные преступления, действуют более убежденно и, как правило, вовлекают в преступную деятельность других лиц, часто не судимы, решительно и умело, используя свой опыт; как правило, их деяния причиняют значительный ущерб и демонстрируют открытое противостояние закону [3]. Тенденции развития преступности в целом, отдельных ее видов свидетельствуют о том, что есть угроза общественной опасности Российского государства, а также безопасности граждан нашей страны. Судебно-следственная практика последних трех лет показывает, что большая часть преступников совершает 2 и более преступлений. Сведения о состоянии преступности и результатах деятельности правоохранительных органов по раскрытию преступлений свидетельствуют, что ежегодно совершается более пятисот тысяч преступлений, лицами ранее совершавшими преступления (Так, в 2020 году зарегистрировано 492107 лиц, ранее совершавших преступления, из них 255296 человек – ранее судимые) [4], что составило более половины (56%) от общего числа лиц, совершивших преступления.

В 2023 году в России зарегистрировали максимальное за последние двенадцать лет число тяжких и особо тяжких преступлений. В течение года в стране совершили более 589 тыс. тяжких и особо тяжких преступлений. Последний раз такое количество преступлений фиксировали в 2011 году - тогда их было порядка 608 тыс. [5].

Согласно статистическим данным за период с января по сентябрь 2023 года, уровень рецидивной преступности в России остается стабильно высоким. их доля среди предварительно расследованных преступлений составляет около 60%.

Так же выявлена статистика рецидивов преступников, судимых за педофилию 97 процентов.

Обращаясь к широкому кругу мнений отечественных специалистов-практиков в области уголовного права и криминологии, а также к статистическим данным и экспертным оценкам, можно сказать, что рецидивная преступность имеет те же количественно-качественные показатели, что и преступность в целом: состояние, уровень, динамику, структуру, характер, цену. Характер и структура рецидивной преступности основывается на криминологических особенностях и анализе рецидива. Принимая во внимание вышесказанное, необходимо отметить, что общественная опасность рецидивной преступности заключается в том, что повторность совершения преступления является первым шагом к преступному образу жизни, за которым следует трансформация рецидивной преступности в профессиональную, а дальше в организованную. Прослеживая динамику рецидивной преступности, следует отметить негативные тенденции, проявляющиеся в кратности и интенсивности, возрастающей специализации и организации рецидива, увеличении удельного веса женской рецидивной преступности.

Список литературы:

1. <https://www.rbc.ru/society/27/09/2021/6151b93d9a79473911aa31ab>

2. <https://cyberleninka.ru/article/n/problema-retsidiva-v-ugolovnom-prave-i-kriminologii>
3. <https://www.dissercat.com/content/ugolovno-pravovye-i-kriminologicheskie-aspekty-retsividnoi-prestupnosti-molodezhi>
4. <https://epp.genproc.gov.ru/web/gprf/activity/crimestat?r=region/05>
5. <https://www.gazeta.ru/social/news/2023/11/11/21686389.shtml>

ПОХИЩЕНИЕ ЧЕЛОВЕКА И НЕЗАКОННОЕ ЛИШЕНИЕ СВОБОДЫ

Шаройко Д. А.

Адыгейский государственный университет, г. Майкоп

Научный руководитель: Хачак Б.Н., к.ю.н., доцент

Адыгейский государственный университет, г. Майкоп

Текущая ситуация в области права характеризуется нарастающими тенденциями глобализации права, выработкой унифицированных подходов к решению проблем, возникающих перед современным государством. В связи с чем, особенно актуальной представляется задача создания эффективного механизма реализации прав и свобод личности, а также обеспечения безопасности. В действующем Уголовном Кодексе уделено особое внимание преступлениям против свободы личности. Однако в ходе правоприменительной практики возникает ряд сложностей, связанных с квалификацией противоправных деяний, предусмотренных гл. 17 УК РФ. К числу преступлений против человека относят следующие преступления: похищение человека, незаконное лишение свободы, торговля людьми и использование рабского труда, незаконное помещение в психиатрический стационар. Под похищением человека (ст. 126 УК РФ) понимается завладение человеком против его воли, захват, в результате которого он попадает в распоряжение похитителей [1].

Для определения квалификации деяния как похищения способ действия не столь важен, поскольку в качестве способа могут быть избраны обман, насилие, неопасное для жизни и здоровья (применение опасного насилия представляет собой квалифицирующий признак). Но во всех случаях похищаемому навязывается воля похитителя, ограничиваются свобода передвижения, выбор места нахождения. Все это в итоге переходит в удержание похищенного лица в целях виновного. Следует отметить, что похищение человека не относится к продолжаемым преступлениям, поскольку при всех условиях похищение считается оконченным с момента захвата похищенного лица.

Чтобы признать совершаемое деяние похищением необходимо установить наличие всех вышеуказанных признаков. Однако если преступники действуют с помощью обмана, завлекая похищаемого в определенное место под каким-либо предлогом, то возможно лишь одно насильственное действие, а именно удержание. Кроме того, если человек лишается свободы в собственной квартире или в ином месте, где он оказался добровольно или по собственному желанию, состав преступления, предусмотренный данной статьей, также не усматривается. Такие действия могут быть квалифицированы как незаконное лишение свободы.

Исключением является те случаи, когда родственники потерпевшего или иные лица предоставляют ложные сведения о месте нахождения потерпевшего, свидетельствуя, например, об отъезде в другой город или другую страну. Представляется, что сообщение ими таких ложных сведений следует рассматривать как один из признаков похищения человека, если это подтверждается при анализе субъективной стороны преступления. Понятие «против воли» указывает на похищение с применением насилия. Похищение помимо воли потерпевшего означает его тайное либо с применением обмана изъятие из места обитания. Тайным такое похищение может признаваться не только когда нет очевидцев происходящего, но и когда очевидцы видят, но не сознают противоправности действий виновных [2].

В качестве примера можно привести ситуацию, когда очевидцы происходящего имеются, но не осознают происходящее в качестве преступления: в присутствии других людей

похитители в одежде бригады скорой помощи помещают в машину скорой помощи похищаемого, которому предварительно ввели значительную дозу снотворного или иного психотропного вещества.

Таким образом, под преступлениями против свободы личности понимаются деяния, непосредственно посягающие на свободу человека как блага, принадлежащие всякому человеку от рождения. Незаконное лишение свободы состоит в действиях, направленных на лишение личной свободы (свободы передвижения) человека, не связанных с его похищением (путем помещения в изолированное помещение, связывания либо установления запрета покидать определенное помещение под влиянием угрозы неминуемой и жестокой расправы с потерпевшим или его близкими). Способом совершения преступления выступает физическое или психическое насилие.

Список литературы:

1. <https://www.garant.ru/products/ipo/prime/doc/73232426/>
2. <https://cyberleninka.ru/article/n/osobennosti-ugolovno-pravovoy-kvalifikatsii-pohischniya-cheloveka>

КРИМИНОЛОГИЧЕСКАЯ ХАРАКТЕРИСТИКА ЛИЦ, СОВЕРШАЮЩИХ УМЫШЛЕННОЕ ПРИЧИНЕНИЕ ТЯЖКОГО ВРЕДА ЗДОРОВЬЮ

Ярохно Е.К.

*Адыгейский государственный университет, г. Майкоп
Научный руководитель: Бешукова З.М., д.ю.н., профессор
Адыгейский государственный университет, г. Майкоп*

В Уголовном кодексе РФ ответственность за причинение тяжкого вреда здоровью регламентирована в различных статьях. Так, только в названии статей тяжкий вред здоровью упоминается несколько раз:

- ст. 111 УК - Умышленное причинение тяжкого вреда здоровью;
- ст. 113 УК - Причинение тяжкого или средней тяжести вреда здоровью в состоянии аффекта;
- ст. 114 УК - Причинение тяжкого или средней тяжести вреда здоровью при превышении пределов необходимой обороны либо при превышении мер, необходимых для задержания лица, совершившего преступление;
- ст. 118 УК - Причинение тяжкого вреда здоровью по неосторожности;
- ст. 119 УК - Угроза убийством или причинением тяжкого вреда здоровью.

Анализ характеристик умышленного причинения тяжкого вреда здоровью в системе преступлений против здоровья указывает, что возрастные категории преступников и количество (в процентном соотношении) совершаемых ими преступлений, квалифицируемых по ст. 111 УК РФ, следующие: до 18-ти лет - 5,3 %; 19–30 лет - 35,7 %; 31–40 лет - 29,3 %; 41–50 лет - 15,7 %; 51–60 лет - 8 %; свыше 60-ти лет - 1,7 %. При изучении судебной практики, явно прослеживалось, что среди преступников значительную долю составляют мужчины (79,3 %) [1, 3].

Женщины же чаще всего причиняют тяжкий вред здоровью другого человека в силу своей эмоциональности. В большей степени, это те женщины, которые регулярно употребляют алкогольные напитки, не имеют постоянного источника дохода, не желают развиваться и т.д. Очевидно, что наибольшее число таких преступлений совершается лицами в возрасте от 19 до 30 лет [2, 4].

Для всестороннего изучения криминологической характеристики преступления, необходимо изучить особенности личности преступника, поскольку непосредственно личность определяет содержание поводов для умышленного причинения тяжкого вреда здоровью иному человеку [5].

Список литературы:

1. Антонян Ю.М. Криминология: изб. Лекции / Ю.М. Антонян. – М.: Логос, 2004
2. Кудрявцева В.Н. Криминология: Учебник / Под. ред. В.Н. Кудрявцева и В.Е. Эминов. – 3 – е изд., перераб. И доп. – М.:Юристъ, 2007.
3. Эминов И.С. Криминология: Учебник / И.С. Эминов. – 2004.
4. Криминология: учебник / Под. ред. С.М. Иншакова, А.В. Симаненко. – М.: ЮнитиДана, 2008.
5. Лунеев В.В. Преступность XX века: мировые, региональные и российские тенденции / В.В. Лунеев. – М.:ЮНИТИ, 2005.

УГОЛОВНЫЙ ПРОЦЕСС И КРИМИНАЛИСТИКА

ПРОБЛЕМЫ УЧАСТИЯ ПРОКУРОРА В ДОСУДЕБНОМ ПРОИЗВОДСТВЕ

*Арушанян Гарри Юрьевич
Адыгейский государственный университет, г. Майкоп
Научный руководитель: Хасанова С.Г., к.ю.н., доцент
Адыгейский государственный университет, г. Майкоп*

Прокурор является главным судебным представителем обвинения. Прокурор обладает полномочиями надзора за возбуждением уголовного дела, производством следственных действий, применения мер процессуального принуждения, рассмотрения отводов, ходатайств и жалоб, международного сотрудничества в сфере уголовного судопроизводства, принятием процессуальных решений о приостановлении и прекращении уголовных дел.

Вопросы участия прокурора в досудебном производстве по уголовным делам, а также проблемы контроля со стороны прокуратуры над исполнением законов следственными органами и предварительным расследованием всегда оставались актуальными.

Согласно УПК РФ к досудебному производству относится возбуждение уголовного дела и предварительное расследование.

Являясь участником уголовного судопроизводства со стороны обвинения, прокурор также осуществляет надзор за предварительным следствием и дознанием в ходе предварительного расследования преступления, но он не имеет полномочий возбуждения уголовного дела или прекращения производства, если происходит нарушение уголовного или уголовно-процессуального законодательства. Федеральным законом от 27.12.2019 № 499-ФЗ «О внесении изменений в Уголовно-процессуальный кодекс Российской Федерации» пункт 3 части 2 статьи 37 УПК РФ дополнен полномочиями прокурора «требовать от органов дознания и следственных органов устранения нарушений федерального законодательства, допущенных при приеме, регистрации и разрешении сообщений о преступлениях». Законодательно закреплена обязанность органа дознания, дознавателя, следователя, руководителя следственного органа при принятии решения о передаче сообщения о преступлении по подследственности направить прокурору копию соответствующего постановления в течение 24 часов с момента его вынесения. По аналогии с частью 8 статьи 151 УПК РФ, согласно которой споры о подследственности уголовного дела разрешает прокурор, Федеральным законом от 27.12.2019 № 499-ФЗ предоставлена возможность разрешения прокурору таких споров и до возбуждения уголовного дела.[1]

Также необходимо отметить мнение профессора Л. И. Маслова, который убежден, что следователь не имеет права принимать решение о движении дела, это право принадлежит именно прокурору. Прокурор должен принимать решение о возбуждении предварительного расследования либо возбуждении публичного обвинения, если уголовное дело возбуждается в отношении конкретного лица. Конечно же это должно происходить на основе собранных по

делу доказательств, которые выявлены в ходе следствия, составлять обвинительное заключение и направлять уголовное дело в суд либо прекращать его.[2]

Подводя итоги, можно выделить следующее. Лишение права прокурора самостоятельно возбуждать уголовные дела является противоречащим роли прокурора в уголовном процессе. Считаем, что подобное положение в значительной степени снижает роль прокурора в уголовном процессе. Изменения, которые были внесены в уголовное законодательство, лишило прокурора эффективных средств реагирования на выявленные нарушения закона. Также невозможно не согласиться с мнениями специалистов, которые убеждены, что если у прокурора имеется право осуществлять учет зарегистрированных преступлений, проверку отказных материалов, то, соответственно, ему должно принадлежать и право на возбуждение дела по результатам его проверок. Большая правоприменительная практика, а также немалое количество отказных материалов в возбуждении уголовного дела, приводит авторов к мнению, что данную проблему необходимо обязательно решать и есть необходимость в расширении полномочий прокурора на стадии возбуждения уголовного дела. С целью действенного и эффективного надзора за законностью, считаем, что необходимо наделить прокурора правом самостоятельно возбуждать уголовные дела. Данное изменение в законодательстве необходимо для дальнейшего развития и совершенствования уголовно-процессуального законодательства, поскольку его отсутствие отрицательно отражается на решении задач уголовного процесса.

Список литературы:

1. Российская Федерация. Законы. Уголовно-процессуальный кодекс Российской Федерации: федер. закон от 18.12.2001 г. № 174-ФЗ: принят Гос. Думой РФ 22 ноября 2001 г.: ред. 24.04.2020 г. // Собрание законодательства Российской Федерации. – 2001. - № 52 (ч.1). – Ст. 4921.
2. Маслов Л. И. Реформа досудебного производства // Законность. - 2017. - № 7. - 183.

ПРОБЛЕМА СУДЕБНОГО КОНТРОЛЯ ЗА РЕШЕНИЯМИ ОБ ОТКАЗЕ В ВОЗБУЖДЕНИИ УГОЛОВНОГО ДЕЛА

Брикина М.М.

*Адыгейский государственный университет, г. Майкоп
Научный руководитель: Хасанова С.Г., к.ю.н., доцент
Адыгейский государственный университет, г. Майкоп*

Гарантия судебной защиты прав и свобод человека и гражданина и право обжалования в суде решений и действий (бездействия) публичных субъектов закреплены в ст. 46 Конституции РФ и воплощены в ст. 125 УПК РФ, регламентирующей судебный контроль на досудебных стадиях уголовного судопроизводства. Данный уголовно-процессуальный институт призван стать инструментом оперативного реагирования на нарушения конституционных прав, свобод и законных интересов лиц в инициативном порядке, т.е. посредством обращения с жалобой в суд на непосредственно затрагивающие интересы лица действия и решения.

В основе данного правового института – идея сдержек и противовесов в системе разделения властей, где деятельность публичных участников уголовного процесса характеризуется широкими возможностями применения принуждения, ограничения прав и свобод в ходе уголовного судопроизводства. Серьезность последствий и риск злоупотреблений объясняют потребность в установлении баланса через правосстановительный эффект обжалования конкретных решений, которые способны

причинить ущерб конституционным правам и свободам личности или затруднить доступ к правосудию. Такая формулировка признаков обжалуемых решений и действий через оценочные понятия свидетельствует об отсутствии исчерпывающего перечня актов, которые могут стать предметом обжалования в порядке ст. 125 УПК РФ, и ориентирует на анализ сущностных характеристик решений как единственный способ поддержания приоритета законных интересов личности и предотвращения ущемления в правах властным решением [1, с. 52].

Проблематика изучения стадии возбуждения уголовного дела занимает важное место в российской научно-юридической литературе. Предусмотренные УПК РФ нормы об отказе в возбуждении уголовного дела входят в систему норм о возбуждении уголовного дела. Процедура принятия решения об отказе в возбуждении уголовного дела характеризуется оперативностью сбора как процессуальной, так и не процессуальной информации. Именно на этой первой стадии уголовного судопроизводства происходит интенсивный поиск, фиксация и изъятие следов преступления, а также работа по установлению объективной истины [2, с. 201].

Судебный контроль на досудебных стадиях уголовного процесса в широком смысле является одной из форм деятельности суда общей юрисдикции и самостоятельным уголовно-процессуальным институтом, целью которого является судебная защита прав, свобод и законных интересов лиц (граждан и организаций), вовлеченных в уголовный процесс.

В уголовно-процессуальном законе не имеется прямого указания на возможность обжалования постановления о возбуждении уголовного дела. Это, разумеется, не случайно: возможности по обжалованию решений об отказе в возбуждении уголовного дела (отказе в принятии заявления о преступлении) и о возбуждении уголовного дела не являются симметричными и подчинены разной процессуальной логике.

Отказ в возбуждении уголовного дела останавливает производство по уголовному делу, исключает проведение предварительного расследования и блокирует доступ заинтересованных лиц в суд. Иначе говоря, никакой уголовно-процессуальной деятельности за ним не следует. Поэтому данное решение может обжаловаться по любым основаниям, в том числе тем, которые связаны с существом уголовно-правового спора (например, когда в возбуждении уголовного дела отказано в связи с отсутствием события преступления, а потерпевший настаивает, что событие имело место). При любом ином подходе доступ заинтересованных лиц к судебной власти оказывался бы ограничен решением следователя или дознавателя, что недопустимо.

Решение о возбуждении уголовного дела, напротив, не блокирует, а открывает доступ в стадии предварительного расследования и судебного разбирательства, являясь необходимым условием такого доступа. После возбуждения уголовного дела еще предстоит провести предварительное расследование и рассмотреть уголовное дело по существу в суде. Поэтому было бы недопустимым переносить обсуждение уголовного дела по существу на самый ранний момент официального начала производства по делу, подменяя тем самым судебное разбирательство и в какой-то мере делая его бессмысленным.

Судебный контроль распространяет свое действие на ограниченный круг следственных действий и процессуальных решений, которые затрагивают конституционные права граждан, обеспечивают судебную проверку жалоб и ходатайств, заявленных в ходе досудебного производства. Ссылаясь на собственные решения, Конституционный Суд РФ указал, что при рассмотрении жалоб по ст. 125 УПК РФ суд обязан проверить, учел ли орган предварительного расследования все обстоятельства, включая указанные в жалобе, которые могли существенно повлиять на его выводы, а также исследовал ли он данные обстоятельства в целом. Иное, в частности, исключало бы судебную оценку законности и обоснованности постановления об отказе в возбуждении уголовного дела, ставило бы решение суда по этому вопросу в зависимость от позиции стороны обвинения. Следовательно, полномочия органа судебной власти включают не только обязанность исследовать материалы, положенные в основу решения должностного лица об отказе в возбуждении уголовного дела, но и обратиться

внимание соответствующего должностного лица на конкретные нарушения, которые им допущены и которые оно обязано устранить.

Деятельность суда по обеспечению права граждан на доступ к правосудию в сфере уголовного производства ограничивается выполнением контрольных функций при рассмотрении жалоб на постановления об отказе в возбуждении уголовного дела. Полномочия суда при рассмотрении жалобы на постановление об отказе в возбуждении уголовного дела являются аналогичными по отношению к другим жалобам, рассматриваемым в порядке судебного контроля.

Статьей 125 УПК РФ предусмотрена возможность подачи жалобы в порядке судебного контроля заявителем, его защитником, законным представителем или представителем. Судьей рассматривается жалоба с участием заявителя и его защитника, а также лиц, интересы которых затрагивает обжалуемое действие (бездействие) или решение.

Согласно ч.5 ст.125 УПК РФ, по результатам рассмотрения жалобы судья выносит одно из следующих постановлений:

- 1) о признании действия (бездействия) или решения соответствующего должностного лица незаконным или необоснованным и о его обязанности устранить допущенное нарушение;
- 2) об оставлении жалобы без удовлетворения [3, с. 1838].

В рассматриваемой норме подробно определен судебный порядок рассмотрения жалоб. Постановления дознавателя, следователя, прокурора об отказе в возбуждении уголовного дела, о прекращении уголовного дела, а равно иные их решения и действия (бездействие), которые способны причинить ущерб конституционным правам и свободам участников уголовного судопроизводства либо затруднить доступ граждан к правосудию, могут быть обжалованы в суд по месту производства предварительного расследования.

Рассмотрение судом жалоб на действия, бездействие и решения органов предварительного расследования в порядке, предусмотренном ст. 125 УПК РФ, называют одной из форм судебного контроля в отечественном уголовном процессе. В судебной практике возникают множество проблем и нарушений, связанных с неверным применением данной статьи судами первой инстанции.

В первую очередь судебный порядок рассмотрения жалоб в досудебном производстве призван обеспечить право граждан на доступ к правосудию, поскольку оно оказывается под угрозой серьезного ущемления и полного подавления. В связи с этим пострадавшие от произвола либо бездействия правоохранителей вправе требовать предоставления им возможности добиваться исправления допущенных органами предварительного расследования ошибок и обеспечения справедливой процедуры рассмотрения их жалоб судом.

В практике встречаются ситуации, когда сроки рассмотрения жалоб существенно затянуты. Например, изучая судебную практику, мы обнаружили, что в один из районных судов г. Томска поступила жалоба на решение прокурора, осуществляющего надзор за дознанием, в этот же день она была принята к производству судьей, судебное заседание назначено на 28 июня 2016 г. (на последние сутки истечения срока).

Однако далее движение дела характеризуется систематическим отложением судебных заседаний. С учетом апелляционного обжалования данного акта окончательное решение было вынесено только 8 декабря 2016 г. Таким образом, «оперативный» судебный контроль по одной жалобе продлился почти 4 месяца при рассмотрении в суде первой инстанции. По данным некоторых исследований, за пределами сроков рассматриваются 95% жалоб [4, с. 46].

Кроме того, защите в судебном порядке подлежат нарушенные в ходе досудебного производства конституционные права граждан, а также ситуации, в которых конституционное право участника уголовного судопроизводства находится под потенциальной угрозой.

В связи с этим деятельность суда по обеспечению права граждан на доступ к правосудию в сфере уголовного производства ограничивается выполнением контрольных функций при рассмотрении жалоб на постановления об отказе в возбуждении уголовного дела. Полномочия суда при рассмотрении жалобы на постановление об отказе в возбуждении

уголовного дела являются аналогичными по отношению к другим жалобам, рассматриваемым в порядке судебного контроля.

Анализ правоприменительной практики по вопросам, связанным с отказом в возбуждении уголовных дел, показал, что именно при принятии таких процессуальных решений наиболее часто встречаются ошибки должностных лиц органов предварительного расследования, приводящие как к утрате доказательственной базы, так и к необоснованному отказу в возбуждении уголовного дела, что в последующем часто приводит к невозможности восстановить права граждан, организаций и государства и возместит им вред.

Таким образом, судебный контроль в стадии возбуждения уголовного дела выполняет важнейшую функцию защиты и восстановления прав и законных интересов лиц, нарушенных или поставленных под угрозу нарушения на любом этапе приема, регистрации, проверки и разрешения сообщений о преступлениях, не подменяя при этом ни предварительное расследование, ни судебное разбирательство уголовного дела.

Список литературы:

1. Адамчик Я.Д., Тузов А.Г. Пределы судебного контроля за решениями об отказе в возбуждении уголовного дела. / Я.Д. Адамчик, А.Г. Тузов. - Текст: непосредственный // Российская юстиция. - 2019. - № 13. - С. 52-58. - URL: <https://cyberleninka.ru/article/n/predely-sudebnogo-kontrolya-za-resheniyami-ob-otkaze-v-vozbuzhdenii-ugolovnogo-dela/> (дата обращения: 05.04.2024).

2. Казалиев Н.О. Проблема судебного контроля за решениями об отказе в возбуждении уголовного дела. / Н.О. Казалиев. - Текст: непосредственный // Закон и право. - 2024. - № 1. - С. 201-204. - URL: <https://cyberleninka.ru/article/n/problema-sudebnogo-kontrolya-za-resheniyami-ob-otkaze-v-vozbuzhdenii-ugolovnogo-dela/> (дата обращения: 05.04.2024).

3. Карпук М.В. Роль суда в обеспечении права участников уголовного процесса на доступ к правосудию. / М.В. Карпук. - Текст: непосредственный // «StudNet». - 2021. - № 6. - С. 1834-1840. - URL: <https://cyberleninka.ru/article/n/rol-suda-v-obespechenii-prava-uchastnikov-ugolovnogo-protsessa-na-dostup-k-pravosudiyu/> (дата обращения: 05.04.2024).

4. Кузнецова Е.А. Судебный порядок рассмотрения жалоб в порядке статьи 125 УПК РФ как разновидность судебного контроля на досудебных стадиях. / Е.А. Кузнецова. - Текст: непосредственный // Научный компонент. - 2020. - № 1(5). - С. 42-48. - URL: <https://cyberleninka.ru/article/n/sudebnyy-poryadok-rassmotreniya-zhalob-v-poryadke-st-125-upk-rfkak-raznovidnost-sudebnogo-kontrolya-na-dosudebnyh-stadiyah/> (дата обращения: 05.04.2024).

ОСОБЕННОСТИ ДОПРОСА НЕСОВЕРШЕННОЛЕТНЕГО ПОДОЗРЕВАЕМОГО И ОБВИНЯЕМОГО

*Едыгова С.Н.
Адыгейский государственный университет, г. Майкоп
Научный руководитель: Хасанова С.Г., к.ю.н., доцент
Адыгейский государственный университет, г. Майкоп*

Допрос несовершеннолетних подозреваемых и обвиняемых является особенно важным этапом в уголовном процессе, поскольку несовершеннолетние имеют особые права и требуют особого подхода.

Сущность допроса несовершеннолетних заключается в получении информации от несовершеннолетних подозреваемых или обвиняемых в рамках уголовного процесса. Основная цель допроса несовершеннолетних состоит в выяснении обстоятельств дела, установлении фактов и соблюдении законных процедур [1, с. 187].

Важно отметить, что допрос несовершеннолетних имеет свои особенности. Особенность допроса несовершеннолетних заключается не в преждевременной оценке

достоверности рассказанного ими, а в тех методах, приемах, которые, учитывая особенности развития ребенка, могут получить от него наиболее полную и достоверную информацию.

Для несовершеннолетних характерны недостаточный уровень знаний, ограниченный круг даже общепринятых понятий, отсутствие надлежащего опыта, профессиональных знаний, приподнятое эмоциональное состояние во время восприятия и некритическое отношение к воспринимаемому. Все это необходимо учитывать при выборе тактики [2, с. 118].

Самое важное для следователя установить психологический контакт. И начинать его установку нужно уже на стадии подготовки, учесть все аспекты, которые подействуют на положительный результат: выборе места, собирание как можно более подробной информации о личности, правильной формулировки вопросов.

Создание подходящей обстановки является важным элементом подготовки к допросу. В данном случае речь идет о создании внешних условий, позволяющих несовершеннолетнему подозреваемому почувствовать внимание к своей личности со стороны следователя, а также сосредоточиться на общении с последним [1, с. 190].

Готовясь к допросу, следователь должен подробно изучить среду, в которой живет и воспитывается несовершеннолетний, выяснить условия жизни и воспитания, состав семьи, жилищные и материальные условия, успеваемость несовершеннолетнего, его интересы, по возможности поговорить с его знакомыми.

Чаще всего, несовершеннолетние, вызванные на допрос, находятся в состоянии психического напряжения, следовательно важно определить внешние признаки напряжения и попытаться снять его. А снять его можно, например, применениями следующих приемов: вовлечение в беседу по теме, которая интересна и следователю, и несовершеннолетнему и обращение к положительным качествам личности.

При допросе несовершеннолетнего по групповым преступлениям следователь может использовать борьбу сомнений, которая происходит в сознании подростка: с одной стороны каждый из них не хочет быть «предателем», а с другой опасается, что кто-то из соучастников признается раньше и пояснит ситуацию в невыгодном для него свете. В таком случае, следователь может предупредить подростка, что он может «опоздать» с правдивыми показаниями. А если кто-то уже дал правдивые показания, то поставить его об этом в известность. И тогда, с учетом склонности подростков к подражанию, есть вероятность получения и от него правдивых показаний [2, с. 122].

Еще одной главной особенностью несовершеннолетних является то, что им даже после принятия решения дать правдивые показания, сложно перейти к этому. Они готовы изменить свою позицию, но не знают, как это сделать, поэтому следователю не следует торопиться с выводами о том, что допрашиваемый лжет. Необходимо посоветовать ему подумать, стоит ли ему придерживаться этой позиции, и разъяснить ему последствия выбранной им позиции и наиболее благоприятные для него варианты исхода дела.

Выбор тактических приемов при проведении допроса несовершеннолетних зависит от конкретных обстоятельств дела и личности допрашиваемого.

Производство допроса несовершеннолетних участников уголовного судопроизводства требует от следователя подготовленности и владения определенными знаниями. Только совокупность этих элементов способна принести результативность допроса.

Таким образом, особенности допроса несовершеннолетних подозреваемых и обвиняемых требуют особого внимания к их правам, защите и пониманию возрастных особенностей. Соблюдение этих особенностей поможет обеспечить справедливое и эффективное участие несовершеннолетних в уголовном процессе.

Список литературы:

1. Кодзокова, Л.А. Некоторые особенности допроса несовершеннолетних / Л.А. Кодзокова // Сборник: Личность как объект психологического и педагогического воздействия. - 2016. - С. 191. - URL: <https://cyberleninka.ru/article/n/takticheskie-osobennosti-doprosanесовершеннолетних-подозреваемых-обвиняемых/viewer> (дата обращения: 29.03.2024).

2. Михальчук, Ю.П. Допрос несовершеннолетнего обвиняемого на предварительном следствии / Ю.П. Михальчук // Диссертация на соискание ученой степени кандидата юридических наук. – Краснодар. - 2007. - 123 с. - URL: <https://cyberleninka.ru/article/n/osobennosti-doprosa-nesovershennoletnego-podozrevaemogo-i-obvinyaemogo/viewer> (дата обращения: 29.03.2024).

ИСПОЛНЕНИЕ ПРИГОВОРА В ОТНОШЕНИИ НЕСОВЕРШЕННОЛЕТНИХ

Махов И.Б.

*Адыгейский государственный университет, г. Майкоп
Научный руководитель: Хасанова С.Г., к.ю.н., доцент
Адыгейский государственный университет, г. Майкоп*

Преступность среди несовершеннолетних всегда была под особым контролем у государства. Предупреждение и искоренение преступности среди несовершеннолетних, защита их от отрицательного влияния социума, создание подходящих условий для развития должны стать главными направлениями в предупреждении личностных деформаций и девиантного поведения у детей и подростков. Необходимость в особенных нормах об ответственности, не достигших совершеннолетия в уголовном праве, напрямую вытекает из основ гуманизма и справедливости. Исполнение наказания несовершеннолетних начинается с положениями Уголовного кодекса РФ. Проблема исследования темы определение порядка исполнения наказания несовершеннолетних осужденных в РФ в правовом и педагогическом ключе проявляются в виде следующих причин: Отсутствие различия содержания в воспитательных колониях общего и усиленного режимов. Наличие всего четырех колоний усиленного режима для несовершеннолетних в Российской Федерации, что вынуждает осуществлять перевозки несовершеннолетних, на удаленные расстояния от постоянного места жительства. При этом нарушаются их связи с семьей, ограничиваются получения посылок, передач, писем, телефонных переговоров, свиданий. В следствии чего данный факт негативно сказывается на возможности беспрепятственно решить вопросы трудового и бытового устройства после отбытия наказания [1, с. 14].

При определении степени общественной опасности совершенного преступления следует учитывать форму вины, мотив, способ, обстановку и стадию совершения преступления, тяжесть наступивших последствий, степень и характер участия каждого из соучастников преступления. Несовершеннолетний, совершивший преступление по своему легкомыслию, с затруднением может приравнять наступление общественно-опасных последствий, при этом зачастую преувеличивая свои возможности в надежде на самостоятельное предотвращение этих последствий. А при совершении преступления по небрежности у несовершеннолетнего слабо выражен субъективный критерий. Цель и мотив преступления, который совершил несовершеннолетний, является основным критерием определения характера и степени общественной опасности. К слову, кражи и грабежи являются у несовершеннолетних корыстным побуждением с мотивами самоутверждения, заполнением свободного времени. Хулиганство, изнасилование, а также действия сексуального характера связаны со стремлением показать свою значимость, полноценность, смелость, самостоятельность и взрослость. Преступление, совершенное несовершеннолетним в группе лиц по предварительному сговору, не следует считать и рассматривать как отягчающее обстоятельство, тем более если преступление совершено организованной несовершеннолетней группой лиц. За частую, именно в организованной группе преступление несовершеннолетних является самым распространённым.

При решении вопроса об уголовной ответственности несовершеннолетних и назначении им наказания закон требует неукоснительно проводить в жизнь принцип индивидуализации наказания, связанный, прежде всего с возрастом (от 14 до 18 лет) и в силу

этого, определенными особенностями личности (незрелость, неуравновешенность характера, повышенная вспыльчивость, возбудимость, гипертрофированное восприятие окружающей действительности, детский максимализм и пр.).

Несовершеннолетним не может быть назначено наказание в виде пожизненного лишения свободы или смертной казни. Наказание в виде лишения свободы суд вправе назначить несовершеннолетнему только в случае признания невозможности его исправления без изоляции от общества, с приведением мотивов принятого решения. При этом лицу, совершившему в возрасте до 16 лет преступление небольшой или средней тяжести впервые, а также остальным несовершеннолетним, совершившим преступления небольшой тяжести впервые, наказание в виде лишения свободы вообще назначено быть не может. За совершение в возрасте до 16 лет тяжкого преступления максимальный срок лишения свободы – шесть лет, а особо тяжкого – десять. Остальным несовершеннолетним осужденным срок лишения свободы также не может превышать десяти лет, независимо от количества совершенных преступлений. Кроме того, при назначении несовершеннолетнему осужденному наказания в виде лишения свободы за совершение тяжкого либо особо тяжкого преступления низший предел наказания, предусмотренный соответствующей статьей Особенной части УК РФ, сокращается наполовину. Отбывание наказания в виде лишения свободы назначается в воспитательной колонии [2, с. 17]

Как и взрослым, наказание несовершеннолетним может быть назначено условно. Таковую возможность судам следует обсуждать в первую очередь. При этом, помимо учета характера и степени общественной опасности совершенного преступления и данных о личности несовершеннолетнего необходимо учитывать условия его жизни и воспитания, наличие семьи и отношения в ней, степень влияния на него старших по возрасту лиц, а также влияние самого факта осуждения на исправление несовершеннолетнего и его дальнейшую социальную адаптацию. Продолжительность испытательного срока и перечень обязанностей, возлагаемых судом на условно осужденного несовершеннолетнего, устанавливаются, прежде всего, с учетом задач его исправления.

Список литературы:

1. Зиядова, Д.З. Некоторые направления совершенствования института исполнения наказания в отношении несовершеннолетних // Проблемы экономики и юридической практики. 2016. № 5. URL: <https://cyberleninka.ru/article/n/nekotorye-napravleniya-sovershenstvovaniya-instituta-ispolneniya-nakazaniya-v-otnoshenii-nesovershennoletnih> (дата обращения: 05.04.2024)
2. Колодина, А.А. Проблема исполнения наказания в отношении несовершеннолетних // Вестник науки. 2023. № 12. URL: <https://cyberleninka.ru/article/n/problema-ispolneniya-nakazaniy-v-otnoshenii-nesovershennoletnih> (дата обращения: 05.04.2024)

ЗНАЧЕНИЕ ИСКУССТВЕННОГО ИНТЕЛЛЕКТА ПРИ УСТАНОВЛЕНИИ ЛИЦ, СОВЕРШИВШИХ ПРЕСТУПЛЕНИЕ

*Молчанова К.А.
Адыгейский государственный университет, г. Майкоп
Научный руководитель: Цеева С.К., к.п.н., доцент
Адыгейский государственный университет, г. Майкоп*

В современных условиях развития общества отмечается непрерывный рост использования новых способов совершения преступлений. По этой причине правоохранительные органы должны действовать на опережение и применять современные возможности цифровых технологий в процессе раскрытия и расследования преступлений. В

этой связи особую роль и значение приобретает проблема использования искусственного интеллекта при установлении лиц, совершивших преступление.

Целью исследования явилось обоснование значения и роли искусственного интеллекта при установлении лиц, совершивших преступление.

Задачи исследования: изучить понятие искусственного интеллекта, в частности его законодательного закрепления; обосновать значение искусственного интеллекта в работе правоохранительных органов по установлению лиц, совершивших преступление.

Возможности, особенности, перспективы и пределы использования искусственного интеллекта в профессиональной юридической практике нашли отражение в работах Е.В. Булгаковой, В. Волкова, Р. Квитко, А. Пронина, А.Г. Серго, В. Шершульского и др.

При написании работы были использованы всеобщий диалектический метод познания, общенаучный метод анализа и синтеза, логический и функциональный методы.

Согласно Национальной стратегии развития искусственного интеллекта до 2030 года, приоритетными научными задачами являются: обеспечение ускоренного развития искусственного интеллекта в Российской Федерации; проведение научных исследований в области искусственного интеллекта; повышение доступности информации и вычислительных ресурсов для пользователей; совершенствование системы подготовки кадров в этой области [4].

Понятие «искусственный интеллект» является одновременно изученной и дискуссионной научной категорией, по-разному, определяемой учеными различных специальностей. Искусственный интеллект, согласно действующему законодательству, представляет собой «комплекс технологических решений, позволяющий имитировать когнитивные функции человека (включая самообучение и поиск решений без заранее заданного алгоритма) и получать при выполнении конкретных задач результаты сопоставимые, как минимум, с результатами интеллектуальной деятельности человека» [3]. Полагаем, что современные технологии искусственного интеллекта приближаются по своим возможностям к полноценному мышлению человека и могут быть использованы для решения задач правоохранительной деятельности, в частности в процессе раскрытия и расследования преступлений.

Некоторые авторы считают, что раскрытие и расследование преступлений следует доверять искусственному интеллекту, при этом лиц, осуществляющих предварительное следствие, заменить на интеллектуальных агентов. Полагаем, что это невозможно ни с этической точки зрения, ни с технической. Следователь – это профессия с постоянными социальными взаимодействиями, имеющими свою психологическую специфику, с которой не справится ни одна машина. Другие же рассматривают алгоритмы искусственного интеллекта в качестве основы системы поддержки принятия решений в деятельности по расследованию преступлений без исключения из неё человека в качестве следователя. Такая позиция, по нашему мнению, оправдана.

Благодаря системам искусственного интеллекта на основе искусственных нейронных сетей стало возможным использование технологии компьютерного зрения при обработке больших данных. Компьютерное зрение – это отрасль компьютерных технологий, в которой разрабатываются научные основы распознавания объектов и создаются прикладные системы, способные обнаруживать и распознавать объекты по аналогии со зрительным восприятием реальности человеком. Основными их задачами являются обнаружение на конкретном цифровом изображении или видеозаписи конкретного объекта или подтверждение его отсутствия, выявление характерных признаков, а также подсчет или количественная оценка однородных объектов. Для решения криминалистических задач компьютерное зрение может быть использовано: в целях идентификации личности человека по его изображению (к примеру, при портретной, фото- или видеотехнической экспертизе, при оперативном установлении личности с помощью камер внутреннего и наружного наблюдения); при исследовании обстановки места происшествия; для качественно-количественного анализа количества и поведения лиц в местах массового пребывания людей; при исследовании

документов и их реквизитов (перспективным направлением является использование системы компьютерного зрения, ориентированной на выявление признаков подлога подписи); при организации уголовных учетов.

Использование этой технологии способно «разгрузить руки» исполнителя-человека, при этом вполне возможно увеличение, как качества распознавания различных образов, так и скорости поиска в больших массивах данных.

Ещё одним примером использования искусственного интеллекта в борьбе с преступностью является внедрение приборных анализаторов запахов. Анализаторами кинологической одорологии служат специально подготовленные собаки, а в качестве анализаторов инструментальной одорологии выступают физико-химические приборы, предназначенные «ощущать» запах, определять его компоненты, затем представлять результат в виде ольфактограммы. Такой криминалистический метод идентификации имеет не меньшее значение, чем дактилоскопия, как и папиллярные узоры пальцев, запах конкретного человека исключительно индивидуален. При многократном подтверждении эффективности в раскрытии преступлений метод одорологии не является доказательством в судебной практике, а относится к категории оперативно-розыскных мероприятий, так как информация, полученная при помощи животного, не является объективной. Учитывая вышеперечисленные проблемы одорологии, можно сделать вывод о том, что внедрение и последующая модернизация искусственного интеллекта в данной области необходима для того, чтобы использовать результаты метода в качестве доказательств [1, с.34].

На сегодняшний день результаты ДНК-анализа признаются самыми надежными доказательствами. Их использование в вопросах предупреждения преступности, равно как и в вопросах раскрытия преступлений, положительно сказывается на деятельности правоохранительных органов. ДНК-анализ предоставляет возможность определить принадлежность биологического материала конкретной личности, установить пол и даже родство в различных вариантах. Согласно Федеральному закону «О государственной геномной регистрации в Российской Федерации» выявленные экспертами при раскрытии преступлений генотипы, вносятся в Федеральную базу данных геномной информации [2]. Обязательная государственная геномная регистрация распространяется на осужденных и отбывающих наказание в виде лишения свободы за совершение тяжких или особо тяжких преступлений, а также всех категорий преступлений против половой неприкосновенности и половой свободы личности; неустановленных лиц, биологический материал которых изъят в ходе производства следственных действий; неопознанных трупов. Что касается следов с нераскрытых преступлений, то они заносятся в базу все без исключения. Многие эксперты сходятся во мнении, что круг зарегистрированных лиц необходимо расширять, вплоть до проведения тотальной ДНК – паспортизации. Для подобного мнения существует логичное объяснение, т.к. геномная информация помогает расследовать и раскрывать многие преступления и устанавливать личности преступников. Она необходима для розыска пропавших без вести, для установления личности погибшего, чей труп не опознан другими способами, а также для установления родственных отношений разыскиваемых. В этой связи, использование технологий искусственного интеллекта и методов биоинформатики позволяет определить фенотипические признаки человека по ДНК, изъятой с мест совершения преступлений. Применение данных методов позволит существенно повысить эффективность раскрытия и расследования преступлений.

На основании вышеизложенного, можно сделать вывод о том, что искусственный интеллект не только позволяет решать отдельные узкие задачи, но и приближается по своим возможностям к полноценному мышлению человека, в связи с чем использование его возможностей в правоохранительной деятельности, позволит достичь высокого уровня раскрываемости преступлений и, как следствие, снизит количество преступных посягательств.

Список литературы:

1. Дашков, Т.К. К вопросу о применении алгоритмов искусственного интеллекта при установлении лиц, совершивших преступление / Т.К. Дашков, Т.В. Домышева, А.А. Комоско // Криминалистика: вчера, сегодня, завтра. – 2021. – Т. 20. – №4. – С. 27-37. – DOI: 10.24412/2587-9820-2021-4-27-37.
2. О государственной геномной регистрации в Российской Федерации: федер. закон от 03.12.2008 г. № 242-ФЗ (ред. от 06.02.2023) // Собрание законодательства Российской Федерации. – 2008. – №49. – Ст. 5740.
3. О проведении эксперимента по установлению специального регулирования в целях создания необходимых условий для разработки и внедрения технологий искусственного интеллекта в субъекте Российской Федерации – городе федерального значения Москве и внесении изменений в статьи 6 и 10 Федерального закона «О персональных данных»: федер. закон от 24.04.2020 г. №123-ФЗ // Собрание законодательства Российской Федерации. – 2020. – №17. – Ст. 2701.
4. О развитии искусственного интеллекта в Российской Федерации (вместе с Национальной стратегией развития искусственного интеллекта на период до 2030 года): указ Президента РФ от 10.10.2019 №490 (ред. от 15.02.2024) // Собрание законодательства Российской Федерации. – 2019. – №41. – Ст. 5700.

К ВОПРОСУ О СОЗДАНИИ СИСТЕМЫ КРИМИНАЛИСТИЧЕСКИХ РЕКОМЕНДАЦИЙ ПО УСТАНОВЛЕНИЮ И РОЗЫСКУ ВОДИТЕЛЯ, СКРЫВШЕГОСЯ С МЕСТА ДОРОЖНО-ТРАНСПОРТНОГО ПРОИСШЕСТВИЯ

*Рябушенко И.А.
Адыгейский государственный университет, г. Майкоп
Научный руководитель: Цеева С.К., к.п.н., доцент
Адыгейский государственный университет, г. Майкоп*

Актуальность проблемы установления и розыска водителя, скрывшегося с места дорожно-транспортного происшествия (далее – ДТП), обусловлена тем, что стабильно растет количество случаев оставления места дорожно-транспортного происшествия его участниками.

Целью исследования является обоснование необходимости создания единой системы криминалистических рекомендаций по установлению и розыску водителя, скрывшегося с места дорожно-транспортного происшествия.

Задачами исследования являются: выявление причин оставления водителем места дорожно-транспортного происшествия; выделение типичных следственных ситуаций по таким делам; обоснование необходимости систематизации криминалистических рекомендаций по установлению и розыску водителя, скрывшегося с места дорожно-транспортного происшествия.

Сущность и содержание деятельности следователя по организации первоначального этапа расследования дорожно-транспортных происшествий в ситуации, когда водитель скрылся с места происшествия, изучены в работах Т. Ф. Скогоревой, Э. Ж. Чхвимиани, А. М. Каминского, П. С. Шиняевой, А.И. Коновалова. Но к настоящему времени практически отсутствуют труды, посвященные особенностям установления и розыска лиц, скрывшихся с места дорожно-транспортного происшествия, в то время как в практике такого розыска накоплен значительный опыт, нуждающийся в исследовании и систематизации.

Анализируя причины, по которым водители скрываются с мест происшествия, можно сделать вывод о том, что часть водителей делает это осознанно, надеясь избежать ответственности за причиненные человеку травмы или за его гибель. Нередко водители, которые совершили ДТП, находятся в панике, теряются, не знают либо забывают об обязанностях, предписанных правилами дорожного движения «не оставлять место ДТП, участником которого являешься» [2] и просто уезжают.

Установление скрывшегося водителя автотранспортного средства, как и любого другого преступника, представляет собой специфический поэтапный процесс поисково-познавательной деятельности следователя, в связи с чем система криминалистических рекомендаций должна строиться, исходя из анализа типичных следственных ситуаций.

Типичные следственные ситуации по делам о дорожно-транспортных происшествиях, в которых водитель покинул место происшествия, можно классифицировать по наличию информации о личности правонарушителя и по способу оставления места происшествия.

По первому основанию можно выделить три ситуации:

- 1) участник дорожно-транспортного происшествия скрылся, но имеются сведения о его личности;
- 2) участник дорожно-транспортного происшествия скрылся, однако его личность установлена и известна;
- 3) участник дорожно-транспортного происшествия скрылся, и его личность неизвестна и предположений о ней нет.

По основанию способа оставления места происшествия можно выделить две следственные ситуации:

- 1) водитель скрылся с места происшествия на транспорте;
- 2) водитель оставил транспортное средство на месте и скрылся в неизвестном направлении.

Для первоначального этапа розыска в исходных ситуациях расследования, характерен определенный объем криминалистически значимой информации, которую обнаруживает следователь либо получает от сотрудников органов дознания.

Проделанная на этом этапе работа позволяет следователю сформировать представление о сложившейся на данный момент ситуации расследования. В случае если она отличается от исходных ситуаций по объему добытой криминалистически значимой информации, то поисково-познавательная деятельность продолжается на промежуточном этапе, тактической задачей которого является закрепление и развитие знаний, полученных на первоначальном этапе и связанных с розыском водителя автотранспортного средства.

На заключительном этапе расследования, как правило, происходит фиксация промежуточных результатов розыска.

Розыск водителя, скрывшегося с места аварии (как типовая, сложная и общая тактическая задача расследования), в обозначенных выше исходных ситуациях расследования предполагает решение следователем следующих частных тактических задач:

1. Розыск носителей информации о водителе автотранспортного средства на месте ДТП. Данная задача преимущественно связана с обнаружением носителей криминалистически значимой информации о водителе автотранспортного средства на месте ДТП и имеет два этапа: обнаружение этой информации и ее анализ, результаты которого призваны оптимизировать розыскную деятельность в первые часы после установления факта происшествия (данная деятельность отчасти может быть реализована в соответствии с научно-практическими рекомендациями) и его последствий (тяжкий вред здоровью пострадавшего пешехода или его смерть). Для решения этой задачи необходимо в возможно короткие сроки провести осмотр места происшествия, что позволит обнаружить и изъять все следы, оставшиеся после происшествия.

2. Розыск носителей дополнительной информации о водителе автотранспортного средства, совершившем ДТП. Данная задача фактически представляет собой продолжение первой тактической задачи, содержание которой было раскрыто выше. Ее разрешение посредством расследования связано с двумя направлениями, которые обусловлены исходными ситуациями расследования ДТП. Значительный интерес представляет информация с камер фото- видеofиксации, которые помимо фиксации нарушений ПДД, осуществляют контроль за перемещением транспортных средств в потоке любой интенсивности, осуществляют автоматический розыск по базам данных, и могут помочь при проведении розыскных мероприятий.

3. Криминалистическая обработка обнаруженных объектов носителей криминалистически значимой информации. Решение данной задачи в значительной степени обусловлено взаимодействием следователя со специалистами и судебными экспертами, которые участвуют в процессе осмотра места происшествия либо привлекаются к расследованию для изучения следов, собранных в ходе осмотра места ДТП и отражающих особенности личности водителя автотранспортного средства, скрывшегося с места происшествия.

4. Накопление и использование криминалистически значимой информации в розыскных, распознавательных и идентификационных целях в ходе установления личности водителя, скрывшегося с места ДТП. Эта задача связана с необходимостью накопления в процессе расследования криминалистически значимой информации, анализ которой способствует организации и проведению следователем розыскных мероприятий по установлению лица, управлявшего автотранспортным средством, скрывшегося с места происшествия [1, с. 55-71]. Полагаем, что использование беспилотных летательных аппаратов целесообразно при поиске не только скрывшегося (скрывающегося) транспортного средства, но и правонарушителя, например, в ситуациях, когда он покинул транспортное средство и пытается скрыться на пересеченной местности, а визуальное наблюдение за ним с земли затруднено или потеряно.

Достижение целей расследования по таким делам проводится как путем производства следователем следственных и иных процессуальных действий, так и посредством организации взаимодействия с оперативными службами правоохранительных органов и ГИБДД, получения справочно-консультационной информации от профильных специалистов и материалов судебных экспертиз.

Вышеизложенное позволяет сделать вывод, о необходимости создания единой системы криминалистических рекомендаций по установлению и розыску водителя, скрывшегося с места дорожно-транспортного происшествия.

Список литературы:

1. Бажанов, С.В. Методологические основы розыска / С.В. Бажанов. – М., Юрлитинформ. – 2016. – 172 с.
2. О Правилах дорожного движения: постановление Правительства РФ от 23.10.1993 № 1090 (ред. от 02.06.2023) // Консультант Плюс, Москва. – 2024.

ТАКТИЧЕСКИЕ ПРИЕМЫ РАЗОБЛОЧЕНИЯ ЛОЖНЫХ ПОКАЗАНИЙ ПРИ ДОПРОСЕ

Тхаркахова Д.Р.

Адыгейский государственный университет, г. Майкоп

Научный руководитель: Цеева С.К., к.п.н., доцент

Адыгейский государственный университет, г. Майкоп

Посредством допроса почти по каждому делу добывается наибольшее количество доказательств, позволяющих установить истину. Поскольку главной целью данного следственного действия является получение объективных знаний, нельзя отрицать того факта, что весьма ощутимый вред установлению истины по делу и принятию правомерных решений наносит ложь. Именно по этой причине встает вопрос о применении необходимых тактических приемов, которые непосредственно направлены на преодоление лжи и установлению истины при допросе того или иного лица.

Целью работы является исследование сущности, содержания ложных показаний и определение тактических приемов разоблачения лжи.

Задачи: изучить понятие ложных показаний; выявить мотивы лиц, дающих заведомо ложные показания; установить признаки ложных показаний; обосновать те или иные проявления, по которым можно уличить лжеца; определить тактические приемы разоблачения ложных показаний.

При написании работы были использованы общенаучный метод анализа и синтеза, дедукция, индукция и систематизация.

Особенности применения тактических приемов при производстве допроса нашли отражение в работах О.Н. Карнауховой, К.В. Павловской, О.М. Ушакова и др.

В основе понимания ложных показаний в уголовном судопроизводстве лежит сложившееся в науке представление о показаниях вообще: «показания – это сообщение лица о фактических данных, полученных во время допроса в установленном законом порядке», которые являются одним из видов доказательств, используемых для установления обстоятельств, имеющих значение для правильного разрешения уголовных дел. В свою очередь, ложными показаниями являются такие показания, с помощью которых осуществляется умышленное сокрытие фактов, искажение истины.

Дача ложных показаний при допросе является довольно распространенным явлением, обусловленным различными мотивами лиц, стремящихся сокрыть правду. Установление этих мотивов, как основы формирования выбранной позиции допрашиваемого лица, играет важную роль в разоблачении ложных показаний.

Мотивами дачи ложных показаний подозреваемых (обвиняемых) являются: желание избежать ответственности за содеянное или приуменьшить свою вину; желание выгородить соучастников преступления или смягчить их вину; стремление оговорить себя в силу болезненного состояния психики либо исходя из желания попасть в особые условия жизни и др. Несколько иными являются мотивы дачи ложных показаний потерпевшими и свидетелями. Они часто дают ложные показания, опасаясь мести со стороны преступника; ошибочно оценивая свои действия как преступные и стремясь скрыть их; желая выгородить или смягчить вину подозреваемого или обвиняемого в силу родственных, семейных, дружеских отношений, либо, наоборот, усугубить вину этих лиц.

Первостепенной задачей допроса является изобличение допрашиваемого во лжи, в стремлениях утаить, скрыть или исказить истину. В связи с этим следователь должен быть хорошо знаком с признаками лжи.

Можно выделить следующие их виды: вербальные и невербальные. Вербальные признаки – это то, что и как человек говорит, а невербальные признаки лжи выражаются без помощи слов (в этом случае выдать неправду может мимика, жесты, интонация, позы собеседника) [3].

К вербальным признакам проявления лжи относят:

1) Повторение и детальность, чтобы замаскировать свой обман. Историю обычно они репетируют заранее. Поймать на лжи таких людей можно, попросив их пересказать историю в обратном порядке;

2) Использование таких слова, как «возможно», «в целом», «в принципе». Бывает, что при уточняющих вопросах собеседник как бы «теряет память» и на вопросы отвечает: «Не помню», «Не знаю»;

3) Повторение заданных вопросов. Такой приём позволяет им выиграть время для ответа;

4) Переход к атаке, в случае разоблачения лжеца. В такой ситуации неискренний собеседник будет выставлять себя жертвой и задавать следующие вопросы: «Вы мне не верите?», «Зачем вы у меня такое спрашиваете?»

К невербальным признакам относят:

1) Сжатие губ – признак того, что человек испытывает негативные эмоции;

2) Трение глаз. Мозг обманщика хочет уйти от ответственности и избежать взгляда собеседника;

3) Почесывание лица, головы и ушей, трение шеи говорит о стрессе. При нервном напряжении к сердцу и конечностям усиленно приливается кровь, это приводит к покраснению частей лица;

4) Смена положения тела. При ответе на сложный вопрос лжец попытается отдалиться от собеседника. Перекрещивание рук и ног также служит примером поведения отдаления.

Следует отметить, что данные признаки не являются абсолютно точными, в связи с разными психологическими и физиологическими особенностями человека.

Следует отметить, что ложь, проявляющаяся в виде полного или частичного утаивания, искажения информации, может быть разоблачена путем:

1) последовательного предъявления уличающих доказательств – как вещественных доказательств, так и показаний других лиц (при этом допрашиваемый на определенном этапе начинает предполагать, что следователь располагает и более весомыми доказательствами, в связи с чем он вынужден корректировать свою позицию, чтобы избежать дальнейшего изобличения во лжи). Доказательства в зависимости от их значения и личности допрашиваемого могут предъявляться последовательно, по нарастающей степени их значимости или, наоборот, в порядке убывания;

2) создания следователем у допрашиваемого повышенного представления о своей осведомленности за счет сообщения ему отдельных и незначительных, но достоверно установленных фактов (при этом линия поведения следователя должна быть основана на уверенности и убежденности в раскрытии преступления, что создает у допрашиваемого впечатление об осведомленности следователя не только в мелочах, но и по основным обстоятельствам);

3) использования приема «допущение легенды» – предоставление допрашиваемому возможности беспрепятственно излагать придуманные им объяснения события, при этом следователь беспристрастно выслушивает и записывает ложные показания допрашиваемого, а затем опровергает собранными доказательствами, учитывая их нелогичность, противоречие материалам дела. Указанный прием, как правило, эффективно убеждает допрашиваемого в недопустимости ложных показаний и по другим вопросам;

4) применения при допросе аудио- и видеозаписи, в процессе которой фиксируется не только вербальная информация, но и информация, выраженная в невербальной форме, а также ход допроса, эмоциональное состояние допрашиваемого, реакция на поставленные вопросы [3].

К допросу участников уголовного судопроизводства, дающих ложные показания, имеют прямое отношение дискуссионный вопрос: допустимость использования приемов психологического воздействия, в литературе именуемых «следственными хитростями» или «психологическими ловушками», поскольку при их применении следователь может столкнуться с рядом проблем, которые могут усугубить процесс допроса. Так, одни авторы рассматривают их как своеобразную форму обмана, введения в заблуждение, другие – признают допустимыми и рекомендуют в качестве эффективного тактического приема допроса. Противники этой идеи поясняли свое неприятие таких приемов тем, что подобный «эмоциональный эксперимент» способен вызвать физиологические реакции, скорее у невиновного лица, и совершенно неясно, каким именно образом следователь будет способен расшифровать причины вдруг возникшего на допросе возбуждения, страха, бледности или повышенного потоотделения свидетеля.

Также, следователь невольно может с дозволенного метода психологического убеждения переключиться на психологическое принуждение – метод, противоположный убеждению, выступающий ничем иным, как «психологическим насилием» над личностью. Грань между психическим насилием и правомерным воздействием определяется наличием свободы выбора той или иной позиции [2].

Применяя тот или иной тактический прием, следователь не должен: нарушать принцип законности; этичность; унижать честь и достоинство допрашиваемого; влиять на позицию невиновного, чтобы не способствовать признанию им несуществующей вины; оправдывать

совершение преступления или преуменьшать его общественную опасность; способствовать оговору со стороны допрашиваемого; способствовать развитию у допрашиваемого низменных чувств, совершению им аморальных поступков; сообщать субъекту заведомо ложные сведения; подрывать авторитет правоохранительных органов [1].

С учетом вышеизложенного, следует отметить, что каковы бы ни были тактические приемы, они не должны базироваться на обмане. Ч.1 ст. 75 УПК гласит: доказательства, полученные с нарушением требований закона, являются недопустимыми, признаются не имеющими юридической силы и не могут быть положены в основу обвинения [2].

Подводя итог, можно сделать вывод о том, что допрос – это достаточно сложный информационный процесс. Для того чтобы использовать с максимальной эффективностью весь богатый потенциал этого следственного действия, следователь должен умело использовать ресурсы и возможности допроса, обладать навыками наблюдения за внешними проявлениями допрашиваемого лица, уметь правильно диагностировать эти проявления, а также не переходить установленные законом, нормами морали и этики границы в ходе применения тех или иных тактических приемов.

Список литературы:

1.Бедризов, А.Г. Проблемы допустимости тактических приемов, используемых при допросе свидетелей / А.Г. Бедризов // Вестник Балтийского федерального университета им. И. Канта. Серия: Гуманитарные и общественные науки. – 2014. – № 9. – С. 121-127. – URL: <https://cyberleninka.ru/article/n/problemy-dopustimosti-takticheskikh-priemov-ispolzuemykh-pri-doprose-svideteley?ysclid=luehmlwui338714706> (дата обращения: 02.04.2024).

2. Уголовно-процессуальный кодекс Российской Федерации: федер. закон от 18 декабря 2001 г. № 174-ФЗ (ред. от 23.03.2023) (с изм. и доп., вступ. в силу с 01.04.2024) // Собрание законодательства Российской Федерации. – 2001. – № 52. – Ст. 4921.

3. Тямкин, А. В. Тактические приемы разоблачения ложных показаний при допросе / А.В. Тямкин, Г.Е. Цыкова // Криминалистика: вчера, сегодня, завтра. – 2012. – № 4 (16). – С. 60-66. – URL: <https://cyberleninka.ru/article/n/takticheskie-priemy-razoblacheniya-lozhnyh-pokazaniy-pri-doprose> (дата обращения: 02.04.2024).

КРИМИНАЛИСТИЧЕСКАЯ ПРЕВЕНЦИЯ В ОБЕСПЕЧЕНИИ БЕЗОПАСНОСТИ ДВИЖЕНИЯ И ЭКСПЛУАТАЦИИ ВОЗДУШНОГО ТРАНСПОРТА

Уджуху А.Р.

*Адыгейский государственный университет, г. Майкоп
Научный руководитель: Цеева С.К., к.п.н., доцент
Адыгейский государственный университет, г. Майкоп*

В современном обществе отмечается непрерывный рост авиакатастроф и нарушения правил безопасности движения и эксплуатации воздушного транспорта, что заставляет сделать вывод о необходимости правоохранительными органам действовать превентивно и на опережение, применяя меры, направленные на предупреждение подобных происшествий. Криминалистическая превенция играет ключевую роль в обеспечении безопасности воздушного транспорта. Она включает в себя меры, направленные на предотвращение преступлений и нарушений, которые могут угрожать безопасности полетов и эксплуатации авиационной техники.

Тема расследования нарушения правил безопасности движения и эксплуатации воздушного транспорта упомянуты в статьях: Степаненко Д.А. и Липуновой Е.А. [4], Митрофанова А.А. и Кузакова Д.В. [1], где также рассмотрены основы эффективных способов предупреждения преступлений в данной сфере.

Целью исследования является определение криминалистических мер, направленных на предупреждение преступлений, относительно безопасности движения и эксплуатации воздушного транспорта.

Задачами исследования являются: дать определение криминалистической превенции и определить её роль в системе предупредительных мер; выявить основные направления криминалистической превентивной деятельности следователя по предотвращению нарушений правил безопасности движения и эксплуатации воздушного транспорта.

Термин превенция означает предупреждение, предохранение и предотвращение. Криминалистическая превенция – система научных положений и практических рекомендаций о закономерностях разработки и использования в уголовном судопроизводстве технических средств, тактических и методических приемов для предотвращения подготавливаемых преступлений, своевременного обнаружения, быстрого, полного раскрытия и качественного расследования совершенных преступлений, пресечения конкретной преступной деятельности и ликвидации ее опасных последствий, выявления и устранения в процессе расследования обстоятельств, способствовавших совершению и сокрытию преступления.

Другими словами, криминалистическая превенция – это система мер следователя и других работников правоохранительных органов по выявлению причин и условий, способствующих совершению преступлений, и по предупреждению преступной деятельности.

Важность криминалистической превенции обеспечения безопасности движения и эксплуатации воздушного транспорта обусловлена необходимостью минимизации рисков авиационных происшествий, которые могут быть вызваны как техническими сбоями, так и умышленными действиями.

Основным субъектом, осуществляющим криминалистическую превентивную деятельность, является следователь. На важность превентивной деятельности следователя обращали внимание авторы фундаментального справочного пособия «Настольная книга следователя», изданного в 1949 году. Они указывали, что «следователь не ограничивает свою работу раскрытием преступления, выявлением лиц, его совершивших, и привлечением к уголовной ответственности. Задача следователя – выявление в стадии расследования причин, способствовавших или сделавших возможным совершение данного преступления. Следователь обязан также принять все необходимые меры к устранению этих причин и предупреждению новых преступлений. Работу по предупреждению преступлений следователь должен проводить не только по материалам предварительного следствия по конкретному делу, но и на основе обобщения следственной практики» [2, с. 348-349].

Полагаем, что, криминалистическая превентивная деятельность следователя по предотвращению нарушений правил безопасности движения и эксплуатации воздушного транспорта может осуществляться по следующим направлениям.

Первое направление. Деятельность следователя заключается в выявлении в рамках конкретного уголовного дела причин и условий нарушения правил безопасности, создавшего угрозу безопасности жизни и здоровья граждан либо безопасности функционирования объектов воздушного транспорта.

Особенностью предварительного расследования авиационных происшествий является необходимость исследования воздушного транспорта как сложной системы. Потребность анализа воздушного транспорта как системы обусловлена тем, что исходя из содержания нормативных актов, регулирующих отношения в сфере использования воздушного пространства Российской Федерации и деятельности в области авиации, в понятие «воздушный транспорт» включаются как воздушные суда, так и различные объекты наземной инфраструктуры, задействованные в их эксплуатации. К таким взаимодействующим подсистемам, по мнению Г.Г. Непейна, относятся: «летный экипаж - воздушное судно, летный экипаж - кабинный экипаж - воздушное судно, летный экипаж - кабинный экипаж - пассажир - воздушное судно, авиадиспетчер - экипаж - воздушное судно, техник - воздушное судно и т. д. [3].

Другими словами, воздушный транспорт можно охарактеризовать как сложную социотехническую систему, представляющую собой совокупность элементов (подсистем), взаимодействие между которыми порождают процессы, определяющие основную функцию этой системы – безопасное перемещение воздушным путем грузов и пассажиров.

Следовательно, комплекс действий следователя по осуществлению превентивных мер должен включать следующие методы:

1. Построение иерархической структуры подсистем системы «воздушный транспорт», взаимодействующих в процессах обеспечения функционирования авиатранспортных средств.
2. Анализ материалов уголовного дела и определение подсистем, где были выявлены нарушения, явившиеся «порождающими» причинами авиапроисшествия.
3. Поиск и изучение нормативно-правовых документов, касающихся анализируемых подсистем.
4. Изучение судебной-следственной практики, а также опыта превентивной деятельности в расследовании подобных преступлений.
5. Сбор информации об обстоятельствах, способствовавших авиационному происшествию. Как правило, сбор данных об этих обстоятельствах должен производиться следователем одновременно с установлением иных обстоятельств, предусмотренных ст. 73 УПК РФ. Однако для получения и изучения этих данных может потребоваться провести отдельные следственные действия.
6. Анализ и оценка информации об обстоятельствах, способствовавших авиационному происшествию.
7. Определение объекта превенции, т.е. органа исполнительной власти, учреждения либо предприятия, где необходимо осуществить мероприятия, направленные на устранение выявленных криминогенных факторов.
8. Определение средств превентивной деятельности из арсенала следователя.
9. Оценка и анализ результатов превентивной деятельности, направленной на обеспечение безопасного функционирования воздушного транспорта и недопущение подобных авиапроисшествий.

Второе направление превентивной деятельности следователя связано с тем, что обеспечение неуклонного соблюдения правил безопасности движения и эксплуатации воздушного транспорта возложено на администрации авиапредприятий, а равно на уполномоченные органы в области гражданской авиации. Превентивная деятельность, по нашему мнению, должна выходить за рамки расследования конкретного уголовного дела об авиакатастрофе и включать в себя работу по материалам ранее расследованных преступлений. Эта деятельность должна отражать результат системного изучения причин и условий авиационных происшествий.

Третьим направлением превентивной деятельности органов предварительного расследования является выявление и расследование преступлений, которые не связаны напрямую с нарушением правил безопасного движения и эксплуатации воздушного транспорта, но косвенно влияют на безопасность полетов воздушных судов.

В заключение отметим, что криминалистическая превенция, имеющая целью обеспечение безопасности полетов воздушных судов, представляет собой специфическую целенаправленную деятельность государственных органов по выявлению и нейтрализации условий и причин преступлений, направленных на безопасное функционирование воздушного транспорта. Данная превентивная деятельность заключается в проведении анализа функционирования авиатранспорта как сложной социотехнической системы, состоящей из совокупности подсистем, с протекающими процессами, как между этими подсистемами, так и внутри них. При этом выбор превентивных мер целесообразно осуществлять на основании сопоставления возможностей методов воздействия на криминогенные факторы со специфическими условиями исследуемого объекта предупредительной работы.

Список литературы:

1. Митрофанова, А.А. Обзор научных исследований, посвященных проблемам расследования преступлений против безопасности движения и эксплуатации воздушного транспорта / А.А. Митрофанова, Д.В. Кузаков // Сибирские уголовно-процессуальные и криминалистические чтения. – 2022. – №4 (38). – URL: <https://cyberleninka.ru/article/n/obzor-nauchnyh-issledovaniy-posvyaschennyh-problemam-rassledovaniya-prestupleniy-protiv-bezopasnosti-dvizheniya-i-ekspluatatsii> (дата обращения: 10.04.2024).
2. Настольная книга следователя / под общ. ред. Генерального прокурора Союза ССР Г.Н. Сафонова. – М.: Государственное издательство юридической литературы, 1949. – 880 с.
3. Непеин, Г.Г. Криминалистическая превенция в обеспечении безопасности полетов воздушных судов / Г.Г. Непеин // КриминалистЪ. – 2023. – №1 (42). – URL: <https://cyberleninka.ru/article/n/kriminalisticheskaya-preventsiya-v-obespechenii-bezopasnosti-poletov-vozdushnyh-sudov> (дата обращения: 10.04.2024).
4. Степаненко, Д.А. О практике выявления и расследования преступлений об оказании услуг по перевозке пассажиров воздушным транспортом, не отвечающих требованиям безопасности / Д.А. Степаненко, Е.А. Липунова // Сибирские уголовно-процессуальные и криминалистические чтения. – 2017. – №4 (18). – URL: <https://cyberleninka.ru/article/n/o-praktike-vyyavleniya-i-rassledovaniya-prestupleniy-ob-okazanii-uslug-po-perevozke-passazhirov-vozdushnym-transportom-ne> (дата обращения: 10.04.2024).